



BUKU MANUAL PEMILIK

Layar Iklan Digital LG

(MONITOR LAYAR IKLAN)

Baca manual ini dengan cermat sebelum pengoperasian dan simpan untuk referensi di lain waktu.

L19

DAFTAR ISI

PENGATURAN.....4

- Home.....	4
Tombol Global	
Dasbor	
[Content Manager (Manajer Konten)]	
- Pengaturan Ez.....	5
[Video Wall (Dinding Video)]	
[On/Off Scheduler (Penjadwal Aktif/Nonaktif)]	
[Server Setting (Pengaturan Server)]	
[Fail Over]	
[Data Cloning (Pengkloningan Data)]	
[Sync Mode (Mode Sinkr.)]	
- Umum.....	8
[Language (Bahasa)]	
[System Information (Informasi Sistem)]	
[Set ID (Atur ID)]	
[Time & Date (Waktu & Tanggal)]	
[Power (Daya)]	
[Network (Jaringan)]	
[Safety Mode (Mode Aman)]	
[Advanced Setting (Pengaturan Lanjutan)]	

- Tampilan.....	19
[Picture Mode Settings (Pengaturan Mode Gambar)]	
[Aspect Ratio (Rasio Aspek)]	
[Rotation (Rotasi)]	
[Advanced Setting (Pengaturan Lanjutan)]	
- Suara.....	23
[Sound Mode Settings (Pengaturan Mode Suara)]	
[Audio Out (Audio Keluar)]	
[AV Sync Adjustment (Penyesuaian Sinkronisasi AV)]	
[Digital Audio Input (Masukan Audio Digital)]	
- Admin.....	25
[Admin Lock (Kunci Admin)]	
[Change Password (Ubah Kata Sandi)]	
[Lock Mode (Mode Kunci)]	
[Reset to Initial Settings (Atur Ulang ke Pengaturan Awal)]	
[Ez Download (Pengunduhan Ez)]	
[Factory Reset (Atur Ulang ke Setelan Pabrik)]	
- ID Gambar.....	27

MANAJER KONTEN 28

- Manajer Konten28
 - [Player (Pemutar)]
 - [Scheduler (Penjadwal)]
 - [Playlist (Daftar Putar)]

KODE IR..... 37**MENGONTROL BEBERAPA
PRODUK..... 39**

- Menyambungkan kabel.....39
- Parameter Komunikasi.....40
- Daftar Referensi Perintah41
- Transmisi/Protokol Penerimaan45

Untuk mendapatkan source code di bawah GPL, LGPL, MPL, dan lisensi open source lainnya yang memiliki kewajiban untuk mengungkapkan source code, yang terkandung dalam produk ini, dan untuk mengakses semua persyaratan lisensi yang dimaksud, pernyataan hak cipta, dan dokumen terkait lainnya, silakan kunjungi <https://opensource.lge.com>.

LG Electronics juga akan memberi Anda kode open source pada CD-ROM dengan harga yang meliputi biaya pelaksanaan distribusi tersebut (seperti biaya media, pengiriman, dan penanganan) berdasarkan permintaan melalui email ke opensource@lge.com.

Penawaran ini berlaku bagi siapa saja yang menerima informasi ini selama periode tiga tahun setelah pengiriman terakhir produk ini.



CATATAN

- Konten yang terkait dengan perangkat lunak dapat diubah tanpa pemberitahuan sebelumnya karena peningkatan fungsi produk.
- Beberapa fitur yang dijelaskan dalam Panduan Pengguna mungkin tidak didukung untuk model dan negara tertentu.
- SNMP 2.0 didukung.

PENGATURAN

Home

Tombol Global

-  [Position (Posisi)]: Anda dapat mengatur lokasi OSD yang diputar ke Atas/Tengah/Bawah.
-  [Input (Masukan)]: Arahkan ke layar pemilihan masukan eksternal.
-  [Settings (Pengaturan)]: Arahkan ke layar Pengaturan.

CATATAN

- Ketika rotasi OSD diatur ke 90/270, [Position (Posisi)] muncul.

Dasbor

- Fitur ini menampilkan informasi penting tentang monitor Signage Anda di bagian tengah layar awal. Di Dasbor, Anda dapat mengubah pengaturan secara manual dengan memilih item yang sesuai.

CATATAN

- Jika dasbor terkunci, fokusnya tidak bergerak.

[Content Manager (Manajer Konten)]

- [Player (Pemutar)]: Putar berbagai konten termasuk gambar, video, musik, dan konten SuperSign.
- [Scheduler (Penjadwal)]: Mengelola jadwal untuk konten yang akan diputar pada waktu yang berbeda.
- [Playlist (Daftar Putar)]: Buat daftar putar dengan foto dan video.

Pengaturan Ez

[Video Wall (Dinding Video)]

SETTINGS / ⚙️ → [Ez Setting (Pengaturan Ez)] → [Video Wall (Dinding Video)]

Mengatur opsi Dinding Video untuk membuat kanvas visual yang lebar.

- [Tile Mode (Mode Tile)]: Nyalakan atau matikan [Tile Mode (Mode Tile)]. Tampilkan layar terintegrasi tunggal pada beberapa monitor Signage.
- [Natural Mode (Mode Natural)]: Menampilkan gambar kecuali area yang tumpang tindih dengan bezel monitor agar gambar yang ditampilkan terasa lebih alami.
- [Scan Inversion (Pembalikan Pemindaian)]: Fungsi ini mengurangi perbedaan sinkronisasi gambar antara layar yang dipasang di atas dan di bawah secara berdekatan satu sama lain ketika layar kecepatan tinggi diaktifkan.
- [White Balance Setting (Pengaturan Keseimbangan Putih)]: Mengaturimbang putih (posisi menu, mode gambar, pola putih, suhu warna, RGB gain, dan lampu latar).
- [Reset (Atur Ulang)]: Mengatur ulang ke pengaturan awal.

[On/Off Scheduler (Penjadwal Aktif/Nonaktif)]

SETTINGS / ⚙️ → [Ez Setting (Pengaturan Ez)] → [On/Off Scheduler (Penjadwal Aktif/Nonaktif)]

Mengatur jadwal untuk menggunakan layar iklan Anda berdasarkan waktu dan hari dalam seminggu.

- [On/Off Time Setting (Pengaturan Waktu Aktif/Nonaktif)]: Mengatur waktu aktif/nonaktif untuk setiap hari dalam seminggu.
- [Holiday Setting (Pengaturan Hari Libur)]: Mengatur hari libur berdasarkan tanggal dan hari dalam seminggu.

[Server Setting (Pengaturan Server)]

SETTINGS / ⚙️ → [Ez Setting (Pengaturan Ez)] → [Server Setting (Pengaturan Server)]

Mengatur untuk menyambungkan layar iklan Anda ke server SuperSign.

- [CMS Server]
- [Control Server]

[Fail Over]**SETTINGS / ⚙️ → [Ez Setting (Pengaturan Ez)] → [Fail Over]**

Fitur ini secara otomatis beralih ke sumber input lain di [order of priority (urutan prioritas)] jika sinyal utama diganggu. Ini juga memungkinkan pemutaran konten foto dan video otomatis yang tersimpan di dalam perangkat Anda.

- [Off (Nonaktif)]: Mematikan fungsi Fail Over.
- [Auto (Otomatis)]: Beralih ke sumber input lain pada urutan yang ditetapkan sebelumnya jika tidak ada sinyal dari input saat ini.
- [Manual]: Mengatur pengalihan prioritas untuk input saat tidak ada sinyal. Apabila ada beberapa sinyal video, input saat ini beralih ke input dengan prioritas tertinggi.
- [Reset (Atur Ulang)]: Mengatur ulang ke pengaturan awal.
- [USB]: Anda dapat mengatur opsi ini ke [Off (Nonaktif)], [Movie (Film)], atau [Photo (Foto)].
 - [Off (Nonaktif)]: Menonaktifkan fungsi USB Fail Over.
 - [Movie (Film)]: Jika Anda mengatur fitur ini ke [Auto (Otomatis)], video diputar ulang jika tidak ada sinyal input. Jika Anda mengatur fitur ini ke [Manual], film diputar ulang jika tidak ada sinyal input dari input mana pun yang diprioritaskan.
 - [Photo (Foto)]: Jika Anda mengatur fitur ini ke [Auto (Otomatis)], tayangan slide foto diputar ulang jika tidak ada sinyal input. Jika Anda mengatur fitur ini ke [Manual], tayangan slide foto diputar ulang jika tidak ada sinyal input dari input mana pun yang diprioritaskan.

! CATATAN

- Jumlah prioritas mungkin berbeda-beda, tergantung pada model.
- Ketika [Mode] diatur ke [Off (Nonaktif)], semua sub-menunya dinonaktifkan.
- Ketika [Mode] diatur ke [Auto (Otomatis)], menu Prioritas dinonaktifkan.
- Ketika [USB Lock (Kunci USB)] dalam [Lock Mode (Mode Kunci)] diaktifkan, item menu fitur [Fail Over] USB dinonaktifkan, dan fitur tersebut berhenti berfungsi.
- Agar fitur [Fail Over] USB berfungsi normal, drive USB Anda harus memiliki folder bernama "FAIL_OVER" atau "fail_over", serta konten yang valid (video atau gambar).
- Jika drive USB Anda tidak memiliki folder bernama "FAIL_OVER" atau "fail_over" atau folder tidak memiliki konten, menu pop-up USB standar muncul ketika pengoperasian fitur [Fail Over] USB dimulai.
- Fitur [Fail Over] USB akan dinonaktifkan setelah distribusi konten (atau pemutaran konten yang dijadwalkan). Namun, jika [Fail Over] (koneksi sinyal masukan / perubahan dalam menu fitur [Fail Over] USB / koneksi ulang USB) terjadi, fitur [Fail Over] USB akan diaktifkan kembali.
- Fitur [Fail Over] USB dinonaktifkan selama pemutaran ulang konten atau saat siaga untuk pemutaran yang dijadwalkan.
- Fitur [Fail Over] USB dinonaktifkan selama pembaruan perangkat lunak (termasuk [Ez Download (Unduhan Ez)]).
- Jika USB 1 dan USB 2 memiliki perangkat penyimpanan USB yang terhubung, konten yang disimpan dalam USB 1 akan diputar ulang.

[Data Cloning (Pengkloningan Data)]

SETTINGS / ⚙️ → [Ez Setting (Pengaturan Ez)] → [Data Cloning (Pengkloningan Data)]

Fitur ini digunakan untuk menyalin dan mengimpor pengaturan perangkat ke perangkat lain.

- [Export Setting Data (Mengekspor Data Pengaturan)]: Mengekspor pengaturan perangkat ke perangkat lain.
- [Import Setting Data (Impor Data Pengaturan)]: Mengimpor pengaturan perangkat ke perangkat lain.

[Sync Mode (Mode Sinkr.)]

SETTINGS / ⚙️ → [Ez Setting (Pengaturan Ez)] → [Sync Mode (Mode Sinkr.)]

Menyinkronkan waktu dan konten di antara beberapa layar iklan.

- [Sync Mode (Mode Sinkr.)]: Menyinkronkan waktu dan konten di antara beberapa layar iklan.
 - [Master]: Memilih sebagai Master.
 - [Slave]: Memutar konten di waktu yang bersamaan dengan monitor Master.
- [Contents Sync (Sinkronisasi Konten)]: Menyinkronkan waktu mulai konten (video atau gambar yang telah didistribusikan dengan Perangkat Lunak SuperSign) yang diputar ulang pada monitor Master dan Slave.
 - Aktif/Nonaktif: Mengaktifkan atau menonaktifkan fitur Penyinkronan Konten.
- [Time Sync (Sinkr. Waktu)]: Menyinkronkan jam monitor Slave ke monitor Master pada waktu yang ditentukan melalui RS-232C.
 - [Off (Nonaktif)](0:00 - 23:00): Mengatur waktu penyinkronan.

Umum

[Language (Bahasa)]

SETTINGS / ⚙️ → [General (Umum)] → [Language (Bahasa)]

Anda bisa memilih bahasa menu yang akan ditampilkan di layar.

- [Menu Bahasa]: Mengatur bahasa monitor Signage Anda.

[System Information (Informasi Sistem)]

SETTINGS / ⚙️ → [General (Umum)] → [System Information (Informasi Sistem)]

Fitur ini menampilkan informasi seperti nama perangkat, versi perangkat lunak, dan ruang penyimpanan.

[Set ID (Atur ID)]

SETTINGS / ⚙️ → [General (Umum)] → [Set ID (Atur ID)]

- [Set ID (Atur ID)] (1-1000): Mengatur nomor ID Set unik untuk setiap produk bila beberapa produk tersambung melalui RS-232C. Tetapkan angka berkisar dari 1 hingga 1000 lalu keluarlah dari opsi. Anda dapat mengontrol tiap produk secara terpisah menggunakan Set ID yang Anda tetapkan untuk tiap produk. (Untuk beberapa model, rentang nomor penetapan adalah 1-255.)
- [Auto Set ID (Atur ID Otomatis)]: Secara otomatis menetapkan nomor ID Set unik ke setiap produk bila beberapa produk tersambung untuk layar. (Fitur ini mungkin tidak tersedia untuk semua model.)
- [Reset Set ID (Pengaturan Awal Atur ID)]: Mengatur ulang ID Set produk ke 1. (Fitur ini mungkin tidak tersedia untuk semua model.)

[Time & Date (Waktu & Tanggal)]

SETTINGS / ⚙️ → [General (Umum)] → [Time & Date (Waktu & Tanggal)]

Fitur ini memungkinkan Anda melihat dan mengubah waktu dan tanggal pada perangkat.

- [Set Automatically (Atur Secara Otomatis)]: Mengatur [Time (Waktu)] dan [Date (Tanggal)].
- [Daylight Saving Time (Waktu Penghematan Siang Hari)]: Mengatur waktu mulai dan waktu selesai untuk Waktu Musim Panas. Waktu mulai/selesai DST hanya berfungsi bila Anda menetapkannya lebih dari satu hari terpisah satu sama lain.
- [Time Zone (Zona Waktu)]: Mengkonfigurasi benua, negara/wilayah, dan kota.
 - Memilih manual di [City (Kota)] untuk mengatur [Custom Time Zone (Penyesuaian Zona Waktu)].

[Power (Daya)]**SETTINGS / ⚙️ → [General (Umum)] → [Power (Daya)]**

Pengaturan fitur terkait daya

[No Signal Power Off (Tidak Ada Sinyal Daya Mati)](15 mnt.)

Mengatur apakah akan menggunakan fitur 15 Mnt Nonaktif Otomatis.

- Anda dapat mengatur opsi ini ke Aktif atau Nonaktif.
- Jika Anda mengatur fitur ini ke Aktif, produk akan dimatikan jika tetap dalam status Tidak Ada Sinyal selama 15 menit.
- Jika Anda mengatur fitur ini ke Nonaktif, fitur 15 Mnt Mati Paksa dinonaktifkan.
- Disarankan agar Anda mengatur fitur ini Nonaktif jika ingin menggunakan produk dalam waktu lama karena fitur akan mematikan daya produk.

[No IR Power Off (Tidak Ada IR Daya Mati)]

Mengatur apakah akan menggunakan fitur Tidak Ada Daya Mati IR.

- Anda dapat mengatur opsi ini ke [Off (Nonaktif)], [2 hours (2 jam)], [4 hours (4 jam)], [6 hours (6 jam)], atau [8 hours (8 jam)].
- Jika Anda mengatur fitur ini ke [2 hours (2 jam)], [4 hours (4 jam)], [6 hours (6 jam)], atau [8 hours (8 jam)], produk akan mati jika tidak ada input dari remote kontrol untuk periode terkait.
- Jika Anda mengatur fitur ini ke [Off (Nonaktif)], fitur Tidak Ada Daya Mati IR akan dinonaktifkan.
- Disarankan agar Anda mengatur fitur ini Nonaktif jika ingin menggunakan produk dalam waktu lama karena fitur akan mematikan daya produk.

[DPM]

Mengatur mode Display Power Management (DPM).

- Jika fitur ini tidak diatur ke [Off (Nonaktif)], monitor akan masuk ke mode DPM saat tidak ada sinyal masukan.
- Jika Anda mengatur fitur ini ke [Off (Nonaktif)], [DPM] dinonaktifkan.
- Anda dapat mengatur fitur ini ke [Off (Nonaktif)], [5 sec. (5 dtk.)], [10 sec. (10 dtk.)], dll.

[DPM Wake Up Control (Kontrol Nyala DPM)]

Atur kondisi untuk melepas status DPM menurut pemrosesan sinyal digital dari port DVI/HDMI yang terhubung.

- Saat diatur ke [Clock (Jam)], pengaturan memeriksa sinyal jam digital dan melepas status DPM setelah menemukan sinyal jam.
- Saat diatur ke [Clock+DATA (Jam+DATA)], pengaturan melepas status DPM saat sinyal jam dan data sinyal digital dimasukkan.

[PM Mode (Mode PM)]

- [Power Off (Daya Mati)](Bawaan): Mengatur mode nonaktif DC normal.
- [Sustain Aspect Ratio (Rasio Aspek Bertahan)]: Sama dengan mode nonaktif DC normal kecuali bahwa IC Pengalih tetap aktif. Pada model tertentu, ini berlaku hanya untuk mode input tertentu (DisplayPort) dan memiliki efek yang sama seperti [Screen Off Always (Layar Mati Selalu)] pada mode input lain.
- [Screen Off (Layar Mati)]: Beralih ke status [Screen Off (Layar Mati)] saat masuk ke mode DPM, Mati Otomatis Nonaktif (15 menit, 4 jam), atau Mati Tidak Normal.
- [Screen Off Always (Layar Mati Selalu)]: Beralih ke status [Screen Off (Layar Mati)] saat masuk ke mode DPM, Mati Otomatis Nonaktif (15 menit, 4 jam), Penjadwalan Waktu Mati, atau Mati Tidak Normal, atau saat input dari tombol Daya remote kontrol atau tombol Mati monitor.

CATATAN

- Agar layar beralih dari [Screen Off (Layar Mati)] ke status Aktif, harus ada masukan dari tombol Power atau Input remote kontrol, atau tombol On monitor.

[Power On Delay (Daya Nyala Tertunda)](0-250)

- Fitur ini mencegah kelebihan beban dengan menerapkan penundaan pengaktifan saat beberapa monitor hidup.
- Anda dapat menyetel interval penundaan dalam rentang 0 ke 250 detik.

[Power On Status (Status Pengaktifan)]

- Pilih status pengoperasian monitor bila daya utama telah dihidupkan.
- Anda dapat memilih di antara PWR (Daya Nyala), STD (Siaga), dan LST (Status Terakhir).
- PWR (Daya Nyala) menjaga monitor tetap nyala saat daya utama dinyalakan.
- STD (Siaga) mengalihkan monitor ke status Siaga saat daya utama dinyalakan.
- LST (Status Terakhir) mengalihkan monitor kembali ke status sebelumnya.

[Wake On LAN (Nyala dengan LAN)]

- Mengatur apakah akan menggunakan [Wake On LAN (Nyala dengan LAN)].
- Anda dapat mengatur fitur ini ke Aktif atau Nonaktif untuk jaringan berkabel.
- Jaringan Berkabel: Saat diatur ke [On (Aktif)], fitur Aktifkan Lewat LAN diaktifkan, memungkinkan Anda untuk menyalakan produk dari jarak jauh melalui jaringan berkabel.

[Power On/Off History (Riwayat Daya Mati/Nyala)]

Menampilkan riwayat pengaktifan/penonaktifan perangkat.

[Network (Jaringan)]

SETTINGS /  → [General (Umum)] → [Network (Jaringan)]

[Wired Connection (Ethernet) (Koneksi Kabel (Ethernet))]

- Koneksi Berkabel: Menyambungkan monitor ke local area network (LAN) melalui port LAN, dan mengonfigurasi pengaturan jaringan. Hanya mendukung sambungan jaringan berkabel. Setelah mengatur koneksi fisik, layar akan otomatis tersambung tanpa penyesuaian apa pun di sebagian besar jaringan. Sejumlah kecil jaringan rumah mungkin memerlukan penyesuaian pengaturan layar. Untuk informasi detail, hubungi penyedia Internet Anda atau lihat buku petunjuk router.

[Wi-Fi Connection (Koneksi Wi-Fi)]

Jika Anda telah mengatur monitor untuk jaringan nirkabel, Anda dapat melihat dan tersambung ke jaringan Internet nirkabel yang tersedia.

- [Input the new SSID (Masukkan SSID baru)]: Anda dapat menambahkan jaringan nirkabel dengan mengetikkan namanya secara manual.
- [Access Point Search (Pencarian Titik Akses)]: Mencari poin akses lagi.
- [WPS PBC]: Tekan tombol pada router nirkabel yang mendukung PBC untuk tersambung dengan mudah ke router.

CATATAN

- Saat terhubung ke jaringan yang mendukung IPv6, Anda dapat memilih IPv4/IPv6 pada pengaturan lanjutan untuk jaringan berkabel/nirkabel. Namun, koneksi IPv6 hanya mendukung sambungan otomatis.

Tips untuk Pengaturan Jaringan

- Gunakan kabel LAN standar (Cat5 atau lebih tinggi dengan konektor RJ45) dengan tampilan ini.
- Beberapa koneksi jaringan yang bermasalah sewaktu pengaturan seringkali dapat diperbaiki dengan mengatur ulang router atau modem. Setelah menyambungkan layar ke jaringan rumah, matikan dan/atau lepaskan kabel daya dari router atau modem kabel jaringan rumah dengan cepat, lalu hidupkan dan/atau sambungkan kabel daya lagi.
- Tergantung penyedia layanan Internet (ISP), jumlah perangkat yang dapat menerima layanan INTERNET mungkin dibatasi oleh syarat layanan yang berlaku. Untuk perinciannya, hubungi ISP Anda.
- LG tidak bertanggung jawab atas gangguan fungsi layar atau kegagalan koneksi Internet karena kesalahan komunikasi/gangguan fungsi yang terkait dengan koneksi Internet atau peralatan tersambung lainnya.
- LG tidak bertanggung jawab atas masalah dalam koneksi INTERNET Anda.
- Anda mungkin mengalami hasil yang tidak diinginkan jika kecepatan koneksi jaringan tidak memenuhi persyaratan konten yang diakses.
- Beberapa operasi koneksi INTERNET mungkin tidak dimungkinkan karena pembatasan tertentu yang ditetapkan oleh penyedia layanan Internet (ISP) yang menyediakan koneksi Internet Anda.
- Segala biaya yang dikenakan oleh ISP termasuk, tanpa batasan, biaya koneksi adalah tanggung jawab Anda.

CATATAN

- Jika Anda ingin mengakses Internet secara langsung di layar Anda, koneksi INTERNET harus selalu aktif.
- Jika Anda tidak dapat mengakses Internet, periksa kondisi jaringan dari PC pada jaringan Anda.
- Bila Anda menggunakan Pengaturan Jaringan, periksa kabel LAN atau periksa apakah DHCP di router telah diaktifkan.
- Jika Anda tidak melakukan pengaturan jaringan, jaringan tersebut mungkin tidak berfungsi dengan benar.

PERHATIAN

- Jangan menyambungkan kabel telepon modular ke port LAN.
- Karena ada berbagai metode koneksi, ikuti spesifikasi dari operator telekomunikasi atau penyedia layanan INTERNET Anda.
- Menu pengaturan jaringan tidak akan tersedia hingga layar terhubung ke jaringan fisik.
- Saat dongle Wi-Fi digunakan dengan model yang hanya memiliki satu port input USB, jadwal konten atau distribusi melalui perangkat lunak SuperSign tidak tersedia.

Tip Saat Mengonfigurasi Pengaturan Jaringan Nirkabel

- Jaringan nirkabel mungkin dipengaruhi oleh interferensi dari perangkat yang menggunakan frekuensi 2,4 GHz, seperti halnya telepon nirkabel, perangkat Bluetooth atau microwave. Interferensi mungkin juga disebabkan oleh perangkat yang menggunakan frekuensi 5 GHz seperti halnya perangkat Wi-Fi.
- Layanan jaringan nirkabel mungkin berjalan lambat tergantung pada lingkungan nirkabel di sekitarnya.
- Beberapa perangkat mungkin mengalami kemacetan jika ada jaringan rumah lokal yang diaktifkan.
- Untuk menghubungkan ke router nirkabel, diperlukan router yang mendukung koneksi nirkabel, dan fungsi koneksi nirkabel pada router yang bersangkutan juga harus diaktifkan. Tanyakan kepada pabrikan router apakah router tersebut mendukung koneksi nirkabel.
- Untuk menghubungkan ke router nirkabel, pastikan SSID dan pengaturan keamanan pada router nirkabel. Lihat manual pengguna router yang bersangkutan mengenai SSID dan pengaturan keamanan router nirkabel.
- Monitor mungkin tidak berfungsi dengan benar jika perangkat jaringan (router kabel/nirkabel atau hub, dsb.) diatur dengan salah. Pastikan untuk memasang perangkat secara tepat dengan merujuk ke manual penggunaannya sebelum mengonfigurasi koneksi jaringan.
- Metode koneksi mungkin berbeda-beda sesuai dengan pabrikan router nirkabel.

[Safety Mode (Mode Aman)]

SETTINGS / ⚙️ → [General (Umum)] → [Safety Mode (Mode Aman)]

Atur ke fungsi ini untuk kinerja yang aman.

[ISM Method (Metode ISM)]

Jika gambar diam ditampilkan pada layar untuk periode waktu lama, dapat terjadi gambar menempel. Metode ISM adalah fitur yang mencegah gambar menempel.

[Mode]

- Mengatur mode [ISM Method (Metode ISM)].
- [Normal]: Menonaktifkan Metode ISM.
- [Orbiter (Orbital)]: Memindahkan posisi gambar di layar sejauh 3 piksel dalam urutan tertentu untuk memindahkan gambar diam. (Fitur ini dinonaktifkan jika [There is no input signal (Tidak ada sinyal masukan)].)
- [Inversion (Inversi)]: Membalikkan warna layar untuk menghilangkan gambar menempel. (Fitur ini dinonaktifkan jika [There is no input signal (Tidak ada sinyal masukan)].)
- [Color Wash (Pola Warna)]: Secara bergantian menampilkan pola putih dan pola berwarna untuk menghilangkan gambar menempel.
- [White Wash (Pola Putih)]: Menampilkan pola putih untuk menghilangkan gambar menempel.
- [Washing Bar (Batang Pencucian)]: Menampilkan bar pada layar untuk membuat gambar bergerak lebih halus. Anda dapat mengunduh gambar yang diinginkan dan menampilkannya pada bar.
- [User Image (Gambar Pengguna)]: Memutar foto atau film Anda menggunakan perangkat penyimpanan USB.

[Timer (Pewaktu)]

- [Immediately (Dengan segera)]: Menjalankan fungsi ISM dengan segera.
- [Repeat (Ulangi)]: Menjalankan fungsi ISM untuk jumlah waktu yang ditetapkan dalam [Time (Waktu)] jika gambar diam dipertahankan untuk periode yang diatur dalam [Period (Periode)].
- [Scheduling (Penjadwalan)]: Menjalankan fungsi ISM berdasarkan pengaturan pada [Repeat Day (Hari Pengulangan)], [Start Time (Waktu Mulai)], dan [End Time (Waktu Akhir)].

[Period (Periode)]

- Opsi ini hanya tersedia saat [Timer (Pewaktu)] diatur ke [Repeat (Ulangi)].
- Anda dapat mengatur periode antara 1 dan 24 jam.
- Fungsi ISM dijalankan jika gambar diam dipertahankan untuk periode yang diatur.

[Time (Waktu)]

- Opsi ini hanya tersedia saat [Timer (Pewaktu)] diatur ke [Repeat (Ulangi)].
- Anda dapat memilih dari antara 1 - 10 mnt / 20 mnt / 30 mnt / 60 mnt / 90 mnt / 120 mnt / 180 mnt / 240 mnt.
- Fungsi ISM dijalankan untuk waktu yang diatur.

[Bar Image (Gambar Batang)]

- Opsi ini hanya tersedia saat [Washing Bar (Batang Pencucian)] dipilih.
- Nonaktif: Menampilkan bar dengan resolusi tetap 300 x 1080, lalu memindahkan bar.
- Aktif: Menampilkan gambar yang diunduh pengguna, dan memindahkan gambar. Tinggi gambar ditetapkan pada 1080 dan lebar yang asli dipertahankan. Namun, lebar ditetapkan pada 300 jika lebar asli kurang dari 300.
- Jika Anda hanya mengunggah 1 gambar, gambar tersebut akan ditampilkan sendiri dan bar akan bergerak.
- Jika beberapa gambar diunduh, hingga 4 gambar akan ditampilkan secara berturut-turut per siklus.

[Bar Color (Warna Batang)]

- Opsi ini diterapkan jika [Bar Image (Gambar Batang)] [Off (Nonaktif)].
- Opsi ini hanya tersedia saat [Washing Bar (Batang Pencucian)] dipilih.
- Anda dapat memilih dari 6 warna: [Red (Merah)] / [Green (Hijau)] / [Blue (Biru)] / [White (Putih)] / [Black (Hitam)] / [Gray (Abu-abu)]

[Bar Transparency (Transparansi Bar)]

- Opsi ini hanya tersedia saat [Washing Bar (Batang Pencucian)] dipilih.
- Nonaktif: Menampilkan bar secara tidak tembus pandang.
- Aktif: Menampilkan bar secara tembus pandang. (Transparansi: 50 %)

[Bar Direction (Arah Bar)]

- Opsi ini hanya tersedia saat [Washing Bar (Batang Pencucian)] dipilih.
- [Left to Right (Kiri ke Kanan)]: Bar berpindah dari kiri ke kanan.
- [Right to Left (Kanan ke Kiri)]: Bar berpindah dari kanan ke kiri.

[User Image (Gambar Pengguna)]

- Opsi ini hanya tersedia jika [User Image (Gambar Pengguna)] dipilih.
- Anda dapat memilih [Movie (Film)] atau [Photo (Foto)].

[Repeat Day (Hari Pengulangan)]

- Opsi ini hanya tersedia saat [Timer (Pewaktu)] diatur ke [Scheduling (Penjadwalan)].
- [None (Tidak Ada)]: Menjalankan jadwal yang diatur hanya sekali.
- Senin-Minggu: Fungsi ISM dijalankan pada hari terjadwal dan untuk periode terjadwal.

[Start Time (Waktu Mulai)]

- Opsi ini hanya tersedia saat [Timer (Pewaktu)] diatur ke [Scheduling (Penjadwalan)].
- Mengatur waktu mulai fungsi ISM.

[End Time (Waktu Selesai)]

- Opsi ini hanya tersedia saat [Timer (Pewaktu)] diatur ke [Scheduling (Penjadwalan)].
- Mengatur waktu selesai fungsi ISM.

Cara Mengunduh Gambar Bar ISM di Ez Download

- 1 Agar dapat mengunduh gambar di Ez Download, harus ada file gambar dalam folder 'ism_bar' atau 'ISM_BAR' pada perangkat penyimpanan USB.
- 2 Hapus konten lama yang tersedia di memori eksternal sebelum mengunduh file gambar baru.
- 3 Tambahkan (ISMBAR) sebagai prefiks ke nama file untuk membedakan file dari file lainnya (EPK, Logo, Tidak Ada Sinyal, dsb.).
- 4 Unduh Gambar Bar ISM di dalam Ez Download.

! CATATAN

- Anda bisa mengunduh beberapa gambar hingga total 5 MB.
- Total ukuran bit gambar harus kurang dari 50 MB untuk gambar yang akan diunduh.
Misalnya, dalam kasus gambar 500 KB dengan resolusi 1920 x 1080, ukuran bit yang dihitung dengan pengkodean image adalah sekitar 7,91 MB ($1920 * 1080 * 32 \text{ bit}/1024/1024/8$). Oleh karena itu, jika Anda mengunduh 7 gambar dengan ukuran yang sama, total ukuran gambar adalah sekitar 3,5 MB, yang jatuh dalam 5 MB. Namun, total ukuran bit adalah $7,91 \text{ MB} * 7 = 55,3 \text{ MB}$, yang melebihi ukuran maksimum 50 MB, jadi gambar tidak dapat diunduh.

Cara Mengunduh Foto/Film ISM di Ez Download

- 1 Agar dapat mengunduh gambar pengguna di Ez Download, harus ada file gambar dalam folder "ism atau ISM" pada perangkat penyimpanan USB.
- 2 Hapus konten lama yang tersedia di memori eksternal sebelum mengunduh file gambar baru.
- 3 Tambahkan (ISMPHO) sebagai prefiks ke nama file untuk foto atau (ISMMOV) jika file berisi film untuk membedakan file dari file lainnya (EPK, Logo, Tidak Ada Sinyal, dsb.).
- 4 Unduh foto atau film ISM di Ez Download.

[Fan]

Anda dapat melihat informasi tentang suhu internal produk dan mengontrol kipas yang terpasang.

[Mode]

- [Off (Nonaktif)]: Operasi kipas dinonaktifkan.
- [On (Aktif)]: Kipas selalu beroperasi.
- [Auto (Otomatis)]: Kipas beroperasi berdasarkan suhu standar yang ditetapkan untuk produk.
- [Manual]: Ini beroperasi berdasarkan pengaturan pengguna.

[Threshold Offset (Penyeimbang Batas)]

Ini menunjukkan perbedaan antara suhu saat kipas beroperasi dan berhenti.

[Temperature Threshold (Batas Suhu)]

Suhu saat kipas dipasang di produk yang beroperasi diatur.

[Current Temperature]

Ini menunjukkan suhu internal produk.

! CATATAN

- Pengaturan kipas yang salah dapat menyebabkan kegagalan fungsi produk, jadi disarankan untuk menggunakan pengaturan otomatis.
- Ketika suhu internal perangkat melebihi 85 °C, secara paksa dimatikan untuk melindungi perangkat.

[Advanced Setting (Pengaturan Lanjutan)]

SETTINGS / ⚙️ → [General (Umum)] → [Advanced Setting (Pengaturan Lanjutan)]

[PC/OPS Control (Kontrol PC/OPS)]

- [PC/OPS Power Control (Kontrol Daya PC/OPS)]: Memungkinkan Anda untuk mengendalikan daya OPS saat menyalakan/mematikan layar.
 - [Disable (Menonaktifkan)]: Menonaktifkan OPS Power Control.
 - [Sync (On) (Sinkronisasi (Nyala))]: Sinkronkan status daya monitor hanya saat monitor menyala.
 - [Sync (On/Off) (Sinkronisasi (Nyala/Mati))]: Sinkronkan status daya monitor dengan OPS.
- [Control Interface Selection (Pemilihan Pengaturan Antarmuka.)]: Fitur ini memungkinkan Anda untuk mengonfigurasi komunikasi dengan OPS yang dihubungkan ke monitor Anda.
 - [Display (Tampilan)]: Aktifkan komunikasi dengan port seri eksternal.
 - [OPS]: Aktifkan komunikasi dengan OPS yang dihubungkan ke monitor Anda.

[Background Image (Gambar Latar Belakang)]

Fitur ini memungkinkan Anda untuk mengatur gambar latar belakang default.

- [Bootling Logo Image (Gambar logo Bootling)]: Ubah gambar logo yang muncul saat perangkat dihidupkan. Jika Anda mengatur fitur ini ke [Off (Nonaktif)], Logo Bootling tidak akan ditampilkan.
 - [Image Download (Pengunduhan Gambar)]: Mengunduh file Bootling Logo Image ke monitor Anda. Agar dapat mengunduh Bootling Logo Image, harus ada file Bootling Logo Image dalam "LG_MONITOR" pada perangkat penyimpanan USB.

! CATATAN

- Fitur ini untuk memperbarui Bootling Logo Image hanya mendukung file JPEG berukuran 1 MB atau lebih kecil dapat digunakan sebagai Bootling Logo Images.
- File JPEG yang secara progresif dikodekan tidak dapat diterapkan.
- Pastikan Bootling Logo Images memiliki resolusi yang cocok untuk resolusi layar monitor.
- Resolusi maksimum untuk Bootling Logo Image adalah Full HD (1920 x 1080) dan HD (1360 x 768). Resolusi minimum untuk Bootling Logo Image adalah 64 x 64.
- [No Signal Image (Gambar Tidak Ada Sinyal)]: Mengubah gambar yang ditampilkan jika tidak ada sinyal. Jika Anda mengatur opsi ini ke [Off (Nonaktif)], tidak ada gambar yang ditampilkan jika tidak ada sinyal.
 - [Image Download (Pengunduhan Gambar)]: Mengunduh file No Signal Image ke monitor Anda. Agar dapat mengunduh gambar, harus ada file No Signal Image dalam folder "lg_sig" atau "LG_SIG" pada perangkat penyimpanan USB. Total ukuran maksimum gambar yang dapat diunduh: Total ukuran tidak boleh lebih dari 10240 KB (10 MB).

! CATATAN

- Fitur untuk memperbarui file No Signal Images hanya mendukung file JPEG berukuran 1 MB atau lebih kecil.
- File JPEG yang secara progresif dikodekan tidak dapat diterapkan.
- Resolusi maksimum untuk No Signal Image adalah Full HD (1920 x 1080) dan HD (1360 x 768). Resolusi minimum untuk Bootling Logo Image adalah 64 x 64.
- File No Signal Image dengan resolusi Full HD (1920 x 1080) bisa menyebabkan gambar diam.
- Hanya file No Signal Image dengan nama yang berbahasa Inggris yang dapat ditampilkan dengan benar.

[Input Manager (Manager Input)]

Menentukan label untuk setiap sumber masukan.

[SIMPLINK Setup (Pengaturan SIMPLINK)]

- Bila [SIMPLINK Setup (Pengaturan SIMPLINK)] diatur ke [On (Aktif)], Anda dapat menggunakan SIMPLINK yang disediakan oleh LG Signage.
- [Device ID (ID Perangkat)]: Atur ID perangkat yang terhubung melalui kabel CEC. Anda dapat memilih nilai antara [All (Semua)] dan E.
- [Standby (Siaga)]: Mengatur skenario untuk mengirim dan menerima perintah OpStandBy (0x0c). Skenario terperinci adalah sebagai berikut:

	Transmission	Penerimaan
[All (Semua)]	O	O
[Send Only (Hanya Kirim)]	O	X
[Receive Only (Hanya Terima)]	X	O
[Off (Nonaktif)]	X	X

[Crestron]

- Fungsi ini memungkinkan sinkronisasi dengan aplikasi yang disediakan oleh Crestron.
- [Server]: Menu ini mengatur alamat IP server untuk koneksi jaringan dengan server (peralatan yang disediakan oleh Crestron).
- [Port (1024-65535)]: Menu ini mengatur port untuk koneksi jaringan dengan server. Nomor port default adalah 41794.
- [IP ID (3-254)]: Menu ini mengatur ID unik untuk sinkronisasi dengan aplikasi.

Tampilan

[Picture Mode Settings (Pengaturan Mode Gambar)]

SETTINGS / ⚙️ → [Display (Tampilan)] → [Picture Mode Settings (Pengaturan Mode Gambar)]

[Picture Mode (Mode Gambar)]

Fitur ini memungkinkan Anda memilih mode gambar optimal untuk lingkungan pemasangan Anda.

- [Mall/QSR], [Transportation (Transportasi)], [Education (Pendidikan)], [Gov.&Corp. (Pemerintah&Perusahaan)]: Tampilkan gambar secara optimal untuk lingkungan pemasangan Anda.
- [General (Umum)]: Tampilkan gambar dengan kontras, kecerahan, dan ketajaman normal.
- [Hemat Daya Otomatis]: Sesuaikan kecerahan layar untuk mengurangi konsumsi daya.
- [Expert (Ahli)], [Calibration (Kalibrasi)]: Izinkan ahli, atau siapa saja yang mahir menggunakan kualitas gambar untuk menyesuaikan dengan kualitas gambar terbaik secara manual.

! CATATAN

- Jenis [Picture Mode (Mode Gambar)] yang bisa Anda pilih mungkin berbeda tergantung pada sinyal masukan.
- [Expert (Ahli)] adalah pilihan yang memungkinkan pakar kualitas gambar untuk menyempurnakan kualitas gambar dengan menggunakan gambar tertentu. Oleh karena itu, mode ini mungkin tidak efektif untuk gambar normal.

[Customize (Penyesuaian)]

- [Backlight (Lampu latar)]: Sesuaikan kecerahan layar dengan menyesuaikan kecerahan lampu latar. Semakin nilainya mendekati 100, semakin cerah gambar itu.
- [Contrast (Kontras)]: Sesuaikan perbedaan antara area terang dan gelap pada gambar. Semakin nilainya mendekati 100, semakin besar perbedaannya.
- [Brightness (Kecerahan)]: Sesuaikan kecerahan keseluruhan layar. Semakin nilainya mendekati 100, semakin cerah gambar itu.
- [Sharpness (Ketajaman)]: Sesuaikan ketajaman tepi gambar. Semakin nilainya mendekati 50, semakin jelas dan tajam ujungnya.
- [Color (Warna)]: Melembutkan atau memperdalam rona layar. Semakin nilainya mendekati 100, warnanya menjadi semakin dalam.
- [Tint (Rona)]: Sesuaikan keseimbangan antara tingkat merah dan hijau yang ditampilkan di layar. Semakin mendekati Merah 50, semakin merah warnanya. Semakin mendekati Hijau 50, semakin hijau warnanya.
- [Color Temperature (Suhu Warna)]: Semakin tinggi Anda mengatur suhu warna, semakin dingin warna di layar akan terasa. Semakin rendah Anda mengatur suhu warna, semakin hangat warna di layar akan terasa.
- [Advanced Setting (Pengaturan Lanjutan)]: Menyesuaikan opsi lanjutan.
 - [Dynamic Contrast (Kontras Dinamis)]: Optimalkan perbedaan antara bagian terang dan gelap layar sesuai dengan kecerahan gambar.
 - [Color Gamut (Gamut Warna)]: Pilih kisaran warna yang tersedia.
 - [Dynamic Color (Warna Dinamis)]: Sesuaikan rona dan saturasi gambar untuk menghasilkan tampilan yang lebih hidup dan jelas.
 - [Color Filter (Penyaring Warna)]: Sesuaikan warna dan rona secara akurat dengan memfilter area warna tertentu pada ruang RGB.
 - [Preferred Color (Warna Pilihan)]: Sesuaikan warna kulit, warna rumput, dan warna langit sesuai preferensi Anda.
 - [Gamma]: Sesuaikan pengaturan gamma untuk mengompensasi kecerahan sinyal masukan.
 - [White Balance (Keseimbangan Putih)]: Sesuaikan warna keseluruhan di layar sesuai keinginan anda. Dalam mode Pakar, Anda dapat menyempurnakan gambar menggunakan pilihan Metode/ Pola.
 - [Color Management System (Sistem Pengaturan Warna)]: Pakar menggunakan sistem manajemen warna saat menyesuaikan warna menggunakan pola pengujian. Dengan sistem pengelolaan warna Anda dapat melakukan penyesuaian dengan memilih dari 6 ruang warna (Merah/Kuning/Biru/Biru Kehijauan/Ungu Kemerahan/Hijau) tanpa memengaruhi warna lainnya. Di gambar normal, Anda mungkin tidak memperhatikan perubahan warna yang dilakukan.

- [Picture Option (Opsi Gambar)]: Sesuaikan pilihan gambar.
 - [Noise Reduction (Pengurangan Derau)]: Hapus titik-titik acak untuk membuat gambar terlihat lebih jelas.
 - [MPEG Noise Reduction (Pengurangan Derau MPEG)]: Kurangi derau yang dihasilkan dalam proses pembuatan sinyal video digital.
 - [Black Level (Tingkat Kehitaman)]: Sesuaikan kecerahan dan kontras layar dengan menyesuaikan tingkat kehitaman layar.
(Pengaturan yang disarankan menurut sinyal input: RGB 0–255: Tinggi, RGB 16–235: Rendah, YCbCr: Rendah)
 - [Real Cinema (Sinema Nyata)]: Optimalkan gambar video untuk tampilan seperti sinema.
- [Apply to All Inputs (Terapkan ke semua masukan)]: Menyalin nilai saat ini dari detail menu pengaturan ke seluruh input, dan hanya berlaku untuk mode gambar yang dipilih.
- [Picture Reset (Pengaturan Awal Gambar)]: Atur ulang pengaturan gambar. Karena pengaturan gambar diatur ulang sesuai dengan mode gambar monitor, pilih mode gambar sebelum mengatur ulang pengaturan gambar.

[Aspect Ratio (Rasio Aspek)]

SETTINGS / ⚙️ → [Display (Tampilan)] → [Aspect Ratio (Rasio Aspek)]

Fitur ini memungkinkan Anda mengubah ukuran gambar untuk menampilkan gambar dengan resolusi optimalnya.

- [Full (Penuh)]: Melebarkan gambar untuk mengisi layar.
- [Original (Asli)]: Menampilkan gambar dalam resolusi aslinya.

[Rotation (Rotasi)]

SETTINGS / ⚙️ → [Display (Tampilan)] → [Rotation (Rotasi)]

[OSD Rotation (Rotasi OSD)]

- Fitur ini memutar layar searah jarum jam.
- Anda dapat mengatur fitur ini ke Nonaktif/90/270.
- Jika diatur ke nonaktif, fitur ini dinonaktifkan.
- Disarankan Anda menggunakan konten yang dirancang untuk digunakan dalam mode Potret.

[Position (Posisi)]

- Anda dapat mengatur lokasi OSD yang diputar ke Atas/Tengah/Bawah.

[Pivot Mode (Mode Pivot)]

- Fitur ini memutar layar 180°.

[Advanced Setting (Pengaturan Lanjutan)]**SETTINGS / ⚙️ → [Display (Tampilan)] → [Advanced Setting (Pengaturan Lanjutan)]****[Average Picture Level Auto Control (Kontrol Otomatis Average Picture Level)]**

- [You can use the image quality control based on APL (Average Picture Level) of the monitor input image. When using the monitor as a video wall, it is recommended to set this function off to prevent a image quality difference between the monitors. (Anda dapat menggunakan kontrol kualitas gambar berdasarkan APL (Average Picture Level) dari gambar masukan monitor. Saat menggunakan monitor sebagai video wall, disarankan untuk menonaktifkan fungsi ini untuk mencegah perbedaan kualitas gambar di antara monitor:)]

[Energy Saving (Hemat Energi)]

- [Smart Energy Saving (Hemat Energi yang Pintar)]: Secara otomatis menyesuaikan kecerahan layar sesuai dengan kecerahan gambar untuk menghemat energi.
 - [On (Aktif)]: Aktifkan fitur Smart Energy Saving.
 - [Off (Nonaktif)]: Nonaktifkan fitur Smart Energy Saving.
- [Brightness Control (Kontrol Kecerahan)]: Sesuaikan kecerahan layar untuk menghemat energi.
 - [Off (Nonaktif)]: Menonaktifkan fungsi Kontrol Kontrol Kecerahan.
 - [Minimum/Medium/Maximum (Minimal/Medium/Maksimal)]: Gunakan penghematan energi sesuai dengan tingkat penghematan energi yang ditetapkan untuk monitor.
 - [Screen Off (Layar Mati)]: Mematikan layar setelah 3 detik.
- [Brightness Scheduling (Penjadwalan Kecerahan)]: Sesuaikan lampu latar pada waktu yang ditentukan.
 - Anda dapat mengatur fitur ini ke [On/Off (Aktif/Nonaktif)].
 - Menambahkan jadwal dengan mengatur waktu jadwal dan nilai lampu latar.
 - Jika waktu saat ini belum diatur, [Brightness Scheduling (Penjadwalan Kecerahan)] dinonaktifkan.
 - Anda dapat menambahkan hingga enam jadwal, dan semuanya itu diurutkan dalam urutan naik berdasarkan waktu.
 - Anda dapat menghapus jadwal dengan memilih dari daftar dan menekan tombol [OK].

Suara

[**Sound Mode Settings (Pengaturan Mode Suara)**]

SETTINGS /  → [Sound (Suara)] → [Sound Mode Settings (Pengaturan Mode Suara)]

[**Sound Mode (Mode Suara)**]

Kualitas suara terbaik akan dipilih secara otomatis tergantung jenis video yang saat ini disaksikan.

- [Standard (Standar)]: Mode suara ini berfungsi dengan baik untuk konten semua jenis.
- [Cinema (Sinema)]: Mengoptimalkan suara untuk menonton film.
- [Clear Voice (Suara Jernih)]: Tingkatkan suara agar terdengar lebih jernih.
- [Sports (Olahraga)]: Optimalkan suara untuk menonton acara olahraga.
- [Music (Musik)]: Mengoptimalkan suara untuk mendengarkan musik.
- [Game (Permainan)]: Optimalkan suara untuk bermain permainan video.

[**Balance (Keseimbangan)**]

- [Balance (Keseimbangan)]: Sesuaikan volume keluaran untuk speaker kiri dan speaker kanan.

[**Equalizer**]

- [Equalizer]: Sesuaikan suara secara manual menggunakan equalizer.

[**Reset (Atur Ulang)**]

- [Reset (Atur Ulang)]: Mengatur ulang pengaturan suara.

[Audio Out (Audio Keluar)]

SETTINGS / ⚙️ → [Sound (Suara)] → [Audio Out (Audio Keluar)]

- [Off (Nonaktif)]: Menonaktifkan penggunaan Audio Out. (Tidak ada keluaran audio.)
- [Variable]: Anda dapat menentukan kisaran keluaran untuk perangkat audio eksternal yang terhubung ke monitor dan menyesuaikan volume dalam jangkauan. Anda dapat mengubah volume perangkat audio eksternal dalam kisaran 0 hingga 100 (sama dengan volume speaker Signage). Namun, mungkin ada perbedaan dalam tingkat volume aktual yang dikeluarkan.
- [Fixed (Tetap)]: Atur tingkat keluaran audio tetap untuk perangkat audio eksternal.
 - Jika tidak ada masukan eksternal, tidak ada audio eksternal yang dikeluarkan.
 - Variabel tingkat keluaran audio 100 sama dengan tingkat keluaran audio tetap.
- Jika suara bisung terjadi tergantung pada konten, itu dapat ditingkatkan dengan menyesuaikan volume item [Variable (Variabel)].

[AV Sync Adjustment (Penyesuaian Sinkronisasi AV)]

SETTINGS / ⚙️ → [Sound (Suara)] → [AV Sync Adjustment (Penyesuaian Sinkronisasi AV)]

Fitur ini menyesuaikan waktu audio untuk menyinkronkan video dan audio.

- [Internal Monitor Speaker (Speaker Monitor Internal)] (-5-15): Mengatur sinkronisasi suara dari speaker internal. Mendekati - mempercepat keluaran audio, sedangkan mendekati + memperlambat keluaran audio dibanding nilai default.
- [Bypass]: Keluarkan sinyal siaran atau suara dari perangkat eksternal tanpa penundaan audio. Audio mungkin dihasilkan lebih awal daripada video karena waktu pemrosesan untuk video yang dimasukkan melalui monitor.

[Digital Audio Input (Masukan Audio Digital)]

SETTINGS / ⚙️ → [Sound (Suara)] → [Digital Audio Input (Masukan Audio Digital)]

Fitur ini memungkinkan Anda memilih sumber masukan untuk keluaran audio.

- [Digital]: Keluarkan audio yang terdapat dalam sinyal digital yang dimasukkan dari sumber masukan digital yang tersambung (HDMI, DISPLAYPORT, atau OPS).
- [Analog]: Keluarkan audio dari sumber masukan digital (HDMI, DISPLAYPORT, atau OPS) yang tersambung ke monitor melalui port Audio In.

Admin

[Admin Lock (Kunci Admin)]

SETTINGS / ⚙️ → [Admin] → [Admin Lock (Kunci Admin)]

Ini menjaga pengaturan yang sudah ada karena tombol Aktif/Nonaktif pada menu Pengguna hanya memengaruhi status aktif/nonaktif submenu.

[Change Password (Ubah Kata Sandi)]

SETTINGS / ⚙️ → [Admin] → [Change Password (Ubah Kata Sandi)]

Fitur ini memungkinkan Anda menyetel kata sandi yang Anda gunakan untuk masuk ke menu Pemasangan.

- 1 Masukkan kata sandi saat ini.
- 2 Masukkan kata sandi baru berisi 4-digit.
- 3 Masukkan lagi kata sandi yang sama di kolom Konfirmasi Kata Sandi untuk konfirmasi.

[Lock Mode (Mode Kunci)]

SETTINGS / ⚙️ → [Admin] → [Lock Mode (Mode Kunci)]

[Home Dashboard Lock (Kunci Dasbor Beranda)]

Fitur ini memungkinkan Anda untuk membatasi perubahan yang dibuat pada pengaturan kunci dasbor di layar Awal.

[USB Lock (Kunci USB)]

Fitur ini menghalangi Anda menggunakan USB.

[OSD Lock (Kunci OSD)]

Fitur ini menghalangi Anda menggunakan antarmuka OSD.

[IR Operation Lock (Kunci Operasi IR)]

- Jika Anda menyetel fitur ini ke [Off (Normal) (Mati (Normal))], Anda dapat menggunakan kontrol jarak jauh.
- Jika Anda menyetel fitur ini ke [On (Power Key Only) (Nyala (Tombol Daya Saja))], Anda hanya dapat menggunakan tombol daya.
- Jika Anda menyetel fitur ini ke [On (Block All) (Nyala (Blok Seluruhnya))], Anda tidak dapat menggunakan kendali jarak jauh.

[Local Key Lock (Kunci Tombol Lokal)]

- Fitur ini memungkinkan Anda mengonfigurasi fitur Kunci Operasi Kunci Lokal sehingga pengaturan atau konten tidak dapat diubah.
- Jika Anda menyetel fitur ini ke [Off (Normal) (Mati (Normal))], Anda dapat menggunakan kunci lokal di monitor.
- Jika Anda menyetel fitur ini ke [On (Power Key Only) (Nyala (Tombol Daya Saja))], Anda hanya dapat menggunakan tombol daya.
- Jika Anda menyetel fitur ini ke [On (Block All) (Nyala (Blok Seluruhnya))], Anda tidak dapat menggunakan kunci lokal.

! CATATAN

- Jika [IR Operation Lock (Kunci Operasi IR)] dan [Local Key Operation Lock (Kunci Operasi Tombol Lokal)] diatur ke [On (Block All) (Nyala (Blok Seluruhnya))], nilai [General (Umum)] > [Power (Daya)] > [Power On Status (Status Daya Nyala)] dialihkan ke 'PWR'. Mengubah nilai ini dapat dilakukan untuk memastikan operasi pengaktifan yang benar. (Untuk mencegah kesalahan oleh pengguna)
- Jika [IR Operation Lock (Kunci Operasi IR)] diatur ke [On (Aktif)] (Hanya Tombol Daya, Blokir Semua), Anda dapat membuka layar dengan menekan dan menahan tombol Pengaturan selama lebih dari 5 detik dan memasukkan kata sandi.

[Reset to Initial Settings (Atur Ulang ke Pengaturan Awal)]

SETTINGS / ⚙️ → [Admin] → [Reset to Initial Settings (Atur Ulang ke Pengaturan Awal)]

Fitur ini akan mengatur ulang semua item kecuali item Quick Start (Bahasa, Waktu, dan Nonaktif Otomatis) ke pengaturan awal.

[Ez Download (Pengunduhan Ez)]

SETTINGS / ⚙️ → [Admin] → [Ez Download (Pengunduhan Ez)]

Pengguna dapat dengan mudah mengunduh Software Update, Logo Image, No Signal Image, Data Cloning dsb. dari Ez Download (Pengunduhan Ez).

[Factory Reset (Atur Ulang ke Setelan Pabrik)]

SETTINGS / ⚙️ → [Admin] → [Factory Reset (Atur Ulang ke Setelan Pabrik)]

Fitur ini mengatur ulang yang berlaku untuk Atur Ulang ke Pengaturan Awal, Tanggal, Waktu, Bahasa, IP Jaringan, dan file Penyimpanan Internal Label Masukan.

Namun, penguatan RGB mode Kalibrasi adalah pengecualian.

ID Gambar

- Ini hanya berlaku pada model tertentu.

[Picture ID (ID Gambar)] digunakan untuk mengubah pengaturan set tertentu (layar) menggunakan penerima IR tunggal untuk multi-visi. Komunikasi dimungkinkan antara monitor dengan penerima IR dan perangkat lain dengan menggunakan kabel RS-232C. Setiap perangkat dikenali melalui ID Perangkat. Mengatur [Picture ID (ID Gambar)] memungkinkan Anda hanya menggunakan remote control dengan monitor dengan [Set ID (Atur ID)] yang cocok dengan [Picture ID (ID Gambar)].

- 1 Tetapkan [Set ID (Atur ID)] ke monitor yang diinstal seperti ditunjukkan di bawah ini:

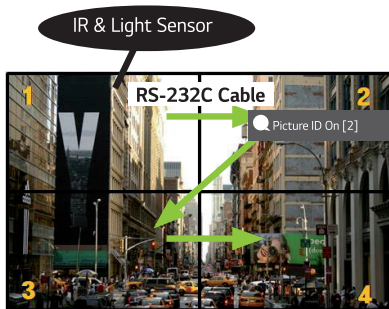

- 2 Tekan tombol berwarna merah [Picture ID (ID Gambar)] [On (Aktif)] pada remote control.
- 3 Pastikan bahwa ID Gambar yang Anda atur identik dengan [Set ID (Atur ID)] pemantauan yang ingin dikontrol.
 - Set dengan [Set ID (Atur ID)] yang berbeda dari [Picture ID (ID Gambar)] tidak dapat dikontrol sinyal IR.

! CATATAN

- Jika [Picture ID (ID Gambar)] telah diatur ke 2, hanya monitor kanan atas, yang memiliki [Set ID (Atur ID)] 2 dapat dikontrol oleh sinyal IR.
- Jika Anda menekan tombol berwarna hijau [Picture ID (ID Gambar)] [Off (Nonaktif)] di remote control, [Picture ID (ID Gambar)] untuk semua monitor akan dinonaktifkan. Jika Anda menekan tombol apa pun pada remote control, semua monitor dapat dikendalikan oleh sinyal IR terlepas dari [Set ID (Atur ID)].

MANAJER KONTEN

Manajer Konten

[Player (Pemutar)]

HOME /    ([Player (Pemutar)])

Fitur pemutar aplikasi Content Manager memungkinkan Anda untuk memutar konten video, konten gambar, konten template, dan konten daftar putar dengan cara yang terintegrasi.

[Play (Putar)]

- 1 Pilih jenis konten yang Anda inginkan dari tab di sebelah kiri, lalu pilih konten yang diinginkan.
- 2 Klik [Play (Putar)] di sudut kanan atas layar dan nikmati konten yang Anda pilih.

[Scheduler (Penjadwal)]

HOME /    ([Scheduler (Penjadwal)])

Fitur penjadwal aplikasi Content Manager memungkinkan konten tertentu untuk diputar pada waktu yang dijadwalkan melalui daftar putar atau masukan eksternal.

[Creating a Schedule (Membuat Jadwal)]

- 1 Klik [Add New Schedule (Tambah Jadwal Baru)] di pojok kanan atas layar.
- 2 Pilih antara [Playlist (Daftar Putar)] dan [Input (Masukan)].
- 3
 - 1) Jika Anda sudah memilih [Playlist (Daftar Putar)], pilih daftar putar yang pemutarannya ingin dijadwalkan.
 - 1-1) Anda dapat membatalkan pembuatan jadwal dengan mengklik tombol Batalkan.
 - 2) Jika Anda telah memilih [Input (Masukan)], pilih sumber eksternal yang Anda ingin jadwalkan pemutarannya.
 - 2-1) Anda dapat membatalkan pembuatan jadwal dengan mengklik tombol Batalkan.
- 4 Masukkan informasi jadwal dan buat jadwal baru.
 - 1) Anda dapat kembali ke layar [Playlist (Daftar Putar)] / [Inputs (Masukan)] dengan mengklik tombol Back (Kembali).
 - 2) Anda dapat kembali ke layar Penjadwal dengan mengklik tombol Batalkan.
- 5 Lihat daftar putar atau masukan eksternal yang dipilih berputar kembali pada waktu yang dijadwalkan.

[Deleting a Schedule (Menghapus Jadwal)]

- 1 Klik [Delete (Hapus)] di sudut kanan atas layar.
- 2 Pilih jadwal yang ingin Anda hapus.
- 3 Klik [Delete (Hapus)].
- 4 Periksa bahwa jadwal sudah dihapus.

[Playing a Schedule Now (Memutar Jadwal Sekarang)]

- 1 Pada layar Penjadwal, pilih jadwal yang ingin Anda putar.
- 2 Setelah memilih jadwal yang diinginkan, pilih [Play Now (Putar Sekarang)] di ujung kanan bawah layar.
- 3 Tonton daftar putar atau input eksternal yang pemutaran kembalinya Anda pilih.

[Editing a Schedule (Mengedit Jadwal)]

- 1 On [Scheduler (Penjadwal)], pilih jadwal yang ingin Anda edit.
- 2 Setelah memilih jadwal yang diinginkan, pilih [Edit] di ujung kanan bawah layar.
- 3 Jika jadwal yang dipilih adalah daftar putar, jendela pengeditan daftar putar akan ditampilkan. Jika ini adalah input eksternal, jendela pengeditan input eksternal akan ditampilkan. Pilih [Playlist (Daftar Putar)] / [Input (Masukan)] yang ingin Anda edit.
 - 1) Anda dapat membatalkan pengeditan jadwal dengan mengklik tombol Batalkan.
- 4 Masukkan informasi jadwal untuk mengedit jadwal.
 - 1) Anda dapat kembali ke layar [Playlist (Daftar Putar)] / [Inputs (Masukan)] dengan mengklik tombol Back (Kembali).
 - 2) Anda dapat kembali ke layar Penjadwal dengan mengklik tombol Batalkan.
- 5 Periksa Penjadwal yang diedit.
- 6 Lihat daftar putar atau masukan eksternal yang dipilih berputar kembali pada waktu yang dijadwalkan.

! CATATAN

- Saat membuat dan mengedit jadwal, Anda tidak dapat menyertakan karakter yang tidak dapat digunakan dalam nama file di Windows — seperti \, /, :, *, ?, " <, >, dan | — pada nama file jadwal. Anda tidak dapat membuat jadwal jika nama file berisi karakter tersebut.
- Selain itu, jika daftar putar yang terhubung ke jadwal berisi file konten yang namanya berisi karakter tersebut, Anda tidak dapat memindahkan atau menyalin daftar putar.
- Jika waktu pembuatan jadwal tumpang tindih, jadwal yang dibuat sebelumnya akan dihapus.
- Jika ada jadwal dengan nama yang sama, ubah nama untuk membuat jadwal.
- Jadwal tidak berfungsi saat aplikasi daftar Penjadwalan sedang berjalan.

[Playlist (Daftar Putar)]

HOME /    ([Playlist (Daftar Putar)])

Fitur ini membuat daftar putar menggunakan konten di dalam USB dan secara otomatis memutar ulang daftar putar yang dibuat saat monitor dinyalakan.

Membuat Daftar Putar

- 1 Klik [Create New Playlist (Buat Daftar Putar Baru)] di pojok kanan atas layar.
- 2 Pilih konten yang diinginkan dan klik [Complete (Selesai)].
- 3 Periksa daftar putar yang dibuat.

Pengaturan [Power On Play (Putar Saat Daya Hidup)]

- 1 Klik [Power On Play (Putar Saat Daya Hidup)] di pojok kanan atas layar.
- 2 Pilih daftar putar yang diinginkan dan klik [Complete (Selesai)].
- 3 Periksa pemutaran kembali daftar putar yang dipilih saat monitor dinyalakan.

[Delete Playlist (Menghapus Daftar Putar)]

- 1 Klik [Delete (Hapus)] di sudut kanan atas layar.
- 2 Pilih daftar putar yang diinginkan dan klik [Delete (Hapus)].
- 3 Periksa apakah daftar putar telah dihapus.

Pengaturan Kecepatan Pemutaran Ulang Foto

- 1 Klik [Settings (Pengaturan)] di pojok kanan atas layar.
- 2 Pilih waktu yang diinginkan dan klik [Save (Simpan)]. (Anda dapat mengatur fitur ini ke 5/10/20/30.)
- 3 Periksa kecepatan pemutaran kembali saat daftar putar memutar kembali.

[Edit Playlist (Mengedit Daftar Putar)]

- 1 Pilih daftar putar yang ingin Anda edit.

Tambah Konten

- 1 Klik [Add Content (Tambah Konten)] di pojok kanan atas layar.
- 2 Pilih konten yang diinginkan dan klik [Complete (Selesai)].
- 3 Periksa apakah konten telah ditambahkan.

Ubah Urutan Konten

- 1 Klik [Change Order (Ubah Urutan)] di pojok kanan atas layar.
- 2 Pilih dan pindahkan konten yang diinginkan.
- 3 Setelah memindahkan konten ke lokasi yang diinginkan, klik [Complete (Selesai)].
- 4 Periksa apakah konten telah diubah.

Hapus Konten

- 1 Klik [Delete (Hapus)] di sudut kanan atas layar.
- 2 Pilih konten yang diinginkan dan klik [Delete (Hapus)].
- 3 Periksa apakah konten telah dihapus.

Format File Media yang Didukung

Format File Video yang Didukung

- Laju transfer data maksimum: 20 Mbps (Megabit per detik)
- Resolusi maksimum yang didukung: 1920 x 1080 @ 30p (hanya Motion JPEG 640 x 480 @ 30p)

Ekstensi	Kodek	
.asf, .wmv	Video	MPEG-4 Part2, Xvid, H.264/AVC, VC1(WMV3, WVC1), MP43
	Audio	WMA Standard, WMA9(Pro), MP3, AAC, AC3
.avi	Video	MPEG-2, MPEG-4 Part2, Xvid, H.264/AVC
	Audio	HE-AAC, LPCM, ADPCM, MPEG-1 Layer I, MPEG-1 Layer II, Dolby Digital, MPEG-1 Layer III (MP3)
.ts, .trp, .tp, .mts, .m2ts	Video	H.264/AVC, MPEG-2, H.265/HEVC
	Audio	MPEG-1 Layer I, MPEG-1 Layer II, MPEG-1, Layer III (MP3), Dolby Digital, Dolby Digital, Plus, AAC, HE-AAC
.vob	Video	MPEG-1, MPEG-2
	Audio	Dolby Digital, MPEG-1 Layer I, MPEG-1, Layer II, DVD-LPCM
.mp4, .m4v, .mov	Video	MPEG-2, MPEG-4 Part2, Xvid, H.264/AVC
	Audio	AAC, MPEG-1 Layer III (MP3)
.mkv	Video	MPEG-2, MPEG-4 Part2, Xvid, H.264/AVC
	Audio	HE-AAC, Dolby Digital, MPEG-1 Layer III (MP3), LPCM
motion JPEG	Video	MJPEG
	Audio	LPCM, ADPCM
.mpg, .mpeg, .mpe	Video	MPEG-1, MPEG-2
	Audio	MPEG-1 Layer I, MPEG-1 Layer II, Dolby Digital, LPCM
.dat	Video	MPEG-1, MPEG-2
	Audio	MP2
.flv	Video	Sorenson H.263, H.264/AVC
	Audio	MP3, AAC, HE-AAC
.3gp	Video	H.264/AVC, MPEG-4 Part2
	Audio	AAC, AMR(NB/WB)

! CATATAN

- Dolby tidak didukung untuk model spesifik seperti 49KE5E.

Format File Foto yang Didukung

Tipe File	Format	Resolusi
.jpeg, .jpg, .jpe	Format file yang didukung	SOF0: Baseline SOF1: Extend Sequential SOF2: Progresif
	Ukuran foto	Minimum: 64 (W) x 64 (H) Maksimum: Jenis Normal: 15.360 (L) x 8.640 (T) Jenis Progresif: 1.920 (L) x 1.440 (T)
.png	Format file yang didukung	Interlace, Non-Interlace
	Ukuran foto	Minimum: 64 (W) x 64 (H) Maksimum: Interlace: 1200 (W) x 800 (H) Non-Interlace: 9600 (W) x 6400 (H)
.bmp	Ukuran foto	Minimum: 64 (W) x 64 (H) Maksimum: 9600 (W) x 6400 (H)

Format File Musik yang Didukung

Tipe File	Format	Info
MP3	Laju bit	32 Kbps - 320 Kbps
	Frekuensi sampel	16 kHz - 48 kHz
	Dukungan	MPEG-1, MPEG-2, Layer2, Layer3
AAC	Laju bit	Format Bebas
	Frekuensi sampel	8 kHz - 48 kHz
	Dukungan	ADIF, ADTS
M4A	Laju bit	Format Bebas
	Frekuensi sampel	8 kHz - 48 kHz
	Dukungan	MPEG-4
WAV	Laju bit	64 kbps - 1,5 Mbps
	Frekuensi sampel	8 kHz - 48 kHz
	Dukungan	LPCM
	Kedalaman bit	8 bit / 16 bit / 24 bit
WMA	Laju bit	128 Kbps - 320 Kbps
	Frekuensi sampel	8 kHz - 48 kHz
	Dukungan	WMA7, WMA8, WMA9 Standard
WMA 10 Pro	Laju bit	- 768 Kbps
	Frekuensi sampel	M0: hingga 2 Saluran @ 48 kHz (Kecuali mode LBR) M1: hingga 5.1 Saluran @ 48 kHz M2: hingga 5.1 Saluran @ 96 kHz
	Dukungan	WMA 10 Pro
OGG	Laju bit	Format Bebas
	Frekuensi sampel	8 kHz - 48 kHz
	Dukungan	OGG Vorbis

! CATATAN

- Kecepatan pemutaran ulang file BMP dan PNG dapat lebih lambat dari JPEG.









Kiat menggunakan perangkat penyimpanan USB

- Hanya perangkat penyimpanan USB yang dikenali.
- Perangkat penyimpanan USB yang tersambung ke monitor melalui hub USB mungkin tidak berfungsi dengan baik.
- Perangkat penyimpanan USB yang menggunakan program pengenalan otomatis mungkin tidak dikenali.
- Perangkat penyimpanan USB yang menggunakan driver sendiri mungkin tidak dikenali.
- Kecepatan pengenalan perangkat penyimpanan USB mungkin tergantung pada tiap perangkat.
- Jangan menonaktifkan layar atau mencabut perangkat USB ketika perangkat penyimpanan USB yang disambungkan sedang bekerja. Bila perangkat tiba-tiba dilepas atau dicabut, file yang disimpan atau perangkat penyimpanan USB dapat rusak.
- Jangan menyambungkan perangkat penyimpanan USB yang digerakkan secara buatan pada PC. Perangkat dapat menyebabkan kegagalan fungsi produk atau gagal diputar. Ingat untuk hanya menggunakan perangkat penyimpanan USB yang menyimpan file musik, gambar, dan/atau film normal.
- Perangkat penyimpanan yang diformat dengan program utilitas yang tidak didukung oleh Windows mungkin tidak dikenali.
- Hubungkan daya listrik ke perangkat penyimpanan USB (lebih dari 0,5 A) yang memerlukan catu daya eksternal. Jika tidak, perangkat tidak dapat dikenali.
- Sambungkan perangkat penyimpanan USB dengan kabel yang disediakan oleh pembuat perangkat.
- Beberapa perangkat penyimpanan USB mungkin tidak didukung atau tidak beroperasi dengan lancar.
- Beberapa model tidak mendukung hard disk eksternal USB.
- Metode penataan file perangkat penyimpanan USB mirip dengan Windows XP dan nama file dapat berisi hingga 100 karakter bahasa Inggris.
- Pastikan untuk mencadangkan file penting karena data yang disimpan dalam perangkat memori USB dapat rusak. Kami tidak bertanggung jawab terhadap hilangnya data.
- Jika HDD USB tidak mempunyai sumber daya eksternal, maka perangkat USB mungkin tidak dapat dideteksi. Jadi pastikan untuk menyambungkannya ke sumber daya eksternal.
 - Gunakan adaptor daya untuk sumber daya eksternal. Tidak ada kabel USB yang disediakan untuk sumber daya eksternal.

- Jika perangkat penyimpanan USB Anda memiliki beberapa partisi, atau jika Anda menggunakan pembaca multi-kartu USB, Anda dapat menggunakan hingga empat partisi atau perangkat memori USB.
- Jika perangkat penyimpanan USB terhubung ke pembaca multi kartu USB, maka data volume mungkin tidak akan terdeteksi.
- Jika perangkat penyimpanan USB tidak bekerja dengan benar, lepas dan sambungkan lagi.
- Kecepatan pendeteksian perangkat penyimpanan USB berbeda antara satu perangkat dengan perangkat lainnya.
- Jika perangkat penyimpanan USB disambungkan dalam Mode Siaga, hard disk tertentu secara otomatis akan dimuat ketika layar diaktifkan.
- Kapasitas yang direkomendasikan adalah 1 TB atau kurang untuk hard disk eksternal USB dan 32 GB atau kurang untuk memori USB.
- Perangkat yang kapasitasnya melebihi rekomendasi mungkin tidak bekerja dengan benar.
- Jika hard disk eksternal USB dengan fitur [Energy Saving (Hemat Energi)] tidak bekerja, nonaktifkan hard disk dan aktifkan lagi agar dapat bekerja dengan benar.
- Perangkat penyimpanan USB (USB 2.0 atau di bawahnya) juga didukung. Walau demikian, perangkat ini mungkin tidak bekerja dengan benar dalam daftar video.
- Maksimal 999 folder atau file dapat dikenali dalam satu folder.
- Hanya menggunakan perangkat penyimpanan USB yang telah diformat dengan sistem file FAT32. Perangkat penyimpanan yang diformat dengan program utilitas yang tidak didukung oleh Windows mungkin tidak dikenali.
- USB 3.0 mungkin tidak berfungsi dengan benar.
- Untuk beberapa perangkat penyimpanan USB, data dapat rusak karena suhu tinggi.
- Memutar kembali konten menggunakan 2 port USB atau lebih tidak disarankan.

KODE IR

- Semua model tidak mendukung fungsi HDMI/USB.
- Beberapa kode kunci tidak didukung, tergantung modelnya.

Kode (Heksa)	Fungsi	Keterangan
08	 (Daya)	Tombol kontrol jarak jauh
C4	MONITOR ON (Monitor Nyala)	Tombol kontrol jarak jauh
C5	MONITOR OFF (Monitor Mati)	Tombol kontrol jarak jauh
95	ENERGY SAVING	Tombol kontrol jarak jauh
0B	INPUT (Pilih masukan)	Tombol kontrol jarak jauh
10	Tombol Angka 0	Tombol kontrol jarak jauh
11	Tombol Angka 1	Tombol kontrol jarak jauh
12	Tombol Angka 2	Tombol kontrol jarak jauh
13	Tombol Angka 3	Tombol kontrol jarak jauh
14	Tombol Angka 4	Tombol kontrol jarak jauh
15	Tombol Angka 5	Tombol kontrol jarak jauh
16	Tombol Angka 6	Tombol kontrol jarak jauh
17	Tombol Angka 7	Tombol kontrol jarak jauh
18	Tombol Angka 8	Tombol kontrol jarak jauh
19	Tombol Angka 9	Tombol kontrol jarak jauh
02	 (Vol +)	Tombol kontrol jarak jauh
03	 (Vol -)	Tombol kontrol jarak jauh
E0	BRIGHTNESS (Kecerahan)  (Halaman Naik)	Tombol kontrol jarak jauh
E1	BRIGHTNESS (Kecerahan)  (Halaman Turun)	Tombol kontrol jarak jauh
DC	 (3D)	Tombol kontrol jarak jauh
32	1/a/A	Tombol kontrol jarak jauh
2F	CLEAR	Tombol kontrol jarak jauh
7E	 SIMPLINK	Tombol kontrol jarak jauh
79	ARC (Rasio Aspek)	Tombol kontrol jarak jauh
4D	PSM (Mode Gambar)	Tombol kontrol jarak jauh
09	 (DIAM)	Tombol kontrol jarak jauh

Kode (Heksa)	Fungsi	Keterangan
43	⚙️ (Pengaturan/Menu)	Tombol kontrol jarak jauh
99	Konfigurasi Otomatis	Tombol kontrol jarak jauh
40	^ (Naik)	Tombol kontrol jarak jauh
41	v (Turun)	Tombol kontrol jarak jauh
06	> (Kanan)	Tombol kontrol jarak jauh
07	< (Kiri)	Tombol kontrol jarak jauh
44	Ⓞ ok (OK)	Tombol kontrol jarak jauh
28	↶ (KEMBALI)	Tombol kontrol jarak jauh
7B	TILE (Tile)	Tombol kontrol jarak jauh
5B	EXIT (Keluar)	Tombol kontrol jarak jauh
72	ID Gambar Aktif (merah)	Tombol kontrol jarak jauh
71	ID Gambar Nonaktif (hijau)	Tombol kontrol jarak jauh
63	Kuning	Tombol kontrol jarak jauh
61	Biru	Tombol kontrol jarak jauh
B1	■	Tombol kontrol jarak jauh
B0	▶	Tombol kontrol jarak jauh
BA		Tombol kontrol jarak jauh
BF	◀	Tombol kontrol jarak jauh
BE	▶	Tombol kontrol jarak jauh
AA	INFO ⓘ	Tombol kontrol jarak jauh
5F	W.Bal	Tombol kontrol jarak jauh
3F	☰ (S.Menu)	Tombol kontrol jarak jauh
7C	⬆️ (Asal)	Tombol kontrol jarak jauh

MENGONTROL BEBERAPA PRODUK

- Ini hanya berlaku pada model tertentu.

Gunakan metode ini untuk menghubungkan beberapa produk ke satu PC. Anda dapat mengontrol beberapa produk sekaligus dengan menghubungkannya ke satu PC.

Dalam menu Pilihan, ID Perangkat harus antara 1 dan 1.000 tanpa duplikat.

Menyambungkan kabel

- Gambar mungkin berbeda bergantung pada model.

Hubungkan kabel RS-232C seperti yang ditampilkan dalam gambar.

Protokol RS-232C digunakan untuk komunikasi antara PC dan produk. Anda dapat mengaktifkan/menonaktifkan produk, memilih sumber masukan atau menyesuaikan menu OSD dari PC.

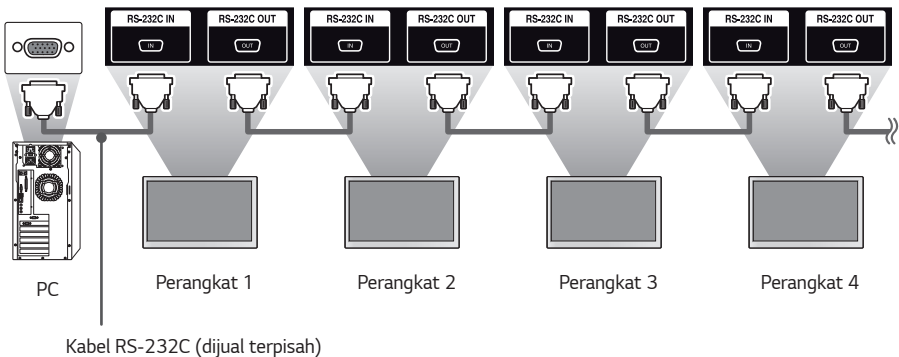
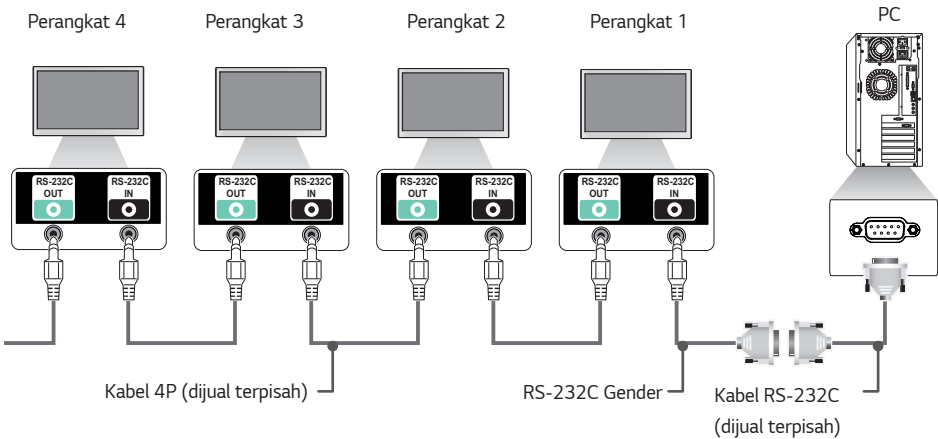

Parameter Komunikasi

Laju Baud: 9.600 bps

Panjang Data: 8 bit

Bit Paritas: Tidak ada

Bit henti: 1 bit

Kontrol Aliran: Tidak ada

Kode Komunikasi: ASCII

! CATATAN

- Saat menggunakan sambungan 3 kawat (non-standar), rangkaian seri IR tidak dapat digunakan.
- Pastikan hanya menggunakan gender yang disediakan agar tersambung dengan benar.
- Bila Anda memiliki beberapa produk Signage rangkaian seri untuk mengontrolnya secara bersamaan, jika Anda mencoba mengaktifkan/ menonaktifkan perangkat master dalam cara berurutan, sejumlah produk mungkin tidak aktif. Dalam hal ini, Anda dapat menghidupkan monitor tersebut dengan menekan tombol **MONITOR ON**, bukan tombol Daya.

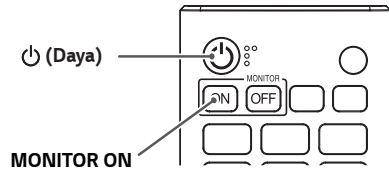

Daftar Referensi Perintah

		Perintah		Data
		1	2	(Heksadesimal)
01	[Power (Daya)]	k	a	00 hingga 01
02	Pilih Input	x	b	Lihat Pilih Masukan
03	[Aspect Ratio (Rasio Aspek)]	k	c	Lihat [Aspect Ratio (Rasio Aspek)]
04	[Brightness Control (Kontrol Kecerahan)]	j	q	Lihat [Energy Saving (Hemat Energi)]
05	[Picture Mode (Mode Gambar)]	d	x	Lihat [Picture Mode (Mode Gambar)]
06	[Contrast (Kontras)]	k	g	00 hingga 64
07	[Brightness (Kecerahan)]	k	h	00 hingga 64
08	[Sharpness (Ketajaman)]	k	k	00 hingga 32
09	[Color (Warna)]	k	i	00 hingga 64
10	[Tint (Rona)]	k	j	00 hingga 64
11	[Color Temperature (Suhu Warna)]	x	u	70 hingga D2
12	[Balance (Keseimbangan)]	k	t	00 hingga 64
13	[Sound Mode (Mode Suara)]	d	y	Lihat [Sound Mode (Mode Suara)]
14	[MUTE (DIAM)]	k	e	00 hingga 01
15	Kontrol Volume	k	f	00 hingga 64
16	Jam 1 (tahun/bulan/tanggal)	f	a	Lihat [Clock 1 (Jam 1)]
17	Jam 2 (jam/menit/detik)	f	x	Lihat [Clock 2 (Jam 2)]
18	[Daylight Saving Time (Waktu Penghematan Siang Hari)]	s	d	Lihat [Daylight Saving Time (Waktu Penghematan Siang Hari)]
19	[Auto Power Off (Mematikan daya secara otomatis)]	f	g	00 hingga 01
20	[No IR Power Off (Tidak Ada IR Daya Mati)]	m	n	00 hingga 04
21	[Language (Bahasa)]	f	i	Lihat [Language (Bahasa)]
22	Atur Default	f	k	00 hingga 02
23	Suhu Saat Ini	d	n	FF
24	Kunci	m	c	Lihat Tombol
25	Waktu Berlalu	d	l	FF

		Perintah		Data (Heksadesimal)
		1	2	
26	Memeriksa nomor seri produk	f	y	FF
27	Versi Perangkat Lunak	f	z	FF
28	[White Balance (Keseimbangan Putih)] Penguatan Merah	j	m	00 hingga FE
29	[White Balance (Keseimbangan Putih)] Penguatan Hijau	j	n	00 hingga FE
30	[White Balance (Keseimbangan Putih)] Penguatan Biru	j	o	00 hingga FE
31	[White Balance (Keseimbangan Putih)] Offset Merah	s	x	00 hingga 7F
32	[White Balance (Keseimbangan Putih)] Offset Hijau	s	y	00 hingga 7F
33	[White Balance (Keseimbangan Putih)] Offset Biru	s	z	00 hingga 7F
34	[Backlight (Lampu Latar)]	m	g	00 hingga 64
35	[Screen Off (Layar Nonaktif)]	k	d	00 hingga 01
36	[Tile Mode (Mode Tile)]	d	d	00 hingga FF
37	Memeriksa [Tile Mode (Mode Tile)]	d	z	FF
38	[Tile ID (ID Tile)]	d	i	Lihat [Tile ID (ID Tile)]
39	[Natural Mode (Mode Natural)] (Dalam Mode Tile)	d	j	00 hingga 01
40	Posisi Tile H	d	e	00 hingga 32
41	Posisi Tile V	d	f	00 hingga 32
42	Ukuran Tile H	d	g	00 hingga 32
43	Ukuran Tile V	d	h	00 hingga 32
44	Pengaturan Mode DPM	f	j	00 hingga 07
45	[DPM Wake Up Control (Kontrol Nyala DPM)]	s	n, 0b	00 hingga 01
46	Remote kontrol/[Local Key Operation Lock (Kunci Operasi Tombol Lokal)]	k	m	00 hingga 01
47	[Power On Delay (Daya Nyala Tertunda)]	f	h	00 hingga FA
48	Pilih Mode [Fail Over]	m	i	00 hingga 02
49	Pilih Masukan [Fail Over]	m	j	Lihat Pilih Masukan [Fail Over]
50	Kunci Tombol Remote Control	t	p	00 hingga 02

		Perintah		Data
		1	2	(Heksadesimal)
51	[Local Key Lock (Kunci Tombol Lokal)]	t	o	00 hingga 02
52	Pemeriksaan Status	s	v	Lihat Pemeriksaan Status
53	[Screen Fault Detection (Deteksi Kerusakan Layar)]	t	z	00 hingga 01
54	[PM Mode (Mode PM)]	s	n, 0c	00 hingga 04
55	[Screen Off Always (Layar Nonaktif Selalu)]	s	n, 0d	00 hingga 01
56	[Auto Config. (Konfigurasi Otomatis)]	j	u	01
57	[Digital Audio Input (Masukan Audio Digital)]	s	n, 04	00 hingga 01
58	[Audio Out (Audio Keluar)]	s	n, aa	00 hingga 02
59	[OSD Rotation (Rotasi OSD)]	t	h	00 hingga 02
60	[Pivot Mode (Mode Pivot)]	t	a	00 hingga 01
61	[Brightness Scheduling (Penjadwalan Kecerahan)] Mode	s	m	00 hingga 01
62	[Brightness Scheduling (Penjadwalan Kecerahan)]	s	s	Lihat [Brightness Scheduling (Penjadwalan Kecerahan)]
63	[Sync Mode (Mode Sinkr.)]	t	g	00 hingga 01
64	Pengaturan [Time Sync (Sinkr. Waktu)]	s	n, 16	00 hingga 18
65	Pewaktu untuk Menghidupkan	f	b	00 hingga 01
66	Pewaktu untuk Mematikan	f	c	00 hingga 01
67	[Timer Power Off (Pewaktu untuk Mematikan)] (Mode Pengulangan/Kali)	f	e	Lihat [Timer Power Off (Pewaktu untuk Mematikan)]
68	[Timer Power On (Pewaktu untuk Menghidupkan)] (Mode Pengulangan/Kali)	f	d	Lihat [Timer Power On (Pewaktu untuk Menghidupkan)]
69	Mode [Holiday Setting (Pengaturan Hari Libur)]	s	n, 1a	00 hingga 01
70	[Holiday Setting (Pengaturan Hari Libur)]	s	n, 1b	Lihat [Holiday Setting (Pengaturan Hari Libur)]
71	[Power On Status (Status Daya Hidup)]	t	r	00 hingga 02
72	[Wake On LAN (Nyala dengan LAN)]	f	w	00 hingga 01
73	[ISM Method (Metode ISM)]	j	p	Lihat [ISM Method (Metode ISM)]
74	[Bootimg Logo Image (Gambar Logo Booting)]	s	n, a3	00 hingga 01
75	[No Signal Image (Gambar Tidak Ada Sinyal)]	s	n, a9	00 hingga 01

		Perintah		Data (Heksadesimal)
		1	2	
76	Posisi H	f	q	00 hingga 64
77	Posisi V	f	r	00 hingga 64
78	Ukuran H	f	s	00 hingga 64
79	[Home Dashboard Lock (Kunci Dasbor Beranda)]	s	n, 9d	00 hingga 01
80	[USB Lock (Kunci USB)]	s	n, 9e	00 hingga 01
81	[OSD Lock (Kunci OSD)]	k	l	00 hingga 01
82	[Change Password (Ubah Kata Sandi)]	s	n, a7	Lihat [Change Password (Ubah Kata Sandi)]
83	[Apply to all inputs (Terapkan untuk semua input)]	s	n, 52	01
84	Lokasi OSD	s	n, ac	00 hingga 02
85	Masukan Fail Over USB	s	n, 0a	00 hingga 02
86	Memeriksa Kegagalan Kipas	d	w	00 hingga 01
87	[Network Settings (Pengaturan Jaringan)]	s	n, 80(81)(82)	Lihat [Network Settings (Pengaturan Jaringan)]
88	[Natural Size (Ukuran Alami)]	s	n, a5	00 hingga 64
89	[Threshold Offset (Penyeimbang Batas)]	s	n, b4	00 hingga 15
90	[Temperature Threshold (Batas Suhu)]	s	n, b5	14 hingga 55

CATATAN

- Perintah mungkin tidak berfungsi ketika tidak ada masukan eksternal yang digunakan.
- Beberapa perintah mungkin tidak didukung pada beberapa model.
- Selama pengoperasian USB seperti DivX atau EMF, semua perintah kecuali Daya (ka) dan Tombol (mc) tidak dijalankan dan diperlakukan sebagai NG.

Transmisi/Protokol Penerimaan

Transmission

(Perintah1)(Perintah2)()(Set ID)()(Data)(Cr)

- * (Perintah1): Mengidentifikasi pengaturan pabrik dan mode pengaturan pengguna.
- * (Perintah2): Perintah ini digunakan untuk mengontrol monitor.
- * (Set ID): Digunakan untuk memilih set yang ingin Anda kontrol. Set ID yang unik dapat ditetapkan ke setiap set yang berkisar dari 1 hingga 255 (01H hingga FFH) atau dari 1 hingga 1000 (001H hingga 3e8H) pada Pengaturan di menu OSD. Pemilihan '00H' atau '000H' untuk Set ID memungkinkan kontrol simultan dari semua monitor yang tersambung (Nilai maksimum mungkin berbeda bergantung pada model.)
- * (Data): Mentransmisikan data perintah. Jumlah data dapat meningkat bergantung pada perintah.
- * (Cr): Ganti Baris. Parameter ini sesuai dengan '0x0D' dalam kode ASCII.
- * (): Spasi Putih. Parameter ini sesuai dengan '0x20' dalam kode ASCII.

Acknowledgment

(Perintah2)()(Set ID)()(OK/NG)(Data)(x)

- * Produk mentransmisikan ACK (acknowledgement) berdasarkan format ini saat menerima data normal. Saat ini, jika datanya adalah FF, maka menunjukkan data status saat ini. Jika data dalam mode penulisan data, maka akan mengembalikan data komputer PC.
- * Jika perintah dikirim dengan Set ID '00' (=0x00) atau '000' (= 0x000), data dicerminkan ke semua monitor dan tidak mengirim acknowledgment (ACK).
- * Jika Anda mengirim "FF" sebagai nilai data pada mode kontrol melalui RS-232C, Anda dapat memeriksa nilai yang saat ini diatur untuk fitur yang relevan (tidak dapat diterapkan untuk beberapa fitur)
- * Beberapa perintah mungkin tidak didukung pada beberapa model.

01. [Power (Daya)] (Perintah: k a)

Mengontrol untuk menghidupkan/mematikan status monitor.

Transmission

(k)(a)() (Set ID)() (Data)(Cr)

Data 00: Nonaktif
01: Hidup

Acknowledgment

(a)() (Set ID)() (OK/NG)(Data)(x)

- * Sinyal Acknowledgment dikembalikan dengan baik hanya jika monitor dihidupkan sepenuhnya.
- * Mungkin ada penundaan antara sinyal Transmission dan Acknowledgment.
- * Fitur ini mungkin tidak tersedia untuk semua model.

02. Pemilihan Masukan (Perintah: x b)

Memilih sinyal masukan.

Transmission

(x)(b)() (Set ID)() (Data)(Cr)

Data 20: AV
40: Komponen
60: RGB
70: DVI-D (PC)
80: DVI-D (DTV)
90: HDMI (HDMI1) (DTV)
A0: HDMI (HDMI1) (PC)
91: HDMI2/OPS (DTV)
A1: HDMI2/OPS (PC)
C0: DISPLAYPORT (DTV)
D0: DISPLAYPORT (PC)
98: OPS (DTV)
A8: OPS (PC)

Acknowledgment

(b)() (Set ID)() (OK/NG)(Data)(x)

- * Beberapa sinyal masukan mungkin tidak tersedia untuk semua model.

03. [Aspect Ratio (Rasio Aspek)] (Perintah: k c)

Menyesuaikan rasio aspek monitor anda.

Transmission

(k)(c)() (Set ID)() (Data)(Cr)

Data 02: [Full Screen (Layar Penuh)]
06: [Original (Asli)]

Acknowledgment

(c)() (Set ID)() (OK/NG)(Data)(x)

- * Rasio gambar mungkin berbeda, tergantung pada konfigurasi masukan model tersebut.

04. [Power Saving (Hemat Daya)] (Perintah: j q)

Mengkonfigurasi mode Hemat Daya.

Transmission

(j)(q)() (Set ID)() (Data)(Cr)

Data 00: [Off (Nonaktif)]
01: [Minimum]
02: [Medium (Sedang)]
03: [Maximum (Maksimum)]
05: [Screen Off (Layar Mati)]

Acknowledgment

(q)() (Set ID)() (OK/NG)(Data)(x)

- * Fitur ini mungkin tidak tersedia untuk semua model.

05. [Picture Mode (Mode Gambar)] (Perintah: d x)

Memilih mode gambar.

Transmission

(d)(x)() (Set ID)() (Data)(Cr)

Data 00: [Mall/QSR]
01: [General (Umum)]
02: [Gov./Corp. (Pemerintah/Corp.)]
03: [Transportation (Transportasi)]
04: [Education (Pendidikan)]
05: [Expert (Pakar)] (Pakar 1)
06: [Expert (Pakar)] (Pakar 2)
08: [Hemat Daya Otomatis]
11: [Calibration (Kalibrasi)]

Acknowledgment

(x)() (Set ID)() (OK/NG)(Data)(x)

- * Beberapa mode gambar mungkin tidak tersedia untuk semua model.

06. [Contrast (Kontras)] (Perintah: k g)

Menyesuaikan kontras layar.

Transmission

(k)(g)() (Set ID)() (Data)(Cr)

Data 00-64: Kontras 0-100

Acknowledgment

(g)() (Set ID)() (OK/NG)(Data)(x)

07. [Brightness (Kecerahan)] (Perintah: k h)

Menyesuaikan kecerahan layar.

Transmission**(k)(h)() (Set ID)() (Data)(Cr)**

Data 00-64: Kecerahan 0-100

Acknowledgment**(h)() (Set ID)() (OK/NG)(Data)(x)****11. [Color Temperature (Suhu Warna)] (Perintah: x u)**

Menyesuaikan suhu warna layar.

Transmission**(x)(u)() (Set ID)() (Data)(Cr)**

Data 70-D2: 3200K-13000K

Acknowledgment**(u)() (Set ID)() (OK/NG)(Data)(x)****08. [Sharpness (Ketajaman)] (Perintah: k k)**

Menyesuaikan ketajaman layar.

Transmission**(k)(k)() (Set ID)() (Data)(Cr)**

Data 00-32: Ketajaman 0-50

Acknowledgment**(k)() (Set ID)() (OK/NG)(Data)(x)****12. [Balance (Keseimbangan)] (Perintah: k t)**

Menyesuaikan keseimbangan suara.

Transmission**(k)(t)() (Set ID)() (Data)(Cr)**

Data 00-64: Kiri 50-Kanan 50

Acknowledgment**(t)() (Set ID)() (OK/NG)(Data)(x)**

* Fitur ini mungkin tidak tersedia untuk semua model.

09. [Color (Warna)] (Perintah: k i)

Menyesuaikan warna layar.

Transmission**(k)(i)() (Set ID)() (Data)(Cr)**

Data 00-64: Warna 0-100

Acknowledgment**(i)() (Set ID)() (OK/NG)(Data)(x)****13. [Sound Mode (Mode Suara)] (Perintah: d y)**

Memilih mode suara.

Transmission**(d)(y)() (Set ID)() (Data)(Cr)**

Data 01: [Standard (Standar)]

02: [Music (Musik)]

03: [Cinema (Sinema)]

04: [Sports (Olahraga)]

05: [Game (Permainan)]

07: [Clear Voice (Suara Jernih)]

Acknowledgment**(y)() (Set ID)() (OK/NG)(Data)(x)**

* Fitur ini mungkin tidak tersedia untuk semua model.

10. [Tint (Rona)] (Perintah: k j)

Menyesuaikan rona layar.

Transmission**(k)(j)() (Set ID)() (Data)(Cr)**

Data 00-64: Warna Merah 50-Hijau 50

Acknowledgment**(j)() (Set ID)() (OK/NG)(Data)(x)**

14. [Mute (Diam)] (Perintah: k e)

Diamkan/aktifkan suara audio.

Transmission

(k)(e)()(Set ID)()(Data)(Cr)

Data 00: Hening (Volume mati)
01: Nyala (Volume nyala)

Acknowledgment

(e)()(Set ID)()(OK/NG)(Data)(x)

- * Fitur ini mungkin tidak tersedia untuk semua model.

15. Kontrol Volume (Perintah: k f)

Menyesuaikan volume pemutaran.

Transmission

(k)(f)()(Set ID)()(Data)(Cr)

Data 00-64: Volume 0-100

Acknowledgment

(f)()(Set ID)()(OK/NG)(Data)(x)

- * Fitur ini mungkin tidak tersedia untuk semua model.

16. Jam 1 (tahun/bulan/hari) (Perintah: f a)

Mengatur nilai Clock 1 (tahun/bulan/hari) dan waktu Otomatis.

Transmission

1. (f)(a)()(Set ID)()(Data1)()(Data2)()(Data3)(Cr)

2. (f)(a)()(ID Set)()(0)(0)()(Data1)(Cr)

1. Bila mengatur Clock 1 (tahun/bulan/hari)

Data 1 00-: 2010 -

Data 2 01-0C: Januari - Desember

Data 3 01-1F: 1-31

- * Nilai minimum dan maksimum untuk Data1 berbeda tergantung pada tahun rilis produk.
- * Masukkan "fa (Set ID) ff" untuk melihat pengaturan Clock 1 (tahun/bulan/hari).

2. Ketika Mengatur Waktu Otomatis

Data 1 00: [Auto (Otomatis)]

01: [Manual]

- * Untuk melihat nilai Waktu otomatis yang ditetapkan, masukkan "fa (Set ID) 00 ff"

Acknowledgment

1. (a)()(Set ID)()(OK/NG)(Data1)(Data2)(Data3)(x)

2. (a)()(Set ID)()(OK/NG)(0)(0)(Data1)(x)

17. Jam 2 (Jam/Menit/Detik) (Perintah: f x)

Mengatur nilai Clock 2 (jam/menit/detik).

Transmission

(f)(x)()(Set ID)()(Data1)()(Data2)()(Data3)(Cr)

Data 1 00-17: 00-23 jam

Data 2 00-3B: 00-59 menit

Data 3 00-3B: 00-59 detik

- * Masukkan "fx (Set ID) ff" untuk melihat pengaturan Waktu 2 (jam/menit/detik).

- * Fitur ini hanya tersedia bila Clock 1 (tahun/bulan/hari) telah ditetapkan.

Acknowledgment

(x)()(Set ID)()(OK/NG)(Data1)(Data2)(Data3)(x)

18. [Daylight Saving Time (Waktu Penghematan Siang Hari)] (Perintah: s d)

Mengatur Waktu Musim Panas.

Transmission

(s)(d)()(Set ID)()(Data1)()(Data2)()

(Data3)()(Data4)()(Data5)()(Cr)

Data1 00: Mati (Data2-5: FF)

01: Waktu Mulai

02: Waktu Selesai

Data2 01-0C: Januari - Desember

Data3 01-06: Minggu 1-6

- * Nilai maksimum (Data3) dapat berbeda tergantung tanggal.

Data4 00-06: (Minggu - Sabtu)

Data5 00-17: 00 - 23 jam

Jika Anda ingin membaca waktu mulai/selesai, masukkan FF untuk parameter (Data2) sampai (Data5).
(Contoh 1: sd 01 01 ff ff ff ff - Memeriksa waktu mulai.
Contoh 2: sd 01 02 ff ff ff ff - Memeriksa waktu selesai.)

- * Fitur ini hanya berfungsi bila Jam 1 (tahun/bulan/hari) dan Jam 2 (jam/menit/detik) telah diatur.

Acknowledgment

(d)()(Set ID)()(OK/NG)(Data1)(Data2)

(Data3)(Data4)(Data5)(x)

- * Fitur ini mungkin tidak tersedia untuk semua model.

19. [No Signal Power Off (Tidak Ada Sinyal Daya Mati)] (Perintah: f g)

Mengatur fungsi Tidak Ada Sinyal Daya Mati.

Transmission**(f)(g)() (Set ID)() (Data)(Cr)**

Data 00: Mati (Tidak dimatikan setelah 15 menit)
01: Nyala (Dimatikan setelah 15 menit)

Acknowledgment**(g)() (Set ID)() (OK/NG)(Data)(x)****22. Pengaturan Nilai Awal (Perintah: f k)**

Mengeksekusi Atur Ulang.

(Mulai Layar hanya dapat dilakukan di mode masukan RGB.)

Transmission**(f)(k)() (Set ID)() (Data)(Cr)**

Data 00: [Picture Reset (Atur Ulang Gambar)]
01: INISIALISASI LAYAR
02: [Reset to Initial Settings (Atur Ulang ke Pengaturan Awal)]

Acknowledgment**(k)() (Set ID)() (OK/NG)(Data)(x)**

* Fitur ini mungkin tidak tersedia untuk semua model.

20. [No IR Power Off (Mati Tidak Ada Daya IR)] (Perintah: m n)

Mengaktifkan Mati Otomatis saat tidak ada sinyal IR.

Transmission**(m)(n)() (Set ID)() (Data)(Cr)**

Data 00: Mati (Tidak dimatikan setelah 2/4/6/8 jam)
01: 2 jam (Dimatikan setelah 2 jam)
02: 4 jam (Dimatikan setelah 4 jam)
03: 6 jam (Dimatikan setelah 6 jam)
04: 8 jam (Dimatikan setelah 8 jam)

Acknowledgment**(n)() (Set ID)() (OK/NG)(Data)(x)****23. Suhu Saat Ini (Perintah: d n)**

Memeriksa suhu produk saat ini.

Transmission**(d)(n)() (Set ID)() (Data)(Cr)**

Data FF: Pemeriksaan Status

Acknowledgment**(n)() (Set ID)() (OK/NG)(Data)(x)**

* Suhu ditampilkan dalam heksadesimal.

21. [Language (Bahasa)] (Perintah: f i)

Mengatur Bahasa OSD.

Transmission**(f)(i)() (Set ID)() (Data)(Cr)**

Data 00: Cheska
01: Denmark
02: Jerman
03: Bahasa Inggris
04: Spanyol (Eropa)
05: Yunani
06: Prancis
07: Italia
08: Belanda
09: Norwegia
0A: Portugis
0B: Portugis (Brasil)
0C: Rusia
0D: Finlandia
0E: Swedia
0F: Korea
10: Cina (Kanton)
11: Jepang
12: Cina (Mandarin)
13: Arab

Acknowledgment**(i)() (Set ID)() (OK/NG)(Data)(x)**

* Beberapa bahasa mungkin tidak tersedia untuk semua model.

24. Tombol (Perintah: m c)

Mengirim kode kunci kontrol jarak-jauh IR.

Transmission**(m)(c)() (Set ID)() (Data)(Cr)**

Data IR_KEY_CODE

Acknowledgment**(c)() (Set ID)() (OK/NG)(Data)(x)**

* Untuk kode kunci, lihat Kode IR.

* Beberapa kode kunci tidak didukung, tergantung modelnya.

25. Waktu Berlalu (Perintah: d l)

Menampilkan waktu yang telah berlalu setelah monitor diaktifkan.

Transmission

(d)(l)() (Set ID)() (Data)(Cr)

Data FF: Membaca status

Acknowledgment

(l)() (Set ID)() (OK/NG)(Data)(x)

* Data yang diterima ditampilkan dalam heksadesimal.

26. Pemeriksaan Nomor Seri Produk (Perintah: f y)

Memeriksa nomor seri produk.

Transmission

(f)(y)() (Set ID)() (Data)(Cr)

Data FF: Memeriksa nomor seri produk

Acknowledgment

(y)() (Set ID)() (OK/NG)(Data)(x)

* Data dalam format ASCII.

27. Versi Perangkat Lunak (Perintah: f z)

Memeriksa versi perangkat lunak produk.

Transmission

(f)(z)() (Set ID)() (Data)(Cr)

Data FF: Memeriksa versi perangkat lunak

Acknowledgment

(z)() (Set ID)() (OK/NG)(Data)(x)

**28. [White Balance (Keseimbangan Putih)]
Penguatan Merah (Perintah: j m)**

Menyesuaikan nilai penguatan merah untuk white balance.

Transmission

(j)(m)() (Set ID)() (Data)(Cr)

Data 00-FE: Gain Merah 0-254

FF: Memeriksa nilai penguatan merah

Acknowledgment

(m)() (Set ID)() (OK/NG)(Data)(x)

**29. [White Balance (Keseimbangan Putih)]
Penguatan Hijau (Perintah: j n)**

Menyesuaikan nilai penguatan hijau untuk white balance.

Transmission

(j)(n)() (Set ID)() (Data)(Cr)

Data 00-FE: Gain Hijau 0-254

FF: Memeriksa nilai penguatan hijau

Acknowledgment

(n)() (Set ID)() (OK/NG)(Data)(x)

**30. [White Balance (Keseimbangan Putih)]
Penguatan Biru (Perintah: j o)**

Menyesuaikan nilai penguatan biru untuk white balance.

Transmission

(j)(o)() (Set ID)() (Data)(Cr)

Data 00-FE: Gain Biru 0-254

FF: Memeriksa nilai penguatan biru

Acknowledgment

(o)() (Set ID)() (OK/NG)(Data)(x)

**31. [White Balance (Keseimbangan Putih)] Offset
Merah (Perintah: s x)**

Menyesuaikan nilai offset merah untuk white balance.

Transmission

(s)(x)() (Set ID)() (Data)(Cr)

Data 00-7F: Offset Merah 0-127

FF: Memeriksa nilai offset merah

Acknowledgment

(x)() (Set ID)() (OK/NG)(Data)(x)

**32. [White Balance (Keseimbangan Putih)] Offset
Hijau (Perintah: s y)**

Menyesuaikan nilai offset hijau untuk white balance.

Transmission

(s)(y)() (Set ID)() (Data)(Cr)

Data 00-7F: Offset Hijau 0-127

FF: Memeriksa nilai offset hijau

Acknowledgment

(y)() (Set ID)() (OK/NG)(Data)(x)

33. [White Balance (Keseimbangan Putih)] Offset Biru (Perintah: s z)

Menyesuaikan nilai offset biru untuk white balance.

Transmission

(s)(z)()(Set ID)()(Data)(Cr)

Data 00-7F: Offset Biru 0-127

FF: Memeriksa nilai offset biru

Acknowledgment

(z)()(Set ID)()(OK/NG)(Data)(x)

34. [Backlight (Lampu Latar)] (Perintah: m g)

Menyesuaikan kecerahan lampu latar.

Transmission

(m)(g)()(Set ID)()(Data)(Cr)

Data 00-64: Lampu latar 0-100

Acknowledgment

(g)()(ID Set)()(OK/NG)(Data)(x)

* Fitur ini mungkin tidak tersedia untuk semua model.

35. [Screen Off (Layar Mati)] (Perintah: k d)

Menonaktifkan/mengaktifkan layar.

Transmission

(k)(d)()(Set ID)()(Data)(Cr)

Data 00: Layar Aktif

01: Layar Mati

Acknowledgment

(d)()(Set ID)()(OK/NG)(Data)(x)

* Fitur ini mungkin tidak tersedia untuk semua model.

36. [Tile Mode (Mode Tile)] (Perintah: d d)

Mengatur mode tile dan nilai untuk baris dan kolom petak.

Transmission

(d)(d)()(Set ID)()(Data)(Cr)

Data 00-FF: Byte pertama - kolom petak

Byte kedua - baris petak

* 00, 01, 10, dan 11 berarti mode tile mati.

* Nilai maksimal mungkin berbeda tergantung model.

Acknowledgment

(d)()(Set ID)()(OK/NG)(Data)(x)

* Fitur ini mungkin tidak tersedia untuk semua model.

37. [Tile Mode (Mode Tile)] Periksa (Perintah: d z)

Memeriksa mode petak.

Transmission

(d)(z)()(Set ID)()(Data)(Cr)

Data FF: Periksa Mode Petak

Acknowledgment

(z)()(Set ID)()(OK/NG)(Data1)(Data2)(Data3)(x)

Data 1 00: Mode Tile mati

01: Mode Tile nyala

Data 2 00-0F: Kolom tile

Data 3 00-0F: Baris tile

* Fitur ini mungkin tidak tersedia untuk semua model.

38. [Tile ID (ID Tile)] (Perintah: d i)

Mengatur nilai ID Petak dari produk.

Transmission

(d)(i)()(Set ID)()(Data)(Cr)

Data 01-E1: ID Tile 1-225

FF: Memeriksa Tile ID

* Nilai data tidak boleh melebihi nilai baris x kolom.

Acknowledgment

(i)()(Set ID)()(OK/NG)(Data)(x)

* Jika Anda memasukkan nilai yang lebih dari nilai baris x kolom untuk parameter Data (kecuali untuk 0xFF), Ack menjadi NG.

* Fitur ini mungkin tidak tersedia untuk semua model.

39. [Natural Mode (Mode Natural)] (Dalam Mode Tile) (Perintah: d j)

Untuk menampilkan gambar secara alami, bagian gambar yang biasanya ditampilkan di celah antar monitor akan dihilangkan.

Transmission**(d)(j)()(Set ID)()(Data)(Cr)**

Data 00: Nonaktif
01: Hidup

Acknowledgment**(j)()(Set ID)()(OK/NG)(Data)(x)**

* Fitur ini mungkin tidak tersedia untuk semua model.

40. Posisi Tile H (Perintah: d e)

Menyesuaikan Posisi H di Mode Tile. (Fungsi ini hanya tersedia saat Mode Tile diatur ke Nyala dan Mode Natural diatur ke Mati.)

Transmission**(d)(e)()(Set ID)()(Data)(Cr)**

Data 00 - 32: -50(Kiri) - 0(Kanan)

* Nilai Kiri/Kanan bervariasi bergantung pada Ukuran tile H.

Acknowledgment**(e)()(Set ID)()(OK/NG)(Data)(x)**

* Fitur ini mungkin tidak tersedia untuk semua model.

41. Posisi Tile V (Perintah: d f)

Menyesuaikan Posisi V di Mode Tile. (Fungsi ini hanya tersedia saat Mode Tile diatur ke Nyala dan Mode Natural diatur ke Mati.)

Transmission**(d)(f)()(Set ID)()(Data)(Cr)**

Data 00 - 32: 0(Bawah) - 50(Atas)

* Nilai vertikal bervariasi bergantung pada Ukuran tile V.

Acknowledgment**(f)()(Set ID)()(OK/NG)(Data)(x)**

* Fitur ini mungkin tidak tersedia untuk semua model.

42. Ukuran Tile H (Perintah: d g)

Menyesuaikan Ukuran H pada Mode Tile. (Sebelum menyesuaikan Ukuran Tile H, atur Posisi Tile H sebagai 0 X 32. Fungsi ini hanya tersedia saat Mode Tile diatur ke Nyala dan Mode Natural diatur ke Mati.)

Transmission**(d)(g)()(Set ID)()(Data)(Cr)**

Data 00 - 32: 0 - 50

Acknowledgment**(g)()(Set ID)()(OK/NG)(Data)(x)**

* Fitur ini mungkin tidak tersedia untuk semua model.

43. Ukuran Tile V (Perintah: d h)

Menyesuaikan Ukuran V pada Mode Tile. (Sebelum menyesuaikan Ukuran Tile V, atur Posisi Tile V sebagai 0 X 00. Fungsi ini hanya tersedia saat Mode Tile diatur ke Nyala dan Mode Natural diatur ke Mati.)

Transmission**(d)(h)()(Set ID)()(Data)(Cr)**

Data 00 - 32: 0 - 50

Acknowledgment**(h)()(Set ID)()(OK/NG)(Data)(x)**

* Fitur ini mungkin tidak tersedia untuk semua model.

44. DPM (Perintah: f j)

Mengatur fungsi DPM(Display Power Management).

Transmission**(f)(j)()(Set ID)()(Data)(Cr)**

Data 00: [Off (Nonaktif)]
01: 5 detik
02: 10 detik
03: 15 detik
04: 1 menit
05: 3 menit
06: 5 menit
07: 10 menit

Acknowledgment**(j)()(Set ID)()(OK/NG)(Data)(x)**

* Fitur ini mungkin tidak tersedia untuk semua model.

45. [DPM Wake Up Control (Kontrol Nyala DPM)] (Perintah: s n, Ob)

Mengatur mode Kontrol deaktivasi DPM.

Transmission

(s)(n)()(Set ID)()(0)(b)()(Data)(Cr)

Data 00: Mengatur mode jam
01: Mengatur mode jam + data

Acknowledgment

(n)()(Set ID)()(OK/NG)(0)(b)(Data)(x)

* Fitur ini mungkin tidak tersedia untuk semua model.

46. Remote Control/[Local Key Operation Lock (Kunci Operasi Tombol Lokal)] (Perintah: k m)

Menyesuaikan kontrol jarak-jauh/kunci tombol (depan) lokal.

Transmission

(k)(m)()(Set ID)()(Data)(Cr)

Data 00: Nonaktif (Kunci Nonaktif)
01: Aktif (Kunci Aktif)

Acknowledgment

(m)()(Set ID)()(OK/NG)(Data)(x)

* Fitur ini mungkin tidak tersedia untuk semua model.

47. [Power On Delay (Daya Nyala Tertunda)] (Perintah: f h)

Mengatur penundaan jadwal untuk saat daya nyala. (Unit: detik)

Transmission

(f)(h)()(Set ID)()(Data)(Cr)

Data 00-FA: Min. 0- Maks. 250 (dtk)

Acknowledgment

(h)()(Set ID)()(OK/NG)(Data)(x)

* Nilai maksimal mungkin berbeda tergantung model.

* Fitur ini mungkin tidak tersedia untuk semua model.

48. [Fail Over] Mode (Perintah: m i)

Mengatur mode masukan untuk pindah otomatis.

Transmission

(m)(i)()(Set ID)()(Data)(Cr)

Data 00: [Off (Nonaktif)]
01: [Auto (Otomatis)]
02: [User Setting (Pengaturan Pengguna)]

Acknowledgment

(i)()(Set ID)()(OK/NG)(Data)(x)

* Fitur ini mungkin tidak tersedia untuk semua model.

49. [Fail Over] Pemilihan Masukan (Perintah: m j)

Memilih sumber masukan untuk pindah otomatis. (Fitur ini hanya tersedia saat Fail Over diatur ke Custom.)

Transmission

(m)(j)()(Set ID)()(Data1)()(Data2)()(Data3)()(Data4)
... ()(DataN)(Cr)

Data 1-N (Prioritas masukan 1-N)
60: RGB
70: DVI-D
90: HDMI
C0: Port Layar
91: HDMIZ/SDI/OPS

Acknowledgment

(j)()(Set ID)()(OK/NG)(Data1)(Data2)(Data3)(Data4)
... (DataN) (x)

* Beberapa sinyal masukan mungkin tidak tersedia untuk semua model.

* Jumlah data (N) mungkin berbeda tergantung model. (Jumlah data tergantung pada jumlah sinyal input yang didukung.)

50. Kunci Tombol Remote kontrol (Perintah: t p)

Mengonfigurasi pengaturan kunci kontrol jarak-jauh produk.

Transmission

(t)(p)()(Set ID)()(Data)(Cr)

Data 00: Buka semua tombol
01: Kunci semua tombol kecuali tombol Daya
02: Kunci semua tombol

Acknowledgment

(p)()(Set ID)()(OK/NG)(Data)(x)

* Fitur ini mungkin tidak tersedia untuk semua model.

51. [Local Key Operation Lock (Kunci Operasi Tombol Lokal)] (Perintah: t o)

Mengonfigurasi pengaturan pengoperasian tombol lokal pada produk.

Transmission

(t)(o)() (Set ID)()(Data)(Cr)

Data 00: Buka semua tombol
01: Kunci semua tombol kecuali tombol Daya
02: Kunci semua tombol

Acknowledgment

(o)() (Set ID)()(OK/NG)(Data)(x)

* Fitur ini mungkin tidak tersedia untuk semua model.

52. Pemeriksaan Status (Perintah: s v)

Menerima sinyal produk saat ini.

Transmission

(s)(v)() (Set ID)()(Data)()(FF)(Cr)

Data 02: Periksa apakah ada sinyal
10: RGB Sensor OK/NG(Layar Pemeriksaan)

Acknowledgment

(v)() (Set ID)()(OK/NG)(Data)(Data1)(x)

Data 02 (ketika sinyal ditemukan)
Data 1 00: Tidak ada sinyal
01: Ada sinyal

Data 10 (Layar Pemeriksaan)
Data 1 00: Hasil Periksa Layar NG
07: Hasil Periksa Layar OK

* Saat Layar Pemeriksaan diatur ke Mati atau tidak didukung, hasil eksekusi di-render sebagai "NG."

53. [Screen Fault Detection (Deteksi Kerusakan Layar)] (Perintah: t z)

Mengatur fitur Deteksi Kerusakan Layar.

Transmission

(t)(z)() (Set ID)()(Data)(Cr)

Data 00: Nonaktif
01: Hidup

Acknowledgment

(z)() (Set ID)()(OK/NG)(Data)(x)

* Fitur ini mungkin tidak tersedia untuk semua model.

54. [PM Mode (Mode PM)] (Perintah: s n, Oc)

Mengatur mode PM.

Transmission

(s)(n)() (Set ID)()(Oc)()(Data)(Cr)

Data 00: [Power Off (Daya Mati)]
01: [Sustain Aspect Ratio (Rasio Aspek Bertahan)]
02: [Screen Off (Layar Mati)]
03: [Screen Off Always (Layar Mati Selalu)]
04: [Screen Off & Backlight On (Layar Mati & Lampu Latar Menyala)]

Acknowledgment

(n)() (Set ID)()(OK/NG)(Oc)(Data)(x)

* Fitur ini mungkin tidak tersedia untuk semua model.

55. [Screen Off Always (Layar Mati Selalu)] (Perintah: j p)

Jika Anda mengaktifkan fitur Layar Selalu Nonaktif, monitor memasuki mode Layar Nonaktif terlepas dari apakah Anda mengaktifkan mode PM atau tidak.

Transmission

(j)(p)() (Set ID)()(Data)(Cr)

Data 00: Nyala (Layar nyala)
01: Mati (Layar mati)

* Fitur ini mungkin tidak tersedia untuk semua model.

Acknowledgment

(n)() (Set ID)()(OK/NG)(Od)(Data)(x)

56. [Auto Config. (Konfigurasi Otomatis)] (Perintah: j u)

Secara otomatis memperbaiki posisi dan guncangan gambar. (Hanya berfungsi dalam mode input RGB-PC.)

Transmission

(j)(u)() (Set ID)()(Data)(Cr)

Data 01: Jalankan

Acknowledgment

(u)() (Set ID)()(OK/NG)(Data)(x)

57. [Digital Audio Input (Masukan Audio Digital)] (Perintah: s n, 04)

Mengatur Masukan Audio Digital.

Transmission**(s)(n)()(Set ID)()(04)()(Data)(Cr)**Data 00: Digital
01: Analog**Acknowledgment****(n)()(Set ID)()(OK/NG)(04)(Data)(x)****60. [Pivot Mode (Mode Pivot)] (Perintah: t a)**

Mengontrol Mode Pivot.

Transmission**(t)(a)()(Set ID)()(Data)(Cr)**Data 00: Nonaktif
01: Hidup**Acknowledgment****(a)()(Set ID)()(OK/NG)(Data)(x)**

* Fitur ini mungkin tidak tersedia untuk semua model.

58. [Audio Out (Audio Keluar)] (Perintah: s n, aa)

Mengontrol mode Audio Out.

Transmission**(s)(n)()(Set ID)()(a)(a)()(Data)(Cr)**Data 00: [Off (Nonaktif)]
01: [Variabel]
02: [Fixed (Tetapan)]**Acknowledgment****(n)()(Set ID)()(OK/NG)(a)(a)(Data)(x)**

* Fitur ini mungkin tidak tersedia untuk semua model.

61. Mode [Brightness Scheduling (Penjadwalan Kecerahan)] (Perintah: s m)

Memilih mode Penjadwalan Kecerahan.

Transmission**(s)(m)()(Set ID)()(Data)(Cr)**Data 00: Nonaktif
01: Hidup**Acknowledgment****(m)()(Set ID)()(OK/NG)(Data)(x)**

* Fungsi ini tidak bekerja jika waktu saat ini belum diatur.

* Fitur ini mungkin tidak tersedia untuk semua model.

59. [OSD Rotation (Rotasi OSD)] (Perintah: t h)

Mengatur mode Rotasi OSD.

Transmission**(t)(h)()(Set ID)()(Data)(Cr)**Data 00: Nonaktif
01: 90 derajat
02: 270 derajat**Acknowledgment****(h)()(Set ID)()(OK/NG)(Data)(x)**

* Fitur ini mungkin tidak tersedia untuk semua model.

62. [Brightness Scheduling (Penjadwalan Kecenderaan)] (Perintah: s s)

Mengatur Penjadwalan Kecenderaan.

Transmission**(s)(s)() (Set ID)() (Data1)() (Data2)() (Data3)(Cr)**

Data1

1. F1 hingga f6 (pembacaan data)

F1: Membaca data [Brightness Scheduling (Penjadwalan Kecenderaan)] ke-1

F2: Membaca data [Brightness Scheduling (Penjadwalan Kecenderaan)] ke-2

F3: Membaca data [Brightness Scheduling (Penjadwalan Kecenderaan)] ke-3

F4: Membaca data [Brightness Scheduling (Penjadwalan Kecenderaan)] ke-4

F5: Membaca data [Brightness Scheduling (Penjadwalan Kecenderaan)] ke-5

F6: Membaca data [Brightness Scheduling (Penjadwalan Kecenderaan)] ke-6

2. FF: Membaca semua daftar yang disimpan

3. e1 hingga e6 (Menghapus satu indeks), e0 (Menghapus semua indeks)

E0: Menghapus semua kontrol kecerahan cepat

E1: Menghapus kontrol [Brightness Scheduling (Penjadwalan Kecenderaan)] ke-1

E2: Menghapus kontrol [Brightness Scheduling (Penjadwalan Kecenderaan)] ke-2

E3: Menghapus kontrol [Brightness Scheduling (Penjadwalan Kecenderaan)] ke-3

E4: Menghapus kontrol [Brightness Scheduling (Penjadwalan Kecenderaan)] ke-4

E5: Menghapus kontrol [Brightness Scheduling (Penjadwalan Kecenderaan)] ke-5

E6: Menghapus kontrol [Brightness Scheduling (Penjadwalan Kecenderaan)] ke-6

4. 00-17: 00 - 23 jam

Data2 00-3B: 00 - 59 menit

Data3 00-64: Lampu latar 0 - 100

- * Untuk membaca atau menghapus daftar [Brightness Scheduling (Penjadwalan Kecenderaan)] yang telah Anda atur, [Data2][Data3] harus diatur ke FF.
- * Jika Anda ingin membaca daftar lengkap dari [Brightness Scheduling (Penjadwalan Kecenderaan)] yang telah Anda atur melalui FF, jangan memasukkan nilai apa pun di [Data2][Data3].
- * Jika Anda ingin membaca daftar lengkap dari [Brightness Scheduling (Penjadwalan Kecenderaan)] yang telah Anda atur melalui FF, NG dikenali jika tidak ada daftar tersimpan.

Contoh 1: ss 01 f1 ff ff - Membaca data indeks pertama dari [Brightness Scheduling (Penjadwalan Kecenderaan)].

Contoh 2: ss 01 ff - Membaca semua data indeks dari [Brightness Scheduling (Penjadwalan Kecenderaan)].

Contoh 3: ss 01 e1 ff ff - Menghapus data indeks pertama dari [Brightness Scheduling (Penjadwalan Kecenderaan)].

Contoh 4: ss 01 07 1E 46 - Menambahkan jadwal yang waktunya 07:30 dan lampu latarnya 70.

Acknowledgment**(s)() (Set ID)() (OK/NG)(Data1)(Data2)(Data3)(x)**

- * Fitur ini mungkin tidak tersedia untuk semua model.

63. [Sync Mode (Mode Sinkr.)] (Perintah: t g)

Memilih pengaturan Mode Sinkronisasi.

Transmission**(f)(g)() (Set ID)() (Data)(Cr)**

Data 00: Nonaktif

01: Hidup

Acknowledgment**(g)() (Set ID)() (OK/NG)(Data)(x)**

- * Fitur ini mungkin tidak tersedia untuk semua model.

64. [Time Sync (Sinkr. Waktu)] (Perintah: s n, 16)

Mengatur waktu untuk disinkronkan.

Transmission**(s)(n)() (Set ID)() (1)(6)() (Data)(Cr)**

Data 00: Nonaktif

01: Mengatur ke 00:00

02: Mengatur ke 1:00

...

18: Mengatur ke 23:00

Acknowledgment**(n)() (Set ID)() (OK/NG)() (1)(6)() (Data)(x)**

- * Fitur ini tidak berfungsi jika tidak ada monitor Utama.
- * Layar pengaturan hanya ditampilkan pada monitor Utama.
- * Fungsi ini tidak bekerja jika waktu saat ini belum diatur.
- * Fitur ini mungkin tidak tersedia untuk semua model.

65. Pewaktu untuk Menghidupkan (Perintah: f b)

Mengatur fungsi Pewaktu untuk Menghidupkan.

Transmission**(f)(b)()(Set ID)()(Data)(Cr)**

Data 00: Nonaktif

01: Hidup

Acknowledgment**(b)()(Set ID)()(OK/NG)(Data)(x)****66. Pewaktu untuk Mematikan (Perintah: f c)**

Mengatur fungsi Pewaktu untuk Mematikan.

Transmission**(f)(c)()(Set ID)()(Data)(Cr)**

Data 00: Nonaktif

01: Hidup

Acknowledgment**(c)()(Set ID)()(OK/NG)(Data)(x)****67. [Timer Power On (Pewaktu untuk Menghidupkan)] (Mode Pengulangan/Kali) (Perintah: f d)**

Mengatur fungsi Pewaktu untuk Menghidupkan (Mode Pengulangan/Kali).

Transmission**(f)(d)()(Set ID)()(Data1)()(Data2)()(Data3)(Cr)**

Data1

1. f1h hingga f7h (pembacaan data)

F1: Membaca data Pewaktu untuk Menghidupkan ke-1

F2: Membaca data Pewaktu untuk Menghidupkan ke-2

F3: Membaca data Pewaktu untuk Menghidupkan ke-3

F4: Membaca data Pewaktu untuk Menghidupkan ke-4

F5: Membaca data Pewaktu untuk Menghidupkan ke-5

F6: Membaca data Pewaktu untuk Menghidupkan ke-6

F7: Membaca data Pewaktu untuk Menghidupkan ke-7

2. e1h hingga e7h (Menghapus satu indeks), e0h (Menghapus semua indeks)

E0: Menghapus semua Pewaktu untuk Menghidupkan

E1: Menghapus Pewaktu untuk Menghidupkan ke-1

E2: Menghapus Pewaktu untuk Menghidupkan ke-2

E3: Menghapus Pewaktu untuk Menghidupkan ke-3

E4: Menghapus Pewaktu untuk Menghidupkan ke-4

E5: Menghapus Pewaktu untuk Menghidupkan ke-5

E6: Menghapus Pewaktu untuk Menghidupkan ke-6

E7: Menghapus Pewaktu untuk Menghidupkan ke-7

3. 01h hingga 0ch (Pengaturan Pewaktu untuk Menghidupkan)

01: Ulangi Satu Kali

02: Ulangi Setiap Hari

03: Ulangi dari Senin hingga Jumat

04: Ulangi dari Senin hingga Sabtu

05: Ulangi dari Sabtu hingga Minggu

06: Ulangi di hari Minggu

07: Ulangi di hari Senin

08: Ulangi di hari Selasa

09: Ulangi di hari Rabu

0A: Ulangi di hari Kamis

0B: Ulangi di hari Jumat

0C: Ulangi di hari Sabtu

Data2 00-17: 00 - 23 jam

Data3 00-3B: 00 - 59 menit

* Untuk membaca atau menghapus Pewaktu untuk Menghidupkan yang telah Anda atur, (Data2)(Data3) harus diatur ke FFh.

Contoh 1: fd 01 f1 ff ff - Membaca data indeks ke-1 pada Pewaktu untuk Menghidupkan.

Contoh 2: fd 01 e1 ff ff - Membaca data indeks ke-1 pada Pewaktu untuk Menghidupkan.

Contoh 3: fd 01 04 02 03 - Mengatur Pewaktu untuk Menghidupkan sebagai Senin - Sabtu 02:03.

* Fitur ini hanya berfungsi bila Jam 1 (tahun/bulan/hari) dan Jam 2 (jam/ menit/detik) telah diatur.

Acknowledgment**(d)()(Set ID)()(OK/NG)(Data1)(Data2)(Data3)(x)**

**68. [Timer Power Off (Pewaktu untuk Mematikan)]
(Mode Pengulangan/Kali) (Perintah: f e)**

Mengatur fungsi Pewaktu untuk Mematikan (Mode Pengulangan/Kali).

Transmission

(f)(e)()(Set ID)()(Data1)()(Data2)()(Data3)(Cr)

Data1

1. f1h hingga f7h (pembacaan data)

F1: Membaca data Pewaktu untuk Mematikan ke-1

F2: Membaca data Pewaktu untuk Mematikan ke-2

F3: Membaca data Pewaktu untuk Mematikan ke-3

F4: Membaca data Pewaktu untuk Mematikan ke-4

F5: Membaca data Pewaktu untuk Mematikan ke-5

F6: Membaca data Pewaktu untuk Mematikan ke-6

F7: Membaca data Pewaktu untuk Mematikan ke-7

2. e1h hingga e7h (Menghapus satu indeks), e0h (Menghapus semua indeks)

E0: Menghapus semua Pewaktu untuk Mematikan

E1: Menghapus Pewaktu untuk Mematikan ke-1

E2: Menghapus Pewaktu untuk Mematikan ke-2

E3: Menghapus Pewaktu untuk Mematikan ke-3

E4: Menghapus Pewaktu untuk Mematikan ke-4

E5: Menghapus Pewaktu untuk Mematikan ke-5

E6: Menghapus Pewaktu untuk Mematikan ke-6

E7: Menghapus Pewaktu untuk Mematikan ke-7

3. 01h hingga 0ch (Pengaturan Pewaktu untuk Mematikan)

01: Ulangi Satu Kali

02: Ulangi Setiap Hari

03: Ulangi dari Senin hingga Jumat

04: Ulangi dari Senin hingga Sabtu

05: Ulangi dari Sabtu hingga Minggu

06: Ulangi di hari Minggu

07: Ulangi di hari Senin

08: Ulangi di hari Selasa

09: Ulangi di hari Rabu

0A: Ulangi di hari Kamis

0B: Ulangi di hari Jumat

0C: Ulangi di hari Sabtu

Data2 00-17:00 - 23 jam

Data3 00-3B:00 - 59 menit

* Untuk membaca atau menghapus Pewaktu untuk Mematikan yang telah Anda atur, (Data2)(Data3) harus diatur ke FFF.

Contoh 1: fe 01 f1 ff ff - Membaca data indeks ke-1 pada Pewaktu untuk Mematikan.

Contoh 2: fe 01 e1 ff ff - Membaca data indeks ke-1 pada Pewaktu untuk Mematikan.

Contoh 3: fe 01 04 02 03 - Mengatur Pewaktu untuk Mematikan sebagai Senin - Sabtu 02:03.

* Fitur ini hanya berfungsi bila Jam 1 (tahun/bulan/hari) dan Jam 2 (jam/ menit/detik) telah diatur.

Acknowledgment

(e)()(Set ID)()(OK/NG)(Data1)(Data2)(Data3)(x)

**69. Mode [Holiday Setting (Pengaturan Hari Libur)]
(Perintah: s n, 1a)**

Mengatur mode Pengaturan Hari Libur ke Nyala atau Mati.

Transmission

(s)(n)()(Set ID)()(1)(a)()(Data)(Cr)

Data 00: Pengaturan Hari Libur Mati

01: Pengaturan Hari Libur Nyala

Acknowledgment

(n)()(Set ID)()(OK/NG)()(1)(a)()(Data)(x)

* Fungsi ini tidak bekerja jika waktu saat ini belum diatur.

* Fitur ini mungkin tidak tersedia untuk semua model.

**70. [Holiday Setting (Pengaturan Hari Libur)]
(Perintah: s n, 1b)**

Mengatur pengaturan hari libur.

Transmission

(s)(n)()(Set ID)()(1)(a)

()(Data1)()(Data2)()(Data3) ()(Data4) (Cr)

Data1

1. f1 hingga f7 (pembacaan data)

f1: Membaca data Pengaturan Hari Libur ke-1

f2: Membaca data Pengaturan Hari Libur ke-2

f3: Membaca data Pengaturan Hari Libur ke-3

f4: Membaca data Pengaturan Hari Libur ke-4

f5: Membaca data Pengaturan Hari Libur ke-5

f6: Membaca data Pengaturan Hari Libur ke-6

f7: Membaca data Pengaturan Hari Libur ke-7

2. FF: Membaca semua daftar yang disimpan

3. e1 hingga e7 (Menghapus satu indeks), e0 (Menghapus semua indeks)

e0: Menghapus semua pengaturan hari libur

e1: Menghapus pengaturan hari libur ke-1

e2: Menghapus pengaturan hari libur ke-2

e3: Menghapus pengaturan hari libur ke-3

e4: Menghapus pengaturan hari libur ke-4

e5: Menghapus pengaturan hari libur ke-5

e6: Menghapus pengaturan hari libur ke-6

e7: Menghapus pengaturan hari libur ke-7

4. 01 - 0c: Januari - Desember (Mulai Bulan)

Data2 01~1F: 01 - 31 (Mulai Hari)

Data3 01-0c: Januari - Desember (Akhir Bulan)

Data4 01-1F: 01 - 31 (Akhir Hari)

- * Untuk membaca atau menghapus Pengaturan Hari Libur yang telah Anda atur, (Data2)(Data3)(Data4) harus diatur ke FF.
- * Untuk membaca semua Pengaturan Hari Libur yang telah Anda atur, (Data1)(Data2)(Data3)(Data4) harus diatur ke FF.

Contoh 1: sn 01 1b f1 ff ff ff - Membaca data indeks ke-1 pada Pengaturan Hari Libur.

Contoh 2: sn 01 1b ff ff ff ff - Membaca semua data indeks pada Pengaturan Hari Libur.

Contoh 3: sn 01 1b e1 ff ff ff - Menghapus data indeks ke-1 pada Pengaturan Hari Libur.

Contoh 4: sn 01 1b 01 07 0c 18 - Mengatur dan menambahkan pengaturan hari libur dari 7 Januari hingga 24 Desember.

- * Jadwal yang telah diatur di awal tidak ditambahkan.
- * Fungsi ini tidak bekerja jika waktu saat ini belum diatur.
- * Fitur ini mungkin tidak tersedia untuk semua model.

Acknowledgment

(s)()(Set ID)()(OK/NG)(Data1)(Data2)(Data3)(x)

71. [Power On Status (Status Daya Nyala)] (Perintah: t r)

Mengatur status Pengaktifan monitor.

Transmission

(t)(r)()(Set ID)()(Data)(Cr)

Data 00: LST (Mempertahankan status daya sebelumnya)
01: STD (Menjaga tetap nonaktif)
02: PWR (Menjaga tetap aktif)

Acknowledgment

(r)()(Set ID)()(OK/NG)(Data)(x)

72. [Wake On LAN (Nyala dengan LAN)] (Perintah: f w)

Memilih opsi Aktifkan Lewat LAN.

Transmission

(f)(w)()(Set ID)()(Data)(Cr)

Data 00: Nonaktif
01: Hidup

Acknowledgment

(w)()(Set ID)()(OK/NG)(Data)(x)

73. [ISM Method (Metode ISM)] (Perintah: j p) Mengatur fungsi metode ISM.

Transmission

(j)(p)()(Set ID)()(Data)(Cr)

Data 01: [Inversion (Pembalikan)]
02: [Orbiter (Orbital)]
04: [Remove (white pattern) (Hapus (pola putih))]
08: [Standard (Standar)]
20: [Remove (colored pattern) (Hapus (pola berwarna))]
80: [Washing Bar (Bar Pembersihan)]
90: [User Image (Gambar Pengguna)]

- * Jika Pewaktu diatur ke Dengan Segera, perintah jp akan dijalankan.

Acknowledgment

(p)()(Set ID)()(OK/NG)(Data)(x)

74. [Booting Logo Image (Gambar Logo Booting)] (Perintah: s n, a3)

Mengatur mode Gambar Logo Booting.

Transmission

(s)(n)()(Set ID)()(a)(3)()(Data)(Cr)

Data 00: Nonaktif
01: Hidup

Acknowledgment

(n)()(Set ID)()(OK/NG)(a)(3)(Data)(x)

- * Fitur ini mungkin tidak tersedia untuk semua model.

75. [No Signal Image (Gambar Tidak Ada Sinyal)] (Perintah: s n, a9)

Mengaktifkan/menonaktifkan Gambar Tidak Ada Sinyal.

Transmission

(s)(n)()(Set ID)()(a)(9)()(Data)(Cr)

Data 00: Nonaktif
01: Hidup

Acknowledgment

(n)()(Set ID)()(OK/NG)(a)(9)(Data)(x)

- * Fitur ini mungkin tidak tersedia untuk semua model.

76. Posisi H (Perintah: f q)

Menyesuaikan posisi horizontal layar. (Fitur ini hanya tersedia saat Mode Tile diatur ke Mati.)

* Rentang operasional beragam tergantung resolusi input RGB. (Hanya berfungsi dalam mode input RGB-PC.)

Transmission

(f)(q)()(Set ID)()(Data)(Cr)

Data 00-64: Minimum -50 (Kiri) - Maksimum 50 (Kanan)

Acknowledgment

(q)()(Set ID)()(OK/NG)(Data)(x)

77. Posisi V (Perintah: f r)

Menyesuaikan posisi vertikal layar. (Fitur ini hanya tersedia saat Mode Tile diatur ke Mati.)

* Rentang operasional beragam tergantung resolusi input RGB. (Hanya berfungsi dalam mode input RGB-PC.)

Transmission

(f)(r)()(Set ID)()(Data)(Cr)

Data 00 - 64: Minimum -50 (Bawah) - Maksimum 50 (Atas)

Acknowledgment

(r)()(Set ID)()(OK/NG)(Data)(x)

78. Ukuran H (Perintah: f s)

Menyesuaikan ukuran horizontal layar. (Fitur ini hanya tersedia saat Mode Tile diatur ke Mati.)

* Kisaran operasional berbeda-beda tergantung pada resolusi masukan RGB. (Hanya berfungsi dalam mode input RGB-PC.)

Transmission

(f)(s)()(Set ID)()(Data)(Cr)

Data 00 - 64: Minimum -50 (Kecil) - Maksimum 50 (Besar)

Acknowledgment

(s)()(Set ID)()(OK/NG)(Data)(x)

79. [Home Dashboard Lock (Kunci Dasbor Beranda)] (Perintah: s n, 9d)

Mengatur Kunci Dasbor Asal.

Transmission

(s)(n)()(Set ID)()(9)(d)()(Data)(Cr)

Data 00: Nonaktif

01: Hidup

Acknowledgment

(n)()(Set ID)()(OK/NG)(9)(d)(Data)(x)

* Fitur ini mungkin tidak tersedia untuk semua model.

80. [USB Lock (Kunci USB)] (Perintah: s n, 9e)

Mengatur Kunci USB.

Transmission

(s)(n)()(Set ID)()(9)(e)()(Data)(Cr)

Data 00: Nonaktif

01: Hidup

Acknowledgment

(n)()(Set ID)()(OK/NG)(9)(e)(Data)(x)

* Fitur ini mungkin tidak tersedia untuk semua model.

81. [OSD Lock (Kunci OSD)] (Perintah: k l)

Memilih opsi Tampilan OSD.

Transmission

(k)(l)()(Set ID)()(Data)(Cr)

Data 00: Mati (Kunci OSD: Nonaktif)

01: Nyala (Kunci OSD: Aktif)

Acknowledgment

(l)()(Set ID)()(OK/NG)(Data)(x)

**82. [Change Password (Ubah Kata Sandi)]
(Perintah: s n, a7)**

Ubah Kata Sandi.

Transmission

```
(s)(n)(Set ID)(a)(7)(Data1)(Data2)(Data3)  
(Data4)(Data5)(Data6)(Data7)(Data8)(Cr)
```

Data 1-4: 0-9 (Kata sandi yang sebelumnya diatur)

Data 5-8: 0-9 (Kata sandi baru)

Acknowledgment

```
(n)(Set ID)(OK/NG)(a)(7)(Data1)(Data2)  
(Data3)(Data4)(Data5)(Data6)(Data7)(Data8)(x)
```

* Fitur ini mungkin tidak tersedia untuk semua model.

83. [Apply to all inputs (Terapkan ke semua masukan)] (Perintah: s n, 52)

Menerapkan mode gambar dan nilai rendah masukan saat ini ke nilai video yang sama dari semua masukan.

Transmission

```
(s)(n)(Set ID)(5)(2)(Data)(Cr)
```

Data 01: Terapkan

Acknowledgment

```
(n)(Set ID)(OK/NG)(5)(2)(Data)(x)
```

* Fitur ini mungkin tidak tersedia untuk semua model.

84. Posisi OSD (Perintah: s n, ac)

Mengubah posisi layar saat fungsi Rotasi OSD diatur ke Nyala.

Transmission

```
(s)(n)(Set ID)(a)(c)(Data)(Cr)
```

Data 00: Atas

01: Medium

02: Bawah

Acknowledgment

```
(n)(Set ID)(OK/NG)(a)(c)(Data)(x)
```

* Fitur ini mungkin tidak tersedia untuk semua model.

85. Masukan USB Fail Over (Perintah: s n, 0a)

Memilih status USB untuk fail over.

Transmission

```
(s)(n)(Set ID)(0a)(Data)(Cr)
```

Data 00: [Off (Nonaktif)]

01: [Picture (Gambar)]

02: [Photo (Foto)]

Acknowledgment

```
(n)(Set ID)(OK/NG)(0a)(Data)(x)
```

86. Pemeriksaan Kegagalan Kipas (Perintah: d w)

Memeriksa malfungsi kipas.

Transmission

```
(d)(w)(Set ID)(Data)(Cr)
```

Data FF: Membaca status

Acknowledgment

```
(w)(Set ID)(OK/NG)(Data)(x)
```

Data 00: Kegagalan kipas

01: Kipas normal

* Fitur ini mungkin tidak tersedia untuk semua model.

**87. [Network Setting (Pengaturan Jaringan)]
(Perintah: s n, 80 atau 81 atau 82)**

Mengonfigurasi pengaturan jaringan dan DNS.

Transmission

```
(s)(n)( )(Set ID)( )(Data1)( )(Data2)( )
(Data3)( )(Data4)( )(Data5)(Cr)
```

Data1 80: Mengonfigurasi/melihat mode IP sementara (Otomatis/Manual), subnet mask, dan gateway.

81: Mengonfigurasi/melihat alamat DNS sementara.

82: Menyimpan pengaturan sementara dan melihat informasi tentang jaringan saat ini.

* Jika Data1 adalah 80,

Data2 00: Otomatis

01: Manual

FF: Melihat mode IP sementara (Otomatis/Manual), subnet mask, dan gateway.

** Jika Data2 adalah 01 (Manual),

Data3: Alamat IP manual

Data4: Alamat subnet mask

Data5: Alamat gateway

* Jika Data1 adalah 81,

Data2 Alamat DNS

FF: Menampilkan alamat DNS sementara.

* Jika Data1 adalah 82,

Data2 80: Menerapkan mode IP sementara (Otomatis/Manual), subnet mask, dan gateway.

81: Menerapkan alamat DNS sementara

FF: Informasi pada jaringan saat ini (IP, subnet gateway, dan DNS)

*** Contoh pengaturan,

1. Otomatis: sn 01 80 00

2. Manual: sn 01 80 01 010177223241 255255254000
010177222001(IP:10.177.223.241, subnet:
255.255.254.0, gateway: 10.177.222.1)

3. Bacaan jaringan: sn 01 80 ff

4. Pengaturan DNS: sn 01 81 156147035018 (DNS:
156.147.35.18)

5. Menerapkan pengaturan: sn 01 82 80 (menerapkan mode IP (otomatis/manual), subnet mask, dan gateway yang disimpan), sn 01 82 81 (menerapkan DSN yang disimpan)

* Setiap alamat IP berisi 12 digit desimal.

Acknowledgment

```
(n)( )(Set ID)( )(OK/NG)(Data1)(Data)(x)
```

* Fitur ini tersedia hanya untuk jaringan kabel.

* Fitur ini mungkin tidak tersedia untuk semua model.

88. [Natural Size (Ukuran Alami)] (Perintah: s n, a5)

Mengatur fitur Ukuran Natural.

Transmission

```
(s)(n)( )(Set ID)( )(a)(5)( )(Data)(Cr)
Data 00 - 64: Ukuran Natural 0 - 100
```

Acknowledgment

```
(n)( )(Set ID)( )(OK/NG)(a)(5)(Data)(x)
```

* Fitur ini mungkin tidak tersedia untuk semua model.

