

MANUAL DEL PROPIETARIO

# Sistema de altavoz de alta potencia

Lea este manual detenidamente antes de utilizar su equipo y  
guárdelo para referencias futuras.

MODELO  
RK7



MFL71450301

1903\_Rev02

[www.lg.com](http://www.lg.com)

Copyright © 2018-2019 LG Electronics Inc. Reservados todos los derechos.

## Información de seguridad



**PRECAUCIÓN:** PARA REDUCIR EL RIESGO DE DESCARGAS ELÉCTRICAS, NO RETIRE LA TAPA (O PARTE TRASERA). NO HAY NINGUNA PIEZA QUE PUEDA SER REPARADA POR EL USUARIO. ACUDA A PERSONAL TÉCNICO CUALIFICADO.



Este símbolo de relámpago con punta de flecha dentro de un triángulo equilátero está diseñado para alertar al usuario de la presencia de voltajes peligrosos no aislados en el interior del producto, que podrían tener la suficiente magnitud como para constituir un riesgo de descarga eléctrica.



El signo de exclamación dentro de un triángulo equilátero está diseñado para alertar al usuario de la presencia de instrucciones importantes de operación y mantenimiento (reparación) en la documentación incluida con el producto.

**ADVERTENCIA:** PARA PREVENIR RIESGOS DE INCENDIO O DESCARGAS ELÉCTRICAS, NO EXPONGA EL APARATO A LA LLUVIA NI LA HUMEDAD.

**PRECAUCIÓN:** El aparato no debe exponerse al agua (goteo o salpicaduras) y no debe colocar sobre el aparato objetos llenos de líquidos, como floreros.

**ADVERTENCIA:** No instale este equipo en un espacio cerrado, como una estantería o mueble similar.

**PRECAUCIÓN:** No utilice productos de alta tensión alrededor de este producto. (ej. matamoscas eléctrico) Este producto podría no funcionar correctamente debido a las descargas eléctricas.

**PRECAUCIÓN:** No bloquee las salidas de ventilación. Realice la instalación según las instrucciones del fabricante.

Las ranuras y los orificios del gabinete cumplen un propósito de ventilación y aseguran el correcto funcionamiento del producto, ya que lo protegen contra el sobrecalentamiento. No bloquee las aberturas colocando el aparato sobre una cama, sofá, alfombra o superficie similar. Este producto no debería colocarse en una instalación empotrada como una estantería o repisa, a menos que se disponga de la ventilación adecuada o se haya cumplido con las instrucciones del fabricante.

**AVISO:** Para la información de marcado de seguridad, incluida la identificación del producto y la alimentación nominal, consulte la etiqueta principal de la parte inferior o la otra superficie del producto.

### PRECAUCIÓN relacionada con el cable de alimentación

El enchufe de alimentación es el dispositivo de desconexión. En caso de emergencia, se podrá acceder fácilmente al enchufe de alimentación.

Consulte la página de especificaciones del manual del propietario para estar seguro de conocer los requisitos de corriente.

No sobrecargue las tomas eléctricas de pared. Son peligrosas las tomas de pared sobrecargadas, flojas o dañadas, los cables de alargadera, los cables de alimentación deshilachados o los aislamientos de cable dañados o agrietados. Cualquiera de estas condiciones pueden dar como resultado una descarga eléctrica o un incendio. Periódicamente examine el cable de su dispositivo, y si su apariencia indica daño o deterioro, desconéctelo, interrumpa el uso del dispositivo y reemplace el cable por un recambio exacto obtenido en un centro de servicio autorizado. Proteja el cable de alimentación de daños físicos o mecánicos y evite retorcerlo, doblarlo, aplastarlo, atraparlo con una puerta o pisarlo. Ponga especial atención a los enchufes, tomas de corriente y al punto donde el cable sale del dispositivo.

Este aparato está equipado con una pila o acumulador.

**Para retirar las pilas o el pack de filas del aparato de forma segura:** Para retirar las pilas usadas, siga los pasos de instalación en orden inverso. Para evitar la contaminación medioambiental y posibles riesgos para la salud de los humanos y/o animales, coloque la pila o el pack de pilas usadas en el contenedor apropiado de los puntos de recogida correspondientes. No elimine las pilas o el pack de pilas junto con otros residuos. Recomendamos la utilización de sistemas locales gratuitos de devolución de pilas o packs de pilas, (podría no haber ninguno disponible en su área). No exponga las pilas o el pack de pilas a un calor excesivo, por ejemplo, la luz solar directa, fuego, etc.

**PRECAUCIÓN:** No coloque sobre el aparato fuentes de calor con llama, como velas encendidas.

### Símbolos

~	Hace referencia a corriente alterna (CA)
≡	Hace referencia a corriente continua (CC)
⊞	Hace referencia a equipos de clase II.
⏻	Hace referencia a reposo.
I	Hace referencia a "ENCENDIDO" (alimentación).
⚡	Hace referencia a voltaje peligroso.

# Índice

## 1 Inicio

---

- 2 Información de seguridad
- 6 Funciones únicas
- 7 Requisitos de archivos reproducibles
  - Requisitos de archivos de música
- 7 – Dispositivos USB compatibles
- 7 – Requisitos de dispositivos USB
- 8 Mando a distancia
- 10 Panel superior
- 11 Panel frontal/Panel trasero
- 12 Modo de colocación de la unidad

## 2 Conexión

---

- 14 Conexión con el cable de alimentación CA
- 14 Conexión de equipos opcionales
  - Conexión AUX IN
  - Conexión AUX OUT
- 17 – Conexión de la entrada óptica - OPTICAL IN
- 17 LG Sound Sync
  - Conexión USB
- 19 – Conexión de la antena

## 3 Funcionamiento

---

- 20 Funcionamiento básico
  - Funcionamiento USB
  - Seleccionar una carpeta y un archivo MP3/WMA
  - Borrar un archivo/carpeta o formatear
  - AUTO DJ
  - Cómo usar la tecnología inalámbrica Bluetooth®
- 23 – Escuchar música almacenada en dispositivos Bluetooth
- 26 Uso de la aplicación Music Flow Bluetooth
  - Acerca de la aplicación "Music Flow Bluetooth"
  - Instale la aplicación "Music Flow Bluetooth" en su dispositivo Bluetooth.
  - Active el Bluetooth con la aplicación "Music Flow Bluetooth"
- 28 Funcionamiento de la radio
  - Cómo escuchar la radio
  - Cómo mejorar una baja calidad de recepción de emisiones en FM
  - Presintonización de las emisoras de radio
  - Eliminación de todas las emisoras guardadas
  - Visualizar la información acerca de una emisora de radio
- 30 Ajuste de sonido
  - Ajuste del modo de sonido
  - Configurar USER EQ
- 31 Operaciones avanzadas
  - Reproducción JUKE BOX

- 32 Otras operaciones
- 32 – Apagar el sonido temporalmente.
- 32 – DEMO
- 32 – DRC (Control de rango dinámico)
- 32 – Utilización del control remoto de su TV
- 33 – Uso del micrófono
- 35 – LIGHTING
- 36 – Ajuste del programador de apagado
- 36 – Atenuador de luces
- 36 – Apagado automático
- 37 – Encendido AUTO POWER
- 38 – Cambio de función automático
- 39 Ajuste del reloj
- 39 – Ajuste del reloj con la aplicación “Music Flow Bluetooth”
- 39 – Utilización del reproductor como despertador
- 40 Conexión WIRELESS PARTY LINK
- 40 – Ajustes del modo DUAL
- 40 – Ajustes del modo MULTI.

## **4 Solución de problemas**

---

- 42 Solución de problemas
- 42 – General

## **5 Apéndice**

---

- 43 Especificaciones generales
- 44 Marcas comerciales y licencias
- 45 Mantenimiento
- 45 – Manejo de la unidad

1

2

3

4

5

# Funciones únicas

1

Inicio

## Bluetooth®

Le permite escuchar la música almacenada en su dispositivo **Bluetooth**.

## Entrada Óptica

Para escuchar música desde su dispositivo portátil.

## AUTO DJ

Mezcla el final de una canción con el comienzo de otra para obtener una reproducción sin interrupciones.

## Music Flow Bluetooth

Music Flow Bluetooth es una aplicación diseñada para permitirle tomar el control de algunos de los aparatos de audio más recientes de LG. (Página 26-27)

## LG Sound Sync

Controla el nivel del volumen de esta unidad con el mando a distancia de los televisores LG compatibles con LG Sound Sync.

## Conexión WIRELESS PARTY LINK

Puede disfrutar del sonido con dos altavoces (Modo DUAL) o con múltiples altavoces (Modo MULTI). Para disfrutar de WIRELESS PARTY LINK, necesita comprar altavoces similares.

## Requisitos de archivos reproducibles

### Requisitos de archivos de música

La compatibilidad de los archivos MP3/WMA con este equipo está limitada del modo siguiente.

- Frecuencia de muestreo: de 32 a 48 kHz (MP3), de 32 a 48 kHz (WMA)
- Velocidad de transferencia de bits: de 32 a 320 kbps (MP3), de 40 a 192 kbps (WMA)
- Número máximo de archivos: 2000
- Número máximo de carpetas: 200
- Extensiones de archivo: ".mp3"/ ".wma"
- Es posible que ciertos archivos MP3/WMA no puedan reproducirse según el tipo o el formato del archivo.

## Dispositivos USB compatibles

- Reproductor MP3: reproductor MP3 tipo flash.
- Controlador USB flash: dispositivo que admite USB2.0 o USB1.1.
- La función USB de esta unidad no es compatible con algunos dispositivos USB.

### Requisitos de dispositivos USB

- No se admiten los dispositivos que requieran la instalación de un programa adicional cuando los haya conectado a un ordenador.
- No retire el dispositivo USB durante el funcionamiento.
- Para los USB de gran capacidad, puede necesitarse más de un minuto para realizar la búsqueda.
- Para evitar la pérdida de datos, haga una copia de seguridad de todos los datos.
- Si utiliza un cable de extensión USB o un hub USB, no se reconocerá el dispositivo USB.
- El sistema de archivos NTFS no es compatible. (Solo el sistema de archivos FAT (16/32) es compatible).
- Esta unidad reconoce hasta 2000 archivos.
- No se admiten unidades de discos duros externos, lectores de tarjetas, dispositivos bloqueados o dispositivos USB de tipo rígido.
- No se puede conectar el puerto USB de la unidad a un ordenador. La unidad no puede utilizarse como un dispositivo de almacenamiento.
- Es posible que algunos dispositivos USB no funcionen con esta unidad.

# Mando a distancia

1 Inicio

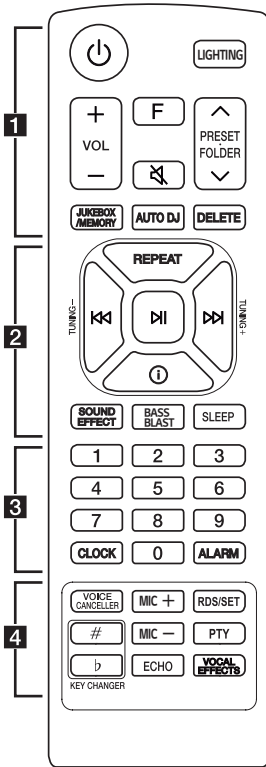

## Sustitución de la pila

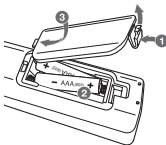

Retire la tapa de la pila de la parte trasera del mando a distancia e introduzca la pila con la polaridad **+** y **-** en la dirección correcta.

### 1

⏻ (Espera) : Enciende o apaga.

**LIGHTING** : Seleccione el modo de iluminación.

**VOL** (Volumen) **+/-** : Ajusta el volumen del altavoz.

**F** (Función) : Selecciona la función y la fuente de entrada.

Fuente de entrada / Función	Display
USB	USB
Óptica	OPTICAL
LG Sound Sync (Óptica)	LG OPT
Entrada AUX	AUX
<b>Bluetooth</b>	BT
LG Sound Sync (inalámbrico)	LG TV
Radio	FM

🔇 (Silencio) :

- Silencia el sonido.
- Controla esta unidad mediante el control remoto de la TV. (Página 32)

**PRESET-FOLDER  $\wedge$ / $\vee$**  :

- Selecciona un número presintonizado para una emisora de radio. (Página 28)
- Busca una carpeta de archivos MP3/WMA. Cuando se está reproduciendo un USB con archivos MP3/WMA en varias carpetas, pulse **PRESET-FOLDER  $\wedge$ / $\vee$**  para seleccionar la carpeta que desea reproducir.

**JUKEBOX/MEMORY** :

- Memoriza emisoras de radio (Página 28)
- Selecciona el modo JUKE BOX. (Página 31)
- Elabora la lista de reproducción de JUKE BOX .

**AUTO DJ** : Selecciona el modo AUTO DJ. (Página 22)

**DELETE** :

- Borra los archivos MP3/WMA. (Página 22)
- Borra una canción de la lista JUKE BOX.
- Borra todas las emisoras guardadas

2

**REPEAT** : Permite escuchar los archivos de forma repetida o aleatoria.

**TUNING-/+** : Selecciona las emisoras de radio.

**⏪/⏩** (Saltar/Buscar) :

- Avanza o retrocede rápidamente.
- Busca una sección dentro de un archivo.

**⏸** (Reproducir/Pausa) :

- Inicia la reproducción o realiza una pausa.
- Selecciona Stereo/Mono. (Solo modo Horizon)

**i** (Información) :

- Ve información sobre su música. Los archivos MP3 a menudo tienen una etiqueta ID3. La etiqueta indica el título, el artista o el álbum.
- Reproduce la información de la fuente óptica en el modo OPTICAL.
- Ve el nombre del dispositivo **Bluetooth** de la unidad en BT READY.
- Ve el nombre del dispositivo **Bluetooth** conectado en modo **Bluetooth**.
- Cuando estas unidades están conectadas correctamente entre sí en el modo DUAL de WIRELESS PARTY LINK, cada uno de los nombres de los dispositivos conectados aparece en cada unidad.

**SOUND EFFECT** : Selecciona impresiones de sonido.

**BASS BLAST** (o **BASS BLAST+**) : Seleccione directamente el efecto BASS (o BASS+).

**SLEEP** : Configura el sistema para el apagado automático a una hora determinada.

(Atenuador: la pantalla se oscurecerá a medias)

3

Botones numéricos **0** a **9** : Selecciona archivos numerados o números predeterminados.

**CLOCK** : Configura el reloj y comprueba la hora.

**ALARM** : Con la función ALARM puede encender la reproducción de USB y la recepción del sintonizador a la hora deseada.

4

**VOICE CANCELLER** : Puede reducir los tonos vocales durante la reproducción de música desde varias fuentes de entrada.

**MIC +/-** : Ajusta el volumen del micrófono.

**RDS/SET** :

- RDS (Sistema de Datos de Radio)
- Confirma los ajustes.

**KEY CHANGER (#/b)** : Cambia la clave para adecuarla al rango vocal.

**PTY** : Busca emisoras de radio por tipo de radio.

**ECHO** : Selecciona el modo ECHO.

**VOCAL EFFECTS** : Selecciona el modo de varios efectos modales.

## Panel superior

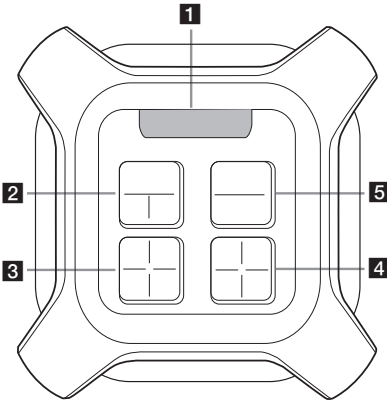

**1** Ventana de pantalla

**2** (Espera)  
Enciende o apaga la alimentación.

**DUAL**

Conecta dos altavoces para el modo DUAL de WIRELESS PARTY LINK.

**MULTI**

Conecta varios altavoces para el modo MULTI de WIRELESS PARTY LINK.

**! Nota**

Es posible que la unidad no sincronice entre el audio y el video en modo DUAL/MULTI.

**3** F (Función)

- Selecciona la función y la fuente de entrada.
- Presione y mantenga presionado para seleccionar PARTY LINK con AUX.

Fuente de entrada / Función	Display
USB	USB
Óptica	OPTICAL
LG Sound Sync (Óptica)	LG OPT
Entrada AUX	AUX
<b>Bluetooth</b>	BT
LG Sound Sync (inalámbrico)	LG TV
Radio	FM

(Reproducir/Pausa)

- Inicia o pausa la reproducción.
- Selecciona Stereo/Mono. (Solo modo Horizon)

(Saltar/Buscar)

- Avanza o retrocede rápidamente.
- Busca una sección dentro de un archivo.
- Selecciona las emisoras de radio.

**4** **AUTO DJ / RDS**

- Selección del modo AUTO DJ.
- RDS (Radio Data System)

**USER EQ / DEMO**

- Seleccione el efecto de sonido que ha creado usted mismo.
- Con la alimentación apagada, si pulsa **USER EQ / DEMO**, se muestra el modo DEMO.

**SOUND EFFECT / BASS BLAST (o BASS BLAST+)**

- Selección de los efectos de sonido.
- Presione y mantenga presionado para seleccionar directamente el efecto BASS (o BASS+)

**LIGHTING**

Selecciona el modo iluminación.

**5** **+/- (Volumen)**

Ajusta el volumen del altavoz.

## Panel frontal/Panel trasero

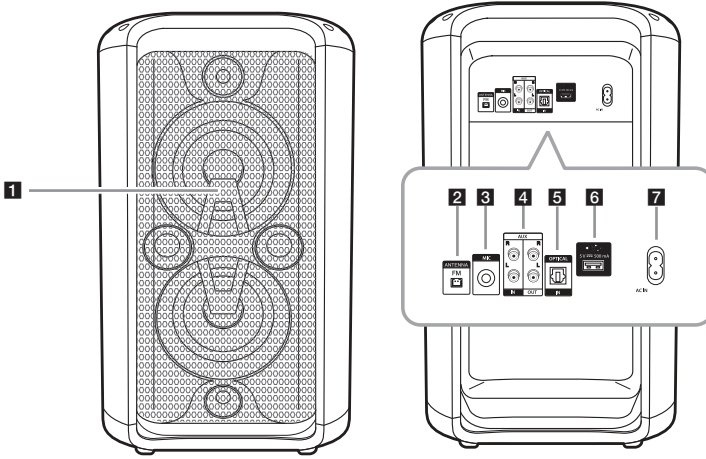

**1** Sensor remoto

- 2** FM ANTENNA
- 3** Toma MIC (Micrófono)
- 4** AUX IN / OUT (L/R)
- 5** OPTICAL IN
- 6** Puerto USB
- 7** Toma de entrada AC IN

## Modo de colocación de la unidad

### Optimiza de forma automática el sonido.

Ayuda a optimizar automáticamente el sonido para adecuarlo a las condiciones de instalación (Horizontal o Vertical).

Si se ha cambiado el método de instalación ('Horizontal → Vertical' o 'Vertical → Horizontal'), se indica como 'VERTICAL MODE' o 'HORIZON MODE' en el panel indicador.

#### Horizontal

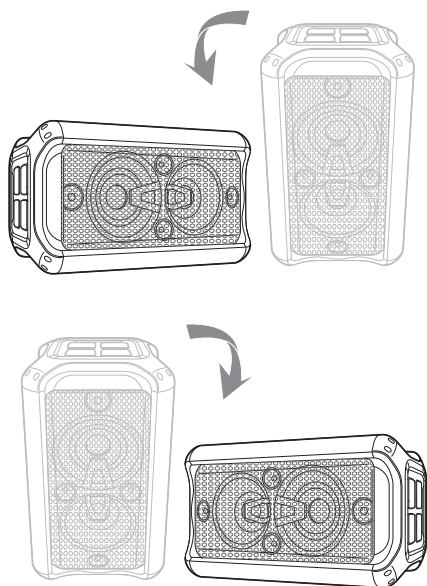

#### Vertical

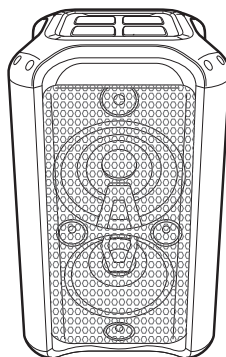







#### ! Nota

En el modo horizontal (horizon mode) ► para cambiar el sintonizador de mono a estéreo.

#### ! Precaución

- No se sienta sobre la unidad ni la presione. De lo contrario puede averiarse y causar daños personales y/o daños en la propiedad.
- No ponga la unidad en una posición inestable y colóquela a una distancia segura alejada de los niños.
- Tenga cuidado de que no se caiga la unidad. De lo contrario puede averiarse y causar daños personales y/o daños en la propiedad.
- Tenga cuidado con el pie cuando coloque la unidad en posición horizontal.

## Funciones útiles para usar la unidad

Función	Descripción	Procedimiento	Procedimiento a seguir
Encendido/ Apagado de la TV con el control remoto (página 32)	Le permite controlar el volumen de esta unidad utilizando el control remoto de su TV, incluso aunque sea de otra marca.	ENCENDIDO	Pulse y mantenga presionado  en el control remoto durante 3 segundos en la función Óptica.
	La configuración inicial de esta función estaba establecida como activada.	APAGADO	Pulse y mantenga presionado  en el control remoto durante 3 segundos en la función Óptica.
Encendido/ Apagado del bloqueo BT (página 25)	Le permite conectar un dispositivo <b>Bluetooth</b> con las funciones BT ( <b>Bluetooth</b> ) y LG TV.	ENCENDIDO	Pulse y mantenga presionado  durante 5 segundos en la función BT ( <b>Bluetooth</b> ).
	La configuración inicial de esta función estaba establecida como desactivada.	APAGADO	Pulse y mantenga presionado  durante 5 segundos en la función BT ( <b>Bluetooth</b> ).
Encendido automático (página 37)	Permite que la unidad se encienda automáticamente al recibir las señales: Óptica, LG TV o BT ( <b>Bluetooth</b> )	ENCENDIDO	Se desconecta la unidad al presionar  durante 5 segundos.
		APAGADO	Se desconecta la unidad al presionar  durante 5 segundos.

## Conexión con el cable de alimentación CA

1. Conecte un extremo del cable de alimentación CA (incluido) en la toma **AC IN**.

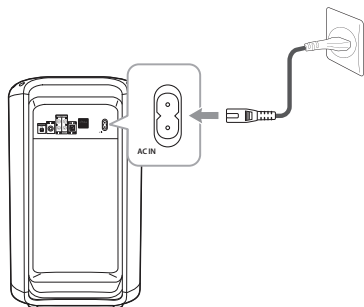

2. Conecte el otro extremo del cable a una toma de corriente.

### ! Nota

Desenchufe el cable de alimentación CA de la toma de corriente si no va a utilizar el aparato durante un período de tiempo prolongado.

## Conexión de equipos opcionales

### Conexión AUX IN

Conecte una salida de un dispositivo auxiliar (videocámara, televisor, reproductor, etc.) al conector **AUX IN(L/R)**.

Si su dispositivo tiene solo una salida para audio (mono), conéctelo a la toma de audio izquierda de la unidad.

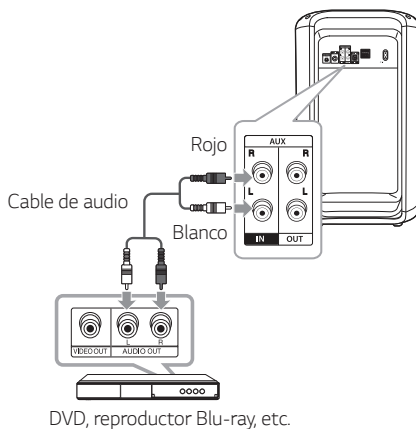

## Conexión AUX OUT

Conecte una salida del dispositivo auxiliar al conector **AUX OUT** (L/R).

Si su dispositivo tiene sólo una salida para audio (mono), conéctelo a la toma de audio izquierda (blanca) de la unidad.

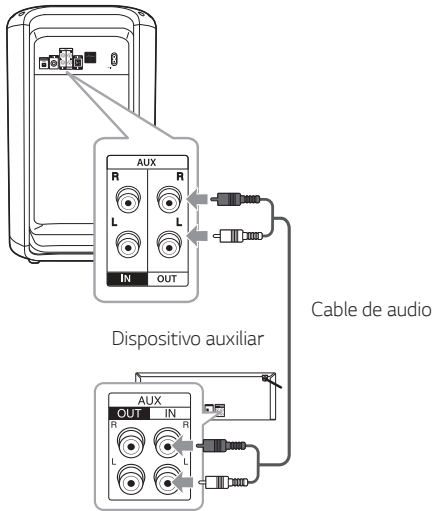

## PARTY LINK con AUX

Puede conectar dos unidades para reproducir la música al mismo tiempo.

1. Conecte el conector **AUX OUT** (L/R) en una unidad al conector **AUX IN** de la otra usando el cable de audio.
2. Presione y sostenga **F** conectado a través de **AUX OUT**.

"ON - DELAY " aparece en la ventana de visualización y cambia pronto a "DELAY time".

3. Presione **◀▶** para ajustar la configuración de retardo.

Cuando "ON - DELAY" y tiempo de "DELAY time" se muestran en la pantalla, se puede ajustar el tiempo de retardo.

4. Presione **F** para guardar la configuración de retardo.

### ! Nota

- Esa característica no está disponible con la función LG TV .
- El retardo inicial es 30 ms. Si desea cambiar el tiempo de retardo, presione **◀▶**. El retardo del dispositivo conectado puede ser diferente. Si no se corresponde la sincronización de audio, ajuste el retardo de PARTY LINK con AUX para sincronizar el sonido.
- Se puede sincronizar el retardo de 0 ms a 200 ms. En algunos dispositivos no está disponible la opción de sincronizar el tiempo.
- El valor de retardo se guarda y se desconectan PARTY LINK con AUX cuando la unidad se apaga.
- Puede seleccionar el modo ON - DELAY / OFF - DELAY presionando y manteniendo pulsada **F**.
- En el caso del micrófono, no se aplica el ajuste de retardo.

## Escuchar música desde un dispositivo externo

La unidad se puede usar para reproducir música desde varios tipos de dispositivos externos.

1. Conecte el dispositivo externo al conector **AUX IN** de la unidad.
2. Encienda la unidad presionando **⏻**.
3. Presione **F** para seleccionar la función AUX.
4. Encienda el dispositivo externo y comience a reproducir.

## Conexión de la entrada óptica - OPTICAL IN

1. Conecte la clavija de un dispositivo óptico en la clavija de la entrada óptica, OPTICAL IN.

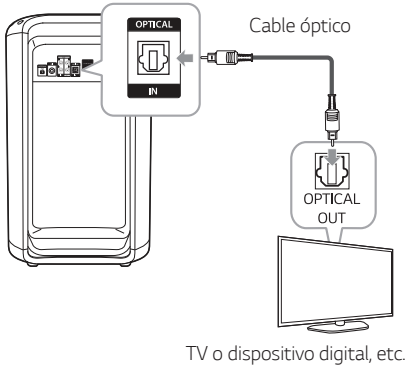

TV o dispositivo digital, etc.

2. Pulse **F** hasta seleccionar la función OPTICAL.

### ! Nota

- Antes de conectar el cable óptico, asegúrese de quitar el tapón de protección, si su cable lo tiene.
- Puede disfrutar del sonido del televisor a través de los altavoces de esta unidad. Pero, con algunos televisores, debe seleccionar el estado de altavoces externos en el menú del televisor. (Para más detalles, consulte el manual de usuario del televisor.)
- Establezca la salida de sonido de la TV para escuchar el sonido a través de esta unidad: Menú de ajuste de TV → [Sonido] → [Salida de Sonido de TV] → [Altavoz Externo (Óptico)]
- Los detalles del menú de configuración de la TV pueden variar dependiendo del modelo de TV.

## LG Sound Sync

**Sound Sync**  
Wireless

Puede controlar algunas funciones de esta unidad con el mando a distancia de su televisor con LG Sound Sync. Puede utilizarse con televisores LG compatibles con LG Sound Sync. Asegúrese de que su televisor tiene el logo LG Sound Sync.

Funciones controlables mediante el mando a distancia del televisor LG: subir/bajar volumen, silencio.

Consulte el manual de instrucciones del televisor para más información sobre LG Sound Sync.

### LG Sound Sync con conexión por cable

1. Conecte su televisor LG a la unidad con un cable óptico.
2. Establezca la salida de sonido de la TV para escuchar el sonido a través de esta unidad: Menú de ajuste de TV → [Sonido] → [Salida de Sonido de TV] → [LG Sound Sync (Óptica)]
3. Encienda la unidad pulsando  $\text{\textcircled{I}}$ .
4. Pulse **F** hasta seleccionar la función OPTICAL.  
Puede visualizar "LG OPT" en la ventana de visualización si se ha realizado normalmente la conexión entre esta unidad y su TV.

## LG Sound Sync con conexión por cable

1. Encienda la unidad pulsando .
2. Pulse **F** hasta que se seleccione la función LG TV.
3. Configure la salida de sonido del televisor para escuchar el sonido a través de esta unidad :  
TV setting menu [Sound] → [TV Sound output]  
→ [LG Sound Sync (Wireless)]  
Aparece el mensaje "PAIRED" en la pantalla durante aproximadamente 3 segundos y después puede visualizarse "LG TV" si la conexión entre la unidad y su televisor se ha realizado correctamente.

### ! Nota

- También puede usar el mando a distancia de la unidad mientras utiliza LG Sound Sync. Si utiliza el mando a distancia del televisor de nuevo, la unidad se sincronizará con el televisor.
- Si falla la conexión, compruebe el estado de esta unidad y del televisor: encendido/apagado, función.
- Asegúrese del estado de esta unidad y de la conexión en los casos abajo descritos cuando utilice LG Sound Sync.
  - La unidad está apagada.
  - Cambio a una función diferente.
  - Desconexión de la conexión inalámbrica debido a una interferencia o a la distancia.
  - LG Sound Sync con conexión inalámbrica
- El tiempo necesario para apagar esta unidad es diferente dependiendo de su televisor.
- Si intenta cambiar la función mientras está utilizando LG TV, el volumen cambiará de acuerdo al nivel de volumen de la función LG TV.
- Los detalles del menú de configuración de la TV pueden variar dependiendo del modelo de TV.
- Si ha apagado la unidad directamente pulsando , LG Sound Sync se desconectará. Para usar esta función de nuevo, deberá volver a conectar el TV y la unidad.
- El volumen puede aumentar cuando el TV y esta unidad se conectan a través de LG Sound Sync. Baje el volumen del TV y, a continuación, conéctelo con esta unidad.
- Cuando encienda su televisión LG conectado con LG Sound Sync o acceda a la función LG, esta unidad cambiará la función a LG TV automáticamente.
- Debe configurar manualmente la salida de sonido del TV según la versión del televisor.
- Si controla el volumen del televisor cuando esta unidad y el televisor están conectados por LG Sound Sync, esta unidad puede aumentar el volumen debido a la sincronización del volumen con el televisor.

## Conexión USB

Conecte un dispositivo USB (o un reproductor MP3, etc.) a los puertos USB de la unidad.

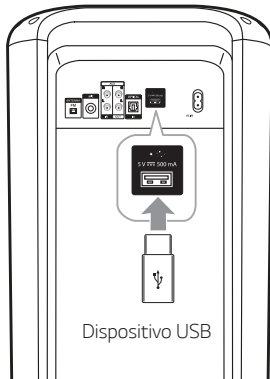

### Nota

Retirar el dispositivo USB de la unidad:

1. Elija una función/modo diferente.
2. Retire el dispositivo USB del aparato.

## Conexión de la antena

Conecte la antena FM suministrada para escuchar la radio.

Conecte la antena de cable FM al conector de la antena de FM.

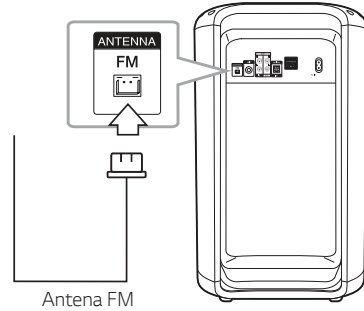

### Nota

Asegúrese de extender completamente el cable de la antena FM.

# Funcionamiento básico

## Funcionamiento USB

1. Conecte el dispositivo USB al puerto USB.
2. Seleccione la función USB pulsando F.

Para	Haga esto
Reproducción	Pulse <b>▶▶</b> .
Pausa	Pulse <b>⏸</b> durante la reproducción.
Buscar una sección dentro de un archivo.	Pulse y mantenga presionado <b>⏮</b> / <b>⏭</b> durante la reproducción y suelte en el punto que desea escuchar.
Seleccionar un archivo directamente	Pulse los botones numéricos <b>0</b> a <b>9</b> para ir directamente al archivo deseado.
Saltar al archivo siguiente/ anterior	Presione <b>▶▶</b> para pasar al siguiente archivo.
	Si ha reproducido menos de 3 segundos, pulse <b>⏮</b> para pasar al archivo anterior. Tras 3 segundos de reproducción, pulse <b>⏮</b> para ir al principio del archivo.
Reproducción repetida o aleatoria	Pulse <b>REPEAT</b> en el mando a distancia repetidamente. Consulte la nota para más detalles acerca del cambio de visualización.

### ! Nota

- La Reproducción repetida/aleatoria funciona de la siguiente manera.

En pantalla	Descripción
OFF	Reproduce las canciones en orden y detiene la reproducción.
ONE	Reproduce repetidamente la misma canción.
FOLDER	Reproduce repetidamente las canciones de una carpeta.
ALL	Reproduce repetidamente todas las canciones.
SHUFFLE	Reproduce todas las canciones una vez al azar, y se detiene la reproducción.

- Cuando se reproduce la lista JUKE BOX, solo están disponibles ONE y ALL.
- Incluso tras haber reiniciado la unidad o pasado de una función a otra, puede escuchar música a partir del último punto reproducido.

## Seleccionar una carpeta y un archivo MP3/WMA

### En la unidad

1. Presione **PRESET/FOLDER**  $\wedge$ /**V** repetidamente hasta que aparezca la carpeta deseada.
2. Seleccione el archivo que desee utilizando **KK**/**DD**.
3. pulse **▶** para reproducirlo. Se reproducirá el primer archivo de la carpeta.

### ! Nota

- Carpetas USB / Archivos se reconocen como a continuación.

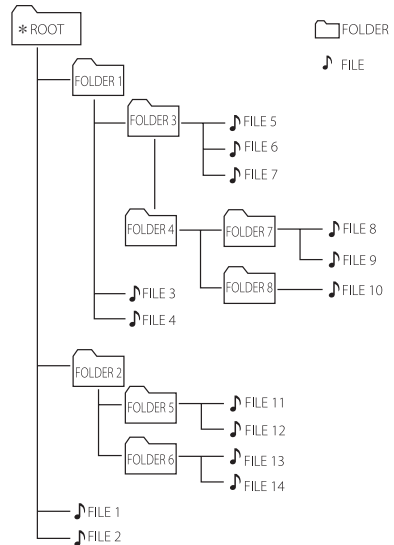

- Si no hay ningún archivo en una carpeta, la carpeta no aparecerá.
- Las carpetas se presentarán en el orden siguiente:  
ROOT → FOLDER 1 → FOLDER 3 → FOLDER 7 → FOLDER 8 → FOLDER 5 → FOLDER 6
- El archivo se reproducirá de  $\text{FILE}$  archivo N° 1 a  $\text{FILE}$  archivo N° 14 uno por uno.
- Los archivos y las carpetas se presentarán en el orden en que han sido grabados y se pueden presentar de otra manera de acuerdo a las circunstancias de grabación.

\*ROOT : La primera pantalla que puede ver cuando el ordenador reconoce el USB es "ROOT".

## Borrar un archivo/carpeta o formatear

Puede borrar un archivo o carpeta de su USB o formatear el USB.

1. Seleccione la función USB pulsando **F**.
2. Presione **DELETE** en el control remoto repetidamente, la pantalla cambia de la siguiente manera.  
DEL FILE → DEL DIR → FORMAT

En pantalla	Descripción
DEL FILE	Seleccione el archivo que desea eliminar.
DEL DIR	Seleccione la carpeta que desea eliminar.
FORMAT	Seleccione el formato del dispositivo USB.

Si desea salir del modo actual, pulse **DELETE** repetidamente hasta que aparezca "FORMAT" y luego presione nuevamente **DELETE**.

3. Para borrar el archivo/carpeta o formatear, mantenga pulsado **DELETE** en el mando a distancia.



### Precaución

- No retire el dispositivo USB durante el funcionamiento. (reproducir, borrar, etc.)
- Se recomienda hacer una copia de seguridad regularmente para evitar la pérdida de datos.
- La función de borrado puede no estar disponible dependiendo del estado del USB. (bloqueo, etc.)

## AUTO DJ

Auto DJ mezcla el final de una canción con el inicio de otra para obtener una reproducción continua de música. Ecuatiza el volumen de los diversos archivos para que la reproducción sea uniforme.

SHUFFLE → SEQUENTIAL → OFF

En pantalla	Descripción
OFF	-
SHUFFLE	En este modo la música se reproduce de forma aleatoria.
SEQUENTIAL	En este modo la música se reproduce de forma repetitiva.



### Nota

- AUTO DJ no es compatible con la búsqueda de una sección en un archivo o para la reproducción repetida o al azar.
- Se traslada a otras funciones en modo AUTO DJ, entonces el modo AUTO DJ se deshabilitará.
- AUTO DJ no es compatible en un archivo de música de longitud inferior a 60 segundos.
- Solo se selecciona SEQUENTIAL cuando se reproduce la lista del JUKE BOX.

# Cómo usar la tecnología inalámbrica Bluetooth®

## Acerca de Bluetooth

**Bluetooth** es una tecnología de comunicación inalámbrica para conexiones de corta distancia.

El sonido puede interrumpirse si se producen interferencias de otras ondas electrónicas o si se conecta el **Bluetooth** en otras habitaciones.

La conexión de dispositivos individuales bajo tecnología inalámbrica **Bluetooth** no causa ningún cambio. Se puede usar un teléfono con tecnología inalámbrica **Bluetooth** a través de Cascade si la conexión se ha realizado con tecnología inalámbrica **Bluetooth**.

- Dispositivos disponibles: Smartphone, MP3, Notebook, etc.
- Versión: 4.2
- Codec : SBC, AAC, AptX, AptX HD

## Perfiles de Bluetooth

Para utilizar la tecnología inalámbrica **Bluetooth** los dispositivos deben tener capacidad para interpretar ciertos perfiles. Esta unidad es compatible con el perfil siguiente.

A2DP: (Perfil de distribución de audio avanzado)

# Escuchar música almacenada en dispositivos Bluetooth

## Emparejar su equipo y un aparato Bluetooth

Antes de comenzar el procedimiento de emparejamiento, asegúrese de que se haya activado la función **Bluetooth** del aparato **Bluetooth**.

Consulte la guía de usuario de su dispositivo **Bluetooth**. Una vez realizado con éxito el emparejamiento, no es necesario volver a realizarlo.

1. Encienda la unidad.

### ! Nota

Cuando está activado el bloqueo de la conexión **Bluetooth**, puede buscar el dispositivo **Bluetooth** en la función BT.

2. Encienda el dispositivo **Bluetooth** y realice el emparejamiento. Durante la búsqueda de esta unidad con el dispositivo **Bluetooth**, quizás se muestre una lista de los dispositivos encontrados en la pantalla del dispositivo **Bluetooth**, dependiendo del tipo de dispositivo de que se trate. Su unidad aparece como "LG RK7 (XX)".

### ! Nota

- XX son los dos últimos dígitos de la dirección **Bluetooth**. Por ejemplo, si su unidad tiene una dirección **Bluetooth** como 9C:02:98:4A:F7:08, usted verá "LG RK7 (08)" en el dispositivo **Bluetooth**.
- Dependiendo del tipo de dispositivo **Bluetooth**, algunos dispositivos tienen un proceso de emparejamiento diferente. Introduzca el código PIN (0000) según sea necesario.
- Puede conectar esta unidad hasta a 2 dispositivos **Bluetooth** de forma simultánea utilizando el método descrito anteriormente, solo en la función **Bluetooth**.
- La conexión de emparejamiento múltiple sólo es compatible con dispositivos Android. (La conexión de emparejamiento múltiple puede no ser compatible dependiendo de las especificaciones del dispositivo conectado.)
- Los dispositivos **Bluetooth** desmontables/separables (Ej: Dongle etc.) no son compatibles con el emparejamiento múltiple.

3. Cuando esta unidad se conecta con éxito a su dispositivo **Bluetooth**, aparece "PAIRED" en la pantalla y cambia al nombre del dispositivo **Bluetooth** en unos segundos. A continuación, aparece "BT" en la pantalla.

### ! Nota

- "PAIRED" se mostrará momentáneamente en la pantalla al conectar otros dispositivos para la vinculación de varios teléfonos.
- Si el nombre del dispositivo no está disponible, se mostrará "...".

4. Escuchar música.  
Para reproducir música almacenada en su dispositivo **Bluetooth**, consulte la guía de usuario del dispositivo **Bluetooth**.

### ! Nota

- Cuando utilice tecnología **Bluetooth**, deberá hacer una conexión entre la unidad y el dispositivo **Bluetooth** lo más cerca posible y mantener la distancia.  
Sin embargo, puede no funcionar correctamente en determinadas situaciones, por ejemplo:
  - Hay un obstáculo entre la unidad y el dispositivo **Bluetooth**.
  - Hay un dispositivo que utiliza la misma frecuencia con tecnología **Bluetooth**, como un aparato médico, un microondas o un dispositivo LAN inalámbrico.
- Si la conexión **Bluetooth** no funciona bien, intente realizar de nuevo la conexión.
- Incluso si esta unidad se ha conectado a 2 dispositivos **Bluetooth** en modo **Bluetooth**, puede reproducir y controlar la música usando solo uno de los dispositivos conectados.
- Cuando utilice dispositivos compatibles con códec AptX HD con vinculación de múltiples teléfonos, el códec AptX HD transcodifica para reducir el códec AptX HD.
- Cuando se completa la conexión de vinculación a múltiples teléfonos, algunos teléfonos (por ejemplo, los dispositivos compatibles con AptX HD) reproducen la música después de una breve pausa.

### ! Nota

- El sonido podría interrumpirse cuando la conexión tenga interferencias electrónicas de otros dispositivos.
- Dependiendo del tipo de aparato, quizás no pueda usar la función **Bluetooth**.
- Puede disfrutar del sistema inalámbrico con el teléfono, el MP3, el notebook, etc.
- Cuanto mayor sea la distancia entre la unidad y el dispositivo **Bluetooth**, peor será la calidad del sonido.
- La conexión **Bluetooth** se desconectará cuando se apague la unidad o se aleje el dispositivo **Bluetooth** de ella.
- Si se desconecta la conexión **Bluetooth**, vuelva a conectar el dispositivo **Bluetooth** a la unidad.
- Cuando un dispositivo **Bluetooth** no está conectado, aparece "BT READY" en la pantalla.
- Cuando utilice la función **Bluetooth**, ajuste el volumen a un nivel adecuado en el dispositivo **Bluetooth**.
- Cuando se conecta un dispositivo **Bluetooth** (dispositivo iOS, etc.) a esta unidad o cuando se utiliza el dispositivo, se puede sincronizar su nivel de volumen.
- La conexión **Bluetooth** se desconectará cuando cambie la función **Bluetooth** a otra. En conexión de aplicación "Music Flow Bluetooth" solo uno de los dispositivos que se está reproduciendo puede mantener la conexión **Bluetooth**. Puede controlar el dispositivo **Bluetooth** con esta unidad, pero no puede usar la salida de sonido.
- Al entrar en la función **Bluetooth**, esta unidad se conectará automáticamente al dispositivo **Bluetooth** que se haya conectado o reproducido por última vez. (Puede que no se admita la conexión automática, dependiendo de las especificaciones de los dispositivos conectados).

## Controles conectados a un dispositivo Bluetooth

Puede controlar con la unidad el dispositivo **Bluetooth** conectado; reproducir, pausa, saltar.



### Nota

- Esta función solo está disponible para los sistemas operativos Android e iOS.
- Esta función puede no estar disponible, dependiendo del dispositivo **Bluetooth**, o funcionar de manera diferente.

## Bloqueo de conexión Bluetooth (BT LOCK)

Puede limitar la conexión **Bluetooth** a solamente BT (**Bluetooth**) y la función LG TV para evitar una conexión **Bluetooth** accidental.

Para activar esta función, pulse y mantenga presionado **▶||** durante aproximadamente 5 segundos en la función BT (**Bluetooth**). "ON-BT LOCK" aparece y se puede limitar la conexión **Bluetooth**.

Para desactivar esta función, pulse y mantenga presionado **▶||** durante aproximadamente 5 segundos en la función BT (**Bluetooth**). Aparece "OFF-BT LOCK".



### Nota

Incluso si ha configurado el Bloqueo de la función **Bluetooth**, esta unidad se enciende con la función Auto Power. Desactive Auto Power para evitar que se encienda.

## Uso de la aplicación Music Flow Bluetooth

### ! Nota

- Solo el sistema operativo Android está disponible para usar la aplicación "Music Flow Bluetooth" con esta unidad.
- Se recomienda utilizar la versión más reciente de la aplicación.

## Acerca de la aplicación "Music Flow Bluetooth"

La aplicación "Music Flow Bluetooth" incluye un conjunto de nuevas funciones para esta unidad.

Para disfrutar de más funciones, le recomendamos que descargue e instale la aplicación gratuita "Music Flow Bluetooth".

Esta es una pequeña introducción a las funciones de la aplicación "Music Flow Bluetooth".

**Caja Multi Juke:** El entretenimiento se triplica cuando se conectan 2 teléfonos **Bluetooth** al mismo tiempo. Reproduzca la música de los tres teléfonos y cree una lista de reproducción personalizada de todos los teléfonos.

## Instale la aplicación "Music Flow Bluetooth" en su dispositivo Bluetooth.

Hay dos formas de instalar la aplicación "Music Flow Bluetooth" en su dispositivo **Bluetooth**.

### Instale la aplicación "Music Flow Bluetooth" a través del código QR.

1. Instale la aplicación "Music Flow Bluetooth" a través del código QR. Utilice el software de escaneo para escanear el código QR.



2. Toque un icono para la instalación.

### ! Nota

- Asegúrese de que su dispositivo **Bluetooth** esté conectado a Internet.
- Asegúrese de que su dispositivo **Bluetooth** tenga una aplicación de software de escaneo. Si no la tiene, descargue una de "Google Android Market (Google Play Store)".
- Dependiendo del área, el código QR podría no funcionar.

## Instale la aplicación "Music Flow Bluetooth" a través de "Google Android Market (Google Play Store)"

1. Toque el icono "Google Android Market (Google Play Store)".
2. Escriba "Music Flow Bluetooth" en la barra de búsqueda y realice la búsqueda.
3. Encuentre y toque "Music Flow Bluetooth" en la lista de resultados para iniciar la descarga de la aplicación **Bluetooth**.
4. Toque un icono para la instalación.
5. Toque un icono para la descarga.



### Nota

- Asegúrese que su dispositivo **Bluetooth** esté conectado a Internet.
- Asegúrese de que el dispositivo **Bluetooth** está equipado con "Google Android Market (Google Play Store)".

## Active el Bluetooth con la aplicación "Music Flow Bluetooth"

"Music Flow Bluetooth" permite conectar su dispositivo **Bluetooth** con esta unidad.

1. Toque el icono de la aplicación "Music Flow Bluetooth" en la pantalla de inicio para abrir la aplicación "Music Flow Bluetooth", y vaya al menú principal.
2. Si desea obtener más información de funcionamiento toque [Setting] y toque el menú [Help].



### Nota

- La aplicación "Music Flow Bluetooth" estará disponible en la versión de software como sigue;
  - SO Android: Ver 4.0.3 (o posterior)
- Si usa la aplicación "Music Flow Bluetooth" para manejarlo, podría haber algunas diferencias entre la aplicación "Music Flow Bluetooth" y el mando a distancia suministrado. Use el mando a distancia suministrado según lo requiera.
- Dependiendo del dispositivo **Bluetooth**, la aplicación "Music Flow Bluetooth" podría no funcionar.
- Tras la conexión de la aplicación "Music Flow Bluetooth", puede reproducirse música desde su dispositivo. En este caso, intente de nuevo el procedimiento de conexión.
- Si utiliza otras aplicaciones o cambia los ajustes de su dispositivo **Bluetooth** mientras está utilizando la aplicación "Music Flow Bluetooth", esta aplicación podría no funcionar correctamente.
- Cuando "Music Flow Bluetooth" no funcione correctamente, compruebe su dispositivo **Bluetooth** y la conexión de la aplicación "Music Flow Bluetooth" e inténtelo de nuevo.
- Dependiendo del sistema operativo del smartphone, pueden darse algunas diferencias en el uso de "Music Flow Bluetooth".
- Compruebe los ajustes de **Bluetooth** de su dispositivo **Bluetooth** si la conexión de la aplicación "Music Flow Bluetooth" no funciona correctamente.

## Funcionamiento de la radio

Asegúrese de que esté conectada la antena de FM. (Página 19)

### Cómo escuchar la radio

1. Pulse **F** hasta que aparezca FM en la pantalla. Se sintoniza la última emisora recibida.
2. Sintonización automática:  
Mantenga pulsado **TUNING +/-** en el mando a distancia o **◀▶** en la unidad durante unos dos segundos hasta que comience a cambiar la indicación de frecuencia, y suelte. La búsqueda se detiene cuando la unidad sintoniza una emisora de radio.

○

Sintonización manual :

pulse **TUNING +/-** en el mando a distancia o **◀▶** en la unidad repetidamente.

3. Ajuste el volumen presionando **VOL +/-**

### Cómo mejorar una baja calidad de recepción de emisiones en FM

Presione **DI**. Esto cambiará el sintonizador de estéreo a mono y, por lo general, mejorará la recepción (solamente en el modo horizontal)

## Presintonización de las emisoras de radio

Puede memorizar 50 emisoras de FM.

Antes de la sintonización, asegúrese de bajar el volumen.

1. Pulse **F** hasta que aparezca FM en la pantalla.
2. Seleccione la frecuencia deseada pulsando **TUNING +/-** en el mando a distancia o **◀▶** en la unidad.
3. Pulse **JUKEBOX/MEMORY** en el mando a distancia. Parpadeará un número predefinido en la pantalla.
4. Pulse **PRESET-FOLDER ^/V** en el mando a distancia para seleccionar el número presintonizado deseado.
5. Pulse **JUKEBOX/MEMORY** en el mando a distancia. Se memorizará la emisora.
6. Repita los pasos 2 a 5 para memorizar otras emisoras.
7. Para escuchar una emisora presintonizada, pulse **PRESET-FOLDER ^/V** o los botones numéricos **0 a 9** en el mando a distancia.

## Eliminación de todas las emisoras guardadas

1. Pulse **DELETE** en el control remoto. Parpadeará "DEL ALL" en la pantalla de la unidad.
2. Pulse **DELETE** en el mando a distancia para borrar todas las emisoras de radio sintonizadas. "DELETED ALL" se verá en la pantalla de visualización.

## Visualizar la información acerca de una emisora de radio

El sintonizador de FM incorpora la función RDS (Radio Data System). De esta forma obtendrá información acerca de la emisora de radio que está escuchando. Presione **RDS / SET** en el control remoto o **AUTO DJ / RDS** repetidamente en la unidad para hacer un ciclo a través de los diferentes tipos de datos:

- PS** (Nombre del servicio de programas)  
Aparecerá en la pantalla el nombre del canal.
- PTY** (Reconocimiento de tipo de programa)  
El tipo de programa (por ejemplo, Jazz o Noticias) aparecerá en la pantalla.
- RT** (Radio texto)  
Un mensaje de texto que contiene información especial de la emisora.  
Este texto puede desplazarse por la pantalla.
- CT** (Fecha y hora controladas por el canal)  
Muestra la hora según la emite la emisora.

Puede buscar las emisoras de radio por tipo de programa pulsando **RDS / SET** en el control remoto o **AUTO DJ / RDS** en la unidad. El último PTY en uso aparecerá en la pantalla. Pulse **PTY** una o varias veces para seleccionar su tipo de programa preferido. Mantenga pulsado **KK/▷◁**. El sintonizador buscará automáticamente. La búsqueda se detendrá cuando se encuentre la emisora.

## Ajuste de sonido

### Ajuste del modo de sonido

Este sistema incorpora diferentes campos de sonido envolvente predefinidos. Los elementos visualizados para el ecualizador pueden ser diferentes, dependiendo de las fuentes de sonido y los efectos.

Puede seleccionar un modo de audio deseado utilizando **BASS BLAST** (o **BASS BLAST+**) en el control remoto o **SOUND EFFECT / BASS BLAST** (o **BASS BLAST+**) en la unidad.

En pantalla	Descripción
BASS (BASS BLAST) O BASS+ (BASS BLAST+)	Refuerza los sonidos graves y potentes.
POP CLASSIC ROCK JAZZ	Este programa proporciona una atmósfera entusiasta al sonido, dándole la impresión que se encuentra realmente en un concierto de rock, pop, jazz o música clásica.
STANDARD	Puede disfrutar de un sonido optimizado.



#### Nota

- En algunos altavoces, es posible que el sonido no se escuche o se escuche con un sonido bajo, dependiendo del modo sonido.
- Al presionar **BASS BLAST** (o **BASS BLAST+**) en el control remoto o al presionar y mantener pulsado **SOUND EFFECT / BASS BLAST** (o **BASS BLAST+**) en la unidad, usted puede seleccionar directamente el efecto **BASS** (BASS BLAST) o **BASS+** (BASS BLAST+).

### Configurar USER EQ

Puede ajustar el nivel de sonido de agudos, medios y graves según sus preferencias.

1. Pulse **USER EQ / DEMO** en la unidad. Se visualiza "USER EQ".
2. pulse **USER EQ / DEMO** en la unidad repetidamente hasta que aparezca el ajuste deseado en la pantalla.
3. Presione **+ o -** para ajustar el valor en la unidad.

# Operaciones avanzadas

## Reproducción JUKE BOX

JUKE BOX es la función que le permite crear una lista de reproducción de sus archivos favoritos a partir de un dispositivo USB. Se puede introducir una lista de reproducción de hasta 100 archivos.

### Crear la lista JUKE BOX

1. Mantenga pulsado **JUKEBOX/MEMORY** en el mando a distancia para acceder al modo de edición. (La reproducción se parará cuando pulse **JUKEBOX/MEMORY** en el mando a distancia.)
2. Seleccione un archivo pulsando **◀◀/▶▶** en el control remoto.
3. Presione **JUKEBOX/MEMORY** en el control remoto para guardar el archivo.
4. Repita los pasos 2 - 3 para guardar otros archivos. (Puede modificar la lista pulsando **PRESET-FOLDER ▲/▼** en el mando a distancia para seleccionar el número de programa de JUKE BOX.)
5. pulse **JUKEBOX/MEMORY** de nuevo una vez en el mando a distancia.

Para reproducir la lista JUKE BOX, pulse **▶▶** en el mando a distancia tras elaborar la lista.



#### Nota

Quando se elabora o modifica la lista JUKE BOX, el modo REPEAT se desactiva.

### Disfrutar del JUKE BOX

pulse **JUKEBOX/MEMORY** una vez en el mando a distancia. "ON - JUKE BOX" aparece en la pantalla.

Para reproducir la lista en JUKE BOX, pulse **▶▶** en el control remoto.

Para cancelarlo, pulse **JUKEBOX/MEMORY** una vez en el mando a distancia. Aparece "OFF - JUKE BOX" en la pantalla.

### Edición de JUKE BOX

1. Mantenga pulsado **JUKEBOX/MEMORY** en el mando a distancia para acceder al modo de edición. (La reproducción se parará cuando pulse **JUKEBOX/MEMORY** en el mando a distancia.)

2. Presione **PRESET-FOLDER ▲/▼** en el control remoto para seleccionar un archivo que desee editar.
3. Pulse **◀◀/▶▶** en el control remoto.
4. pulse **JUKEBOX/MEMORY** en el mando a distancia.
5. Repita los pasos 2 a 4 para almacenar otros archivos.
6. pulse **JUKEBOX/MEMORY** de nuevo una vez en el mando a distancia.

Para reproducir la lista JUKE BOX, pulse **▶▶** en el mando a distancia tras editar la lista.

### Borrar la lista del JUKE BOX

La función de borrado solo funciona en el modo de edición.

1. Mantenga pulsado **JUKEBOX/MEMORY** en el mando a distancia para acceder al modo de edición.

O

Pulse **DELETE** en el control remoto mientras se reproduce JUKE BOX para entrar en el modo edición.

2. Seleccione una canción pulsando **PRESET-FOLDER ▲/▼** repetidamente en el mando a distancia.
3. Pulse **DELETE** en el mando a distancia con una canción seleccionada.



#### Nota

- Si no hay lista JUKE BOX, aparece "NO PROG" en la pantalla cuando se pulsa **JUKEBOX/MEMORY** en el mando a distancia.
- JUKE BOX se apaga en los casos siguientes
  - Cambio a una función diferente.
  - Se apaga y se enciende la unidad.
  - Uso de los botones numéricos del mando a distancia.
- La lista del JUKE BOX se borra en los casos siguientes.
  - Retirada del dispositivo USB.
  - Borrar archivos de música en el dispositivo USB.

## Otras operaciones

### Apagar el sonido temporalmente.

Pulse  en el mando a distancia para silenciar el sonido.

Puede silenciar su unidad, por ejemplo, para contestar a una llamada telefónica y se mostrará "MUTE" en la pantalla.

Para cancelarlo, pulse  de nuevo en el mando a distancia o cambie el nivel de volumen.

### DEMO

En estado apagado, pulse una vez **USER EQ / DEMO** en la unidad. La unidad se encenderá y mostrará cada una de las funciones en la pantalla. Para cancelar la función DEMO, pulse **USER EQ / DEMO** una vez más en el mando a distancia.

#### ! Nota

Puede disfrutar de otras funciones en estado DEMO, que hará una pausa temporal.

- Si no toca ninguna tecla en 10 segundos, la DEMO se reproducirá automáticamente.

### DRC (Control de rango dinámico)

Cambia el modo de sonido a la mayor nitidez al bajar el volumen y evita la subida repentina del sonido (Dolby Digital solamente).

Pulse  en la función OPTICAL para activar o desactivar esta función.

En pantalla	Descripción
ON-DRC	La función DRC está activada.
OFF-DRC	La función DRC está desactivada.

#### ! Nota

Esta característica solamente está disponible con la función OPTICAL.

### Utilización del control remoto de su TV

Le permite controlar algunas funciones de esta unidad utilizando el control remoto de su TV, incluso aunque sea de otra marca. Las funciones que puede controlar son subir y bajar el volumen, y silenciar la unidad.

Pulse y mantenga presionado  en el control remoto durante aproximadamente tres segundos en la función OPTICAL para activar o desactivar esta función.

En pantalla	Descripción
ON-TV REMOTE	La opción TV REMOTE está activada.
OFF-TV REMOTE	La opción TV REMOTE está desactivada.

#### ! Nota

- Marcas de televisores compatibles

LG	Panasonic	Philips	Samsung
Sharp	Sony	Toshiba	Vizio

- Asegúrese de que la salida de sonido del televisor está seleccionada en [Altavoz externo].
- Dependiendo del mando a distancia, esta función podría no funcionar correctamente.
- Esta función no es compatible con el mando a distancia magic del televisor LG.
- Esta característica solamente funciona con la función OPTICAL.

## Uso del micrófono

1. Conecte su micrófono a la toma del MIC.
2. Reproduzca la música que desee.
3. Cante con el acompañamiento.  
Ajuste el volumen del micrófono presionando **MIC +/-** en el control remoto.

### ! Nota

- Cuando no esté usando el micrófono, ponga el volumen de MIC en el nivel mínimo o apague el MIC y retire el micrófono de la toma MIC.
- Si el micrófono está demasiado cerca del altavoz, se puede producir un sonido de aullido. En este caso, aleje el micrófono del altavoz o baje el volumen del micrófono utilizando **MIC +/-** en el control remoto.
- Si el sonido del micrófono es extremadamente alto, se puede distorsionar. En este caso, presione **MIC -** en el control remoto.
- Puede lograr un efecto de eco en el sonido de los micrófonos pulsando **ECHO** en el control remoto.
- MIC como función no funciona en OPTICAL o en la función LG OPT.

## CANCELADOR DE VOZ

Puede reducir los tonos vocales durante la reproducción de música desde varias fuentes de entrada.

Presione **VOICE CANCELLER** en el control remoto y "ON - VOICE CANCELLER" aparecerá en la ventana de visualización.

Para cancelar, presione **VOICE CANCELLER** nuevamente en el control remoto.

La calidad del VOICE CANCELLER puede ser diferente, según las condiciones de grabación de los archivos de música.

### ! Nota

- Esta función es la función USB o BT (**Bluetooth**) disponible.
- Si la función no está disponible, aparece "NOT SUPPORT" en la pantalla.
- Esta función está disponible solo cuando hay un micrófono conectado.
- Cuando no hay un micrófono conectado, aparece "INSERT MIC" en la pantalla.
- No está disponible en la fuente mono.
- Para inicializarlo, cambie la función o desconecte el micrófono.
- Puede no ser posible inicializar esta función dependiendo del estado de los dispositivos conectados.

## CAMBIADOR DE CLAVE

Puede ajustar la clave a 9 pasos (4 pasos más alta, 4 pasos más baja y la clave original).

- Para reforzar la clave paso a paso, pulse **KEY CHANGER(#)** en el mando a distancia repetidamente durante la reproducción.
- Para suavizar la clave paso a paso, pulse **KEY CHANGER(b)** en el mando a distancia repetidamente durante la reproducción.

### ! Nota

- Esta función está disponible en la función CD, USB o BT (**Bluetooth**).
- Para inicializarla, cambie la función, desconecte el micrófono o cambie la música.
- Puede no ser posible inicializar esta función dependiendo de los dispositivos conectados.
- Si la función no está disponible, aparece "NOT SUPPORT" en la pantalla.
- Cuando no hay un micrófono conectado, aparece "INSERT MIC" en la pantalla.

## VOCAL EFFECTS (efectos vocales)

Cuando se conecta el micrófono en la toma MIC, se puede disfrutar de la función karaoke cambiando la voz en las diferentes fuentes.

Para seleccionar varios modos, presione **VOCAL EFFECTS** repetidamente en el control cuando el modo de efectos vocales aparece en la ventana de visualización.

BASS → SOPRANO → HELIUM → ROBOT →  
DUET MAN → DUET WOMAN → BASS ECHO1  
→ SOPRANO ECHO1 → HELIUM ECHO1  
→ ROBOT ECHO1 → DUET MAN1 → DUET  
WOMAN1 → BASS ECHO2 → SOPRANO  
ECHO2 → HELIUM ECHO2 → ROBOT ECHO2  
→ DUET MAN2 → DUET WOMAN2 → OFF

### ! Nota

- Cuando no hay un micrófono conectado, aparece "INSERT MIC" en la pantalla.
- Si presiona **KEY CHANGER** o **ECHO** en el control remoto en el modo VOCAL EFFECTS después de respaldar el actual modo de VOCAL EFFECTS, apagar el modo VOCAL EFFECTS y operar el modo KEY CHANGER o el modo ECHO.
- Para apagar el modo de VOCAL EFFECTS presione y mantenga pulsado **VOCAL EFFECTS** en el control remoto.

## ECHO (eco)

Al conectar su micrófono a la clavija MIC, puede conseguir un efecto de eco al sonido de los micrófonos pulsando **ECHO** en el control remoto.

ECHO 1 → ECHO 2 → ECHO OFF

### ! Nota

- Cuando no hay un micrófono conectado, aparece "INSERT MIC" en la pantalla.
- Si pulsa el botón **VOCAL EFFECTS** en el modo ECHO, tras guardar el ECHO actual, apague el modo ECHO y active el modo VOCAL EFFECTS .  
Presione ECHO nuevamente en el control remoto, luego de respaldar el actual modo de VOCAL EFFECTS, opere el modo **ECHO**.

## LIGHTING

Esta función ofrece una atmósfera de fiesta con la iluminación de la unidad.

Para seleccionar el modo, presione **LIGHTING** repetidamente.

- En el modo normal  
PARTY → WATER → FOREST → (MY STYLE) → OFF
- En el modo WIRELESS PARTY LINK (DUAL o MULTI)  
RHYTHM → PARTY → FIREWORK → SPACE → WATER → FOREST → CITYGLOW → (MYSTYLE) → OFF

### ! Nota

- La función de iluminación está disponible en todas las funciones.
- La función de iluminación mantiene su modo anterior cuando se pulsa en primer lugar **LIGHTING**, presione nuevamente para cambiar modos.
- Si desea usar MYSTYLE, debe grabar una fuente con la aplicación "Music Flow Bluetooth".
- No mire directamente a la parte emisora de luz cuando la función de iluminación **LIGHTING** está encendida.
- Si el brillo de la iluminación es encandilante, encienda las luces de la habitación, o apague la función **LIGHTING**.
- Para apagar el LED, presione y mantenga sostenido **LIGHTING** durante 3 segundos.

## Ajuste del programador de apagado

Pulse **SLEEP** repetidamente en el mando a distancia para seleccionar el tiempo de retardo entre 10 y 180 minutos. Tras el tiempo de retardo, la unidad se apagará.

Para cancelar la función de apagado automático, pulse **SLEEP** repetidamente en el control remoto hasta que se muestre "OFF".



### Nota

- Puede verificar el tiempo que queda antes de que la unidad se apague. Pulse **SLEEP** en el mando a distancia para verificar el tiempo restante.
- Puede editar el tiempo mientras se visualiza el tiempo restante o "DIMMER".

## Atenuador de luces

Pulse **SLEEP** en el mando a distancia una vez.

La pantalla se oscurecerá a medias.

Para cancelarlo, pulse **SLEEP** en el control remoto varias veces hasta que se muestre "OFF".



### Nota

Se apaga toda la iluminación cuando se utiliza el atenuador.

## Apagado automático

Esta unidad se apagará automáticamente para evitar el consumo de electricidad si la unidad principal no se conecta a un dispositivo externo y no se utiliza durante 15 minutos.

También se apagará después de seis horas si la unidad principal se conecta a otro dispositivo utilizando entradas analógicas.

## Desconexión de la red inalámbrica o el dispositivo inalámbrico

Apague la unidad pulsando el botón de encendido/apagado durante más de 5 segundos.

## Encendido AUTO POWER

Esta unidad se enciende automáticamente con una fuente de entrada: LG TV, **Bluetooth** u Óptica.

Cuando se enciende la televisión o un dispositivo externo conectado a esta unidad, la unidad reconoce la señal de entrada y selecciona la función adecuada. Puede oír el sonido de la unidad.

Si intenta conectar su dispositivo **Bluetooth**, la unidad se encenderá y realizará la conexión con el dispositivo **Bluetooth**. Puede reproducir su música.

Cuando desactiva esta unidad presionando  en la unidad 5 segundos cada vez, puede activar o desactivar la función AUTO POWER.

En pantalla	Descripción
ON-AUTO POWER	Se activa la función AUTO POWER.
OFF-AUTO POWER	Se desactiva la función AUTO POWER.

### ! Nota

- Dependiendo del dispositivo conectado, puede no estar disponible esta función.
- Dependiendo del dispositivo conectado, se enciende la unidad, pero puede no conectarse el dispositivo **Bluetooth**.
- Si desconecta la conexión **Bluetooth** desde esta unidad, algunos dispositivos **Bluetooth** intentarán conectarse con la unidad continuamente. Por lo tanto, se recomienda realizar la desconexión antes de apagar la unidad.
- Si intenta la conexión a la aplicación "Music Flow Bluetooth", se encenderá la función **Bluetooth** de esta unidad.
- Si enciende la unidad utilizando la función LG TV o **Bluetooth**, se activará la función adecuada de esta unidad.
- Si ya está emparejada con esta unidad, la unidad se puede encender automáticamente con una fuente de entrada cuando la unidad está apagada.
- Si ha apagado la unidad directamente, no será posible encenderla mediante la función AUTO POWER. No obstante, la unidad se encenderá con la función AUTO POWER si se recupera la señal después de no haber recibido señal durante 5 segundos.

## Cambio de función automático

Esta unidad reconoce señales de entrada como Óptica, **Bluetooth**, LG TV y luego cambia a la función adecuada automáticamente.

### Cuando se intenta conectar un dispositivo Bluetooth

Cuando intente conectar su dispositivo **Bluetooth** a esta unidad, se seleccionará la función **Bluetooth**. Reproduzca la música en el dispositivo **Bluetooth**.

### Cuando entra la señal óptica

Cuando enciende el dispositivo externo conectado a esta unidad mediante un cable óptico, esta unidad cambia la función a óptica. Puede escuchar el sonido desde su dispositivo.

### Cuando entra la señal LG TV

Cuando enciende su televisor LG conectado con LG Sound Sync (conexión inalámbrica), esta unidad cambia la función al televisor LG. Puede oír el sonido del televisor.



#### Nota

- Esta función no está disponible durante el borrado.
- Esta función solo se activa con dispositivos previamente conectados.
- Si está seleccionada la función de bloqueo de conexión de **Bluetooth**, la conexión **Bluetooth** y la conexión LG TV solo estarán disponibles en la función **Bluetooth** y LG TV.
- Para cambiar a la función óptica, debe haber 5 segundos sin señal.
- LG Sound Sync (Óptica) cambia igual que la función OPTICAL.

## Ajuste del reloj

1. Encienda el aparato.
2. Mantenga presionado **CLOCK** en el mando a distancia
3. Seleccione el modo de hora pulsando **⏪/⏩** en el control remoto.
  - AM 12:00 (para mostrar el formato AM y PM) o 0:00 (para mostrar el formato de 24 horas)
4. Pulse **RDS/SET** en el mando a distancia para confirmar su selección.
5. Seleccione las horas pulsando **⏪/⏩** en el mando a distancia.
6. Pulse **RDS/SET** en el mando a distancia.
7. Seleccione los minutos pulsando **⏪/⏩** en el control remoto.
8. Pulse **RDS/SET** en el mando a distancia.

## Ajuste del reloj con la aplicación "Music Flow Bluetooth"

Instale la aplicación "Music Flow Bluetooth" en su dispositivo Android. (Página 26-27 )

El reloj de la unidad se sincronizará automáticamente con el dispositivo activando la conexión **Bluetooth** a través de la aplicación "Music Flow Bluetooth".

## Utilización del reproductor como despertador

1. Encienda el aparato.
2. Mantenga pulsado **ALARM** en el mando a distancia
3. Pulse **⏪/⏩** en el mando a distancia para cambiar la hora y los minutos y pulse **RDS/SET** para guardarlos.
4. Pulse **⏪/⏩** en el mando a distancia para seleccionar la función y pulse **RDS/SET** para guardarla.
  - Pulse **⏪/⏩** en el mando a distancia para seleccionar un número de memoria cuando seleccione el sintonizador y, a continuación, pulse **RDS/SET** en el mando a distancia.
  - Si no hay ningún número presintonizado, se omitirá este paso.
5. Pulse **⏪/⏩** en el mando a distancia para cambiar el volumen y pulse **RDS/SET** para guardarlo.



### Nota

- Si se pone el reloj en hora, podrá comprobar la hora pulsando **CLOCK** en el mando a distancia incluso con el reproductor apagado.
- Puede configurar la alarma tras ajustar la hora del reloj.
- Si quiere configurar la hora del reloj y la alarma, puede verificar la información de ajuste pulsando **ALARM** en el mando a distancia, incluso cuando la unidad esté apagada.
- Puede seleccionar el modo **ALARM ON/OFF** pulsando **ALARM** en el mando a distancia.

## Conexión WIRELESS PARTY LINK

### Ajustes del modo DUAL

Usted puede disfrutar del sonido utilizando dos altavoces. Para disfrutar WIRELESS PARTY LINK, necesita comprar un altavoz similar.

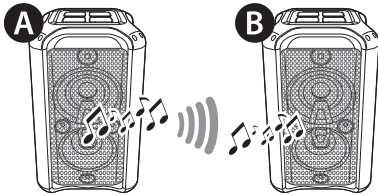

1. Presione **F** para seleccionar la función de BT(**Bluetooth**).
2. Presione **DUAL** en la unidad. "ROLE SELECT" aparece en la ventana de visualización.
3. Presione repetidamente **DUAL** o presione **KK** / **DD** para seleccionar LEFT o RIGHT.
  - **A** Unidad : Selecciona LEFT.
  - **B** Unidad : Selecciona RIGHT.
4. Cuando las unidades están correctamente conectadas entre sí, en las unidades verá los nombres de los dispositivos conectados.

#### ! Nota

- Después de que se complete la conexión, si usted presiona el botón **DUAL** se cancela la conexión de modo DUAL y luego se ingresa en la conexión de modo MULTI.
- La conexión se cancela cuando el botón **DUAL** se pulsa durante la conexión en el modo DUAL.
- Si usted presiona y sostiene el botón **DUAL** en el modo DUAL se cambia a LEFT y RIGHT.

### Ajustes del modo MULTI.

Usted puede disfrutar del sonido con varios altavoces. Para disfrutar de WIRELESS PARTY LINK, necesita comprar altavoces similares.

Es compatible con la unidad que acepta WIRELESS PARTY LINK.

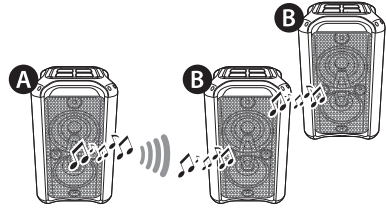

1. Presione **F** para seleccionar la función de BT(**Bluetooth**).
2. Presione **MULTI** en la unidad. "ROLE SELECT" aparece en la ventana de visualización.
3. Presione repetidamente **MULTI** o presione **KK** / **DD** para seleccionar MAIN u OTHER.
  - **A** Unidad : Selecciona MAIN.
  - **B** Unidad : Selecciona OTHER.
4. Cuando estas unidades se conectan exitosamente entre sí, el altavoz MAIN muestra "BT READY" y el altavoz OTHER muestra "OTHER".
5. Repita los pasos 1 - 2 y seleccione OTHER para añadir el altavoz que desee.

#### ! Nota

- Después de que se complete la conexión, si usted presiona el botón **DUAL** se cancela la conexión de modo MULTI y luego se entra en la conexión de modo DUAL.
- MAIN se detiene el escaneo cuando se presiona el botón **DUAL** durante el escaneo de la unidad MAIN en modo MULTI.
- Se cancela la conexión cuando el botón **DUAL** se presiona durante OTHER conectando al modo MULTI.
- Si desea excluir el altavoz OTHER conectado desde un grupo, apague o cambie la función del altavoz OTHER que usted desea excluir.

**! Nota**

- Esta función solo funciona en la función de BT(**Bluetooth**)
- La pausa se demora hasta 1 minuto para conectar al WIRELESS PARTY LINK.
- Si la conexión falla, en la ventana de visualización aparece el cartel "FAILED".
- WIRELESS PARTY LINK conexión que se desconectará cuando usted apague la unidad.
- Cuando se conecta WIRELESS PARTY LINK usted no puede conectar PARTY LINK con AUX.
- Usted puede utilizar el micrófono en la unidad MAIN y OTHER pero el sonido saldrá solamente a través de la unidad conectada.
- El sonido de la unidades MAIN y OTHER puede ser diferente en dependencia del estado de la reproducción o de la fuente.
- Las funciones se sincronizan en el modo DUAL, MULTI como se muestra a continuación.

MODO	Función
<b>DUAL MODO</b> (sincronización bidireccional con LEFT y RIGHT)	Apagado
	Volumen
	Silencio
	Reproducir/Pausa
	Saltar
	Efecto de sonido
	Iluminación
<b>MULTI MODO</b> (sincronización unidireccional a OTHER)	Apagado
	Silencio
	Iluminación

**! Nota**

- Compruebe la información siguiente cuando haga la conexión a **Bluetooth**.
  - Solamente es posible conectar un dispositivo **Bluetooth** en la unidad MAIN. No es posible conectar un dispositivo **Bluetooth** en la unidad OTHER.
  - Los dispositivos **Bluetooth** desmontables/separables (ej. mochila dongle etc.) no son compatibles con la conexión WIRELESS PARTY LINK.
  - Si usted conecta WIRELESS PARTY LINK mientras está reproduciendo un dispositivo **Bluetooth** conectado, es posible que se vuelva a conectar, dependiendo de las especificaciones del teléfono.
- WIRELESS PARTY LINK solo es compatible con dispositivos Android.

# Solución de problemas

## General

Problema	Causa y solución
La unidad no funciona correctamente.	<ul style="list-style-type: none"> <li>• Apague esta unidad y el dispositivo externo conectado (TV, woofer, reproductor DVD, amplificador, etc.) y vuelva a encenderlos.</li> <li>• Desconecte el cable de alimentación de esta unidad y el dispositivo externo conectado (TV, Woofer, reproductor DVD, Amplificador, etc.) e intente de nuevo la conexión.</li> <li>• Los ajustes previos podrían no guardarse cuando se apaga el dispositivo.</li> </ul>
No hay corriente.	<ul style="list-style-type: none"> <li>• El cable de alimentación no está conectado. Conecte el cable de alimentación</li> <li>• Compruebe si existe un fallo eléctrico. Compruebe el estado haciendo funcionar otros dispositivos electrónicos.</li> </ul>
No hay sonido.	<ul style="list-style-type: none"> <li>• Compruebe si ha seleccionado la función correcta. Pulse el botón de función y compruebe la función seleccionada.</li> </ul>
Las emisoras de radio no se sintonizan correctamente.	<ul style="list-style-type: none"> <li>• La antena está débilmente posicionada o conectada. Conecte la antena de manera segura.</li> <li>• La fuerza de la señal de la emisora de radio es demasiado débil. Sintonice la emisora manualmente.</li> <li>• No se ha presintonizado ninguna emisora o se han borrado las emisoras presintonizadas (cuando se sintonizan a través de la búsqueda de canales presintonizados). Presintonización de algunas emisoras de radio; para más información, consulte la página 28.</li> </ul>
El mando a distancia no funciona correctamente.	<ul style="list-style-type: none"> <li>• El mando a distancia está demasiado lejos de la unidad. No lo utilice a una distancia superior a aproximadamente 7 m.</li> <li>• Hay un obstáculo entre el mando a distancia y la unidad. Retírelo.</li> <li>• Las pilas del mando a distancia están agotadas. Sustitúyalas por unas nuevas.</li> </ul>
La sincronización del sonido no funciona.	<ul style="list-style-type: none"> <li>• Compruebe si su televisor LG es compatible con LG Sound Sync.</li> <li>• Compruebe la conexión de LG Sound Sync.</li> <li>• Compruebe el ajuste de sonido de su televisor y de esta unidad.</li> </ul>

## Especificaciones generales

General	
Requisitos de alimentación	Consulte la etiqueta principal de la unidad.
Consumo de energía	Consulte la etiqueta principal de la unidad.
	Reposo en red: 0,5 W (Si están activados todos los puertos de red.)
Dimensiones (An x Al x F)	Aprox. 345 mm x 650 mm x 345 mm
Temperatura de funcionamiento	De 5 °C a 35 °C
Humedad de funcionamiento	60 %

Entradas	
Entrada de audio digital (OPTICAL IN)	3,3 V (p-p), toma óptica x 1
Entrada de audio analógica (AUX IN)	1,2 Vrms (1 kHz, -4 dB), conector RCA (izq., der.)
Salida de audio analógica (AUX OUT)	2,0 Vrms (1 kHz, 0 dB), conector RCA (izq., der.)
Micrófono (MIC)	Sensibilidad 20 mV (1 kHz), conector de 6,3 mm

Sintonizador	
Rango de sintonía FM	De 87,5 a 108,0 MHz o de 87,50 a 108,00 MHz

Sistema	
Respuesta de frecuencia	80 a 20000 Hz
Relación señal a ruido	Más de 75 dB
Rango dinámico	Más de 80 dB
USB (Bus Power Supply)	5 V  500 mA
Formato de audio de entrada digital disponible	Dolby Audio, DTS Digital Surround

Amplificador (Potencia de salida RMS total)	
Salida total	550 W RMS
Parte frontal	275 W RMS X 2 (3 Ω a 1 kHz, 20 % THD)

- El diseño y las especificaciones están sujetos a cambios sin previo aviso.

## Marcas comerciales y licencias

Las restantes marcas comerciales y otras marcas comerciales son propiedad de sus respectivos propietarios.

---



Fabricado bajo licencia de Dolby Laboratories. Dolby, Dolby Audio y el símbolo de doble D son marcas comerciales de Dolby Laboratories.

---



Para ver las patentes de DTS, consulte <http://patents.dts.com>. Fabricado con licencia de DTS Licensing Limited. DTS, el símbolo, DTS y el símbolo juntos, y Digital Surround son marcas registradas y/o marcas comerciales de DTS, Inc. en Estados Unidos y/o en otros países. © DTS, Inc. Todos los derechos reservados.

---



La marca mundial **Bluetooth®** y los logotipos son marcas registradas de Bluetooth SIG, Inc. y el uso de esas marcas por parte de LG Electronics se realiza bajo licencia.

Otras marcas comerciales y nombres comerciales son propiedad de sus respectivos propietarios.

---

# Mantenimiento

## Manejo de la unidad

### Envío del aparato

Guarde la caja y los materiales de embalaje originales. Si necesita enviar la unidad, para la máxima protección, vuelva a embalarla como la recibió originalmente de fábrica.

### Para mantener las superficies exteriores limpias

No utilice líquidos volátiles, del tipo de sprays insecticidas, cerca del aparato. Si limpia apretando con fuerza, podría dañar la superficie. No deje productos de goma o plástico en contacto con el aparato durante un periodo prolongado de tiempo.

### Limpieza de la unidad

Para limpiar el reproductor, utilice un paño suave y seco. Si las superficies están muy sucias, utilice un trapo suave ligeramente humedecido con una solución de detergente suave. No utilice productos fuertes, como alcohol, bencina o disolvente, porque podrían dañar la superficie de la unidad.

