

NAUDOTOJO VADOVAS

Wi-Fi GARSO SISTEMA

Prieš naudodami prietaisą, atidžiai perskaitykite šį vadovą ir išsaugokite jį vėlesniam naudojimui.

Modelis

SC9S (SC9S, SPS8-W)

SC9S (SC9S, SPS8V-W)

Trumpas „Garso Sistema“ vadovas

Į Prietaiso prijungimas ir naudojimas

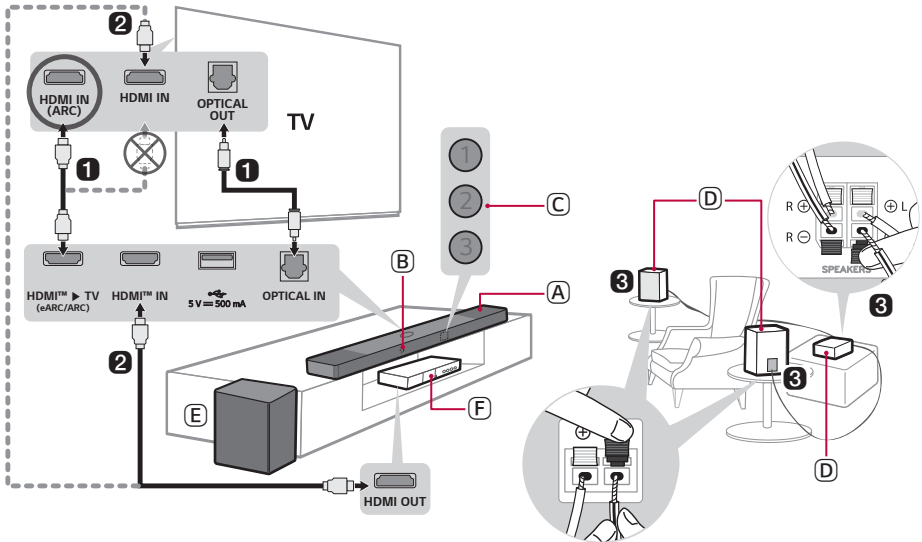

1 Horizontaliojo garsiakalbio prijungimas prie televizoriaus naudojant optinį arba HDMI kabelį.



- (A) Horizontalusis garsiakalbis
- (B) Nuotolinio valdymo pultelio signalo imtuvas
- (C) Būsenos šviesos diodas (1)(2)(3)
- (D) Galiniai garsiakalbiai / belaidis imtuvas (įsigyjamas atskirai, SPQ8-S)
- (E) Belaidis žemadažnis garsiakalbis - pastatykite jį šalia horizontaliojo garsiakalbio.
- (F) Išorinis įrenginys - („Blu-ray“ leistuvai, žaidimų konsolė ir kt.)

- 2 Jei naudojate išorinį įrenginį (pvz. televizijos dekoderį (STB), „Blu-ray“ leistuvą, žaidimų konsolę ir kt.) prijunkite jį prie horizontaliojo garsiakalbio HDMI kabeliu.
- 3 Jei galinius garsiakalbius ir belaidį imtuvą įsigijote atskirai, prijunkite galinius garsiakalbius prie belaidžio imtuvo garsiakalbiui skirtu kabeliu. Prijungdami galinius garsiakalbius prie belaidžio imtuvo, laidą su juodais dryžiaisjunkite prie garsiakalbio neigiamo gnybto, o likusius laidus prie kiekvieno garsiakalbio teigiamo gnybto.
- 4 Maitinimą įjunkite tokia tvarka: belaidis žemadažnis garsiakalbis → belaidis imtuvas → horizontalusis garsiakalbis. Tuomet įjunkite horizontalųjį garsiakalbį. Kai ryšys su horizontaliuoju garsiakalbiu nustatomas automatiškai, belaidžio žemadažnio garsiakalbio ir belaidžio imtuvo šviesos diodai pradės degti žaliai. (→ Žr. „Prietaiso prijungimas“ puslapyje 6.)





5 Prietaiso naudojimas su televizoriumi (→ Žr. „Prijungimas naudojant optinį kabelį“, „Prijungimas naudojant HDMI kabelį“, „Prijungimas naudojant „Bluetooth“ ryšį“, „Išorinio įrenginio prijungimas naudojant HDMI kabelį A“ puslapyje 36, 38, 40, 41.)

- 1 Keletą kartų paspauskite mygtuką **Funkcija**  kol šviesos diodas1 ir šviesos diodas2 užsidegs baltai. Jei naudojate išorinį įrenginį, kuris prijungtas prie garso juostos **HDMI™ IN** kelis kartus paspauskite mygtuką **Funkcija**  kol šviesos diodas1 ir šviesos diodas3 užsidegs baltai.
- 2 Televizoriaus nustatymuose nustatykite išvesties garsiakalbį į [HDMI ARC], [Optinis] arba [Išorinis garsiakalbis].

6 Prietaiso prijungimas prie išmaniojo telefono naudojant „Wi-Fi“ ryšį (→ Žr. „Prijungimas prie išmaniojo telefono per „Wi-Fi“ tinklą“ puslapyje 17.)



- 1 Prijunkite išmanųjį telefoną prie „Wi-Fi“ tinklo.
- 2 Iš „Google Play“ arba „App Store“ atsisiųskite ir įdiekite **programėlę „LG Sound Bar“**.
- 3 Paleiskite **programėlę „LG Sound Bar“** ir vykdykite instrukcijas.
- 4 Prietaisui prisijungus prie išmaniojo telefono, prietaisą galėsite valdyti naudodami **programėlę „LG Sound Bar“**.

7 Prietaiso prijungimas prie išmaniojo telefono naudojant „Bluetooth“ (→ Žr. „Prijungimas naudojant „Bluetooth“ ryšį“ puslapyje 45.)

- 1 Išmaniajame telefone bakstelėkite mygtuką **Nuostatos**  ir pasirinkite  **Bluetooth**. Įjunkite funkciją **Bluetooth**. ( **Išjungta** >  **Įjungta**)
- 2 Paspauskite mygtuką **Bluetooth susiejimas** . Po akimirkos šviesos diodas LED2 sumirksi mėlynai.
- 3 Raskite ir bakstelėkite „LG_Speaker_SC9S_XXXX“ arba pavadinimą, kurį užregistravote programėlėje „Google Home“.
- 4 Kai gaminyje prijungtas prie išmaniojo telefono per **Bluetooth**, visi šviesos diodai šviečia mėlynai.

Horizontaliojo garsiakalbio prijungimas rankiniu būdu prie belaidžio žemadažnio garsiakalbio arba belaidžio imtuvo (→ Žr. „Belaidžio žemadažnio garsiakalbio prijungimas rankiniu būdu“, „Rankinis prijungimas“ puslapyje 8, 10.)

Jei belaidžio žemadažnio garsiakalbio arba belaidžio imtuvo priekyje matote degantį raudoną šviesos diodą, tai reiškia, kad horizontalusis garsiakalbis nėra prijungtas prie kitų garsiakalbių. Tokiu atveju garsiakalbius prijunkite tokia tvarka.

- ① Paspauskite horizontalaus garsiakalbio mygtuką **Maitinimas** , kad jį išjungtumėte.
- ② Paspauskite mygtuką **Pairing (PAIRING)**, esantį atjungto belaidžio žemadažnio garsiakalbio arba belaidžio imtuvo nugarėlėje. Patikrinkite, ar visi diodai mirksi žaliai.
 - Jei vis dar dega belaidžio žemadažnio garsiakalbio raudonas šviesos diodas, paspauskite ir dar kartą palaikykite žemadažnio garsiakalbio nugarėlėje esantį mygtuką.
- ③ Paspauskite horizontalaus garsiakalbio mygtuką **Maitinimas** , kad jį įjungtumėte.
- ④ Kai ryšys yra nustatytas, belaidžio žemadažnio garsiakalbio arba belaidžio imtuvo priekinėje dalyje matysite degantį žalią šviesos diodą.

Trumpas „Garso Sistema“ vadovas

- 2 Prietaiso prijungimas ir naudojimas

Montavimas

- 6 Prietaiso prijungimas
- 17 Prijungimas prie išmaniojo telefono per „Wi-Fi“ tinklą
- 21 Prietaiso nustatymas iš naujo

Susipažinimas su prietaisu

- 22 Priekinė dalis
- 27 Nugarėlė
- 28 Susipažinimas su nuotolinio valdymo pulteliu

Įvairūs patogumą užtikrinantys nustatymai

- 31 Patogumo funkcijos
- 32 Kaip pakeisti nuostatas
- 34 Garso derinimas
- 35 Informavimo balsu funkcija

Prijungimas prie televizoriaus

- 36 Prijungimas naudojant optinį kabelį
- 38 Prijungimas naudojant HDMI kabelį
- 40 Prijungimas naudojant „Bluetooth“ ryšį

Išorinio įrenginio prijungimas

- 41 Prijungimas naudojant HDMI kabelį
- 44 Prijungimas naudojant optinį kabelį

Prietaiso naudojimas kaip garso sistemos

- 45 Prijungimas naudojant „Bluetooth“ ryšį
- 48 Prijungimas prie USB laikmenos
- 50 Programėlės „LG Sound Bar“ naudojimas
- 51 Suderinama su „Google“ padėjėju
- 52 Veikimas su „Apple AirPlay“

- 53 „Spotify“ prijungimas

- 54 Veikia su „Alexa“

- 55 Tidal Connect

Kolonėlės tvirtinimas kartu su LG televizoriumi

- 56 Patikrinkite prieš tvirtindami kartu su televizoriumi

- 59 Pirminis surinkimas

- 62 Horizontaliojo garsiakalbio su televizoriumi tvirtinimas prie sienos

- 63 Horizontaliojo garsiakalbio su televizoriumi pastatymas

- 65 Demontavimas

Saugumo priemonės

- 66 Saugos informacija ir reglamentai

- 69 Netinkamo prietaiso naudojimo prevencija

Prieš informuojant apie prietaiso gedimą

- 73 Problemų sprendimas

Priedas

- 79 Specifikacijos

- 81 Registruotieji prekių ženklai ir licencijos

- 82 Ką reikia žinoti apie tinklo paslaugas

- 82 Informacija apie atvirojo kodo programinės įrangos naudojimą

- 83 Veiksmai su prietaisu

Montavimas

| Prietaiso prijungimas

Prijungę horizontalųjį garsiakalbį prie belaidžio žemadažnio garsiakalbio, galite mėgautis sodresniu garsu.

Automatinis belaidžio žemadažnio garsiakalbio prijungimas

Baigus montavimą, belaidis žemadažnis garsiakalbis automatiškai prisijungs prie horizontaliojo garsiakalbio. Horizontalųjį garsiakalbį prie žemadažnio garsiakalbio prijunkite atlikdami toliau nurodytus veiksmus.

- 1 Į belaidį žemadažnį garsiakalbį įjunkite maitinimo laidą.
- 2 Į belaidį žemadažnį garsiakalbį įjungtą maitinimo laidą įjunkite į maitinimo lizdą.
- 3 Maitinimo laidą įjunkite į kintamosios srovės adapterį.
- 4 Kintamosios srovės adapterio laidą įjunkite į garsiakalbio nugarėlėje esančią jungtį DC IN.
- 5 Į kintamosios srovės adapterį įjungtą maitinimo laidą įjunkite į elektros lizdą.

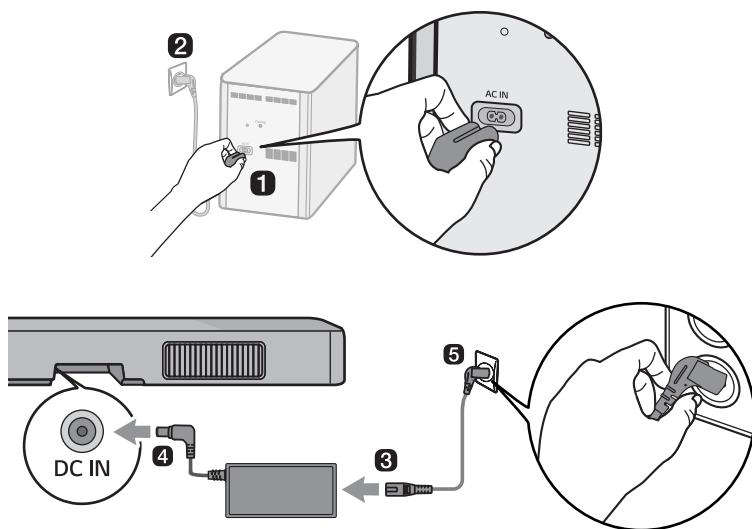

- 6 Kai ryšys užmezgamas automatiškai, užsidegs belaidžio žemadažnio garsiakalbio žalias šviesos diodas.

✓ Pastaba

- Naudokite tik pateikiamą kintamosios srovės adapterį. Naudojant kitus kintamosios srovės adapterius galimi veikimo sutrikimai ir gali būti panaikinta garantija.

Ryšio tikrinimas naudojant belaidžio žemadažnio garsiakalbio šviesos diodą

Ryšio būseną galite patikrinti žiūrėdami į belaidžio žemadažnio garsiakalbio šviesos diodą.

Šviesos diodo spalva	Būsena
Mirkčiojanti žalia	Jungiamasi
Žalia	Prisijungta sėkmingai
Raudona	Blogas ryšys arba žemadažnis garsiakalbis yra budėjimo režime
Off	Maitinimo laidas neįjungtas

Belaidžio žemadažnio garsiakalbio prijungimas rankiniu būdu

Jei belaidžio žemadažnio garsiakalbio šviesos diodas šviečia raudonai, tai reiškia, kad horizontalusis garsiakalbis nėra prijungtas prie žemadažnio garsiakalbio. Tokiu atveju garsiakalbius prijunkite tokia tvarka.

- 1 Paspauskite horizontalaus garsiakalbio mygtuką **Maitinimas**  kad jį išjungtumėte.
- 2 Paspauskite belaidžio žemadažnio garsiakalbio mygtuką **Pairing**. Patikrinkite, ar žemadažnio garsiakalbio šviesos diodas mirksi žaliai. Jei vis dar dega belaidžio žemadažnio garsiakalbio raudonas šviesos diodas, paspauskite ir dar kartą palaikykite žemadažnio garsiakalbio nugarėlėje esantį mygtuką.

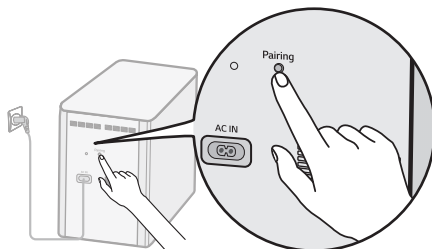

- 3 Paspauskite horizontalaus garsiakalbio mygtuką **Maitinimas**  kad jį įjungtumėte.
- 4 Kai ryšys užmezgamas, belaidžio žemadažnio garsiakalbio šviesos diodas švies žaliai.

✓ Pastaba

- Horizontalųjį garsiakalbį statykite kaip galima arčiau belaidžio žemadažnio garsiakalbio. Kuo mažesnis atstumas tarp horizontaliojo garsiakalbio ir belaidžio žemadažnio garsiakalbio, tuo geresnė garso kokybė.
- Užtikrinkite, kad tarp horizontaliojo garsiakalbio ir belaidžio žemadažnio garsiakalbio nėra kliūčių.
- Norėdami išvengti belaidžio ryšio trukdžių, išlaikykite bent 1 metro atstumą tarp horizontaliojo garsiakalbio arba belaidžio žemadažnio garsiakalbio ir bet kurio periferinio įrenginio, skleidžiančio stiprias elektromagnetines bangas (pvz., belaidžiai maršruto parinktuvai, mikrobangų krosnelės ir pan.).

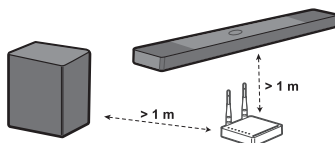

Galinių garsiakalbių prijungimas prie belaidžio imtuvo (SPQ8-S, įsigijamas atskirai)

Automatinis prisijungimas

sumontavus belaidis imtuvus bus automatiškai prijungta prie horizontaliojo garsiakalbio. Horizontalųjį garsiakalbį prie belaidžio imtuvojunkite toliau nurodyta tvarka.

- 1 Garsiakalbio kabelius prijunkite prie atitinkamų galinių garsiakalbių (kairio ir dešinio) gnybtų. Juodais dryžiais pažymėtą kabelio laidą prijunkite prie neigiamo gnybto, o kitą laidą – prie teigiamo.
- 2 Galinių garsiakalbių (kairiojo ir dešiniojo) kabelius prijunkite prie belaidžio imtuvo.

Imtuvo gnybtų spalvos	Garsiakalbio padėtis
Mėlyna	L Galinė kairė
Pilka	R Galinė dešinė

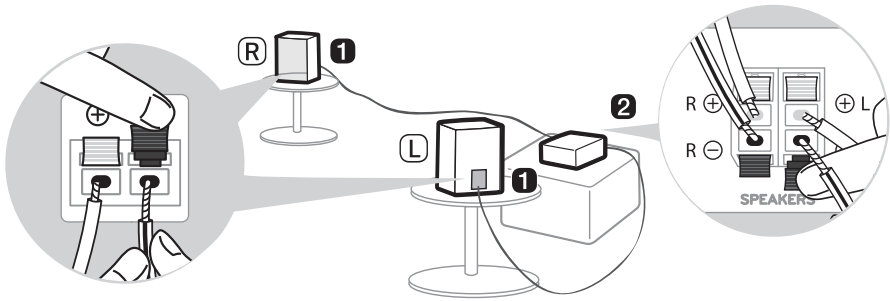

- 3 Į imtuvą įjunkite maitinimo laidą.
- 4 Į belaidį imtuvą įjungtą maitinimo laidą įjunkite į maitinimo lizdą.
- 5 Paspauskite horizontalaus garsiakalbio mygtuką **Maitinimas** (⏻) kad jį įjungtumėte.
- 6 Kai ryšys užmezgamas automatiškai, belaidžio imtuvo nugarėlėje matysite degantį žalią šviesos diodą.

✓ Pastaba

- Naudokite tik kartu su prietaisu pateikiamus garsiakalbius. Naudojant kitus garsiakalbius galimi veikimo sutrikimai.
- Garsiakalbio kabelius prijunkite prie atitinkamų gnybtų. Teigiamą kabelio laidą prijunkite prie teigiamo gnybto, o neigiamą – prie neigiamo. Neteisingai prijungus kabelį garsas bus iškreipytas arba nebus atkuriami žemieji dažniai.
- Prijunkite prietaisą prie garsiakalbių ir kabelių, pateiktų įsigyjant prietaisą.
 - Jei prietaisą jungiate su garsiakalbiais ar kabeliais, išskyrus tuos, kurie buvo pateikti prietaiso įsigijimo metu, gali pablogėti garso kokybė arba kilti veikimo sutrikimų.
- Prijungę garsiakalbius prie prietaiso, prijunkite tik vieną garsiakalbį prie garsiakalbio išėjimo prievado.
 - Jei prie vieno išėjimo prievado prijungsite kelis garsiakalbius, gali sutrikti prietaiso arba garsiakalbio veikimas.

Ryšio būsenos nustatymas pagal šviesos diodo spalvą

Ryšio būseną galite patikrinti pagal belaidžio imtuvo priekinio šviesos diodo spalvą.

Šviesos diodo spalva	Būsena
Mirkčiojanti žalia	Jungiamasi
Žalia	Prisijungta sėkmingai
Raudona	Blogas ryšys arba imtuvas yra budėjimo režime
Off	Maitinimo laidas neįjungtas

Rankinis prijungimas

Jei belaidžio imtuvo priekinėje dalyje matote degantį raudoną šviesos diodą, tai reiškia, kad horizontalusis garsiakalbis neprijungtas prie imtuvo. Tokiu atveju garsiakalbius prijunkite tokia tvarka.

- 1 Paspauskite horizontalaus garsiakalbio mygtuką **Maitinimas** (🔌), kad jį išjungtumėte.
- 2 Paspauskite belaidžio imtuvo gale esantį mygtuką **PAIRING**. Patikrinkite, ar belaidžio imtuvo priekinėje dalyje mirkčioja žalias šviesos diodas.

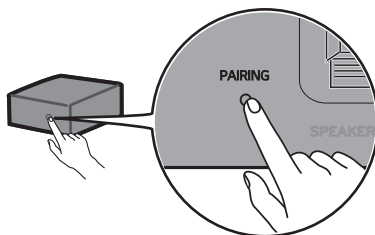

- 3 Paspauskite horizontalaus garsiakalbio mygtuką **Maitinimas** (🔌), kad jį įjungtumėte.
- 4 Kai ryšys užmezgamas, belaidžio imtuvo priekinėje dalyje matysite degantį žalią šviesos diodą.

✓ Pastaba

- Galinius garsiakalbius statykite bent 30 cm atstumu nuo televizoriaus arba monitoriaus.
- Norėdami išvengti belaidžio ryšio trukdžių, išlaikykite bent 1 metro atstumą tarp horizontaliojo garsiakalbio arba belaidžio imtuvo ir bet kurio periferinio įrenginio, skleidžiančio stiprias elektromagnetines bangas (pvz., belaidžiai maršruto parinktuvai, mikrobangų krosnelės ir pan.).

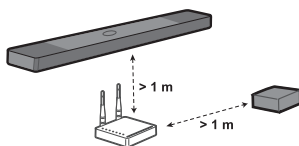

Ferito šerdies tvirtinimas (pasirenkama papildomai)

Ferito šerdies pateikimas priklauso nuo nacionalinių standartų.

Ferito šerdies tvirtinimas prie garsiakalbio kabelių

Prie kabelių pritvirtinta ferito šerdis sumažina radijo signalų priėmimo trikdžius.

- 1 Patraukite už dalies [a], kad atidarytumėte ferito šerdį.
- 2 Belaidžio imtuvo garsiakalbio kabelius du kartus apsukite aplink ferito šerdį. Tarp belaidžio imtuvo ir ferito šerdies turi būti apie 18 cm tarpas.
- 3 Uždarykite ferito šerdį. Spauskite iki išgirsite spragtelėjimą.

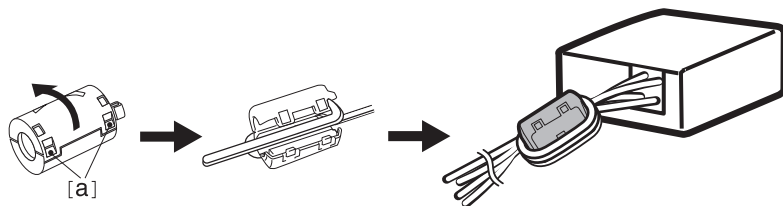

Erdvinio garso nustatymas

Erdvinis garsas suteikia galimybę girdėti įtraukiantį 3D garsą, kurį sukuria keli garso kanalai, atkuriami garsiakalbių, nepriklausomai nuo kanalų skaičiaus, naudoto įrašant originalų turinį.

Pavyzdžiui, jei klausotės muzikos, įrašytos naudojant 2.0 kanalus su standartiniais garso efektais, ir yra prijungti galiniai garsiakalbiai, išgirsite šiuos skirtumus.

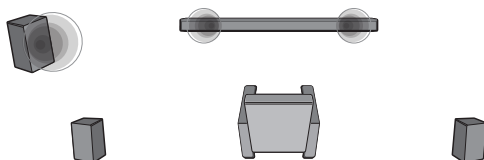

Kai erdvinis garsas išjungtas

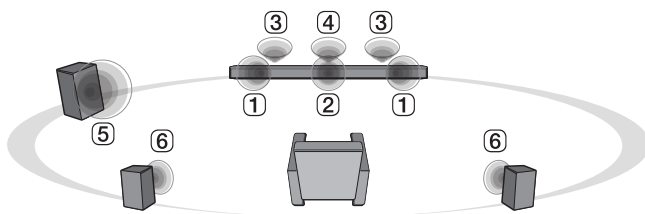

Kai erdvinis garsas įjungtas

✓ Pastaba

• Toliau pateikiamos garsiakalbių padėtys.

- ① Priekiniai garsiakalbiai
- ② Centrinis garsiakalbis
- ③ Viršutiniai garsiakalbiai, skirti garsui virš galvos
- ④ Viršutinis centrinis garsiakalbis, skirtas garsui virš galvos
- ⑤ Žemadažnis garsiakalbis
- ⑥ Galiniai garsiakalbiai

Erdvinio garso įjungimas ir išjungimas

1 Paspauskite mygtuką **Nuostatos** . 2 šviesos diodas mirksi baltai.

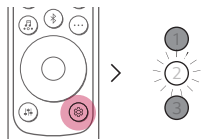

2 Kai 2 šviesos diodas mirksi, paspauskite **dešinįjį** mygtuką vieną kartą, kad pasirinktumėte erdvinio garso nuostatą.

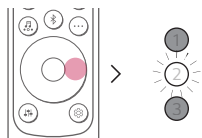

3 Kai 2 šviesos diodas mirksi, paspauskite **aukštyn / žemyn** mygtuką. Jei erdvinio garso nustatymas įjungtas, 1 šviesos diodas mirksi baltai. Jei erdvinio garso nustatymas išjungtas, 3 šviesos diodas mirksi baltai.

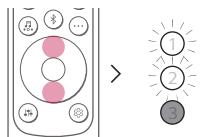

(Įjungta)

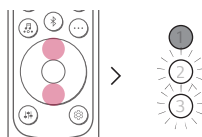

(Išjungta)

Garsiakalbio garsas priklauso nuo jėjimo kanalų

Jėjimas	Garso efektai	
	Išėjimas	
	Galiniai garsiakalbiai neprijungti	Galiniai garsiakalbiai prijungti





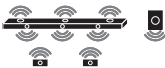

AI SOUND PRO

Garsą pritaiko dirbtinis intelektas

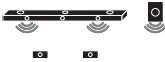
2.0 kanalai		
5.1 kanalas		
7.1 kanalas ar daugiau		
7.1.4 kanalas		

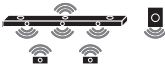
STANDARD

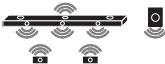





Galite mėgautis optimalia garso kokybe.

2.0 kanalai		
5.1 kanalas		
7.1 kanalas ar daugiau		
7.1.4 kanalas		

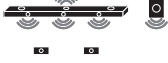
Garso efektai		
Jėjimas	Išėjimas	
	Galiniai garsiakalbiai neprijungti	Galiniai garsiakalbiai prijungti

MUSIC

Galite mėgautis geresniu muzikai optimizuotu garsu.

2.0 kanalai		
5.1 kanalas		
7.1 kanalas ar daugiau		
7.1.4 kanalas		

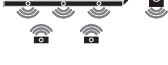

CINEMA

Kino teatro 3D garsas

2.0 kanalai		
5.1 kanalas		
7.1 kanalas ar daugiau		
7.1.4 kanalas		

CLEAR VOICE PRO

Balso garsas aiškus, pagerinta balso garso kokybė

2.0 kanalai		
5.1 kanalas		
7.1 kanalas ar daugiau		
7.1.4 kanalas		

Garso efektai		
Jėjimas	Išėjimas	
	Galiniai garsiakalbiai neprijungti	Galiniai garsiakalbiai prijungti
SPORTS		
Realistiškas garsas, primena garsą stadione		
2.0 kanalai		
5.1 kanalas		
7.1 kanalas ar daugiau		
7.1.4 kanalas		
GAME		
Optimizuotas garsas žaidimams		
2.0 kanalai		
5.1 kanalas		
7.1 kanalas ar daugiau		
7.1.4 kanalas		
BASS BLAST (BASS BLAST+)		
Garsas su sustiprintais žemaisiais dažniais		
2.0 kanalai		
5.1 kanalas		
7.1 kanalas ar daugiau		
7.1.4 kanalas		

Prijungimas prie išmaniojo telefono per „Wi-Fi“ tinklą

Programėlė „LG Sound Bar“ suteikia galimybę prijungti prietaisą prie tinklo ir jį valdyti.

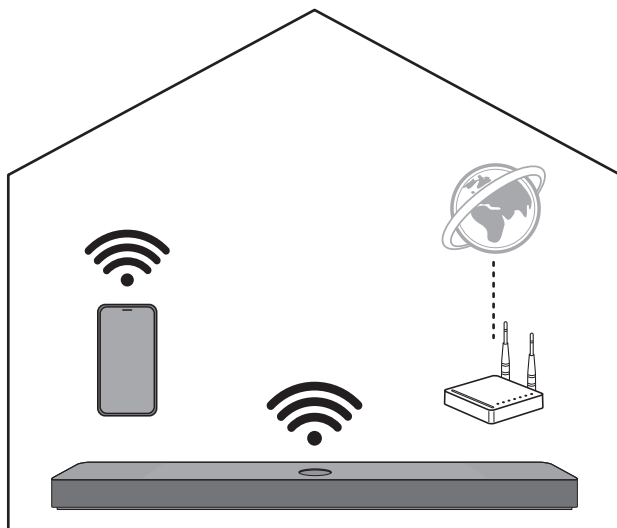

Pirmiausia patikrinkite pagal toliau pateikiamus punktus.

- Ar turite belaidį maršruto parinktuvą?
 - Norėdami prijungti išmanųjį telefoną ir prietaisą naudodami „Wi-Fi“ tinklą, turite turėti belaidžio ryšio maršrutizatorių, prijungtą prie interneto.
 - Įsitikinkite, kad abu įrenginiai prijungti prie tie paties „Wi-Fi“ tinklo.
 - Jei belaidžio maršrutizatoriaus signalas yra silpnas, jis gali nesugebėti prisijungti. Perkelkite maršrutizatorių arčiau horizontaliojo garsiakalbio arba patraukite jį atokiau nuo kliūčių.
- Ar išmaniajame telefone įjungtas **Bluetooth** ryšys?
 - Išmaniajame telefone įjunkite **Bluetooth**.
 - Jei **Bluetooth** ryšys įjungtas, galite lengvai prisijungti prie „Wi-Fi“ tinklo. Jei **Bluetooth** ryšys yra išjungtas, prietaiso gali nepavykti užregistruoti **programėlėje „LG Sound Bar“**.
- **Programėlė „LG Sound Bar“** gali būti naudojama su toliau pateikiamomis versijomis.
 - „Android™ OS“: Versija 6,0 ar naujesnė
 - „iOS OS“: Versija 12 ar naujesnė
 - Minimalūs reikalavimai palaikomai OS versijai ateityje gali pasikeisti.

Programēlēs diegimas

Ļdiekite **programēlē „LG Sound Bar”** išmanijamē telefonē. Norēdami ļdiegti **programēlē „LG Sound Bar”**, galite nuskaityti QR kodā naudodami QR kodļ nuskaitymo programēlē arba galite atsisiļsti iš „Google Play” ar „App Store”.

Atsisiuntimas naudojantis QR kodu

- 1 Nuskaitykite ųemiau pateiktā QR kodā naudodami QR kodļ nuskaitymo programēlē.
- 2 Būsite nukreipti ļ puslapļ, kuriame galēsite atsisiļsti **programēlē „LG Sound Bar”**. Bakstelēkite programēlē, kad jā ļdiegtumēte.



(„Android Phone OS”)



(„iPhone OS”)

Atsisiuntimas iš „Google Play” arba „App Store”

Išmanijamē telefonē eikite ļ Google Play arba App Store ir ieškokite **programēlēs „LG Sound Bar”**, kad jā ļdiegtumēte.



(„Android™ Phone”)

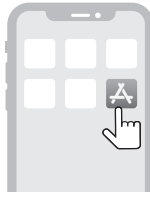

(„iPhone“)

✓ Pastaba

- Nuostatų meniu gali skirtis priklausomai nuo išmaniojo telefono gamintojo ir OS.
- „Google“, „Android“, „Google Play“, „Google Home“ ir „Chromecast built-in“, yra „Google LLC“ priklausantys prekių ženklai.

Prijungimas prie išmaniojo telefono naudojantis programėle „LG Sound Bar“

Norėdami naudotis tinklo paslaugomis, turite prietaisą prijungti prie išmaniojo telefono per „Wi-Fi“ tinklą naudodami **programėlę „LG Sound Bar“**.

Programėlės diegimo būdas priklauso nuo išmaniojo telefono.

- 1 Raskite ir įdiekite **programėlę „LG Sound Bar“** išmaniajame telefone.
- 2 Vadovaukitės **programėleje „LG Sound Bar“** pateikiamomis instrukcijomis. Turėsite susikti su paslaugų teikimo sąlygomis, „Chromecast“ vadovo ekranu, buvimo vietos suteikimo ir **Bluetooth** prieigos nustatymais. Jjunkite „Wi-Fi“ ir **Bluetooth**.
- 3 Pasirinkite norimą prijungti prietaisą. Šis prietaisas bus rodomas kaip „LG_Speaker_SC9S_XXXX“.

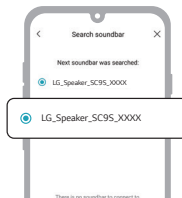

- 4 Pasirinkite „Wi-Fi“ tinklą ir įveskite slaptažodį.

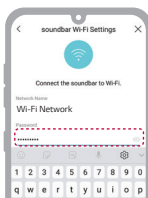

- 5 Prijungus gaminį **programėlėje „LG Sound Bar“**, bus rodoma, kad nustatymas baigtas.



✓ Pastaba

- Jei maršrutizatoriaus slaptažodžiui naudojami specialieji simboliai (pvz., ` ' " + / \ ; : - _ ^ & () < >) arba jaustukai, horizontaliojo garsiakalbio negali nepavykti prijungti. Rekomenduojama nustatyti slaptažodį naudojant anglų abėcėlės raidžių ir skaičių derinį.
- Rekomenduojama nustatyti belaidžio maršrutizatoriaus saugumo tipą į WPA2.
- Prietaisą galite užregistruoti programėlėje „Google Home“. Daugiau informacijos pateikta adresu <http://www.google.com/cast/setup/>.
- Naudodami programėlę „Google Home“, galite sukurti garsiakalbių grupę ir įtraukti kelis įrenginius kaip garsiakalbių grupę.
- Jei norite patikrinti arba pakeisti užregistruotą namų arba prietaiso pavadinimą, prisijunkite prie programėlės „Google Home“ ir bakstelėkite prietaiso mygtuką **Nuostatos** .
- Prietaiso negali konfigūruoti arba valdyti naudodami programėlę **LG ThinQ**.

Prietaiso nustatymas iš naujo

Jei tinklo ryšys yra nestabilus, turėsite jį iš naujo nustatyti. Jei „Wi-Fi“ tinklas buvo pakeistas, jums reikės nustatyti prietaisą iš naujo ir prijungti jį dar kartą prie išmaniojo telefono.

Nustatymas iš naujo

- 1 Palaiykite paspaudę prietaiso viršuje esantį mygtuką **Wi-Fi**  iki išgirsite garsinį signalą.
- 2 Visi šviesos diodai mirksi baltai, o visi gaminio belaidžio tinklo nustatymai bus išvalyti.

✓ Pastaba

- Kai prietaisą nustatysite iš naujo, jums taip pat reikės pakartotinai prietaisą prijungti prie išmaniojo telefono naudojant „Wi-Fi“ ryšį ir **programėlę „LG Sound Bar“**.
-

Belaidžio tinklo ryšio (-ių) išjungimas.

Norėdami išjungti prietaisą, palaikykite paspaudę mygtuką **Maitinimas**  3 sekundes arba ilgiau.

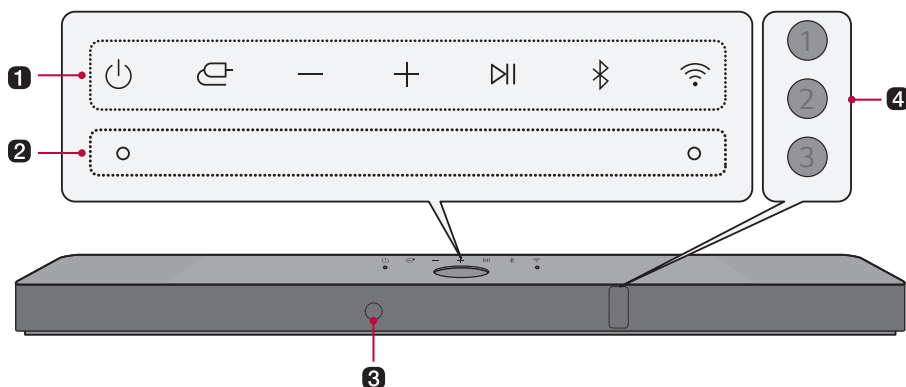

Susipažinimas su prietaisu

1 Priekinė dalis



1 Maitinimas

Jis įjungia arba išjungia prietaisą.

- Jei palaikysite paspaudę mygtuką **Maitinimas**  ilgiau nei 3 sekundes, „Wi-Fi“ ryšys atsijungs ir prietaisas daugiau neatkurs garso. Greitai paspauskite mygtuką **Maitinimas** , kad išsaugotumėte „Wi-Fi“ ryšį būsimiems naudojimams.

Funkcija

Spaudinėkite mygtuką, kol pasirinksite norimą funkciją arba jėgimo režimą.

- „Wi-Fi“: Prijungia prietaisą naudojant „Wi-Fi“ tinklą
- **Bluetooth**: Prijungia prietaisą naudojant **Bluetooth** ryšį
- Optinis / ARC: Prijungia prietaisą prie televizoriaus, palaikančio optinį kabelį, ARC, E-ARC arba „LG Sound Sync“
- HDMI: Prijungia prietaisą prie HDMI jėgimo prievado
- USB: Prijungia prietaisą prie USB laikmenos

Garsumas

Reguliuoja garsiakalbio garsumo lygį 0–100 ribose.

Leisti/Sustabdyti

Galite pristabdyti arba leisti muziką.

Bluetooth susiejimas

Suteikia galimybę susieti **Bluetooth** įrenginį, pavyzdžiui, išmanųjį telefoną, su prietaisu trims minutėms. (→ Žr. „Prijungimas naudojant „Bluetooth“ ryšį“ puslapyje 45.)

Wi-Fi

Jis pereina tiesiai į Wi-Fi tinklo funkciją.

2 Sumontuotas mikrofonas

Naudojamas DI, kai atliekamas kambario kalibravimas su **programėle „LG Sound Bar“**.

3 Nuotolinio valdymo pultelio signalo imtuvas

Jis priima nuotolinio valdymo pultelio siunčiamus belaidžius signalus.

4 Būsenos šviesos diodas

Šviečia jėgimo režimo ir garsumo lygio lemputės. (→ Žr. „Būsenos šviesos diodas“ puslapyje 24.)

- Būsenos indikatorius gali būti valdomas automatiškai, gali būti išjungtas ir įjungtas. (→ Žr. „Ekranas“ puslapyje 32.)
-

✓ Pastaba

- Kad sumažintų elektros energijos sąnaudas, prietaisas automatiškai išsijungia po 15 minučių, jei negaunamas signalas iš išorinio įrenginio.
-

Būsenos šviesos diodas



Dega (balta, oranžinė, mėlyna, violetinė, žalia, raudona)



Nedega



Mirksi

Maitinimas įjungtas / išjungtas

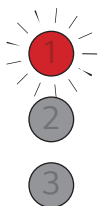

1 šviesos diodas mirksi raudonai.

Garso lygio reguliavimas

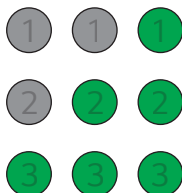

- Garsumo didinimas: šviesos diodai tampa ryškesni ir užsidega vienas po kito.
- Garsumo mažinimas: šviesos diodai prigęsta ir išsijungia vienas po kito.
- Pasiekus didžiausią garsumo lygį, visi šviesos diodai mirksi raudonai.
- Pasiekus mažiausią garsumo lygį, visus šviesos diodai užgęsta.
- Jei paspausite **aukštyn / žemyn** mygtuką net tada, kai lygis pasiekė maksimalų arba minimalų, dabartinės funkcijos šviesos diodas mirksės 3 kartus.
- Šviesos diodo spalva keičiasi priklausomai nuo garsumo lygio.
 - 1–33: žalia
 - 34–66: geltona
 - 67–99: raudona

Nutildymas



Visi šviesos diodai mirksi oranžine spalva.

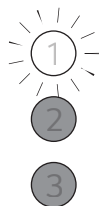

„Wi-Fi“ pasirengęs

LED1 mirksi baltai.



„Wi-Fi“

LED1 šviečia baltai.



Spotify

LED1 šviečia žaliai, kai atkurama Spotify muzika.

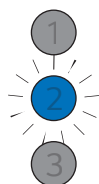

Bluetooth pasiruošęs

LED2 mirksi mėlynai.



Bluetooth

Visi šviesos diodai šviečia mėlynai.

Funkcija

1

2

3

OPTICAL/HDMI ARC

LED1 ir LED2 šviečia baltai.

1

2

3

HDMI IN

LED1 ir LED3 šviečia baltai.

1

2

3

USB

LED2 šviečia violetine spalva.

Kitos mygtukų parinktys



Paspaudus mygtuką, LED2 mirksi raudonai: **garso efektai** , **informacija** 
aukštyn/žemyn / kairėn/dešinėn , **paleisti / pristabdyti** 

Nugarėlė

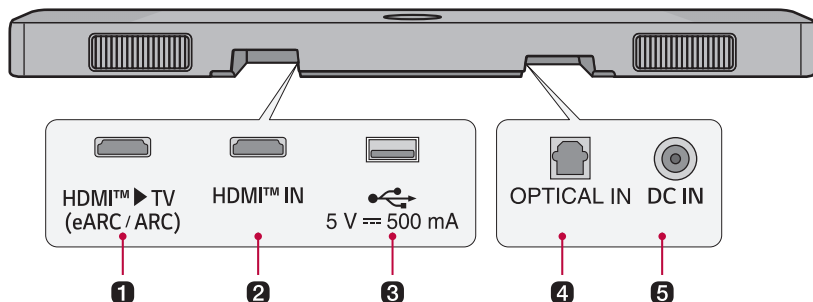

1 HDMI™ ► TV (eARC / ARC)

Prijunkite HDMI kabelį, kad prijungtumėte televizorių prie prietaiso.

2 HDMI™ IN

Prijunkite HDMI kabelį, kad prijungtumėte išorinį įrenginį prie prietaiso.

3 USB prievadas

Įstatykite USB laikmeną, kad naudodami prietaisą atkurtumėte muziką.

4 OPTICAL IN

Prijunkite optinį kabelį, kad sujungtumėte televizorių du prietaisu.

5 DC IN

Įjunkite prie prietaiso prijungtą kintamosios srovės adapterį.

Susipažinimas su nuotolinio valdymo pulteliu

Nuotolinio valdymo pulteliu galite valdyti visas prietaiso funkcijas: nuo maitinimo įjungimo arba išjungimo, iki kino teatro garso įjungimo.

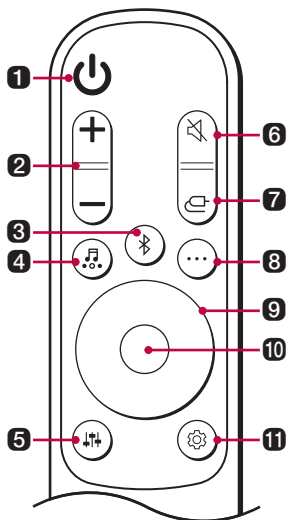

Baterijų keitimas

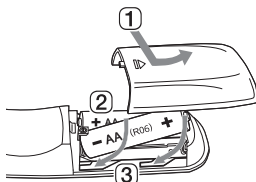

Naudokite AA tipo 1,5 V baterijas. Pakeiskite dvi baterijas, įstatydami jas į nuotolinio valdymo pultelį, atsižvelgdami į nurodytą poliškumą.

- 1 Atidarykite baterijų skyriaus dangtelį, esantį nuotolinio valdymo pultelio galinėje dalyje.
- 2 Įstatykite baterijas, kad atitinkami kontaktai sutaptų su „+“ ir „-“ žymėmis.
- 3 Uždėkite baterijų skyriaus dangtelį.

Baterijas pakeitus netinkamos rūšies baterijomis, kyla gaisro ir sprogdimo pavojus.

1 Maitinimas

Įjungia arba išjungia prietaisą.

2 Garsumas

Reguliuoja garsumo lygį

3 Bluetooth susiejimas

Suteikia galimybę susieti **Bluetooth** įrenginį, pavyzdžiui, išmanųjį telefoną, su prietaisu trims minutėms. (→ Žr. „Prijungimas naudojant „Bluetooth“ ryšį“ puslapyje 45.)

4 Garso efektai

Paspauskite mygtuką, kad pasirinktumėte norimą garso atkūrimo schemą.

- AI SOUND PRO: Dirbtinis intelektas parenka optimalius garso nustatymus, atitinkančius atkuriamą turinį.
- STANDARD: Galite mėgautis optimalia garso kokybe.
- CINEMA: Atkurkite turinį 3D garsu, panašiu į girdimą kino teatruose.
- CLEAR VOICE PRO: Balso garsas aiškus, pagerinta balso garso kokybė
- SPORTS: Realistiškas garsas, primena garsą stadione
- MUSIC: Galite mėgautis geresniu muzikai optimizuotu garsu.
- GAME: Optimizuotas garsas žaidimams
- BASS BLAST (BASS BLAST+): Sustiprinami žemieji dažniai.

5 Garsumo reguliavimas

Galite reguliuoti prijungto garsiakalbio garsumo lygį. Paspauskite mygtuką **Garsumo reguliavimas** , tada mygtuką **kairėn / dešinėn**, kad pasirinktumėte norimą garsiakalbį prieš paspausdami mygtuką **aukštyn / žemyn**, kad padidintumėte arba sumažintumėte garsumo lygį. Reguluojami garsiakalbiai ir reguliavimo diapazonai yra tokie:

- Žemadažnis garsiakalbis: -15 ~ 6
- Vidurys: -6 ~ 6
- Virš galvos: -6 ~ 6
- Galas: -6 ~ 6
- Aukšti tonai: -5 ~ 5
- Žemi tonai: -5 ~ 5
- Žemadažnio ir galinių garsiakalbių lygis reguliuojamas tik tuo atveju, jeigu žemadažnis ir galiniai garsiakalbiai yra prijungti.

6 Nutildyti

Išjungia prietaiso garsą.

7 Funkcija

Spaudinėkite mygtuką, kol pasirinksite norimą įėjimo režimą arba funkciją.

8 Informacija

Pasako prijungto įėjimo šaltinio, „Wi-Fi“ tinklo arba **Bluetooth** ryšio informaciją.

- „Wi-Fi“: „Wi-Fi“ ryšio būseną arba prijungtos paslaugos pavadinimas.
 - **Bluetooth**: jei **Bluetooth** įrenginys yra prijungtas, išgirsite „Paired“ (susietas).
 - Optinis / ARC / HDMI: Atkuriamas garso šaltinis
 - USB: jei USB nėra prijungtas, išgirsite „No USB“ (nėra USB).
 - Palaikykite paspaudę mygtuką ilgiau nei 5 sekundes, kad įjungtumėte arba išjungtumėte informacijos teikimą balsu. (tik anglų kalba) (→ Žr. „Informavimo balsu funkcija“ puslapyje 35.)
-

9 Aukštyn / žemyn / kairėn / dešinėn

Šie mygtukai naudojami patogumo funkcijoms reguliuoti.

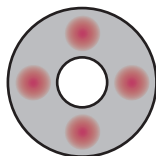

Aukštyn / žemyn: Suteikia galimybę perslinkti aplankus USB laikmenoje. Galite paspausti mygtuką, kad pasirinktumėte norimą aplanką.

Kairėn / dešinėn: Jei leidžiate ankstesnę dainą, paspauskite kairįjį mygtuką. Jei leidžiate kitą dainą, paspauskite dešinįjį mygtuką.

10 Leisti/Sustabdyti

Jei leidžiate arba pristabdote dainą, paspauskite šį mygtuką.

11 Nuostatos

Suteikia galimybę reguliuoti prietaiso nuostatas: AUTO POWER, SURROUND, NIGHT TIME, TV REMOTE, DISPLAY. Paspauskite mygtuką **Nuostatos** ir pasirinkite nuostatas naudodami mygtuką **kairėn / dešinėn**, prieš paspausdami mygtuką **aukštyn / žemyn**, kad įjungtumėte arba išjungtumėte nuostatą.

- **AUTO POWER:** kai įjungtas televizorius arba išorinis įrenginys, prietaisas įsijungs ir išsijungs automatiškai. Ši funkcija galima, kai prietaisas prie televizoriaus prijungtas optiniu kabeliu. (→ Žr. „Automatinis energijos valdymas“ puslapyje 31.)
 - **SURROUND:** Erdvinis garsas suteikia galimybę girdėti įtraukiantį 3D garsą, kurį sukuria keli garso kanalai, atkuriami garsiakalbių, nepriklausomai nuo kanalų skaičiaus, naudoto įrašant originalų turinį. (→ Žr. „Erdvinio garso įjungimas ir išjungimas“ puslapyje 13.)
 - **NIGHT TIME:** Sumažina bendrą garsumą, bet padidina tylių ir švelnių garsų garsumo lygį. Ši nuostata naudinga kai vėlai naktį mėgaujatės muzika arba filmu. (→ Žr. „Nakties laikas“ puslapyje 31.)
 - **TV REMOTE:** ši patogų funkcija suteikia galimybę prietaiso garsumo lygį reguliuoti naudojant televizoriaus nuotolinio valdymo pultelį. (→ Žr. „Televizoriaus nuotolinio valdymo pultelis“ puslapyje 31.)
 - **DISPLAY:** būsenos indikatorius gali būti valdomas automatiškai, gali būti išjungtas ir įjungtas. (→ Žr. „Ekranas“ puslapyje 32.)
-

Įvairūs patogumą užtikrinantys nustatymai

Patogumo funkcijos

Automatinis energijos valdymas

Ši funkcija automatiškai įjungia prietaisą arba jį išjungia, kai įjungiamas ar išjungiamas televizorius arba išorinis įrenginys.

Kai įrenginys įjungiamas, prietaisas įsijungia automatiškai ir parenka funkciją pagal įėjimo signalą.

Nakties laikas

Sumažina bendrą garsumą, bet padidina tylių ir švelnių garsų garsumo lygį. Ši nuostata naudinga kai vėlai naktį mėgaujatės muzika arba filmu.

Televizoriaus nuotolinio valdymo pultelis

Prietaiso garsumo lygį galima reguliuoti naudojant LG ir kitų televizorių gamintojų nuotolinio valdymo pultelį.

Televizoriaus nuotolinio valdymo pulteliu valdomos funkcijos

Garsumas, nutildymo įjungimas arba išjungimas

Palaiko šių televizorių gamintojus

LG, „Panasonic“, „Philips“, „Samsung“, „Sharp Electronics“, „Sony“, „Toshiba“, „Vizio“

✓ Pastaba

- Televizoriaus valdymo pultelyje paspauskite mygtuką **Nuostatos**, kad patikrintumėte, ar televizoriaus garso išėjimas yra nustatytas į [išorinį garsiakalbį].
 - Prietaiso negalite valdyti naudodami „LG TV Magic Remote“ nuotolinio valdymo pultelį.
 - Kai televizoriuje įjungta SIMPLINK arba garso sinchronizavimo funkcijos, ši funkcija gali neveikti tinkamai. Televizoriaus valdymo pultelyje paspauskite mygtuką **Nuostatos**, kad išjungtumėte šią funkciją.
 - Ši funkcija gali neveikti, kai prietaisas ir televizorius yra prijungti HDMI kabeliu.
-

Ekranas

Būsenos indikatorius gali būti valdomas automatiškai, gali būti išjungtas ir įjungtas.

Pasirenkama papildomai	Šviesos diodo būseną
Automatinis	Pritemsta praėjus 20 sekundžių po mygtuko paspaudimo.
Nedega	Išjungiamą praėjus 20 sekundžių po mygtuko paspaudimo.
Dega	Visada šviečia

Kaip pakeisti nuostatas

- 1 Paspauskite mygtuką **Nuostatos** . Gaminys pereina į nustatymo režimą, o šviesos diodas LED2 mirksi baltai.

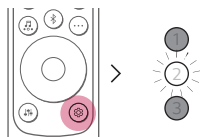

- 2 Kai 2 šviesos diodas mirksi, spaudinėkite **dešinįjį / kairinį** mygtuką, kad pasirinktumėte norimą nuostatą.

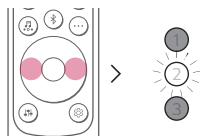

- 3** Kai 2 šviesos diodas mirksi, paspauskite **aukštyn / žemyn** mygtuką. Jei nuostata įjungta arba pasirinktas automatinis režimas, šviesos diodas LED1 mirksi baltai. Jei nuostata išjungta, šviesos diodas LED3 mirksi baltai.

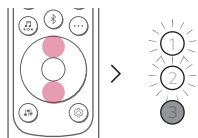

(Įjungta / automatinis)

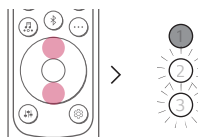

(Išjungta)

Garso derinimas

Galite reguliuoti kiekvieno garsiakalbio garso lygį ir garso toną.

- 1 Paspauskite **garso derinimo** (🔊) mygtuką. Gaminys pereina į nustatymo režimą ir rodo dabartinį garsiakalbio garsumo lygį.
- 2 Paspauskite **kairįjį / dešinįjį** mygtuką, kad pasirinktumėte norimą reguliuoti garsiakalbį.
- 3 Norėdami sureguliuoti garso lygį, paspauskite **aukštyn / žemyn**.

Žemadažnis garsiakalbis (-15 ~ 6)

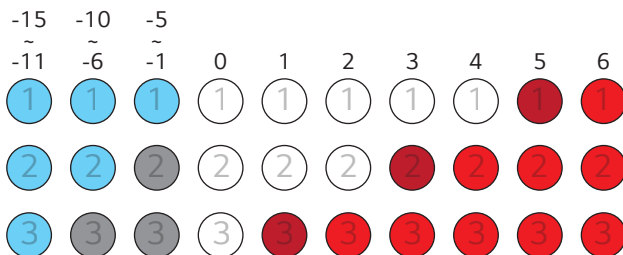

Centrinis, Virš galvos, Galinis (-6 ~ 6)

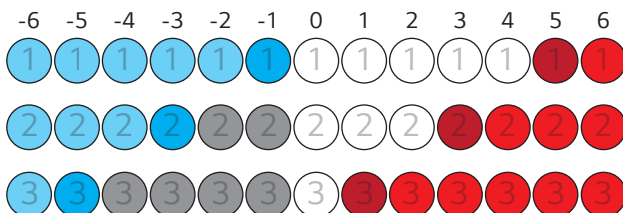

Diskantas, Žemieji dažniai (-5 ~ 5)

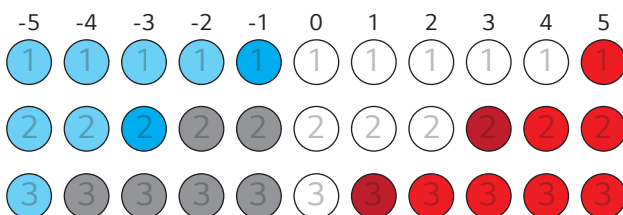

✓ Pastaba

- Jei paspauskite **aukštyn / žemyn** mygtuką net tada, kai lygis pasiekė maksimalų arba minimalų, dabartinės funkcijos šviesos diodas mirksės 3 kartus.

Informavimo balsu funkcija

Pasirinkus funkciją ar garsą, informacija apie dabartinę gaminio būseną pateikiama balsu. (tik anglų kalba)

Norėdami įjungti arba išjungti šią funkciją, palaikykite paspaudę nuotolinio valdymo pulto mygtuką **Informacija**  ilgiau nei 5 sekundes.

✔ Pastaba

- Informavimo balsu garsumas naudojant horizontalųjį garsiakalbį galimas iki 30 padalos. Informavimo balsu garsumo lygio padidinti virš 30 padalos negalima.
 - Informavimo balsu metu visi garsai, išskyrus informavimo, laikinai pritildomi.
 - Nepriklausomai nuo šios funkcijos nustatymo, galite išgirsti informavimo balsu pranešimus apie nuostatas, garso derinimą ir kitą informaciją.
-

Prijungimas prie televizoriaus

Prijungimas naudojant optinį kabelį

Perduokite televizoriaus garso signalą į prietaisą, prijungdami jį prie televizoriaus naudodami optinį kabelį. Į atkuriamą garsą galite įtraukti įvairiausių 3D efektų, kad užpildytumėte kambarį žemu ir sodriu garsu.

Televizoriaus žiūrėjimas prijungus optinį kabelį

- 1 Jei skaitmeninio kabelio jungtys uždengtos dangteliais, pirmiausiai juos nuimkite nuo abiejų galų.

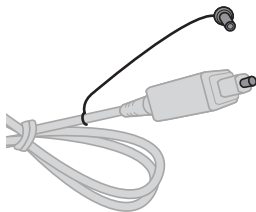

- 2 Naudodami optinį kabelį, prijunkite prietaiso nugarėlėje esančią jungtį **OPTICAL IN** prie televizoriaus jungties **Optinis skaitmeninis išėjimas (OPTICAL OUT)**, kaip parodyta toliau pateikiamoje iliustracijoje.

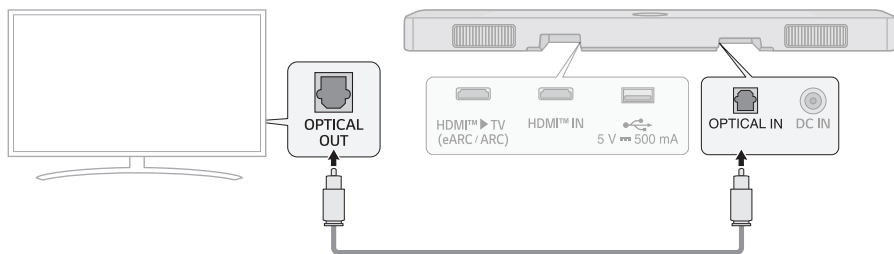

- 3 Keletą kartų paspauskite mygtuką **Funkcija** (📺) iki šviesos diodas LED1 ir šviesos diodas LED2 pradės šviesti baltai.

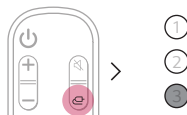

- 4 Televizoriaus nuotolinio valdymo pultelyje paspauskite mygtuką **Nuostatos**, kad įeitumėte į meniu [Garsiakalbis] ir nustatytumėte išėjimo garsiakalbį į [Optinis] arba [Išorinis garsiakalbis]. Skirtingų gamintojų nuostatos ir meniu elementai gali skirtis.

✓ Pastaba

- Jei optinis jėjimo signalas ir ARC signalas bando prisijungti tuo pat metu, ARC signalui teikiama pirmenybė.

LG televizoriaus naudojimas

Jei televizorius prie prietaiso yra prijungtas optiniu kabeliu, garsumo lygį galite reguliuoti televizoriaus nuotolinio valdymo pulteliu. Tai galite atlikti tik televizoriuose, kurie palaiko funkciją „LG TV Sound Sync“. Patikrinkite televizoriaus naudojimo vadovą, kad sužinotumėte, ar palaikomas jūsų turimas televizorius.

LG televizoriaus nuotolinio valdymo pulteliu valdomos funkcijos

Garsumas, nutildymo įjungimas arba išjungimas

✓ Pastaba

- Kai prietaisas naudojamas su LG nuotolinio valdymo pulteliu, garsumo lygio ir nutildymo būsenos, nustatytos televizoriuje, bus automatiškai taikomos prietaisui.
- Prietaiso nuotolinio valdymo pulteliu galite naudoti net ir prietaisą prijungę prie LG televizoriaus.
- Norint naudoti „LG Sound Sync“, jums gali tekti pakeisti garso nustatymus televizoriuje. Tai priklauso nuo televizoriaus modelio.

Prijungimas naudojant HDMI kabelį

Galite perduoti televizoriaus garso signalą į prietaisą prijungdami televizorių prie prietaiso prijungdami HDMI kabeliu. Į atkuriamą garsą įtraukite įvairiausių 3D efektų, kad užpildytumėte kambarį žemu ir sodriu garsu.

Televizoriaus žiūrėjimas prijungus HDMI kabelį

- 1 Naudodami HDMI kabelį, prijunkite prietaiso nugarėlėje esančią jungtį **HDMI™ ► TV (eARC / ARC)** prie televizoriaus jungties **HDMI IN (ARC)**, kaip nurodyta iliustracijoje.

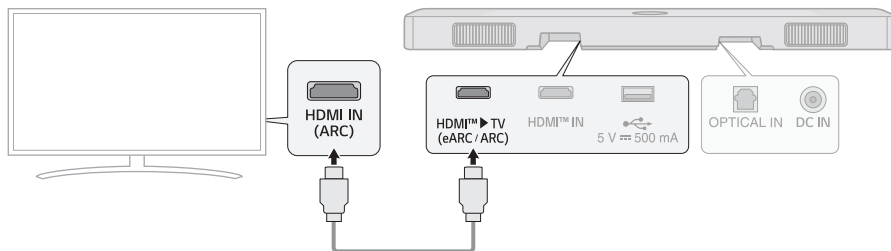

- 2 Keletą kartų paspauskite mygtuką **Funkcija**  iki šviesos diodas LED1 ir šviesos diodas LED2 pradės šviesti baltai.



- 3 Televizoriaus nuotolinio valdymo pultelyje paspauskite mygtuką **Nuostatos**, kad įeitumėte į meniu [Garsiakalbis] ir nustatytumėte išėjimo garsiakalbį į [HDMI ARC]. Skirtingų gamintojų nuostatos ir meniu elementai gali skirtis.

✓ Pastaba

- E-ARC palaiko aukštos kokybės garso formatus, pavyzdžiui, „DTS-HD Master Audio™“, „DTS:X®“, „Dolby TrueHD“ ir „Dolby Atmos®“.
- Jei norite naudoti „Dolby Atmos®“ arba „DTS:X®“ prijungtas įrenginys ir atkuriamas turinys turi palaikyti „Dolby Atmos®“ arba „DTS:X®“.
- Prieš įjungdami „eARC“ meniu **Nuostatos**, įsitinkinkite, kad televizorius palaiko funkciją eARC. Išsami informacija apie šios funkcijos naudojimą pateikta televizoriaus naudotojo vadove. Nuostatos priklauso nuo televizoriaus modelio.
- Naudokite sertifikuotą kabelį su HDMI logotipu.

SIMPLINK

- SIMPLINK yra funkcija HDMI-CEC, suteikianti galimybę naudoti vieną televizoriaus valdymo pultelį valdyti garso įrenginį arba leistuvą, prijungtą prie LG televizoriaus naudojant HDMI kabelį.
 - Funkcijos, valdomos naudojant su SIMPLINK suderinamą LG televizoriaus nuotolinio valdymo pultelį: Maitinimo įjungimas arba išjungimas, garsumo valdymas, nutildymo įjungimas arba išjungimas ir kt.
- Išsami informacija apie SIMPLINK nustatymą pateikta LG televizoriaus naudotojo vadove.



✔ Pastaba

- Funkcija SIMPLINK gali neveikti tinkamai dėl netinkamos prietaiso ar kitų įjungtų įrenginių būsenos.
 - HDMI-CEC funkcijas naudoja šie televizorių gamintojai: LG SIMPLINK, „Sony BRAVIA Sync/Link“, „Philips EasyLink“, „Samsung Anynet+“ ir pan.

WOW Orchestra naudojimas su LG televizoriumi

WOW Orchestra suteikia jums geriausią klausymo patirtį, vienu metu garso perdavimui naudodama LG televizorių ir LG horizontalųjį garsiakalbį, palaikantį WOW Orchestra.

WOW Orchestra automatiškai įsijungia, kai horizontalusis garsiakalbis prijungiamas prie televizoriaus. Garsiakalbj galite pasirinkti televizoriaus garso meniu.

✔ Pastaba

- Ši funkcija pasiekama tam tikruose LG televizorių ir horizontaliųjų garsiakalbių modeliuose
 - Ji veikia naudodamas televizoriaus palaikomą garso kodeką.
 - Ši funkcija gali veikti tik naudojant HDMI kabelį ir LG WOWCAST ryšį.
 - Nepamirškite televizoriuje įjungti e-ARC.
 - Priklausomai nuo modelio, televizoriuje rodomi pranešimai gali skirtis.
 - Daugiau informacijos apie nuostatas rasite televizoriaus naudojimo vadove.
-

Prijungimas naudojant „Bluetooth“ ryšį

Į **Bluetooth** yra technologija, kuri belaidžiu būdu prijungia šalia jūsų esančius elektronikos įrenginius. Prietaisą prijunkite prie televizoriaus naudodami **Bluetooth** ryšį ir mėgaukitės aukštos kokybės televizoriaus garsu.

Televizoriaus žiūrėjimas prijungus jį belaidžiu būdu

- 1 Paspauskite mygtuką **Bluetooth susiejimas** . Po akimirkos šviesos diodas LED2 sumirksi mėlynai.

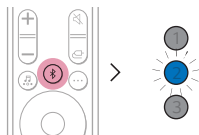

- 2 Televizoriaus nuotolinio valdymo pultelyje paspauskite mygtuką **Nuostatos** ir įeikite į meniu [Garsiakalbis], kad nustatytumėte išėjimo garsiakalbį į [**Bluetooth**].
- 3 Raskite ir bakstelėkite „LG_Speaker_SC9S_XXXX“ arba pavadinimą, kurį užregistravote programėlėje „Google Home“.
- 4 Kai gaminys prijungtas prie telefono per **Bluetooth**, visi šviesos diodai šviečia mėlynai.

✓ Pastaba

- Programėlės „Google Home“ pirmojo ekrane meniu „Nuostatos“ peržiūrėkite prietaiso pavadinimą arba jį pakeiskite. Jei programėlėje „Google Home“ priskyreite pavadinimą „Svetainės kino teatras“, televizoriaus ekrane bus rodoma kaip **Svetainės kino teatras**.

Išorinio įrenginio prijungimas

Prijungimas naudojant HDMI kabelį

Sujunkite televizorių ir išorinį įrenginį (žaidimų konsolę, DVD grotuvą ir kt.) HDMI kabeliu ir mėgaukitės giliu bei sodriu garsu.

Išorinio įrenginio prijungimas naudojant HDMI kabelį **(A)**

- 1 Prijunkite išorinį įrenginį, pavyzdžiui, televizoriaus priedėlį, DVD arba „Blu-ray“ leistuvą. Vadovaudamiesi toliau pateikiama iliustracija įrenginio jungtį **HDMI OUT** įjunkite į prietaiso nugarėlėje esančią jungtį **HDMI™ IN**.
- 2 Naudodami HDMI kabelį, prijunkite prietaiso nugarėlėje esančią jungtį **HDMI™ ► TV (eARC / ARC)** prie televizoriaus jungties **HDMI IN (ARC)**.

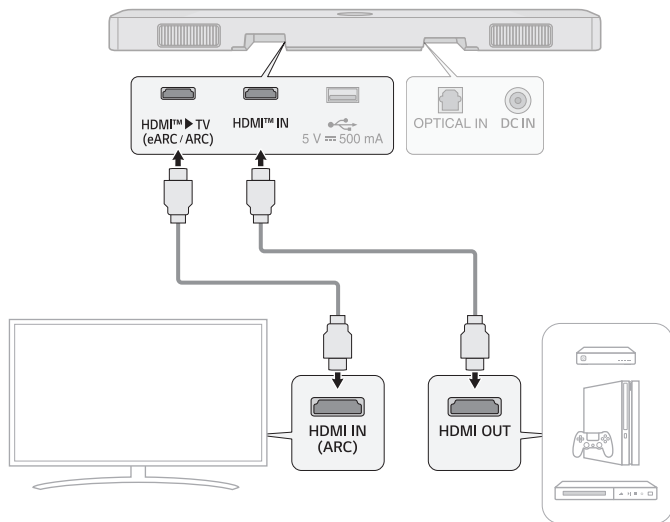

- 3 Keletą kartų paspauskite mygtuką **Funkcija**  iki šviesos diodas LED1 ir šviesos diodas LED3 pradės šviesti baltai.

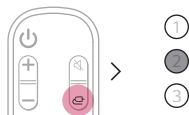

- 4 Kai išorinis įrenginys yra tinkamai prijungtas prie prietaiso, galite klausyti prietaiso perduodamą garą.

✓ **Pastaba**

- „Dolby Atmos®“ arba „DTS:X®“ garso atkūrimas palaiko 3.1.3 kanalus. Kai yra prijungti galiniai garsiakalbiai, palaikomi 5.1.3 kanalai.
- Patikrinkite garso išėjimo nuostatas išorinio įrenginio (pavyzdžiui, „Blu-ray“ leistuvo arba televizoriaus) meniu „Nuostatos“. Garso išėjimas turėtų būti nustatytas [Be kodavimo], [Bitų srautas], [Automatinis] arba [Tiesioginis]. Išsami informacija apie išėjimo nustatymą pateikta išorinio įrenginio naudotojo vadove.
- Naudokite sertifikuotą kabelį su HDMI logotipu.

Išorinio įrenginio prijungimas naudojant HDMI kabelį B

- 1 Prijunkite išorinį įrenginį, pavyzdžiui, televizoriaus priedėlį, DVD arba „Blu-ray“ leistuvą. Vadovaudamiesi toliau pateikiama iliustracija įrenginio jungtį **HDMI OUT** įjunkite į televizoriaus jungtį **HDMI IN**.
- 2 Naudodami HDMI kabelį, prijunkite garsiakalbio nugarėlėje esančią jungtį **HDMI™ ► TV (eARC / ARC)** prie televizoriaus jungties **HDMI IN (ARC)**.

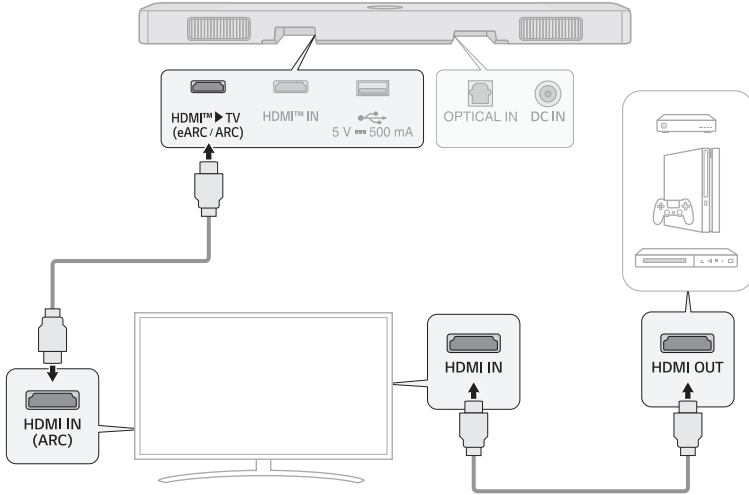

- 3 Keletą kartų paspauskite mygtuką **Funkcija** B iki šviesos diodas LED1 ir šviesos diodas LED2 pradės šviesti baltai.

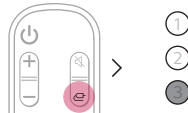

- 4 Kai išorinis įrenginys yra tinkamai prijungtas prie prietaiso, galite klausyti prietaiso perduodamą garą.

✓ Pastaba

- Priklausomai nuo prijungto televizoriaus specifikacijų, garsas gali būti negirdimas. Išorinį įrenginį rekomenduojama prijungti tiesiai prie garsiakalbio. (→ Žr. „Išorinio įrenginio prijungimas naudojant HDMI kabelį A“ puslapyje 41.)

Prijungimas naudojant optinį kabelį

Sujunkite televizorių ir išorinį įrenginį (žaidimų konsolę, DVD grotuvą ir kt.) optiniu kabeliu ir mėgaukitės giliu bei sodriu garsu.

Išorinio įrenginio prijungimas naudojant optinį kabelį

- 1 Optinį kabelį naudokite prijungti prietaiso nugarėlėje esančią jungtį **OPTICAL IN** prie išorinio įrenginio (pavyzdžiui, televizoriaus, „Blue-ray“ leidtuvo) jungties **OPTICAL OUT**, kaip parodyta iliustracijoje.

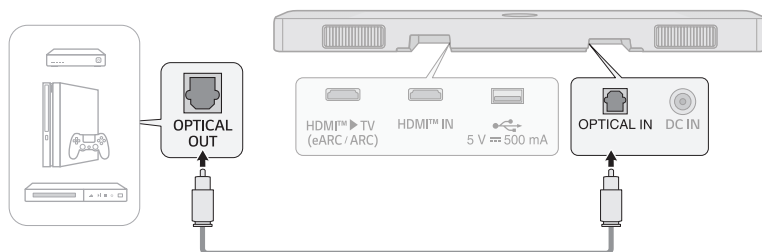

- 2 Keletą kartų paspauskite mygtuką **Funkcija** (🔊) iki šviesos diodas LED1 ir šviesos diodas LED2 pradės šviesti baltai.

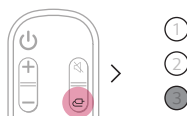

Prietaiso naudojimas kaip garso sistemos

| Prijungimas naudojant „Bluetooth“ ryšį

Galite atkurti muzikinius failus, esančius **Bluetooth** įrenginyje arba paleisti muzikines programėles, kad galėtumėte mėgautis šio prietaiso atkuriama muzika.

Pirmiausia patikrinkite pagal toliau pateikiamus punktus.

- Prie prietaiso jungiami **Bluetooth** įrenginiai turi atitikti toliau pateikiamus reikalavimus.
 - „Bluetooth 5.0“ technologija
 - Kodekas: SBC, AAC
- Prietaiso prijungimas prie įrenginio priklauso nuo **Bluetooth** įrenginio tipo ir modelio. Išsami informacija apie įrenginio prijungimą pateikta išorinio įrenginio naudotojo vadove.



Išmanojo telefono meniu **Nuostatos** pasirinkite [**Bluetooth**].

Nuostatų meniu gali skirtis priklausomai nuo išmanojo telefono gamintojo ir modelio.

1 Įjunkite prietaisą.

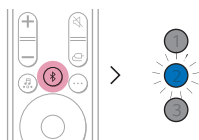
2 Paspauskite mygtuką **Bluetooth susiejimas** . Po akimirkos šviesos diodas LED2 sumirksi mėlynai.



3 Išmaniajame ekrane pasirinkite mygtuką **Nuostatos**  / , tada pasirinkite  **Bluetooth**.

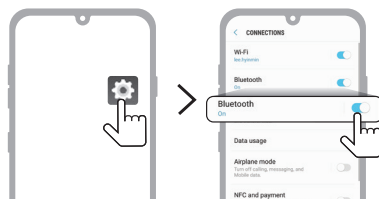

(„Android Phone“)

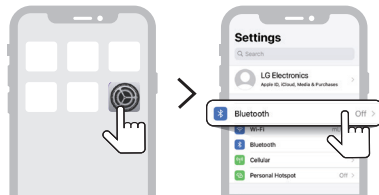

(„iPhone“)

- 4 Jjunkite funkciją **Bluetooth**. (☐ Išjungta > ☑ Jjungta)
- 5 Prijungiamų įrenginių sąrašą matysite išmaniajame telefone. Raskite ir bakstelėkite „LG_Speaker_SC9S_XXXX“ arba pavadinimą, kurį užregistravote programėlėje „Google Home“.



- 6 Kai garsiakblis prijungtas prie išmaniojo telefono per **Bluetooth**, visi šviesos diodai šviečia mėlynai.
- 7 Jei negalite rasti prietaiso „LG_Speaker_SC9S_XXXX“, „Android“ išmaniojo telefono ekrano viršutinėje dešinėje dalyje bakstelėkite mygtuką **Atnaujinti** (🔄) arba „iPhone“ išjunkite **Bluetooth** ryšį ir vėl jį įjunkite.

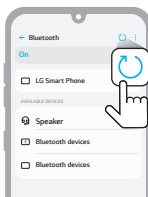

(„Android Phone“)

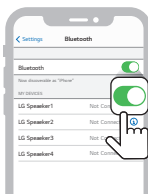

(„iPhone“)

8 Paleiskite programėlę „Music“ ir klausykitės muzikos išmaniajame telefone.

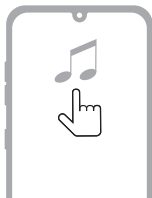

✓ Pastaba

- Kuo arčiau prietaiso yra **Bluetooth** įrenginys, tuo geresnis yra ryšys.
 - Jei paspaudėte prietaiso mygtuką **Bluetooth susiejimas**  ir pasirinkote parinktį **“Bluetooth”** tačiau nepavyko prisijungti prie **Bluetooth** įrenginio, šviesos diodas LED2 mirksi mėlynai 3 minutes. Patikrinkite **Bluetooth** įrenginio būseną.
 - Naudodami **Bluetooth** ryšį, turėtumėte nustatyti tinkamą garsumo lygį.
 - Šio prietaiso „LG_Speaker_SC9S_XXXX“ **Bluetooth** pavadinime „XXXX“ yra atsitiktinai sugeneruoti keturi skaičiai ir raidės.
-

Prijungimas prie USB laikmenos

Prijungę USB kaupiklį su muzikiniais failais prie prietaiso, mėgausitės aukštos kokybės garsu.

Prietaiso prijungimas prie USB kaupiklio

- 1 USB kaupiklį įstatykite į prietaiso nugarėlėje esantį **USB** prievadą.
 - Prietaisas negali atkurti iš įrenginių, prijungtų naudojant USB kaupiklio koncentratorių arba USB kaupiklio kabelį.
 - Prietaiso negalima prijungti prie bet kokio USB kaupiklio, USB tipo MP3 leistuvo arba kortelių skaitytuvo, jei reikia įdiegti atskiras įrenginio tvarkykles.

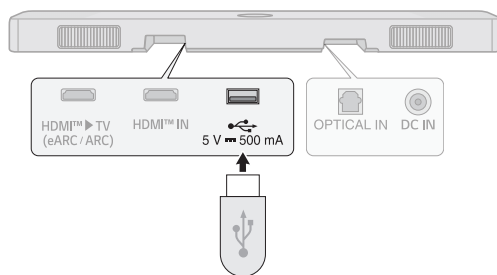

- 2 Keletą kartų paspauskite mygtuką **Funkcija** (☰) iki šviesos diodas LED2 pradės šviesti violetinė spalva.

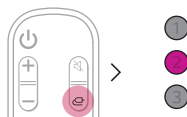

- 3 Norėdami mėgautis muzika, nuotolinio valdymo pultelyje paspauskite mygtuką **Leisti / pristabdyti** (⏮).

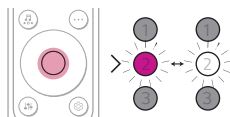

(Pristabdyti)

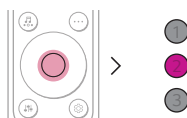

(Leisti)

✓ Pastaba

- Rekomenduojama įsigyti atskirą USB jungties perėjimą, kad būtų lengviau prijungti USB kaupiklius arba juos atjungti.
- Įsigykite USB jungties perėjimą su USB 2.0 ilgintuvo kabeliu.
- Didelės talpos USB įrenginių failų peržiūra gali užimti kelias minutes.
- „LG Electronics“ neatsako už bet kokius duomenų praradimus. Visada pasidarykite USB kaupiklyje saugomų duomenų atsarginę kopiją, kad sumažintumėte žalą, kuri gali kilti praradus duomenis.
- Palaikomi tik FAT16 / FAT32 / NTFS formatai. exFAT formatas nepalaikomas.
- Naudokite šio prietaisą USB prievadą tik medijos failui leisti. Įkrauti išorinių įrenginių naudodami USB prievadą negalite.

Palaikomi USB kaupikliai

- MP3 grotuvas
- MP3 „Flash“ tipo grotuvas
- USB „Flash“ tipo įrenginys
- USB 2.0

Šis prietaisas gali neatpažinti kai kurių USB kaupiklių.

Atkuriamo failo standartas

Failo plėtinys	Diskretizavimo dažnis / Sparta bitais
MP3	32–48 kHz / 8–320 kbps
AAC	32–48 kHz / 8–320 kbps
OGG	32–48 kHz / 64–320 kbps

Failo plėtinys	Diskretizavimo dažnis
FLAC (16 bitų / 24 bitai)	32 kHz, 44,1 kHz, 48 kHz, 88,2 kHz, 96 kHz, 176,4 kHz, 192 kHz
WAV (16 bitų / 24 bitai)	32 kHz, 44,1 kHz, 48 kHz, 88,2 kHz, 96 kHz, 176,4 kHz, 192 kHz

- Atkuriamų failų skaičius: Iki 2000
- Didžiausias katalogų skaičius: Iki 200
- Šis prietaisas negali atkurti DRM (skaitmeninis teisių valdymas) standartu apsaugotų failų.
- Šis prietaisas negali atkurti vaizdo įrašų iš USB kaupiklio.

Programėlės „LG Sound Bar“ naudojimas

Įrenginio funkcijų valdymas

Paleiskite „**LG Sound Bar**“. Galite lengvai nustatyti funkcijas [Sound Effect] ir [Night Time] bei pakoreguoti kiekvieno garsiakalbio garsumo lygį nenaudojant nuotolinio valdymo.

Pirmajame ekrane bakstelėkite mygtuką **Nustatymai**  kad pakeistumėte horizontaliojo garsiakalbio nuostatas.

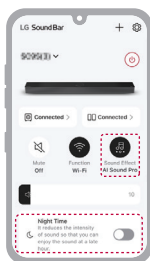

DI kambario kalibravimo funkcijos naudojimas

Ši technologija suteikia galimybę analizuoti iš prietaiso sklindantį garsą ir atlikti tiksliai sureguliuoti garso sistemos nuostatas. Įsidėmėkite, kad kai paleidžiate „AI Room Calibration“ prietaiso garsumo lygis gali būti didesnis nei įprastai.

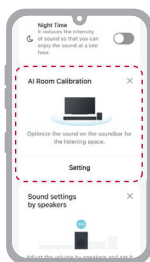

✓ Pastaba

- Kai kurie meniu gali būti įtraukti į namų kortelę, todėl galite naudotis platesniu meniu.

Pirmiausia patikrinkite pagal toliau pateikiamus punktus.

- Atkreipkite dėmesį, kad skirtingose šalyse tam tikros funkcijos, specifikacijos, programos, paslaugos ir (arba) turinys („Funkcijų“) gali būti nepasiekiamas. Funkcijos gali skirtis priklausomai nuo šalies ir gali keistis be išankstinio įspėjimo. Funkcijos gali būti nepasiekiamos tam tikrose šalyse. Norėdami sužinoti daugiau apie paslaugų teikimo būseną pagal šalį, apsilankykite lg.com.

| Suderinama su „Google“ padėjėju

Pasitelkę „Google“, valdykite savo įrenginį naudodami tik savo balsą.

Jei turite suderinamą įrenginį, kuriame įjungta funkcija „Google Assistant“ ir įtaisyta funkcija „Chromecast“, galite įtraukti šį įrenginį į programėlę „Google Home“. Galėsite paleisti, perjungti ar sustabdyti muziką ir reguliuoti garsą - tiesiog paprašykite „Google“.

Reikalavimai

- „Google“ padėjėją palaikantis įrenginys (įsigyjamas atskirai)
- Šis prietaisas turi būti prijungtas prie interneto.
- Šis įrenginys turi būti užregistruotas programėlėje **Google Home**.



Chromecast built-in™ naudojiimas

Per šį įrenginį galite klausytis savo mėgstamiausios muzikos naudodamiesi šimtais „Chromecast“ palaikančių programų savo telefone, planšetiniame ar nešiojamame kompiuteriuose.



Savo mėgstamose programose tiesiog spustelkite **Cast** mygtuką. Nereikia jokių naujų prisijungimų ar atsisiuntimų. Naudokite savo telefoną muzikos paieškai, paleidimui, sustabdymui ir garso reguliavimui iš bet kurios namų vietos.

Daugiau informacijos apie „Chromecast“ palaikymą ir suderinamas programas rasite apsilankę g.co/cast/audio. Norėdami nustatyti „Multiroom“ su kitais „Chromecast“ palaikančiais garsiakalbiais, atsisiųskite **Google Home** programėlę.

Veikimas su „Apple AirPlay“

Šis prietaisas suteikia galimybę klausytis muzikos iš „iOS“ įrenginio naudojantis „AirPlay“.

✓ Pastaba

- Įsitikinkite, kad prietaisas ir „iOS“ įrenginys yra prijungti prie to paties „Wi-Fi“ tinklo.
- Patikrinkite, ar „iOS“ įrenginyje yra veikia „iOS“ 11.4 arba naujesnė.
- Norint muziką perduoti į kelis garsiakalbius, reikalingi garsiakalbiai, palaikantys funkciją „AirPlay 2“.

„Wi-Fi“ tinklo nustatymas naudojant „iOS“ įrenginį

- 1 Prietaisą įjunkite paspausdami mygtuką **Maitinimas** .
- 2 „iOS“ įrenginyje pasirinkite **Nuostatos**, tada **Wi-Fi**.
- 3 Parinktyje **NUSTATYTI NAUJĄ „AIRPLAY“ GARSIAKALBĮ** pasirinkite „LG_Speaker_SC9S_XXXX“.
- 4 Patikrinkite, ar pasirinktas jūsų namų maršruto parinktuvas. Šiame žingsnyje galite pakeisti prietaiso pavadinimą į pageidaujamą ir taip pat galite nustatyti slaptažodį. Baigę nustatymus pasirinkite **Pirmyn**.
- 5 Pasirinkite **Atlikta**.

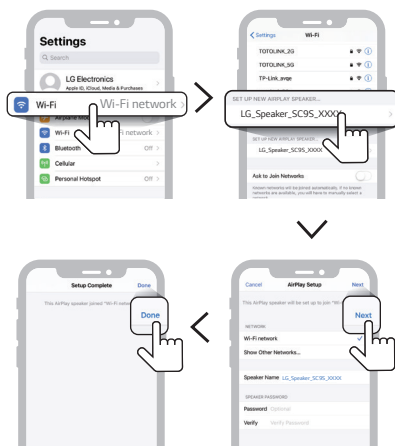

Muzikos transliavimas naudojantis funkcija „AirPlay“

„Valdymo centre“ pasirinkite:

- 1 „iOS“ įrenginyje atverkite „Valdymo centrą“.
- 2 Bakstelėkite „AirPlay“ (📶).
- 3 Pasirinkite prietaisą, kad galėtumėte klausytis muzikos. Galite pasirinkti vieną ar kelis garsiakalbius, palaikančius funkciją „AirPlay 2“.

Programėlėje „Music Player“:

- 1 Atverkite programėlę „Music Player“.
- 2 Bakstelėkite „AirPlay“ (📶).
- 3 Pasirinkite prietaisą, kad galėtumėte klausytis muzikos. Galite pasirinkti vieną ar kelis garsiakalbius, palaikančius funkciją „AirPlay 2“.



„Apple“, „AirPlay“, „iPad“, „iPad Air“, „iPad Pro“ ir „iPhone“ yra „Apple Inc.“ prekių ženklai, registruoti JAV ir kitose šalyse.

Paslaugų su „Apple“ ženkleliu naudojimas reiškia, kad priedas buvo sukurtas specialiai naudoti su ženklelyje nurodyta technologija ir buvo patvirtintas kūrėjo, kad atitinka „Apple“ efektyvumo standartus.

Norint valdyti šį garsiakalbį, palaikantį „AirPlay 2“, reikia „iOS 11.4“ ar naujesnės versijos.

I „Spotify“ prijungimas

Naudokite telefoną, planšetinį kompiuterį arba kompiuterį kaip „Spotify“ nuotolinio valdymo pultelį. Norėdami sužinoti daugiau, apsilankykite [spotify.com/connect](https://www.spotify.com/connect).



„Spotify“ programinei įrangai taikomos trečiųjų šalių licencijos, kurias rasite čia: <https://www.spotify.com/connect/third-party-licenses>.

Veikia su „Alexa“

„Alexa“ suteikia jums galimybę valdyti prietaisą balsu, pasakant komandas per įrenginį, kuriame yra įtaisyta funkcija „Alexa“. Įrenginiai su įtaisyta „Alexa“ funkcija yra įsigijami atskirai.

„Alexa“ nustatymas

- 1 Paleiskite programėlę „LG Sound Bar“ ir pirmajame ekrane bakstelėkite mygtuką **amazon alexa**, tuomet vadovaukitės instrukcijomis.



- 2 Prisijunkite prie „Amazon“.

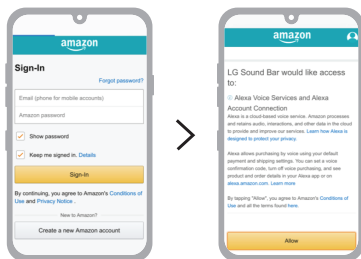

Funkcijos „Alexa“ naudojimas

- **Komandos pateikimas:** Naudodami įrenginį su įtaisyta „Alexa“ funkcija (pvz., „Amazon Echo“), galite prašyti „Alexa“ leisti muziką [SC9S]. Pavyzdžiui, „Alexa, play jazz on [LG SC9S Soundbar]“.
 - **Pageidaujamas garsiakalbis:** Galite nustatyti vieną, ar daugiau garsiakalbių, kad vienas arba keli „Smart Home Group“ grupės įrenginiai grotų muziką. Garsiakalbius galite nustatyti naudodami programėlę „Alexa“.
 - **Muzikos transliavimas iš programėlės „Alexa“:** Naudodami programėlę „Alexa“ galite nuotoliniu būdu valdyti muzikos atkūrimą į [SC9S].
- „Amazon“, „Alexa“ ir susiję logotipai yra „Amazon.com, Inc.“ arba jos dukterinių įmonių prekių ženklai.

✔ Pastaba

- Šią paslaugą teikia „Amazon“. Paslauga gali būti nutraukta bet kuriuo metu. LG neprisiima atsakomybės už paslaugos prieinamumą.
- Programėlės „Amazon Alexa“ ekranas gali būti pakeistas be išankstinio įspėjimo.
- Ši funkcija gali būti nepasiekiamą kai kuriose šalyse.
- Norėdami gauti daugiau informacijos, apsilankykite interneto svetainėje
 - <https://www.amazon.com/gp/help/customer/display.html?nodeId=202207000>

Tidal Connect

Naudokite mobiliąjį telefoną ar planšetinį kompiuterį kaip „Tidal“ nuotolinio valdymo pultelį. Apsilankykite <https://tidal.com/connect>, kad sužinotumėte daugiau.



Kolonėlės tvirtinimas kartu su LG televizoriumi

Patikrinkite prieš tvirtindami kartu su televizoriumi

Šį gaminį galite tvirtinti kartu su LG televizoriumi. Yra du montavimo būdai: pastatant ir tvirtinant prie sienos.

Pirmiausia patikrinkite pagal toliau pateikiamus punktus.

- Galimi modeliai, kaip nurodyta toliau (55 colio, 65 colio ir 77 colio)
 - OLED77C2/OLED65C2/OLED55C2
 - OLED77C3/OLED65C3/OLED55C3
 - OLED77C4/OLED65C4/OLED55C4
 - OLED77C5/OLED65C5/OLED55C5
- Reikia daugiau nei dviejų žmonių
- Montuodami įsitikinkite, kad visi pateikti varžtai yra įsukti. Jei varžtai nėra priveržti iki galo, gaminys gali pakrypti arba apsiversti. Dėl to gali būti padaryta žala. Priveržus varžtus per didelę jėgą, jie gali nutrūkti dėl varžto jungties pažeidimo.
- Pritvirtinus prie sienos, gali būti sudėtinga prijungti išorinius įrenginius ir kabelius. Pirmiausia, prieš pritvirtindami prietaisą prie sienos, prijunkite išorinius įrenginius naudodami tinkamą jungiamąjį kabelį.
- Tvirtindami prietaisą prie sienos, atsižvelkite į toliau pateikiamą informaciją. Tvirtinimo metu galima susižaloti arba sugadinti prietaisą.
 - Ant prie sienos pritvirtinto prietaiso nedėkite jokių daiktų.
 - Prietaisą prie sienos tvirtinkite varžtais, kad jis nenukristų.
 - Užtikrinkite, kad jis būtų nepasiekiamas vaikams. Prietaisą traukiant arba purtant, jis gali nukristi.
 - Jei reikia, įsigykite HDMI kabelius, optinį kabelį arba USB prailginimo kabelį, kad prijungtumėte horizontalųjį garsiakalbį.

⚠ PERSPĒJIMAS

- Kadangi gaminys yra sunkus, divieju ar daugiau asmenų grupē turētū dirbti kartu, kad pastatytū arba perkeltū gaminj.
 - Priešingu atveju gaminys gali nukristi bei sužaloti ar sugadinti prietaisā.
 - Neleiskite vaikams kabintis uē televizoriaus ar ant jo laiptoti.
 - Priešingu atveju televizorius gali nukristi ir sunkiai arba net mirtinai sužaloti.
 - Nestatykite gaminio ant nestabilaus pagrindo, vibracijū veikiamoje vietoje arba vietoje, kurī saugiai negali iēlaikyti gaminio, pvz., ant netvirtos lentynos arba jei yra nuolydis.
 - Priešingu atveju gaminys gali nukristi ir sužaloti bei veikti netinkamai.
 - Padēkite gaminj ant lygaus ir tvirto pavirēia.
 - Priešingu atveju gaminys gali nukristi ir sunkiai arba net mirtinai sužaloti.
 - Gabendami ar perneēdami gaminj su stovu jēsitikinkite, kad nepāžeisite gaminio iēorēs.
 - Jei ant gaminio iēorēs yra neēvarumū ar pirēstū atspaudū, nuvalykite tik neēvarū plotā ar plotā, kuriame yra pirēstū atspaudū.
 - Valant neēvarumus per daug nespauskite. Per stipriai spaudžiant gali atsirasti jēbrēžimū ar pakisti gaminio iēorēs spalva.
 - Tvirtindami stovā prie gaminio, padēkite gaminj ant stalo arba lygaus pavirēia, kad jo ekranas būtū nukreiptas žemyn. Tai darydami, pirmiausia pavirēiū uēzdenkite minkštu ir storu audiniu, kad iēvengtumēte ekrano pāžeidimū.
 - Tvirtindami stovā prie gaminio jēsitikinkite, kad visi varžtai yra jēsukti iki galo (Priešingu atveju gaminys gali nukristi po sumontavimo.) Per didele jēga neveržkite varžtū. Priešingu atveju, varžtai gali atsilaisvinti arba iēkristi dēl srieginiū daliū susidēvējimo.
 - Prieē montuodami televizoriaus laikiklio elementā, nuimkite televizoriaus stovā arba sieninj laikiklj atvirkēstine sumontavimui tvarka. Kaip tvirtinti stovā ar sieninj laikiklj prie televizoriaus, žr. televizoriaus vadovā.
-

Komponentai tvirtinimui kartu su televizoriumi

Garso sistema

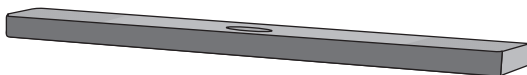

Tarpiklis

- 77 colių televizoriui
- 55 colių ir 65 colių televizoriui

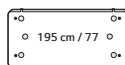

Televizoriaus laikiklis (priekinis)

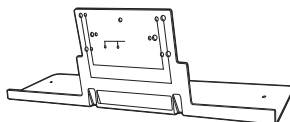

Televizoriaus laikiklis (galinis)



Varžtai **A**



Varžtai **B**



⚠ PERSPĖJIMAS

- Niekada pakartotinai nenaudokite televizoriaus stovo varžtų. Naudokite tik kartu su horizontaliuoju garsiakalbiu pateiktus varžtus.

Pirminis surinkimas

- 1 Pritvirtinkite tarpiklį, atitinkantį televizorių, prie televizoriaus priekinio laikiklio dviem varžtais **B**. Tvirtindami įstatykite tarpiklio kreipiančiąsias į angas televizoriaus priekiniame laikiklyje.

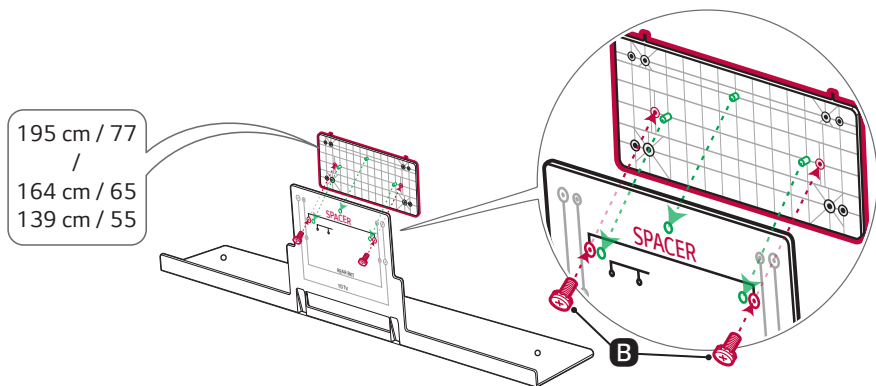

- 2 Apverskite horizontalųjį garsiakalbį ir prijunkite kabelius prie garsiakalbio prakišdami juo pro televizoriaus priekinio laikiklio angą. Prijungus USB ilginamąjį kabelį su atitinkama jungtimi, galima lengvai naudotis USB. Ir tada pritvirtinkite televizoriaus laikiklio elementą su pritvirtintu tarpikliu prie horizontaliojo garsiakalbio apačios dviem varžtais **B**.

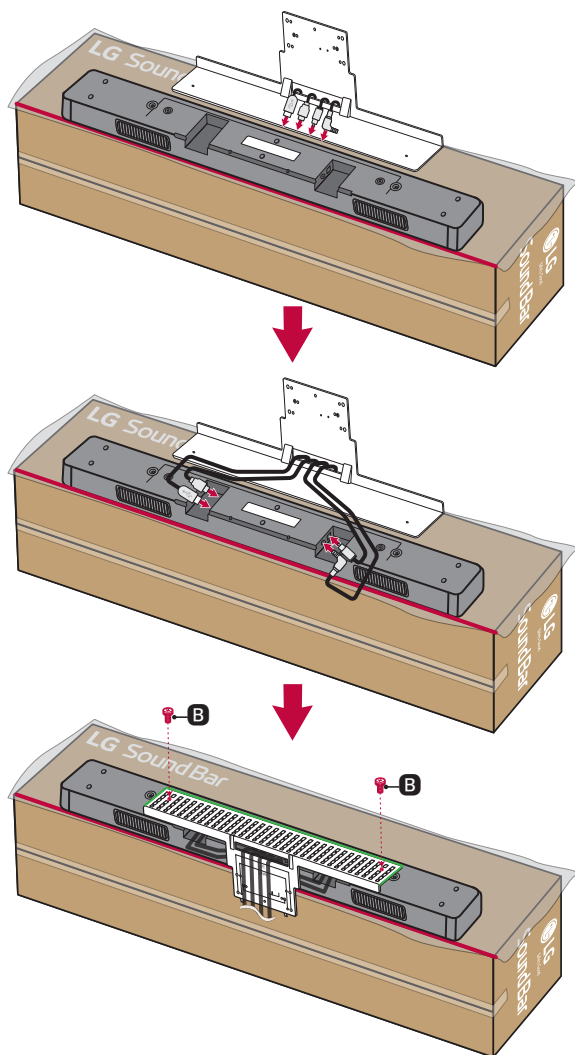

- 3** Televizoriaus galinėje dalyje uždėkite televizoriaus priekinį laikiklį su pritvirtintu horizontaliuju garsiakalbiu. Dabar įstatykite laikiklio kablukus į televizoriaus angas.

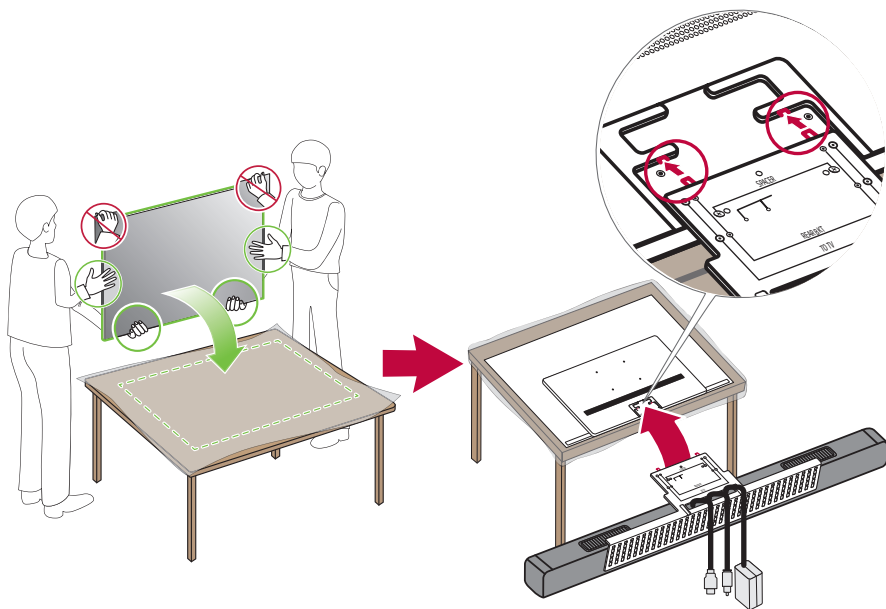

- 4** Tvirtai pritvirtinkite laikiklį prie televizoriaus keturiais varžtais **A**. Vidinės varžto angos (REAR BKT) skirtos galiniam laikikliui tvirtinti. Šiame žingsnyje dar neįsukite varžtų.

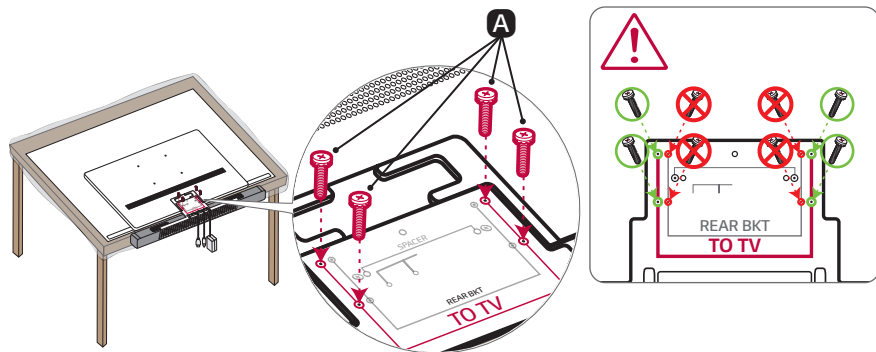

Horizontaliojo garsiakalbio su televizoriumi tvirtinimas prie sienos

Prie horizontaliojo garsiakalbio prijungtus kabelius prijunkite prie televizoriaus. Ir tada pritvirtinkite televizorių prie sienos. Tvirtindami televizorių, žr. televizoriaus naudojimo vadovą.

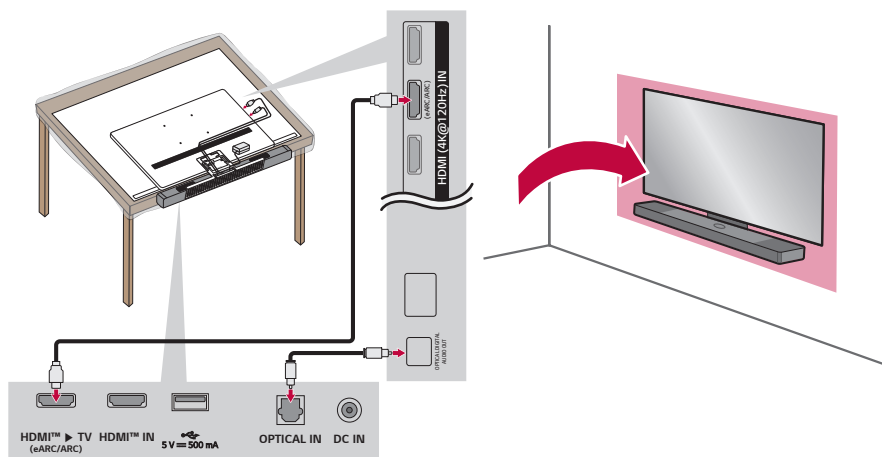

✓ Pastaba

- Kabeliams išdėstyti galite naudoti su televizoriumi pateiktą kabelio laikiklį.

Horizontaliojo garsiakalbio su televizoriumi pastatymas

⚠ PERSPĖJIMAS

- Galinis laikiklis turi būti pritvirtintas, kad būtų užtikrintas saugumas. Priešingu atveju televizorius ir horizontalusis garsiakalbis gali nukristi ir dėl to gali būti padaryta žala asmeniui ir (arba) turtui.

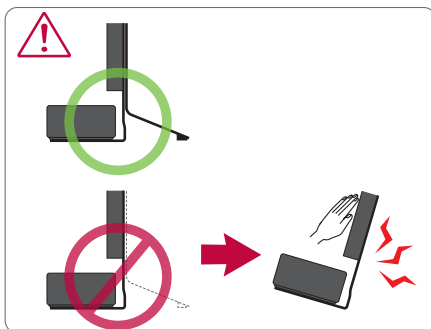

- 1** Pritvirtinkite televizoriaus galinį laikiklį prie televizoriaus priekinio laikiklio keturiais varžtais **B**. Tvirtindami įstatykite kreipiančiąsias į televizoriaus galinio laikiklio angas ir ištraukite televizoriaus maitinimo laidą pro dalinę angą galiniame laikiklyje. Be to, ištraukite kabelius, prijungtus prie horizontaliojo garsiakalbio pro angą galiniame laikiklyje.

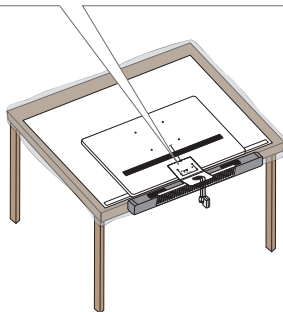
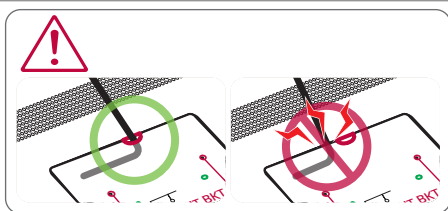
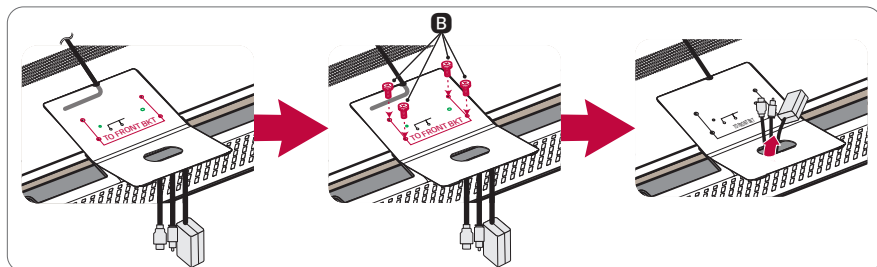

- 2 Prije horizontaliojo garsiakalbio prijungtus kabelius prijunkite prie televizoriaus. Tada pastatykite televizorių ten, kur norite.

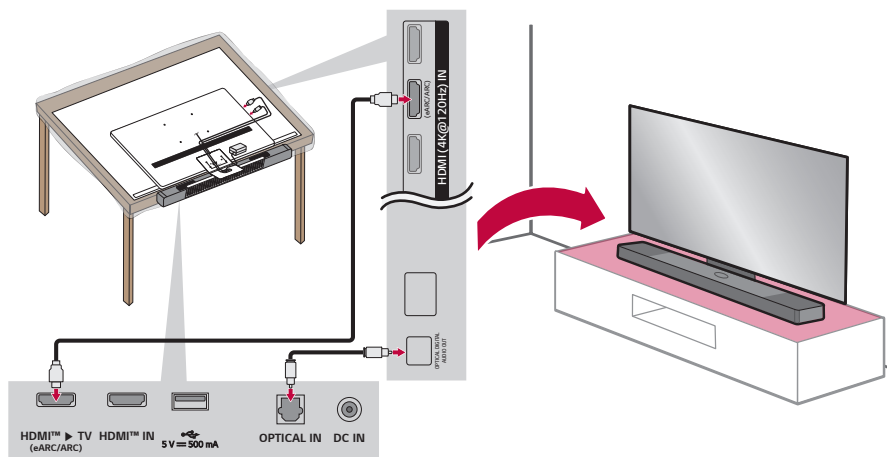

✓ Pastaba

- Kabeliams išdėstyti galite naudoti su televizoriumi pateiktą kabelio laikiklį.

Demontavimas

Norėdami išardyti, atlikite veiksmus atvirkštine tvarka.

Atminkite, kad atjungdami horizontalųjį garsiakalbį nuo televizoriaus, neatsukite tarpiklio varžtų. Jei atsukite juos, horizontalusis garsiakalbis gali nukristi ir dėl to gali būti sugadintas.

Tarpiklio varžtai turi būti atsukti paskutiniai.

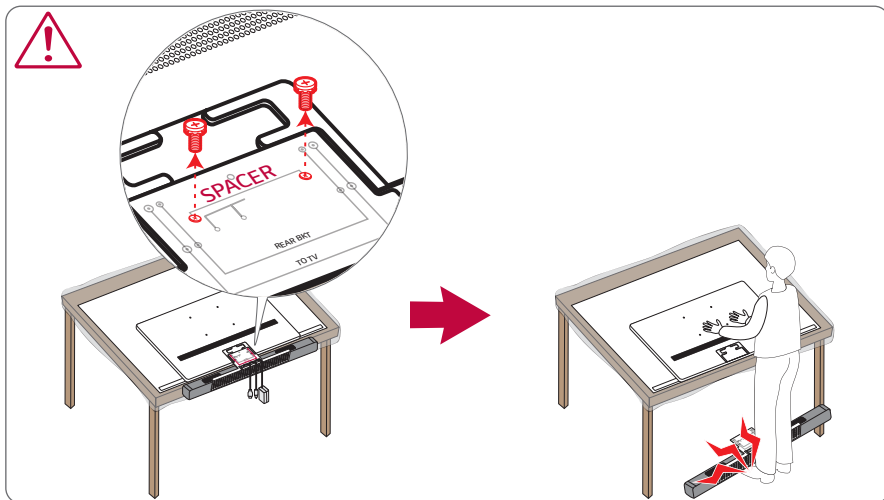

Saugumo priemonės

| Saugos informacija ir reglamentai



PERSPĖJIMAS
ELEKTROS SMŪGIO PAVOJUS
NEATIDARYTI



ATSARGIAI: ELEKTROS SMŪGIO PAVOJUI SUMAŽINTI NENUIMKITE DANGČIO (ARBA NUGARĖLĖS). VIDUJE NĖRA DALIŲ, KURIAS TURĖTŲ PRIŽIŪRĖTI NAUDOTOJAS. PRIEŽIŪRĄ PATIKĖKITE SPECIALISTAMS.



Žaibo su strėlės antgaliu ženklas lygiakraščiame trikampyje skirtas įspėti naudotoją apie neizoliuotus laidus ir pavojingą įtampą prietaiso viduje, kurios pakaktų sukelti elektros smūgiui.



Lygiakraštis trikampis su šauktuvo simboliu skirtas atkreipti naudotojo dėmesį į svarbias eksploataavimo ir priežiūros (techninio aptarnavimo) instrukcijas su įrenginiu pateikiamoje literatūroje.

ĮSPĖJIMAS:

- KAD IŠVENGTUMĖTE GAISRO AR ELEKTROS SMŪGIO PAVOJAUS, NELEISKITE ŠIAM GAMINIUI PAKLIŪTI PO LIETUMI ARBA TEN, KUR DIDELĖ DRĖGMĖ.
- Įrangos nemontuokite uždaroje erdvėje, pvz., knygų spintoje ar pan.

ATSARGIAI:

- Šalia šio prietaiso nenaudokite aukštos įtampos įrenginių (pvz., elektrinio muštuko). Dėl elektros smūgio šis prietaisas gali sugesti.
- Ant įrenginio negalima dėti objektų, degančių atvira ugnimi, pvz. žvakių.
- Neuždenkite jokių ventilacijos angų. Montuokite pagal gamintojo instrukcijas. Korpusė esančios ertmės ir angos skirtos ventilacijai, siekiant užtikrinti patikimą prietaiso veikimą ir apsaugoti jį nuo perkaitimo. Jokiu būdu neuždenkite ertmių padėdami gaminti ant lovos, sofos, kilimo ar kito panašaus paviršiaus. Nedėkite prietaiso į uždarus baldus, pvz., į knygų spintas ar lentynas, nebent ten būtų įrengta tinkama ventilacija arba būtų laikomasi gamintojo instrukcijų.
- Prietaisą reikia saugoti nuo vandens (lašų ar pusrslų). Ant jo negalima statyti daiktų su vandeniu, pvz, vazų.
- Saugumo žymėjimo informacija, įskaitant prietaiso identifikaciją ir maitinimo vertes, pateikiama įrenginio apačioje arba ant kito paviršiaus esančioje pagrindinėje etiketėje.
- Pasirūpinkite, kad vaikai negalėtų įkišti rankų ar kokių nors daiktų į *garsiakalbio kanalą.
 - * garsiakalbio kanalas: garso kolonėlės korpusė esanti anga, stiprinanti žemo dažnio garsus. (korpusas)

ĮSPĖJIMAS dėl maitinimo laido

Prietaisui atjungti naudojamas maitinimo kištukas. Nelaimingo atsitikimo atveju maitinimo kištukas turi būti lengvai pasiekiamas.

Patikrinkite šio vartotojo vadovo specifikacijų puslapį, kad būtumėte tikri dėl reikalavimų srovei.

Neperkraukite sienos kištukinių lizdų. Perkrauti, klibantys ar pažeisti sienos kištukiniai lizdai, ilgintuvai, nusidėvėję maitinimo laidai arba pažeista ar sutrūkinėjusi laidų izoliacija kelia pavojų. Bet kuri iš šių situacijų gali sukelti elektros smūgį arba gaisrą. Periodiškai tikrinkite prietaiso laidą ir, pastebėjus pažeidimų ar nusidėvėjimo požymių, jį atjunkite, prietaiso nebenaudokite. Kreipkitės į įgaliotą aptarnavimo centrą dėl maitinimo laido pakeitimo.

Saugokite maitinimo laidą nuo fizinių ar mechaninių pažeidimų, pvz., nesupainiokite jo, neužriškite mazgo, neprispauskite, nepriverkite durimis ir nelipkite ant jo. Atkreipkite ypatingą dėmesį į kištukus, sienos kištukinius lizdus ir laido išėjimo iš prietaiso lizdą.

Modeliams, naudojantiems adapterį

Naudokite tik prie šio prietaiso pridėtą kintamosios srovės adapterį. Nenaudokite kito įrenginio ar gamintojo maitinimo šaltinio. Naudodami kitus maitinimo laidus ar maitinimo šaltinius galite sugadinti prietaisą ir panaikinti garantiją.

Modeliams, naudojant baterijas

Šiame prietaise naudojamas išimamas maitinimo elementas arba akumulatorius.

ATSARGIAI: Baterijas pakeitus netinkamos rūšies baterijomis, kyla gaisro ir sprogimo pavojus.

Integruotą akumuliatorių turintiems modeliams

Nelaikykite arba netransportuokite, kai slėgis mažesnis nei 11,6 kPa ir didesniame nei 15 000 m aukštyje.

- Akumuliatorių pakeitus netinkamo tipo akumulatoriumi gali nebeveikti apsaugos priemonės (pvz., kai kurių ličio jonų akumuliatorių tipų atveju);
- Akumuliatorių veikiant ugniai ar karščiui, mechaniniu poveikiu arba pažeidus jo vientisumą, gali kilti sprogimas;
- Akumuliatorių laikant ypač aukštoje temperatūroje gali kilti sprogimas arba iš jo gali išsiskirti degūs skysčiai ar dujos;
- Akumuliatorių laikant ypač žemame slėgyje gali kilti sprogimas arba iš jo gali išsiskirti degūs skysčiai ar dujos.

Simboliai

~ : Kintamoji srovė (KS).

— : Nuolatinė srovė (NS).

☐ : Tai yra II klasės prietaisas.

⏻ : Budėjimo režimas.

| : Maitinimas įjungtas.

⚡ : Pavojinga įtampa.

Netinkamo prietaiso naudojimo prevencija

Kad išvengtumėte netinkamo prietaiso naudojimo, būtina perskaitykite toliau pateiktą turinį.

Atsargumo priemonės statant prietaisą

- Nedėkite prietaiso nestabilaus arba judančio paviršiaus, pvz., ant nestabilios lentynos ar nuožulnaus paviršiaus. Prietaisą statykite ant tvirto ir lygaus paviršiaus.
 - Priešingu atveju gaminys gali nukristi arba apvirsti ir sukelti sužalojimą.
 - Jei prietaisą padėsite ant nestabilaus paviršiaus, gaminys gali neveikti tinkamai.
- Jei prietaisą statote ant baldų ar lentynos, įsitikinkite, kad apatinė priekinė prietaiso dalis nėra išsikišusi. Visada naudokite gaminio dydį atitinkantį baldą ar lentyną.
 - Priešingu atveju gaminys gali prarasti pusiausvyrą ir nukristi bei sužaloti ar sugadinti prietaisą.
- Prietaisą statykite saugioje vietoje. Priešingu atveju vaikas gali atsitrenkti į prietaiso kraštą ir susižeisti.
- Prietaisą statykite vietoje, kurioje nėra elektromagnetinių trukdžių, kad jis veiktų tinkamai.
- Jei prietaisą statot vietoje, neatitinkančioje bendrųjų naudojimo sąlygų, gali kilti netikėta kokybės problema. Taigi, prieš statydami prietaisą tokioje vietoje, pirmiausia susisiekite su aptarnavimo centru.
- Nelaikykite prietaiso tokioje vietoje, kur temperatūra yra per aukšta (aukštesnė nei 40 °C) arba per žema (žemesnė nei 5 °C), arba tokioje vietoje, kur yra per daug drėgmės.
- Venkite vietų, kuriose gaminys būtų veikiamas tiesioginių saulės spindulių ar karščio, pvz., šalia šildytuvo. Nenaudokite ir nelaikykite degių purškalo ar medžiagų šalia prietaiso.
 - Priešingu atveju kyla sprogo ar gaisro pavojus.
- Nestatykite prietaiso vietoje, kurioje yra per daug drėgmės, dulkių ar suodžių.
 - Priešingu atveju tai gali sukelti gaisrą arba elektros smūgį.
- Nestatykite prietaiso siauroje erdvėje, pvz., knygų lentynoje, kurioje negalima užtikrinti pakankamo vėdinimo. Prietaiso neuždenkite staltiese ar užuolaida.
 - Priešingu atveju tai gali padidinti prietaiso temperatūrą ir sukelti gedimą ar gaisrą
- Prijunkite gaminio maitinimo kištuką prie elektros lizdo, kuris yra lengvai pasiekiamas.
 - Kai gaminyje kyla gaisras ar kita problema, turite sugebėti greitai ištraukti maitinimo kištuką.
- Prie vieno maitinimo lizdo vienu metu neprijunkite kelių gaminių.
 - Priešingu atveju gali kilti perkaitimas, dėl kurio gali kilti gaisras.

Atsargumo priemonės naudojant šį gaminį

- Nekeikite ir nejudinkite prietaiso, kol jis veikia.
 - Priešingu atveju jis gali sugesti.
- Kai perkeliate prietaisą, ištraukite maitinimo laidą ir visus prie prietaiso prijungtus kabelius.
 - Priešingu atveju tai gali sukelti gaisrą arba elektros smūgį.
- Nedelsdami nustokite naudoti prietaisą, jei pastebite dūmus ar keistą kvapą. Tokiu atveju nedelsdami išjunkite maitinimą, atjunkite maitinimo kištuką ir kreipkitės į techninės priežiūros centrą.
 - Naudojant gaminį tokia būkle, gali kilti gaisras arba elektros smūgis.
- Nedėkite į prietaisą metalinių daiktų, pvz., monetų ir plaukų segtukų ar degių daiktų, pvz., popieriaus ir degtukų. Nepamirškite vaikams pasakyti to nedaryti.
 - Priešingu atveju jis gali sugesti.
- Jei į prietaisą patenka pašalinės medžiagos, atjunkite maitinimo kištuką ir kreipkitės į techninės priežiūros centrą.
- Ant prietaiso nedėkite sunkių daiktų.
 - Priešingu atveju jis gali apsiversti arba nukristi ir sužaloti.
- Įsitikinkite, kad vaikas nesikabintų už prietaiso arba neliptų ant jo.
 - Priešingu atveju gaminys gali apsiversti arba nukristi ir sužaloti. Nepamirškite vaikams pasakyti to nedaryti.
- Per perkūniją ištraukite maitinimo kištuką.
 - Priešingu atveju gali kilti gaisras.
- Ant prietaiso nedėkite indų su skysčiu, pvz., vazos, puodo, kosmetikos ar vaistų.
 - Priešingu atveju, jis gali sukelti gaisrą, elektros smūgį, krisdamas sužaloti ir pan.
- Įsitikinkite, kad tvirtai įstatėte maitinimo kištuką. Naudokite tik įtampą, atitinkančią ant prietaiso nurodytą vardinę įtampą.
 - Dėl nesaugaus prijungimo gali kilti gaisras.
- Neįkiškite laidininko, pvz., valgomųjų lazdelių, į kitoje prietaiso pusėje esantį griovelį, kai maitinimo kištukas prijungtas prie lizdo. Išjungę maitinimo kištuką iš lizdo, iš karto jo nelieskite.
 - Priešingu atveju tai gali sukelti elektros smūgį.
- Laikykite maitinimo kištuką sausomis rankomis.
 - Priešingu atveju tai gali sukelti elektros smūgį.
- Neperkelkite ir nestumkite prietaiso laikydami už prietaiso kabelio, pvz., maitinimo laido.
 - Kabelis gali būti pažeistas ir sukelti gedimą, gaisrą arba elektros smūgį.
- Ištraukdami prie prietaiso prijungtą kabelį, įsitikinkite, kad laikote už kabelio gale esančio kištuko. Nelaikykite už kabelio.
 - Priešingu atveju jis gali sukelti sužalojimą arba prietaisas gali nukristi ir sugesti.
- Nelaikykite prietaiso tokioje vietoje, kur jis yra veikiamas karščio, pvz., šalia šildytuvo.
 - Priešingu atveju tai gali sukelti gaisrą arba gedimą.
- Neadydkite, neremontuokite ir nekeiskite prietaiso.
 - Priešingu atveju tai gali sukelti gedimą, dėl kurio gali kilti gaisras, elektros smūgis ar sužalojimas.
- Laikykite plastikinius apvalkalus vaikams nepasiekiamoje vietoje.
 - Priešingu atveju, maži vaikai gali uždusti žaisdami su plastikiniais apvalkalais.
- Nemeskite objekto ant prietaiso ar nesutrenkite jo. Laikykite prietaisą atokiau nuo vietų, veikiamų stiprių vibracijų ar magnetų.
- Nepažeiskite, nemodifikuoti, nelenkti, nesukite ar nešildykite maitinimo laido.
 - Priešingu atveju tai gali sugadinti maitinimo laidą ir dėl to kilti gaisras arba elektros smūgis.

- Kai ilgą laiką nenaudojate prietaiso, pvz., kai esate išvykę, atjunkite maitinimo laidą nuo maitinimo lizdo.
 - Susikaupusios dulės gali padėti susidaryti šilumai, dėl kurios gali kilti trumpasis jungimas ir elektros smūgis ar gaisras.
- Neišmeskite panaudotų baterijų kartu su buitinėmis atliekomis. Šalinkite jas atskirai.
 - Priešingu atveju kyla sprogimo ar gaisro pavojus.
- Šalia šio prietaiso nenaudokite aukštos įtampos įrenginių. (pvz., elektrinių musių muštukų)
 - Dėl elektros smūgio šis prietaisas gali sugesti.
- Išjungę maitinimo kištuką iš lizdo, iš karto jo nelieskite.
 - Priešingu atveju tai gali sukelti elektros smūgį.
- Prijunkite maitinimo kištuką prie žeminto elektros kištuko arba ilgintuvo laido. (Tai netaikoma prietaisams, neturintiems žemimo jungties.)
 - Priešingu atveju dėl trumpojo jungimo tai gali sukelti gedimą ar elektros smūgį.
- Jei prietaisas turi vėdinimui skirtą angą, ilgai laikant prietaisą įjungtą, vėdinimo anga gali įkaisti. Nelieskite vėdinimo angos, kai ji yra karšta. Karštis nelaikomas prietaiso gedimo ir nesukelia jokių veikimo sutrikimų. Taigi, jūs galite naudoti prietaisą be rūpesčių.
- Nepažeiskite maitinimo kabelio, kintamosios srovės adapterio ar maitinimo kištuko. Nedėkite sunkaus daikto ant maitinimo laido ar kintamosios srovės adapterio.
 - Priešingu atveju tai gali sukelti gaisrą arba elektros smūgį.
- Jei ant maitinimo kištuko kontaktų, kintamosios srovės adapterio ar maitinimo lizdo yra dulkių, purvo ir kt., visiškai nuvalykite.
 - Priešingu atveju gali kilti gaisras.
- Jei gaminys turi būti naudojamas su maitinimo laidu arba kintamosios srovės adapteriu, naudokite tik originalius „LG Electronics“ maitinimo laidus ir kintamosios srovės adapterius.
 - Priešingu atveju tai gali sukelti gaisrą arba elektros smūgį.
- Jei naudojate ausines su mikrofonu ar ausines, neklausykite pernelyg garsiai arba nenaudokite ilgą laiką. [Tai taikoma tik tiems modeliams, kurie palaiko ausines su mikrofonu ar ausines]
 - Priešingu atveju tai gali neigiamai paveikti jūsų klausą.
- Šio prietaiso programinę įrangą galima atnaujinti naudojant **programėlę „LG Sound Bar“**. Neišjunkite prietaiso maitinimo, kai atnaujinate programinę įrangą. Kai atnaujinimas bus baigtas, prietaiso maitinimas automatiškai išsijungia.
 - Jei išjungsite prietaiso maitinimą programinės įrangos naujinimo metu, galite sugadinti prietaisą.

Toliau pateikiami tik modeliai su nuotolinio valdymo pulteliu

- Neleiskite vaikams naudotis nuotolinio valdymo pulteliu. Nuotolinio valdymo pultelį laikykite vaikams nepasiekiamoje vietoje.
- Neleiskite vaikams dėti nuotolinio valdymo pultelio į burną. Užtikrinkite, kad vaikai nenurytų nuotolinio valdymo pultelio dangtelio ar baterijos. Jei vaikas praryja, nedelsdami kreipkitės į gydytoją.
- Atminkite, kad vaikai gali užlipti ant nuotolinio valdymo pultelio ir susižeisti.
- Pašalinkite kliūtis tarp prietaiso ir nuotolinio valdymo pultelio, kad nuotolinio valdymo pultas veiktų sklandžiai.

Toliau nurodyta informacija taikoma tik modeliams, kuriuose naudojami optiniai diskai

- Nekiškite rankos į diskų leidimo įrenginį arba netraukite naudodami jėgą.
- Užtikrinkite, kad vaikai nekištų rankų į diskų leidimo įrenginį.

Toliau nurodyta informacija taikoma tik modeliams, skirtiems rodyti vaizdo įrašus.

- Venkite žiūrėti 3D vaizdo įrašus, jei esate neišsimiegoję ar gėrėte alkoholi.
 - Tam tikri 3D vaizdo įrašų gali nustebinti ar jaudinti žmones.
- Jei žiūrint vaizdo įrašą atsiranda kuris nors iš šių simptomų, nedelsdami nustokite jį žiūrėti ir pailsėkite.
 - Jei bet kuris iš simptomų nepraeina, kreipkitės į gydytoją. Galvos svaigimas, deginimo pojūtis akyse ar veide, nesąmoningas judėjimas, spazmai, sąmoningumo sumažėjimas, sumišimas, dezorientacija, pykinimas.
- Jūs galite patirti simptomus, pavyzdžiui, traukulius, kai žiūrite tam tikrą vaizdą vaizdo įrašė ar žaidime, arba tam tikros struktūros vaizdo įrašą ar kai jame panaudota mirksinti šviesa. Jeigu jums ar bet kuriam iš jūsų giminaičių yra buvę epilepsijos priepuolių ar traukulių, prieš pradėdami žiūrėti pasitarkite su gydytoju.
- Kai žiūrite 3D vaizdo įrašą, pašalinkite daiktus, kurie yra trapūs arba gali jus sužaloti.
 - Jei 3D vaizdo įrašą sumaišote su realiu arba judinate savo kūną nustebę, jūs ar jūsų netoliese esantys giminaičiai gali būti sužeisti ar šalia jūsų esantys objektai gali būti sugadinti.

Atsargumo priemonės valant prietaisą





- Valydami vandens nepurkškite tiesiai ant prietaiso.
 - Priešingu atveju tai gali sukelti gaisrą arba elektros smūgį.
- Valydami prietaisą, pirmiausia ištraukite maitinimo laidą, tada švelniai nuvalykite prietaiso paviršius sausa šluoste. Valydami prietaisą nenaudokite cheminių medžiagų ar ploviklių. Jie gali pažeisti prietaiso arba pašalinti dažus nuo prietaiso (benzenas, alkoholis ir kt.).



Prieš informuojant apie prietaiso gedimą

Problemų sprendimas

Jei naudodami prietaisą susiduriate su toliau pateikiamomis problemomis, patikrinkite kelis kartus, nes tai gali būti ne gedimai.

Bendrosios klaidos

Problema	Sprendimas
Prietaisas veikia netinkamai	<ul style="list-style-type: none">Atjunkite maitinimo laidus ir visus išorinius įrenginius, pavyzdžiui, televizorių, žemadažnį garsiakalbį arba stiprintuvą nuo prietaiso, tuomet juos dar kartą prijunkite.Nustatę prietaisą iš naujo, dar kartą prijunkite išmanųjį telefoną ir „Wi-Fi“ (→ Žr. „Prijungimas prie išmaniojo telefono per „Wi-Fi“ tinklą“ puslapyje 17.) (Žinokite, kad galite prarasti ankstesnes prietaiso nuostatas.)
Neįsijungia maitinimas.	<ul style="list-style-type: none">Ar maitinimo laidas tinkamai įjungtas į elektros lizdą?<ul style="list-style-type: none">Tinkamai įjunkite maitinimo laidą į elektros lizdą.
Nieko nesigirdi	<ul style="list-style-type: none">Ar garsumo lygis nustatytas į minimalų?<ul style="list-style-type: none">Nuotolinio valdymo pultelyje paspauskite mygtuką Garsumas   kad padidintumėte garsumo lygį.Jei naudojate išorinį įrenginį, pavyzdžiui, televizoriaus skaitmeninį priedėlį, nešiojamąjį įrenginį arba Bluetooth įrenginį, pakoreguokite išorinio įrenginio garsumo lygį.Ar įjungtas nutildymo funkcija?<ul style="list-style-type: none">Jei visi šviesos diodai mirksi oranžine spalva, įjungta nutildymo funkcija. Paspauskite mygtuką Nutildyti  kad išjungtumėte nutildymą.Ar pasirinkta prietaiso funkcija atitinka prijungtą išorinį įrenginį?<ul style="list-style-type: none">Paspauskite mygtuką Funkcija  kad patikrintumėte, ar prijungta teisinga funkcija.
Žemadažnis garsiakalbis neatkuria garso	<ul style="list-style-type: none">Ar prietaisas tinkamai prijungtas prie belaidžio žemadažnio garsiakalbio?<ul style="list-style-type: none">Jei belaidžio žemadažnio garsiakalbio šviesos diodas mirksi žaliai arba dega raudonai, tai reiškia, kad jis nėra prijungtas. Užmezgus ryšį, šviesos diodas pradeda degti žaliai. Pakartotinai prijunkite prietaisą prie belaidžio žemadažnio garsiakalbio. (→ Žr. „Prietaiso prijungimas“ puslapyje 6.)
Nuotolinio valdymo pultas tinkamai neveikia.	<ul style="list-style-type: none">Naudojamą nuotolinio valdymo pultelį nukreipkite į prietaiso priekinę dalį.Nuotolinio valdymo pultelį naudokite ne didesniu nei 7 m spinduliu.Jei reikia, įstatykite naujas baterijas.
Funkcija „Auto Power“ neveikia	<ul style="list-style-type: none">Patikrinkite išorinių įrenginių būseną (pvz., televizoriaus skaitmeninio priedėlio, nešiojamojo ar Bluetooth įrenginio).

<p>„LG Sound Sync“ neveikia.</p>	<ul style="list-style-type: none"> • Patikrinkite, ar televizorius palaiko „LG Sound Sync“. • Patikrinkite, ar televizorius yra tinkamai prijungtas prie prietaiso naudojant optinį kabelį. <ul style="list-style-type: none"> - Televizoriaus valdymo pultelyje paspauskite mygtuką Nuostatos, kad patikrintumėte, ar funkcija yra įjungta [„LG Sound Sync“].
<p>Žemas prietaiso garsumo lygis</p>	<ul style="list-style-type: none"> • Atlikite toliau nurodytus veiksmus ir atitinkamai pakeiskite nuostatas. <ul style="list-style-type: none"> - Paleiskite „LG Sound Bar“ programą, pirmame ekrane palieskite mygtuką Nustatymai  ir meniu [Sound Settings] pakeiskite [DRC] funkciją į [Išjungta]. - Kai prietaisas prijungtas prie televizoriaus, televizoriaus nuotolinio valdymo pultelyje paspauskite mygtuką Nuostatos, pasirinkite meniu [Garsiakalbis] ir pakeiskite nuostatą [Skaitmeninis garso išėjimas] iš [PCM] į [AUTOMATINIS] arba [SRAUTAS BITAIS]. - Jei prietaisas prijungtas prie atkuriančio įrenginio, pvz., DVD leistuvo arba „Blu-ray“ diskų leistuvo, eikite į prijungto įrenginio meniu Nuostatos. Pakeiskite nuostatą [Skaitmeninis garso išėjimas] iš [PCM] į [TIESIOGINIS] arba [SRAUTAS BITAIS]. Prijungto įrenginio [DRC] nustatykite į [IŠJUNGTA]. - Jei įjungtas prietaiso režimas „Night Time“, jį išjunkite paspausdami mygtuką Nuostatos  tada naudokite mygtukus Kairėn / dešinėn ir Aukštyn / žemyn.
<p>Prietaisas neatpažįsta USB kaupiklio</p>	<ul style="list-style-type: none"> • Prietaisas gali nepalaikyti USB kaupiklio failų formato. Suformatuokite USB kaupiklį ir dar kartą prijunkite. Formatuodami patikrinkite, kurie USB kaupiklio formatai yra palaikomi prietaiso ir pasirinkite atitinkamą failų formatą. (→ Žr. „Prijungimas prie USB laikmenos“ puslapyje 48.)
<p>„Bluetooth“ įrenginio nepavyksta susieti</p>	<ul style="list-style-type: none"> • Bluetooth įrenginyje paspauskite mygtuką „Nuostatos“ ir patikrinkite, ar įjungta funkcija Bluetooth. Jei Bluetooth įjungtas, jį išjunkite, vėl įjunkite ir bandykite dar kartą. • Pašalinkite visas kliūtis tarp prietaiso ir Bluetooth įrenginio. • Bluetooth susiejimas (prijungimas) gali neveikti tinkamai. Tai priklauso nuo Bluetooth įrenginio tipo arba aplinkos.

Tinklo ryšio klaidos

Problema	Sprendimas
Prietaiso nepavyksta prijungti prie programėlės „LG Sound Bar“	<ul style="list-style-type: none"><li data-bbox="277 177 994 252">• Ryšys gali nebūti sklandus, jei yra trikdomas kitų elektrinių prietaisų, naudojančių radijo bangas, pvz., mikrobangų krosnelės ir medicininiai prietaisai. Nuo tokių buitinių prietaisų gaminį statykite 1 m atstumu.<li data-bbox="277 260 721 280">• Išjunkite belaidį maršruto parinktuvą ir vėl jį įjunkite.<li data-bbox="277 288 994 341">• Patikrinkite, ar įjungta išmaniojo telefono „Wi-Fi“ funkcija. „Wi-Fi“ ryšio būseną galite pasitikrinti išmaniojo telefono nuostatose.<li data-bbox="277 349 953 373">• Patikrinkite, ar prietaisas ir išmanusis telefonas yra tame pačiame „Wi-Fi“ tinkle.

**Prietaiso
nepavyksta
prijungti prie
„Wi-Fi“ tinklo**

- Ar išjungėte belaidį maršruto parinktuvą ir vėl jį įjungėte?
 - Išjunkite prietaisą ir vėl jį įjunkite.
 - Ar sumontavote naują belaidį maršruto parinktuvą?
 - Turėsite iš naujo nustatyti prietaiso tinklo nuostatas. (→ Žr. „Prijungimas prie išmaniojo telefono per „Wi-Fi“ tinklą“ puslapyje 17.)
 - Ar pakeitėte belaidžio maršrutizatoriaus nustatymus?
 - Jei maršrutizatoriaus slaptažodžiui naudojami specialieji simboliai (pvz., ` ' " + / \ ; : - _ ^ & () < >) arba jaustukai, horizontaliojo garsiakalbio negali nepavykti prijungti. Rekomenduojama nustatyti slaptažodį naudojant anglų abėcėlės raidžių ir skaičių derinį.
 - Rekomenduojama nustatyti belaidžio maršrutizatoriaus saugumo tipą į WPA2.
 - Atjunkite maršrutizatorių ir prijunkite jį po 10 sekundžių. Tada pabandykite prisijungti po tinklo atkūrimo.
 - Belaidžio ryšio kanalo keitimas maršrutizatoriuje gali padėti sumažinti belaidžio ryšio trikdžius. (Štai kaip pakeisti dažniausiai pasitaikančių maršrutizatorių belaidį kanalą. Norėdami gauti tikslią informaciją, žr. maršrutizatoriaus naudojimo instrukciją.)
 - ① Įveskite IP adresą išmaniajame telefone, kompiuteryje arba MAC, arba naudokite sąrankos vedlio diską, kad prisijungtumėte prie maršrutizatoriaus sąrankos puslapio. Tai galima padaryti tik tada, kai maršrutizatorius yra prijungtas prie tinklo naudojant „Wi-Fi“ arba eternetu kabelį.
 - ② Raskite belaidžio ryšio nustatymų puslapį ir pakeiskite savo 2,4 GHz / 5 GHz tinklo belaidžio ryšio kanalą. Jei yra įjungtas kanalas „Auto“ (automatinis), išjunkite jį ir nustatykite konkretų kanalą.
 - Jei maršrutizatoriaus kanalas yra 2,4 GHz, 6 kan. / 11 kan.
 - Jei maršrutizatoriaus kanalas yra 5 GHz, 48 kan. / 149 kan.
 - ③ Išsaugokite nuostatas ir iš naujo paleiskite belaidį maršrutizatorių.
 - Ištraukite maitinimo laidą iš maršrutizatoriaus, palaukite 5 sekundes ir vėl prijunkite maitinimo laidą. Kai maršrutizatorius baigė įjungimo inicijavimą, pabandykite jį vėl prijungti.
-



Programėlės klaidos

Problema	Sprendimas
Programėlė neveikia tinkamai	<ul style="list-style-type: none">• Ar programėlės naudojimo metu įvyko klaida?<ul style="list-style-type: none">- Patikrinkite, ar įjungtas įrenginio maitinimas.- Patikrinkite, ar programėlė, kurią norite paleisti, palaiko išmaniojo telefono operacinę sistemą. Galite apsilankyti programėlių gamintojo svetainėje, kad patikrintumėte palaikomas operacines sistemas.- Patikrinkite, ar turite naujausią programėlės versiją. Ieškokite programėlės „Google Play“ arba „APP Store“ ir patikrinkite, ar šalia jos pavadinimo yra mygtukas Atnaujinti. Jei tai ne naujausia versija, bakstelėkite mygtuką Atnaujinti.• Jei problemos pašalinti nepavyko, pabandykite prisijungti naudodami kitą išmanųjį telefoną su įdiegta programėle „LG Sound Bar“.

Belaidžio ryšio problemos

Problema	Sprendimas
Yra radijo trukdžių	<ul style="list-style-type: none">• Pastatykite prietaisą ir belaidį žemadažnį garsiakalbį kaip galima arčiau vienas kito.• Nedėkite prietaiso ant metalinių baldų.• Belaidis ryšys silpno signalo zonose gali veikti netinkamai.
Dėl „Bluetooth“ ryšio kyla veikimo sutrikimai arba triukšmai	<ul style="list-style-type: none">• Girdite triukšmą ar patiriate gedimus naudodami Bluetooth?<ul style="list-style-type: none">- Užtikrinkite, kad jokia kūno dalis nesiliečia su Bluetooth įrenginio arba prietaiso siųstuvu-įmtuvu.- Nemontuokite Bluetooth įrenginio ant sienos arba izoliuotoje vietoje.- Pašalinkite visas kliūtis tarp prietaiso ir Bluetooth įrenginio.- Bluetooth įrenginį statykite šalia prietaiso.• Kai Bluetooth įrenginys yra per toli nuo prietaiso, Bluetooth gali būti atjungtas arba gali atsirasti sutrikimų.<ul style="list-style-type: none">- Pastatykite Bluetooth įrenginį 1 m atstumu nuo įrenginių, kurie naudoja tą patį dažnį kaip ir prietaisas, pvz., belaidžiai maršruto parinktuvai, medicininė įranga ir mikrobangų krosnelės.

Demonstracinio režimo išjungimas

Problema	Sprendimas
Nuotolinio valdymo pultelis neveikia	<ul style="list-style-type: none">• Ar funkcija nesikeičia, net jei kelis kartus paspaudžiate mygtuką Funkcija ?• Ar matote tik pasikartojančiai šviečiančius baltus, raudonus ir žalius šviesos diodus?<ul style="list-style-type: none">- Prietaisui galima suaktyvinti demonstracinį režimą. Atjunkite prietaiso maitinimo laidą ir vėl jį prijunkite.- Jei nuotolinio valdymo pultelis vis dar neveikia, palaikykite paspaudę horizontaliojo garsiakalbio mygtuką Funkcija  maždaug 5 sekundes. Jei garsiakalbis veikia normaliai, tai reiškia, kad demonstravimo režimas buvo išjungtas.

Priedas

Specifikacijos

Bendra	
Energijos suvartojimas	Žr. pagrindinę lentelę. Budėjimo režimas: 2,0 W Budėjimo: 0,5 W
Kintamosios srovės adapteris	<ul style="list-style-type: none">Modelis: MS-Z2610R230-065E0-PGamintojas: MOSO POWER SUPPLY TECHNOLOGY CO., LTD.Įėjimas: 100 - 240 V - 50/60 HzIšvestis: 23 V $\overline{\text{---}}$ 2,61 A
Matmenys (ilgis x aukštis x gylis)	Maždaug 975,0 mm x 63,0 mm x 125,0 mm (įskaitant kojelę)
Temperatūros ribos naudojimo aplinkoje	5–40 °C
Drėgnio ribos naudojimo aplinkoje	5 – 80 % santykinis drėgnis
Magistralės maitinimo šaltinis (USB).	5 V $\overline{\text{---}}$ 500 mA
Galimas skaitmeninės įėjimo garso diskretizavimo dažnis	32 kHz, 44,1 kHz, 48 kHz, 88,2 kHz, 96 kHz, 176,4 kHz, 192 kHz
Galimas skaitmeninio įėjimo garso formatas	Dolby Digital, Dolby Digital Plus, Dolby TrueHD, Dolby Atmos, DTS Digital Surround, DTS-HD HRA, DTS-HD MA, DTS:X, PCM

Įėjimas / išėjimas	
OPTICAL IN	3,0 V (p-p), (optinė garso ryšio jungtis) × 1
HDMI™ IN	19 kontaktų (A tipo, HDMI™ jungtis) × 1
HDMI™ ► TV (eARC / ARC)	19 kontaktų (A tipo, HDMI™ jungtis) × 1 4K raiška palaikoma 4K šaltiniams, taikomiems su HDCP 2.3.

Stiprintuvas (RMS išėjimas)	
Iš viso	400 W RMS
Priekinė dalis	30 W RMS×2 (pilnutinė varža: 6 Ω , THD 10 %)
Viduryje	30 W RMS (pilnutinė varža: 6 Ω , THD 10 %)
Viršus (Virš galvos)	30 W RMS×2 (pilnutinė varža: 6 Ω , THD 10 %)
Viršutinė centrinė (Virš galvos)	30 W RMS (pilnutinė varža: 6 Ω , THD 10 %)
Žemadažnis garsiakalbis	220 W RMS (pilnutinė varža: 3 Ω , THD 10 %)

Belaidis žemadažnis garsiakalbis

Maitinimo reikalavimai	Žr. belaidžio žemadažnio garsiakalbio lentelę.
Energijos suvartojimas	Žr. belaidžio žemadažnio garsiakalbio lentelę.
Tipas	1-os juostos 1 garsiakalbis
Pilnutinė varža	3 Ω
Vardinė galia	220 W RMS
Maks. galia	440 W RMS
Matmenys (ilgis x aukštis x gylis)	Apie 221,0 mm x 390,0 mm x 313,0 mm

Sistema

Belaidis LAN (interneto antena)	802.11a/b/g/n suderinamas su „Wi-Fi“ tinklu
---------------------------------	---

Galiniai garsiakalbiai ir belaidis imtuvas (SPQ8-S (SPQ8-S, S78S2-S)) (jsigyjami atskirai)

Belaidis imtuvas

Maitinimo reikalavimai	Žr. belaidžio imtuvo pagrindinę etiketę.
Energijos suvartojimas	Žr. belaidžio imtuvo pagrindinę etiketę.
Galinė galia	70 W RMS x 2 (3 Ω, esant 1 kHz, THD 10 %)
Matmenys (ilgis x aukštis x gylis)	Apie 175,0 mm x 61,0 mm x 175,0 mm

Galiniai garsiakalbiai

Tipas	1-os juostos 1 garsiakalbis
Pilnutinė varža	3 Ω
Vardinė galia	70 W RMS
Maks. galia	140 W RMS
Matmenys (ilgis x aukštis x gylis)	Apie 100,0 mm x 140,0 mm x 100,0 mm

- Išvaizda ir techninės charakteristikos gali būti keičiamos papildomai neįspėjus.

Registruotieji prekių ženklai ir licencijos

Visi prekių ženklai ir prekių pavadinimai yra jų atitinkamų savininkų nuosavybė.



„Dolby“, „Dolby Vision“, „Dolby Atmos“ ir dvigubos D simbolis yra „Dolby Laboratories Licensing Corporation“ registruotieji prekių ženklai. Pagaminta pagal „Dolby Laboratories“ licenciją. Konfidencialūs nepaskelbti darbai. Autorių teisės © 2012–2021 m. „Dolby Laboratories“. Visos teisės saugomos.



Bluetooth® žodinis prekės ženklas ir logotipai yra registruotieji prekių ženklai, priklausantys „Bluetooth SIG, Inc.“, o „LG Electronics“ naudoja šiuos ženklus pagal licenciją.

Kiti prekių ženklai ir komerciniai pavadinimai priklauso jų atitinkamiems savininkams.



Terminai HDMI, HDMI High-Definition Multimedia Interface, HDMI Trade Dress ir HDMI logotipai yra HDMI Licensing Administrator, Inc. prekių ženklai arba registruotieji prekių ženklai.



DTS patentų ieškokite <http://patents.dts.com>. Pagaminta pagal „DTS, Inc.“ licenciją (įmonėms, kurių būstinės yra įsikūrusios JAV / Japonijoje / Taivane) arba pagal „DTS Licensing Limited“ licenciją (visoms kitoms įmonėms). DTS, DTS:X ir DTS:X logotipas yra registruotieji prekių ženklai arba „DTS, Inc.“ prekių ženklai Jungtinėse Amerikos Valstijose ir kitose šalyse. © 2022 m. „DTS, Inc.“ VISOS TEISĖS SAUGOMOS.

Ką reikia žinoti apie tinklo paslaugas

Visa informacija, duomenys, dokumentai, susirašinėjimas, atsisiuntimas, failai, tekstas, vaizdai, nuotraukos, grafika, vaizdo įrašai, transliacijos, leidiniai, įrankiai, ištekļiai, programinė įranga, kodas, programos, programėlės, programėlės, raštai, taikomosios programos, produktai ir bet koks kitas turinys („Turinys“) ir paslaugos bei pasiūlymai („Paslaugos“), teikiami juos sukūrusių trečiųjų šalių, kurios prisiima visą atsakomybę.

Bet kurios dalies ar viso Turinio ir Paslaugų apribojimas, pašalinimas ar sustabdymas neribojamas, o paslaugų teikėjų Turinio ir paslaugų naudojimas bei prieinamumas per „LG Electronics“ gaminius gali būti pakeistas bet kuriuo metu be išankstinio įspėjimo.

Jei turite kokių nors reikalavimų ar problemų, susijusių su Turiniu ir Paslaugomis, dėl naujausios informacijos galite apsilankyti paslaugų teikėjo svetainėje. „LG Electronics“ neatsako už vartotojų paslaugas, susijusias su Turiniu ir Paslaugomis, ir neprisiima jokių įsipareigojimų. Į visus su Turiniu ir Paslaugomis susijusius klausimus ar reikalavimus turėtų tiesiogiai atsakyti atitinkami turinio ir paslaugų teikėjai.

Yra aišku, jog „LG Electronics“ neatsako už jokių Turinį ar Paslaugas, arba už kiekvieno Turinio ar Paslaugos pakeitimą, pašalinimą ar sustabdymą, ir nepatvirtina ar neužtikrina tokio Turinio ar Paslaugų naudojimo arba prieigos prie jų.

Informacija apie atvirojo kodo programinės įrangos naudojimą

Norėdami gauti šaltinio kodą pagal GPL, LGPL, MPL ir kitas atvirojo kodo licencijas, kurios įpareigotos atskleisti šiame gaminyje esantį šaltinio kodą ir susipažinti su visomis nurodytomis licencijos sąlygomis, pranešimais apie autorių teises ir kitais susijusiais dokumentais, apsilankykite <https://opensource.lge.com>.

„LGE Electronics“ pateiks atvirąjį kodą CD-ROM laikmenoje sumokėjus atitinkamas išlaidas padengiantį mokestį (laikmenos, siuntimo ir kt. išlaidos) ir paštu pateikus prašymą opensource@lge.com.

Šis pasiūlymas galioja visiems, gavusiems šią informaciją, trejus metus po paskutinio šio gaminio išsiuntimo.

| Veiksmai su prietaisu

Prietaiso siuntimas

Išsaugokite originalią transportavimo dėžę ir pakuotės medžiagas. Jei reikėtų pervežti prietaisą, kad užtikrintumėte maksimalią apsaugą, įpakuokite jį taip, kaip jis buvo originaliai įpakuotas gamykloje.

Išorinių paviršių švaros palaikymas

- Šalia prietaiso nenaudokite lakių skysčių, pvz., purškiklio vabzdžiams naikinti.
- Jei šluostydami paviršių smarkiai spausite, galite jį pažeisti.
- Nepalikite guminių ar plastikinių daiktų ant įrenginio ilgam laikui.

Prietaiso valymas

Prietaisą valykite minkšta ir sausa šluoste. Jei paviršiai itin nešvarūs, naudokite minkštą šluostę, truputį sudrėkintą silpnu valymo tirpalu. Nenaudokite stiprių tirpiklių, pvz., alkoholio, benzino ar skiediklio, nes jie gali sugadinti prietaiso paviršių.

