



Skenirajte QR kod
da biste vidjeli priručnik.



KORISNIČKI PRIRUČNIK

MIKROVALNA PEĆNICA



Prije početka postavljanja pažljivo pročitajte ove upute. One će vam pojednostaviti postavljanje i osigurati ispravno i sigurno postavljanje proizvoda. Spremite ove upute u blizini proizvoda nakon postavljanja za buduću upotrebu.

HRVATSKI



MFL72024108
Rev.03_040226

www.lg.com

Autorsko pravo © 2025-2026 LG Electronics. Sva prava pridržana

SADRŽAJ

Ovaj priručnik može sadržavati ilustracije ili sadržaj koji se razlikuju od modela koji ste kupili.

Ovaj je priručnik podložan izmjenama koje provodi proizvođač.

VAŽNE SIGURNOSNE UPUTE

PAŽLJIVO PROČITAJTE I SAČUVAJTE ZA BUDUĆU UPORABU	3
UPOZORENJE	3
OPREZ	9
ZAŠTITA OKOLIŠA.....	13

POSTAVLJANJE

Pregled proizvoda	14
Zahtjevi za postavljanje	15

RAD

Upravljačka ploča	17
Prije upotrebe	18
Brzo pokretanje	19
Način pripreme hrane	21
Smjernice za uporabu pribora.....	30
Smjernice za pripremu hrane	31

PAMETNE FUNKCIJE

Aplikacija LG ThinQ	33
Smart Diagnosis	33

RJEŠAVANJE PROBLEMA

Često postavljana pitanja	34
Prije pozivanja servisnog centra	34

VAŽNE SIGURNOSNE UPUTE

PAŽLJIVO PROČITAJTE I SAČUVAJTE ZA BUDUĆU UPORABU

Sljedeće sigurnosne smjernice namijenjene su za sprječavanje nepredviđenih opasnosti ili štete uzrokovane neopreznom ili nepravilnom uporabom uređaja. Smjernice su podijeljene na „**UPOZORENJE**“ i „**OPREZ**“ kao što je opisano u nastavku.

Sigurnosne poruke



Ovaj se simbol prikazuje kako bi ukazao na stvari i radnje koje mogu predstavljati opasnost.

Pažljivo pročitajte dio označen ovim simbolom i slijedite upute kako biste izbjegli opasnost.

UPOZORENJE



Ovo označava da u slučaju nepridržavanja uputa može doći do težih ozljeda ili smrti.

OPREZ



Ovo označava da u slučaju nepridržavanja uputa može doći do manjih ozljeda ili oštećenja uređaja.



Ovaj se simbol prikazuje kako bi upozorio na vruću površinu. Nemojte dirati površine tijekom uporabe kako biste izbjegli opasnost od opekline.

UPOZORENJE

UPOZORENJE

- Kako biste smanjili opasnost od eksplozije, požara, smrti, strujnog udara, ozljede ili opekotina osoba prilikom upotrebe ovog proizvoda, slijedite osnovne mjere opreza, uključujući sljedeće:

Tehnička sigurnost

- Ovim se uređajem mogu koristiti djeca starija od 8 godina i osobe sa smanjenim fizičkim, osjetilnim ili mentalnim sposobnostima ili s

manjkom iskustva i znanja, uz nadzor ili upute o sigurnoj upotrebi uređaja te ako razumiju uključene opasnosti. Djeca se ne smiju igrati s uređajem. Čišćenje i održavanje ne smiju obavljati djeca bez nadzora.

- Ovim se uređajem ne bi trebale koristiti osobe (uključujući djecu) smanjenih tjelesnih, osjetilnih ili mentalnih sposobnosti, ili s manjkom iskustva i znanja, osim ako ih osoba koja je odgovorna za njihovu sigurnost ne nadzire ili im daje upute u vezi s upotrebom uređaja. Djecu treba nadgledati kako bi se osiguralo da se ne igraju s uređajem.
- Pročitajte sve upute prije uporabe uređaja kako biste smanjili opasnost od opekline, strujnog udara, požara, tjelesnih ozljeda ili izlaganja prekomjernoj mikrovalnoj energiji pri uporabi mikrovalne pećnice.
- Uređaj tijekom upotrebe postaje vruć. Pazite da ne dodirnete grijaće elemente unutar pećnice. Djecu mlađu od 8 godina držite dalje od uređaja osim ako nisu pod stalnim nadzorom.
- Tijekom upotrebe pećnice njeni dostupni dijelovi mogu postati vrući. Malu djecu treba držati podalje.
- Ne pokušavajte dirati niti vršiti nikakve prilagodbe ili popravke na vratima, brtvama na vratima, upravljačkoj ploči, sigurnosnim prekidačima ili bilo kojem drugom dijelu pećnice koji uključuju uklanjanje bilo kakvog poklopca koji štiti od izlaganja mikrovalnoj energiji.
- Uređaj trebaju rastavljati, popravljati ili mijenjati samo stručni servisni djelatnici ovlaštenog servisnog centra tvrtke LG Electronics.
- Opasno je da bilo tko osim stručne osobe obavlja servis ili popravak koji uključuje uklanjanje poklopca koji štiti od izlaganja mikrovalnoj energiji.
- Za razliku od drugih uređaja, mikrovalna pećnica je visokonaponski uređaj u kojem dolazi do stvaranja jake električne struje. Nepravilna uporaba ili popravak mogu dovesti do štetnog izlaganja prekomjernoj mikrovalnoj energiji ili strujnog udara.
- Ako su oštećena vrata ili brtve na vratima pećnica se ne smije koristiti sve dok je ne popravi stručna osoba.

- Nemojte upotrebljavati mikrovalnu pećnicu za kuhanje jaja u ljusci. Unutar ljuske može doći do nakupljanja pritiska koji će uzrokovati lom ljuske.
- Tekućine i druga hrana ne smiju se zagrijavati u zatvorenim posudama jer može doći do eksplozije. Uklonite plastičnu ambalažu s hrane prije kuhanja ili odmrzavanja. Imajte na umu da u nekim slučajevima hranu treba prekriti plastičnom folijom prije grijanja ili kuhanja.
- Nemojte upotrebljavati oštra abrazivna sredstva za čišćenje ili oštre metalne strugače za čišćenje stakla na vratima pećnice jer mogu ogrebat površinu, što može dovesti do loma stakla.
- Mikrovalnu pećnicu ne smijete staviti u ormarić. Mikrovalna pećnica namijenjena je za samostojeću uporabu.
- Držite uređaj i pripadajući kabel izvan dohvata djece mlađe od 8 godina.
- Uređaj nije primjeren za rukovanje s pomoću vanjskog brojača vremena ili odvojenog sustava daljinskog upravljanja.
- Ovaj se uređaj ne smije upotrebljavati u komercijalne ugostiteljske svrhe. Uređaj je primjeren za uporabu u kućanstvu i slične namjene kao što su:
 - kuhinje za zaposlenike u trgovinama, uredima i drugim radnim prostorima;
 - seoska imanja;
 - za goste hotela, motela i drugih vrsta smještajnih objekata;
 - objekti za iznajmljivanje u kojima se nudi usluga noćenja s doručkom.
- Nemojte stavljati ovaj uređaj unutar pokretnih vozila (automobila za kampiranje).
- Prilikom grijanja hrane u plastičnim ili papirnatim posudama, pazite na pećnicu zbog mogućnosti zapaljenja.
- Sadržaj bočica i staklenki s hranom za bebe treba promiješati ili protresti i obavezno provjeriti temperaturu sadržaja prije konzumacije kako bi se izbjegle opekline.

- Upotrebljavajte isključivo posuđe koje je primjereno za uporabu u mikrovalnim pećnicama. Posuđe se može prekomjerno zagrijati i promijeniti boju.
 - Prije uporabe uređaja uklonite metalne spojnice.
 - Nemojte upotrebljavati drvene i keramičke posude s metalnim (npr. zlatnim ili srebrnim) ukrasnim elementima.
 - Metalne posude za hranu i piće ne smiju se upotrebljavati za pripremanje hrane u mikrovalnoj pećnici. Metalni predmeti mogu dovesti do iskrenja u pećnici, što može uzrokovati ozbiljna oštećenja.
- Prije upotrebe uređaja provjerite da u unutrašnjosti nema predmeta ni pribora koji nije prikladan za korištenje s mikrovalnom pećnicom.
- Dok ne koristite mikrovalnu pećnicu nemojte u nju pohranjivati zapaljive proizvode, kuhinjski pribor, hranu i slično.
- Mikrovalna pećnica upotrebljava se za zagrijavanje hrane i pića. Sušenje hrane ili odjeće te zagrijavanje jastučića za grijanje, papuča, kuhinjskih spužvica, vlažnih krpa i sličnih predmeta može dovesti do opasnosti od ozljeda, zapaljenja ili požara.
- Ako primijetite da je došlo do stvaranja (ili ispuštanja) dima, odmah isključite uređaj ili odvojite kabel za napajanje od električne utičnice i nemojte otvarati vrata uređaja kako biste ugušili eventualni plamen.
- Upotrebljavajte isključivo temperaturne sonde koje se preporučuju za ovu pećnicu.
 - Neprimjerenom temperaturnom sondom ne možete provjeriti je li temperatura hrane točna.
 - Ovaj model ne sadrži temperaturnu sondu.
- Kada zagrijavate tekućine, npr. juhe, umake i napitke u mikrovalnoj pećnici,
 - izbjegavajte uporabu posuda s ravnim stranama i uskim grlom.
 - Nemojte prekomjerno zagrijavati sadržaj.
 - Promiješajte tekućinu prije nego što posudu stavite u pećnicu i ponovno je promiješajte na polovici zagrijavanja.
 - Budite vrlo pažljivi pri rukovanju posudom.

Zagrijavanje pića u mikrovalnoj pećnici može dovesti do odgođenog vrenja, stoga budite vrlo oprezni pri rukovanju posudom.

- Nakon zagrijavanja ostavite posudu da kratko odstoji u uređaju; ponovno pažljivo promiješajte ili protresite i provjerite temperaturu sadržaja prije konzumiranja kako biste izbjegli opekline (ovo je posebno važno za sadržaj bočica i staklenki s hranom za bebe).
- Pećnicu treba redovito čistiti i uklanjati sve ostatke hrane. Ako pećnica nije čista, moguća su oštećenja površina što bi moglo negativno utjecati na radni vijek uređaja i rezultirati opasnim situacijama tijekom upotrebe.
- Čišćenje i korisničko održavanje ne smiju vršiti djeca ako nisu starija od 8 godina i pod nadzorom.
- Uređaj ne smijete čistiti parnim čistačem.
- Parni čistač se ne smije upotrebljavati.
- Tijekom upotrebe uređaj postaje vruć. Pazite da ne dodirnete grijaće elemente unutar pećnice.
- Djeci dopuštajte da bez nadzora upotrebljavaju pećnicu samo ako su dobila odgovarajuće upute kako bi pećnicu koristila na siguran način i razumjela opasnosti zbog nepravilne upotrebe.

Postavljanje

- Provjerite je li strujna utičnica pravilno uzemljena i je li zatik za uzemljenje na kabelu za napajanje oštećen ili uklonjen sa strujnog utikača. Za više detalja o uzemljenju raspitajte se u informacijskom centru za korisnike tvrtke LG Electronics.
- Ovaj uređaj mora biti uzemljen. Žice glavnog kabela za napajanje obojene su na sljedeći način:
 - PLAVA: nula (neutralni vodič)
 - SMEĐA: faza (vanjski vodič)
 - ZELENA i ŽUTA: uzemljenje
- Imajte na umu da boje žica u glavnom kabelu za napajanje ovog uređaja možda neće odgovarati bojama koje identificiraju priključne stezaljke u vašem utikaču pa postupite na sljedeći način:

- Žica koja je obojena PLAVO mora biti spojena na stezaljku koja je označena slovom N ili je obojena CRNO.
- Žica koja je obojena SMEĐE mora biti spojena na stezaljku koja je označena slovom L ili je obojena CRVENO.
- Žica koja je obojena ZELENO-ŽUTO ili ZELENO mora biti spojena na stezaljku koja je označena slovom G ili simbolom uzemljenja.

⊕ Simbol uzemljenja

- Ovaj uređaj ima spoj s uzemljenjem da bi mogao pravilno raditi.
- Ako je kabel za napajanje oštećen, treba ga zamijeniti proizvođač, njegov ovlaštenu servisnu osobu ili osobu odgovarajuće obuke kako bi se izbjegla opasnost. Nepropisna uporaba može uzrokovati ozbiljno oštećenje.
- Ako se uređaj napaja s pomoću produžnog kabela ili prijenosne električne utičnice, produžni kabel ili prijenosna električna utičnica mora biti postavljena tako da nije izložena prskanju ili prodoru vlage.
- Ako je kabel za napajanje oštećen ili je otvor strujne utičnice labav, nemojte upotrebljavati strujni utikač i obratite se ovlaštenom servisnom centru.
- Uređaj se ne smije postavljati iza ukrasnih vrata radi sprječavanja pregrijavanja.

Rad

- Djeca se ne smiju igrati dodatnom opremom i ne smiju se vješati s vrata ili bilo kojeg dijela uređaja.
- Kada uređaj radi u kombiniranom načinu rada, djeca ga smiju upotrebljavati samo pod nadzorom odrasle osobe zbog visokih temperatura koje nastaju u uređaju.
- Nemojte upotrebljavati uređaj ako je prazan. Unutar uređaja koji radi uvijek se treba nalaziti hrana ili voda kako bi apsorbirala mikrovalnu energiju.
- Nemojte upotrebljavati uređaj ako je oštećen. Obavezno provjerite možete li dobro zatvoriti vrata pećnice i da nema oštećenja na: (1) vratima (izobličenja), (2) šarkama i zasunima (lom ili labavost), (3)

brtvama na vratima i brtvenim površinama jer takva oštećenja mogu dovesti do štetnog izlaganja prekomjernoj mikrovalnoj energiji.

- Nemojte upotrebljavati uređaj za odvlaživanje (npr. rukovati mikrovalnom pećnicom s pomoću mokrih novina, odjeće, igračka, električnih uređaja, kućnih ljubimaca ili djece itd.) To može dovesti do ozbiljnog narušavanja sigurnosti i uzrokovati požar, opekline ili iznenadnu smrt uslijed strujnog udara.
- Obavezno provjerite je li pribor kojim se koristite primjeren za pojedini način rada. Nepravilna uporaba može rezultirati oštećenjem uređaja i pribora ili može izazvati iskrenje i požar.

OPREZ

OPREZ

- Kako biste smanjili opasnost od tjelesnih ozljeda, kvara ili oštećenja uređaja ili imovine prilikom uporabe ovog proizvoda, slijedite osnovne mjere opreza, uključujući:

Postavljanje

- Uređaj postavite u skladu sa zahtjevima za postavljanje koji su navedeni u ovom priručniku.
- Ostavite prostor od najmanje 8 cm od prednje strane vrata pećnice kako biste izbjegli slučajno prevrtanje uređaja.
- Okretna ploča uvijek mora biti na svom mjestu kada se koristite uređajem.
- Nemojte blokirati ispušne otvore koji se nalaze s gornje, donje ili bočne strane uređaja.
- Nemojte stavljati nikakve predmete (kao što su kuhinjske krpe, salvete itd.) između prednje strane uređaja i vrata.
- Radi sprječavanja opasnosti od nehotičnog poništavanja termičkog prekidača, ovaj se uređaj ne smije napajati putem vanjskog preklopnog uređaja kao što je mjerač vremena (timer), niti ga se smije spojiti na strujni krug koji tvrtka koja isporučuje napajanje redovito uključuje i isključuje.

Rad

- Nemojte dirati uređaj (vrata mikrovalne pećnice, vanjski ormarić, stražnji ormarić, unutrašnjost pećnice, pribor i posuđe) tijekom uporabe funkcije roštilja, konvekcijskog i automatskog načina rada. Temperatura površina može biti vrlo visoka tijekom rada uređaja. Postoji opasnost od opekлина ako ne nosite debele kuhinjske rukavice.
- Nemojte stavljati predmete (knjige, kutije, boce s vodom, vaze itd.) na uređaj. Uređaj se može pregrijati ili zapaliti ili može doći do pada predmeta, što bi moglo dovesti do tjelesnih ozljeda.
- Nemojte upotrebljavati mikrovalnu pećnicu dok su vrata uređaja otvorena. To može dovesti do štetnog izlaganja prekomjernoj mikrovalnoj energiji.
- Točno postavite vrijeme kuhanja. Male količine hrane zahtijevaju kraće vrijeme kuhanja ili zagrijavanja. Prekomjerno kuhanje može dovesti do zapaljenja hrane i oštećenja uređaja.
- Nemojte upotrebljavati proizvode od recikliranog papira. Takvi proizvodi mogu sadržavati nečistoće koje mogu uzrokovati iskrenje ili požar ako se upotrebljavaju za pripremu hrane.
- Nemojte kuhati hranu koja je zamotana u papirnate ručnike ili novine, osim ako ne slijedite odgovarajuće upute iz kuharice.
- Tijekom kuhanja nemojte upotrebljavati novine umjesto papirnatih ručnika.
- Nemojte upotrebljavati uređaj za sušenje novina ili odjeće. Može doći do nastanka vatre.
- Nemojte kuhati jaja u ljusci. Jaja u ljusci i cijela tvrdo kuhana jaja ne smiju se zagrijavati u mikrovalnoj pećnici jer mogu eksplodirati čak i nakon završetka zagrijavanja u mikrovalnoj pećnici. Unutar ljuske stvara se pritisak koji može dovesti do loma jaja.
- Nemojte upotrebljavati uređaj za prženje hrane u masnoći. To bi moglo dovesti do iznenadnog ključanja vruće tekućine.
- Obavezno probušite koru krumpira, jabuke ili bilo kakvog voća ili povrća prije stavljanja u mikrovalnu pećnicu kako ne bi došlo do pucanja zbog nastalog pritiska.

- Ako primijetite da je došlo do stvaranja (ili ispuštanja) dima, odmah isključite uređaj ili odvojite kabel za napajanje od električne utičnice i nemojte otvarati vrata uređaja kako biste ugušili eventualni plamen.
- Slijedite upute proizvođača koje se isporučuju sa svakim proizvodom za pripremu kokica.
 - Nemojte upotrebljavati smeđu papirnatu vrećicu za pripremu kokica.
 - Nemojte prekomjerno zagrijavati preostala zrna kukuruza koja se nisu pretvorila u kokice.
 - Nemojte ostavljati uređaj bez nadzora tijekom pripreme kokica.
 - Ako kukuruz ne počne pucketati nakon razdoblja navedenog na ambalaži, prekinite zagrijavanje.
 - Kukuruz se može zapaliti zbog prekomjernog zagrijavanja.
- Priključak na izvor napajanja može se izvesti putem električnog utikača ili ugradnjom prekidača u fiksno ožičenje u skladu s pravilima za ožičenje. Uporaba neodgovarajućeg utikača ili prekidača može uzrokovati strujni udar ili požar.
- Pazite da otvori za prozračivanje nisu blokirani tijekom rada uređaja. Ako su otvori za prozračivanje prekriveni, uređaj se može pregrijati.
- Prilikom vađenja posuda iz uređaja treba paziti da se okretni tanjur ne pomakne.

Održavanje

- Ako je potrebno poduzeti mjere opreza tijekom korisničkog održavanja, navest će se važne pojedinosti.
- Posude, pladanj i rešetku nemojte stavljati u vodu neposredno nakon uporabe.
- Prije čišćenja izvadite utikač kabela za napajanje iz električne utičnice i pričekajte da se uređaj ohladi.
- Uvijek nosite kuhinjske rukavice kada vadite hranu i pribor iz uređaja nakon uporabe jer će pećnica i pribor biti vrlo vrući.
- Pričekajte da se okretni tanjur ohladi prije nego što ga izvadite iz uređaja.

- Nemojte dopustiti da se ostaci hrane ili sredstva za čišćenje nakupljaju na brtvenim površinama uređaja.
- Redovito čistite unutarne i vanjske površine uređaja.

Čišćenje

Pazite da je mikrovalna pećnica uvijek čista iznutra i izvana. Posebno pazite da nema naslaga hrane ili masnoća na unutarnoj površini vrata i prednjem okviru. Očistite pećnicu najmanje jednom tjedno ili češće, ako je potrebno.

- Abrzivna sredstva za čišćenje, jastučići od čelične vune, grube krpe za pranje, određeni papirnati ručnici i slični predmeti mogu oštetiti upravljačku ploču te unutarne i vanjske površine pećnice.

Čišćenje unutarnjih površina

Vlažnom krpom očistite površine vrata i obrišite mrvice koje se nalaze između vrata i okvira. Uklonite masne mrlje krpom koju ste umočili u mješavinu vode i sapuna, a zatim isperite i osušite mokre površine.

- Ostatke hrane odmah obrišite mokrim papirnatim ručnikom, posebice nakon zagrijavanja piletine ili slanine.
- Ako dođe do stvaranja pare unutar ili izvan vrata pećnice, obrišite površine vrata mekom krpom.

Čišćenje vanjskih površina

Vanjske površine pećnice čistite sapunom i vodom. Isperite ih čistom vodom i osušite mekom krpom ili papirnatim ručnikom.

- Nemojte dopustiti da voda uđe u otvore za prozračivanje kako biste spriječili oštećenje radnih dijelova pećnice.
- Vrata i brtve na vratima uvijek moraju biti čisti. Za čišćenje upotrijebite samo toplu vodu s dodanim sapunom, a zatim ih obavezno isperite i temeljito osušite.
- Metalne dijelove često obrišite vlažnom krpom.

Čišćenje upravljačke ploče

Otvorite vrata kako biste spriječili nenamjerno uključivanje mikrovalne pećnice. Upravljačku ploču obrišite vlažnom krpom i odmah zatim suhom krpom. Nakon čišćenja pritisnite **STOP** ili **STOP/BRISANJE**.

Čišćenje pribora

Stakleni pladanj i rotirajući prsten operite u toploj mješavini vode i sapuna. Jako prljava područja očistite blagim sredstvom za čišćenje i spužvicom za ribanje. Temeljito osušite pribor prije ponovne uporabe.

- Stakleni pladanj i rotirajući prsten mogu se prati u perilici posuđa.

ZAŠTITA OKOLIŠA

Zbrinjavanje starog uređaja



- Ovaj simbol prekrižene kante za smeće na kotačićima označava kako se otpadni električni i električni proizvodi (WEEE) moraju zbrinjavati odvojeno od komunalnog otpada.
- Dotrajali električni proizvodi mogu sadržavati opasne tvari stoga će ispravno zbrinjavanje vaših dotrajalih uređaja pomoći u sprječavanju potencijalnih negativnih posljedica na okoliš i ljudsko zdravlje. Vaš dotrajao uređaj može sadržavati dijelove koji se mogu ponovo iskoristiti za popravak drugih proizvoda te druge vrijedne materijale koji se mogu reciklirati i tako sačuvati ograničene resurse.
- Ovisno o razini smetnje / štete i dobi stavke, stari proizvodi mogu se popraviti za više radnog života koji će spriječiti izbjegći otpada. Proizvodi koji nisu prikladni za ponovnu uporabu može se reciklirati da se oporavim vrijedne resurse i pomoći da se smanji globalno potrošnju novih sirovina.
- Uređaj možete odnijeti u trgovinu u kojoj ste kupili proizvod ili možete kontaktirati ured za zbrinjavanje otpada kod vaših mjesnih nadležnih tijela te od njih saznati više informacija o najbližem ovlaštenom WEEE sabirnom centru. Za najnovije informacije iz svoje države pogledajte internetske stranice www.lg.com/global/recycling

POSTAVLJANJE

Pregled proizvoda

Izgled ili komponente uređaja mogu se razlikovati od modela do modela.

Pogled sprijeda

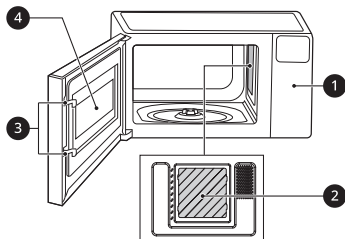

- 1 Upravljačka ploča
- 2 Izolacijska ploča od tinjca
- 3 Sigurnosni sustav za zaključavanje vrata
- 4 Prozor

⚠ UPOZORENJE

- Nemojte upotrebljavati pećnicu ako je prazna ili bez staklenog pladnja. Preporučujemo da ostavite čašu vode u pećnici ako je ne planirate upotrebljavati. Voda će sigurno apsorbirati svu mikrovalnu energiju ako se pećnica slučajno uključi.

⚠ OPREZ

- Kako biste izbjegli opasnost od tjelesnih ozljeda ili oštećenja imovine, nemojte upotrebljavati posuđe od kamenine, metalno posuđe ili posuđe s metalnim rubom.

NAPOMENA

- Nemojte vaditi ploču od tinjca iz unutrašnjosti pećnice. Ona štiti sastavne dijelove mikrovalne pećnice od prskanja hrane.

Pribor

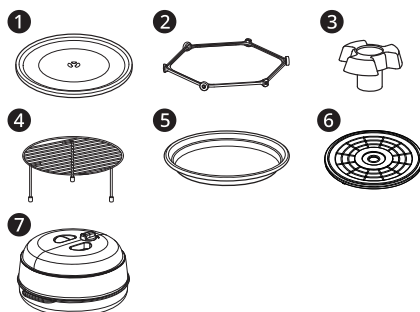

- 1 Stakleni pladanj
- 2 Rotirajući prsten
- 3 Osovina
- 4 Rešetka
- 5 Pladanj*¹
- 6 Pladanj za odmrzavanje*¹
- 7 Posuda za paru*¹

*1 Ovaj pribor dostupan je samo na nekim modelima.

⚠ OPREZ

- Nemojte upotrebljavati mikrovalnu pećnicu bez staklenog pladnja i rotirajućeg prstena.

Tehnički podaci

Napajanje i potrošnja energije mogu se razlikovati ovisno o modelu proizvoda. Pojedini potražite na naljepnicama.

Modeli MH653****, MH656****

- **Snaga mikrovalne pećnice:** maks. 1 000 W*¹
- **Frekvencija:** 2 450 MHz*²
- **Dimenzije (Š x V x D):** 476mm x 272 mm x 388 mm
- **Napajanje:** 230 V ~ 50 Hz

- **Potrošnja energije:** mikrovalna pećnica 1 150 W, roštilj 900 W, kombinirani roštilj 1 450 W
- **Potrošnja energije u stanju pripravnosti i mirovanju:** 0,5 W
- **Potrošnja energije u informacijskom načinu rada:** 0,8 W

Modeli MH723****, MH726****

- **Snaga mikrovalne pećnice:** maks. 1 200 W*1
- **Frekvencija:** 2 450 MHz*2
- **Dimenzije (Š x V x D)**
 - MH723**** : 544 mm x 307 mm x 456 mm
 - MH726**** : 544 mm x 308 mm x 458 mm
- **Napajanje:** 230 V ~ 50 Hz
- **Potrošnja energije:** mikrovalna pećnica 1 350 W, roštilj 1 000 W, kombinirani roštilj 1 500 W
- **Potrošnja energije u stanju pripravnosti i mirovanju:** 0,5 W
- **Potrošnja energije u informacijskom načinu rada:** 0,8 W

*1 NORMA IEC 60705. Tehnički podaci podložni su promjenama bez prethodne najave.

*2 Frekvencija mikrovalova: 2 450 MHz +/- 50 MHz (grupa 2 / razred B)

Uređaj grupe 2: grupa 2 sadrži sve ISM RF uređaje u kojima se namjerno stvara ili upotrebljava ili samo upotrebljava radiofrekvencijska energija u frekvencijskom rasponu od 9 kHz do 400 GHz u obliku elektromagnetskog zračenja, induktivnog i/ili kapacitivnog spoja, radi obrade materijala ili u svrhe inspekcije/analize.

Uređaj razreda B je uređaj primjeren za uporabu u kućanstvima i kućanstvima koja su izravno priključena na niskonaponsku mrežu koja opskrbljuje stambene zgrade.

NAPOMENA

- Ako mikrovalna pećnica radi neko duže vrijeme na razinama snage od 100 % i 80 %, izlazna snaga postupno će se smanjivati kako bi se spriječilo električno pregrijavanje jedinice.

Zahtjevi za postavljanje

Mjesto postavljanja

- 1 Mikrovalnu pećnicu postavite na ravnu površinu visine najmanje 85 cm.
 - Prednja strana pećnice treba biti najmanje 8 cm odmaknuta od ruba površine kako bi se spriječilo prevrtanje.
- 2 Ostavite najmanje 20 cm od gornje površine, 20 cm od bočnih površina i 20 cm od stražnje površine mikrovalne pećnice kako biste osigurali pravilno prozračivanje.
 - Važno je da osigurate neometan protok zraka oko pećnice.
 - Ispušni otvor nalazi se s donje ili bočne strane pećnice. Ako upotrebljavate mikrovalnu pećnicu u zatvorenom prostoru ili ormariću, protok zraka za hlađenje proizvoda mogao bi biti slabiji, a to može dovesti do slabijeg učinka i kraćeg uporabnog vijeka pećnice.

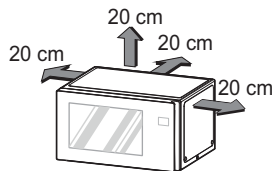

- 3 Stavite rotirajući prsten u pećnicu i stakleni pladanj na prsten.
- 4 Umetnite utikač kabela za napajanje u električnu utičnicu.
 - Nemojte blokirati ispušni otvor kako biste spriječili oštećenje pećnice.
 - Provjerite je li mikrovalna pećnica jedini uređaj priključen na električnu utičnicu.
 - Ako vaša pećnica ne radi ispravno, odvojite utikač kabela za napajanje od električne utičnice i zatim ga ponovno umetnite u utičnicu.

NAPOMENA

- Nemojte postavljati pećnicu iznad plinskog ili električnog štednjaka.
 - Vrijeme pripreme treba biti kraće od uobičajenih mikrovalnih pećnica (700 W, 800 W) zbog relativno velike izlazne snage proizvoda.
-

Radiofrekvencijske smetnje

- Ako upotrebljavate mikrovalnu pećnicu istovremeno s proizvodima kao što je radio ili TV prijamnik, uređaj za bežični LAN, Bluetooth uređaj, medicinska oprema, bežična oprema itd.
- koji rade na istoj frekvenciji kao i mikrovalna pećnica, može doći do smetnji u radu navedenih proizvoda. Takve smetnje ne znače da je došlo do pogrešne uporabe mikrovalne pećnice ili proizvoda i ne radi se o kvaru. Stoga su i dalje sigurni za uporabu. Međutim, smetnje se mogu pojaviti i u medicinskoj opremi pa budite posebno oprezni kada upotrebljavate medicinsku opremu u blizini proizvoda.

RAD

Upravljačka ploča

Značajke upravljačke ploče

Postojeća upravljačka ploča i zaslon mogu se razlikovati od modela do modela.

*1 Ova značajka dostupna je samo na nekim modelima.

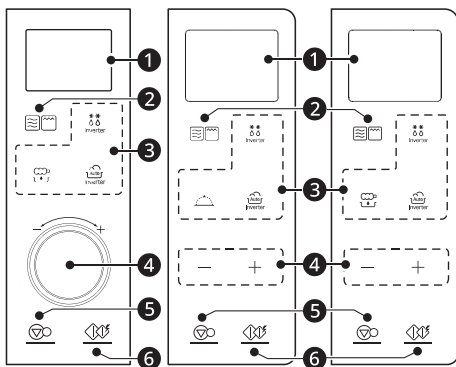

1 Zaslon





Prikazuje doba dana, postavke vremena pripreme i odabrane funkcije.

2 MOD PEČENJA

Odaberite način pripreme hrane za mikrovalnu pećnicu, roštilj i kombinirani način pripreme na roštilju.

3 Automatski način rada

Pritisnite gumbе za odabir unaprijed programiranih postavki za pripremanje i odmrzavanje popularnih namirnica.

	ODMRZAVANJE POMOĆU INVERTERA
	ZDRAVO PRŽENJE*1
	Priprema jela na pari*1
	PEČENJE S INVERTEROM

4 VIŠE/MANJE

Postavljanje vremena pripreme, razine snage, količine ili težine.

5 STOP/BRISANJE

Prekidanje rada pećnice ili brisanje svih unosa.

- Pritisnite i držite ovaj gumb pritisnutim 3 sekunde za blokiranje pristupa upravljačkoj ploči.









6 START/UNOS

Pritisnite ovaj gumb za pokretanje pećnice, unos količine ili pripremanje hrane sa 100 % snage u trajanju od 30 sekundi.

- Pritisnite ovaj gumb tijekom rada pećnice kako biste produžili trajanje pripreme za 30 sekundi. (Do 99 minuta i 59 sekundi)

Ikona zaslona

Ikona se prikazuje kada se odabere funkcija ili težina/razina snage/temperatura s pomoću gumba **VIŠE/MANJE**.

Ikona	Oznaka
	Mikrovalna pećnica
	Roštilj
	Kombinacija roštilja
	Invertersko kuhanje
	Invertersko odmrzavanje
	Početak pripreme
	Povećanje ili smanjenje vrijednosti
	Odaberi razinu snage
	Odaberi težinu

NAPOMENA

- Zvučni signal se oglašava svaki put kada pritisnete gumb. Melodija označava istek brojača vremena ili ciklusa zagrijavanja.

NAPOMENA

- Ova pećnica ima ugrađenu sigurnosnu blokadu za sprječavanje izlaganja prekomjernoj mikrovalnoj energiji. Pećnica će automatski prekinuti zagrijavanje ako otvorite vrata.

Prije upotrebe

Razine snage mikrovalova

Ova mikrovalna pećnica opremljena je s 5 razina snage kako bi vam pružila najveću moguću fleksibilnost i kontrolu tijekom pripreme hrane. Pogledajte tablicu u nastavku za preporučene razine snage ovisno o namirnicama.

- Ako mikrovalna pećnica radi neko duže vrijeme na razinama snage od 100 % i 80 %, izlazna snaga postupno će se smanjivati kako bi se spriječilo električno pregrijavanje jedinice.

Razina snage	Uporaba
Visoka 1 200 W^{*1}/ 1 000 W^{*2} (100 %)	<ul style="list-style-type: none"> Zagrijavanje vode do ključanja. Prženje mljevene junetine Izrada slatkiša. Priprema komada peradi, ribe, povrća i mekih komada mesa.
1 000 W^{*1}/ 800 W^{*2} (80 %)	<ul style="list-style-type: none"> Podgrijavanje riže, tjestenine i povrća. Brzo podgrijavanje pripremljene hrane. Podgrijavanje sendviča.
700 W^{*1}/ 600 W^{*2}	<ul style="list-style-type: none"> Kuhanje jela od jaja, mlijeka i sira. Priprema kolača i kruha. Kuhanje teletine. Kuhanje cijele ribe. Kuhanje pudinga i krema. Topljenje čokolade.

Razina snage	Uporaba
400 W	<ul style="list-style-type: none"> Odmrzavanje mesa, peradi i plodova mora. Priprema manje mekih komada mesa.
200 W	<ul style="list-style-type: none"> Uklanjanje hladnoće iz voća. Omekšavanje maslaca i kremastog sira. Održavanje složenaca i glavnih jela toplima.

*1 Za modele MH723****, MH726****

*2 Za modele MH653****, MH656****

Postavljanje sata

Nakon prvog uključivanja mikrovalne pećnice ili nakon ponovnog uključivanja nakon prekida napajanja, postavlja se 12-satni prikaz vremena i na zaslonu se prikazuje „12H“. Sada možete postaviti točno vrijeme ili se prebaciti na 24-satni prikaz vremena.

- Pritisnite **START/UNOS** za potvrdu 12-satnog prikaza vremena.
 - Upotrijebite **VIŠE/MANJE** za prebacivanje na 24-satni prikaz vremena.
- Odaberite željene sate s pomoću **VIŠE/MANJE** i pritisnite **START/UNOS**.
- Odaberite željene minute s pomoću **VIŠE/MANJE** i pritisnite **START/UNOS**.

NAPOMENA

- Za ponovno postavljanje načina prikaza vremena morate odvojiti i ponovno spojiti kabel za napajanje na električnu utičnicu.
- Ako ne želite da se vrijeme prikazuje na zaslonu, pritisnite **STOP/BRISANJE** nakon uključivanja mikrovalne pećnice.

- Kada pećnica nije u uporabi, zaslon se isključuje radi uštede energije, osim ako nije odabrana mogućnost prikaza vremena na zaslonu.
- Nakon 5 minuta uređaj automatski uključuje način rada pripravnosti.

BLOKADA ZA DJECU

Ovu sigurnosnu značajku možete upotrijebiti kako biste onemogućili pristup upravljačkoj ploči, spriječili uključivanje mikrovalne pećnice tijekom čišćenja ili onemogućili da djeca upotrebljavaju pećnicu bez nadzora.

Uključivanje blokade za djecu

- 1 Pritisnite **STOP/BRISANJE**.
- 2 Pritisnite i držite **STOP/BRISANJE** pritisnutim dok se na zaslonu ne prikaže „**Loc**“ (približno 3 sekunde).

Isključivanje blokade za djecu

Pritisnite i držite **STOP/BRISANJE** pritisnutim dok se na zaslonu ne prestane prikazivati „**Loc**“ (približno 3 sekunde).

NAPOMENA

- Postavljeno vrijeme ponovno se prikazuje na zaslonu nakon 1 sekunde.
- Ako je uključena blokada za djecu, na zaslonu se prikaže „**Loc**“ kada se pritisne bilo koji gumb.
- Isključite blokadu za djecu kako biste ponovno mogli upotrebljavati pećnicu.

Brzo pokretanje

Značajka brzog pokretanja

Ova vam značajka omogućuje postavljanje intervala od 30 sekundi zagrijavanja velikom snagom svakim pritiskom gumba **START/UNOS**.

Zagrijavanje visokom snagom u trajanju od 2 minute

- 1 Pritisnite **STOP/BRISANJE**.
- 2 Pritisnite **START/UNOS** četiri puta.
 - Pećnica počinje grijati, a na zaslonu se odbrojava odabrano vrijeme.

NAPOMENA

- Pećnica će odmah početi zagrijavati velikom snagom u trajanju od 30 sekundi.
- Pritisnite **START/UNOS** nekoliko puta uzastopno kako biste produžili vrijeme pripreme za 30 sekundi nakon svakog pritiska gumba.
- Vrijeme pripreme može se produžiti do 99 minuta i 59 sekundi.

Ručno pripremanje

Kada se ne koristite funkcijama automatskog pripremanja, vrijeme pripreme i razinu snage možete ručno postaviti.

- 1 Pritisnite **STOP/BRISANJE**.
- 2 Pritišćite **MOD PEČENJA** dok se na zaslonu ne prikaže visoka razina snage.
- 3 Odaberite željenu razinu snage s pomoću **VIŠE/MANJE** i pritisnite **START/UNOS**.
- 4 Odaberite željeno vrijeme pripreme s pomoću **VIŠE/MANJE** i pritisnite **START/UNOS**.
 - Po završetku pripreme oglasit će se zvučni signal i na zaslonu će se prikazati „**End**“. Na zaslonu se cijelo vrijeme prikazuje „**End**“ i zvučni se signal ponavlja svake minute dok ne otvorite vrata ili pritisnete bilo koji gumb.

NAPOMENA

- Ako nije odabrana razina snage, pećnica radi visokom snagom.

Priprema jela na roštilju

Na ovaj način možete brzo pripremiti pečena hrskava jela s roštilja bez prethodnog zagrijavanja.

- 1 Pritisnite **STOP/BRISANJE**.
- 2 Pritišćite **MOD PEČENJA** dok se na zaslonu ne prikaže **GrIL** i pritisnite **START/UNOS**.
- 3 Odaberite željeno vrijeme pripreme s pomoću **VIŠE/MANJE** i pritisnite **START/UNOS**.

⚠ OPREZ

- Uvijek nosite kuhinjske rukavice kada vadite hranu i pribor iz uređaja nakon uporabe jer će pećnica i pribor biti vrlo vrući.

NAPOMENA

- Rešetka se može koristiti za pripremu jela na roštilju i za kombiniranu pripremu jela s roštilja. Postavite rešetku na stakleni pladanj.



- Ne upotrebljavajte pladanj za odmrzavanje.



Kombiniranu pripremu jela s roštilja

Ova značajka omogućuje kombiniranu pripremu jela u mikrovalnoj pećnici s roštiljem radi brzog kuhanja.

- 1 Pritisnite **STOP/BRISANJE**.
- 2 Pritisnite **MOD PEČENJA** dok se na zaslonu ne prikaže **Co-1**.
- 3 Odaberite potrebnu šifru razine snage mikrovalne pećnice s pomoću **VIŠE/MANJE** i pritisnite **START/UNOS**.
 - Šifra razine snage mikrovalne pećnice
 - **Co-1:** 200 W, **Co-2:** 300 W, **Co-3:** 400 W (modeli MH653****, MH656****)
 - **Co-1:** 220 W, **Co-2:** 330 W, **Co-3:** 440 W (modeli MH723****, MH726****)
- 4 Odaberite željeno vrijeme pripreme s pomoću **VIŠE/MANJE** i pritisnite **START/UNOS**.
 - Tijekom kuhanja možete podešavati vrijeme kuhanja s pomoću **VIŠE/MANJE**.

⚠ OPREZ

- Uvijek nosite kuhinjske rukavice kada vadite hranu i pribor iz uređaja nakon uporabe jer će pećnica i pribor biti vrlo vrući.
- Rešetka se može koristiti za pripremu jela na roštilju i za kombiniranu pripremu jela s roštilja. Postavite rešetku na stakleni pladanj.

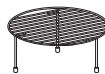

- Ne upotrebljavajte pladanj za odmrzavanje.



Način pripreme hrane

Ova značajka upotrebljava unaprijed programirane postavke za automatsko pripremanje određene hrane.

Pečenje

Ova značajka omogućuje automatsko pečenje hrane.

- 1 Pritisnite **STOP/BRISANJE**.
- 2 Pritišćite **PEČENJE S INVERTEROM** dok se na zaslonu ne prikaže 1.
- 3 Odaberite željenu šifru iz izbornika s pomoću **VIŠE/MANJE** i pritisnite **START/UNOS**.
- 4 Odaberite željenu težinu s pomoću **VIŠE/MANJE** i pritisnite **START/UNOS**.
 - Kada se začuje kratki zvučni signal, ocijedite sokove i preokrenite hranu. Pritisnite **START/UNOS** da biste nastavili sa ciklusom kuhanja.

NAPOMENA

- Kada pripremate pečenje, koristite rešetku ako je imate. Stavite rešetku na stakleni pladanj.



Izbornik za pečenje

Pogledajte informacije u nastavku kako biste pronašli željenu šifru i težinu.

1-1 Nadjeveni pečeni krumpir (0,2 - 1,0 kg)

- Početna temperatura: sobna
- Pribor: rešetka
- 1 krumpir: 180 - 220 g
- Krumpir operite i osušite papirnatom ubrusom.

- Svaki krumpir 8 puta probodite viljuškom.
- Čekanje nakon pripreme: 3 minuta

1-2 Pečena govedina (0,5 - 1,5 kg)

- Početna temperatura: iz hladnjaka
- Pribor: staklena posuda otporna na toplinu
- Junetinu premažite otopljenim maslacem ili uljem i začinite po želji.
- Čekanje nakon pripreme: 10 minuta

1-3 Pečena piletina (0,8 - 1,8 kg)

- Početna temperatura: iz hladnjaka
- Pribor: staklena posuda otporna na toplinu
- Cijelo pile premažite otopljenim maslacem ili uljem i začinite po želji.
- Čekanje nakon pripreme: 10 minuta

1-4 Pečena janjetina (0,5 - 1,5 kg)

- Početna temperatura: iz hladnjaka
- Pribor: staklena posuda otporna na toplinu
- Janjetinu premažite otopljenim maslacem ili uljem i začinite po želji.
- Čekanje nakon pripreme: 10 minuta

1-5 Pečena svinjetina (0,5 - 1,5 kg)

- Početna temperatura: iz hladnjaka
- Pribor: staklena posuda otporna na toplinu
- Svinjetinu premažite otopljenim maslacem ili uljem i začinite po želji.
- Čekanje nakon pripreme: 10 minuta

1-6 Pečeno povrće (0,2 - 0,3 kg)

Sastojci

- Luk, izrezan na ploške
- Patlidžani i tikvice izrezani na ploške debljine 1 - 2 cm
- Slatke paprike prepolovite po dužini i uklonite sjemenke
- Cijele cherry rajčice
- Gljive, izrezane na pola

Upute

- Početna temperatura: sobna

- Pribor: staklena posuda otporna na toplinu na rešetki
- Povrće premažite otopljenim maslacem ili uljem i začinite po želji.

Kuhanje popularnih jela

Ovaj način kuhanja koristite pri pripremi popularnih jela.

- 1 Pritisnite **STOP/BRISANJE**.
- 2 Pritisnite **PEČENJE S INVERTEROM** dok se na zaslону ne prikaže **2** i pritisnite **START/UNOS**.
- 3 Odaberite željenu šifru iz izbornika s pomoću **VIŠE/MANJE** i pritisnite **START/UNOS**.
- 4 Odaberite željenu težinu s pomoću **VIŠE/MANJE** i pritisnite **START/UNOS**.

Izbornik popularnih jela

Pogledajte informacije u nastavku kako biste pronašli željenu šifru i težinu.

2-1 Pileći bataci sa suhim šljivama (1,2 kg)

Sastojci

- 1 luk narezan na kriške, mrkva
- 500 g pilećih bataka
- 1 šalica pilećeg temeljca
- 15 prepolovljenih i očišćenih suhih šljiva
- Posoliti i popapriti po ukusu

Upute

- Početna temperatura: sobna
- Pribor: posuda primjerena za uporabu u mikrovalnoj pećnici
- Dodajte sve sastojke u dovoljno veliku i duboku posudu i dobro promiješajte.
- Pokrijte plastičnom folijom s otvorima za prozračivanje.
- Tijekom pripreme promiješajte najmanje dva puta.

2-2 Sitno sjeckano povrće u pecivu (0,8 kg)

Sastojci

- 4 – 5 peciva
- 50 g ribanog sira
- **Nadjev**
 - Sastojci
 - 2 žlice maslaca
 - 200 g nasjeckanih pilećih prsa
 - 100 g nasjeckanih gljiva
 - 1 nasjeckani luk
 - 240 ml vrhnja
 - Posoliti i popapriti po ukusu

Upute

- U tavi na maslacu pirjajte pileća prsa, gljive i luk.
- Dodajte vrhnje i kuhajte na laganoj vatri dok se krema ne zgusne.
- Posolite i popaprite.

Upute

- Početna temperatura: sobna
- Pribor: staklena posuda otporna na toplinu na rešetki
- Pecivima odrežite vrhove i uklonite sredinu, pazeći da ne probušite koru.
- Svako pecivo puniti nadjevom i slažite punjena peciva u staklenu posudu.
- Na vrh svakog peciva dodajte sir.

2-3 Svinjski fileti s slaninom i patlidžanom (1,2 kg)

Sastojci

- 400 g svinjskog filea
- 8 trakica slanine
- 0,5 patlidžana
- 2 žlica maslinovog ulja
- Posoliti i popapriti po ukusu

Upute

- Početna temperatura: sobna
- Pribor: staklena posuda otporna na toplinu na rešetki

- Svinjski file narežite na 8 komada (oko 50 g), posolite i popaprite. Svinjski file omotajte slaninom.
- Narežite patlidžan i stavite na maslinovo ulje.
- Umotane svinjske filete i narezane patlidžane stavite u staklenu posudu.

2-4 Zapečeni krumpir (1,5 kg)

Sastojci

- 1 kg krumpira
- 1 češanj češnjaka
- 20 g maslaca
- 300 g vrhnja
- 100 g ribanog sira
- Muškatni oraščić, sol i papar po ukusu

Upute

- Početna temperatura: sobna
- Pribor: posuda za pečenje (20 x 20 cm)
- Ogulite i operite krumpir pa narežite na ploške debljine 5 mm. Natrljajte unutrašnjost posude reznjem češnjaka i maslacem.
- Polovicu krumpira stavite u posudu za pečenje i začinite. Napunite preostalim krumpirom i začinite te prelijte vrhnjem i sirom.

2-5 Ratatouille - jelo od povrća (1,5 kg)

Sastojci

- 1 glavica luka, patlidžan, tikvica, šarena slatka paprika. Narežite na komade.
- 3 nasjeckane rajčice
- 1 žlica paste od rajčice, šećer
- 1 žlica nasjeckanog svježeg zelenila
- 2 žlice octa
- 2 zgnječena češnja češnjaka
- Posoliti i popapriti po ukusu

Upute

- Početna temperatura: sobna
- Pribor: posuda primjerena za uporabu u mikrovalnoj pećnici
- Dodajte sve sastojke u dovoljno veliku i duboku posudu i dobro promiješajte.
- Pokrijte plastičnom folijom s otvorima za prozračivanje.

2-6 Riža/Tjestenina (0,1 - 0,3 kg)

Sastojci za rižu

- Riža / maslac, otopljen / luk, nariban / pileći temeljac ili voda
 - 100 g / 30 g / 50 g / 250 ml
 - 200 g / 40 g / 75 g / 500 ml
 - 300 g / 50 g / 100 g / 750 ml
- Sol po ukusu

Upute za rižu

- Dodajte sve sastojke u dovoljno veliku i duboku posudu (3 l) i dobro promiješajte.
- Zalijte kipućim pilećim temeljcem ili vodom i posolite.
- Pokrijte plastičnom folijom s otvorima za prozračivanje.
- Čekanje nakon pripreme: 5 - 10 minuta

Sastojci za tjesteninu

- Tjestenina / voda
 - 100 g / 400 ml
 - 200 g / 800 ml
 - 300 g / 1 000 ml

Upute za tjesteninu

- U duboku i veliku posudu (3 l) stavite tjesteninu i kipuću posoljenu vodu.
- Pokrijte plastičnom folijom s otvorima za prozračivanje.
- Nakon kuhanja isperite tjesteninu hladnom vodom.

Početna temperatura: sobna

Pribor: posuda primjerena za uporabu u mikrovalnoj pećnici

2-7 Punjene rajčice (1,0 kg)

Sastojci

- 4 srednje velike rajčice
- Posoliti i popapriti po ukusu
- Mješavina od govedine
 - 300 g mljevene junetine
 - 120 ml krušnih mrvica
 - 2 zgnječena češnja češnjaka
 - 1 žlica: senf Dijon, suho povrće i parmezan

Upute

- Početna temperatura: sobna
- Pribor: plitka posuda primjerena za uporabu u mikrovalnoj pećnici
- Odrežite vrhove rajčica kako biste oblikovali poklopce i izvadite sjemenke. Zatim svaku rajčicu posolite i popaprite.
- Napunite rajčice smjesom od junetine i vratite im poklopce.
- Punjene rajčice stavite u posudu i pokrijte plastičnom folijom.

2-8 Punjene tikvice (1,2 kg)

Sastojci

- 4 okrugle tikvice (200 g / svaka)
- 500 g mljevene junetine
- 2 žlica maslinovog ulja
- Posoliti i popapriti po ukusu

Upute

- Početna temperatura: sobna
- Pribor: plitka posuda primjerena za uporabu u mikrovalnoj pećnici
- Odrežite vrhove tikvica kako biste oblikovali poklopce i očistite ih od sjemenki. Zatim svaku tikvicu posolite i popaprite. Tikvice punite mljevenom junetinom i stavite poklopce.
- Stavite hranu u staklenu posudu otpornu na toplinu pokapanu maslinovim uljem.

Omekšavanje i topljenje

Pećnica koristi malu snagu za omekšavanje namirnica (krem sir, sladoled) i topljenje namirnica (maslac, čokolada).

- 1 Pritisnite **STOP/BRISANJE**.
- 2 Pritišćite **PEČENJE S INVERTEROM** dok se na zaslonu ne prikaže **3**.
- 3 Odaberite željenu šifru iz izbornika s pomoću **VIŠE/MANJE** i pritisnite **START/UNOS**.

- 4 Odaberite željenu težinu s pomoću **VIŠE/MANJE** i pritisnite **START/UNOS**.
 - Nakon kuhanja, miješajte dok se potpuno ne otopi.

Izbornik za omekšavanje i topljenje

Pogledajte informacije u nastavku kako biste pronašli željenu šifru i težinu.

3-1 Omekšavanje kremastog sira (0,1 - 0,3 kg)

- Početna temperatura: iz hladnjaka
- Pribor: plitka posuda primjerena za uporabu u mikrovalnoj pećnici
- Odmotajte prije uporabe.

3-2 Omekšavanje sladoleda (2 ili 4 šalice)

- Početna temperatura: zamrznuto
- Skinite pokrov i poklopac.

3-3 Otapanje maslaca (1 - 3 komada, 100 - 150 g / svaki)

- Početna temperatura: iz hladnjaka
- Pribor: posuda primjerena za uporabu u mikrovalnoj pećnici

3-4 Otapanje čokolade (0,1 - 0,3 kg)

- Početna temperatura: sobna
- Pribor: posuda primjerena za uporabu u mikrovalnoj pećnici
- Mogu se koristiti komadići čokolade ili kockice čokolade za kuhanje.
- Odmotajte prije uporabe.

Odmrzavanje i kuhanje

Ova značajka omogućava odmrzavanje i kuhanje popularnih jela.

- 1 Pritisnite **STOP/BRISANJE**.
- 2 Pritišćite **PEČENJE S INVERTEROM** dok se na zaslonu ne prikaže **4**.

3 Odaberite željenu šifru iz izbornika s pomoću **VIŠE/MANJE** i pritisnite **START/UNOS**.

4 Odaberite željenu težinu s pomoću **VIŠE/MANJE** i pritisnite **START/UNOS**.

- Kada se oglasi zvučni signal, preokrenite hranu i pritisnite **START/UNOS** za nastavak ciklusa pečenja.

Izbornik za odmrzavanje i kuhanje

Pogledajte informacije u nastavku kako biste pronašli željenu šifru i težinu.

4-1 Baguette/Croissant (0,1 - 0,3 kg)

- Početna temperatura: zamrznuto
- Pribor: staklena posuda otporna na toplinu
- Izvadite smrznuti baguette ili kroasan iz omota.

4-2 Prutići od sira (0,2 - 0,4 kg)

- Početna temperatura: zamrznuto
- Pribor: rešetka
- Izvadite štapiće sira iz pakiranja.

4-3 Hrskave pileće okruglice (0,2 - 0,3 kg)

- Početna temperatura: zamrznuto
- Pribor: rešetka
- Izvadite pileće medaljone iz pakiranja.

4-4 Zamrznute lasanje (0,3 kg)

- Početna temperatura: zamrznuto
- Izvadite lasanje iz kutije i skinite poklopac.

4-5 Zamrznuta pizza (deblja) (0,5 kg)

- Početna temperatura: zamrznuto
- Pribor: rešetka
- Izvadite pizzu s debelom korom iz pakiranja.

4-6 Zamrznuta pizza (tanja) (0,2 - 0,4 kg)

- Početna temperatura: zamrznuto
- Pribor: rešetka
- Izvadite pizzu s debelom korom iz pakiranja.

4-7 Fileti lososa (0,2 - 0,6 kg, 180 - 220 g, 2,5 cm debljine / svaki)

- Početna temperatura: zamrznuto
- Pribor: rešetka na posudi za kapanje
- Smrznuti losos premažite otopljenim maslacem ili uljem i začinite po želji.

4-8 Kozice (0,2 - 0,4 kg)

- Početna temperatura: zamrznuto
- Pribor: rešetka na posudi za kapanje
- Smrznute škampe premažite otopljenim maslacem ili uljem i začinite po želji.

Priprema jogurta i održavanje topline

Ova značajka vam omogućuje da napravite jogurt ili održavate temperaturu upravo skuhanе hrane.

1 Pritisnite **STOP/BRISANJE**.

2 Pritišćite **PEČENJE S INVERTEROM** dok se na zaslonu ne prikaže željena šifra načina rada.

3 Pritisnite **START/UNOS**.

- Na zaslonu će se prikazati **Jogurt: 5h00**.
- Na zaslonu će se prikazati **Održavanje topline: 1h30**.

NAPOMENA

Jogurt

- Koristite samo pasteurizirano punomasno mlijeko i prirodni čisti jogurt.
- Nemojte koristiti sljedeće vrste mlijeka i jogurta:
 - 2 %, 1 % ili mlijeko bez masnoće, mlijeko s visokim sadržajem kalcija, sojino mlijeko, preostalo mlijeko, mlijeko kojem je istekao rok trajanja.
 - Ostaci jogurta, jogurt kojem je istekao rok trajanja.

NAPOMENA

- Sve posuđe temeljito operite vrućom vodom i osušite prije nego što stavite mlijeko za pripremu jogurta.
- Nemojte mučkati niti miješati mlijeko tijekom postupka pripreme jogurta jer će to utjecati na čvrstoću jogurta.
- Ako je količina sastojaka veća od preporučene, produžite vrijeme pripreme jogurta.

Održavanje topline

- Hrskava hrana (peciva, pite, slastice od lisnatog tijesta i sl.) mora biti otkrivena tijekom održavanja topline.
- Vlažnu hranu treba pokriti plastičnom folijom ili poklopcem prikladnim za mikrovalnu pećnicu.
- Količina hrane koja se održava na toplom primjerena je za 1 - 3 porcije. Također treba imati na umu da će vlažna hrana postati suša što se duže drži na toplom.
- Plastična folija ne smije dodirivati hranu tijekom zagrijavanja.

Izbornik za pripremu jogurta i održavanje topline

Pogledajte informacije u nastavku kako biste pronašli željenu šifru i ograničenje težine.

5 Jogurt (0,6 kg)

- Početna temperatura: mlako
- Pribor: posuda primjerena za uporabu u mikrovalnoj pećnici
- **Sastojci**
 - 500 ml, pasterizirano punomasno mlijeko
 - 100 g, prirodni obični jogurt
- Mlijeko zagrijavajte oko 1 minutu i 30 sekundi - 2 minute i 30 sekundi pri visokoj snazi mikrovalne pećnice do postizanja temperature od 40 - 50 °C.
- Dodajte jogurt i promiješajte.
- Pokrijte plastičnom folijom i kuhajte.
- Čekanje nakon pripreme: 5 sati u hladnjaku.
- Nakon kuhanja umiješajte džem, šećer ili voće po ukusu.

6 Održavanje topline

- Početna temperatura: -

Način kuhanja na pari

Ova značajka omogućuje kuhanje na pari.

Ova značajka dostupna je samo na nekim modelima.

- 1 Pritisnite **STOP/BRISANJE**.
- 2 Pritišćite **Priprema jela na pari** dok se na zaslonu ne prikaže 1.
- 3 Odaberite željenu šifru iz izbornika s pomoću **VIŠE/MANJE** i pritisnite **START/UNOS**.
- 4 Odaberite željenu težinu s pomoću **VIŠE/MANJE** i pritisnite **START/UNOS**.
 - Kada se oglasi zvučni signal, preokrenite hranu i pritisnite **START/UNOS** da biste nastavili ciklus kuhanja.

OPREZ

- Uvijek nosite kuhinjske rukavice kada vadite kuhalo na paru iz pećnice. Jako je vruće.
- Nemojte stavljati vruće kuhalo na paru na stakleni stol ili na mjesto koje se nakon kuhanja može otopiti. Uvijek pazite da se koristi podloga ili pladanj.
- Kada koristite kuhalo za paru, prije upotrebe ulijte najmanje 300 ml vode. Ako je količina vode manja od 300 ml, to može prouzročiti nepotpuno kuhanje ili može izazvati požar ili smrtonosno oštećenje proizvoda.
- Budite oprezni kada pomičete kuhalo na paru s vodom.
- Nemojte koristiti kuhalo na paru s drugim modelom proizvoda. To može izazvati požar ili smrtonosno oštećenje proizvoda.
- Kada koristite kuhalo na paru, poklopac za kuhanje na pari i pladanj trebaju biti savršeno

pravilno postavljeni. Jaja ili kesteni eksplodirat će ako nisu postavljeni poklopac za paru i pladanj.

Izbornik za kuhanje na paru

1 Brokula/cvjetača (0,2 – 0,4 kg)

- Početna temperatura: sobna
- Posuđe: poklopac kuhala na pari, tanjur kuhala na pari i pladanj s vodom.
- Povrće operite i narežite na komade iste veličine. (2,5 cm)
- Ulijte 300 ml vode iz slavine u posudu za vodu kuhala na pari. Postavite ploču za paru na posudu za vodu kuhala na paru.
- Stavite pripremljenu hranu u jednom sloju na ploču za paru. Pokrijte poklopcem za paru i stavite posudu za paru u pećnicu.

2 Mrkva (0,2 – 0,4 kg)

- Početna temperatura: sobna
- Posuđe: poklopac kuhala na pari, tanjur kuhala na pari i pladanj s vodom.
- Povrće operite i narežite na komade iste veličine. (5 mm)
- Ulijte 300 ml vode iz slavine u posudu za vodu kuhala na pari. Postavite ploču za paru na posudu za vodu kuhala na paru.
- Stavite pripremljenu hranu u jednom sloju na ploču za paru. Pokrijte poklopcem za paru i stavite posudu za paru u pećnicu.

3 Pileća prsa (0,2 – 0,6 kg)

- Početna temperatura: iz hladnjaka
- Posuđe: poklopac kuhala na pari, tanjur kuhala na pari i pladanj s vodom.
- Povrće operite i narežite na komade iste veličine. (2,5 cm)
- Ulijte 300 ml vode iz slavine u posudu za vodu kuhala na pari. Postavite ploču za paru na posudu za vodu kuhala na paru.
- Stavite pripremljenu hranu u jednom sloju na ploču za paru. Pokrijte poklopcem za paru i stavite posudu za paru u pećnicu.

4 Riblji fileti (0,2 – 0,6 kg)

- Početna temperatura: iz hladnjaka

- Posuđe: poklopac kuhala na pari, tanjur kuhala na pari i pladanj s vodom.
- Povrće operite i narežite na komade iste veličine. (2,5 cm)
- Ulijte 300 ml vode iz slavine u posudu za vodu kuhala na pari. Postavite ploču za paru na posudu za vodu kuhala na paru.
- Stavite pripremljenu hranu u jednom sloju na ploču za paru. Pokrijte poklopcem za paru i stavite posudu za paru u pećnicu.

5 Mahune (0,1 – 0,3 kg)

- Početna temperatura: sobna
- Posuđe: poklopac kuhala na pari, tanjur kuhala na pari i pladanj s vodom.
- Povrće operite i narežite na komade iste veličine. (2,5 cm)
- Ulijte 300 ml vode iz slavine u posudu za vodu kuhala na pari. Postavite ploču za paru na posudu za vodu kuhala na paru.
- Stavite pripremljenu hranu u jednom sloju na ploču za paru. Pokrijte poklopcem za paru i stavite posudu za paru u pećnicu.

6 Dagnje (0,2 – 0,6 kg)

- Početna temperatura: iz hladnjaka
- Posuđe: poklopac kuhala na pari, tanjur kuhala na pari i pladanj s vodom.
- Operite dagnje i uklonite sve slomljene ili mrtve školjke.
- Ulijte 300 ml vode iz slavine u posudu za vodu kuhala na pari. Postavite ploču za paru na posudu za vodu kuhala na paru.
- Stavite pripremljenu hranu u jednom sloju na ploču za paru. Pokrijte poklopcem za paru i stavite posudu za paru u pećnicu.

7 Riječni račići (0,2 – 0,5 kg)

- Početna temperatura: iz hladnjaka
- Posuđe: poklopac kuhala na pari, tanjur kuhala na pari i pladanj s vodom.
- Ulijte 300 ml vode iz slavine u posudu za vodu kuhala na pari. Postavite ploču za paru na posudu za vodu kuhala na paru.

- Stavite pripremljenu hranu u jednom sloju na parnu ploču (tanje od 20 cm). Pokrijte poklopcem za paru i stavite posudu za paru u pećnicu.

8 Rajčice (0,2 – 0,6 kg)

- Početna temperatura: sobna
- Posuđe: poklopac kuhala na pari, tanjur kuhala na pari i pladanj s vodom.
- Operite rajčice. Ako je rajčica prevelika, prerežite je na pola.
- Ulijte 300 ml vode iz slavine u posudu za vodu kuhala na pari. Postavite ploču za paru na posudu za vodu kuhala na paru.
- Stavite pripremljenu hranu u jednom sloju na ploču za paru. Pokrijte poklopcem za paru i stavite posudu za paru u pećnicu.

Zdravi način prženja

- Ova značajka dostupna je samo na nekim modelima.

1 Pritisnite **STOP/BRISANJE**.

2 Pritisnite **ZDRAVO PRŽENJE**.

3 Odaberite željenu šifru iz izbornika s pomoću **VIŠE/MANJE** i pritisnite **START/UNOS**.

4 Odaberite željenu težinu s pomoću **VIŠE/MANJE** i pritisnite **START/UNOS**.

Izbornik zdravog prženja

1 Pileći odrezak (0,2 – 0,6 kg)

Sastojci

- Pileća prsa, svaka po 150 – 200 g
- 1 šalica brašna
- 2 jaja, lagano istučena
- 1 šalica fino mljevenih krušnih mrvica
- Posoliti i popapriti po ukusu

Upute

- Početna temperatura: iz hladnjaka

- Pribor: pladanj na visokoj rešetki
- Pileća prsa posolite i popaprite po ukusu, pospite ih brašnom i premažite razmućenim jajima.
- Svaku pileću šnicu obložite sitno mljevenim krušnim mrvicama i premažite uljem.

2 Pileća krilca (0,2 – 0,6 kg)

- Početna temperatura: iz hladnjaka
- Pribor: pladanj na visokoj rešetki
- Janjetinu premažite otopljenim maslacem ili uljem i začinite po želji.

3 Kotlet (0,2 – 0,4 kg)

Sastojci

- 500 g nemasne mljevene janjetine ili junetine
- 500 g manjih krumpira, kuhanih i izgnječenih
- 3 jaja, lagano istučena
- 2 luka, sitno nasjeckana
- 2 žlice nasjeckanog peršina
- 1 šalica fino mljevenih krušnih mrvica
- Posoliti i popapriti po ukusu

Upute

- Početna temperatura: iz hladnjaka
- Pribor: pladanj na visokoj rešetki
- Pomiješajte meso, krumpir, jaja, luk i peršin.
- Od mesne smjese praviti kuglice promjera oko 4 – 5 cm.
- Obložite sitno mljevenim krušnim mrvicama te oblikujte kuglice u ovalni oblik debljine oko 1 cm.
- Polpete premažite uljem.

4 Riblji fileti (MH653****/MH656****: 0,2 – 0,5 kg, MH723****/MH726****: 0,2 – 0,6 kg)

Sastojci

- Riblji fileti, svaki po 150 – 200 g
- 1 šalica brašna, fino mljevene krušne mrvice
- 2 jaja, lagano istučena
- Posoliti i popapriti po ukusu

Upute

- Početna temperatura: iz hladnjaka
- Pribor: pladanj na visokoj rešetki

- Riblje filete posolite i popaprite po ukusu, pospite ih brašnom i premažite razmućenim jajima.
- Obložite ribu fino mljevenim krušnim mrvicama i premažite je uljem.

5 Prženi krumpirići (0,1 – 0,3 kg)

- Početna temperatura: zamrznuto
- Pribor: pladanj na visokoj rešetki
- Rasporedite smrznute proizvode od krumpira na pladanj na visokoj rešetki.

6 Hamburgeri (0,2 – 0,4 kg)

- Početna temperatura: iz hladnjaka
- Pribor: pladanj na visokoj rešetki
- Hamburgeri neka ne budu teži do 100 g, debljine 1 cm svaki.
- Hamburgere premažite uljem.

7 Kobasice (0,2 – 0,6 kg)

- Početna temperatura: iz hladnjaka
- Pribor: pladanj na visokoj rešetki
- Uklonite svu ambalažu i zarezite površinu.

8 Pekarski krumpir (0,2 – 0,4 kg)

- Početna temperatura: sobna
- Pribor: pladanj na visokoj rešetki
- Uklonite svu ambalažu i zarezite površinu.

Odmrzavanje

Pećnica ima 4 unaprijed postavljena ciklusa odmrzavanja. Funkcija odmrzavanja omogućuje odmrzavanje zamrznute hrane. Tablica s informacijama o odmrzavanju prikazuje preporučeni ciklus odmrzavanja za različite namirnice. Funkcija odmrzavanja aktivira zvučni signal tijekom ciklusa kako bi vas podsjetila da provjerite, okrenete, odvojite ili presložite hranu.

- 1 Pritisnite **STOP/BRISANJE**.

- 2 Pritisnite **ODMRZAVANJE POMOĆU INVERTERA** dok se na zaslonu ne prikaže željena šifra izbornika i pritisnite **START/UNOS**.

- 3 Odaberite željenu težinu s pomoću **VIŠE/MANJE** i pritisnite **START/UNOS**.
 - Na zaslonu počinje odbrojavanje.

- 4 Nakon zvučnog signala, otvorite vrata pa uklonite sve odmrznute komade i okrenite hranu.

- 5 Pritisnite **START/UNOS** za nastavak ciklusa odmrzavanja.

NAPOMENA

- Izvadite ribu, školjke, meso i perad iz originalne papirnate ili plastične ambalaže. U suprotnom će ambalaža zadržati paru i sokove pored hrane, što može dovesti do prekomjernog zagrijavanja vanjske površine hrane.
- Hranu stavite u plitku posudu ili na rešetku za pečenje u mikrovalnoj pećnici radi prikupljanja oslobođenih sokova.
- Hrana bi trebala biti lagano smrznuta u sredini nakon vađenja iz mikrovalne pećnice.
- Trajanje odmrzavanja ovisi o tome koliko je hrana zamrznuta.
- Oblik smrznute hrane utječe na brzinu odmrzavanja. Tanka hrana rezultira brzim odmrzavanjem od debele smrznute hrane.
- Ovisno o obliku, hrana se može manje ili više odmrznuti.
- Upotrijebite pladanj za odmrzavanje*1.



*1 Ovaj pribor dostupan je samo na nekim modelima.

Izbornik za invertersko odmrzavanje

Pogledajte informacije u nastavku kako biste pronašli željenu šifru i težinu.

dEF1 MESO (0,1 – 4,0 kg)

- Govedina: mljevena junetina, okrugli odrezak, kockice za gulaš, pečenica, pečenje u loncu, pečena rebra, pečeni hrbat, pečena vratina, hamburger pljeskavice
- Janjetina: kotleti, rolano pečenje
- Svinjetina: kotleti, hrenovke, rebarca, rebarca na seoski način, rolano pečenje, kobasica
- Teletina: kotleti (0,5 kg, 20 mm debljine)
- Čekanje nakon pripreme: 5 – 15 minute.

dEF2 PERAD (0,1 – 4,0 kg)

- Perad: cijela, isječena, prsa (bez kostiju)
- Kokoš: cijela
- Puretina: prsa
- Čekanje nakon pripreme: 30 – 60 minute.

dEF3 RIBA (0,1 – 4,0 kg)

- Riba: fileti, odresci
- Plodovi mora: meso rakova, repovi jastoga, škampi, jakobove kapice
- Čekanje nakon pripreme: 5 – 10 minute.

dEF4 KRUH (0,1 – 0,5 kg)

- Kriške kruha, peciva, francuski kruh itd.
- Odvojite kriške i stavite ih između papirnatih ručnika ili na ravni tanjur.
- Čekanje nakon pripreme: 1 – 2 minute.

Smjernice za uporabu pribora

Pribor koji je primjeren za uporabu u mikrovalnoj pećnici

- **Vatrostalno staklo:** stakleno posuđe koje je otporno na toplinu može se sigurno upotrebljavati u mikrovalnoj pećnici. Navedeno uključuje posuđe od kaljenog vatrostalnog

stakla. Međutim, nemojte upotrebljavati osjetljivo stakleno posuđe, kao što su obične čaše ili čaše za vino, jer bi moglo doći do loma stakla tijekom zagrijavanja.

- **Keramičko posuđe i posuđe od kamenine:** zdjelice, šalice, tanjuri za posluživanje, glineno posuđe, posuđe od kamenine, keramičko posuđe i tanjuri bez metalnog ruba mogu se sigurno upotrebljavati u mikrovalnoj pećnici. Posude izrađene od navedenih materijala primjerene su za uporabu u mikrovalnoj pećnici, ali ih obavezno provjerite prije uporabe.
- **Plastični proizvodi**
 - **Plastične posude za čuvanje hrane:** mogu se upotrebljavati za čuvanje hrane koju treba brzo podgrijati. Međutim, ne smiju se upotrebljavati za čuvanje hrane kojoj treba dosta vremena da se zagrije jer će vruća hrana na kraju izobličiti ili otopiti plastiku.
 - **Plastične vrećice za pripremu hrane:** plastične vrećice koje su primjerene za pripremu hrane mogu se sigurno upotrebljavati u mikrovalnoj pećnici. Nemojte zaboraviti napraviti prorez na vrećici radi otpuštanja pare. Za pripremu hrane u mikrovalnoj pećnici nemojte upotrebljavati obične plastične vrećice jer će se rastopiti i puknuti.
 - **Plastično posuđe za mikrovalnu pećnicu:** brojno posuđe različitih oblika i veličina primjereno je za uporabu u mikrovalnoj pećnici. Možda ćete moći iskoristiti posuđe koje već imate pri ruci umjesto ulaganja u novi kuhinjski pribor.
- **Papir:** papirnati ručnici, voštani papir, papirnate salвете i papirnati tanjuri bez metalnog ruba ili ukrasnih elemenata sigurni su za uporabu u mikrovalnoj pećnici. Papirnati tanjuri i posude primjereni su i sigurni za uporabu u mikrovalnoj pećnici pod uvjetom da je vrijeme kuhanja kratko i da hrana koju pripremate sadrži male količine masti i vlage. Papirnati ručnici također su vrlo korisni za umatanje hrane i oblaganje pladnjeva u kojima se peče masna hrana kao što je slanina. Općenito, izbjegavajte proizvode od obojenog papira jer bi moglo doći do prijenosa boje. Određeni proizvodi od recikliranog papira mogu sadržavati nečistoće koje mogu uzrokovati iskrenje ili požar ako se upotrebljavaju u mikrovalnoj pećnici.

- **Posuđe za posluživanje:** mnoge keramičke posude, posude od kamenine i gline također su sigurne za uporabu u mikrovalnoj pećnici. Ako ste u nedoumici, pogledajte upute proizvođača ili sami provjerite je li posuđe primjereno za uporabu u mikrovalnoj pećnici. Nemojte stavljati tanjure s oslikanim ukrasnim elementima u pećnicu jer boja može sadržavati metale i uzrokovati iskrenje.

Pribor koji nije primjeren za uporabu u mikrovalnoj pećnici

- **Metalno posuđe i metalno ukrasno posuđe**
 - Nikada nemojte upotrebljavati metalno posuđe ili posuđe s metalnim rubom u mikrovalnoj pećnici.
 - Mikrovalovi ne mogu prolaziti kroz metal. Stoga se odbijaju od bilo kojeg metalnog predmeta unutar mikrovalne pećnice i mogu izazvati iskrenje koje nalikuje munji.
 - Metali štite hranu od mikrovalne energije i uzrokuju neravnomjerno zagrijavanje. Također izbjegavajte metalne štapiće za ražnjice, termometre, pladnjeve izrađene od aluminijske folije, posuđe s metalnim rubom ili metalnim trakama itd. Metalni rub sprječava zagrijavanje i može oštetiti pećnicu.

Provjera posuđa prije uporabe

Većina posuđa koje je otporno na toplinu i nemetalnog posuđa sigurno je za uporabu u mikrovalnoj pećnici. Međutim, određeno posuđe može sadržavati materijale koji nisu primjereni za uporabu u mikrovalnoj pećnici. Slijedite korake u nastavku kako biste saznali može li se određeno posuđe upotrebljavati u mikrovalnoj pećnici.

- 1 U pećnicu stavite ciljnu posudu i staklenu mjernu čašu napunjenu vodom tako da se nalaze jedna do druge.
- 2 Uključite mikrovalnu pećnicu, postavite VISOKU snagu rada i zagrijavajte posudu i staklenu mjernu čašu 1 minutu.

- Ako se voda zagrije, ali ciljna posuda ostane hladna na dodir, posuda je primjerena za uporabu u mikrovalnoj pećnici.
- Ako se temperatura vode ne promijeni, ali se posuda zagrije, nije primjerena za uporabu u mikrovalnoj pećnici.

OPREZ

- Određeni proizvodi s visokim sadržajem olova ili željeza nisu primjereni za uporabu u mikrovalnoj pećnici.
- Obavezno provjerite sav pribor kako biste bili sigurni da je primjeren za uporabu u mikrovalnoj pećnici.
- Uvijek morate pažljivo vaditi posuđe iz pećnice jer određeno posuđe apsorbira toplinu iz kuhane hrane i može biti vruće.

Smjernice za pripremu hrane

Savjeti za pripremu hrane



Pažljivo pratite stanje hrane u mikrovalnoj pećnici tijekom zagrijavanja. Obavezno slijedite upute navedene u receptima koje se odnose na podizanje, miješanje itd. Ako vam se čini da je hrana neravnomjerno pripremljena, izvršite potrebne prilagodbe kako biste otklonili problem.

- **Pokrivanje:** pokrijte tanjur poklopcem, papirom za pečenje (ne voštanim papirom) ili plastičnom folijom koja je primjerena za uporabu u mikrovalnoj pećnici. Pokrivanjem hrane onemogućuje se oslobađanje topline i pare, što pomaže ubrzati pripremu hrane.
- **Miješanje:** miješajte izvana prema sredini jer se hrana brže zagrijava uz rubove posude.
- **Čekanje prije konzumacije:** omogućuje da hrana završi s kuhanjem i također pospješuje kombiniranje i razvijanje okusa. Pričekajte 3 do 10 minuta nakon vađenja iz pećnice i prije konzumacije hrane.
- **Vrijeme pripreme:** postavite vrijeme pripreme ovisno o temperaturi sastojaka. Ledeno hladni sastojci zagrijevaju se znatno duže nego sastojci koji su sobne temperature.

- **Prskanje vodom:** hranu koja sadrži malu količinu vlage, kao što je pečeno meso i povrće, treba poprskati vodom ili pokriti prije pripreme kako bi se zadržala vlaga.
- **Okretanje:** gornji sloj debele i guste hrane brže se grije od donjih slojeva. Nekoliko puta okrenite hranu tijekom pripreme.
- **Bušenje:** prije pripreme obavezno probušite hranu koja ima ljusku, kožu ili opnu kako biste spriječili pucanje.
 - Primjerice, žumanjke i bjelanjke jaja, školjke, kamenice, krumpir i drugo cijelo povrće i voće.
- **Oblik hrane:** mikrovalovi prodiru približno 2 cm u hranu. Mikrovalna energija grije samo vanjski sloj hrane; ostatak se grije zbog topline koja se prenosi prema unutra.
 - Stavite najdeblje dijelove hrane od mesa, peradi ili ribe bliže vanjskoj strani posuđa kako bi se ravnomjernije zagrijavali.
 - Ako je moguće, oblikujte namirnice u tanke okruglice ili kolutiće.
- **Gustoća:** lagana, porozna hrana kao što su kolači i kruh grije se brže od teške, guste hrane kao što su pečenja i složenci.
- **Kosti i mast:** kosti provode toplinu, a mast se grije brže od mesa. Obratite posebnu pažnju tijekom pripreme masnih komada mesa koji sadrže kosti.
- **Količina:** trajanje pripreme ovisi o količini hrane u mikrovalnoj pećnici.
- **Zaštita:** pokrijte kutove četvrtastog posuđa trakama aluminijske folije kako biste spriječili prekuhavanje. Nemojte staviti previše folije i provjerite je li folija dobro pričvršćena za posudu. Ako se folija previše približi površinama pećnice tijekom uporabe, može doći do iskrenja.

PAMETNE FUNKCIJE

Aplikacija LG ThinQ

Ova značajka dostupna je samo na modelima sa simbolom  ili .

Aplikacija **LG ThinQ** omogućava komunikaciju s uređajem putem pametnog telefona.

Značajke aplikacije LG ThinQ

Komunicirajte s uređajem pomoću pametnog telefona koristeći praktične pametne značajke.

Smart Diagnosis

Ako naiđete na problem tijekom upotrebe uređaja, ova značajka pametne dijagnoze pomoći će vam u dijagnozi problema.

NAPOMENA



- Aplikacija je podložna promjenama u svrhu poboljšanja uređaja bez prethodne obavijesti korisnicima.
- Značajke mogu varirati ovisno o modelu.

Instalacija aplikacije ThinQ tvrtke LG

Potražite aplikaciju **LG ThinQ** u trgovini Google Play Store i Apple App Store na pametnom telefonu.

- Pratite upute za preuzimanje i instaliranje aplikacije.
- Pokrenite aplikaciju **LG ThinQ** i slijedite upute iz aplikacije za registraciju uređaja.

Smart Diagnosis

Ova značajka dostupna je samo na modelima sa simbolom  ili .

Upotrijebite ovu funkciju ako trebate preciznu dijagnozu našeg informacijskog centra za korisnike kada dođe do kvara ili prekida rada uređaja.

NAPOMENA

- Zbog razloga koji se ne mogu pripisati nemaru tvrtke LG, postoji mogućnost da usluga ne radi zbog vanjskih faktora kao što su, između ostalog, nedostupnost Wi-Fi mreže, nepovezanost na Wi-Fi mrežu, lokalna politika trgovine aplikacijama ili nedostupnost aplikacije.
- Značajka se može mijenjati bez prethodne najave i može imati različite oblike ovisno o mjestu na kojem se nalazite.

Upotreba zvučne dijagnoze za dijagnosticiranje problema

- 1) Držite mikrofona telefona iznad logotipa **Smart Diagnosis**. Nemojte dirati druge tipke.

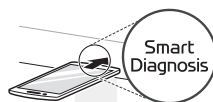

- 2) Pritisnite i držite gumb **STOP/BRISANJE** pritisnutim 8 sekundi dok se na zaslonu ne prikaže broj 5.
- 3) Nakon što čujete tri kratka zvučna signala, otpustite gumb **STOP/BRISANJE**.
- 4) Nemojte pomicati telefon dok ne završi prijenos zvukova. Na zaslonu će se odbrojavati prikazano vrijeme. Dijagnoza će biti vidljiva u aplikaciji po završetku odbrojavanja i prijena zvukova.

NAPOMENA

- Za najbolje rezultate ne pomičite telefon tijekom prijena zvukova.

RJEŠAVANJE PROBLEMA

Često postavljana pitanja

Često postavljana pitanja

P: Što se dogodilo ako svjetlo u pećnici ne svijetli?

O: Može postojati nekoliko razloga zbog kojih ne svijetli svjetlo u pećnici. Možda je pregorjela žarulja ili je došlo do prekida električnog kruga.

P: Može li mikrovalna energija proći kroz staklenu površinu na vratima mikrovalne pećnice?

O: Ne može. Staklene površine, ili otvori za gledanje, omogućuju prolaz svjetlosti, ali ne propuštaju mikrovalnu energiju.

P: Zašto se čuje zvučni signal kada se dodirne gumb na upravljačkoj ploči?

O: Zvučni signal označava da je postavka pravilno unesena.

P: Može li doći do oštećenja mikrovalne pećnice ako se uključi dok je prazna?

O: Može. Nemojte uključivati praznu mikrovalnu pećnicu.

P: Zašto se jaja ponekad rasprsnu?

O: Žumanjak ponekad može iskočiti iz ljuske tijekom pečenja, prženja ili poširanja zbog nakupljanja pare unutar membrane žumanjka. Kako biste to spriječili, jednostavno probušite žumanjak prije zagrijavanja. Nikada nemojte zagrijavati jaja u ljusci u mikrovalnoj pećnici.

P: Zašto se preporučuje da pričekate nakon završetka zagrijavanja u mikrovalnoj pećnici?

O: Po završetku zagrijavanja u mikrovalnoj pećnici hrana se i dalje nastavlja kuhati. Pričekajte prije konzumacije hrane kako biste osigurali da je ravnomjerno pripremljena. Vrijeme čekanja ovisi o gustoći hrane.

P: Zašto moja mikrovalna pećnica ponekad ne priprema hranu onoliko brzo koliko je navedeno u smjernicama za pripremu hrane?

O:

- Ponovno provjerite smjernice za pripremu hrane kako biste se uvjerali da ste točno slijedili upute i saznali što bi moglo uzrokovati razlike u trajanju pripreme.
- Smjernice koje se odnose na trajanje pripreme i postavke topline samo su prijedlozi koji su posebno odabrani kako bi se spriječilo prekuhavanje, što je najčešći problem tijekom navikavanja na ovu pećnicu.
- Veličina, oblik, težina i dimenzije hrane određuju trajanje pripreme.
- Uzmite u obzir prijedloge iz smjernica za pripremu i sami prosudite kako biste provjerili stanje hrane, kao što biste to učinili i s uobičajenom pećnicom.

P: zašto se na zaslону prikazuje riječ „cool“ ili preostalo trajanje pripreme uz buku ventilatora nakon što je priprema hrane u mikrovalnoj pećnici završila?

O: ventilator može raditi još neko vrijeme nakon završetka pripreme hrane kako bi ohladio pećnicu. Na zaslону će se prikazati „Cool“. Ako otvorite vrata ili jednom pritisnete **STOP** ili **STOP/BRISANJE** prije isteka vremena pripreme, na zaslону će se prikazati preostalo trajanje pripreme. Ne radi se o kvaru.

Prije pozivanja servisnog centra

Ako se tijekom uporabe mikrovalne pećnice pojave sljedeći simptomi, još jednom provjerite rad mikrovalne pećnice. Možda se ne radi o kvaru.

Rad

Simptomi	Mogući uzrok i rješenje
<p>Mikrovalna pećnica se ne uključuje</p>	<p>Kabel za napajanje odvojen je od izvora napajanja, vrata su otvorena ili nije postavljeno trajanje pripreme.</p> <ul style="list-style-type: none"> • Umetnite kabel za napajanje u električnu utičnicu. • Zatvorite vrata pećnice. • Postavite trajanje pripreme. <p>Možda je pregorio osigurač u vašem domu ili se aktivirao prekidač strujnog kruga. Ili je uređaj priključen na GFCI utičnicu (eng. Ground Fault Circuit Interrupter, prekidač kruga uzemljenja), i prekidač strujnog kruga utičnice se isključio.</p> <ul style="list-style-type: none"> • Provjerite glavni električni razvodni ormarić i zamijenite osigurač ili resetirajte prekidač strujnog kruga. <p>Ne povećavajte kapacitet osigurača. Ako je problem preopterećenost strujnog kruga, popravak prepustite ovlaštenom električaru.</p> <ul style="list-style-type: none"> • Resetirajte prekidač strujnog kruga na GFCI. Ako se problem nastavi obratite se električaru.
<p>Električno izbijanje ili iskrenje</p>	<p>Posuđe nije primjereno za uporabu u mikrovalnoj pećnici ili ste uključili praznu pećnicu.</p> <ul style="list-style-type: none"> • Upotrijebite posuđe koje je primjereno za uporabu u mikrovalnoj pećnici. Ako niste sigurni, provjerite je li posuđe primjereno prije uporabe. • Nemojte uključivati pećnicu ako je prazna.
<p>Netočno doba dana</p>	<p>Došlo je do prekida napajanja.</p> <ul style="list-style-type: none"> • Ponovno postavite vrijeme. Pogledajte odjeljak Postavljanje sata kako biste ponovno postavili vrijeme.
<p>Neravnomjerno pripremljena hrana</p>	<p>Posuđe nije primjereno za uporabu u mikrovalnoj pećnici ili su postavke pripreme pogrešne.</p> <ul style="list-style-type: none"> • Provjerite je li posuđe primjereno za uporabu u mikrovalnoj pećnici. • Nemojte pripremati hranu bez staklenog pladnja. • Okrećite ili miješajte hranu tijekom pripreme. • U potpunosti odmrznite hranu prije pripreme. • Postavite točno trajanje pripreme i razinu snage.
<p>Prekuhana hrana</p>	<p>Odabrane su pogrešne postavke i načini pripreme.</p> <ul style="list-style-type: none"> • Promijenite trajanje pripreme ili razinu snage.
<p>Nedovoljno kuhana hrana</p>	<p>Posuđe nije primjereno za uporabu u mikrovalnoj pećnici ili su postavke pripreme pogrešne.</p> <ul style="list-style-type: none"> • Provjerite je li posuđe primjereno za uporabu u mikrovalnoj pećnici. • U potpunosti odmrznite hranu prije pripreme. • Promijenite trajanje pripreme ili razinu snage. • Provjerite jesu li blokirani otvori za prozračivanje.

Simptomi	Mogući uzrok i rješenje
Nepravilno odmrzavanje	Posuđe nije primjereno za uporabu u mikrovalnoj pećnici ili su postavke pripreme pogrešne. <ul style="list-style-type: none">• Provjerite je li posuđe primjereno za uporabu u mikrovalnoj pećnici.• Promijenite trajanje odmrzavanja ili težinu.• Okrećite ili miješajte hranu tijekom odmrzavanja.

Bilješka

Bilješka

Bilješka

