



USER GUIDE

LM-W315

ENGLISH

MAGYAR

HRVATSKI

БЪЛГАРСКИ

СРПСКИ

МАКЕДОНСКИ

ROMÂNĂ

SLOVENŠČINA

## About this user guide

Thank you for choosing this LG product. Please carefully read this user guide before using the device for the first time to ensure safe and proper use.

- Always use genuine LG accessories. The supplied items are designed only for this device and may not be compatible with other devices.
- This device is not suitable for people who have a visual impairment due to the touchscreen keyboard.
- Descriptions are based on the device default settings.
- Default apps on the device are subject to updates, and support for these apps may be withdrawn without prior notice. If you have any questions about an app provided with the device, please contact a LG Service Centre. For user-installed apps, please contact the relevant service provider.
- Modifying the device's operating system or installing software from unofficial sources may damage the device and lead to data corruption or data loss. Such actions will violate your LG licence agreement and void your warranty.
- Some content and illustrations may differ from your device, depending on the area, service provider, software version, or OS version, and are subject to change without prior notice.
- Software, audio, wallpaper, images, and other media supplied with your device are licenced for limited use. If you extract and use these materials for commercial or other purposes, you may be infringing copyright laws. As a user, you are fully responsible for the illegal use of media.
- Additional charges may incur for data services, such as messaging, uploading, downloading, auto-syncing and location services. To void additional charges, select a data plan suitable to your needs. Contact your service provider to obtain additional details.

## Instructional notices



**WARNING:** Situations that could cause injury to the user and third parties.



**CAUTION:** Situations that may cause minor injury or damage to the device.



**NOTE:** Notices or additional information.

# Table of contents

## 01

---

### Basic Functions

- 6 Accessories
- 7 Watch Overview
- 10 Get ready for snap-and-swap
- 12 Charging Your Watch
- 15 Using the battery efficiently
- 16 If the Screen Freezes
- 16 Turning the Watch On and Off
- 17 Waking Your Watch Up
- 17 Dimming the Screen
- 17 Using the Touch Screen

## 02

---

### Connecting the Watch to Your Companion Device

- 21 Setting Up Your Companion Device
- 22 Pairing Your Watch with Your Companion Device
- 23 Connecting to Another Companion Device

## 03

---

### How to Use Your Watch

- 25 Watch Face Home Screen
- 25 Changing the Watch Face
- 27 Notification Cards
- 28 Managing the Quick Settings
- 29 JustWatch
- 30 Sending a Text
- 30 Apps Screen
- 31 Master Tools
- 35 Google Fit
- 38 Opening the Apps Installed On Your Watch
- 39 Downloading Other Apps

## 04

---

### Tasks Using Voice Command

- 41 Getting help from your Google Assistant on Your Watch
- 41 Setting a Reminder
- 42 Seeing Your Step Count
- 42 Sending a Text
- 43 Setting a Timer
- 44 Using the Stopwatch
- 44 Setting an Alarm
- 44 Managing Your Alarms

## 05

---

### Settings

- 46 Opening the Settings Menu
- 46 Display
- 47 Apps & notifications
- 47 Gestures
- 48 Connectivity
- 50 Accessibility
- 50 Personalisation
- 51 System

## 06

---

### More Information

- 53 Open Source Software Notice Information
- 53 Trademarks
- 54 DECLARATION OF CONFORMITY
- 54 Contact office for compliance of this product
- 54 Regulatory information (Regulation ID number, E-labeling, etc.)
- 54 How to Update Your Device

## 07

---

### Safety Information

- 56 Safety tips
- 57 General safety & handling



01

## **Basic Functions**

# Accessories

The following accessories are provided with your device.

- Device
- Quick Start Guide
- Charging cradle
- Charger
- USB cable



- The items supplied with the device and any available accessories may vary depending on the region or service provider.
- Always use genuine LG Electronics accessories. Using accessories made by other manufacturers may affect your device's call performance or cause malfunctions. Any issues resulting from usage of accessories made by other manufacturers may not be covered by LG's repair service.
- The accessories are not water-resistant. Do not expose these items to water.



- If any of these basic items are missing, contact the dealer from which you purchased your device.
- To purchase additional basic items, contact the LG Customer Support Centre.
- To purchase optional items, contact the LG Customer Support Centre for available dealers, and then purchase online.
- Some items in the product box are subject to change without notice.
- The appearance and specifications of your device are subject to change without notice.

# Watch Overview

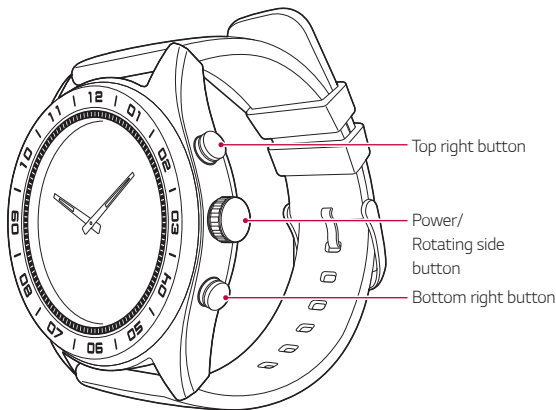

## Power/Rotating side button

### To turn the watch on:

- Press and hold for one second to turn the screen on. If it doesn't turn on, press and hold for a few seconds until the LG logo appears.

### When the screen is dimmed:

- Press once to wake the screen.

### When the screen is on:

- Press to open the Apps screen when you are on the watch face home screen.
- Press to return to the previous when you are on any other screen.
- Press and hold for one second to get help from your Google Assistant.

### When the screen is off:

- Press once to wake the screen.

<b>Power/Rotating side button</b>	<p><b>Rotating the Power/Rotating side button:</b></p> <ul style="list-style-type: none"> <li>• Rotate to browse the apps list on the Apps screen.</li> <li>• Rotate to show or hide notifications in the watch face home screen.</li> </ul> <hr/> <p><b>If the screen freezes:</b></p> <ul style="list-style-type: none"> <li>• Press and hold until the LG logo appears to restart the watch.</li> </ul>
<b>Top right button</b>	<p>Press and hold to see the obscure area when the screen is on.</p>
<b>Bottom right button</b>	<p><b>When the screen is on:</b></p> <ul style="list-style-type: none"> <li>• Press once to open the master tools</li> <li>• Press and hold to use JustWatch.</li> </ul> <hr/> <p><b>When the screen is off:</b></p> <ul style="list-style-type: none"> <li>• Press once to wake the screen.</li> </ul>



- See *Master Tools* for details.
- See *JustWatch* for details.

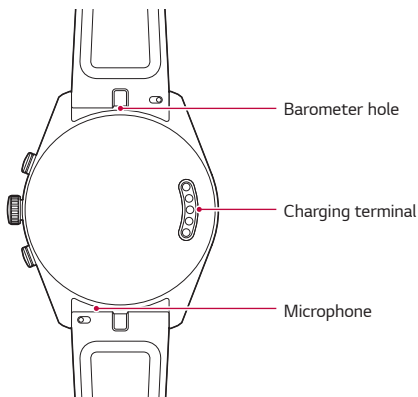

- Any damage to the barometer or microphone resulting from accidents, unreasonable use, tampering or other causes not arising from defects in material or workmanship may void the Limited Warranty.



- If water enters hole on the device, some features may not work properly. In this case, dry the device thoroughly before using it again.
- Keep the holes clear.
- If your device receives impact or moves severely, the hour and minutes hands may move slightly. Note that this is a designed performance.
- The hour and minute hands may move if you drop the device or subject it to severe impact. In this case, calibrate the hour and minute hands.

# Get ready for snap-and-swap

Switch styles anytime with MODE™ snap-and-swap watch bands.

1

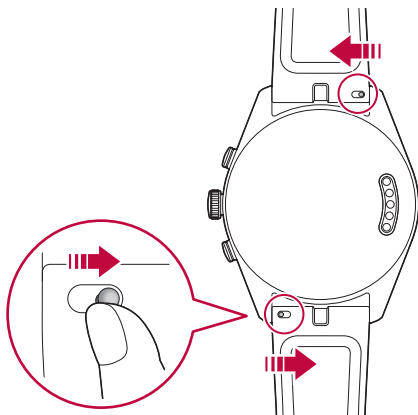

2

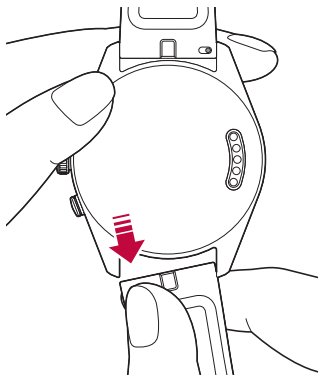



- You can change the snap-and-swap band into other band on the market. The LG limited warranty does not cover the use of third party bands.

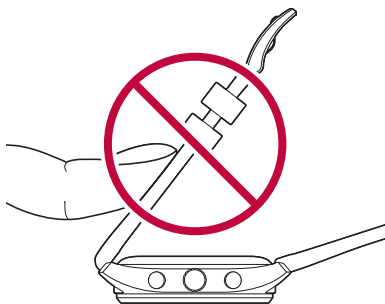

- Excess force on the watch band may lead to breakage.

# Charging Your Watch

Before using your watch for the first time, you should charge the battery. Use the charging cradle provided with your watch to charge its battery.

The supplied charging cable will allow you to charge from a power outlet or from a computer.



- When the battery power is low, the battery icon may show as empty. If the battery charge is completely empty, the watch cannot be turned on immediately after connecting the charger. Leave an empty battery to charge for a few minutes before turning the device on. Some features are not available while the battery is charging.



- To charge your device, always use the power adapter and charging cradle that come with your device. Using third-party charging accessories can cause fire, electric shock, injury, or damage to your device or other property.

## **Do NOT attempt to remove the back cover.**

- This device has a non-removable battery. Do not attempt to remove the back cover. Doing so may severely damage the battery and device, which could cause overheating, fire, and injury.

- 1 Connect the USB plug on the charging cradle to the charger adapter.
- 2 Plug the charger adapter into a power outlet.

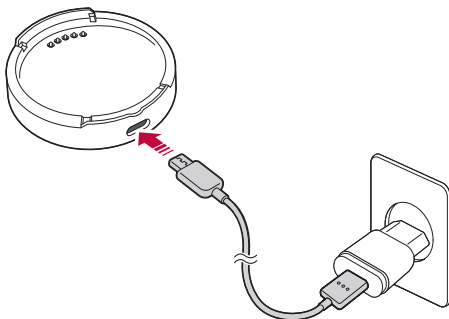

3 Place your device on the charging cradle as shown below.

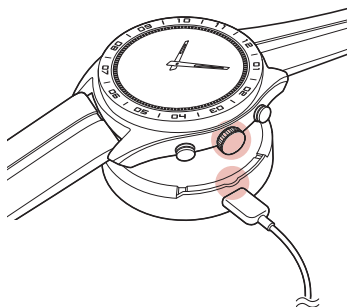

4 Press down the device on the charging cradle until you hear the "click" sound.

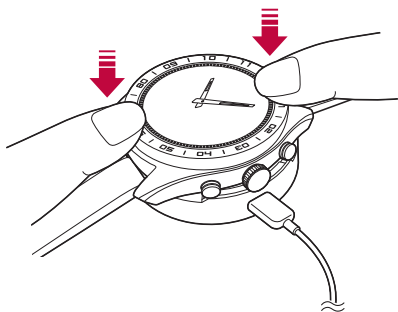



- The charging cradle is designed to only be used with the watch and is not compatible with other devices.
- To maximise battery life, make sure that the battery is fully charged before you use the device for the first time.
- Exposure to liquids or other foreign materials while using your device may affect the charging cradle, causing it to disconnect from the watch while charging.
- If the charging screen does not display after connecting to a power source, adjust your device's position on the charging cradle.
- Do not charge while the device, charging cradle or charging cable is wet or contains moisture. This can cause fire, electric shock, injury or damage to device.

5 While your watch is charging, the screen will show the time, battery percentage and charging progress (indicated by the ring around the outside).

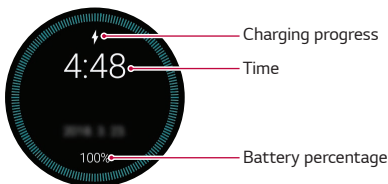

6 Once the battery is fully charged, remove it from the charging cradle.



- The watch may become warm while charging. If the device becomes hotter than usual, discontinue charging until it cools.

# Using the battery efficiently

To minimise battery consumption, follow these tips.

- Turn off the Always-on screen option when not using your watch for a long time.
- Minimise the screen brightness.
- Turn off the Wi-Fi network function when not using Wi-Fi.
- Turn off the Gestures feature.
- If you get notifications on your companion device that you don't want to see on your watch, go to the Wear OS by Google™ app Settings on your companion device and add those apps to the **Block app notifications**.
- If you feel the battery life is short after installing some specific app, try to uninstall it.



- Battery Saver is automatically enabled at the 15% battery capacity on your watch. In battery saver mode, the ambient display and Wi-Fi are set to off.

## If the Screen Freezes

If the device freezes up and stops working, press and hold the **Power/Rotating side button** until the device reboots and the LG logo is displayed.

## Turning the Watch On and Off

### Turning the Watch On

Press and hold the **Power/Rotating side button** for a few seconds.

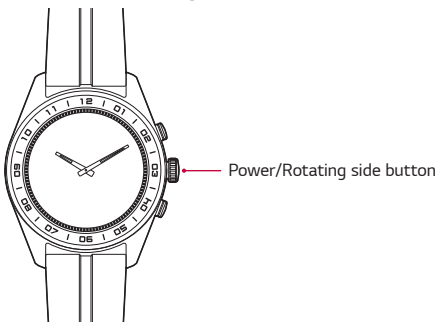

### Turning the Watch Off

- 1 Press the **Power/Rotating side button** to open the Apps screen.
- 2 Tap **Settings > System > Turn off**.
- 3 When prompted with the message **Turn off: Are you sure?**, tap .

# Waking Your Watch Up

If the screen is dimmed or off, you can wake up the watch by doing any of the following:

- Touch the screen.
- Raise your wrist such that the display of the watch is pointing towards your eyes.
- Press the **Power/Rotating side button** on the watch.

# Dimming the Screen

Cover the screen with your palm until it vibrates.

# Using the Touch Screen

You can familiarise yourself with how to control your device by using touch screen gestures.

## Tapping

Lightly tap with your fingertip to select or run an app or option.

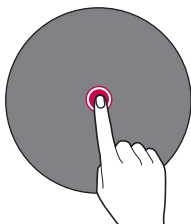

## Touching and holding

Touch and hold for several seconds to display the available options.

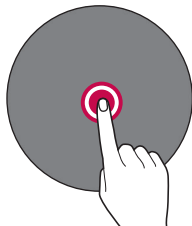

## Swiping

Quickly move your finger across the surface of the screen, without pausing when you first touch it.

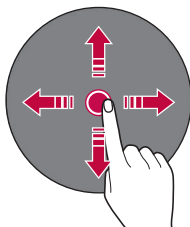

- Do not expose the touch screen to excessive physical shock. It might damage the touch sensor.



- A touch screen failure may occur if you use the device near a magnetic, metallic or conductive material.
- If you use the device under bright lights, such as direct sunlight, the screen may not be visible, depending on your position. Use the device in a shady location or a location with an ambient light that is not too bright and bright enough to read books.
- Do not press the screen with excessive force.
- Touch control may not work properly if you tap while wearing a glove on or by using the tip of your fingernail.
- The touch screen may not function properly if a screen-protective film or accessory is attached to the device.
- Do not display non-moving images for an extended period. This may cause image burn-in on the screen.
- Applications that show the same screen for more than 10 minutes are not recommended because they may cause screen damage that is not covered by the warranty.



02

## **Connecting the Watch to Your Companion Device**

# Setting Up Your Companion Device

Before pairing, follow these steps to set up your companion device that you want to pair with your watch.

- 1 Make sure the companion device is running Android™ 4.4+ or iOS 9.3+ and supports **Bluetooth®**.
  - If your companion device is not Android 4.4+ or iOS 9.3+, please check with your manufacturer for a possible software update.
- 2 Make sure your companion device supports Wear OS by Google.
  - To find out, visit <http://g.co/WearCheck> from your companion device.
- 3 Turn on Bluetooth on your companion device if it isn't already on.
- 4 Make sure your companion device is next to your watch.
- 5 On your companion device, download the Wear OS by Google app from the **Play Store** or **App Store** and install it. If Wear OS by Google is already on your companion device, make sure you have the most recent version.
- 6 Make sure your companion device is connected to mobile data or a Wi-Fi network. You need a data connection to set up your watch for the first time.



- Depending on the network connection, the setup process might take over 20 minutes.

# Pairing Your Watch with Your Companion Device

## Step 1. Follow these steps on your watch.

- 1 Turn on the watch and tap the screen to begin.
- 2 Tap a language.
- 3 Swipe up and follow the onscreen instructions until the watch name is displayed.

## Step 2. Follow these steps on your companion device.

- 1 Open the Wear OS by Google app on your companion device.
- 2 On your companion device, you'll see a list of nearby devices. Tap your watch's name.
- 3 You'll see a passkey on your companion device and watch. Check that the codes match.
- 4 Tap **PAIR** on your companion device to start pairing.

## Step 3. Follow these steps to pair your watch with your companion device.

- 1 You'll see a confirmation message on your watch once it is paired. This may take a few minutes.
- 2 Follow the onscreen instructions to complete the initial setup.
- 3 When your watch completes the connection with your companion device, you'll be asked to copy your Google accounts on your companion device to your watch.



- Copying a Google account to your watch allows you to download new apps using the Play Store.
- Once initial setup is complete, you will see a tutorial notification . Follow the tutorial notices before using your watch.

# Connecting to Another Companion Device

Your watch connects to one mobile device at a time. If you want to connect your watch to a different device, you must reset your watch using the **Disconnect & reset** setting on your watch.

## Unpairing and Resetting Your Watch

This setting unpairs the watch from your companion device and resets your watch's settings to their factory default values and deletes all of your data.

- 1 Press the **Power/Rotating side button** to open the Apps screen
- 2 Tap **Settings > System > Disconnect & reset**.
- 3 When prompted, tap  to confirm.
- 4 Connect your watch to another device.



- Performing a factory reset erases all data from your watch's memory and all watch data from your companion device. After resetting, your watch is ready to connect to another companion device.



03

## **How to Use Your Watch**

# Watch Face Home Screen

The watch face home screen is the starting point for the default screen. You see the current time and date. You can also show the battery level, and more.



- The displayed content depends on the watch face design you select.

# Changing the Watch Face

You can add more watch faces and personalise your watch to your style.

- From the watch face home screen, swipe left or right to the last screen and then tap **Add more watch faces** .
- Tap the desired watch face to add it to your favorites and allow you to choose it.
- After adding your favorites, swipe the screen right or left to browse designs, then tap the one you want to choose.

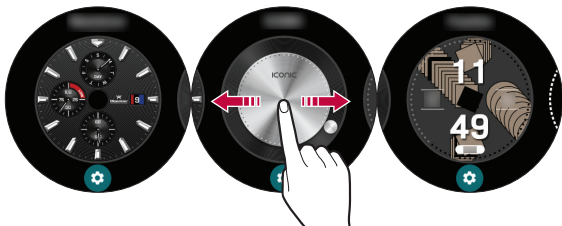



- You can also change and download watch faces through the Wear OS by Google app on your companion device.

## Customise the Watch Face Home Screen Menu

- 1 Touch and hold the watch face home screen for one second.

**OR**

Swipe left or right from the watch face home screen and then tap

**Customise** .



Customise

- 2 You can customise the shortcuts and watch face layout displayed on the watch face home screen.

# Notification Cards

Most notifications you see on your companion device will also show up on your watch. These include notifications for texts, event reminders, and more.

Notifications are displayed in the form of cards. Card previews appear at the bottom of the watch face home screen.

- To see a notification card, swipe the watch face upwards.
- To see more cards, keep swiping up from the bottom of the screen.
- To get more details, tap the notification card.



**Notification cards**

Swipe up to view more notifications.

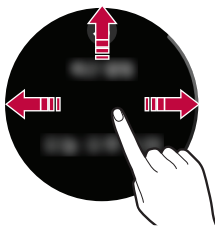

To remove a notification, swipe left or right.

## Blocking Notifications





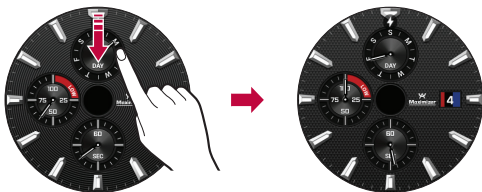

If you get notifications on your companion device that you don't want to see on your watch, you can stop specific apps from showing their notifications on your watch.

- 1 On your companion device, open the Wear OS by Google app.
- 2 Tap  > **Block app notifications**.
- 3 Select the app you want to block.

# Managing the Quick Settings

To open the Quick settings, swipe down on the watch face home screen. The Quick settings allow you to quickly and easily change commonly used settings.



-  : Set the brightness and theater mode.
-  : Tap  to open the Settings app.
-  : Tap  to disconnect all networks and turn off your device's connectivity on your watch.
-  : Your watch will not show any notifications and alerts while this setting is turned on.



- Some content may differ from your companion device depending on the OS version.

# JustWatch

You can use the device as a watch only. In the device, you can turn off all features including Wear OS by Google, Watch Face Home Screen, call, messaging, and mobile network to reduce battery consumption.

## Activating the JustWatch mode

- 1 Press and hold the bottom right button on the Watch Face Home Screen.

### OR

On the settings screen, tap **System > JustWatch > JustWatch**.

- The duration for which you can use the device in the JustWatch mode appears on the top of the screen.
- 2 Tap  on the bottom of the screen.
    - Wear OS by Google turns off and you can use the device as a watch.

## Deactivating the JustWatch mode

To turn on the all features including Wear OS by Google, press and hold the **Power/Rotating side button**.

The device turns on and automatically pairs with the mobile device.

# Sending a Text

You can ask your Google Assistant to send text messages using your watch.

You can also reply to any text message cards that you receive on your watch.

# Apps Screen

The Apps screen displays icons for all apps.

- From the watch face home screen, press the **Power/Rotating side button** to open to the Apps screen.
- To open an app on the Apps screen, tap an app icon.



- To set the favorite app, touch and hold a app. Then this app will be appeared at the top of the app list.

# Master Tools

You can use various functions.

## Compass

Use the compass function to measure the direction.

- Follow the on-screen instructions to calibrate the compass.



- Calibrate the compass in a place where the magnetic field cannot affect the device, or outdoor. If there are objects to affect the magnetic field including metals or rebar, or if you are inside the building you may not calibrate the compass properly.
- In case of the compass is not calibrated properly, check that there are no objects or materials including metals to affect the magnetic field, and then swipe the compass upwards to calibrate again.

## Stopwatch

You can use the stopwatch to record a lap time.

- Press Top right button to initiate or suspend the stopwatch.
- Press Bottom right button to record a lap time or reset.



## Timer

You can set the timer to trigger an alarm after a specified period of time.

- Tap the desired time to start.
- To suspend or resume the timer, press top right button. To cancel the timer, press bottom right button.



## Calibration

To synchronise the time perfectly between your device and the mobile device, calibrate the hour hand and the minute hands. Align the hour and the minute hand to the red dot on the top of the screen, then tap the screen.

- To move the hour hand, tap the Top right button then align the hour hand to the red dot on the top of the screen.
- To move the minute hand, tap the Top right button then align the hour hand to the red dot on the top of the screen.



## Barometer

You can check the atmospheric pressure in the current location.



- The screen displays current atmospheric pressure and temperature.
- You can set the unit of the atmospheric pressure and temperature by swiping the screen upwards.
- This feature is available only when the GPS feature is activated on your mobile device.

## Altimeter

You can check altitude in the current location.



- The screen displays current altitude and temperature.
- You can set the unit of the altitude and temperature by swiping the screen upwards.
- This feature is available when the Location feature is activating on your mobile device.
- This feature is provided for your convenience only.

# Google Fit

Google Fit helps to work out when you're walking, jogging or cycling. Set fitness goals and regularly record and check your progress.

## To Open the Google Fit App

Open the Apps screen and then tap **Fit**.



- If you feel discomfort while using the device, stop using it and remove it from your wrist.
- If your device becomes hot to the touch, please remove it until it cools.
- This feature is provided for user convenience. Please use for reference only.

## Using the Google Fit App

### Setting up your goal

- 1 Open the **Fit** app to personalise your goal.
- 2 Swipe up and tap **Settings > Activity goals**  to set one of the following preset goals or create your own: **Take 10,000 steps a day**, **Active 30 min a day**, **Running 3 times a week**, **Steps**, **Distance**, **Active time**, **Calories**.

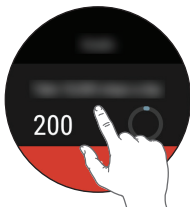

## Viewing your workout report





Your workout log displays your active time, steps, distance, and active calories.

- 1 Open the **Fit** app and swipe up until the workout report appears.
- 2 Tap each goal option to show workout information and a graph depicting weekly data.



## Using the Fit Workout App

### Open the Fit Workout app

- 1 Open the **Fit** app and tap **Fit Workout** .  
**OR**  
Open the **Fit Workout** app.
- 2 Tap the desired workout mode.
- 3 Tap **START** to start monitoring your workout.
  - Tap  to pause or  to resume the workout.
  - Tap  to save and exit your workout and view your workout report.

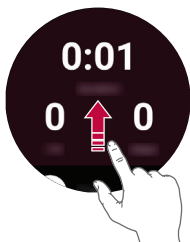

# Opening the Apps Installed On Your Watch

The apps list shows you all of the applications installed on the watch. Swipe up and down to scroll through the list, and then tap one to use it. The most recently used app is displayed at first top of the circle.



- Default apps on the device are subject to updates. Support for these apps may be withdrawn without prior notice. If you have any questions about an app provided with the device, please contact an LG Service Centre. For user-installed apps, please contact the relevant service provider.
- Modifying the device's operating system or installing software from unofficial sources may damage the device and lead to data corruption or loss. Such actions will violate your LG license agreement and void your warranty.

## Viewing the Apps List

- 1 If your screen is dimmed, tap the screen to wake up the watch.
- 2 Press the **Power/Rotating side button** to open the Apps screen.

# Downloading Other Apps

After copying your companion device's Google accounts to your watch, you can download more apps on Google Play™ store.

To use the same apps which are already installed on your companion device, download them again on your watch. You can download them easily via the 'Apps on your phone' category on Google Play™ store.



- The apps on your device, and their functions, may vary according to country, region or hardware specifications. LG will not be responsible for any performance issues which arise from using applications developed by providers other than LG.
- LG will not be responsible for performance or incompatibility issues which arise from edited registry settings or modified operating system software.
- Any attempt to customise your operating system may lead to the device or its apps not working correctly.
- Software, audio, wallpaper, images, and other media supplied with your device are licensed for limited use. If you extract and use these materials for commercial or other purposes, you may be infringing copyright laws. As a user, you are entirely responsible for the illegal use of media.
- Additional charges may apply for data services, such as messaging, uploading, downloading, auto-syncing and location services. To avoid additional charges, select a data plan suitable to your needs. Contact your service provider for details.
- This content is not supported in iOS version.



04

## **Tasks Using Voice Command**

# Getting help from your Google Assistant on Your Watch

Your watch has the Google Assistant built in. Ask it questions. Tell it to do things. It's your own personal Google. Just say "OK Google" or press and hold the **Power/Rotating side button** until you see **What can you do?**



- To get help from your Google Assistant a data or Wi-Fi connection is required on your companion device, and the devices must be within Bluetooth range.
- This feature may vary or may not be supported, depending on the area, languages, or paired devices.
- IF you can use this function, activate it Tap **Settings > Personalisation > 'Ok Google' detection**.

## Setting a Reminder

You can ask your Google Assistant to set a reminder. When a reminder is set, a card will appear at the reminder time.

- 1 If your screen is dimmed, tap the screen to wake up the watch.
- 2 From the watch face home screen, say "OK Google" or press and hold the **Power/Rotating side button** until you see **What can you do?**
- 3 Say "Remind me".
- 4 Complete your reminder when prompted. Your reminder will automatically save after a few seconds (tap the ⊗ before it finishes saving to cancel it.)

## Seeing Your Step Count

You can view your step count goal, the number of steps you have taken today and each day over the last week, as measured by the Fit app.

- 1 If your screen is dimmed, tap the screen to wake up the watch.
- 2 From the watch face home screen, say “**OK Google**” or press and hold the **Power/Rotating side button** until you see **What can you do?**
- 3 Say “**Show me my steps**.” You will see your daily step count information.

## Sending a Text

You can ask your Google Voice to send text messages using your watch. You can also reply to any text message cards that you receive on your watch.

## Sending a Message

- 1 If your screen is dimmed, tap the screen to wake up the watch.
- 2 From the watch face home screen, say “**OK Google**” or press and hold the **Power/Rotating side button** until you see **What can you do?**
- 3 Say “**Send a text**.”
- 4 **To whom?** will appear. Say the name of the contact you want to send a text message to. You can also say a mobile phone number for numbers not saved in your companion device’s Contacts list.
- 5 You will be prompted to say the message you want to send. Say your message.
- 6 Tap **▶** to send the text message (tap **⊗** to cancel it).

## Replying to a Message

When you get message notifications on your companion device, cards will appear on your watch. Tap the notification and swipe up until **Reply** appears. Tap **Reply**, then say your message or insert emoticons or input message using the keyboard. To insert an emoticon, like a smiley, into the message, tap 😊.



• This content is not supported in iOS version.

## Setting a Timer

You can ask your Google Assistant to set a timer. Once a timer set, a card is displayed with the countdown.

- 1 If your screen is dimmed, tap the screen to wake up the watch.
- 2 From the watch face home screen, say "**OK Google**" or press and hold the **Power/Rotating side button** until you see **What can you do?**
- 3 Say "**Set a timer**".

# Using the Stopwatch

Measure how much time has passed by starting a stopwatch.

- 1 If your screen is dimmed, tap the screen to wake up the watch.
- 2 From the watch face home screen, say “**OK Google**” or press and hold the **Power/Rotating side button** until you see **What can you do?**
- 3 Say “**Start stopwatch**”.
- 4 Press Top right button to start.

# Setting an Alarm

Multiple alarms can be set on your watch separately from alarms set on your companion device. Alarms set on your watch will not transfer to your companion device, but alarms activated on your companion device will display an alarm card (with vibration and sound, if set) on your watch.



- 1 If your screen is dimmed, tap the screen to wake up the watch.
- 2 From the watch face home screen, say “**OK Google**” or press and hold the **Power/Rotating side button** until you see **What can you do?**
- 3 Say “**Set an alarm**”.

# Managing Your Alarms

You can view, edit, and delete the alarms that you set on your watch.

- 1 If your screen is dimmed, tap the screen to wake up the watch.
- 2 From the watch face home screen, say “**OK Google**” or press and hold the **Power/Rotating side button** until you see **What can you do?**
- 3 Say “**Show alarms**”.



- Tap  next to an alarm to edit or delete it.
- Tap  to manually set an alarm.



05

**Settings**

# Opening the Settings Menu

If your screen is dimmed, tap the screen to wake up the watch.

- Press the **Power/Rotating side button** to open the Apps screen, then tap **Settings** .

OR

Swipe down on the watch face home screen, then tap **Settings** .



- Tap a setting to turn it on or off, open a list of choices, or view information.

## Display

From the **Settings** , tap **Display**.

- **Change watch face:** You can set the watch's face. See *Changing the Watch Face* for details.
- **Adjust brightness:** You can set the level of brightness for your watch's display.
- **Font size:** You can set the size of the font displayed on your watch's screen.
- **Always-on screen:** When you're not using the watch, the screen can either turn off or on, depending on your settings.
- **Touch lock:** You can set the lock of the touch screen. To unlock the touch screen, press **Power/Rotating side button**.

# Apps & notifications

From the **Settings** , tap **Apps & notifications**.

- **App info:** You can see information about installed apps.
- **App notifications:** You can set how app alerts are sent.
- **App permissions:** You can check permissions of installed apps.
- **Notification previews:** Enables or disables notification previews.
- **Override Do Not Disturb for...:** Select apps to receive notifications in Do Not Disturb mode.
- **Vibration pattern:** Select the vibration pattern.

# Gestures

From the **Settings** , tap **Gestures**.

- **Tilt-to-wake:** You can set to tilt your watch to turn on the screen.
- **Touch to wake:** You can set to touch your watch to turn on the screen.
- **Wrist gestures:** You can set to flick your wrist to browse the screen.
- **Launch tutorial:** View a tutorial about using gestures on your watch.
- **More tips:** Opens a webpage on your companion device to help you with more tips for gestures.

# Connectivity

From the **Settings** , tap **Connectivity**.

## Bluetooth

- **Bluetooth:** Tap the switch to toggle it On or Off. On allows you to pair and connect with other Bluetooth devices.
- **Available devices:** Displays all of the Bluetooth devices that are within your companion device's range. Tap one to pair and connect.



- When using Bluetooth to connect to other mobile devices, the devices must be positioned close to each other. If not, it may cause abnormal operation or noise, depending on the use environment.
- In an open space, the Bluetooth communication range usually spans approximately 10m. This range may vary depending on the use environment.
- Do not place obstacles between your product and connected devices. Outgoing/incoming signals can weaken due to user's body, walls, corners or obstacles. Use where there is no obstacle.
- Only Bluetooth devices that support the A2DP and HFP profile are supported.

## Wi-Fi

- **Wi-Fi:** Tap the switch to toggle it On or Off. On connects to a Wi-Fi network (from your list of available, detected networks).
- **Add network:** Allows you to manually add a Wi-Fi network by entering its name (SSID), security, and password.
- **Saved networks:** Displays your saved Wi-Fi networks allowing you to manage them.
- **About Wi-Fi:** Help is displayed when the product is using a Wi-Fi network.



- When using a Wi-Fi connection, your watch can get notifications from your device even if Bluetooth is unavailable.
- Your watch will search and connect to the nearest Wi-Fi network based on the Wi-Fi list registered on your device.

## Aeroplane mode

Tap the switch to toggle it On or Off. When Aeroplane mode is on, you can use still many of the features on your watch when you are on an aeroplane or anywhere else where sending or receiving data is prohibited.



- Turning on Aeroplane mode on your watch does not activate it on the your companion device. If you want to activate aeroplane mode on your companion device, you'll need to turn it on separately.

## Location

Tap the switch to toggle it On or Off. You can manage your location services for determining your approximate location. Some apps like Weather and Maps need your location to work.



- When paired with a companion device, the watch will use the location of the companion device. To improve location accuracy when paired with a device, turn on High accuracy in your companion device's location settings.

## Accessibility

From the **Settings** , tap **Accessibility**.

- **Magnification gestures:** You can set to enable magnification to zoom in and out with triple tap.

## Personalisation

From the **Settings** , tap **Personalisation**.

- **Input methods:** You can customise keyboard settings for your device.
- **Accounts:** You can add or remove a Google account to your watch.
- **Customise hardware buttons:** You can customise the **Bottom right button**.
- **'Ok Google' detection:** Allows you to use Ok Google.
- **Device administration:** Allows you to view and disable your device administrators.
- **Enable alternate launcher:** Allows you to use alternate launcher.

# System

From the **Settings** , tap **System**.

- **Battery Saver:** Reduce battery consumption by cutting down some device settings.
- **JustWatch:** You can only use a watch. All features can be turned off to use the watch, saving battery life.
- **Date & time:** You can set how your watch syncs and displays the date, time, and time zone.
- **Restart:** You can restart your device.
- **Turn off:** You can turn off your device
- **Disconnect & reset:** You can unpair the watch from your companion device and reset your watch's settings to their factory default values. Please note that this deletes all of your data on your watch.
- **About:** Displays the Model, Device name, Versions (for Google and Android software), Serial number, Build number, Connection, and Battery information. The following options are also available:
  - **System updates, Legal notices and Terms of USE for LG apps**
- **Regulatory information:** Displays regulatory information.



06

**More Information**

# Open Source Software Notice Information

To obtain the source code under GPL, LGPL, MPL, and other open source licenses, that is contained in this product, please visit <http://opensource.lge.com>.

In addition to the source code, all referred license terms, warranty disclaimers and copyright notices are available for download.

LG Electronics will also provide open source code to you on CD-ROM for a charge covering the cost of performing such distribution (such as the cost of media, shipping, and handling) upon email request to [opensource@lge.com](mailto:opensource@lge.com).

This offer is valid for a period of three years after our last shipment of this product. This offer is valid to anyone in receipt of this information.

## Trademarks

- Copyright ©2018 LG Electronics Inc. All rights reserved. LG and the LG logo are registered trademarks of LG Group and its related entities.
- Bluetooth® is a registered trademark of Bluetooth SIG, Inc. worldwide.
- Wi-Fi® and the Wi-Fi logo are registered trademarks of the Wi-Fi Alliance.
- App Store is a registered trademark of Apple Inc.
- Google and Wear OS by Google are registered trademark of Google LLC.



- All other trademarks and copyrights are the property of their respective owners.

# DECLARATION OF CONFORMITY

Hereby, **LG Electronics** declares that this **LM-W315** product is in compliance with the essential requirements and other relevant provisions of Directive **2014/53/EU**.

A copy of the Declaration of Conformity can be found at <http://www.lg.com/global/declaration>.

## Contact office for compliance of this product

LG Electronics European Shared Service Center B.V.  
Krijgsman 1, 1186 DM Amstelveen, The Netherlands

## Regulatory information (Regulation ID number, E-labeling, etc.)

For regulatory details, go to **Settings > System > Regulatory information**.

## How to Update Your Device

Access to latest firmware releases, new software functions and improvements.

- Press the Power/Rotating side button and tap **Settings > System > About > System updates**.



07

## **Safety Information**

Before turning on your product, review the basic safety information provided here.

## Safety tips

To avoid damaging your product and reduce the risk of fire or electric shock, explosion, or other hazards, observe the following safety precautions:

- To charge your device, always use the included power adapter, USB cable, and charging cradle that come with your device. Using third-party charging solutions can cause fire, electric shock, injury, or damage to your device or other property.
- Available accessories may vary depending on your region, country or service provider.
- Some contents and illustrations may differ from your device depending on the region, service provider, software version, or OS version, and are subject to change without prior notice.
- Do not damage the power cord by bending, twisting, pulling, heating, or placing heavy items on it.
- This product is equipped with a charging cradle for connecting to a desktop or notebook computer or to the charger. Be sure your computer is properly grounded before connecting your product to the computer. The power supply cord of a desktop or notebook computer has an equipment-grounding conductor and a grounding plug. The plug must be plugged into an appropriate outlet that is properly installed and grounded in accordance with all local codes and ordinances.
- Do not open, disassemble, crush, bend or deform, puncture, or shred the product.
- Do not insert foreign objects into the product.
- Do not place the product in a microwave oven.
- Do not expose the product to fire, explosion, or other hazards.
- Like many electronic devices, your product generates heat during normal operation. Extremely prolonged, direct skin contact in the absence of adequate ventilation may result in discomfort or minor burns. Therefore, use care when handling your product during or immediately after operation.

- If you have a problem with using the product, please stop using it and consult with the authorised LG Electronics customer service center.

## General safety & handling

While using your product, be aware of the following common-sense guidelines.

### Your environment

- **Safe operating temperatures.** Use and store your product in temperatures between 0°C/32°F and 35°C/95°F. Exposing your product to extremely low or high temperatures may result in damage, malfunction, or even explosion.
- **While driving.** When driving a car, driving is your first responsibility. Using a mobile device or accessory for a call or other application while driving may cause distraction. Keep your eyes on the road.
- **Around explosives.** Do not use in areas where sparks from the product might cause a fire or explosion.
- **On airplanes.** Observe all rules and instructions for use of electronic devices. Most airlines allow electronic use only between and not during takeoffs and landings. There are three main types of airport security devices: X-ray machines (used on items placed on conveyor belts), magnetic detectors (used on people walking through security checks), and magnetic wands (hand-held devices used on people or individual items). You can pass your product through airport X-ray machines. But do not send it through airport magnetic detectors or expose it to magnetic wands.
- Always follow any special regulations in a given area. Turn your device off in areas where use is forbidden or when it may cause interference or danger.

## Battery warnings

- Do not disassemble, open, crush, bend or deform, puncture or shred the device.
- Do not modify or re-manufacture the device, attempt to insert foreign objects into the battery, immerse or expose to water or other liquids, or expose to fire, explosion or other hazard.
- Make sure that no sharp-edged items such as animal's teeth or claws, come into contact with the battery. This could cause a fire.
- Only use the battery for the system for which it is specified.

- Use of an unqualified battery or charger may present a risk of fire, explosion, leakage, or other hazard.
- Do not short circuit a battery or allow metallic conductive objects to contact battery terminals.
- Battery usage by children should be supervised.
- Avoid dropping the device. If the device is dropped, especially on a hard surface, and the user suspects damage, take it to a service centre for inspection.
- Improper battery use may result in a fire, explosion or other hazard.
- Always unplug the charger from the wall socket after the product is fully charged to save unnecessary power consumption of the charger.
- Risk of explosion if battery is replaced by an incorrect type. Dispose of used batteries according to the instructions.

## Embedded battery



### **Warning Notice for Battery replacement**

- Li-Ion Battery is a hazardous component which can cause injury.
- Battery replacement by non-qualified professional can cause damage to your device.
- Do not replace the battery by yourself. The battery can be damaged, which can cause overheat and injury. The battery must be replaced by the authorised service provider. The battery should be recycled or disposed separately from household waste.
- In case this product contains a battery incorporated within the product which cannot be readily removed by end-users, LG recommends that only qualified professionals remove the battery, either for replacement or for recycling at the end of this product's working life. To prevent damage to the product, and for their own safety, users should not attempt to remove the battery and should contact LG Service Helpline, or other independent service providers for advice.
- Removal of the battery will involve dismantling of the product case, disconnection of the electrical cables/ contacts, and careful extraction of the battery cell using specialized tools. If you need the instructions for qualified professionals on how to remove the battery safely, please visit <http://www.lge.com/global/sustainability/environment/take-back-recycling>.

## Notes on Water Resistant Properties

This product is water and dust resistant in compliance with the Ingress Protection rating IP68.

Your product has undergone testing in a controlled environment and is proven to be water and dust resistant in certain circumstances (meets the requirements of classification IP68 as described by the international standard IEC 60529 - Degrees of Protection provided by Enclosures [IP Code]; test conditions: 15-35 °C, 86-106kPa, 1.5 meter, for 30 minutes). Do not expose the device in conditions that are different from the test conditions. Results may vary in actual use.



### WARNING

Despite a rating of IP68, your device is not impervious to conditions not tested in LG's controlled environment. Please note that any damages that occur due to such causes changes the colour of the LDI (Liquid Damage Indicator). If the colour of LDI located inside the product changes, the product is to be considered ineligible for any free-of-charge repair services provided under the product's limited warranty. Avoid exposing the product to environments with excessive dust or moisture. Do not use the product in the following environments.



Do not immerse the product in any liquid chemicals (soap, etc.) other than water.



Do not immerse the product in salt water, including seawater.



Do not immerse the product in a hot spring.



Do not swim with this product.



Do not place the product directly on sand (such as at a beach) or mud.



Do not immerse your product in water deeper than approximately 1.5 meters.

Do not immerse your product in water for longer than 30 minutes.

- If your product becomes wet be sure to wipe the microphone and device with a dry cloth before use.
- Should your product or your hands become wet, dry them before handling the product.
- Do not use the product in places where it may be sprayed with high pressure water (e.g. near a faucet or shower head) or submerge it in water for extended periods of time, as the product is not designed to withstand high water pressure.
- This product is not resistant to shock. Do not drop the product or subject it to shock. Doing so might damage or deform the main unit, causing water leakage.
- The product's water and dust resistant features may be damaged by dropping or receiving an impact.
- If the product gets wet, use a clean, soft cloth to dry it thoroughly.
- The touch screen and other features may not work properly if the device is used while wet.



- Failure to follow the provided instructions may invalidate your device's limited warranty.

## Pacemakers and other medical devices

Persons with pacemakers should:

- Always keep the product more than six (6) inches from their pacemaker when the product is turned ON.
- Not carry the product in a breast pocket.
- Use the wrist opposite the pacemaker to minimize the potential for RF interference.
- Turn the product OFF immediately if there is any indication that interference is taking place.

If you use any other personal medical device, consult your physician or the manufacturer of your device to determine if it is adequately shielded from external RF energy.

## Tips for using Bluetooth and Wi-Fi on your watch

- When connecting your product to other mobile devices, the devices must be positioned close to each other. If not, it may cause abnormal operation or noise, depending on the use environment.
- In an open space, the Bluetooth communication range usually spans approximately 10m. This range may vary depending on the use environment.
- Do not place obstacles between your product and connected devices. Outgoing/incoming signal can weaken due to user's body, walls, corners or obstacles. Use where there is no obstacle.
- When using a Wi-Fi connection, your watch can get notifications from your device even if Bluetooth is unavailable.
- Your watch will search and connect to the nearest Wi-Fi network based on the Wi-Fi list registered on your phone.

## Tips for the display screen

- Do not display non-moving images for an extended period. This may cause image burn-in or stains on the screen.
- Applications that display the same screen for more than 10 minutes are not recommended because the potential screen damage is not covered by the warranty.

## Exposure to radio frequency energy

Radio wave exposure and Specific Absorption Rate (SAR) information.

This product has been designed to comply with applicable safety requirements for exposure to radio waves. These requirements are based on scientific guidelines that include safety margins designed to assure the safety of all persons, regardless of age and health.

- The radio wave exposure guidelines employ a unit of measurement known as the Specific Absorption Rate, or SAR. Tests for SAR are conducted using standardised methods with the product transmitting at its highest certified power level in all used frequency bands.
- While there may be differences between the SAR levels of various LG product models, they are all designed to meet the relevant guidelines for exposure to radio waves.

- The SAR limit recommended by the International Commission on Non-Ionizing Radiation Protection (ICNIRP) is 2 W/kg averaged over 10g of tissue for the Mouth SAR or 4.0 W/kg averaged over 10g of tissue for the Limb-worn SAR.
- The highest SAR value for this model product when tested for use at Next-to-Mouth(Face) is 0.101 W/kg (10g) and for Limb-worn(Wrist) is 0.208 W/kg (10g).
- This device was tested for typical Limb-worn(Wrist) operations kept 0 cm between the user's body(Wrist) and the back of the device. Additionally this device was tested for typical Next-to-Mouth(Face) operations with the front of the device kept 1 cm between the user's mouth(Face) and the front of the device. To ensure compliance with Radio Equipment SAR requirements, please ensure a minimum separation distance of 1 cm is maintained for next-to-mouth (face) operations.

## Information about the RF exposure from FCC

In August 1996, the Federal Communications Commission (FCC) of the United States, with its action in Report and Order FCC 96-326, adopted an updated safety standard for human exposure to radio frequency (RF) electromagnetic energy emitted by FCC regulated transmitters. Those guidelines are consistent with the safety standard previously set by both international and U.S. standards. The design of this device complies with FCC guidelines and these international standards.

### Part 15.19 statement

This device complies with part 15 of the FCC Rules. Operation is subject to the following two conditions:

- (1) This device may not cause harmful interference, and
- (2) this device must accept any interference received, including interference that may cause undesired operation.

### Part 15.21 Statement

Changes or modifications not expressly approved by the manufacturer could void the user's authority to operate the equipment.

## Body-Worn(Wrist) and Next-to-Mouth Operation

This device was tested for typical body-worn (wrist) operations with 0 inches (0cm) between the user's body (wrist) and the back of the device.

This device was also tested for typical next-to-mouth (face) operations with 0.39 inches (1cm) between the user's mouth (face) and the front of the device.

To comply with FCC RF exposure requirements, a minimum separation distance of 0.39 inches (1 cm) must be maintained between the user's mouth(face) and the front of the device.

Any accessories containing metallic components may not be used.

### Part 15.105 Statement

This equipment has been tested and found to comply with the limits for a class B digital device, pursuant to Part 15 of the FCC Rules. These limits are designed to provide reasonable protection against harmful interference in a residential installation. This equipment generates uses and can radiate radio frequency energy and, if not installed and used in accordance with the instructions, may cause harmful interference to radio communications. However, there is no guarantee that interference will not occur in a particular installation. If this equipment does cause harmful interference or television reception, which can be determined by turning the equipment off and on, the user is encouraged to try to correct the interference by one or more of the following measures:

- Reorient or relocate the receiving antenna.
- Increase the separation between the equipment and receiver.
- Connect the equipment into an outlet on a circuit different from that to which the receiver is connected.
- Consult the dealer or an experienced radio/TV technician for help.

## Laser safety statement

### Caution!

This product employs a Laser system. To ensure proper use of this product, please read this owner's manual carefully and retain for future reference. Should the unit require maintenance, contact an authorised service centre.

Use of controls, adjustments, or the performance of procedures other than those specified herein may result in hazardous radiation exposure.

To prevent direct exposure to laser beam, do not try to open the enclosure or make direct contact with the laser.

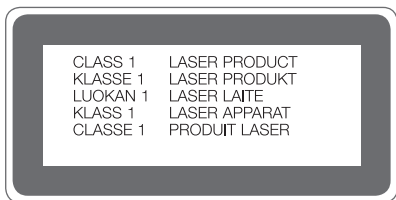

Supported Bands	Tx Output power
BT 2.4GHz	9 dBm
WLAN 2.4GHz	15 dBm

## Disposal of your old appliance



1. This crossed-out wheeled bin symbol indicates that waste electrical and electronic products (WEEE) should be disposed of separately from the municipal waste stream.
2. Old electrical products can contain hazardous substances so correct disposal of your old appliance will help prevent potential negative consequences for the environment and human health. Your old appliance may contain reusable parts that could be used to repair other products, and other valuable materials that can be recycled to conserve limited resources.
3. You can take your appliance either to the shop where you purchased the product, or contact your local government waste office for details of your nearest authorised WEEE collection point. For the most up to date information for your country please see [www.lg.com/global/recycling](http://www.lg.com/global/recycling)

## Disposal of waste batteries/accumulators



1. This symbol may be combined with chemical symbols for mercury (Hg), cadmium (Cd) or lead (Pb) if the battery contains more than 0.0005% of mercury, 0.002% of cadmium or 0.004% of lead.
2. All batteries/accumulators should be disposed separately from the municipal waste stream via designated collection facilities appointed by the government or the local authorities.
3. The correct disposal of your old batteries/accumulators will help to prevent potential negative consequences for the environment, animal and human health.
4. For more detailed information about disposal of your old batteries/accumulators, please contact your city office, waste disposal service or the shop where you purchased the product.



CE

# A Használati útmutató ismertetése

Köszönjük, hogy LG terméket választott! Kérjük, a biztonságos és rendeltetésszerű használat érdekében a készülék első használata előtt gondosan olvassa végig a Használati útmutatót.

- Mindig eredeti LG tartozékokat használjon. A mellékelt tartozékok kizárólag e modellel együtt használhatók, más készülékekkel nem kompatibilisek.
- A készülék érintőképernyős billentyűzete következtében látáskárosult személyek általi használat céljára nem alkalmas.
- Az útmutató leírásai a készülék alapbeállításaira vonatkoznak.
- A készülék gyári alkalmazásait rendszeresen frissítik, támogatásuk azonban előzetes értesítés nélkül bármikor megszüntethető. A készüléken futtatott alkalmazásokkal kapcsolatos kérdés esetén az LG ügyfélszolgálatával vegye fel a kapcsolatot. Felhasználó által telepített alkalmazások esetén a megfelelő szolgáltatóhoz forduljon esetleges kérdéseivel.
- A készülék operációs rendszerének módosítása vagy a nem hivatalos forrásból származó szoftverek telepítése károsíthatja a készüléket és adatsérüléshez vagy adatvesztéshez vezethet. A fenti műveletek az LG licencszerződés megszegésének minősülnek és a garancia érvénytelenítését vonják maguk után.
- Előfordulhat, hogy az útmutató bizonyos részei és illusztrációi az adott területtől, szolgáltatótól, szoftververziótól, illetve operációs rendszertől függően eltérhetnek az Ön készülékétől, és előzetes értesítés nélkül változhatnak.
- A készülékhez adott szoftverre, audióra, háttérképre, képekre és más médiára engedélyezett használat korlátozott. Ha letölti a készülékről ezeket az anyagokat és kereskedelmi vagy más célra használja fel, megsértheti a szerzői jogi törvényeket. Felhasználóként Ön teljes mértékben felelős a média illegális felhasználásáért.
- További költségek merülhetnek fel adatszolgáltatásokért, mint például üzenetek, feltöltések, letöltések, auto-sync (automatikus szinkronizálás) és helymeghatározó szolgáltatások. A további költségek elkerülése érdekében, válasszon igényeinek megfelelő előfizetést. További részletekért forduljon szolgáltatójához.

## Útmutatások



**FIGYELMEZTETÉS!** Olyan helyzetek, melyek a felhasználónak és harmadik félnek sérülést okozhatnak.



**VIGYÁZAT!** Olyan helyzetek, melyek kisebb sérülést vagy kárt okozhat a készülékben.



**MEGJEGYZÉS:** Értesítések vagy kiegészítő információk.

# Tartalomjegyzék

## 01

### Alap funkciók

- 6 Tartozékok
- 7 Az óra áttekintése
- 10 Készüljön fel a cserére
- 12 Az óra töltése
- 15 Az akkumulátor hatékony használata
- 16 Ha a képernyő lefagy
- 16 Az óra be- és kikapcsolása
- 17 Az óra felébresztése
- 17 A képernyő elsötétedése
- 17 Az érintőképernyő használata

## 02

### Az óra csatlakoztatása társzkészülékhez

- 21 A társzkészülék beállítása
- 22 Az óra párosítása a társzkészülékkel
- 23 Másik társzkészülékhez való csatlakozás

## 03

### Az óra használata

- 25 Az óralap kezdőképernyője
- 25 Óralap megjelenésének módosítása
- 27 Értesítési kártyák
- 28 Gyorsbeállítások kezelése
- 29 JustWatch
- 30 Szöveges üzenetek küldése
- 30 Az 'Alkalmazások' képernyő
- 31 Mestereszközök
- 35 Google Fit
- 38 Az órára telepített alkalmazások megnyitása
- 39 Egyéb alkalmazások letöltése

## 04

### Feladatok elvégzése hangvezérléssel

- 41 Segítségkérés az órán található Google Asszisztenstől
- 41 Emlékeztető beállítása
- 42 Lépésszám megtekintése
- 42 Szöveges üzenetek küldése
- 43 Időzítő beállítása
- 44 A stopperóra használata
- 44 Ébresztés beállítása
- 44 Ébresztések kezelése

## 05

### Beállítások

- 46 A Beállítások menü megnyitása
- 46 Display
- 47 Apps & notifications
- 47 Gestures
- 48 Connectivity
- 50 Accessibility
- 50 Personalisation
- 51 System

## 06

### További információk

- 53 Információk a nyílt forráskódú szoftverrel kapcsolatban
- 53 Védjegyek
- 54 MEGFELELŐSÉGI NYILATKOZAT
- 54 A termék megfelelőségével kapcsolatban illetékes iroda
- 54 Szabályozási információk (szabványos azonosítószám, e-címke stb.)
- 54 AZ ESZKÖZ FRISSÍTÉSE

## 07

### Biztonsági információk

- 56 Biztonsági tippek
- 57 Általános biztonság és kezelés



01

## **Alap funkciók**

# Tartozékok

Az alábbi tartozékok vannak mellékelve az eszközhöz.

- Készülék
- Quick Start Guide
- Töltőegység
- Töltő
- USB kábel



- A készülékhez biztosított cikkek és az elérhető tartozékok a régió illetve a szolgáltató függvényében változhatnak.
- Mindig eredeti LG Electronics tartozékokat használjon. A más gyártóktól származó tartozékok használata befolyásolhatja készülékének hívási teljesítményét vagy hibát okozhatnak. A más gyártóktól származó tartozékok használatából eredő bármely esemény nem tartozik az LG szerviz szolgáltatásának hatáskörébe.
- A tartozékok nem vízállóak. Ne tegye ezeket vízbe.



- Ha az alapvető elemek közül bármelyik hiányzik, lépjen kapcsolatba azzal a kereskedővel, ahonnan készülékét beszerezte.
- További alapvető tartozékok beszerzéséhez lépjen kapcsolatba az LG Vevőszolgálattal.
- Opcionális tartozékok beszerzéséhez lépjen kapcsolatba az LG Vevőszolgálattal az elérhető kereskedők megismeréséhez, majd rendeljen online.
- A termékcsomag egyes elemei előzetes értesítés nélkül változhatnak.
- Készülékének kinézete és tulajdonságai előzetes értesítés nélkül változhatnak.

# Az óra áttekintése

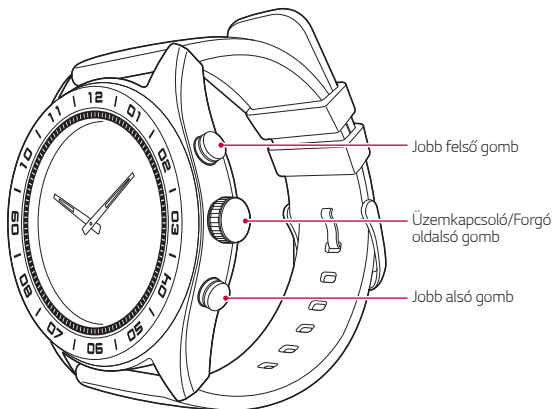

## Üzemkapcsoló/ Forgó oldalsó gomb

### Az óra bekapcsolásához:

- Nyomja meg és tartsa lenyomva egy másodpercig a képernyő bekapcsolásához. Ha nem kapcsol be, nyomja meg és tartsa lenyomva néhány másodpercig, amíg az LG logó meg nem jelenik.

### Ha a képernyő elsötétült:

- Koppintson egyszer a képernyő felébresztéséhez.

### Ha a képernyő be van kapcsolva:

- Nyomja meg az Alkalmazások képernyő megnyitásához, ha az óra kezdőképernyőjén van.
- Nyomja meg, hogy visszatérjen az előző képernyőre, ha bármelyik másik képernyőn van.
- Nyomja meg és tartsa lenyomva egy másodpercig a Google Asszisztens használatához.

### Ha a képernyő ki van kapcsolva:

- Koppintson egyszer a képernyő felébresztéséhez.

<b>Üzemkapcsoló/ Forgó oldalsó gomb</b>	<p><b>A Bekapcsolás/Elforgatás gomb forgatása:</b></p> <ul style="list-style-type: none"> <li>• Forgassa el az applikációk listájának böngészéséhez az Alkalmazások képernyőn.</li> <li>• Forgassa el az óralap kezdőképernyőjén levő értesítések megjelenítéséhez vagy elrejtéséhez.</li> </ul>
	<p><b>Ha a képernyő lefagy:</b></p> <ul style="list-style-type: none"> <li>• Tartsa lenyomva addig, amíg az LG logó meg nem jelenik az óra újraindításához.</li> </ul>
<b>Jobb felső gomb</b>	<p>Nyomja meg és tartsa lenyomva a homályos terület felfedéséhez, ha a képernyő be van kapcsolva.</p>
<b>Jobb alsó gomb</b>	<p><b>Ha a képernyő be van kapcsolva:</b></p> <ul style="list-style-type: none"> <li>• Nyomja meg egyszer a mestereszközök megnyitásához</li> <li>• Nyomja meg és tartsa lenyomva a JustWatch használatához.</li> </ul>
	<p><b>Ha a képernyő ki van kapcsolva:</b></p> <ul style="list-style-type: none"> <li>• Koppintson egyszer a képernyő felébresztéséhez.</li> </ul>



- Részletekért tekintse meg a következő részt: *Mestereszközök*.
- Részletekért tekintse meg a következő részt: *JustWatch*.

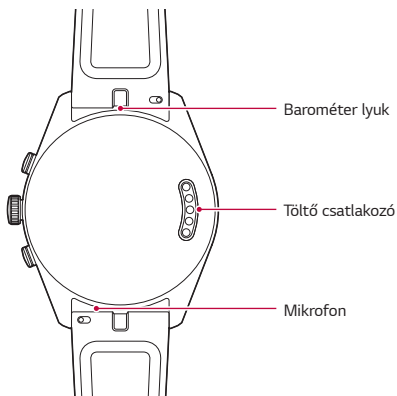

- A balesetekből, ésszerűtlen használatból, rongálásból vagy egyéb olyan okból bekövetkező bármilyen, a barométert vagy a mikrofont érintő károsodás, amely nem anyagi vagy gyártási hibából származik, érvénytelenítheti a korlátozott jótállást.



- Ha víz jut a készüléken levő nyílásokba, lehetséges néhány funkció nem működik megfelelően. Ebben az esetben szárítsa ki a készüléket alaposan, mielőtt újból használja.
- Tartsa tisztán a nyílásokat.
- Ha a készüléket behatás éri, vagy erőteljesen mozog, az óra- és percmutató enyhén elmozdulhat. Vegye figyelembe, hogy ez tervezett jelenség.
- Az óra- és percmutató elmozdulhat, ha leejti a készüléket vagy azt erőteljes hatás éri. Ebben az esetben állítsa be az óra- és percmutatót.

# Készüljön fel a cserére

Váltson stílust bármikor a MODE™ snap-and-swap óramárkáival.

1

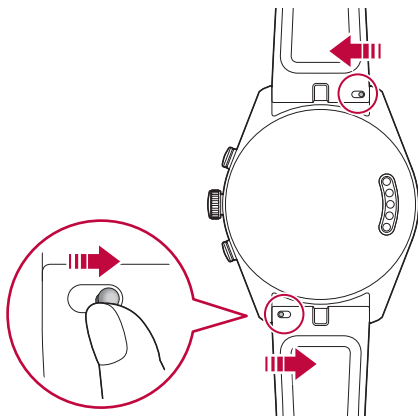

2

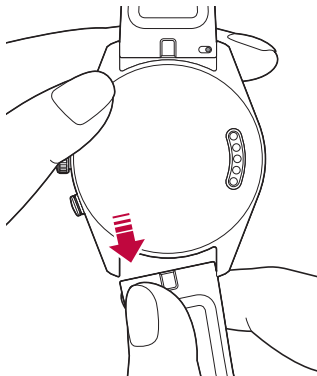



- A snap-and-swap márkát lecserélheti egy másik piaci márkára. Az LG korlátozott jótállása nem vonatkozik a harmadik féltől származó márkák használatára.

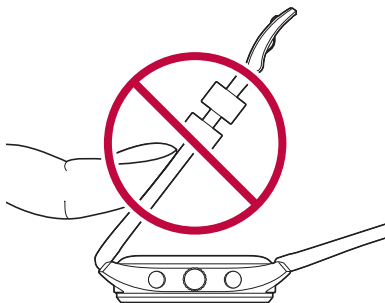

- Túl nagy erő alkalmazása az órasíjra szakadáshoz vezethet

# Az óra töltése

Az óra első használata előtt javasolt feltölteni az akkumulátort. Használja az órához kapott töltőegységet az akkumulátor töltéséhez.

A mellékelt töltőkábel lehetővé teszi a konnektorról vagy számítógépről történő töltést.



- Ha az akkumulátor töltöttségi szintje alacsony, az akkumulátor ikonja üres lehet. Ha az akkumulátor teljesen lemerül, az órát nem lehet azonnal bekapcsolni a töltőhöz való csatlakozáskor. Hagyja néhány percre tölteni a lemerült akkumulátort, mielőtt bekapcsolná az eszközt. Az akkumulátor töltése közben egyes funkciók nem érhetőek el.



- A készülék töltéséhez mindig a készülékhez mellékelt hálózati adaptert és töltőegységet használja. Harmadik féltől származó töltési megoldások tüzet, elektromos áramütést, sérülést vagy a készülék vagy más tárgyak károsodását okozhatják.

## **NE próbálja meg eltávolítani a hátlapot.**

- Az eszköz el nem távolítható akkumulátorral rendelkezik. Ne próbálja meg eltávolítani a hátlapot. Amennyiben mégis így tesz, súlyosan károsíthatja az akkumulátort és a készüléket, ami túlmelegedést, tüzet és sérülést okozhat.

- 1 Csatlakoztassa a töltőegységen lévő USB-csatlakozót a hálózati adapterhez.
- 2 Dugja a hálózati adaptert egy konnektorba.

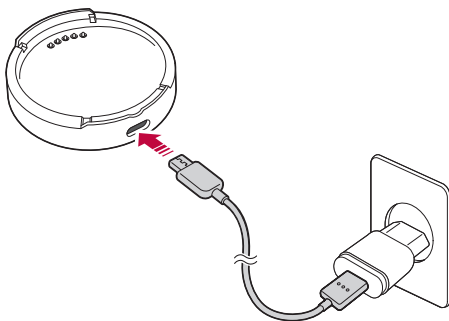

3 Helyezze az eszközt a töltőegységre a képen látható módon.

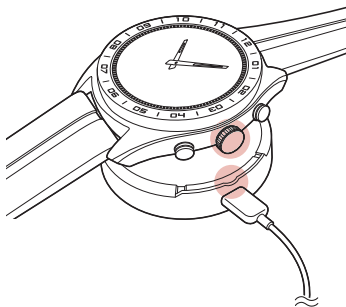

4 Nyomja rá az órát a töltőegységre, amíg egy kattantást nem hall.

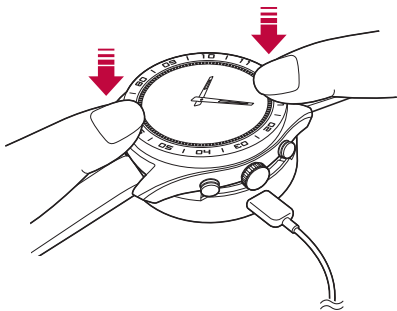



- A töltőegységet úgy tervezték, hogy csak az órával lehessen használni; más eszközzel nem kompatibilis.
- Az akkumulátor élettartamának maximalizálásához győződjön meg róla, hogy az óra első használata előtt az akkumulátor teljesen fel legyen töltve.
- A készülék használata közben folyadékokkal vagy más idegen anyagokkal való érintkezés hatással lehet a töltőegységre, így az töltés közben lekapcsolódhat az órától.
- Ha a töltésjelző képernyő nem jelenik meg az áramforráshoz való csatlakoztatás után, akkor módosítsa a készülék pozícióját a töltőegységen.
- Ne végezzen töltést, ha az eszköz, a töltőbölcső vagy a töltőkábel vizes, illetve nedves. Ez tüzet, áramütést, sérülést okozhat, illetve károsíthatja a készüléket.

5 Töltés közben az idő, az akkumulátor töltöttségi szintje és a töltés folyamata (amit az óra külsején lévő gyűrű jelez) látszik a képernyőn.



6 Mikor az akkumulátor teljesen feltöltődött, vegye le az órát a töltőegységről.



- Az óra töltés közben felmelegedhet. Ha a készülék a szokásosnál melegebbé válik, hagyja abba a töltést, amíg le nem hűl.

# Az akkumulátor hatékony használata

Az akkumulátorfogyasztás minimalizálása érdekében, kövesse az alábbi lépéseket:

- Kapcsolja ki az Aktív kijelző funkciót, ha hosszú ideig nem használja az órát.
- Állítsa a legkisebbre a képernyő fényerejét.
- Kapcsolja ki a Wi-Fi hálózat funkciót, amikor nem használja a Wi-Fi-t.
- Kapcsolja ki a Kézmozdulat funkciót.
- Ha olyan értesítéseket kap a társkészüléken, amelyeket nem szeretne az órán látni, menjen a Wear OS by Google™ applikáció Beállítás képernyőjére a társkészüléken, és vegye fel azokat az applikációkat a **Block app notifications** részben.
- Ha bizonyos applikációk telepítése után úgy érzi, hogy az akkumulátor gyorsabban lemerül, próbálja meg azokat eltávolítani.



- Az Energiatakarékos funkció automatikusan bekapcsol, ha az óra akkumulátorának kapacitása 15%-ra csökken. Energiatakarékos módban a kijelző megvilágítása és a Wi-Fi kikapcsol.

# Ha a képernyő lefagy

Ha az eszköz lefagy és megáll, nyomja meg és tartsa lenyomva a **Üzemkapcsoló/Forgó oldalsó gomb**, amíg a készülék újra nem indul, és megjelenik rajta az LG logó.

## Az óra be- és kikapcsolása

### Az óra bekapcsolása

Nyomja meg és tartsa lenyomva az **Üzemkapcsoló/Forgó oldalsó gomb** gombot néhány másodpercig.

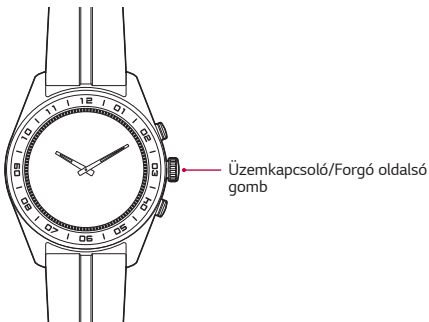

### Az óra kikapcsolása

- 1 Az 'Alkalmazások' képernyő megnyitásához nyomja meg a **Üzemkapcsoló/Forgó oldalsó gomb**.
- 2 Koppintson a **Settings** >, a **System** >, majd a **Turn off**.
- 3 Ha az óra kiírja a **Turn off: Are you sure?**, üzenetet, koppintson a ☑ gombra.

## Az óra felébresztése

Ha a képernyő elsötétült vagy kikapcsolt állapotban van, az alábbiak bármelyikével felébresztheti az órát:

- Érintse meg a képernyőt.
- Emelje fel a csuklóját úgy, hogy az óra kijelzője a szeme felé nézzen.
- Nyomja meg a **Üzemkapcsoló/Forgó oldalsó gomb** az órán.

## A képernyő elsötétedése

Fedje be tenyerével a képernyőt, amíg az rezeg egyet.

## Az érintőképernyő használata

Megismerheti, hogyan kezelheti készülékét az érintőképernyőn végzett mozdulatokkal.

### Koppintás

Gyengéden érintse meg ujjbegyével a futtatni kívánt alkalmazást vagy opciót.

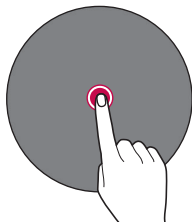

## Koppintás és benyomva tartás

Érintse meg és tartsa lenyomva néhány másodpercig az elérhető beállítások megjelenítéséhez.

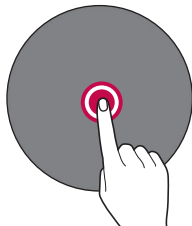

## Csúsztatás

Mikor először megérinti, gyorsan mozgassa az ujjait a kijelző felszínén, megállás nélkül.

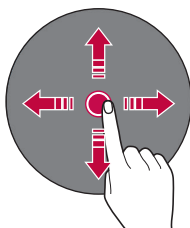

- Ne tegye ki az érintőképernyőt túlzott fizikai hatásoknak. Ez károsíthatja az érintésérzékelőt.



- Az érintőképernyő hibát jelezhet, ha a készüléket mágneses, fémes vagy vezető anyag mellett használja.
- Ha a készüléket éles fényben használja, mint például napfényben, a képernyő láthatatlanná válhat, függően az Ön helyzetétől. Használja a készüléket árnyékos helyen, vagy szórt fényű helyen, amely nem túl fényes, de fénye elegendő a könyvolvasáshoz.
- Ne nyomja meg a képernyőt túlzott erővel.
- Előfordulhat, hogy az érintéses vezérlő nem működik megfelelően, ha kesztyűben koppint, vagy körme hegyét használja.
- Az érintőképernyő esetleg nem működik megfelelően, ha képernyővédő fólia vagy tartozék van a készüléken.
- Ne jelenítse meg nem mozgó képeket hosszú ideig. Ez beégést okozhat a kijelzőn.
- Nem ajánlott az olyan applikációk használata, amelyek ugyanazt a képernyőt jelenítik meg több mint 10 percen keresztül, mert a lehetséges képernyőkárosodásra nem vonatkozik a jótállás.



02

**Az óra  
csatlakoztatása  
társkészülékhez**

# A társkészülék beállítása

Párosítás előtt kövesse ezeket a lépéseket annak a társkészüléknek a beállításához, melyet párosítani szeretne az órájával.

- 1 Ellenőrizze, hogy a társkészülék az Android™ 4.4 vagy újabb vagy az iOS 9.3 vagy újabb változatát futtatja-e, és támogatja-e a **Bluetooth®** kapcsolatot.
  - Ha társkészülékén nem az Android 4.4 vagy újabb vagy az iOS 9.3 vagy újabb változata fut, kérjük, vegye fel a kapcsolatot a gyártóval a lehetséges szoftverfrissítésért.
- 2 Ellenőrizze, hogy a társkészüléke támogatja-e a Wear OS by Google applikációt.
  - Ehhez látogassa meg a <http://g.co/WearCheck> weboldalt a társkészülékén.
- 3 Kapcsolja be a Bluetooth-t, ha még nincs bekapcsolva.
- 4 Ellenőrizze, hogy a társkészülék az óra mellett van-e.
- 5 A társkészülékén töltsse le a Wear OS by Google applikációt a **Play Áruházból** vagy az **App Store**-ból, és telepítse azt. Ha a Wear OS by Google már a társkészülékén van, ellenőrizze, hogy a legújabb verzióval rendelkezik-e.
- 6 Ellenőrizze, hogy a társkészülék csatlakozik-e mobil adat- vagy Wi-Fi-hálózathoz. Az óra első alkalommal történő beállításához adatkapcsolatra van szükség.



- A hálózati kapcsolattól függően a beállítási eljárás több mint 20 percig is eltarthat.

# Az óra párosítása a társkészülékkel

## 1. Kövesse az órán megjelenő lépéseket.

- 1 Kapcsolja be az órát és koppintson a képernyőre a kezdéshez.
- 2 Koppintson egy nyelvre.
- 3 Húzza az ujját a kijelzőn felfelé, és kövesse a kijelzőn megjelenő utasításokat addig, amíg az óra neve meg nem jelenik.

## 2. Kövesse a társkészüléken megjelenő lépéseket.

- 1 Nyissa meg a Wear OS by Google applikációt a társkészüléken.
- 2 A társkészüléken látni fogja a közelben lévő eszközöket. Koppintson az óra nevére.
- 3 Látni fogja a jelszót a társkészüléken és az órán. Ellenőrizze, hogy a jelszavak egyeznek-e.
- 4 Koppintson a **PAIR** gombra a társkészüléken a párosítás megkezdéséhez.

## 3. Kövesse az alábbi lépéseket az óra párosításához a társkészülékkel.

- 1 A párosítás után egy megerősítő üzenet fog megjelenni az órán. Ez eltarthat néhány percig.
- 2 Kövesse a képernyőn megjelenő utasításokat a kezdeti beállításhoz.
- 3 Miután az óra kapcsolódott a társkészülékhez, át kell másolnia a társkészüléken lévő Google-fiók(oka)t az órára.



- Google-fiókja az órára való átmásolásával új applikációkat tölthet le a Play Áruház használatával.
- A kezdeti beállítások befejeztével a bevezetésről szóló értesítést fogja látni . Kövesse a bevezetésről szóló értesítést az óra használata előtt.

# Másik társkészülékhez való csatlakozás

Az óra egyszerre csak egy mobileszközhöz tud csatlakozni. Ha az órát egy másik eszközhöz szeretné csatlakoztatni, akkor alaphelyzetbe kell állítania az órát a **Disconnect & reset** funkció használatával.

## Az óra leválasztása és alaphelyzetbe állítása

Ez a funkció leválasztja az órát a társkészülekről és gyári alaphelyzetbe állítja annak beállításait.

- 1 Az 'Alkalmazások' képernyő megnyitásához nyomja meg az **Üzemkapcsoló/Forgó oldalsó gomb**.
- 2 Koppintson a **Settings** >, a **System** >, majd a **Disconnect & reset**.
- 3 Amikor a rendszer kéri, koppintson  a megerősítéshez.
- 4 Csatlakoztassa az órát egy másik eszközhöz.



- A gyári beállítások visszaállítása minden adatot töröl az óra memóriájából és az óra adatait a társkészülekről. A visszaállítás után az óra készen áll arra, hogy csatlakoztassa egy másik társkészülékhez.



03

**Az óra használata**

## Az óralap kezdőképernyője

Az óralap kezdőképernyője a kiindulópont az alapértelmezett képernyőhöz.

Itt láthatja az aktuális időt és dátumot. Ezenkívül megjelenítheti az akkumulátor töltöttségi szintjét, és egyebeket.



• A megjelenített tartalom az Ön által beállított óralap stílusától függ.

## Óralap megjelenésének módosítása

További óralapokat is hozzáadhat és ízlés szerint személyre szabhatja óráját.

- Az óralap kezdőképernyőjéről pöccintsen balra vagy jobbra az utolsó képernyőig, majd koppintson a **See more watch face** .
- Koppintson a kívánt óralapra, hogy hozzáadja azt a kedvencekhez és így kiválaszthassa azt.
- Miután hozzáadta kedvenceit, pöccintsen jobbra vagy balra a stílusok közötti böngészéshez, majd koppintson a választottra.

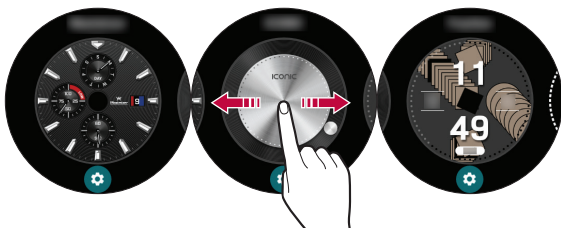



- A társkészüléken lévő Wear OS by Google alkalmazással is lecserélheti az óralapokat, valamint továbbiakat tölthet le.

## Az óralap kezdőképernyője menüjének személyre szabása

- 1 Érintse meg és tartsa lenyomva az óralap kezdőképernyőjét egy másodpercig.

### VAGY

Az óralap kezdőképernyőjéről pöccintsen balra vagy jobbra az utolsó képernyőig, majd koppintson a **Customise** .



Személyre szabás

- 2 Személyre szabhatja az óralap kezdőképernyőjének parancsikonjait és az óralap elrendezését.

# Értesítési kártyák

A társkészüléken megjelenő értesítések többsége az órán is meg fog jelenni. Ide tartoznak az üzenetértesítők, az emlékeztetők, és egyebek. Az értesítések kártyák formájában vannak feltüntetve. A kártyák előnézetei az óralap kezdőképernyőjének alján jelennek meg.

- Az értesítési kártya megtekintéséhez pöccintse az óralapot felfelé.
- A többi kártya megtekintéséhez folytassa a pöccintést felfelé a képernyő aljáról.
- További részletekért koppintson az értesítési kártyára.

További értesítések megtekintéséhez pöccintsen felfelé.



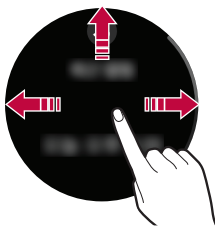

Értesítési kártyák



Értesítés eltávolításához pöccintsen balra vagy jobbra.

## Értesítések letiltása

Ha olyan értesítéseket kap a társkészüléken, amelyeket nem szeretne az órán látni, akkor az órán letilthatja egyes alkalmazások értesítéseit.





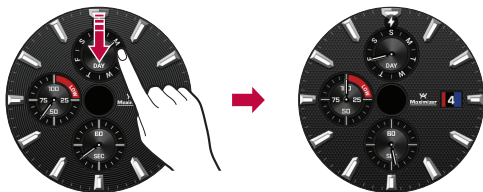

- 1 A társkészüléken nyissa meg a Wear OS by Google applikációt.
- 2 Koppintson az  > **Block app notifications** > .
- 3 Válassza ki a letiltani kívánt alkalmazásokat.

# Gyorsbeállítások kezelése

A Gyorsbeállítások megnyitásához pöccintsen lefelé az óralap kezdőképernyőjén.

A Gyorsbeállítások lehetővé teszik a gyakran használt beállítások gyors és könnyű elérését.



-  : Fényerő és rezgő mód beállítása.
-  : A Beállítások alkalmazás megnyitásához koppintson a  elemre.
-  : Koppintson a  elemre az órán, hogy lekapcsolódjon az összes hálózatról és kikapcsolja eszköze kapcsolódási lehetőségeit.
-  : Az óra nem fog megjeleníteni semmilyen értesítést vagy riasztást, amíg ez a beállítás be van kapcsolva.



- Az operációs rendszertől függően egyes tartalmak eltérhetnek a társzkészüléktől.

# JustWatch

Az eszközt kizárólag óraként is használhatja. Az akkumulátor kímélése érdekében kikapcsolhatja az eszközön a Wear OS by Google-t, az óralap kezdőképernyőjét, a hívásokat, az üzenetkezelést és a mobilhálózatot.

## A JustWatch üzemmód aktiválása

- 1 Érintse meg és tartsa lenyomva a jobb alsó gombot az óralap kezdőképernyőjén.

### VAGY

A beállítási képernyőn koppintson a **System > JustWatch > JustWatch** ikonra.

- Azt, hogy mennyi ideig használhatja a JustWatch üzemmódot, a képernyő tetején láthatja.
- 2 A képernyő alján koppintson a  ikonra.
    - A Wear OS by Google kikapcsol és innentől az eszközt óraként használhatja.

## A JustWatch üzemmód kikapcsolása

Az összes funkció bekapcsolásához, beleértve a Wear OS by Google-t is, nyomja meg és tartsa lenyomva a **Üzemkapcsoló/Forgó oldalsó gomb**.

Az eszköz bekapcsol és automatikusan kapcsolódik a mobilkészülethez.

## Szöveges üzenetek küldése

Megkérheti Google Asszisztensét, hogy küldjön szöveges üzeneteket az óra használatával.

Válaszolhat az órára érkező üzenetkártyákra is.

## Az 'Alkalmazások' képernyő

Az 'Alkalmazások' képernyőn az összes alkalmazás ikonja látszik.

- Az 'Alkalmazások' képernyő megnyitásához nyomja meg a **Üzemkapcsoló/Forgó oldalsó gomb** az óralap kezdőképernyőjén.
- Alkalmazás megnyitásához koppintson annak ikonjára az 'Alkalmazások' képernyőn.



- Kedvencekhez adáshoz érintsen meg és tartson lenyomva egy alkalmazásikont.  
Ezután az adott alkalmazás a lista tetején fog megjelenni.

# Mestereszközök

Különböző funkciókat vehet igénybe.

## Iránytű

Használja az iránytű funkciót az irány meghatározásához.

- Az iránytű kalibrálásához kövesse a kijelzőn látható utasításokat.



- Olyan helyen végezze el az iránytű kalibrálását, ahol a mágneses mező nem befolyásolhatja a készüléket, vagy pedig válasszon szabadtéri helyet. Ha bizonyos tárgyak, például fémek vagy vasbeton, befolyásolják a mágneses mezőt, vagy Ön egy épületen belül tartózkodik, akkor nem biztos, hogy pontos lesz az iránytű kalibrálása.
- Amennyiben a kalibráció nem megfelelő, ellenőrizze, hogy nincsenek jelen olyan tárgyak vagy anyagok, például fémek, amelyek befolyásolhatják a mágneses mezőt, majd pöccintse az iránytűt felfelé a kalibrálás megismétléséhez.

## Stopper

A köridőket a stopperóra funkcióval rögzítheti.

- A stopperóra indításához vagy megállításához nyomja meg a jobb felső gombot.
- Köridő rögzítéséhez vagy alaphelyzetbe állításhoz nyomja meg a jobb alsó gombot.



## Időzítő

Beállíthatja az időzítőt, hogy az ébresztés az Ön által meghatározott időtartamot követően szóljon meg.

- Érintse meg a kívánt időt az indításhoz.
- Az időzítő megállításához vagy folytatásához nyomja meg a jobb felső gombot. Az időzítő leállításához nyomja meg a jobb alsó gombot.



## Kalibrálás

Az eszköz és a mobilkészítő idejének tökéletes szinkronizálásához állítsa be az óra- és a percmutatókat. Állítsa az óra- és a percmutatót a piros ponthoz a képernyő tetején, majd koppintson a képernyőre.

- Az óramutató beállításához koppintson a jobb felső gombra, majd állítsa az óramutatót a piros ponthoz a képernyő tetején.
- Az percmutató beállításához koppintson a jobb felső gombra, majd állítsa a percmutatót a piros ponthoz a képernyő tetején.



## Barométer

Ellenőrizheti az légköri nyomást az aktuális tartózkodási helyén.



- A képernyő megmutatja az aktuális légköri nyomást és hőmérsékletet.
- A képernyő felfelé pöccintésével beállíthatja a légköri nyomás és a hőmérséklet mértékegységét.
- Ez a funkció kizárólag akkor érhető el, ha mobilkészítőjén aktív van a GPS.

## Magasságmérő

Ellenőrizheti a magasságot az aktuális tartózkodási helyén.



- A képernyő megmutatja az aktuális magasságot és hőmérsékletet.
- A képernyő felfelé pöccintésével beállíthatja a magasság és a hőmérséklet mértékegységét.
- Ez a funkció kizárólag akkor érhető el, ha mobileszközén aktiválva van a 'Hely' funkció.
- Ez a funkció csupán az Ön kényelmét szolgálja.

# Google Fit

A Google Fitness segít edzésben maradni, mikor Ön sétál, fut vagy kerékpározik. Tűzzön ki fitnesszcélokat és rendszeresen mérje, majd ellenőrizze haladását.

## A Googel Fitnessz alkalmazás megnyitása

Nyissa meg az 'Alkalmazások' képernyőt, majd koppintson a **Fit** ikonra.



- Ha használat közben kényelmetlennek érzi az eszközt, függesse fel a használatát és vegye le a csuklójáról.
- Ha az eszköz túlságosan felforrósodik, kérjük, vegye le, amíg le nem hűl.
- Ez a funkció csupán a felhasználó kényelmét szolgálja. Kérjük, csak referenciaként használja.

## A Google Fitnessz alkalmazás használata

### Célkitűzés beállítása

- 1 Nyissa meg a **Fit** alkalmazást a célkitűzés személyre szabásához.
- 2 Pöccintsen felfelé és koppintson a **Activity goals**  gombra az alábbi, előre beállított célok valamelyikének beállításához vagy hozzon létre sajátot: **10000 lépés naponta, 30 aktív perc naponta, Futás heti háromszor, Lépések, Távolság, Aktív idő, Kalóriák.**

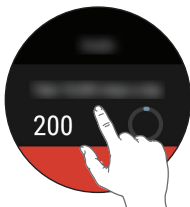

## Tréningjelentés megtekintése

A tréningnapló megjeleníti az Ön aktív idejét, a lépésszámát, a megtett távolságot és az elégetett kalóriákat.

- 1 Nyissa meg a **Fit** alkalmazást, majd pöccintsen felfelé, amíg a tréningjelentés meg nem jelenik.
- 2 Koppintson az egyes célkitűzésekre az edzésinformációk megjelenítéséhez és a heti adatokat megjelenítő grafikonra.





## A Fit Workout alkalmazás használata

### A Fit Workout alkalmazás megnyitása

- 1 Nyissa meg a **Fit** alkalmazást, majd koppintson a **Fit Workout**  ikonra.

#### VAGY

Nyissa meg a **Fit Workout** alkalmazást.

- 2 Érintse meg a kívánt edzésmodot.
- 3 Koppintson a **START** gombra, hogy elkezdje megfigyelni edzését.
  - Koppintson a  gombra az edzés szüneteltetéséhez vagy a  gombra a folytatáshoz.
  - Koppintson a  gombra a kilépéshez és az edzés mentéséhez, majd tekintse meg a tréningjelentést.

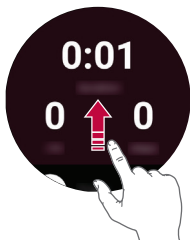

# Az órára telepített alkalmazások megnyitása

Az alkalmazások listája megmutatja az összes, az órára telepített alkalmazást.

Pöccintsen fel- és lefelé a lista görgetéséhez, majd használathoz koppintson rá az egyikre. A legutóbb használt alkalmazás a kör tetején látható.



- A készülék gyári alkalmazásait rendszeresen frissítik. Ezen alkalmazások támogatása azonban előzetes értesítés nélkül bármikor megszüntethető. A készüléken futtatott alkalmazásokkal kapcsolatos kérdés esetén az LG ügyfélszolgálatával vegye fel a kapcsolatot. Felhasználó által telepített alkalmazások esetén a megfelelő szolgáltatóhoz forduljon esetleges kérdéseivel.
- A készülék operációs rendszerének módosítása vagy a nem hivatalos forrásból származó szoftverek telepítése károsíthatja a készüléket és adatsérüléshez vagy -vesztéshez vezethet. A fenti műveletek az LG licencszerződés megszegésének minősülnek és a garancia érvénytelenítését vonják maguk után.

## Az alkalmazáslista megtekintése

- 1 Ha a képernyő elsötétült, koppintson a képernyőre a felébresztéshez.
- 2 Az 'Alkalmazások' képernyő megnyitásához nyomja meg az **Üzemkapcsoló/Forgó oldalsó gomb**.

## Egyéb alkalmazások letöltése

A társkészülék Google-fiókjainak átmásolása után további alkalmazásokat tölthet le a Google Play™ áruházból.

Ha ugyanazokat az alkalmazásokat szeretné használni, mint a társkészüléken, töltsse le őket újra az órára. Könnyedén letöltheti őket a Google Play™ áruház 'Saját alkalmazások' kategóriájából.



- Az eszközön lévő alkalmazások és azok funkciói országonként, régiónként és hardverenként eltérőek lehetnek. Az LG nem vállal felelősséget más, nem LG-szolgáltató által fejlesztett alkalmazások használatából eredő teljesítménybeli problémákért.
- Az LG nem vállal felelősséget szerkesztett beállításjegyzékekből vagy módosított operációsrendszer-szoftverekből eredő teljesítménybeli vagy kompatibilitási problémákért.
- Minden, az operációs rendszer átírására irányuló kísérlet az eszköz vagy annak alkalmazásai helyes működésének megszűnését vonhatja maga után.
- A készülékhez adott szoftverre, hanganyagra, háttérképre, képekre és más médiára engedélyezett használat korlátozott. Ha letölti a készülékről ezeket az anyagokat és kereskedelmi vagy más célra használja fel, megsértheti a szerzői jogi törvényt. Felhasználóként Ön teljes mértékben felelős a média illegális felhasználásáért.
- További költségek merülhetnek fel adatszolgáltatásokért, mint például üzenetek, feltöltések, letöltések, auto-sync (automatikus szinkronizálás) és helymeghatározó szolgáltatások. A további költségek elkerülése érdekében, válasszon igényeinek megfelelő előfizetést. Részletekért forduljon a szolgáltatóhoz.
- Ezt a tartalmat az iOS-s verzió nem támogatja.



04

**Feladatok  
elvégzése  
hangvezérléssel**

# Segítségkérés az órán található Google Asszisztenstől

Az órába be van építve a Google Asszisztens. Kérdezzen tőle. Bízva meg feladatokkal. Ez az Ön személyes Google-je. Csak mondja ki: „**OK Google**” vagy nyomja meg és tartsa lenyomva a **Üzemkapcsoló/Forgó oldalsó gomb**, amíg meg nem jelenik a **What can you do?** üzenet.



- A Google Asszisztens használatához adat- vagy Wi-Fi-kapcsolatra van szükség a társzkészüléken, és az eszközöknek Bluetooth-hatótávolságon belül kell lenniük.
- A területtől, nyelvtől vagy a párosított eszközöktől függően előfordulhat, hogy ez a funkció eltérő lehet, vagy pedig nincs támogatva.
- Ha használhatja ezt a funkciót, aktiválja azt: koppintson a **Settings >**, a **Personalisation >**, majd az **'Ok Google' detection**.

## Emlékeztető beállítása

Megkérheti Google Asszisztensét, hogy állítson be egy emlékeztetőt. Ha emlékeztetőt állít be, az emlékeztető időpontjában egy kártya jelenik meg.

- 1 Ha a képernyő elsötétült, koppintson a képernyőre a felébresztéshez.
- 2 Az óralap kezdőképernyőjénél mondja ki: „**OK Google**” vagy nyomja meg és tartsa lenyomva a **Üzemkapcsoló/Forgó oldalsó gomb**, amíg meg nem jelenik a **What can you do?** üzenet.
- 3 Mondja ki: „**Emlékeztess**”.
- 4 Ha a rendszer kéri, töltsse ki emlékeztetőjét. Az emlékeztető néhány másodperc múlva automatikusan mentésre kerül (a mentés megszakításához érintse meg a ⊗ a mentés befejezése előtt).

## Lépésszám megtekintése



Megtekintheti lépésszámcélját, az aznap és az elmúlt hét napjain megtett lépések számát – ahogy azt a Fit alkalmazás mérte.

- 1 Ha a képernyő elsötétült, koppintson a képernyőre a felébresztéshez.
- 2 Az óralap kezdőképernyőjénél mondja ki: „**OK Google**” vagy nyomja meg és tartsa lenyomva a **Üzenkapcsoló/Forgó oldalsó gomb**, amíg meg nem jelenik a **What can you do?** üzenet.
- 3 Mondja ki: „**Mutasd a lépéseimet**”. Láthatja a napi lépéseire vonatkozó információit.

## Szöveges üzenetek küldése

Megkérheti a Google Voice-t, hogy küldjön szöveges üzeneteket az óra használatával. Válaszolhat az órára érkező üzenetkártyákra is.

### Üzenetek küldése

- 1 Ha a képernyő elsötétült, koppintson a képernyőre a felébresztéshez.
- 2 Az óralap kezdőképernyőjénél mondja ki: „**OK Google**” vagy nyomja meg és tartsa lenyomva a **Üzenkapcsoló/Forgó oldalsó gomb**, amíg meg nem jelenik a **What can you do?** üzenet.
- 3 Mondja ki: „**Üzenet küldése**”.
- 4 A **To whom?** üzenet fog megjelenni. Mondja ki ismerőse nevét, akinek üzenetet szeretne küldeni. Olyan mobilszámot is kimondhat, amely nem szerepel a társzkészülék ismerőslistájában.
- 5 Ezután el kell mondania az üzenetet, amit el szeretne küldeni. Mondja el az üzenetét.
- 6 Az üzenet elküldéséhez koppintson a ra (a leállításhoz koppintson a ra).

## Üzenetek megválaszolása

Amikor üzenetértesítést kap a társkészüléken, kártyák jelennek meg az órán. Koppintson az értesítésre, majd pöccintsen felfelé, amíg a **Reply** megjelenik. Koppintson a **Reply** lehetőségre, majd mondja el az üzenetet, vagy szűrjön be hangulatjeleket vagy írja be az üzenetet a billentyűzet segítségével. Hangulatjel, mint például a smiley beillesztéséhez koppintson a 😊 gombra.



• Ezt a tartalmat az iOS-s verzió nem támogatja.

## Időzítő beállítása

Megkérheti Google Asszisztensét, hogy állítson be egy időzítőt. Miután beállította az időzítőt, megjelenik egy kártya a visszaszámlálással.

- 1 Ha a képernyő elsötétült, koppintson a képernyőre a felébresztéshez.
- 2 Az óralap kezdőképernyőjénél mondja ki: „**OK Google**” vagy nyomja meg és tartsa lenyomva a **Üzemkapcsoló/Forgó oldalsó gomb**, amíg meg nem jelenik a **What can you do?** üzenet.
- 3 Mondja ki: „**Állíts be időzítést!**”

# A stopperóra használata

Mérje az eltelt időt a stopperóra indításával.

- 1 Ha a képernyő elsötétült, koppintson a képernyőre a felébresztéshez.
- 2 Az óralap kezdőképernyőjénél mondja ki: „**OK Google**” vagy nyomja meg és tartsa lenyomva a **Üzenkapcsoló/Forgó oldalsó gomb**, amíg meg nem jelenik a **What can you do?** üzenet.
- 3 Mondja ki: „**Indítsd el a stoppert**”.
- 4 Nyomja meg a jobb felső gombot az indításhoz.

# Ébresztés beállítása

Több ébresztést is beállíthat az órán, a társkészüléken beállított ébresztésektől függetlenül. Az órán beállított ébresztések nem kerülnek át a társkészülékre, de a társkészüléken aktivált ébresztések kártyákat jelenítenek meg (rezgés és hangjelzés is, ha be van állítva) az órán.



- 1 Ha a képernyő elsötétült, koppintson a képernyőre a felébresztéshez.
- 2 Az óralap kezdőképernyőjénél mondja ki: „**OK Google**” vagy nyomja meg és tartsa lenyomva a **Üzenkapcsoló/Forgó oldalsó gomb**, amíg meg nem jelenik a **What can you do?** üzenet.
- 3 Mondja ki: „**Állíts be ébresztést**”.

# Ébresztések kezelése

Megtekintheti, szerkesztheti és törölheti az órán beállított ébresztéseket.

- 1 Ha a képernyő elsötétült, koppintson a képernyőre a felébresztéshez.
- 2 Az óralap kezdőképernyőjénél mondja ki: „**OK Google**” vagy nyomja meg és tartsa lenyomva a **Üzenkapcsoló/Forgó oldalsó gomb**, amíg meg nem jelenik a **What can you do?** üzenet.
- 3 Mondja ki: „**Mutasd az ébresztéseket**”.



- Koppintson a  gombra egy ébresztés mellett annak szerkesztéséhez vagy törléséhez.
- Koppintson a  gombra egy ébresztés kézi beállításához.





05

## **Beállítások**

# A Beállítások menü megnyitása

Ha a képernyő elsötétült, koppintson a képernyőre a felébresztéshez.

- Az 'Alkalmazások' képernyő megnyitásához nyomja meg az **Power/Rotating side button**gombot, majd koppintson a **Settings** .  
**VAGY**

Pöccintsen lefelé az óralap kezdőképernyőjén, majd koppintson a **Settings** .



- Koppintással beállításokat kapcsolhat ki- vagy be, megnyithatja a lehetséges választások listáját vagy információkat tekinthet meg.

## Display

A **Settings**  koppintson a **Display**.

- **Change watch face:** Beállíthatja az óralap megjelenését. Lásd az *Óralap megjelenésének módosítását* a további részletekért.
- **Adjust brightness:** Beállíthatja az óra kijelzőjének fényerejét.
- **Font size:** Beállíthatja az óra kijelzőjén megjelenő betűtípus méretét.
- **Always-on screen:** A beállításoktól függően a képernyő be- vagy kikapcsolt állapotban van, amikor nem használja az órát.
- **Touch lock:** Beállíthatja az érintőképernyő zárját. Az érintőképernyő feloldásához nyomja meg a **Üzemkapcsoló/Forgó oldalsó gomb**.

# Apps & notifications

A **Settings**  koppintson az **Apps & notifications**.

- **App info:** A telepített alkalmazásokról láthat információkat.
- **App notifications:** Beállíthatja, hogy az egyes alkalmazások hogyan küldjenek értesítéseket.
- **App permissions:** Megtekintheti a telepített alkalmazások engedélyeit.
- **Notification previews:** Engedélyezheti vagy letilthatja az értesítések előnézetét.
- **Override Do Not Disturb for...:** Válassza ki azokat az alkalmazásokat, melyek 'Ne zavarjanak' módban is fogadhatnak értesítéseket.
- **Vibration pattern:** Válassza ki a rezgés mintázatát.

# Gestures

A **Settings**  koppintson a **Gestures**.

- **Tilt-to-wake:** Beállíthatja, hogy az képernyő felébredjen az óra eldöntésekor.
- **Touch to wake:** Beállíthatja, hogy a képernyő felébredjen az óra érintésekor.
- **Wrist gestures:** Beállíthatja, hogy a képernyőt csuklója megrándításával böngészhesse.
- **Launch tutorial:** Megtekintheti a kézmozdulatokra vonatkozó oktatóanyagot.
- **More tips:** Megnyithat egy weboldalt a társzkészüléken, ahol további tippeket olvashat a kézmozdulatokkal kapcsolatban.

# Connectivity

A **Settings**  koppintson a **Connectivity**.

## Bluetooth

- **Bluetooth:** A be- vagy kikapcsoláshoz koppintson a kapcsolóra. A bekapcsolt állapot lehetővé teszi a más Bluetooth-eszközökkel történő párosítást és csatlakozást.
- **Available devices:** Felsorolja a társkészülék hatósugarán belül található Bluetooth-eszközöket. Párosításhoz és csatlakozáshoz koppintson.



- Amikor Bluetooth-on keresztül más mobileszközökhöz csatlakozik, a készülékeknek egymáshoz közel kell lenniük. Ha nem így történik, az nem normális működést vagy zajt okozhat, függően a felhasználás körülményeitől.
- Nyílt területen a Bluetooth kommunikációs hatótávja nagyjából 10 m. A hatótáv a környezettől függően változhat.
- Ne tegyen akadályokat a termék és a csatlakoztatott készülék közé. A kimenő/bejövő jelek gyengülhetnek a felhasználó teste, a falak, sarkok és akadályok miatt. Használja ott, ahol nincs akadály.
- Csak olyan Bluetooth-eszközök támogatottak, amelyek támogatják az A2DP és HFP profilokat.

## Wi-Fi

- **Wi-Fi:** A be- vagy kikapcsoláshoz koppintson a kapcsolóra. Bekapcsolt állapotban Wi-Fi-hálózathoz kapcsolódik (az elérhető, érzékelt hálózatok listájáról).
- **Add network:** Lehetővé teszi a hálózatok kézi hozzáadását a név (SSID), a biztonsági protokoll és jelszó megadásával.
- **Saved networks:** Lehetővé teszi a korábban elmentett hálózatok kezelését.
- **About Wi-Fi:** A súgó megjelenik, ha a termék Wi-Fi-hálózatot használ.



- Ha Wi-Fi kapcsolatot használ, az óra kaphat értesítéseket a készüléktől akkor is, amikor a Bluetooth nem elérhető.
- Az óra megkeresi és csatlakozik a legközelebbi Wi-Fi-hálózathoz az eszközön regisztrált Wi-Fi-k listája alapján.

## Aeroplane mode

A be- vagy kikapcsoláshoz koppintson a kapcsolóra. Mikor a Repülő üzemmód be van kapcsolva, akkor is használhatja az óra legtöbb funkcióját, ha Ön repülőn ül vagy olyan helyen tartózkodik, ahol az adatküldés és -fogadás nem engedélyezett.



- Az óra Repülő üzemmódba kapcsolása nem aktiválja ezt az üzemmódot a társkészüléken. Ha a társkészüléken is aktiválni kívánja a repülő üzemmódot, azt külön kell megtennie.

## Location

A be- vagy kikapcsoláshoz koppintson a kapcsolóra. A helymeghatározó szolgáltatások használatával megállapíthatja hozzávetőleges tartózkodási helyét. Egyes alkalmazások működéséhez (pl. Időjárás és Térképek) szükség van az Ön tartózkodási helyére.



- Társzkészülékkel való párosítás esetén az óra a társzkészülék tartózkodási helyét fogja használni. A társzkészülék tartózkodási helyének pontosításához kapcsolja be a 'Nagy pontosságot' a társzkészüléken.

## Accessibility

A **Settings**  koppintson a **Accessibility**.

- **Magnification gestures:** Engedélyezheti a tripla koppintással történő nagyítást és kicsinyítést.

## Personalisation

A **Settings**  koppintson a **Personalisation**.

- **Input methods:** Személyre szabhatja készüléke billentyűzet-beállításait.
- **Accounts:** Hozzáadhat az órához egy Google-fiókot vagy eltávolíthatja azt.
- **Customise hardware buttons:** Beállíthatja a **Bottom right** funkcióját.
- **'Ok Google' detection:** Lehetővé teszi az 'Ok Google' használatát.
- **Device administration:** Megtekintheti és letilthatja az eszköz rendszergazdáit.
- **Enable alternate launcher:** Lehetővé teszi más gyorsindítók használatát.

# System

A **Settings**  koppintson a **System**.

- **Battery Saver:** Csökkenti az akkumulátor fogyasztását egyes készülék-beállítások lezárásával.
- **JustWatch:** Csak az órát használhatja. Az akkumulátor kímélése érdekében minden egyéb funkciót ki lehet kapcsolni.
- **Date & time:** Beállíthatja, hogyan szinkronizálja és jeleníti meg az óra a dátumot, az időt és az időzónát.
- **Restart:** Újraindíthatja az eszközt.
- **Turn off:** Kikapcsolhatja az eszközt.
- **Disconnect & reset:** Az órát leválaszthatja a társkészületről és gyári alaphelyzetbe állíthatja annak beállításait. Kérjük, vegye figyelembe, hogy ez a művelet az óra minden adatát törli.
- **About:** Megjeleníti a modellszámot, az eszköz nevét, a verziószámokat (Google- és Android-szoftverek esetén), a sorozatszámot, a buildszámot, a kapcsolat típusát és az akkumulátorral kapcsolatos információt. Az alábbi lehetőségek közül is választhat.
  - **System updates, Legal notices and Terms of USE for LG apps**
- **Regulatory information:** Megjeleníti a szabályozási információkat.



06

**További  
információk**

# Információk a nyílt forráskódú szoftverrel kapcsolatban

A termékben található GPL, LGPL, MPL és más nyílt forráskódú licencek forráskódjának beszerzése érdekében látogasson el a <http://opensource.lge.com> webhelyre.

A forráskód mellett minden hivatkozott licencfeltétel, jótállási nyilatkozat és szerzői jogi közlemény letölthető.

Az LG Electronics a vonatkozó költségeknek megfelelő összegért (az adathordozó, a szállítás és a kezelés költségei) CD-ROM-on is biztosítani tudja Önnek a nyílt forráskódot, ha írásos kérelmet küld az [opensource@lge.com](mailto:opensource@lge.com) e-mail-címre.

Ez az ajánlat a termék utolsó kiszállításának idejétől számított három évig érvényes. Ez az ajánlat mindenki számára érvényes, akihez eljut ez az információ.

## Védjegyek

- Copyright ©2018 LG Electronics Inc. Minden jog fenntartva. Az LG név és LG logó az LG Csoport és a hozzá tartozó jogi személyek regisztrált védjegyei.
- A Bluetooth® a Bluetooth SIG, Inc. világszerte bejegyzett védjegye.
- A Wi-Fi® és a Wi-Fi logó a Wi-Fi Alliance bejegyzett védjegyei.
- Az App Store az Apple Inc. bejegyzett védjegye.
- A Google és a Wear OS by Google a Google LLC bejegyzett védjegyei.



- Minden más védjegy és szerzői jog az illetékes tulajdonosokhoz tartoznak.

# MEGFELELŐSÉGI NYILATKOZAT

Az **LG Electronics** ezennel kijelenti, hogy az **LM-W315** készülék megfelel az **2014/53/EU** irányelv alapvető követelményeinek és egyéb vonatkozó előírásainak.

A Megfelelőségi nyilatkozat egy példánya megtalálható a <http://www.lg.com/global/declaration> weboldalon.

## A termék megfelelőségével kapcsolatban illetékes iroda

LG Electronics European Shared Service Center B.V.  
Krijgsman 1, 1186 DM Amstelveen, The Netherlands

## Szabályozási információk (szabványos azonosítószám, e-címke stb.)

A szabályzásról részleteket a **Settings > System > Regulatory information** menüpontban talál.

## AZ ESZKÖZ FRISSÍTÉSE

Hozzáférés a termékszoftver legújabb kiadásaihoz, az új szoftverfunkciókhoz és fejlesztésekhez.

- Nyomja meg az Üzemkapcsoló/Forgó oldalsó gombot és koppintson a **Settings > System > About > System updates** lehetőségre.



07

## **Biztonsági információk**

A termék bekapcsolása előtt nézze át az itt feltüntetett alapvető biztonsági információkat.

## Biztonsági tippek

A termék károsodásának elkerülése és a tűz vagy elektromos áramütés, robbanás és más veszélyek kockázatának csökkentése érdekében vegye figyelembe a következő biztonsági óvintézkedéseket:

- A készülék töltéséhez mindig a készülékhez mellékelt hálózati adaptert, USB-kábelt és töltőbölcsőt használja. Harmadik féltől származó töltési megoldások tüzet, elektromos áramütést, sérülést vagy a készülék vagy más tárgyak károsodását okozhatják.
- A rendelkezésre álló kiegészítők a régiótól, országtól vagy a szolgáltatótól függően változhatnak.
- Előfordulhat, hogy az útmutató bizonyos részei és illusztrációi az adott térségtől, szolgáltatótól, szoftververziótól, illetve operációs rendszertől függően nem teljes mértékben felelnek meg az adott készülék esetében tapasztaltaknak, továbbá ezek előzetes értesítés nélkül változhatnak.
- Ne károsítsa a hálózati kábelt annak elhajlításával, megcsavarásával, húzásával, melegítésével vagy nehéz tárgyak ráhelyezésével.
- A termékhez töltőbölcső tartozik, amellyel asztali vagy hordozható számítógéphez, vagy a töltőhöz csatlakoztatható. Mielőtt csatlakoztatná ezt a terméket a számítógéphez, győződjön meg arról, hogy a számítógép megfelelő földeléssel van ellátva. Az asztali vagy hordozható számítógép tápkábele tartalmaz egy földelőszálát, a kábel dugóján pedig található egy földelőérintkező. A dugót hozzá illő aljzatba kell csatlakoztatni, amely megfelelően van felszerelve, és el van látva a helyi előírásoknak megfelelő földeléssel.
- Ne nyissa ki, szerelje szét, préselje össze, hajlítsa meg, deformálja el, szurkálja meg, zúzza össze a terméket.
- Ne helyezzen idegen tárgyakat a termékbe.
- A terméket ne rakja mikrohullámú sütőbe.
- Ne tegye ki a terméket tűznek, robbanásnak vagy más veszélynek.
- Mint sok elektronikus eszköz, ez a termék is hőt fejleszt a normális működése közben. A különösen hosszú idejű, közvetlen bőrrel való érintkezés a megfelelő szellőztetés hiányában kényelmetlenséget vagy enyhébb égést okozhat. Ezért óvatosan kezelje a terméket működtetése közben vagy röviddel a működtetés után.

- Ha problémája van a termék használatával, kérjük, fejezze be a használatát és vegye fel a kapcsolatot egy felhatalmazott LG Electronics ügyfélszolgálati központtal.

## Általános biztonság és kezelés

A termék használata közben vegye figyelembe a következő, józan ésszel belátható útmutatásokat.

### A környezet

- **Biztonságos működési hőmérséklet.** A terméket 0 °C/32 °F és 35 °C/95 °F között használja és tárolja. A szélsőségesen alacsony vagy magas hőmérséklet károsodást, hibás működést vagy akár robbanást is okozhat.
- **Vezetés közben.** Autó vezetése közben elsősorban a vezetésre figyeljen. Mobilkészülék vagy tartozék használata hívásra vagy más alkalmazásra vezetés közben a figyelem elterelődésével járhat. A szemét tartsa az úton.
- **Robbanóanyagok közelében.** Ne használja olyan területeken, ahol a termékből származó szikrák tüzet vagy robbanást okozhatnak.
- **Repülőgépen.** Tartson be minden szabályt és utasítást az elektronikus készülékek használatára vonatkozóan. A legtöbb légitársaság az elektronikus eszközök használatát csak a repülés közben engedélyezi, felszállás és leszállás közben nem. A repülőtéri biztonsági berendezések három fő típusát különböztetjük meg: Röntgen berendezések (a szállítószalagra helyezett tárgyakon használják), mágneses detektorok (a biztonsági ellenőrzésen átsétálókön használják), és mágneses keresők (kézi készülékek, melyeket embereken vagy egyedi tárgyakon használnak). Átküldheti a terméket a repülőtéri röntgengépeken. De ne juttassa át a repülőtéri mágneses detektorokon, és ne tegye ki a mágneses keresőknek.
- Mindig kövesse az adott terület különleges előírásait. Kapcsolja ki az olyan területeken, ahol a használata tiltott, vagy ahol interferenciát vagy veszélyt okozhat.

### Figyelmeztetések az akkumulátorra vonatkozóan

- Ne szerelje szét, nyissa ki, préselje össze, hajlítsa meg, deformálja el, szurkálja meg, zúzza össze a készüléket.
- Ne módosítsa vagy gyártsa le újra a készüléket, ne próbáljon meg idegen tárgyat beszúrni az akkumulátorba, nem merítse vízbe vagy más folyadékba, ne tegye ki víznek vagy más folyadéknak, tűznek, robbanásnak vagy más veszélynek.

- Vigyázzon, hogy az éles szélű dolgok, mint például az állatok fogai vagy karmai ne érjenek hozzá az akkumulátorhoz. Ez tüzet okozhat.
- Az akkumulátort csak ahhoz a rendszerhez használja, amihez meghatározták.
- Nem megfelelő akkumulátor vagy töltő használata tűz- és robbanásveszélyt jelenthet, szivárgást vagy más veszélyt okozhat.
- Ne zárja rövidre az akkumulátort, és ne hagyja, hogy fém vezető tárgyak hozzáérjenek az akkumulátor érintkezőihez.
- A gyermekek akkumulátor használatát felügyelni kell.
- Kerülje a készülék leejtését. Ha a készüléket leejtik, különösen kemény felszínre, és a felhasználó sérülést gyanít, akkor vigye el egy szervizközpontba vizsgálatra.
- A nem megfelelő akkumulátor tüzet, robbantást vagy más veszélyt okozhat.
- Miután a terméket teljesen feltöltötte, mindig húzza ki a töltőt a hálózati csatlakozóaljzatból, elkerülve a töltő felesleges energiafogyasztását.
- Robbanásveszélyt jelent, ha az akkumulátort nem megfelelő típusra cseréli ki. A használt akkumulátorokat az előírásoknak megfelelően kell megsemmisíteni.

## Beépített akkumulátor



### **FIGYELMEZTETÉS** Megjegyzés az akkumulátorcserével kapcsolatban

- A Li-Ion akkumulátor egy veszélyes alkatrész, mely sérüléseket okozhat.
- Ha az akkumulátorcserét nem szakember végzi el, akkor ez készüléke meghibásodásához vezethet.
- Ne cserélje ki az akkumulátort. Az akkumulátor megsérülhet, ami túlmelegedést és sérülést okozhat. Az akkumulátort csak szakszervizben cserélhetik ki. Az akkumulátort újra kell hasznosítani vagy a háztartási hulladéktól elkülönítve kell leselejtezni.
- Ha a termék olyan beépített akkumulátort tartalmaz, amelyet a termékből a végfelhasználó nem tud könnyedén eltávolítani, az LG azt javasolja, hogy az akkumulátor cseréjéhez vagy a termék élettartamának végén az újrahasznosításához azt csak szakemberrel távolítsák el. A termék sérülésének megakadályozása és a saját biztonsága érdekében a felhasználók ne kíséreljék meg az akkumulátor eltávolítását, és tanácsadásért vegyék fel a kapcsolatot az LG Service segélyvonalával vagy más független szolgáltatóval.

- Az akkumulátor eltávolítása során fel kell nyitni a készülékházat, le kell csatlakoztatni az elektromos kábeleket/érintkezőket, és speciális szerszámmal óvatosan ki kell emelni az akkumulátorcellát. Ha szakember tanácsára van szüksége ahhoz, hogy biztonságosan távolítsa el az akkumulátort, látogasson el a következő webhelyre:

<http://www.lge.com/global/sustainability/environment/take-back-recycling>.

## Megjegyzések a vízállósággal kapcsolatban

A termék az IP68 beszivárgásvédelmi szabványnak megfelelően víz- és porálló.

A terméket kontrollált környezetben tesztelték, és bizonyos körülmények között víz- és porállóknak bizonyult (megfelel az IP68 besorolás követelményeinek az IEC 60529 – Villamos gépjárművek burkolatai által nyújtott védelemben fokozatok (IP-kódok) nemzetközi szabványban leírtak szerint; tesztkörülmények: 15-35 °C, 86-106 kPa, 1,5 méter, 30 percig). Ne tegye ki a készüléket a tesztkörülményektől eltérő körülményeknek. A tényleges használat során eltérő eredmények szülehetnek.



### FIGYELMEZTETÉS

Az IP68-as védelmi besorolás ellenére az eszköz nem tekinthető vízhatlannak olyan körülmények között, melyek nem lettek tesztelve az LG felügyelet tartott környezetében. Kérjük, vegye figyelembe, hogy az ilyen körülmények között bekövetkező károsodások hatására az LDI (Liquid Damage Indicator) színe megváltozik. Ha a termék belsejében található LDI színe megváltozik, a termék nem lesz jogosult a korlátozott garanciával járó ingyenes javításra.

Ne tegye ki a terméket túl poros vagy nedves környezetnek. Ne használja a terméket a következő környezetekben.



Ne merítse a terméket semmilyen víztől eltérő folyékony vegyi anyagba (szappan stb.).



Ne merítse a terméket sós vízbe, például tengervízbe.



Ne merítse a terméket hőforrás vizébe.



Ne ússzon a termékkel.



Ne helyezze a terméket közvetlenül homokra (pl. a tengerparton) vagy sárba.



Ne merítse a terméket kb. 1,5 méternél mélyebb vízbe.

Ne hagyja 30 percnél tovább víz alatt a terméket.

- Ha a termék vizes lett, használat előtt törölje le a mikrofont és a készüléket egy száraz ruhával.
- Ha a termék vagy a keze vizes lett, törölje meg a termék használata előtt.
- Ne használja a terméket olyan helyeken, ahol nagynyomású vízzel lefröcskölhetik (pl. csap vagy zuhanyfej közelében), és ne merítse vízbe hosszabb időre, mivel a terméket nem úgy tervezték, hogy ellenálljon a nagy víznyomásnak.
- A termék nem ütésálló. Ne ejtse le a terméket, és ne tegye ki ütésnek. Ez megsértheti vagy eldeformálhatja a fő egységet, ami a víz beszivárgásához vezet.
- Ha a termék leesik vagy ütés éri, a termék víz- és porállósága meggyengülhet.
- Ha a termék vizes lett, alaposan törölje meg egy tiszta, puha ruhával.
- Ha a készüléket vizesen használja, előfordulhat, hogy az érintőképernyő és más funkciók nem működnek megfelelően.



- Ha nem tartja be ezeket az útmutatásokat, azzal érvénytelenítheti a készülékére vonatkozó korlátozott garanciát.

## Szívritmusszabályzók és más orvosi eszközök

A szívritmus-szabályozót használó személyek:

- A BEKAPCSOLT terméket mindig tartsák legalább 15 cm-re a szívritmus-szabályozó készüléküktől.
- Ne tegye a készüléket felső zsebbe.
- Az interferencia kialakulási esélyének csökkentése érdekében mindig a szívritmus-szabályozóval ellentétes oldalon lévő csuklójukon hordják.
- Kapcsolja KI azonnal a terméket, ha bármiféle jel utal az interferenciára.

Ha egyéb személyi gyógyászati készüléket használ, akkor egyeztesse orvosával vagy a gyártóval, hogy a készülék megfelelő árnyékolással rendelkezik-e a rádiófrekvenciás sugárzással szemben.

## Tippek a Bluetooth és a Wi-Fi az órán történő használatával kapcsolatban

- Amikor a terméket más mobilkészülékhez csatlakoztatja, a készülékeknek egymáshoz közel kell lenniük. Ha nem így történik, az nem normális működéset vagy zajt okozhat, függően a felhasználás körülményeitől.
- Nyílt területen a Bluetooth kommunikációs hatótávja nagyjából 10 m. A hatótáv a környezettől függően változhat.
- Ne tegyen akadályokat a termék és a csatlakoztatott készülék közé. A kimenő/ bemenő jelek gyengülhetnek a felhasználó teste, a falak, sarkok és akadályok miatt. Használja ott, ahol nincs akadály.
- Ha Wi-Fi kapcsolatot használ, az óra kaphat értesítéseket a készüléktől akkor is, amikor a Bluetooth nem elérhető.
- Az óra megkeresi és csatlakozik a legközelebbi Wi-Fi hálózathoz a telefonon regisztrált Wi-Fi-k listája alapján.

## Tippek a kijelzőre vonatkozóan

- Ne jelenítse meg nem mozgó képeket hosszú ideig. Ez beégést vagy foltosodást okozhat a kijelzőn.
- Nem ajánlott az olyan applikációk használata, amely ugyanazt a képernyőt jelenítik meg több mint 10 percen keresztül, mert a lehetséges képernyőkárosodásra nem vonatkozik a jótállás.

## Rádiófrekvenciás expozíció

Rádióhullám expozícióra és speciális abszorpciós arányra (SAR) vonatkozó információk.

Ezt a terméket úgy terveztük, hogy megfeleljen a rádióhullám expozícióra alkalmazandó biztonsági követelményeknek. Ezek a követelmények tudományos iránymutatásokon alapulnak, tartalmazva azokat a biztonsági határértékeket, melyek kortól és egészségi állapottól függetlenül garantálják az egyének biztonságát.

- A rádióhullám expozícióra vonatkozó iránymutatások a speciális abszorpciós arányként ismert (SAR) mértékegységet alkalmazzák. A SAR teszteket szabványos módszerekkel végzik el, a termék átvitelének legmagasabb, igazolt teljesítményszintjén, az összes, használt frekvenciasávban.
- Míg a különböző LG termékmodellek esetén eltérés lehet a SAR szintek között, mindet úgy tervezték, hogy megfeleljen a rádióhullám expozícióra vonatkozó iránymutatásoknak.

- A Nemzetközi Bizottság által a Nem Ionizáló Sugárzásvédelemre (ICNIRP) meghatározott SAR korlát 2 W/kg átlagolva 10 g szövetre (Száj SAR) vagy 4 W/kg átlagolva 10 g szövetre (Combon viselt SAR).
- Ennél a modellterméknél a legmagasabb SAR-érték szájhoz közel (arc) tesztelve 0,101 W/kg (10 g) és testen viselve (csuklón) 0,208 W/kg (10 g).
- A készüléket tesztelték a tipikus, combon (csuklón) történő használattal kapcsolatban, ahol a készülék hátoldala 0 cm távolságban van a felhasználó testétől (csuklójától). A készüléket tesztelték a tipikus, szájhoz közel (arc) történő használattal kapcsolatosan, ahol a készülék előoldala 1 cm távolságban van a felhasználó szájától (arcától). A Rádiós Berendezések SAR előírásainak való megfelelés érdekében biztosítson legalább 1 cm távolságot a szájhoz közeli (arc) felhasználás során.

## Információk az FCC-től az RF kibocsátásról

1996 augusztusában a USA Szövetségi Távközlési Hivatala (FCC), az FCC 96-326 számú jelentésével és rendeletével egy frissített biztonsági szabványt fogadott el az embereket érő rádiófrekvenciás (RF) elektromágneses energiakibocsátásról, amelyet az FCC által szabályozott transzmitterek bocsátanak ki. Ezek az alapelvek konzisztensek a korábban mind a nemzetközi, mind pedig az USA szabványok által meghatározott biztonsági szabvánnyal. A jelen készülék kialakítása megfelel az FCC irányelveinek és ezeknek a nemzetközi szabványoknak.

### 15.19. nyilatkozat

Jelen készülék megfelel az FCC szabályozás 15. fejezetének. Az üzemeltetés az alábbi két feltételhez kötött:

- (1) A készülék nem okozhat káros interferenciát, továbbá
- (2) a készülék elvisel minden interferenciát, azokat is beleértve, melyek esetleg nemkívánatos működéshez vezetnek.

### 15.21. nyilatkozat

A gyártó által kimondottan jóvá nem hagyott változtatások és átalakítások érvénytelenítik a felhasználó felhatalmazását a készülék működtetésére.

## Testen történő (csukló) és szájhoz közel történő használat

A készüléket tesztelték a tipikus, testen történő (csukló) használatnál kapcsolatosan, ahol a készülék hátoldala 0 hüvelyk (0 cm) távolságban van a felhasználó testétől.

A készüléket tesztelték a tipikus, szájhoz közel (arc) történő használatnál kapcsolatosan, ahol a készülék előoldala 0,39 hüvelyk (1 cm) távolságban van a felhasználó szájától (arcától).

Az FCC RF kibocsátási követelmények betartása érdekében minimum 0,39 hüvelyk (1 cm) távolságot kell tartani a felhasználó szája és a készülék előoldala között.

Fémösszetevőt tartalmazó kiegészítők használata tilos.

### 15.105. nyilatkozat

Ezt a készüléket bevizsgálták, és a vizsgálatok során megfelelt az FCC szabályozás 15. fejezetében foglalt, a „B” osztályú digitális eszközökre előírt határértékeknek. Ezeket a határértékeket úgy állapították meg, hogy megfelelő védelmet biztosítsanak a káros interferencia ellen a készülék beltéri használata esetén. Jelen eszköz rádiófrekvenciás energiát fejleszt, használ és sugároz, és, ha nem az utasításoknak megfelelően szerelik össze és használják, zavarhatja a rádiókommunikációt. De ezen kívül sincs rá garancia, hogy bizonyos esetekben nem okoz interferenciát. Ha a készülék nem kívánt interferenciát, vagy a televízió adásának rossz vételét okozza, amely a készülék ki- majd bekapcsolásával állapítható meg, akkor javasoljuk, hogy az interferencia megszüntetéséhez a következő intézkedéseket tegye:

- Távolítsa újra vagy helyezze át a vevőantennát.
- Növelje meg a távolságot a készülék és a vevőberendezés között.
- Olyan aljzathoz csatlakoztassa a készüléket, amely nem ugyanazon az áramkörön van, mint amelyiken a vevőberendezés.
- Kérje a forgalmazó vagy tapasztalt rádió- és televíziószerelő segítségét.

## Nyilatkozat a lézerrel kapcsolatos óvintézkedésekre vonatkozóan

### Vigyázat!

A termék lézerrendszert alkalmaz. A termék megfelelő használatának biztosítása érdekében kérjük, olvassa el alaposan a jelen használati útmutatót, és őrizze meg, mert a későbbiekben még szüksége lehet rá. Amennyiben az egység javításra szorulna, forduljon hivatalos szervizhez.

Az itt meghatározottaktól eltérő kezelési, beállítási és alkalmazási műveletek súlyos sugárveszély-kitettséget eredményezhetnek.

A lézersugárzásnak való közvetlen kitettség elkerülése érdekében ne próbálja meg felnyitni a készülékházat, és ne próbáljon meg közvetlen érintkezésbe lépni a lézerrel.

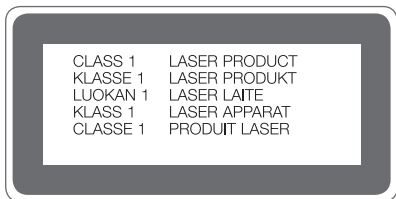

Támogatott frekvenciasávok	Tx kimeneti teljesítmény
BT 2.4GHz	9 dBm
WLAN 2.4GHz	15 dBm

## A régi készülék ártalmatlanítása



1. A leselejtezett elektromos és elektronikai termékeket a háztartási hulladéktól elkülönítve kell begyűjteni, a jogszabályok által kijelölt módon és helyen.
2. Régi készülékeinek megfelelő leselejtezése segíthet megelőzni az esetleges egészségre vagy környezetre ártalmas hatásokat.
3. Ha további információra van szüksége régi készülékeinek leselejtezésével kapcsolatban, lépjen kapcsolatba velünk a [szelektalok.hu](http://szelektalok.hu) oldalon ahol tájékoztatjuk Önt visszavételi, átvételi, gyűjtési és kezelési kötelezettségeinkről.

## Használt akkumulátorok leselejtezése



1. A szimbólum mellett a higany (Hg), kadmium (Cd) illetve ólom (Pb) vegyjele is fel van tüntetve, ha az akkumulátor legalább 0,0005% higanyt, 0,002% kadmiumot illetve 0,004% ólmot tartalmaz.
2. A leselejtezett akkumulátorokat a háztartási hulladéktól elkülönítve kell begyűjteni, a kormány vagy a helyi illetékes hatóság által kijelölt módon és helyen.
3. Régi akkumulátorainak megfelelő leselejtezése segíthet megelőzni az esetleges környezetre, állati vagy emberi egészségre gyakorolt negatív hatásokat.
4. Ha további információra van szüksége régi akkumulátora leselejtezésével kapcsolatban, forduljon a helyi illetékes hatósághoz, illetve az üzlethez, ahol a terméket vásárolta.

# Informacije o ovom korisničkom priručniku

Zahvaljujemo vam što ste odabrali proizvod LG. Pažljivo pročitajte ovaj korisnički priručnik prije nego što započnete upotrebljavati uređaj kako biste ga sigurno i pravilno upotrebljavali.

- Uvijek upotrebljavajte originalne dodatke LG. Isporučeni pribor namijenjen je samo ovom uređaju i možda neće biti kompatibilan s drugim uređajima.
- Ovaj uređaj nije prikladan osobama koje imaju oštećenja vida zbog tipkovnice na dodirnom zaslonu.
- Opisi se zasnivaju na zadanim postavkama uređaja.
- Zadane aplikacije na uređaju podložne su ažuriranjima i pružanje podrške za navedene aplikacije može se prekinuti bez prethodne obavijesti. Ako imate bilo kakva pitanja o aplikaciji koja se isporučuje na uređaju, obratite se servisnom centru tvrtke LG. Ako imate pitanja o aplikacijama koje instaliraju sami korisnici, obratite se pružatelju navedene aplikacije.
- Mijenjanje operativnog sustava uređaja ili instaliranje softvera s neslužbenih izvora može prouzročiti oštećenje uređaja, oštećenje podataka ili njihov gubitak. Takvim se radnjama krši licencni ugovor tvrtke LG i poništava vaše jamstvo.
- Ovisno o području, pružatelju usluge, inačici softvera ili inačici operativnog sustava neki se sadržaj ili ilustracije mogu razlikovati od sadržaja ili ilustracija koji se odnose na vaš uređaj i podložni su promjeni bez ikakve prethodne obavijesti.
- Softver, zvukovi, zaslonske podloge, slike i ostali medijski sadržaji isporučeni na vašem uređaju licencirani su za ograničenu uporabu. Ako izdvojite i upotrebljavate ove materijale u komercijalne ili druge svrhe, možda kršite zakone o autorskim pravima. Vi snosite kao korisnik potpunu odgovornost za nezakonitu uporabu medijskih sadržaja.

- Dodatni troškovi mogu nastati prilikom korištenja podatkovnih usluga, poput razmjene poruka, učitavanja, preuzimanja, automatskog sinkroniziranja i lokacijskih usluga. Kako biste izbjegli dodatne troškove, odaberite odgovarajući podatkovni paket koji zadovoljava vaše potrebe. Obratite se svojem pružatelju usluga kako biste saznali dodatne pojedinosti.

## Obavijesne upute



**UPOZORENJE:** Situacije u kojima može doći do ozljeđivanja korisnika i trećih osoba.



**OPREZ:** Situacije u kojima može doći do lakšeg ozljeđivanja ili oštećivanja uređaja.



**NAPOMENA:** Upute ili dodatne informacije.

# Sadržaj

## 01

### Osnovne funkcije

- 6 Dodaci
- 7 Pregled sata
- 10 Pripremite se za snap-and-swap (narukvica koja se može lako zamijeniti)
- 12 Punjenje vašeg sata
- 15 Učinkovita uporaba baterije
- 16 Ako se zaslon zamrzne
- 16 Uključivanje i isključivanje sata
- 17 Probudite svoj sat
- 17 Zatamnjanje zaslona
- 17 Korištenje ekrana na dodir

## 02

### Povezivanje vašeg sata s vašim popratnim uređajem

- 21 Postavljanje vašeg popratnog uređaja
- 22 Uparivanje vašeg sata s vašim popratnim uređajem

- 23 Povezivanje s drugim popratnim uređajem

## 03

### Kako koristiti vaš sat

- 25 Početni zaslon sata
- 25 Promjena izgleda sata
- 27 Notifikacione kartice
- 28 Upravljanje brzim postavkama
- 29 JustWatch
- 30 Slanje poruke
- 30 Zaslon aplikacija
- 31 Glavni alati
- 35 Google Fit
- 38 Otvaranje aplikacija instaliranih na vašem satu
- 39 Preuzimanje drugih aplikacija

## 04

### Zadaci pomoću glasovne naredbe

- 41 Dobivanje pomoći od vašeg Google pomoćnika na vašem satu
- 41 Postavljanje podsjetnika
- 42 Vidjeti svoj broj koraka
- 42 Slanje poruke
- 43 Postavljanje brojača
- 43 Korištenje štoperice
- 44 Postavljanje alarma
- 44 Upravljanje alarmima

## 05

### Postavke

- 46 Otvaranje izbornika Postavki
- 46 Display
- 47 Apps & notifications
- 47 Gestures
- 48 Connectivity
- 50 Accessibility
- 50 Personalisation
- 51 System

## 06

### Više Informacija

- 53 Obavijest s informacijama o softveru s otvorenim izvornim kodom
- 53 Trgovački znakovi
- 54 IZJAVA O SUKLADNOSTI
- 54 Ured zadužen za sukladnost ovog proizvoda
- 54 Zakonske odredbe (Regulatorni ID broj, elektronička oznaka itd.)
- 54 KAKO MOŽETE AŽURIRATI SVOJ UREĐAJ

## 07

### Sigurnosne informacije

- 56 Savjeti za sigurnost
- 57 Opća sigurnost i rukovanje



01

## Osnovne funkcije

# Dodaci

Vaš uređaj sadržava sljedeće dodatke.

- Uređaj
- Kratki priručnik
- Postolje za punjenje
- Punjač
- USB kabel



- Pribor koji se isporučuje s uređajem kao i bilo kakvi dostupni dodaci mogu se razlikovati ovisno o regiji ili pružatelju usluga.
- Uvijek upotrebljavajte originalne dodatke tvrtke LG Electronics. Uporaba dodataka drugih proizvođača može utjecati na kvalitetu poziva i prouzročiti nastanak kvarova. Svaki kvar koji proizlazi iz korištenja dodatne opreme od drugih proizvođača ne može biti pokriven LG servisom.
- Dodaci nisu otporni na vodu. Nemojte izlagati te stvari vodi.



- Ako bilo koji od osnovnih dijelova nedostaje, obratite se prodavaču kod kojeg ste kupili svoj uređaj.
- Kako biste kupili dodatne osnovne dijelove, obratite se LG-ovom centru za pružanje korisničke podrške.
- Kako biste kupili dodatne dijelove, obratite se LG-ovom centru za pružanje korisničke podrške kako biste se raspitali o prodavačima i zatim obavite kupnju na mreži.
- Neki dijelovi u pakiranju proizvoda podložni su promjeni bez prethodne obavijesti.
- Izgled i značajke vašeg uređaja podložni su promjeni bez prethodne obavijesti.

# Pregled sata

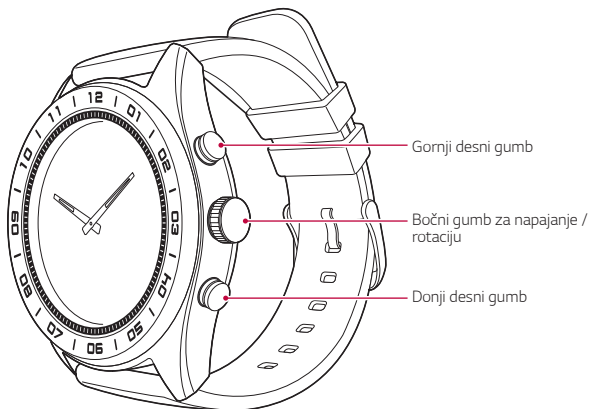

Bočni gumb  
za napajanje /  
rotaciju

## Da biste uključili sat:

- Pritisnite i držite jednu sekundu da biste uključili zaslon. Ako se ne uključi, pritisnite i držite nekoliko sekundi dok se ne pojavi oznaka LG.

## Kada je zaslon zatamnjen:

- Pritisnite jednom za aktiviranje zaslona.

## Kada je zaslon uključen:

- Pritisnite da biste otvorili zaslon Aplikacije kada se nalazite na početnom zaslonu sata.
- Pritisnite za povratak na prethodni zaslon kada se nalazite na bilo kojem drugom zaslonu.
- Pritisnite i držite jednu sekundu da biste dobili pomoć od svog Google pomoćnika.

## Kada je zaslon isključen:

- Pritisnite jednom za aktiviranje zaslona.

<b>Bočni gumb za napajanje / rotaciju</b>	<b>Zakretanje bočnog gumba za napajanje / rotaciju:</b> <ul style="list-style-type: none"> <li>• Zakrenite da biste se kretali kroz popis aplikacija na zaslonu Aplikacije.</li> <li>• Zakrenite da biste prikazali ili sakrili obavijesti na početnom zaslonu sata.</li> </ul>
	<b>Ako se zaslon zamrzne:</b> <ul style="list-style-type: none"> <li>• Pritisnite i držite dok se ne pojavi logotip LG kako biste ponovno pokrenuli sat.</li> </ul>
<b>Gornji desni gumb</b>	Pritisnite i držite da biste vidjeli nejasno područje kada je zaslon uključen.
<b>Donji desni gumb</b>	<b>Kada je zaslon uključen:</b> <ul style="list-style-type: none"> <li>• Pritisnite jednom za otvaranje glavnih alata</li> <li>• Pritisnite i držite za korištenje "Samo sat".</li> </ul>
	<b>Kada je zaslon isključen:</b> <ul style="list-style-type: none"> <li>• Pritisnite jednom za aktiviranje zaslona.</li> </ul>



- Pojednosti potražite u odjeljku *Glavni alati*.
- Pojednosti potražite u odjeljku *JustWatch*.

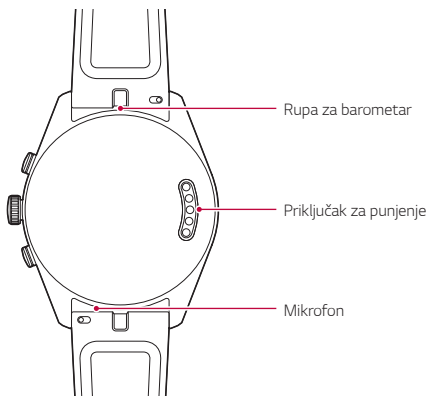

- Bilo kakvo oštećenje barometra ili mikrofona nastalog uslijed nezgoda, nerazumne uporabe, neovlaštenih radnji ili drugih uzroka koji ne proizlaze iz nedostataka u materijalu ili izradi mogu poništiti ograničeno jamstvo.



- Ako voda uđe u rupu na uređaju, neke značajke možda neće ispravno raditi. U tom slučaju temeljito osušite uređaj prije ponovne uporabe.
- Neka rupe budu čiste.
- Ako vaš uređaj primi udarac ili se mnogo pomiče, kazaljke sata i minuta mogu se malo pomaknuti. Imajte na umu da je ovo projektirana izvedba.
- Kazaljke sata i minuta mogu se pomjeriti ako ispustite uređaj ili ga podvrgnete jakom udarcu. U tom slučaju, podesite kazaljke sata i minuta.

# Pripremite se za snap-and-swap (narukvica koja se može lako zamijeniti)

Prebacujte stilove u bilo kojem trenutku s MODE™ snap-and-swap narukvica sata.

1

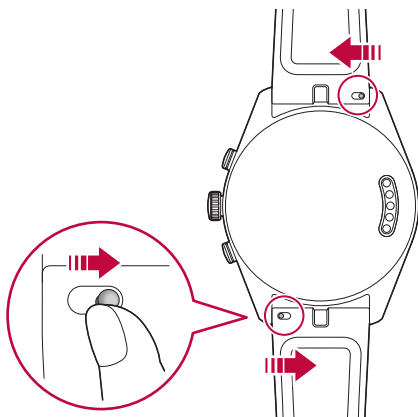

2

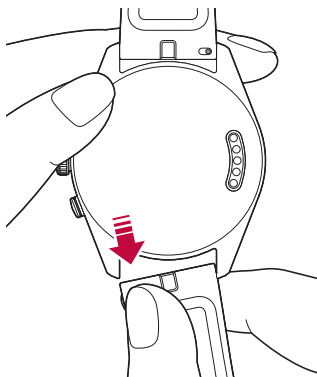



- Možete zamijeniti snap-and-swap narukvicu u drugu narukvicu na tržištu. LG ograničeno jamstvo ne pokriva korištenje narukvica drugih proizvođača.

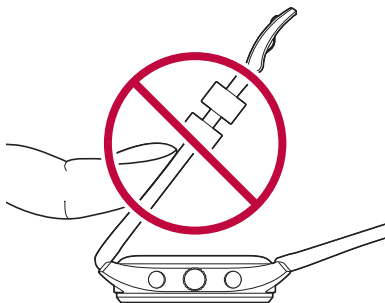

- Prekomjerna sila na narukvicu sata može uzrokovati oštećenje.

# Punjenje vašeg sata

Prije prvog korištenja sata trebali biste napuniti bateriju. Za punjenje baterije upotrijebite punjač koji je isporučen s vašim satom.

Isporučeni kabel za punjenje omogućit će vam napajanje iz zidne utičnice ili s računala.



- Kad je baterija slaba, ikona baterije može se prikazati kao prazna. Ako je baterija potpuno prazna, sat se ne može uključiti odmah nakon spajanja punjača. Ostavite praznu bateriju za punjenje nekoliko minuta prije uključivanja uređaja. Neke značajke nisu dostupne dok se baterija puni.



- Da biste napunili uređaj, uvijek koristite mrežni adapter i ležište za punjenje koji ste dobili s uređajem. Korištenje druge dodatne opreme za punjenje može prouzročiti požar, strujni udar, ozljede ili oštećenje vašeg uređaja ili druge imovine.

## **NEMOJTE pokušavati ukloniti stražnji poklopac.**

- Ovaj uređaj ima bateriju koja se ne uklanja. Nemojte pokušavati ukloniti stražnji poklopac. To može ozbiljno oštetiti bateriju i uređaj, što može dodatno prouzročiti pregrijavanje, požar i ozljede.

1 Spojite USB utikač na punjač za adapter punjača.

2 Uključite punjač u utičnicu.

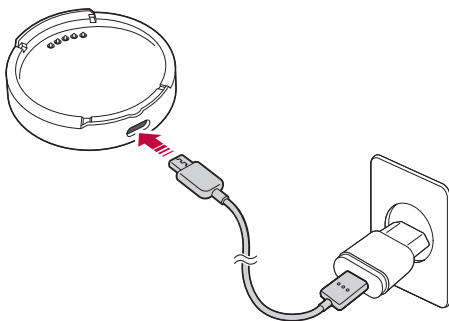

3 Postavite uređaj na punjač kao što je prikazano u nastavku.

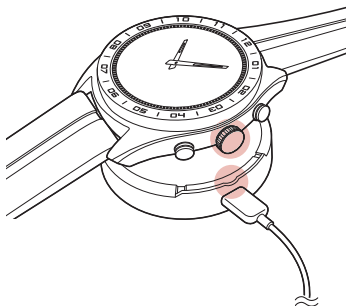

4 Pritisnite uređaj na punjaču kolonu dok ne čujete "klik" zvuk.

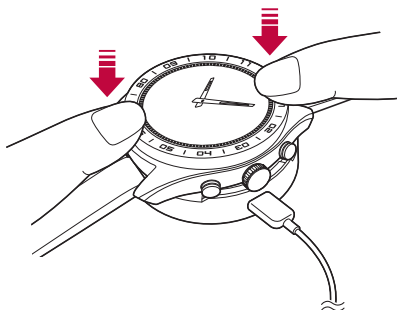



- Postolje za punjenje dizajnirano je za uporabu samo uz sat i nije kompatibilno s drugim uređajima.
- Da biste maksimalno iskoristili trajanje baterije, najprije provjerite je li baterija potpuno napunjena prije korištenja uređaja.
- Izlaganje tekućinama ili drugim stranim materijalima tijekom korištenja uređaja može utjecati na punjač, uzrokujući da se odspoji s sata tijekom punjenja.
- Ako se zaslon punjenja ne prikaže nakon spajanja na izvor napajanja, prilagodite položaj uređaja na ležištu za punjenje.
- Nemojte puniti dok su uređaj, ležište za punjenje ili kabel za napajanje mokri ili vlažni. Mogli biste prouzročiti požar, strujni udar, ozljede ili oštećenje uređaja.

5 Dok se sat puni, zaslon će prikazati vrijeme, postotak baterije i napredak punjenja (naznačeno prstenom oko vanjske strane).

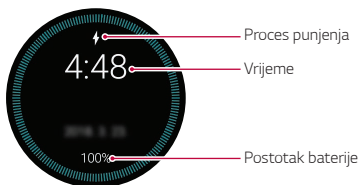

6 Kad je baterija potpuno napunjena, izvucite je iz punjača.



- Sat se može zagrijati tijekom punjenja. Ako uređaj postane topliji nego inače, prekinite punjenje dok se ne ohladi.

# Učinkovita uporaba baterije

Kako biste smanjili potrošnju baterije, pridržavajte se sljedećih savjeta.

- Isključite opciju Ekran uvijek uključen kada dulje vrijeme ne koristite sat.
- Smanjite svjetlinu zaslona.
- Isključite funkciju Wi-Fi mreže kada ju ne upotrebljavate.
- Isključite značajku Geste.
- Ako primite obavijesti na svojem pratećem uređaju koje ne želite vidjeti na svom satu, idite na postavke Google™ aplikacije Wear OS na vašem popratnom uređaju i dodajte te aplikacije na **Block app notifications**.
- Ako smatrate da je vijek trajanja baterije kratak nakon instalacije određene aplikacije, pokušajte ju deinstalirati.



- Ušteda baterije automatski se aktivira na 15% napunjenosti baterije na vašem satu. U načinu rada za uštedu baterije, zaslon s okolinom i Wi-Fi su isključeni.

## Ako se zaslon zamrzne

Ako se uređaj zamrzne i prestane raditi, pritisnite i držite **Bočni gumb za napajanje / rotaciju** dok se uređaj ponovo ne pokrene i prikaže LG logotip.

## Uključivanje i isključivanje sata

### Uključivanje zaslona

Pritisnite i držite **Bočni gumb za napajanje / rotaciju** na nekoliko sekundi.



Rotirajući bočni gumb za uključivanje/isključivanje

### Isključivanje zaslona

- 1 Pritisnite **Bočni gumb za napajanje / rotaciju** da biste otvorili zaslon Aplikacije.
- 2 Dodirnite **Settings > System > Turn off**.
- 3 Kad se to od vas zatraži sa porukom **Turn off: Are you sure?**, dotaknite .

## Probudite svoj sat

Ako je zaslon zatamnjen ili isključen, možete probuditi sat tako što ćete učiniti nešto od sljedećeg:

- Dodirnite zaslon.
- Podignite zglob tako da je prikaz sata usmjeren prema vašim očima.
- Pritisnite **Bočni gumb za napajanje / rotaciju** na satu.

## Zatamnjanje zaslona

Pokrijte zaslon dlanom dok ne vibrira.

## Korištenje ekrana na dodir

Naučite kako kontrolirati uređaj izvođenjem pokreta po dodirnom zaslonu.

### Dodirivanje

Lagano dodirnite vrhom prsta kako biste odabrali ili pokrenuli aplikaciju ili mogućnost.

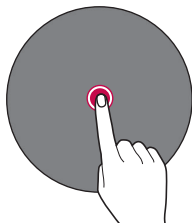

## Dodirivanje i držanje

Dodirnite i držite nekoliko sekundi da biste prikazali dostupne opcije.

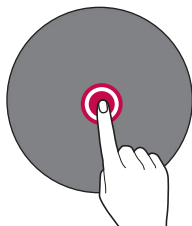

## Prelaženje prstom

Brzo prijedite prstom po površini zaslona bez zaustavljanja prilikom prvog dodirivanja.

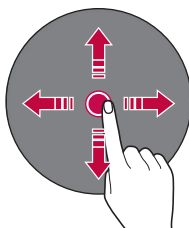

- Ne izlažite dodirni zaslon jakom udarcu. To može oštetiti senzor dodira.



- Kvar dodirnog zaslona može nastati ako uređaj upotrebljavate u blizini magnetiziranog, metalnog ili provodljivog materijala.
- Ako upotrebljavate uređaj pod snažnom svjetlosti, poput izravne sunčeve svjetlosti, zaslon ne mora biti vidljiv ovisno o vašem položaju. Upotrebljavajte uređaj u sjeni ili na mjestu gdje ambijentalno svjetlo nije prejako, ali je dovoljno za čitanje knjiga.
- Ne pritišćite snažno zaslon.
- Kontrola dodira možda neće pravilno raditi ako zaslon dodirnete rukama u rukavicama ili vrškom nokta.
- Dodirni zaslon možda neće pravilno raditi ako je zaštitna folija za zaslon ili dodatak priključen na uređaj.
- Nemojte prikazivati nepokretne slike dulje vrijeme. To može uzrokovati sagorijevanje slike ili mrlje na zaslonu.
- Aplikacije koje prikazuju isti zaslon više od 10 minuta se ne preporučuju jer mogu uzrokovati štetu na zaslonu koja nije obuhvaćena jamstvom.



02

**Povezivanje  
vašeg sata s  
vašim popratnim  
uređajem**

# Postavljanje vašeg popratnog uređaja

Prije uparivanja slijedite ove korake da biste postavili svoj popratni uređaj s kojim želite upariti sat.

- 1 Provjerite upotrebljavaju li popratni uređaj Android™ 4.4+ ili iOS 9.3+ i podržavaju **Bluetooth®**.
  - Ako vaš popratni uređaj ne radi na Android 4.4+ ili iOS 9.3+, provjerite kod svog proizvođača mogućnost ažuriranja softvera.
- 2 Provjerite podržava li vaš popratni uređaj Wear OS by Google.
  - Da biste saznali, posjetite <http://g.co/WearCheck> s vašeg popratnog uređaja.
- 3 Uključite Bluetooth na svojem popratnom uređaju ako već nije uključen.
- 4 Pobrinite se da je vaš popratni uređaj blizu vašeg sata.
- 5 Na vašem popratnom uređaju preuzmite aplikaciju Wear OS putem aplikacije Google **Play store** ili **App Store** i instalirajte je. Ako je Wear OS by Google već instalirana na vašem popratnom uređaju, provjerite imate li najnoviju verziju.
- 6 Provjerite je li vaš popratni uređaj povezan s mobilnim podacima ili Wi-Fi mrežom. Potrebna vam je podatkovna veza da prvi put postavite sat.



- Ovisno o mrežnoj vezi, postupak postavljanja može potrajati više od 20 minuta.

# Uparivanje vašeg sata s vašim popratnim uređajem

## Korak 1. Slijedite ove korake na satu.

- 1 Uključite sat i dotaknite zaslon za početak.
- 2 Dodirnite jezik.
- 3 Prijeđite prstom prema gore i slijedite upute na zaslonu dok se ne prikaže naziv sata.

## Korak 2. Slijedite ove korake na vašem popratnom uređaju.

- 1 Otvorite aplikaciju Wear OS by Google na svojem popratnom uređaju.
- 2 Na vašem popratnom uređaju vidjet ćete popis uređaja u blizini. Dodirnite naziv sata.
- 3 Vidjet ćete pristupni ključ na vašem popratnom uređaju i satu. Provjerite odgovaraju li kodovi.
- 4 Dodirnite **PAIR** na svom popratnom uređaju da biste započeli uparivanje.

## Korak 3. Slijedite ove korake za pariranje vašeg sata s vašim popratnim uređajem.

- 1 Na vašem će se satu pojaviti poruka potvrde nakon što je uparen. To može potrajati nekoliko minuta.
- 2 Slijedite upute na zaslonu da biste dovršili početno podešavanje.
- 3 Kada vaš sat dovrši vezu s vašim popratnim uređajem, morat ćete kopirati Google račune na svoj uređaj za spajanje na svoj sat.



- Kopiranje Google računa na svoj sat omogućuje vam preuzimanje novih aplikacija putem Play Store.
- Kada dovršite početno podešavanje, vidjet ćete obavijest o vodiču . Obavezno pogledajte obavijesti vodiča prije korištenja sata.

# Povezivanje s drugim popratnim uređajem

Vaš se sat povezuje s jednim mobilnim uređajem odjednom. Ako želite povezati svoj sat s drugim uređajem, morate resetirati sat sa **Disconnect & reset** postavkom na vašem satu.

## Rasparivanje i resetiranje vašeg sata

Ta postavka odvaja sat s vašeg popratnog uređaja i vraća postavke sata na tvorničke zadane vrijednosti i briše sve vaše podatke.

- 1 Pritisnite **Bočni gumb za napajanje / rotaciju** da biste otvorili zaslon aplikacija
- 2 Dodirnite **Settings > System > Disconnect & reset**.
- 3 Kada se to od vas zatraži, dodirnite  za potvrdu.
- 4 Povežite svoj sat s drugim uređajem.



- Izvršavanje tvorničkog resetiranja briše sve podatke iz memorije vašeg sata i sve podatke sata s vašeg popratnog uređaja. Nakon resetiranja, sat je spreman za povezivanje s drugim popratnim uređajem.



03

**Kako koristiti vaš  
sat**

## Početni zaslon sata

Početni zaslon na satu je početna točka za zadani zaslon.

Vidite trenutačno vrijeme i datum. Također možete prikazati razinu baterije i još mnogo toga.



- Prikazani sadržaj ovisi o odabranom dizajnu sata.

## Promjena izgleda sata

Možete dodati više izgleda sata i prilagoditi sat prema vašem stilu.

- Na početnom zaslonu sata prijedite prstom ulijevo ili udesno na zadnji zaslon, a zatim dodirnite **See more watch faces** .
- Dodirnite željeni izgled sata da biste ga dodali u favorite i omogućili vam da ga odaberete.
- Nakon dodavanja vaših favorita, prijedite prstom po zaslonu desno ili ulijevo da biste pregledali dizajn, a zatim dodirnite onaj koji želite odabrati.

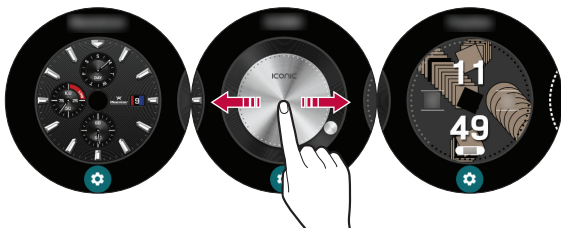



- Također možete promijeniti i preuzeti izgleda satova putem Googleove aplikacije Wear OS na vašem popratnom uređaju.

## Prilagodite izbornik početnog zaslona izgleda sata

- 1 Dodirnite i držite početni zaslon na satu jednu sekundu.

ILI

Pređite prstom ulijevo ili udesno iz početnog zaslona izgleda sata, a zatim taknite **Customise** .



Prilagođavanje

- 2 Možete prilagoditi prečace i gledati raspored izgleda sata na početnom zaslonu na satu.

# Notifikacione kartice

Većina obavijesti koje vidite na svojem popratnom uređaju prikazat će se i na vašem satu. To uključuje obavijesti o tekstovima, podsjetnicima na događaje i još mnogo toga.

Obavijesti se prikazuju u obliku kartica. Pregled kartica se pojavljuje na dnu početnog zaslona sata.

- Da biste vidjeli karticu obavijesti, prijedite prstom prema gore na satu.
- Da biste vidjeli više kartica, nastavite prelaziti prstom prema gore sa dna zaslona.
- Da biste dobili više pojedinosti, dodirnite karticu obavijesti.

Prijedite prstom prema gore da biste vidjeli više obavijesti.



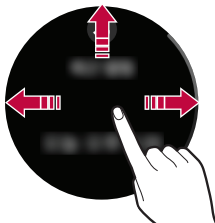

Notifikacijske kartice



Da biste uklonili obavijest, prijedite prstom ulijevo ili udesno.

## Blokiranje obavijesti

Ako primite obavijesti na vašem drugom uređaju koje ne želite vidjeti na svom satu, možete zaustaviti određene aplikacije da prikažu svoje obavijesti na vašem satu.





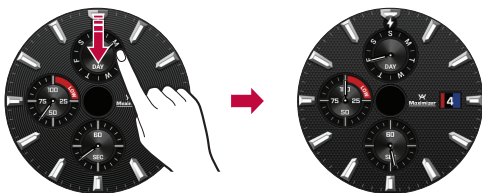

- 1 Na svojem drugom uređaju otvorite Googleovu aplikaciju Wear OS.
- 2 Dodirnite  > **Block app notifications** > .
- 3 Odaberite aplikaciju koju želite blokirati.

# Upravljanje brzim postavkama

Da biste otvorili Brze postavke, pređite prstom prema dolje na početnom zaslonu sata.

Brze postavke omogućuju brzu i jednostavnu izmjenu uobičajenih postavki.



-  : Postavite svjetlinu i kazališni način rada.
-  : Dodirnite  da otvorite aplikaciju Postavke.
-  : Dodirnite  da biste isključili sve mreže i isključili povezivanje uređaja na satu.
-  : Vaš sat neće prikazivati obavijesti i upozorenja dok je ova postavka uključena.



- Neki se sadržaj može razlikovati od vašeg popratnog uređaja ovisno o verziji operacijskog sustava.

# JustWatch

Uređaj možete koristiti i samo kao sat. U uređaju možete isključiti sve značajke, uključujući Google Wear OS, zaslon početnog zaslona sata, poziv, razmjenu poruka i mobilnu mrežu kako biste smanjili potrošnju baterije.

## Uključivanje Samo sat načina rada

- 1 Pritisnite i držite donju desnu tipku na početnom zaslonu sata.

**ILI**

Na zaslonu postavki dodirnite **System > JustWatch > JustWatch**.

- Na vrhu zaslona prikazuje se trajanje za koje možete koristiti uređaj u Samo sat načinu rada.

- 2 Dodirnite  na dnu zaslona.

- Googleov Wear OS se ugasi i uređaj možete upotrijebiti kao sat.

## Isključivanje Samo sat načina rada

Da biste uključili sve značajke uključujući Google Wear OS, pritisnite i držite **Bočni gumb za napajanje / rotaciju**.

Uređaj se uključuje i automatski spaja s mobilnim uređajem.

## Slanje poruke

Možete zatražiti da Google pomoćnik šalje SMS poruke pomoću vašeg sata.

Također možete odgovoriti na sve kartice s tekstualnim porukama koje dobivate na svom satu.

## Zaslon aplikacija

Zaslon Aplikacije prikazuje ikone za sve aplikacije.

- Iz početnog zaslona sata pritisnite **Bočni gumb za napajanje / rotaciju** da biste se otvorili na zaslon aplikacije.
- Za otvaranje aplikacije na zaslonu Aplikacije dodirnite ikonu aplikacije.



- Da biste postavili omiljenu aplikaciju, dodirnite i držite aplikaciju. Zatim će se ta aplikacija pojaviti pri vrhu popisa aplikacija.

# Glavni alati

Možete koristiti različite funkcije.

## Kompas

Pomoću funkcije kompasa izmjerite smjer.

- Slijedite upute na zaslonu za kalibriranje kompasa.



- Kalibrirajte kompas na mjestu gdje magnetsko polje ne može utjecati na uređaj ili na otvorenom. Ako postoje objekti koji utječu na magnetsko polje, uključujući metale ili željeznu armaturu, ili ako ste unutar zgrade, nećete pravilno kalibrirati kompas.
- U slučaju da kompas nije pravilno kalibriran, provjerite da nema nikakvih predmeta ili materijala, uključujući metale, da utječu na magnetsko polje, a zatim prijedite prstom prema gore za ponovno kalibriranje.

## Štoperica

Možete upotrebljavati štopericu kako biste izmjerili vrijeme kruga.

- Pritisnite gornji desni gumb da biste pokrenuli ili obustavili štopericu.
- Pritisnite donji desni gumb za praćenje vremena kruga ili resetiranje.



## Brojač

Možete postaviti brojač vremena koji će uključiti alarm nakon određenog vremena.

- Dodirnite željeno vrijeme za početak.
- Da biste obustavili ili ponovno pokrenuli brojač, pritisnite gornji desni gumb.



## Kalibracija

Da biste savršeno sinkronizirali vrijeme između uređaja i mobilnog uređaja, kalibrirajte satne kazaljke i minutne kazaljke. Poravnajte satnu i minutnu kazaljku na crvenu točku na vrhu zaslona, a zatim dotaknite zaslom.

- Da biste satnu kazaljku pomakli, dodirnite gornji desni gumb, a zatim poravnajte satnu kazaljku na crvenu točku na vrhu zaslona.
- Da biste minutnu kazaljku pomakli, dodirnite gornji desni gumb, a zatim poravnajte satnu kazaljku na crvenu točku na vrhu zaslona.



## Barometar

Atmosferski tlak možete provjeriti na trenutnoj lokaciji.



- Zaslon prikazuje trenutni atmosferski tlak i temperaturu.
- Možete postaviti jedinicu atmosferskog tlaka i temperature pomicanjem zaslona prema gore.
- Ova je značajka dostupna samo kada je GPS značajka aktivirana na vašem mobilnom uređaju.

## Altimeter

Možete provjeriti nadmorsku visinu na trenutačnoj lokaciji.



- Zaslona prikazuje trenutni atmosferski tlak i temperaturu.
- Možete postaviti jedinicu atmosferskog tlaka i temperature pomicanjem zaslona prema gore.
- Ova je značajka dostupna samo kada je značajka Lokacija aktivirana na vašem mobilnom uređaju.
- Ova je značajka samo za vašu korist.

# Google Fit

Google Fit pomaže pri vježbi kad hodate, trčite ili vozite bicikl. Postavite ciljeve za fitness i redovito bilježite i provjeravajte svoj napredak.

## Otvaranje aplikacije Google Fit

Otvorite zaslon aplikacije i onda dodirnite **Fit**.



- Ako osjetite nelagodu tijekom korištenja uređaja, prestanite ga koristiti i uklonite ga sa zapešća.
- Ako vaš uređaj postane vruć na dodir, uklonite ga dok se ne ohladi.
- Ova je značajka dostupna za praktičnost korisnika. Koristite samo za referencu.

## Upotreba aplikacije Google Fit

### Postavljanje cilja

- 1 Otvorite aplikaciju **Fit** kako biste prilagodili cilj.
- 2 Prijedite prstom prema gore i dodirnite **Activity goals**  da postavite jedan od sljedećih unaprijed postavljenih ciljeva ili izradite vlastiti:

**Prelaženje 10.000 koraka dnevno, aktivnost 30 minuta dnevno, trčanje 3 puta tjedno, korake, udaljenosti, aktivno vrijeme, kalorije.**



## Pregledavanje izvješća o vježbanju





Zapis vježbanja prikazuje vaše aktivno vrijeme, korake, udaljenost i aktivne kalorije.

- 1 Otvorite aplikaciju **Fit** i prijedite prstom prema gore dok se ne prikaže izvješće o vježbanju.
- 2 Dodirnite svaku opciju cilja da biste prikazali informacije o vježbanju i grafikon koji prikazuje tjedne podatke.



## Upotreba aplikacije Fit Workout

### Otvorite aplikaciju Fit Workout

- 1 Otvorite aplikaciju **Fit** i dodirnite **Fit Workout** .  
**ILI**  
Otvorite aplikaciju **Fit Workout** .
- 2 Dodirnite željeni način vježbanja.
- 3 Dodirnite **START** za početak praćenja vježbanja.
  - Dodirnite  za pauziranje ili  za nastavak vježbanja.
  - Dodirnite  da biste spremili i zatvorili vježbu i pregledali svoje izvješće o vježbanju.



# Otvaranje aplikacija instaliranih na vašem satu

Popis aplikacija prikazuje sve aplikacije instalirane na satu.

Prijeđite prstom prema gore i dolje da biste se pomicali po popisu, a zatim dodirnite jedan da biste ga koristili. Zadnja korištena aplikacija prikazuje se na vrhu.



- Zadane aplikacije na uređaju podložne su ažuriranjima. Podrška za ove aplikacije može se povući bez prethodne obavijesti. Ako imate bilo kakva pitanja o aplikaciji koja se isporučuje na uređaju, obratite se servisnom centru tvrtke LG. Ako imate pitanja o aplikacijama koje instaliraju sami korisnici, obratite se pružatelju navedene aplikacije.
- Izmjena operacijskog sustava uređaja ili instalacija softvera iz neslužbenih izvora može oštetiti uređaj i dovesti do oštećenja ili gubitka podataka. Takve radnje kršit će vaš licencni ugovor sa tvrtkom LG i poništiti vaše jamstvo.

## Pregled popisa aplikacija

- 1 Ako je zaslon zatamnjen, dodirnite zaslon kako biste probudili sat.
- 2 Pritisnite **Bočni gumb za napajanje / rotaciju** da biste otvorili zaslon Aplikacije.

## Preuzimanje drugih aplikacija

Nakon što kopirate Googleove račune popratnih uređaja na svoj sat, možete preuzeti više aplikacija iz trgovine Google Play™.

Da biste upotrebljavali iste aplikacije koje su već instalirane na vašem popratnom uređaju, ponovno ih preuzmite na sat. Možete ih jednostavno preuzeti putem kategorije "Aplikacije na vašem telefonu" na trgovini Google Play™.



- Aplikacije na vašem uređaju i njihove funkcije mogu se razlikovati ovisno o zemlji, regiji ili specifikacijama hardvera. Tvrtka LG neće biti odgovorna za probleme s performansama koje proizlaze iz upotrebe aplikacija koje su razvili pružatelji usluge, a ne LG.
- Tvrtka LG neće biti odgovorna za probleme s performansama ili nekompatibilnosti koji proizlaze iz uređenih postavki registra ili modificiranog softvera operativnog sustava.
- Svaki pokušaj prilagodbe vašeg operativnog sustava može dovesti do toga da uređaj ili njegove aplikacije ne funkcioniraju ispravno.
- Softver, zvukovi, zaslonske podloge, slike i ostali medijski sadržaji isporučeni na vašem uređaju licencirani su za ograničenu uporabu. Ako izdvojite i upotrebljavate ove materijale u komercijalne ili druge svrhe, možda kršite zakone o autorskim pravima. Vi snosite kao korisnik potpunu odgovornost za nezakonitu uporabu medijskih sadržaja.
- Dodatni troškovi mogu nastati prilikom korištenja podatkovnih usluga, poput razmjene poruka, učitavanja, preuzimanja, automatskog sinkroniziranja i lokacijskih usluga. Kako biste izbjegli dodatne troškove, odaberite odgovarajući podatkovni paket koji zadovoljava vaše potrebe. Obratite se pružatelju usluga telefonije kako biste saznali pojedinosti.
- Ovaj sadržaj nije podržan na IOS verziji.



04

## **Zadaci pomoću glasovne naredbe**

# Dobivanje pomoći od vašeg Google pomoćnika na vašem satu

Vaš uređaj ima ugrađen Google Pomoćnik. Postavite mu pitanja. Recite mu da obavi neke stvari. To je vaš vlastiti Google. Samo kažite **“OK Google”** ili pritisnite i držite **Bočni gumb za napajanje / rotaciju** sve dok ne vidite poruku **What can you do?**



- Da biste dobili pomoć od svog Google pomoćnika, potrebna je data ili Wi-Fi veza na vašem popratnom uređaju, a uređaji moraju biti unutar područja Bluetooth.
- Ta se značajka može razlikovati ili možda neće biti podržana, ovisno o području, jezicima ili uparenim uređajima.
- Ako to možete upotrijebiti, aktivirajte ga na **Settings > Personalisation > ‘Ok Google’ detection**.

## Postavljanje podsjetnika

Možete zatražiti od Google pomoćnika da postavi podsjetnik. Kada je podsjetnik postavljen, kartica će se pojaviti u trenutku podsjetnika.

- 1 Ako je zaslon zatamnjen, dodirnite zaslon kako biste probudili sat.
- 2 Iz početnog zaslona na satu, samo kažite **“OK Google”** ili pritisnite i držite **Bočni gumb za napajanje / rotaciju** sve dok ne vidite poruku **What can you do?**
- 3 Kažite **“podsjeti me”**.
- 4 Ispunite podsjetnik kada se to zatraži. Vaš će se podsjetnik automatski spremi nakon nekoliko sekundi (dodirnite  prije nego završi spremanje da biste otkazali.)

## Vidjeti svoj broj koraka



Možete pogledati cilj koraka, broj koraka koje ste poduzeli danas i svaki dan tijekom prošlog tjedna, mjereno pomoću aplikacije Fit.

- 1 Ako je zaslon zatamnjen, dodirnite zaslon kako biste probudili sat.
- 2 Iz početnog zaslona na satu, samo kažete **“OK Google”** ili pritisnite i držite **Bočni gumb za napajanje / rotaciju** sve dok ne vidite poruku **What can you do?**
- 3 Kažete **“Pokaži mi moj broj koraka”**. Vidjet ćete podatke o broju dnevnih koraka.

## Slanje poruke

Možete zatražiti da Google Voice šalje SMS poruke pomoću vašeg sata. Također možete odgovoriti na sve kartice s tekstualnim porukama koje dobivate na svom satu.

### Slanje poruke

- 1 Ako je zaslon zatamnjen, dodirnite zaslon kako biste probudili sat.
- 2 Iz početnog zaslona na satu, samo kažete **“OK Google”** ili pritisnite i držite **Bočni gumb za napajanje / rotaciju** sve dok ne vidite poruku **What can you do?**
- 3 Kažete **“pošalji poruku”**.
- 4 **To whom?** će se pojaviti. Izgovorite ime kontakta kojemu želite poslati tekstnu poruku. Također možete reći broj mobilnog telefona za brojeve koji nisu spremljeni na popisu kontakata vašeg popratnog uređaja.
- 5 Od vas će biti zatraženo da kažete poruku koju želite poslati. Izgovorite svoju poruku.
- 6 Dodirnite  za slanje tekstualne poruke (dodirnite  za otkazivanje).

## Odgovaranje na poruku

Kada primite obavijesti o porukama na vašem popratnom uređaju, kartice će se pojaviti na vašem satu. Dodirnite obavijest i prijedite prstom prema gore dok se ne pojavi **Reply**. Dodirnite **Reply**, zatim izgovorite svoju poruku ili umetnite emotikone ili ulaznu poruku pomoću tipkovnice. Za umetanje emotikona, poput smajlića, dotaknite 😊.



• Ovaj sadržaj nije podržan na iOS verziji.

## Postavljanje brojača

Možete zatražiti od Google pomoćnika da postavi brojač. Kada postavite brojač, prikazuje se kartica s odbrojavanjem.

- 1 Ako je zaslon zatamnjen, dodirnite zaslon kako biste probudili sat.
- 2 Iz početnog zaslona na satu, samo kažite **“OK Google”** ili pritisnite i držite **Bočni gumb za napajanje / rotaciju** sve dok ne vidite poruku **What can you do?**
- 3 Kažite **“postavi brojač”**.

## Korištenje štoperice

Izmjerite koliko je vremena prošlo pokretanjem štoperice.

- 1 Ako je zaslon zatamnjen, dodirnite zaslon kako biste probudili sat.
- 2 Iz početnog zaslona na satu, samo kažite **“OK Google”** ili pritisnite i držite **Bočni gumb za napajanje / rotaciju** sve dok ne vidite poruku **What can you do?**
- 3 Kažite **“Pokreni štopericu”**.
- 4 Pritisnite Gornji desni gumb za početak.

## Postavljenja alarma

Više alarma može se postaviti na vašem satu odvojeno od alarma postavljenih na vašem drugom uređaju. Alarmi koji su postavljeni na vašem satu neće se prenijeti na vaš popratni uređaj, ali alarmi koji su aktivirani na vašem popratnom uređaju prikazat će alarmnu karticu (uz vibracije i zvuk ako je postavljeno) na satu.



- 1 Ako je zaslon zatamnjen, dodirnite zaslon kako biste probudili sat.
- 2 Iz početnog zaslona na satu, samo kažite **“OK Google”** ili pritisnite i držite **Bočni gumb za napajanje / rotaciju** sve dok ne vidite poruku **What can you do?**
- 3 Kažite **“postavi alarm”**.

## Upravljanje alarmima

Možete pregledavati, uređivati i brisati alarme koji ste postavili na satu.

- 1 Ako je zaslon zatamnjen, dodirnite zaslon kako biste probudili sat.
- 2 Iz početnog zaslona na satu, samo kažite **“OK Google”** ili pritisnite i držite **Bočni gumb za napajanje / rotaciju** sve dok ne vidite poruku **What can you do?**
- 3 Kažite **“prikaži alarm”**.



- Dodirnite  uz alarm kako biste ga uredili ili izbrisali.
- Dodirnite  za ručno postavljanje alarma.



05

**Postavke**

# Otvaranje izbornika Postavki

Ako je zaslon zatamnjen, dodirnite zaslon kako biste probudili sat.

- Pritisnite **Bočni gumb za napajanje / rotaciju** da biste otvorili zaslon Aplikacije, a zatim pritisnite **Settings** .

ILI

Prijedite prstom prema dolje na početnom zaslonu sata, a zatim pritisnite **Settings** .



- Dodirnite postavku da biste ga uključili ili isključili, otvorili popis izbora ili pregled informacija.

## Display

U **Settings**  dodirnite **Display**.

- **Change watch face:** Možete podesiti izgled sata. Pogledajte odjeljak *Promijena izgleda sata* kako biste saznali pojedinosti.
- **Adjust brightness:** Možete podesiti razinu svjetline zaslona vašeg sata.
- **Font size:** Možete postaviti veličinu fonta koji se prikazuje na zaslonu vašeg sata.
- **Always-on screen:** Kada ne upotrebljavate sat, zaslon se može isključiti ili uključiti, ovisno o postavkama.
- **Touch lock:** Možete postaviti zaključavanje dodirnog zaslona. Za otključavanje dodirnog zaslona pritisnite **Bočni gumb za napajanje / rotaciju**.

# Apps & notifications

U **Settings**  dodirnite **Apps & notifications**.

- **App info:** Možete vidjeti informacije o instaliranim aplikacijama.
- **App notifications:** Možete postaviti kako se šalju upozorenja za aplikaciju.
- **App permissions:** Možete vidjeti Dopuštenja instaliranih aplikacija.
- **Notification previews:** Omogućuje ili onemogućuje pregled obavijesti.
- **Override Do Not Disturb for...:** Odaberite aplikacije za primanje obavijesti u načinu rada "Ne ometaj".
- **Vibration pattern:** Odaberite uzorak vibracija.

# Gestures

U **Settings**  dodirnite **Gestures**.

- **Tilt-to-wake:** Možete postaviti da nagnete sat za uključivanje zaslona.
- **Touch to wake:** Možete postaviti da dodirnete sat za uključivanje zaslona
- **Wrist gestures:** Možete postaviti na zvrcanje zglobovom za pregledavanje zaslona.
- **Launch tutorial:** Pogledajte vodič o upotrebi gestikulacija na satu.
- **More tips:** Otvara web stranicu na vašem popratnom uređaju kako bi vam pomogao sa više savjeta za gestikulacije.

# Connectivity

U **Settings**  dodirnite **Connectivity**.

## Bluetooth

- **Bluetooth:** Dodirnite prekidač da biste ga uključili ili isključili. Uključeno omogućuje uparivanje i povezivanje s drugim Bluetooth uređajima.
- **Available devices:** Prikazuje sve Bluetooth uređaje koji se nalaze u rasponu uređaja. Dodirnite jedan za uparivanje i povezivanje.



- Kada se Bluetooth povezuje s drugim mobilnim uređajima, uređaji moraju biti postavljeni jedan blizu drugog. Ako nisu, to može uzrokovati nenormalan rad ili buku, ovisno o okruženju uporabe.
- Na otvorenom prostoru, Bluetooth komunikacijski raspon je obično oko 10 m. Ovaj se raspon može razlikovati ovisno o okruženju uporabe.
- Ne stavljajte prepreke između proizvođača i povezanih uređaja. Odlazni / dolazni signal može oslabiti zbog tijela korisnika, zidova, kutova ili prepreka. Koristite gdje nema prepreke.
- Podržani su samo Bluetooth uređaji koji podržavaju A2DP i HFP tip.

## Wi-Fi

- **Wi-Fi:** Dodirnite prekidač da biste ga uključili ili isključili. Uključeno se povezuje s Wi-Fi mrežom (s vašeg popisa dostupnih, otkrivenih mreža).
- **Add network:** Omogućuje ručno dodavanje Wi-Fi mreže unosom imena mreže (SSID), sigurnosti i zaporke.
- **Saved networks:** Prikazuje vaše spremljene Wi-Fi mreže koje vam omogućuju upravljanje njima.
- **About Wi-Fi:** Pomoć se prikazuje kada uređaj upotrebljava Wi-Fi mrežu.



- Kada koristite Wi-Fi vezu, vaš sat može dobiti obavijesti s vašeg uređaja čak i ako Bluetooth nije dostupan.
- Vaš će sat pretražiti i povezati se s najbližom Wi-Fi mrežom na temelju Wi-Fi popisa koji je registriran na vašem telefonu.

## Aeroplane mode

Dodirnite prekidač da biste ga uključili ili isključili. Kada je zrakoplovni način rada uključen, možete koristiti još mnoge značajke na svom satu kada ste na avionu ili bilo gdje drugdje gdje je slanje ili primanje podataka zabranjeno.



- Uključivanje zrakoplovnog načina rada na satu ne aktivira ga na vašem popratnom uređaju. Ako želite uključiti zrakoplovni način rada na svojem drugom uređaju, morat ćete ga uključiti zasebno.

## Location

Dodirnite prekidač da biste ga uključili ili isključili. Usluge lokacije možete koristiti za određivanje vaše približne lokacije. Neke aplikacije kao što su Vrijeme i Karte trebaju vašu lokaciju za rad.



- Kada je uparen s popratnim uređajem, sat će koristiti lokaciju popratnog uređaja. Da biste poboljšali točnost lokacije kada ste upareni s uređajem, uključite visoku točnost u postavkama lokacije vašeg popratnog uređaja.

## Accessibility

U **Settings**  dodirnite **Accessibility**.

- **Magnification gestures:** Možete postaviti da omogućite uvećanje za povećavanje i smanjivanje sa trostrukim dodirom.

## Personalisation

U **Settings**  dodirnite **Personalisation**.

- **Input methods:** Možete prilagoditi postavke tipkovnice za svoj uređaj.
- **Accounts:** Možete dodati ili ukloniti Google račun svom satu.
- **Customise hardware buttons:** Možete prilagoditi **Bottom right**.
- **'Ok Google' detection:** Dozvoljava vam da koristite "Ok Google".
- **Device administration:** Omogućuje vam da pregledate i onemogućite administratore uređaja.
- **Enable alternate launcher:** Omogućuje vam upotrebu zamjenskog pokretača.

# System

U **Settings**  dodirnite **System**.

- **Battery Saver:** Smanjite potrošnju baterije smanjivanjem postavki uređaja.
- **JustWatch:** Možete samo sat koristiti. Sve značajke mogu se isključiti za korištenje sata, čime se štedi trajanje baterije.
- **Date & time:** Možete postaviti kako sat sinkronizira i prikazuje datum, vrijeme i vremensku zonu.
- **Restart:** Možete ponovo pokrenuti vaš uređaj.
- **Turn off:** Možete isključiti vaš uređaj
- **Disconnect & reset:** Možete ukloniti sat s vašeg popratnog uređaja i vratiti postavke sata na tvorničke zadane vrijednosti. Imajte na umu da ovo briše sve vaše podatke na vašem satu.
- **About:** Prikazuje model, naziv uređaja, verzije (za Google i Android softver), serijski broj, build number, vezu i informacije o baterijama. Dostupne su sljedeće mogućnosti:
  - **System updates, Legal notices and Terms of USE for LG apps**
- **Regulatory information:** Prikazuje zakonske odredbe.



06

**Više Informacija**

# Obavijest s informacijama o softveru s otvorenim izvornim kodom

Za pristup otvorenom kodu prema licencama GPL, LGPL, MPL i ostalim licencama za softver s otvorenim kodom sadržan u ovom uređaju posjetite <http://opensource.lge.com>.

Osim izvornog koda, možete preuzeti sve predmetne uvjete licence, izjave o odricanju odgovornosti i napomene o autorskim pravima.

LG Electronics vam nudi i mogućnost dostave izvornog koda na CD ROM-u uz određenu naknadu troškova za medij, dostavu i obradu narudžbe. Pišite nam na [opensource@lge.com](mailto:opensource@lge.com).

Ponuda vrijedi tri godine nakon naše zadnje otpreme ovog proizvoda. Ponuda vrijedi za sve koji su upoznati s ovom informacijom.

## Trgovački znakovi

- Copyright ©2018 LG Electronics Inc. Sva prava pridržana. LG i LG logotip registrirani su zaštitni znakovi LG Grupe i srodnih entiteta.
- Bluetooth® je registrirani zaštitni znak tvrtke Bluetooth SIG, Inc. širom svijeta.
- Wi-Fi® i Wi-Fi logotip registrirani su zaštitni znakovi tvrtke Wi-Fi Alliance.
- App Store je registrirani zaštitni znak tvrtke Apple Inc.
- Google i Wear OS tvrtke Google su zaštitni znakovi tvrtke Google LLC.



- Svi ostali zaštitni znaci i autorska prava vlasništvo su njihovih vlasnika.

# IZJAVA O SUKLADNOSTI

Ovim putem tvrtka **LG Electronics** izjavljuje kako je proizvod **LM-W315** u skladu s osnovnim propisima i drugim relevantnim odredbama Direktive **2014/53/EU**.

Kopiju Izjave o sukladnosti možete pronaći na <http://www.lg.com/global/declaration>.

## Ured zadužen za sukladnost ovog proizvoda

LG Electronics European Shared Service Center B.V.  
Krijgsman 1, 1186 DM Amstelveen, The Netherlands

## Zakonske odredbe (Regulatorni ID broj, elektronička oznaka itd.)

Za pojedinosti o zakonskim propisima, idite na **Settings > System > Regulatory information**.

## KAKO MOŽETE AŽURIRATI SVOJ UREĐAJ

Pristup najnovijim izdanjima programskih datoteka novim softverskim funkcijama i poboljšanjima.

- Pritisnite dugme za uključivanje / rotaciju sa strane i dodirnite **Settings > System > About > System updates**.



07

## **Sigurnosne informacije**

Prije uključivanja uređaja pregledajte ovdje navedene osnovne sigurnosne informacije.

## Savjeti za sigurnost

Kako biste izbjegli oštećivanje vašeg proizvoda i smanjili opasnost od požara, električnog udara, eksplozije ili drugih opasnosti, pridržavajte se sljedećih mjera opreza:

- Da biste napunili uređaj, uvijek koristite priloženi mrežni adapter, USB kabel i ležište za punjenje koji ste dobili s uređajem. Korištenje rješenja za punjenje drugih proizvođača može prouzročiti požar, strujni udar, ozljede ili oštećenje vašeg uređaja ili druge imovine.
- Dostupni dodaci mogu se razlikovati ovisno o području, zemlji i pružatelju usluge.
- Ovisno o regiji, pružatelju usluge, inačici softvera ili inačici operativnog sustava neki se sadržaj ili ilustracije mogu razlikovati od sadržaja ili ilustracija koji se odnose na vaš uređaj i podložni su promjeni bez ikakve prethodne obavijesti.
- Nemojte oštetiti kabel za napajanje savijanjem, uvijanjem, povlačenjem, zagrijavanjem ili stavljanjem teških predmeta na njega.
- Ovaj proizvod opremljen je ležištem za punjenje za povezivanje sa stolnim ili prijenosnim računalom ili punjačem. Prije spajanja proizvoda s računalom provjerite je li računalo ispravno uzemljeno. Kabel za napajanje stolnog ili prijenosnog računala ima provodnik za uzemljenje opreme i utikač za uzemljenje. Utikač mora biti utaknut u prikladnu utičnicu koja je pravilno postavljena i uzemljena u skladu sa svim lokalnim propisima i pravilima.
- Nemojte otvarati, rastavljati, lomiti, savijati ili deformirati, probijati ili uništiti proizvod.
- Ne stavljajte strane predmete u proizvod.
- Nemojte stavljati proizvod u mikrovalnu pećnicu.
- Ne izlažite proizvod vatri, eksploziji ili drugim opasnostima.
- Kao i mnogi elektronički uređaji, vaš proizvod generira toplinu tijekom normalnog rada. Iznimno dugotrajan i izravan doticaj s kožom u nedostatku odgovarajuće ventilacije može prouzročiti nastanak nelagode ili manjih opekotina. Stoga pažljivo rukujte proizvodom prilikom ili odmah nakon završetka postupka.
- Ako imate problema s korištenjem proizvoda, prestanite ga koristiti i posavjetujte se s ovlaštenim servisnim centrom tvrtke LG Electronics.

# Opća sigurnost i rukovanje

Prilikom upotrebe vašeg proizvoda, obratite pozornost na sljedeće praktične smjernice.

## Vaše okruženje

- **Sigurne radne temperature.** Koristite i pohranite proizvod na temperaturama između 0 °C / 32 °F i 35 °C / 95 °F. Izlaganje proizvoda izuzetno niskim ili visokim temperaturama može rezultirati oštećenjem, kvarom ili čak eksplozijom.
- **Dok vozite.** Kod vožnje automobila, vožnja je vaša prva odgovornost. Korištenje mobilnog uređaja ili dodatne opreme za poziv ili drugu primjenu tijekom vožnje može uzrokovati ometanje. Držite pogled na cestu.
- **Blizu eksploziva.** Nemojte koristiti u područjima gdje iskre iz proizvoda mogu uzrokovati požar ili eksploziju.
- **U zrakoplovima.** Pridržavajte se svih pravila i uputa za uporabu elektroničkih uređaja. Većina zrakoplovnih tvrtki omogućuje upotrebu elektroničkih uređaja samo između a ne tijekom uzlijetanja i slijetanja. Postoje tri glavne vrste sigurnosnih uređaja u zračnim lukama: Strojevi za rendgensko snimanje (koji se koriste za predmete postavljene na transportne trake), magnetski detektori (koji se koriste za osobe koje prolaze kroz sigurnosne provjere) i magnetski štapovi (ručni uređaji koji se koriste na ljudima ili pojedinačnim predmetima). Proizvod možete provući kroz strojeve za rendgensko snimanje zračnih luka. Ali nemojte ga stavljati u magnetne detektore zračne luke ili ga izlagati magnetskim štapovima.
- Uvijek slijedite bilo kakve posebne propise u određenom području. Isključite uređaj na mjestima gdje je uporaba zabranjena ili kada može prouzročiti smetnje ili opasnost.

## Upozorenja o bateriji

- Nemojte rastavljati, otvarati, lomiti, savijati ili deformirati, probijati ili uništiti uređaj.
- Nemojte mijenjati specifikacije uređaja, pokušati umetati strane predmete u bateriju, uranjati ili izlagati vodi ili drugim tekućinama ili izlagati vatri, eksploziji ili drugoj opasnosti.
- Pripazite da oštri predmeti, poput zubi životinja ili nokti, ne dođu u doticaj s baterijom. Može doći do nastanka požara.
- Koristite samo bateriju za sustav za koji je namijenjena.

- Korištenje nekvalificirane baterije ili punjača može predstavljati opasnost od požara, eksplozije, curenja ili druge opasnosti.
- Nemojte kratko spojiti bateriju ili dopustiti da metalni vodljivi predmeti stupe u kontakt s terminalima baterije.
- Potrebno je nadzirati uporabu baterije od strane djece.
- Izbjegavajte ispuštanje uređaja. Ako uređaj ispadne, posebno na tvrdi površinu, a korisnik sumnja da je oštećen, odnesite ga u servisni centar radi pregleda.
- Nepravilna uporaba baterije može dovesti do požara, eksplozije ili druge opasnosti.
- Uvijek izvucite punjač iz zidne utičnice nakon što u potpunosti napunite proizvod kako biste spriječili punjač da nepotrebno troši električnu energiju.
- Rizik od eksplozije postoji ako postojeću bateriju zamijenite baterijom neodgovarajućeg tipa. Zbrinite iskorištene baterije prema uputama.

## Ugrađena baterija



### **UPOZORENJE** Napomena za zamjenu baterije

- Litij-ionska baterija je opasan dio koji može dovesti do ozljeda.
- Ako bateriju mijenja osoblje koje nije za to kvalificirano, moglo bi doći do oštećenja uređaja.
- Bateriju ne mijenjajte sami. Baterija se može oštetiti, što može dovesti do pregrijavanja i ozljeda. Bateriju mora zamijeniti ovlaštenu servisera. Bateriju je potrebno reciklirati ili odložiti odvojeno od kućnog otpada.
- U slučaju kada uređaj sadrži ugrađenu bateriju/akumulator unutar proizvoda koju ne može izvaditi krajni korisnik, LG preporučuje neka bateriju/akumulator izvadi samo kvalificirano osoblje, bilo radi zamjene ili recikliranja na kraju vijeka trajanja proizvoda. Radi sprječavanja oštećenja proizvoda i radi vlastite sigurnosti, korisnici ne smiju pokušavati izvaditi bateriju/akumulator i trebaju kontaktirati telefonsku liniju za pomoć LG servisa ili druge nezavisne pružatelje servisa i zatražiti savjet.
- Uklanjanje baterije/akumulatora uključuje rastavljanje kućišta proizvoda, odspajanje električnih kabela/priključaka i pažljivo vađenje ćelije baterije pomoću posebnog alata. Ako trebate upute kvalificiranih profesionalaca kako izvaditi bateriju na siguran način, molimo posjetite <http://www.lge.com/global/sustainability/environment/take-back-recycling>.

## Napomene vezane uz vodootpornost

Ovaj je proizvod otporan na vodu i prašinu u skladu s oznakom vodootpornosti IP68.

Ovaj je proizvod testiran u kontroliranim uvjetima i dokazano je vodootporan i otporan na prašinu u određenim uvjetima (zadovoljava uvjete klase IP68 prema međunarodnom standardu stupnjeva zaštite IEC 60529 -, tj. u zatvorenom prostoru [IP kod] i uvjetima testiranja: 15-35 °C, 86-106 kPa, 1,5 m u trajanju od 30 minuta). Uređaj nemojte izlagati u uvjetima koji se razlikuju od testnih uvjeta. Rezultati se prilikom stvarne upotrebe mogu razlikovati.



### UPOZORENJE

Unatoč oznaci vodootpornosti IP68, vaš uređaj nije potpuno otporan na uvjete koji nisu testirani u kontroliranom okruženju tvrtke LG. Imajte na umu da će sva oštećenja nastala u takvim uvjetima uzrokovati promjenu boje LDI indikatora (engl. Liquid Damage Indicator, indikator oštećenja uzrokovanih tekućinom). Ako se promijeni boja LDI indikatora koji se nalazi u proizvodu, proizvod se smatra neprikladnim za sve besplatne usluge popravka koje se nude u okviru ograničenog jamstva za proizvod.

Uređaj nemojte izlagati vrlo prašnjavim ili vlažnim uvjetima. Uređaj nemojte koristiti u sljedećim okruženjima.



Uređaj nemojte uranjati u bilo kakve tekuće kemikalije (sapun itd.), osim vode.



Proizvod nemojte uranjati u slanu vodu, uključujući morsku vodu.



Uređaj nemojte uranjati u izvore termalne vode.



Uređaj nemojte nositi dok plivate.



Uređaj nemojte stavljati izravno na pijesak (na primjer na plaži) ili u blato.



Uređaj nemojte uranjati u vodu dublju od približno 1,5 m.

Uređaj nemojte držati u vodi dulje od 30 minuta.

- Ako se proizvod smoči, prije upotrebe obavezno obrišite mikrofoni i uređaj sa suhom krpom.
- Ako se proizvod ili vaše ruke smoče, osušite ih prije upotrebe proizvoda.
- Uređaj nemojte koristiti na mjestima na kojima može biti izložen prskanju vodom pod tlakom (na primjer, blizu slavine ili glave tuša) i nemojte ga uranjati u vodu na dulji vremenski period jer nije napravljen da izdrži vodu pod visokim tlakom.
- Ovaj uređaj nije otporan na udarce. Uređaj nemojte bacati ili udarati. To može uzrokovati oštećenja ili izobličenja glavne jedinice i dovesti do propuštanja vode.
- Otpornost proizvoda na vodu i prašinu može se smanjiti ako uređaj padne ili primi udarac.
- Ako se proizvod smoči, dobro ga posušite čistom, mekom krpom.
- Ako se uređaj koristi dok je mokar, dodirni zaslon i neke druge funkcije možda neće ispravno raditi.



- Nepridržavanje navedenih uputa može prekinuti ograničeno jamstvo vašeg uređaja.

## Srčani elektrostimulator i drugi medicinski uređaji

Osobe sa srčanim elektrostimulatorom trebaju:

- Držati uređaj više od petnaest (15) cm od pejsmejкера kada je uređaj UKLJUČEN.
- Ne nosite proizvod u džepu na grudima.
- Koristite zglob nasuprot srčanom stimulatoru kako biste smanjili potencijal RF smetnji.
- Odmah ISKLJUČITE uređaj ako postoje naznake o smetnjama.

Ako koristite bilo koji drugi osobni medicinski uređaj, posavjetujte se s liječnikom ili proizvođačem uređaja kako biste utvrdili je li prikladno zaštićen od vanjske RF energije.

## Savjeti za korištenje značajki Bluetooth i Wi-Fi na vašem satu

- Kada spajate svoj proizvod s drugim mobilnim uređajima, uređaji moraju biti postavljeni jedan blizu drugog. Ako nisu, to može uzrokovati nenormalan rad ili buku, ovisno o okruženju uporabe.
- Na otvorenom prostoru, Bluetooth komunikacijski raspon je obično oko 10 m. Ovaj se raspon može razlikovati ovisno o okruženju uporabe.
- Ne stavljajte prepreke između proizvoda i povezanih uređaja. Odlazni / dolazni signal može slabiti zbog tijela korisnika, zidova, kutova ili prepreka. Koristite gdje nema prepreke.
- Kada koristite Wi-Fi vezu, vaš sat može dobiti obavijesti s vašeg uređaja čak i ako Bluetooth nije dostupan.
- Vaš će sat pretražiti i povezati se s najbližom Wi-Fi mrežom na temelju Wi-Fi popisa koji je registriran na vašem telefonu.

## Savjeti za zaslon

- Nemojte prikazivati nepokretne slike dulje vrijeme. To može uzrokovati sagorijevanje slike ili mrlje na zaslonu.
- Aplikacije koje prikazuju isti zaslon više od 10 minuta se ne preporučuju jer se šteta na zaslonu ne pokriva jamstvom.

## Izloženost energiji radiofrekvencijskog zračenja

Informacije o izloženosti radiovalovima i specifičnoj stopi apsorpcije (SAR)

Ovaj proizvod osmišljen je da zadovoljava mjerodavne sigurnosne zahtjeve koji se odnose na izloženost radiovalovima. Ovi zahtjevi zasnivaju se na znanstvenim smjernicama koje obuhvaćaju propisana sigurnosna ograničenja kako bi se osigurala zaštita svih osoba neovisno o njihovoj starosnoj dobi i zdravstvenom stanju.

- Smjernice o izloženosti radiovalovima upotrebljavaju mjernu jedinicu poznatu kao specifična stopa apsorpcije ili SAR. Testiranja SAR-a izvode se primjenom standardiziranih metoda kada proizvod emitira signal pri najvišoj dopuštenoj snazi na svim korištenim frekvencijskim rasponima.
- Budući da različiti modeli LG proizvoda mogu imati drugačije razine SAR-a, navedeni telefoni osmišljeni su da zadovoljavaju sve mjerodavne smjernice o izloženosti radiovalovima.

- Ograničenje brzine SAR apsorpcije preporučeno od strane Međunarodne komisije za zaštitu od neionizirajućeg zračenja (ICNIRP) iznosi 2 W/kg u prosjeku preko 10 g tkiva za SAR usta ili 4,0 W/kg u prosjeku za 10 g SAR kod nošenja na ekstremitetima.
- Najviša specifična brzina apsorpcije za ovaj model proizvoda prilikom testiranja za nošenje blizu usta (lice) iznosi 0,101 W/kg (10 g), a kod nošenja na ekstremitetima (zglob) 0,208 W/kg (10 g).
- Rad ovog uređaja testiran je kod uobičajenog nošenja na ekstremitetima (zglob) na 0 cm između tijela korisnika (zglob) i stražnje strane uređaja. Osim toga, rad ovog uređaja testiran je kod uobičajenog nošenja blizu usta (lice) s prednjom stranom uređaja na 1 cm između usta korisnika (lice) i prednjeg dijela uređaja. Kako bi se osiguralo poštivanje Radio Equipment SAR zahtjeva, osigurajte minimalnu udaljenost od 1 cm koje se održava kod nošenja blizu usta (lica).

## Obavijest FCC-a o izloženosti radiofrekventnom zračenju (RF)

U kolovozu 1996. g. Federalna komisija za komunikacije (FCC) Sjedinjenih Američkih Država, primjenom izvješća i dekreta FCC-a br. 96-326, usvojila je ažurirani standard zaštite ljudi od izloženosti elektromagnetskoj energiji radiofrekventnog zračenja koje emitiraju odašiljači regulirani Federalnom komisijom za komunikacije. Te smjernice usklađene su sa sigurnosnim normama koje su prethodno propisane međunarodnim i američkim standardima. Oblik ovog uređaja sukladan je smjernicama FCC-a i međunarodnim standardima.

### Izjava u članku 15.19

Ovaj uređaj sukladan je s člankom 15 pravila Federalne komisije za komunikacije. Rad je podložan sljedećim dvama uvjetima:

- (1) Ovaj uređaj ne može uzrokovati štetne smetnje i
- (2) Ovaj uređaj primit će sve smetnje kojima bude izložen, uključujući i one koje bi mogle uzrokovati neželjene posljedice.

### Izjava u članku 15.21

Promjene ili izmjene koje ne odobri izravno proizvođač mogu onemogućiti korisniku rukovanje opremom.

## Operacije “nošenja”(ručni zglob) i operacije “pored usta”

Ovaj je uređaj testiran na tipične operacije “nošenja” (ručni zglob) s 0 inča (0 cm) između tijela korisnika (zapešća) i stražnje strane uređaja.

Ovaj je uređaj testiran i za tipične operacije “pored usta” (lica) s udaljenosti od 0,39 inča (1 cm) između usta korisnika (lica) i prednje strane uređaja.

Da bi zadovoljio FCC RD zahtjeve izloženosti, mora se održavati minimalna udaljenost od 0,39 inča (1 cm) između usta korisnika (lica) i prednje strane uređaja. Bilo kakvi dodaci s metalnim dijelovima ne smiju se upotrebljavati.

### Izjava u članku 15.105

Ova je oprema testirana i sukladna je ograničenjima za digitalne uređaje klase B, sukladno članku 15 FCC pravila. Ta su ograničenja definirana kako bi se pružila odgovarajuća zaštita od štetnih smetnji u stambenim prostorima. Ova oprema stvara, koristi i može emitirati radiofrekvencijsko zračenje te, ako se ne instalira i ne koristi u skladu s uputama, može uzrokovati smetnje štetne za radiokomunikacijsku opremu. Ne jamči se, međutim, da do smetnji neće doći kod određenog oblika instalacije. Ako ova oprema uzrokuje štetne smetnje ili primanje televizijskog signala, a čije se postojanje može utvrditi isključivanjem i uključivanjem opreme, korisniku se predlaže da pokuša ispraviti sučelje primjenom jedne od sljedećih mjera:

- Premještanjem ili preusmjeravanjem antene koja se koristi za prijem.
- Povećavanjem razmaka između opreme i prijemnika.
- Priključivanjem opreme na utičnicu ili sklop na koji nije priključen prijemnik.
- Pomoć zatražite od distributera ili iskusnog tehničara za radijsku/televizijsku opremu.

## Izjava o sigurnosti lasera

### Upozorenje!

Ovaj proizvod koristi laserski sustav. Za pravilno korištenje ovog proizvoda pažljivo pročitajte korisnički priručnik i sačuvajte ga za buduće potrebe. Za održavanje proizvoda obratite se ovlaštenom servisnom centru.

Korištenje kontrola i prilagodbi te slijeđenje postupaka različitih od onih navedenih u ovom priručniku mogu dovesti do opasnog izlaganja zračenju.

Kako biste spriječili izravno izlaganje laserskoj zruci, ne pokušavajte otvoriti kućište i izbjegavajte izravan kontakt s laserom.

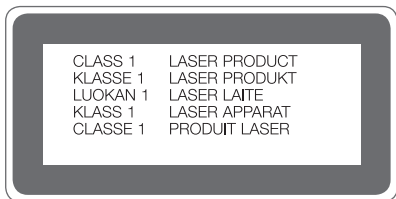

Podržani frekvencijski pojasevi	Izlazna snaga prijemnika
BT 2.4GHz	9 dBm
WLAN 2.4GHz	15 dBm

## Zbrinjavanje starog uređaja



- 1 Ovaj simbol prekržižene kante za smeće na kotačićima označava kako se otpadni električni i električni proizvodi (WEEE) moraju zbrinjavati odvojeno od komunalnog otpada.
- 2 Dotrajali električni proizvodi mogu sadržavati opasne tvari stoga će ispravno zbrinjavanje vaših dotrajalih uređaja pomoći u sprječavanju potencijalnih negativnih posljedica na okoliš i ljudsko zdravlje. Vaš dotrajao uređaj može sadržavati dijelove koji se mogu ponovo iskoristiti za popravak drugih proizvoda te druge vrijedne materijale koji se mogu reciklirati i tako sačuvati ograničene resurse.
- 3 Ovisno o vrsti kvara i starosti uređaja, stari proizvodi mogu se popraviti kako bi im se produžio radni vijek i tako izbjeglo stvaranje otpada. Proizvodi koji nisu prikladni za ponovnu uporabu mogu se reciklirati kako bi se sačuvali vrijedni resursi i tako doprinjelo smanjenju globalne potrošnje novih sirovina.
- 4 Uređaj možete odneti u trgovinu u kojoj ste kupili proizvod ili možete kontaktirati ured za zbrinjavanje otpada kod vaših mjesnih nadležnih tijela te od njih saznati više informacija o najbližem ovlaštenom WEEE sabirnom centru. Za najnovije informacije iz vaše države molimo pogledajte internetske stranice [www.lg.com/global/recycling](http://www.lg.com/global/recycling)

## Odlaganje starih baterija/akumulatora



- 1 Taj se simbol može prikazivati u kombinaciji sa simbolom za živu (Hg), kadmij (Cd) ili olovo (Pb), ako baterija sadrži više od 0,0005% žive, 0,002% kadmija ili 0,004% olova.
- 2 Sve bi se baterije/akumulatori trebali odlagati odvojeno od komunalnog otpada na posebnim odlagalištima koje je odredila vlada ili lokalne vlasti.
- 3 Ispravno odlaganje starih baterija/akumulatora pomaže u sprječavanju potencijalnih negativnih posljedica za okoliš te zdravlje životinja i ljudi.
- 4 Više informacija o odlaganju starih baterija/akumulatora zatražite od gradskog ureda, službe za odlaganje otpada ili trgovine u kojoj ste kupili proizvod.

# Относно това ръководството на потребителя

Благодарим ви, че избрахте този продукт на LG. Моля, прочетете внимателно това ръководство на потребителя, преди да използвате устройството за първи път, за да осигурите безопасната и правилна работа с него.

- Винаги използвайте оригинални аксесоари на LG. Предоставените елементи са предназначени само за това устройство и може да не са съвместими с други устройства.
- Това устройство не е подходящо за хора със зрителни увреждания, тъй като клавиатурата му се извежда на сензорния екран.
- Описанията са базирани на стандартните настройки на устройството.
- Инсталираните по подразбиране приложения на устройството подлежат на актуализиране и поддръжката им може да бъде преустановена без предизвестие. Ако имате въпроси за някое от приложенията, предоставени с устройството, моля, свържете се с обслужващ център на LG. За приложения, инсталирани от потребителя, се обръщайте към съответния доставчик.
- Модифицирането на операционната система на устройството или инсталирането на софтуер от неофициални източници може да нанесе щети на устройството и да доведе до повреждане или загуба на данни. Подобни действия представляват нарушение на лицензионното ви споразумение с LG и анулират гаранцията ви.
- Част от съдържанието и илюстрациите може да се различават от тези на вашето устройство в зависимост от региона, доставчика на услуги, версията на софтуера или версията на ОС и подлежат на промяна без предизвестие.
- Софтуерът, аудио файловете, тапетите, изображенията и другите мултимедийни материали, предоставени с устройството, са лицензирани за ограничена употреба. Ако извлечете и използвате тези материали за търговски или други цели, може да се окаже, че нарушавате законите за авторските права. В качеството си на потребител носите пълна отговорност за незаконното използване на мултимедийни материали.

- Възможно е да се начисляват допълнителни такси за услуги, свързани с пренос на данни, като например изпращане на съобщения, качване, изтегляне, автоматично синхронизиране и услуги за местоположение. За да избегнете допълнителните такси, изберете план за данни, отговарящ на нуждите ви. За повече информация се свържете с доставчика си на услуги.

## Указателни бележки



**ПРЕДУПРЕЖДЕНИЕ:** Ситуации, които могат да причинят нараняване на потребителя или трети страни.



**Внимание:** Ситуации, които могат да причинят незначителни наранявания или щети на устройството.



**ЗАБЕЛЕЖКА:** Бележки или допълнителна информация

# Съдържание

## 01

### Основни функции

- 6 Аксесоари
- 7 Общ преглед на часовника
- 10 Пригответе се за щракване и смяна (snap-and-swap)
- 12 Зареждане на Вашия часовник
- 15 Ефективно използване на батерията
- 16 Ако екранът е „замръзнал“
- 16 Включване и изключване на часовника
- 17 „Събуждане“ на Вашия часовник
- 17 Намаляване на светлината на екрана
- 17 Използване на сензорния екран

## 02

### Свързване на Вашия часовник с Вашето придружаващо устройство

- 21 Настройване на Вашето придружаващо устройство

- 22 Сдвояване на Вашия часовник с Вашето придружаващо устройство
- 23 Свързване към друго придружаващо устройство

## 03

### Как да използвате Вашия часовник

- 25 Начален екран на Вашия часовник
- 25 Смяна на началния екран
- 27 Карти за известия
- 28 Управление на бързите настройки
- 29 JustWatch
- 30 Изпращане на текст
- 30 Екран за приложения
- 31 Главни инструменти
- 35 Google Fit
- 38 Отваряне на инсталирано приложение на Вашия часовник
- 39 Изтегляне на други приложения

## 04

### Задачи с помощта на гласови команди

- 41 Получаване на помощ от Вашия Google Асистент на Вашия часовник
- 41 Настройка на опция за напомняне
- 42 Преглед на брояча за стъпки
- 42 Изпращане на текст
- 43 Настройване на таймера
- 43 Използване на хронометъра
- 44 Настройване на алармата
- 44 Управление на Вашите аларми

## 05

### Настройки

- 46 Отваряне на менюто за настройки
- 46 Display
- 47 Apps & notifications
- 47 Gestures
- 48 Connectivity
- 50 Accessibility
- 50 Personalisation
- 51 System

## 06

### Още информация

- 53 Информация за софтуер с отворен код
- 53 Търговски марки
- 54 ДЕКЛАРАЦИЯ ЗА СЪОТВЕТСТВИЕ
- 54 Обърнете се към съответното представителство по въпроси, свързани с пригодността на продукта за определен начин на употреба
- 54 Регулаторна информация (Регулаторен ИД номер, Е-етикетиране и др.)
- 54 КАК ДА АКТУАЛИЗИРАТЕ ВАШЕТО УСТРОЙСТВО

## 07

### Информация за безопасност

- 56 Съвети за безопасност
- 57 Обща безопасност и работа



01

## **Основни функции**

# Акcesoари

В комплекта на Вашето устройство са включени следните акcesoари.

- Устройство
- Ръководство за бърза справка
- Станция за зареждане
- Зарядно устройство
- USB кабел



- Елементите, доставени с устройството, и всички налични акcesoари могат да варират в зависимост от региона или доставчика на услуги.
- Винаги използвайте оригинални акcesoари на LG Electronics. Използването на акcesoари от други производители може да засегне функционалността за телефония на устройството или да причини неизправности. Всякакви проблеми, произтичащи от използването на акcesoари от други производители, не влизат в обхвата на ремонтното обслужване на LG.
- Акcesoарите не са водоустойчиви. Не излагайте тези елементи на вода.



- Ако някои от тези основни елементи липсват, обърнете се към търговския представител, от когото сте закупили устройството си.
- За закупуването на допълнителни основни компоненти се обръщайте към центъра за обслужване на клиенти на LG.
- За закупуването на опционни елементи се обръщайте към центъра за обслужване на клиенти на LG за налични търговски представители и закупете онлайн.
- Някои елементи от комплекта на продукта подлежат на промяна без предизвестие.
- Външният вид и спецификациите на устройството ви подлежат на промяна без предизвестие.

# Общ преглед на часовника

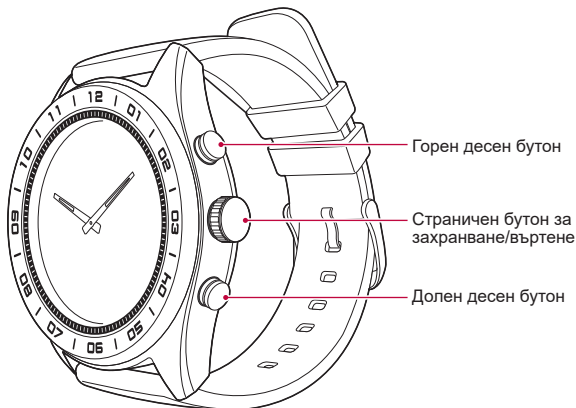

## Страничен бутон за захранване/въртене

### За да включите часовника:

- Натиснете и задръжте за една секунда, за да включите екрана. Ако не се включи, натиснете и задръжте за няколко секунди, докато се появи логото на LG.

### Когато екранът е затъмнен:

- Натиснете веднъж, за да „събудите“ екрана.

### Когато екранът е включен:

- Натиснете, за да отворите екрана на приложението, когато сте на началния екран на часовника.
- Когато сте на друг екран, натиснете, за да се върнете към предишния екран.
- Натиснете и задръжте за една секунда, за да получите помощ от Вашия Google Assistant.

### Когато екранът е изключен:

- Натиснете веднъж, за да „събудите“ екрана.

Страничен бутон за захранване/въртене	<p><b>Употреба на страничния бутон за захранване/въртене:</b></p> <ul style="list-style-type: none"> <li>• Завъртете, за да заредите списъка с приложения в екрана на приложението.</li> <li>• Завъртете, за да се покажат или скрият известията на началния екран на часовника.</li> </ul>
	<p><b>Ако екранът е „замръзнал“:</b></p> <ul style="list-style-type: none"> <li>• Натиснете и задръжте докато се покаже логото на LG, за да рестартирате часовника.</li> </ul>
Горен десен бутон	<p>Натиснете и задръжте, за да видите неясната област, когато екранът е включен.</p>
Долен десен бутон	<p><b>Когато екранът е включен:</b></p> <ul style="list-style-type: none"> <li>• Натиснете веднъж, за да отворите главните инструменти.</li> <li>• Натиснете и задръжте, за да използвате JustWatch.</li> </ul>
	<p><b>Когато екранът е изключен:</b></p> <ul style="list-style-type: none"> <li>• Натиснете веднъж, за да „събудите“ екрана.</li> </ul>



- За подробности вижте *Главни инструменти*.
- За подробности вижте *JustWatch*.

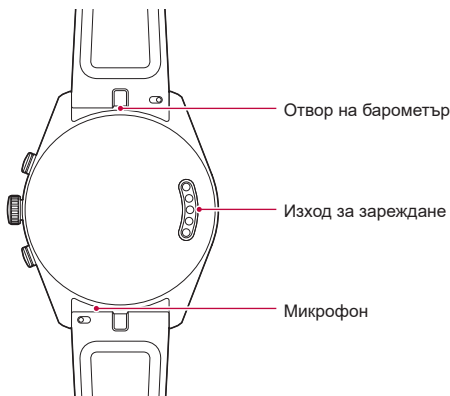

- Всяко увреждане на барометъра или микрофона в резултат на инциденти, неразумна употреба, подправяне или други причини, което не е възникнало поради дефекти в материала или изработката, може да доведе до анулиране на ограничената гаранция.



- Ако в отвора на устройството навлезе вода, някои функции може да не работят както трябва. В този случай, преди да използвате устройството, го изсушете добре.
- Пазете отворите чисти.
- Ако устройството бъде ударено или разклатено силно, стрелките на часовете и минутите могат леко да се изместят. Имайте предвид, че това е проектирано изпълнение.
- Стрелките на часовете и минутите могат да се изместят, ако изпуснете устройството или го подложите на силно въздействие. В такъв случай, калибрирайте стрелките за часовете и минутите.

## Пригответе се за щракване и смяна (snap-and-swap)

Превключване на стила по всяко време от часовниковата лента MODE™.

1

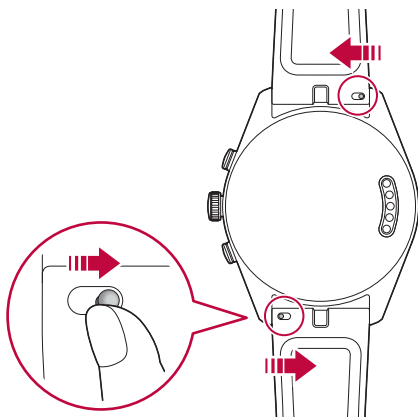

2

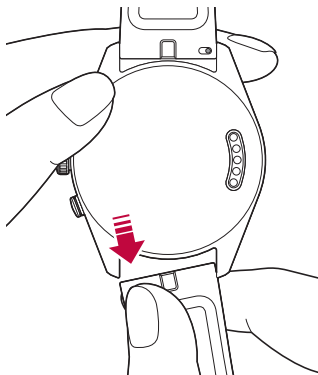



- Можете да смените лентата с друга лента, която сте закупили. Ограничената гаранция на LG не покрива използването на ленти на трети страни. Ограничената гаранция от LG не покрива използването на аксесоари от други производители.

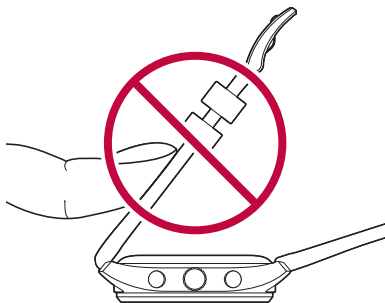

- Прекомерната сила върху часовниковата лента може да доведе до счупване.

# Зареждане на Вашия часовник

Преди да използвате часовника за първи път, трябва да заредите батерията. За да заредите батерията, използвайте станцията за зареждане, предоставена с Вашия часовник.

Предоставеният кабел за захранване ще Ви позволи да зареждате от контакт или от компютър.



- Когато зарядът на батерията е нисък, иконата на батерията ще се показва „празна“. Ако батерията е напълно празна, часовникът няма да може да се включи веднага, след като свържете към зарядно устройство. Преди да включите устройството, оставете батерията да се зарежда няколко минути. По време на зареждане на батерията, някои функции няма да работят.



- За да заредите устройството си, винаги използвайте адаптера и кабела за зареждане, които се предоставят с него. Използването на решения за зареждане от трети страни може да причини пожар, токов удар, нараняване или повреда на Вашето устройство или на друга собственост.

## **НЕ се опитвайте да отстранявате задния капак.**

- Това устройство работи с вградена батерия. Не се опитвайте да отстранявате задния капак. Това може да повреди сериозно батерията и устройството, което може да предизвика прегряване, пожар и нараняване.

- 1 Свържете кабела USB на зарядното устройство с адаптера за зарядното устройство.
- 2 Включете адаптера на зарядното устройство в електрически контакт.

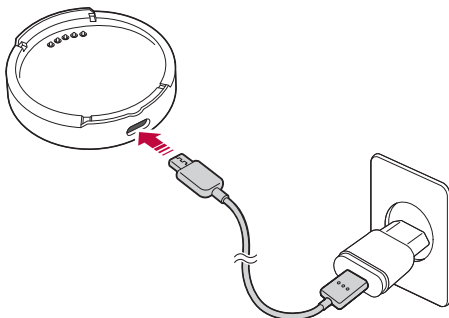

- 3 Поставете устройството си в зареждащата станция, както е показано по-долу.

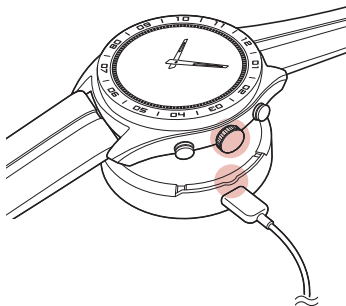

- 4 Натиснете устройството надолу в гнездото на станцията за зареждане, докато не се чуе звук „клик“.

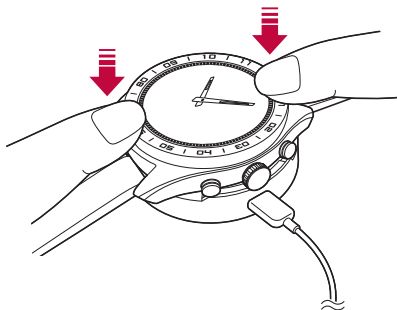



- Станцията за зареждане е създадена за употреба само с часовника и не е съвместима с други устройства.
- За да увеличите максимално живота на батерията, преди да използвате устройството за първи път, се уверете, че батерията е напълно заредена.
- Излагането на течности или други чужди материали, докато използвате устройството, може да повлияе на зареждащата станция, което ще доведе до прекъсване на връзката между зареждащата станция и часовника.
- Ако екранът за зареждане не се покаже след свързване към източник на захранване, регулирайте позицията на устройството си в зареждащата станция.
- Не зареждайте, докато устройството, кабелът на устройството или кабелът за зареждане са мокри или съдържат влага. Това може да причини пожар, токов удар, нараняване или повреда на устройството.

- 5 Докато часовникът Ви се зарежда, екранът ще показва времето, процента на батерията и прогреса на зареждане (показан от пръстена около външната страна).



- 6 След като батерията е напълно заредена, я извадете от зареждащата станция.



- По време на зареждането часовникът може да се затопли. Ако устройството стане по-горещо от обикновено, прекъснете зареждането, докато се охлади.

# Ефективно използване на батерията

За да намалите до минимум консумацията на заряд от батерията, имайте предвид следните съвети.

- Когато не използвате часовника си дълго време, изключвайте опцията за непрекъснато осветление на екрана.
- Намалете до минимум яркостта на дисплея.
- Изключвайте функцията за Wi-Fi мрежа, когато не я използвате.
- Изключвайте функцията за заснемане чрез жестове.
- Ако получавате известия на Вашето придружаващо устройство, които не искате да виждате на часовника си, отворете Wear OS от настройките на приложението Google™ на Вашето придружаващо устройство и добавете тези приложения в **Block app notifications** (блокиране на известия от приложението).
- Ако установите, че батерията Ви не издържа дълго, след инсталирането на конкретно приложение, опитайте да го деинсталирате.



- Пестенето на батерия се активира автоматично при оставащ капацитет на батерията на Вашия часовник от 15%. В режим за пестене на батерия, осветлението на дисплея и Wi-Fi са изключени.

## Ако екранът е „замръзнал“

Ако екранът на устройството е „замръзнал“ и то спре да работи, натиснете и задръжте страничния бутон за включване/превъртане, докато устройството се рестартира и се покаже лотото на LG.

## Включване и изключване на часовника

### Включване на екрана на часовника

Натиснете и задръжте Страничен бутон за захранване/въртене за няколко секунди.



### Изключване на екрана на часовника

- 1 Натиснете Страничен бутон за захранване/въртене, за да се отвори екранът на приложението.
- 2 Натиснете **Settings > System > Turn off** (Настройки-система-изключване).
- 3 Когато видите напомнящото съобщение за **Turn off: Are you sure?**, натиснете .

## „Събуждане“ на Вашия часовник

Ако светлината на екрана е намалена или е изключен, можете да „събудите“ часовника, като направите някое от следните:

- Докоснете екрана.
- Вдигнете китката си, така че дисплеят на часовника да сочи към очите Ви.
- Натиснете **Страничен бутон за захранване/въртене** на часовника.

## Намаляване на светлината на екрана

Покрийте екрана с дланта си, докато усетите вибрация.

## Използване на сензорния екран

Можете да се научите как да управлявате устройството си, като използвате жестовете за сензорен екран.

### Докосване

Докоснете леко с върха на пръста си, за да изберете или стартирате приложение или опция.

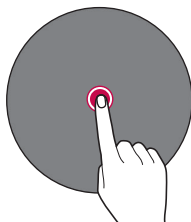

## Докосване и задържане

Натиснете и задръжете за няколко секунди, за да се покажат достъпните опции.

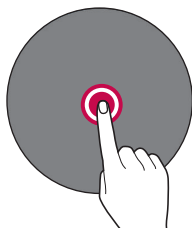

## Плъзване

След като докоснете екрана, бързо прокарайте пръста си по повърхността му без да спирате.

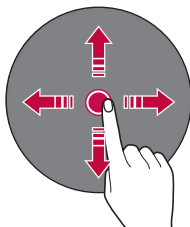

- Не подлагайте сензорния екран на силен физически удар. Може да се повреди сензора за допир.



- Сензорният екран може да откаже, ако използвате устройството близо до магнитни, метални или проводими материали.
- Ако използвате устройството на силна светлина, като например директна слънчева светлина, екранът може да не се вижда в зависимост от положението ви. Използвайте устройството на сенчесто място или на място, където околната светлина не е прекалено ярка, но достатъчно ярка, за да четете книга.
- Не натискайте екрана с твърде голяма сила.
- Сензорното управление може да не работи правилно, ако го докосвате, докато ръката ви е в ръкавица или използвате върха на нокът.
- Сензорният екран може да не функционира правилно, ако към устройството е закрепено защитно фолио или аксесоар.
- Не показвайте неподвижни изображения за продължителен период от време. Това може да причини „изгаряне“ на екрана.
- Приложения, които показват същия екран за повече от 10 минути, не се препоръчват, тъй като те причиняват повреда на екрана, която не се покрива от гаранцията.



02

**Свързване  
на Вашия  
часовник  
с Вашето  
придружаващо  
устройство**

# Настройване на Вашето придружаващо устройство

Преди да сдвоите, изпълнете следните действия за настройване на придружаващото устройство, което искате да свържете с ВАШИЯ часовник.

- 1 Уверете се, че придружаващото устройство разполага с Android 4.4+ или iOS 9.3+ и поддържа **Bluetooth®**.
  - Ако Вашето придружаващо устройство не разполага с Android 4.4+ или iOS 9.3+, проверете при Вашия производител за възможна актуализация на софтуера.
- 2 Уверете се, че Вашето придружаващо устройство поддържа Wear OS от Google.
  - За да намерите отговор на този въпрос, посетете <http://g.co/WearCheck> от Вашето придружаващо устройство.
- 3 Включете Bluetooth на придружаващото устройство, ако още не е включено.
- 4 Уверете се, че Вашето придружаващо устройство е до часовника Ви.
- 5 На Вашето придружаващо устройство, изтеглете приложението Wear OS от **Play Store** или **App Store** и го инсталирайте. Ако Wear OS от Google вече е изтеглено на Вашето придружаващо устройство, уверете се, че имате най-новата версия.
- 6 Уверете се, че придружаващото Ви устройство е свързано към мобилни данни или към Wi-Fi мрежа. За да настроите часовника си за първи път, Ви трябва свързване чрез мобилни данни.



- В зависимост от мрежовата връзка, процесът на настройка може да отнеме повече от 20 минути.

# Сдвояване на Вашия часовник с Вашето придружаващо устройство

## Стъпка 1 Следвайте стъпките от Вашия часовник.

- 1 За да започнете да работите с часовника, включете го и докоснете екрана.
- 2 Изберете език.
- 3 Прекарайте пръст нагоре и следвайте инструкциите на екрана, докато се покаже името на часовника.

## Стъпка 2 Следвайте стъпките от Вашето придружаващо устройство.

- 1 Отворете Wear OS от приложението Google на Вашето придружаващо устройство.
- 2 На Вашето придружаващо устройство ще видите списък с устройствата наоколо. Натиснете върху името на Вашия часовник.
- 3 На придружаващото устройство и на часовника ще видите парола. Проверете дали кодовете съвпадат.
- 4 На Вашето придружаващо устройство, натиснете PAIR (сдвояване), за да започне сдвояването.

## Стъпка 3 Следвайте тези стъпки, за да сдвоите часовника си с Вашето придружаващо устройство.

- 1 След сдвояването завърши, ще видите съобщение за потвърждение в часовника си. Това може да отнеме няколко минути.
- 2 Следвайте инструкциите на екрана, за да завършите първоначалната настройка.
- 3 Когато часовникът Ви завърши свързването с Вашето придружаващо устройство, ще бъдете помолени да копирате профилите си в Google от Вашето придружаващо устройство във Вашия часовник.



- Копирането на профила в Google във Вашия часовник, Ви позволява да изтеглите нови приложения от Play Store.
- След като първоначалната настройка е завършена, ще видите съобщение с важна информация за стартиране . Преди да използвате часовника си, не забравяйте да проверите съобщението с важна информация за стартиране.

## Свързване към друго придружаващо устройство

Часовникът Ви се свързва с едно мобилно устройство в даден момент. Ако искате да свържете Вашия часовник към друго устройство, трябва да възстановите фабричните настройки на часовника с помощта на настройката **Disconnect & reset** (Прекъсване на връзката и възстановяване на фабрични настройки) на Вашия часовник.

### Прекъсване на връзката и възстановяване на фабричните настройки на Вашия часовник

Тази настройка прекъсва връзката между часовника и Вашето придружаващо устройство, и възстановява настройките на часовника до фабричните им стойности и изтрива всичките Ви данни.

- 1 Натиснете **Страничен бутон за захранване/въртене**, за да се отвори екранът на приложението.
- 2 Натиснете **Settings > System > Disconnect & reset** (Настройки-система-прекъсване на връзката и възстановяване на фабрични настройки).
- 3 Когато получите подкана, натиснете върху , за да потвърдите.
- 4 Свържете Вашия часовник към друго устройство.



- Извършването на възстановяване на фабричните настройки изтрива всички данни от паметта на часовника Ви и всички данни за часовника от Вашето придружаващото устройство. След възстановяването на фабричните настройки, часовникът Ви е готов да се свърже с друго придружаващо устройство.



03

**Как да  
използвате  
Вашия  
часовник**

## Начален екран на Вашия часовник

Началният екран на часовника е началната точка на екрана по подразбиране. Виждате текущите час и дата. Можете да покажете също нивото на батерията и друга информация.



- Съдържанието на дисплея зависи от началния екран, който сте избрали за часовника.

## Смяна на началния екран

Можете да добавите още начални екрани и да персонализирате часовника си, като използвате стил, който Ви харесва.

- От началния екран, плъзнете наляво или надясно към последния екран и след това натиснете **See more watch faces**  (Добавяне на още начални екрани).
- Докоснете желания начален екран на часовника, за да го добавите към любимите си, за да можете да го избирате.
- След като добавите любимите си елементи, прекарайте пръст надясно или наляво, за да прегледате дизайна, след което докоснете този, който искате да изберете.

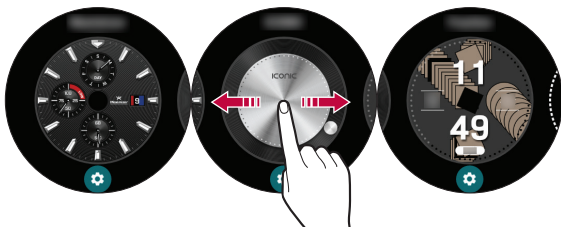



- Можете също така да промените и изтеглите начален екран за часовници чрез приложението Wear OS by Google на Вашето придружаващо устройство.

## Персонализиране на менюто на началния екран

- 1 Докоснете и задръжте началния екран на часовника за една секунда.

**ИЛИ**

Плъзнете наляво или надясно от началния екран на часовника, и след това натиснете **Customise** (Персонализиране).



Персонализиране

- 2 Можете да персонализирате преките пътища и оформлението за показване на началния екран.

## Карти за известия

Повечето известия, които виждате във Вашето придружаващо устройство, също ще се показват на Вашия часовник. Те включват известия за текстове, напомнания за събития и др.

Известията се показват под формата на карти. Можете да прегледате картите в долната част на началния екран на часовника.

- За да видите карта с известие, прекарайте пръста си нагоре по часовника.
- За да видите повече карти, продължавайте да движите пръста си към долната част на екрана.
- За да получите повече подробности, докоснете картата с известие.

За да видите повече известия, плъзнете нагоре.



Карти за известия

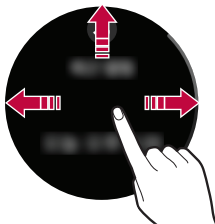

За да премахнете известие, плъзнете наляво или надясно.

## Блокиране на известията

Ако получавате известия на Вашето придружаващо устройство, които не искате да виждате на часовника си, можете да спрете конкретните приложения да не показват своите известия на Вашия часовник.





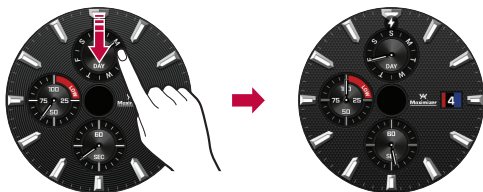

- 1 Отворете приложението Wear OS by Google на Вашето придружаващо устройство.
- 2 Натиснете > **Block app notifications** > (Блокиране на известия от приложение).
- 3 Изберете приложението, който желаете да блокирате.

# Управление на бързите настройки

За да отворите Quick settings (екран за бързите настройки), плъзнете надолу върху началния екран на часовника.

Бързите настройки Ви позволяват бързо и лесно да променяте често използваните настройки.



-  : Настройване на режим за яркост и театър.
-  : Натиснете  за да отворите приложението за настройките.
-  : Натиснете  за да прекъснете връзката с всички мрежи и да изключите свързването на Вашия часовник към Вашето устройство.
-  : Докато тази настройка е включена, Вашият часовник няма да показва никакви известия и аларми.



- Съдържанието може да се различава от Вашето придружаващо устройство в зависимост от версията на операционната система.

# JustWatch

Можете да използвате устройството само като часовник. В устройството можете да изключите всички функции, включително Wear OS by Google, началния екран на часовника, разговорите, съобщенията и мобилната мрежа, за да намалите консумацията на батерията.

## Активиране на режима JustWatch

- 1 Натиснете и задръжте долния десен бутон на началния екран на часовника.

### ИЛИ

На екрана за настройки, натиснете **System > JustWatch > JustWatch** (Система-JustWatch-JustWatch).

- Продължителността на периода, за който можете да използвате устройството в режим JustWatch, се показва в горната част на екрана.
- 2 Натиснете  в долната част на екрана.
    - Wear OS by Google се изключва и можете да използвате устройството като часовник.

## Деактивиране на режима JustWatch

За да включите всички функции, включително и Wear OS by Google, натиснете и задръжте **Страничен бутон за хранване/въртене**.

Устройството се включва и автоматично се сдвоява с мобилното устройство.

## Изпращане на текст

Можете да поискате от Вашия Google Асистент да изпраща текстови съобщения чрез часовника Ви.

Можете да отговоряте и на всички карти за текстови съобщения, които получавате на часовника си.

## Екран за приложения

На екрана за приложения се показват иконите за всички приложения.

- От началния екран на часовника, натиснете **Страничен бутон за хранване/въртене**, за да се отвори екранът за приложения.
- За да отворите приложение в екрана на приложенията, докоснете иконата на приложението.



- За да настроите любимото приложение, докоснете и задръжете приложението.  
След това, това приложение ще се покаже в горната част на списъка с приложения.

# Главни инструменти

Можете да използвате различни функции.

## Компас

Използвайте функцията „Компас“, за да измервате посоката.

- За да калибрирате компаса, следвайте инструкциите на екрана.



- Калибрирайте компаса на място, където магнитното поле не може да повлияе на устройството или на открито. Ако има предмети, които да повлияят на магнитното поле, включително метали или арматура, или ако сте в сградата, може да не можете да калибрирате компаса правилно.
- В случай, че компасът не е калибриран правилно, проверете дали няма предмети или материали, включително метали, които да влияят на магнитното поле и след това плъзнете компаса нагоре, за да калибрирате отново.

## Хронометър

Можете да използвате хронометъра, за да запишете времеви период.

- Натиснете горния десен бутон, за да започнете или прекратите работата с хронометъра.
- Натиснете долния десен бутон, за да запишете времето за обиколка или за да възстановите заводската стойност.



## Таймер

Можете да настроите таймера за задействане на аларма след определен период от време.

- За да стартирате, натиснете върху желаното време.
- За да спрете или възстановите фабричните стойности на таймера, натиснете горния десен бутон. За да откажете таймера, натиснете горния десен бутон.



## Калибриране

За да синхронизирате перфектно времето между Вашето устройство и мобилното устройство, калибрирайте стрелките за часове и минути. Подравнете стрелките за часове и минути към червената точка в горната част на екрана, след което докоснете екрана.

- За да преместите стрелката за час, докоснете горния десен бутон и след това подравнете стрелката за час с червената точка в горната част на екрана.
- За да преместите стрелката за минути, докоснете горния десен бутон и след това подравнете стрелката за минути с червената точка в горната част на екрана.



## Барометър

Можете да проверите атмосферното налягане в текущото местоположение.



- Екранът показва текущите атмосферно налягане и температура.
- Можете да зададете единица мярка за измерване на атмосферното налягане и температура, като преместите екрана нагоре.
- Тази функция е налична само, когато на мобилното Ви устройство е активирана функцията GPS.

## Висотомер

Можете да проверите надморската височина в текущото местоположение.



- Екранът показва текущите надморска височина и температура.
- Можете да зададете единица мярка за измерване на надморската височина и температура, като преместите екрана нагоре.
- Тази функция е налична само, когато на мобилното Ви устройство е активирана функцията Location (Местоположение).
- Тази функция е предоставена само за Ваше удобство.

# Google Fit

Google Fit Ви помага да отчитате движението си, когато ходите, тренирате или карате велосипед. Настройте цели в Google Fit и редовно записвайте и проверявайте Вашия как се справяте.

## За да отворите приложението Google Fit

Отворете екрана за приложения и след това натиснете върху **Fit**.



- Ако се чувствате неудобно, докато използвате устройството, спрете да го използвате и го свалете от китката си.
- Ако устройството Ви стане горещо при допир, моля, свалете го, докато се охлади.
- Тази функция е предназначена за удобство на потребителите. Моля, използвайте я само за справка.

## Използване на приложението Google Fit

### Настройване на Вашите цели

- 1 Отворете приложението **Fit**, за да персонализирате Вашата цел.
- 2 Плъзнете нагоре и натиснете върху **Activity goals** (Добавяне на цел), за да зададете някоя от текущите цели и да създадете своя собствена: **Извървете 10 000 стъпки всеки ден, Движете се по 30 минути на ден, Тичайте 3 пъти седмично, Стъпки, Разстояние, Време на активност, Калории.**

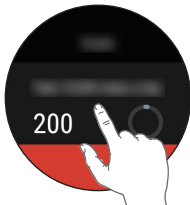

## Показване на отчет за Вашата активност





Журналът на Вашата активност показва времето, през което сте били активни, стъпките, разстоянието и изразходваните калории.

- 1 Отворете приложението **Fit** и плъзнете нагоре, докато се покаже отчета с Вашата активност.
- 2 Докоснете всяка опция за цел, за да видите информация за активността и графиката, изобразяваща данните за седмицата.



## Използване на приложението Fit Workout

### Отваряне на приложението Fit Workout

- 1 Отворете приложението **Fit** и натиснете **Fit Workout** .  
**ИЛИ**  
Отворете приложението **Fit Workout**.
- 2 Натиснете върху избрания режим за отчет.
- 3 Натиснете **START**, за да започнете да упражнявате мониторинг на Вашата активност.
  - Натиснете , за да спрете временно или  да възстановите отчитането.
  - Натиснете , за да запазите и да затворите Вашите резултати, и да прегледате отчета.

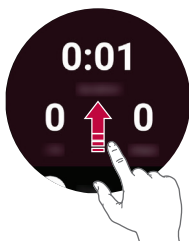

# Отваряне на инсталирано приложение на Вашия часовник

Списъкът с приложения Ви показва всички приложения, инсталирани в часовника.

Прекарайте пръст нагоре и надолу, за да превъртите списъка, след което докоснете приложение, което да използвате. Най-скоро използваното приложение се показва в началото на кръга.



- Приложенията по подразбиране на устройството подлежат на актуализации. Поддръжката на тези приложения може да бъде оттеглена без предизвестие. Ако имате въпроси за някое от приложенията, предоставени с устройството, моля, свържете се с обслужващ център на LG. За приложения, инсталирани от потребителя, се обръщайте към съответния доставчик.
- Модифицирането на операционната система на устройството или инсталирането на софтуер от неофициални източници може да повреди устройството и да доведе до повреждане или загуба на данни. Подобни действия представляват нарушение на лицензионното Ви споразумение с LG и анулират гаранцията Ви.

## Преглед на списъка с приложения

- 1 Ако светлината на Вашия екран е намалена, докоснете екрана, за да „събудите“ Вашия часовник.
- 2 Натиснете **Страничен бутон за захранване/въртене**, за да се отвори екранът с приложенията.

# Изтегляне на други приложения

След като копирате профила си в Google от Вашето устройство в часовника, можете да изтеглите още приложения от магазина Google Play™.

За да използвате същите приложения, които вече са инсталирани във Вашето придружаващо устройство, да ги изтеглите отново на часовника си. Можете да ги изтеглите лесно от категорията „Приложения за Вашия телефон“ в Google Play™ store.



- Приложенията на устройството Ви и техните функции може да варират в зависимост от спецификациите за държавата, региона или хардуера. LG няма да носи отговорност за каквито и да било проблеми с работата, които възникват от използването на приложения, разработени от други доставчици, различни от LG.
- LG няма да носи отговорност за проблеми с работата или несъвместимостта, които възникват от редактирани настройки на системния регистър или модифициран софтуер на операционната система.
- Всеки опит за персонализиране на Вашата операционна система може да доведе до неправилното функциониране на устройството или приложенията му.
- Софтуерът, аудио файловете, тапетите, изображенията и другите мултимедийни материали, предоставени с устройството, са лицензирани за ограничена употреба. Ако извлечете и използвате тези материали за търговски или други цели, може да се окаже, че нарушавате законите за авторските права. В качеството си на потребител, Вие носите пълна отговорност за незаконното използване на мултимедийни материали.
- Възможно е да се начисляват допълнителни такси за услуги, свързани с пренос на данни, като например изпращане на съобщения, качване, изтегляне, автоматично синхронизиране и услуги за местоположение. За да избегнете допълнителните такси, изберете план за данни, отговарящ на нуждите Ви. Свържете се с доставчика си на мобилни услуги за подробности.
- Това съдържание не се поддържа за версия с iOS.



04

**Задачи с  
помощта  
на гласови  
команди**

# Получаване на помощ от Вашия Google Асистент на Вашия часовник

Устройството Ви разполага с вграден Google Асистент. Можете да му задавате въпроси. Да му казвате да прави различни неща. Той е личният ви Google. Просто кажете „**OK Google**“ или натиснете или задръжте **Страничен бутон за захранване/въртене**, докато се покаже **What can you do?** (Здравейте, как да Ви помогна?)



- За да получите помощ от Вашия Google Асистент, се изисква мобилна връзка за данни или връзка Wi-Fi на Вашето придружаващо устройство, и устройствата трябва да бъдат поставени в диапазона, поддържащ се от Bluetooth.
- Тази функция може да се различава или може да не се поддържа в зависимост от региона, езика или сдвоените устройства.
- АКО можете да използвате тази функция, активирайте я, като натиснете **Settings > Personalisation > 'Ok Google' detection** (Настройки-персонализиране-откриване на „Ok Google“).

## Настройка на опция за напомняне

Можете да поискате от Вашия Google Асистент да настрои опцията за напомняне. След като бъде настроена опцията за напомняне, в часа за напомняне ще се покаже карта с известие.

- 1 Ако светлината на Вашия екран е намалена, докоснете екрана, за да „събудите“ Вашия часовник.
- 2 На началния екран на часовника, кажете „**OK Google**“ или натиснете или задръжте **Страничен бутон за захранване/въртене**, докато се покаже **What can you do?** (Здравейте, как да Ви помогна?)
- 3 Кажете „**Remind me**“ (Напомни ми).
- 4 Когато получите подкана, завършете настройката на опцията за напомняне. Вашето напомняне автоматично ще се запише след няколко секунди (за да го откажете, натиснете  преди да завършите запазването му).

## Преглед на брояча за стъпки



Можете да видите целта си за направени стъпки, броя на стъпките, които сте направили днес и всеки ден през последната седмица, измерени в приложението Fit.

- 1 Ако светлината на Вашия екран е намалена, докоснете екрана, за да „събудите“ Вашия часовник.
- 2 На началния екран на часовника, кажете „**OK Google**“ или натиснете или задръжте **Страничен бутон за хранване/въртене**, докато се покаже **What can you do?** (Здравейте, как да Ви помогна?)
- 3 Кажете „**Show me my steps**“ (Покажи ми стъпките). Ще се покаже информация с броя стъпки, които сте направили през деня.

## Изпращане на текст

Можете да поискате от Вашия Google Voice да изпраща текстови съобщения чрез часовника Ви. Можете да отговоряте и на всички карти за текстови съобщения, които получавате на часовника си.

## Изпращане на съобщение

- 1 Ако светлината на Вашия екран е намалена, докоснете екрана, за да „събудите“ Вашия часовник.
- 2 На началния екран на часовника, кажете „**OK Google**“ или натиснете или задръжте **Страничен бутон за хранване/въртене**, докато се покаже **What can you do?** (Здравейте, как да Ви помогна?)
- 3 Кажете „**Send a text**“ (Изпрати текстово съобщение).
- 4 Ще се покаже **To whom?** (На кого?). Кажете името на контакта, на който искате да изпратите текстово съобщение. Можете да кажете и мобилен телефонен номер за номера, които не са запазени в списъка с контакти на Вашето устройство.
- 5 Ще бъдете подканени да кажете съобщението, което искате да изпратите. Кажете Вашето съобщение.
- 6 Натиснете , за да изпратите текстовото съобщение (натиснете , за да го откажете).

## Отговаряне на съобщение

Когато получите известие за съобщение на Вашето придружаващо устройство, на Вашия часовник ще се покаже карта. Натиснете върху известието и плъзнете, докато се покаже **Reply** (Отговор). Натиснете **Reply**, след това произнесете Вашето съобщение, въведете емотикон или въведете съобщение, с помощта на клавиатурата. За да въведете емотикон, като усмивка в съобщението, натиснете 😊.



• Това съдържание не се поддържа за версия с iOS.

## Настройване на таймера

Можете да поискате от Вашия Google Асистент да настрои опцията за таймер. След като таймерът бъде настроен, ще се покаже карта с обратно отброяване.

- 1 Ако светлината на Вашия екран е намалена, докоснете екрана, за да „събудите“ Вашия часовник.
- 2 На началния екран на часовника, кажете „**OK Google**“ или натиснете или задръжте **Страничен бутон за захранване/въртене**, докато се покаже **What can you do?** (Здравейте, как да Ви помогна?)
- 3 Кажете „**Set a timer**“ (Настрой таймера).

## Използване на хронометъра

Измерете колко време е изминало, като използвате хронометъра.

- 1 Ако светлината на Вашия екран е намалена, докоснете екрана, за да „събудите“ Вашия часовник.
- 2 На началния екран на часовника, кажете „**OK Google**“ или натиснете или задръжте **Страничен бутон за захранване/въртене**, докато се покаже **What can you do?** (Здравейте, как да Ви помогна?)
- 3 Кажете „**Start stopwatch**“ (Стартирай хронометъра).
- 4 За да стартирате хронометъра, натиснете бутона горе вляво.

## Настройване на алармата

Няколко аларми могат да се настроят на часовника Ви отделно от алармите, настроени на Вашето придружаващо устройство. Алармите, настроени на Вашия часовник, няма да се прехвърлят на Вашето придружаващо устройство, но алармите, активирани на Вашето придружаващо устройство, ще се показват на Вашия часовник с карта за известие за аларма (с вибрация и звук, ако са настроени).



- 1 Ако светлината на Вашия екран е намалена, докоснете екрана, за да „събудите“ Вашия часовник.
- 2 На началния екран на часовника, кажете „**OK Google**“ или натиснете или задръжте **Страничен бутон за захранване/въртене**, докато се покаже **What can you do?** (Здравейте, как да Ви помогна?)
- 3 Кажете „**Set an alarm**“ (Настрой аларма).

## Управление на Вашите аларми

Можете да преглеждате, да редактирате или да изтривате алармите, които сте настроили на Вашия часовник.

- 1 Ако светлината на Вашия екран е намалена, докоснете екрана, за да „събудите“ Вашия часовник.
- 2 На началния екран на часовника, кажете „**OK Google**“ или натиснете или задръжте **Страничен бутон за захранване/въртене**, докато се покаже **What can you do?** (Здравейте, как да Ви помогна?)
- 3 Кажете „**Show alarms**“ (Покажи алармите).



- За да редактирате или да изтриете аларма, натиснете  до нея.
- За да настроите ръчно аларма, натиснете .



05

**Настройки**

# Отваряне на менюто за настройки

Ако светлината на Вашия екран е намалена, докоснете екрана, за да „събудите“ Вашия часовник.

- Натиснете **Страничен бутон за захранване/въртене**, за да се отвори екранът за приложенията, след това натиснете **Settings**  (Настройки).

**ИЛИ**

Плъзнете надолу по началния екран на часовника, след това натиснете **Settings**  (Настройки).



- Натиснете върху настройка, за да я включите или изключите, отворете списък с възможности за избор или прегледайте информация.

## Display

От **Settings**  (Настройки), натиснете върху **Display** (Дисплей).

- **Change watch face:** Можете да настроите началния екран на часовника. За подробности вижте [Смяна на началния екран](#) (Смяна на началния екран на часовника).
- **Adjust brightness:** Можете да настроите нивото на яркост за дисплея на Вашия часовник.
- **Font size:** Можете да настроите размера на шрифта, който да се показва на началния екран на Вашия часовник.
- **Always-on screen:** Когато не използвате часовника, екранът може да се изключва или включва, в зависимост от Вашите настройки.
- **Touch lock:** Можете да настройвате заключване на сензорния екран. За да отключите екрана, натиснете **Страничен бутон за захранване/въртене**.

# Apps & notifications

От **Settings**  (Настройки), натиснете върху **Apps & notifications** (Приложения и известия).

- **App info:** Можете да видите информация за инсталираните приложения.
- **App notifications:** Можете да настроите как да се изпращат алармите за приложенията.
- **App permissions:** Можете да проверите разрешенията за инсталираните приложения.
- **Notification previews:** Активира или деактивира прегледа на известията.
- **Override Do Not Disturb for...:** Изберете приложения, от които да получавате известия, докато сте в режим „Не безпокой“.
- **Vibration pattern:** Изберете модел за вибрация.

# Gestures

От **Settings**  (Настройки), натиснете върху **Gestures** (Жестове).

- **Tilt-to-wake:** Можете да направите настройка, екранът на Вашия часовник да се включва, когато го наклоните.
- **Touch to wake:** Можете да направите настройка, екранът на Вашия часовник да се „събужда“ когато го докоснете.
- **Wrist gestures:** Можете да направите настройка, екранът на Вашия часовник да се „събужда“ когато разклатите китката на ръката си.
- **Launch tutorial:** Прегледайте подсказките как да използвате жестове на Вашия часовник.
- **More tips:** Отваря уебсайта на Вашето придружаващо устройство, за да Ви помогне с още съвети как да използвате жестовете.

# Connectivity

От Settings  (Настройки), натиснете върху **Connectivity** (Свързване).

## Bluetooth

- **Bluetooth:** Натиснете върху ключа, за да го включите или изключите. Когато е на позиция „Вкл.“, Ви позволява да сдвоявате и да свързвате с други Bluetooth устройства.
- **Available devices:** Показва всички налични Bluetooth устройства, които се намират в обхвата на Вашето придружаващо устройство. Натиснете върху някое, за да сдвоите и да свържете.



- Когато използвате Bluetooth, за да свързвате с други мобилни устройства, устройствата трябва да са разположени близо едно до друго. В противен случай, в зависимост от средата на използване, може да се наблюдава ненормална работа или шум.
- В отворено пространство комуникационният диапазон на Bluetooth обикновено обхваща приблизително 10 метра. Този диапазон може да варира в зависимост от средата на използване.
- Не поставяйте пречки между Вашия продукт и свързаните устройства. Изходящият/входящият сигнал може да стане по-слаб, когато е възпрепятстван от тялото на потребителя, стените, ъглите или други препятствия. Използвайте там, където няма пречки.
- Поддържат се Bluetooth устройства, които поддържат профил A2DP и HFP.

## Wi-Fi

- **Wi-Fi:** Натиснете върху ключа, за да го включите или изключите. В позиция „Вкл.“ позволява свързването с Wi-Fi мрежа (от Вашия списък с открити, налични мрежи).
- **Add network:** Позволява Ви ръчно да добавите Wi-Fi мрежа, като въведете нейното име (SSID), защита и парола.
- **Saved networks:** Показва Вашите запазени Wi-Fi мрежи, като Ви дава възможност да ги управлявате.
- **About Wi-Fi:** Областта за помощ се показва, когато продуктът използва Wi-Fi мрежа.



- Когато използвате Wi-Fi връзка, Вашият часовник може да получава известия от Вашето устройство, дори ако опцията за Bluetooth не е включена.
- Часовникът Ви ще търси и ще се свърже с най-близката Wi-Fi мрежа, въз основа на списъка с Wi-Fi мрежите, регистрирани на Вашето устройство.

## Aeroplane mode

Натиснете върху ключа, за да го включите или изключите. Когато е включен самолетният режим, Вие все още можете да използвате много от функциите на Вашия часовник когато сте в самолет или навсякъде, където е забранено изпращането и получаването на данни.



- Включването на самолетния режим на Вашия часовник не го активира на Вашето придружаващо устройство. Ако искате да активирате самолетния режим на Вашето придружаващо устройство, трябва да го включите отделно.

## Location

Натиснете върху ключа, за да го включите или изключите. Можете да управлявате услугите си за местоположение, за да определите приблизителното си местоположение. Някои приложения, като „Прогноза за времето“ или „Карти“, за да работят трябва да има активирана опцията за Вашето местоположение.



- Когато е вдвоен с придружаващо устройство, часовникът ще използва местоположението на придружаващото устройство. За да се подобри точността за определяне на местоположението при вдвояване с устройство, в настройките за местоположение на Вашето придружаващо устройство, включете „Високо ниво на точност“.

## Accessibility

От **Settings** ⚙️ (Настройки), натиснете върху **Accessibility** (Достъпност).

- **Magnification gestures:** Можете да активирате увеличаване и намаляване на мащаба чрез жестове, като натиснете три пъти.

## Personalisation

От **Settings** ⚙️ (Настройки), натиснете върху **Personalisation** (Персонализиране).

- **Input methods:** Можете да персонализирате настройките на клавиатурата на устройството си.
- **Accounts:** Можете да добавяте или да премахвате на/от Вашия часовник акаунти в Google.
- **Customise hardware buttons:** Можете да персонализирате **Bottom right**.
- **'Ok Google' detection:** Позволява Ви да използвате „Ok Google“.
- **Device administration:** Позволява Ви да преглеждате и да забранявате администраторите на Вашето устройство.
- **Enable alternate launcher:** Позволява Ви да използвате алтернативен модул за стартиране.

# System

От **Settings**  (Настройки), натиснете върху **System** (Система).

- **Battery Saver:** Намалява изразходването на батерията, като намалява нивата на някои настройки на устройството.
- **JustWatch:** Можете да използвате само часовника. Всички функции могат да бъдат изключени и можете да използвате само часовника, за да запазите полезния живот на Вашата батерия.
- **Date & time:** Можете да настроите как Вашият часовник да синхронизира и да показва датата, часа и часовата зона.
- **Restart:** Можете да рестартирате устройството си.
- **Turn off:** Можете да изключвате устройството си.
- **Disconnect & reset:** Можете да прекъснете връзката между часовника и Вашето придружаващо устройство, и да възстановите настройките на часовника до фабричните ѝ стойности. Обърнете внимание, че с това действие ще изтриете всички Ваши данни от часовника.
- **About:** Показва модела, името на устройството, версиите (за софтуер Google и Android), серийния номер, фабричния номер, информация за свързването и батерията. Налични са също и следните опции:
  - **System updates, Legal notices and Terms of USE for LG apps** (Системни актуализации-Правни съобщения и условия за УПОТРЕБА на приложенията на LG).
- **Regulatory information:** Показва регулаторна информация



06

**Още  
информация**

# Информация за софтуер с отворен код

За да получите изходния код под GPL, LGPL, MPL и други лицензи с отворен код, съдържащи се в този продукт, посетете уеб сайта <http://opensource.lge.com>.

В допълнение към изходния код можете да изтеглите и всички споменати лицензионни условия, откази от гаранции и известия във връзка с авторски права.

LG Electronics също ще Ви предостави отворен изходен код на CD-ROM срещу заплащане, покриващо разходите за извършване на такава дистрибуция (като например цената на носителите, разходите по транспорта), след като получи поръчка за това по имейл на адрес: [opensource@lge.com](mailto:opensource@lge.com).

Тази оферта е валидна за период от три години след последната ни доставка на този продукт. Тази оферта е валидна за всеки, получил тази информация.

## Търговски марки

- Авторски права © 2018 LG Electronics Inc. Всички права запазени. LG и логото на LG са регистрирани търговски марки на LG Group и свързаните с тях компании.
- Bluetooth® е регистрирана търговска марка на Bluetooth SIG, Inc по целия свят.
- Wi-Fi® и логото на Wi-Fi са регистрирани търговски марки на Wi-Fi Alliance.
- App Store е регистрирана търговска марка на Apple Inc.
- Google и Wear OS by Google са регистрирани търговски марки на Google LLC.



- Всички останали търговски марки и авторски права са собственост на съответните им притежатели.

## ДЕКЛАРАЦИЯ ЗА СЪОТВЕТСТВИЕ

С настоящото LG Electronics заявява, че този продукт LM-W315 е в съответствие с основните изисквания и други свързани разпоредби на Директива 2014/53/EU.

Текстът на Декларацията за съответствие можете да откриете на адрес <http://www.lg.com/global/declaration>.

## Обърнете се към съответното представителство по въпроси, свързани с пригодността на продукта за определен начин на употреба

LG Electronics European Shared Service Center B.V.  
Krijgsman 1, 1186 DM Amstelveen, The Netherlands

## Регулаторна информация (Регулаторен ИД номер, Е-етикетиране и др.)

За регулаторни подробности, отворете **Settings > System > Regulatory information**.

## КАК ДА АКТУАЛИЗИРАТЕ ВАШЕТО УСТРОЙСТВО

Достъп до най-новия фърмуер, новите софтуерни функции и подобренията.

- бутона за захранване / въртене и докоснете **Settings > System > About > System updates**.



07

**Информация за  
безопасност**

Преди да включите продукта си, прегледайте основната информация за безопасност, предоставена тук.

## Съвети за безопасност

За да избегнете повреда на продукта и да намалите риска от пожар, токов удар, експлозия или други опасности, вземете следните предпазни мерки:

- За да заредите устройството си, винаги използвайте адаптера за захранване, USB кабела и зареждащата станция, които се доставят с него. Използването на решения за зареждане от трети страни може да причини пожар, токов удар, нараняване или повреда на Вашето устройство или на друга собственост.
- Наличните аксесоари може да варират в зависимост от Вашия регион, държава или доставчик на услуги.
- Част от съдържанието и илюстрациите може да се различават от тези на Вашето устройство в зависимост от региона, доставчика на услугата, версията на софтуера или версията на ОС и подлежат на промяна без предизвестие.
- Не повреждайте захранващия кабел, като го огъвате, завъртате, дърпате, нагривате или поставяте тежки предмети върху него.
- Този продукт е оборудван с базова станция за зареждане за свързване към настолен или преносим компютър или към зарядно устройство. Преди да свържете към компютър, се уверете, че компютърът е заземен правилно. Захранващият кабел на настолен или преносим компютър има проводник за заземяване на оборудването и заземителен щепсел. Щепселът трябва да бъде включен в подходящ отвор, който е инсталиран правилно и е заземен в съответствие с всички местни закони и наредби.
- Не отваряйте, не разглобявайте, не смачквайте, не огъвайте или не деформирайте, не пробивайте или не раздробявайте продукта.
- Не вкарвайте чужди предмети в продукта.
- Не поставяйте продукта в микровълнова фурна.
- Не излагайте продукта на огън, експлозия или на други опасности.
- Подобно на много електронни устройства, Вашият продукт генерира топлина при нормална работа. Изключително продължителният пряк контакт с кожата без подходящо проветряване може да доведе до дискомфорт или леки изгаряния. Ето защо трябва да внимавате, когато боравите с продукта си по време на употреба или непосредствено след това.
- Ако имате проблем с използването на продукта, моля, спрете да го използвате и се консултирайте с упълномощения център за обслужване на клиенти на LG Electronics.

# Обща безопасност и работа

Докато използвате продукта си, трябва да имате предвид следните общи насоки.

## Вашата среда

- **Безопасни работни температури.** Използвайте и съхранявайте продукта си при температури между 0°C и 35°C/95°F. Излагането на продукта на изключително ниски или високи температури може да доведе до повреда, неизправност или дори експлозия.
- **Докато шофирате.** Когато управлявате автомобил, шофирането е Вашата най-важна отговорност. Използването на мобилно устройство или аксесоар за повикване или друго приложение по време на шофиране може да доведе до разсейване. Гледайте пътя си.
- **Около експлозивни материали.** Не използвайте на места, където искри от продукта могат да причинят пожар или експлозия.
- **В самолет.** Спазвайте всички правила и инструкции за употреба на електронни устройства. Повечето авиокомпании позволяват електронно ползване само между излитания и кацания. Има три основни вида устройства за сигурност на летището: Рентгенови машини (използвани за артикули, поставени на транспортни ленти), магнитни детектори (използвани за хора, които преминават през проверки за сигурност) и магнитни пръчки (ръчни устройства, използвани за хора или отделни предмети). Можете да пуснете продукта си през летищните рентгенови машини. Но не го пускайте през летищни магнитни детектори или не го излагайте на магнитни пръчки.
- Винаги следвайте специалните правила в дадена зона. Изключете устройството си на места, където употребата е забранена или когато това може да причини смущения или да създаде опасност.

## Предупреждения за батерията

- Не разглобявайте, не отваряйте, не смачквайте, не огъвайте или не деформирайте, не пробивайте или не раздробявайте устройството.
- Не модифицирайте или не преработвайте устройството, не се опитвайте да вкарвате чужди предмети в батерията, не потапяйте или не излагайте на вода или на други течности, или не излагайте на огън, експлозия или друга опасност.
- Внимавайте, остри предмети, като например зъби или нокти на животни, да не влизат в контакт с батерията. Това може да причини пожар.
- Използвайте батерията само за системата, за която е посочена.
- Използването на неподходяща батерия или зарядно устройство може да създаде опасност от пожар, експлозия, теч или друга опасност.

- Пазете батерията от късо съединение или не позволявайте на метални проводящи предмети да се свързват с терминалите на батерията.
- Използването на батерията от деца трябва да се контролира.
- Внимавайте да не изпускате устройството. Ако устройството е изпуснато, особено на твърда повърхност и подозирате повреда, занесете го в сервизен център за проверка.
- Неправилното използване на батерията може да доведе до пожар, експлозия или до друга опасност.
- Винаги изключвайте зарядното устройство от електрическия контакт, след като продуктът се зареди напълно, за да спестите ненужна консумация на енергия от зарядното устройство.
- Ако батерията бъде заменена с такава от неправилен тип, има опасност от експлозия. Изхвърляйте използваните батерии в съответствие с инструкциите.

## Вграден акумулатор



### **ПРЕДУПРЕЖДЕНИЕ Забележка за смяна на батерията**

- Li-Ion Батерията е опасен компонент, който може да Ви причини наранявания.
- Смяната на батерията от неквалифициран персонал може да навреди на вашето устройство.
- Не сменяйте сами батерията. Батерията може да се повреди, което да доведе до прекомерно нагряване или нараняване. Батерията трябва да се сменя от оторизиран доставчик на услуги. Батерията трябва да се рециклира или изхвърля отделно от битовите отпадъци.
- В случай, че този продукт съдържа батерия включена в него, която не може лесно да бъде отстранена от крайните потребители, LG препоръчва само квалифицирани специалисти да изваждат батерията и да я заменят, и продуктът да се даде за рециклиране в края на работния си живот. За да предотвратят повреда на продукта, както и за собствената си безопасност, потребителите не трябва да се опитват да изваждат батерията и трябва да се свържат с LG Service „Гореща линия“, или други независими доставчици на услуги за съвет.
- Изваждането на батерията включва демонтаж на кутията на продукта, разединяване на електрическите кабели/контакти, внимателни извличане на клетката на батерията, като се използват специализирани инструменти. Ако имате нужда от инструкциите за квалифицирани специалисти относно това, как да извадите батерията безопасно, моля посетете:  
<http://www.lge.com/global/sustainability/environment/take-back-recycling>.

## Бележки относно свойствата за водоустойчивост

Този продукт е водоустойчив и прахоустойчив в съответствие с оценката за защита срещу проникване IP68.

Вашият продукт е преминал тестове в контролирана среда и е доказано, че е водоустойчив и прахоустойчив при определени обстоятелства (отговаря на изискванията на класификация IP68, както е посочено от международния стандарт IEC 60529 – Степени на защита, предоставени от корпуси [IP код]; условия на тестове: 15-35 °C, 86-106 kPa, 1,5 метра за 30 минути). Не излагайте устройството на условия, които са различни от тестовите условия. Резултатите може да се различават при действителна употреба.



### ПРЕДУПРЕЖДЕНИЕ

Независимо от класа на защита IP68 Вашето устройство не е напълно защитено от условия, които не са тествани в контролирана среда на LG. Вземете под внимание, че всякакви повреди, настъпили вследствие на подобни причини, променят цвета на LDI (Liquid Damage Indicator). Ако цветът на LDI, намиращ се вътре в продукта, се промени, продуктът трябва да се счита за несъвместим с всички безплатни ремонтни услуги, предоставени съгласно ограничената гаранция на продукта. Избягвайте излагане на продукта на среда с прекомерно количество прах или влага. Не използвайте продукта в следните условия.



Не потапяйте продукта в течни химикали (сапун и т.н.), различни от вода.



Не потапяйте продукта в солена вода, включително морска вода.



Не потапяйте продукта в горещ извор.



Не плувайте, докато носите продукта.



Не поставяйте продукта директно върху пясък (като такъв на плаж) или кал.



Не потапяйте продукта във вода, която е по-дълбока от приблизително 1,5 метра.

Не потапяйте продукта във вода за повече от 30 минути.

- Ако продуктът ви се намокри, преди употреба използвайте микрофона и устройството със сух кърпа.
- Ако продуктът или ръцете ви се намокрят, подсушете ги преди работа с продукта.
- Не използвайте продукта на места, където може да бъде напръскан с вода под високо налягане (напр. в близост до чешма или душ), и не го потапяйте във вода за продължителни периоди от време, тъй като продуктът не е предназначен да издържа на вода под високо налягане.
- Този продукт не е устойчив на удари. Не изпускайте продукта и не го подлагайте на удари. Това може да повреди или деформира главното устройство, причинявайки изтичане на вода.
- Характеристиките на водоустойчивост и прахоустойчивост може да се нарушат при изпускане или при удар.
- Ако продуктът се намокри, използвайте чиста, мека кърпа, за да го подсушите напълно.
- Сензорният екран и други функции може да не работят правилно, ако устройството е използвано, докато е мокро.



- Неспазването на предоставените инструкции може да анулира ограничената гаранция на вашето устройство.

## Пейсмейкъри и други медицински устройства

Лицата с пейсмейкъри трябва:

- Пазете продукта на повече от шест (6) инча от пейсмейкъра, когато продуктът е включен.
- Не носете продукта в джоб до гърдите (горен джоб).
- Използвайте китката, противоположна на пейсмейкъра, за да сведете до минимум потенциала за радиосмущения.
- Изключете незабавно продукта, ако има индикации, че има смущения.

Ако използвате друго лично медицинско устройство, консултирайте се с Вашия лекар или с производителя на Вашето устройство, за да определите дали има адекватна защита от външна радиочестотна енергия.

## Съвети за използване на Bluetooth и Wi-Fi на Вашия часовник

- Когато свързвате Вашия продукт с други мобилни устройства, устройствата трябва да са разположени близо едно до друго. В противен случай, в зависимост от средата на използване, може да се наблюдава ненормална работа или шум.
- В отворено пространство комуникационният диапазон на Bluetooth обикновено обхваща приблизително 10 метра. Този диапазон може да варира в зависимост от средата на използване.
- Не поставяйте пречки между Вашия продукт и свързаните устройства. Изходящият/входящият сигнал може да стане по-слаб, когато е възпрепятстван от тялото на потребителя, стените, ъглите или други препятствия. Използвайте там, където няма пречки.
- Когато използвате Wi-Fi връзка, Вашият часовник може да получава известия от Вашето устройство, дори ако опцията за Bluetooth не е включена.
- Часовникът Ви ще търси и ще се свърже с най-близката Wi-Fi мрежа въз основа на списъка с Wi-Fi мрежите, регистрирани на Вашия телефон.

## Съвети за екрана на дисплея

- Не показвайте неподвижни изображения за продължителен период от време. Това може да причини „замръзване“ на образа или петна на екрана.
- Приложения, които показват същия екран за повече от 10 минути, не се препоръчват, тъй като потенциалната повреда на екрана не се покрива от гаранцията.

## Излагане на радиочестотна енергия

Информация за излагане на радиовълни и специфична степен на абсорбция (SAR) Продуктът е разработен така, че да съответства на приложимите изисквания за безопасност при излагане на въздействието на радиовълни. Тези изисквания се основават на научни насоки, които включват граници на безопасност, чиято цел е да се гарантира безопасността на всички хора, независимо от възрастта и здравословното им състояние.

- В указанията за излагане на въздействието на радиовълни се използва мерна единица, известна като „специфична степен на абсорбция“, или SAR. Тестовите за SAR се провеждат с използване на стандартизирани методи, при които продуктът предава с най-високото си сертифицирано ниво на мощност във всички използвани честотни ленти.

- Въпреки че може да има разлики между нивата на SAR на различните модели продукти на LG, всички те са разработени така, че да отговарят на съответните указания за излагане на въздействието на радиовълни.
- Пределната стойност за SAR, препоръчана от Международната комисия за защита от нейонизираща радиация (ICNIRP), е средно 2 Вт/кг за 10 г за тъкан в устната кухина SAR или 4,0 Вт/кг средно за 10 г тъкан за преглед на крайници SAR.
- Най-високата стойност на SAR за този модел продукт, когато е тестван за употреба в долната част на лицето, е 0,101 Вт/кг (10 г), а при крайници (китката) е 0,208 Вт/кг (10 г).
- Това устройство е тествано за типична работа с крайник (китката), на разстояние 0 см между тялото на потребителя (китката) и гърба на устройството. Освен това, устройството е тествано за типични операции в долната част на лицето, като предната част на устройството е с разстояние 1 см между устата на потребителя (лице) и предната част на устройството. За да се гарантира спазването на изискванията за SAR за радиосъоръжения, моля, уверете се, че минималната разделителна способност, от 1 см, за работа в долната част на лицето (лице), е запазена.

## Информация за излагането на RF от FCC

През август 1996 г. Федералната комисия по комуникациите (FCC) на Съединените щати с действията си в Доклад и Заповед FCC 96-326 прие актуализиран стандарт за безопасност за излагането на човека на радиочестотна (RF) електромагнитна енергия, излъчвана от регулирани от FCC предаватели. Тези насоки са съобразени със стандарта за безопасност, предходно определен от международните и американските стандарти. Дизайнът на това устройство е в съответствие с тези международни стандарти и насоки на FCC.

### Декларация, част 15.19

Това устройство отговаря на част 15 от правилата на FCC. Функционирането е обект на следните условия:

- (1) Устройството да не причинява вредна интерференция и
- (2) това устройство трябва да приеме всяко подавано смущение, включително такова, която може да доведе до нежелано функциониране.

### Декларация, част 15.21

Промени или модификации, които не са изрично одобрени от производителя, може да лишат потребителя от правото да използва оборудването.

## Работа при носене (на ръката) и в близост до устата

Това устройство е тествано за нормална работа при носене (на китката), на разстояние 0 см между тялото на потребителя (китката) и гърба на устройството.

Това устройство е тествано за нормална работа в близост до устата (лицето), на разстояние 1 см между устата на потребителя (лицето) и предната страна на устройството.

За да се спазят изискванията за радиочестотна експозиция на FCC, между тялото на потребителя и задната част на устройството трябва да се поддържа минимално разстояние от 1 см (0,39 инча).

Акcesoари, съдържащи метални компоненти, не трябва да се използват.

### Декларация, част 15.105

Това оборудване е тествано и е установено, че е в съответствие с ограниченията на клас В цифрови устройства съгласно част 15 от правилата на FCC. Тези ограничения са предназначени да осигуряват разумна защита срещу вредни смущения в жилищни инсталации. Това оборудване генерира, използва и може да излъчва радиочестотна енергия и ако не е инсталирано и използвано в съответствие с инструкциите, може да причини вредни смущения на радиокомуникации. Въпреки това няма гаранция, че няма да възникне смущение в конкретна инсталация. Ако това устройство причинява вредни смущения или телевизионно приемане, които могат да се определят чрез включване и изключване на оборудването, потребителят се насърчава да опита да коригира смущенията чрез една или повече от следните мерки:

- Преориентирайте или преместете антената на приемника.
- Увеличете разстоянието между оборудването и приемника.
- Свържете оборудването в контакт във верига, различна от тази, към която е свързан приемника.
- Консултирайте се с дилъра или с опитен радио/телевизионен техник за помощ.

## Декларация за безопасност на лазер

### Внимание!

Този продукт използва лазерна система. За да гарантирате правилно използване на този продукт, моля, прочетете това ръководство на собственика внимателно и го запазете за бъдеща справка. В случай че уредът се нуждае от поддръжка, свържете се с упълномощен сервизен център.

Използването на контроли, корекции или изпълнението на процедури, различни от посочените тук, може да доведе до опасно излагане на радиация.

За да се предпазите от директно излагане на лазерния лъч, не се опитвайте да отваряте корпуса или да правите директен контакт с лазера.

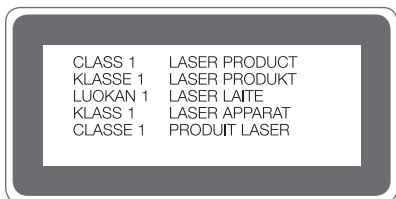

Поддържани честотни ленти	Тх Изходна мощност
BT 2.4GHz	9 dBm
WLAN 2.4GHz	15 dBm

## Общи запитвания

<Център за информация за клиенти на LG>

0700-1-5454

\* Уверете се, че номерът е правилен, преди да го наберете.

## Изхвърляне на стария уред



1. Символът със зачертания контейнер показва, че отпадъците от електрическите и електронните продукти (WEEE) трябва да се изхвърлят отделно от битовите отпадъци.
2. Старите електрически продукти могат да съдържат опасни вещества и правилното изхвърляне на Вашия уред ще помогне за предотвратяване на негативните последици за околната среда и човешкото здраве. Вашият стар уред може да съдържа части за многократно употреба, които биха могли да бъдат използвани за ремонт на други продукти, както и други ценни материали, които могат да бъдат рециклирани с цел запазване на ограничените ресурси.
3. Можете да занесете Вашия уред или в магазина, от който сте го закупили или можете да се свържете с местния държавен офис за отпадъците, за да получите информация за най-близкия РАЗРЕШЕН WEEE пункт за събиране на отпадъци. За най-актуална информация от Вашата държава, моля, погледнете тук: [www.lg.com/global/recycling](http://www.lg.com/global/recycling)

## Изхвърляне на батерии/акумулатори след изтичане на срока им на годност



1. Ако батерията съдържа над 0,0005% живак, 0,002% кадмий или 0,004% олово, този символ може да е придружен от химически знак, обозначаващи живак (Hg), кадмий (Cd) или олово (Pb).
2. Всички батерии/акумулатори трябва да бъдат изхвърляни отделно от битовите отпадъци чрез определени за това от правителството и местните власти съоръжения.
3. Правилното изхвърляне на непотребните батерии/акумулатори ще помогне за предотвратяване на възможни негативни последици за околната среда, животните и човешкото здраве.
4. За по-подробна информация за изхвърлянето на непотребни батерии/акумулатори се обърнете към местната община, услугите по изхвърляне на отпадъци или магазина, откъдето сте закупили продукта.

# О овом корисничком упутству

Хвала вам што сте одабрали овај производ компаније LG. Пажљиво прочитајте овај кориснички приручник пре првог коришћења уређаја да бисте га безбедно и правилно користили.

- Увек користите оригиналну додатну опрему компаније LG. Испоручени артикли су конструисани само за овај уређај и можда нису компатибилни са другим уређајима.
- Овај уређај није погодан за слабовиде особе јер има на екрану тастатуру осетљиву на додир.
- Дати описи се заснивају на подразумеваним поставкама уређаја.
- Подразумеване апликације на уређају могу да се ажурирају, а подршка за те апликације може да се укине без претходног обавештења. Ако имате питања о некој апликацији испорученој са уређајем, обратите се сервисном центру компаније LG. Ако вас занимају апликације које је инсталирао корисник, обратите се одговарајућем добављачу услуга.
- При модификовању оперативног система уређаја или инсталирању софтвера из незваничних извора може да дође до оштећења уређаја и оштећења или губитка података. Таквим радњама се крши уговор о лиценцирању са компанијом LG и поништава гаранција.
- Део садржаја и илустрације могу се разликовати од вашег уређаја у зависности од области, добављача услуга, верзије софтвера или оперативног система и подлежу променама без претходног обавештења.
- За софтвер, звучне записе, позадине, слике и друге медије испоручене са уређајем важи лиценца за ограничено коришћење. Ако издвојите и искористите ове материјале у комерцијалне или друге сврхе, можда ћете прекршити законе о заштити ауторских права. Као корисник сте у потпуности одговорни за незаконито коришћење медија.
- Услуге у вези са подацима као што су размена порука, отпремање и преузимање садржаја, аутоматска синхронизација и услуге у вези са локацијом могу се додатно наплаћивати. Да бисте избегли додатне трошкове, изаберите план за податке у складу са својим потребама. За додатне информације обратите се добављачу услуга.

## Обавештења у вези са коришћењем



**УПОЗОРЕЊЕ:** Ситуације у којима може да дође до повреда корисника и трећих лица.



**ОПРЕЗ:** Ситуације у којима може да дође до лакших повреда или оштећења уређаја.



**НАПОМЕНА:** Обавештења или додатне информације.

# Садржај

## 01

### Основне функције

- 6 Додаци
- 7 Преглед сата
- 10 Спремите се за „snap-and-swap“ (наруквице које се могу лако заменити)
- 12 Пуњење сата
- 15 Ефикасно коришћење батерије
- 16 Ако се заслон замрзне
- 16 Укључивање и искључивање сата
- 17 Пробудите свој сат
- 17 Затамњивање заслона
- 17 Кориштење екрана на додир

## 02

### Повезивање вашег сата с вашим попутним уређајем

- 21 Постављање вашег попутног уређаја

- 22 Упаривање вашег сата с вашим попутним уређајем
- 23 Повезивање с другим попутним уређајем

## 03

### Како користити ваш сат

- 25 Почетни заслон сата
- 25 Промјена изгледа сата
- 27 Нотификациона картица
- 28 Управљање брзим поставкама
- 29 JustWatch
- 30 Слање поруке
- 30 Заслон Апликације
- 31 Главни алати
- 35 Google Fit
- 38 Отварање апликација инсталираних на вашем сату
- 39 Преузимање других апликација

## 04

### Задаци помоћу гласовне наредбе

- 41 Добивање помоћи од вашег Гоогле помоћника на вашем сату
- 41 Постављање подсјетника
- 42 Видети ваш број корака
- 42 Слање поруке
- 43 Постављање подсетник
- 44 Кориштење штоперице
- 44 Постављења аларма
- 44 Управљање алармима

## 05

### Поставке

- 46 Отварање изборника Поставки
- 46 Display
- 47 Apps & notifications
- 47 Gestures
- 48 Connectivity
- 50 Accessibility
- 50 Personalisation
- 51 System

## 06

### Више информација

- 53 Напомена с информацијама о софтверу отвореног кода
- 53 Заштићени жигови
- 54 ИЗЈАВА О УСКЛАЂЕНОСТИ
- 54 Канцеларија задужена за усаглашеност овог производа
- 54 Информације о прописима (Регулаторни ИД број, електроничка ознака итд.)
- 54 КАКО АЖУРИРАТИ УРЕЂАЈ

## 07

### Информације о безбедности

- 56 Савети за безбедност
- 57 Општа безбедност и руковање



01

## **Основне функције**

# Додаци

Ваш уређај садржава следеће додатке.

- Уређај
- Водич за брзи почетак
- Постоље за пуњење
- Пуњач
- USB кабл



- Ставке испоручене уз уређај и доступна додатна опрема могу се разликовати у зависности од региона или добављача услуга.
- Увек користите оригиналну додатну опрему компаније LG Electronics. Додатна опрема других произвођача може утицати на позивне перформансе вашег уређаја или проузроковати неисправности. Сваки квар који произлази из кориштења додатне опреме од других произвођача не може бити покривен LG сервисом.
- Додаци нису отпорни на воду. Немојте излагати те ствари води.



- Ако недостаје нека од ових основних ставки, обратите се дистрибутеру од кога сте набавили уређај.
- Да бисте набавили додатне основне ставке, обратите се Центру за корисничку подршку компаније LG.
- Да бисте набавили опционе ставке, обратите се Центру за корисничку подршку компаније LG у вези са доступним дистрибутерима, а затим их набавите преко интернета.
- Неке ставке у кутији за производ подлежу променама без обавештења.
- Изглед и спецификације вашег уређаја подлежу променама без обавештења.

# Преглед сата

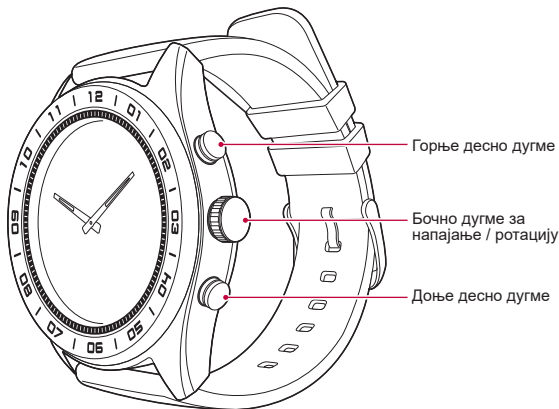

Бочно дугме  
за напајање /  
ротацију

## Да бисте укључили сат:

- Притисните и држите једну секунду да бисте укључили заслон. Ако се не укључи, притисните и држите неколико секунди док се не појави ознака LG.

## Када је заслон затамњен:

- Притисните једном за активирање заслона.

## Када је заслон укључен:

- Притисните да бисте отворили заслон Апликације када се налазите на почетном заслону сата.
- Притисните за повратак на претходни заслон када се налазите на било којем другом заслону.
- Притисните и држите једну секунду да бисте добили помоћ од свог Гоогле помоћника.

## Када је заслон искључен:

- Притисните једном за активирање заслона.

Бочно дугме за напајање / ротацију	<b>Закретање бочног гумба за напајање / ротацију:</b> <ul style="list-style-type: none"> <li>• Закрените да бисте се кретали кроз попис апликација на заслону Апликације.</li> <li>• Закрените да бисте приказали или сакрили обавести на почетном заслону сата.</li> </ul>
	<b>Ако се заслон замрзне:</b> <ul style="list-style-type: none"> <li>• Притисните и држите док се не појави логотип „ЛГ“ да поново покренете сат.</li> </ul>
Горње десно дугме	Притисните и држите да бисте виђели нејасно подручје када је заслон укључен.
Доње десно дугме	<b>Када је заслон укључен:</b> <ul style="list-style-type: none"> <li>• Притисните једном за отварање главних алата</li> <li>• Притисните и држите за кориштење „Само сат“.</li> </ul>
	<b>Када је заслон искључен:</b> <ul style="list-style-type: none"> <li>• Притисните једном за активирање заслона.</li> </ul>



- Детаље потражите у одељку *Master Tools* .
- Детаље потражите у одељку *JustWatch* .

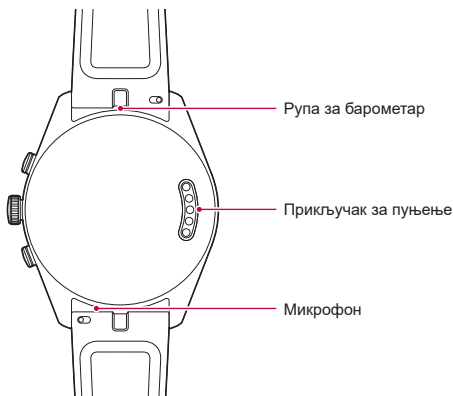

- Било какво оштећење барометра или микрофона настало услед незгода, неразумне употребе, неовлашћених озледа или других узрока који не произлазе из недостатака у материјалу или изради могу поништити ограничено јамство.



- Ако вода уђе у рупу на уређају, неке функције можда неће исправно радити. У том случају темељно исушите уређај пре него поновне употребе.
- Нека рупе буду чисте.
- Ако ваш уређај прима ударац или се значајно помери, казаљке сата и минута могу да се благо помере. Имајте на уму да је то дизајнирана перформанса.
- Казаљке сата и минута могу да се помере ако вам испадне уређај или га подвргнете јаком удару. У том случају подесите казаљке сата и минута.

## Спремите се за „snap-and-swap“ (наруквице које се могу лако заменити)

Пребацујте стилове у било којем тренутку с МОДЕ™ „snap-and-swap“ наруквице сата.

1

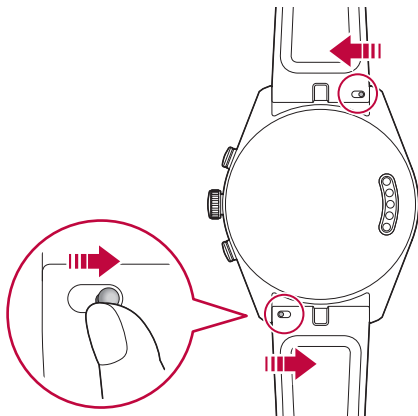

2

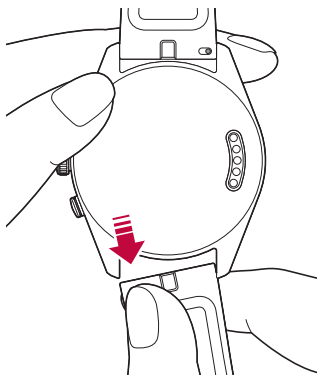



- Можете замијенити „snap-and-swap“ наруквике у други наруквицу на тржишту. LG ограничено јамство не покрива кориштење наруквица других произвођача.

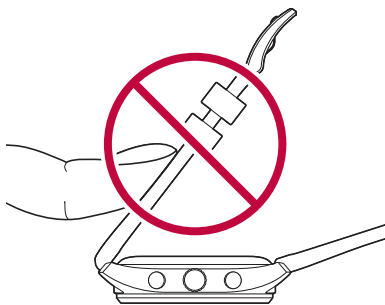

- Прекомерна сила на сату може довести до оштећења.

# Пуњење сата

Прије првог кориштења сата требали бисте напунити батерију. За пуњење батерије употребите пуњач који је испоручен с вашим сатом.

Испоручени кабел за пуњење омогућит ће вам напајање из зидне утичнице или с рачунала.



- Кад је батерија слаба, икона батерије може се приказати као празна. Ако је батерија потпуно празна, сат се не може укључити одмах након спајања пуњача. Оставите празну батерију за пуњење неколико минута прије укључивања уређаја. Неке значајке нису доступне док се батерија пуни.



- Да бисте напунили уређај, увек користите мрежни адаптер и лежиште за пуњење који сте добили с уређајем. Кориштење друге додатне опреме за пуњење може проузрочити пожар, струјни удар, озледе или оштећење вашег уређаја или друге имовине.

## **НЕ покушавајте да уклоните задњи поклопац.**

- Овај уређај има батерију која се не уклања. Не покушавајте да уклоните задњи поклопац. Тиме можете озбиљно да оштетите батерију и уређај, што би могло да проузрокује прегревање, пожар и повреде.

1 Спојите УСБ утикач на пуњач за адаптер пуњача.

2 Укључите пуњач у утичницу.

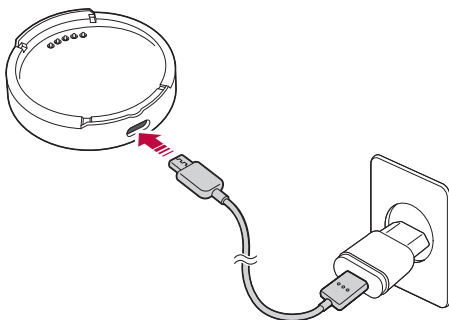

3 Поставите уређај на пуњач као што је приказано у наставку.

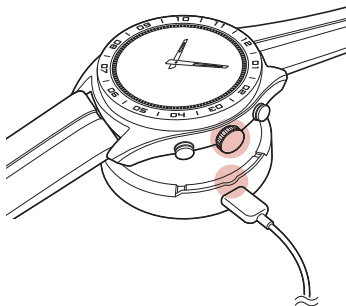

4 Притисните уређај на пуњаћ док не чујете „клик“ звук.

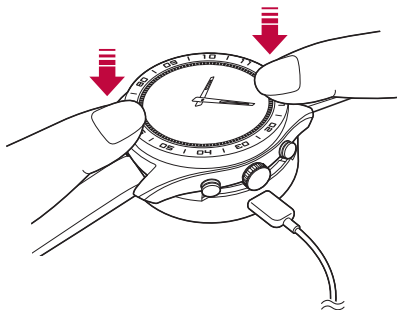



- Постоље за пуњење дизајнирано је за употребу само уз сат и није компатибилно с другим уређајима.
- Да бисте максимално искористили трајање батерије, најпре проверите је ли батерија потпуно напуњена пре кориштења уређаја.
- Излагање текућинама или другим страним материјалима током кориштења уређаја може утјецати на пуњач, узрокујући да се одспоји с сата током пуњења.
- Ако се заслон пуњења не прикаже након спајања на извор напајања, прилагодите положај уређаја на лежишту за пуњење.
- Немојте да пуните уколико су уређај, постоље за пуњење или кабл за пуњење мокри или садрже влагу. Тиме можете изазвати пожар, струјни удар, повреду или оштећење уређаја.

5 Док се сат пуни, заслон ће приказати време, постотак батерије и напредак пуњења (назначено прстеном око вањске стране).

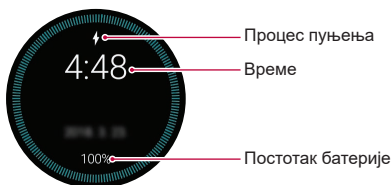

6 Кад је батерија потпуно напуњена, извуците је из пуњача.



- Сат може да се загреје током пуњења. Ако уређај постане топлији од обичајеног, прекините пуњење док се не охлади.

# Ефикасно коришћење батерије

Да би потрошња батерије била минимална, придржавајте се следећих савета.

- Искључите опцију Увек на екрану када дуже време не користите свој сат.
- Максимално смањите светлину екрана.
- Искључите Вај-фај мрежу када је не користите.
- Искључите функцију Покрети.
- Ако примите обавести на својем пратећем уређају које не желите виђети на свом сату, идите на поставке Гооглеове™ апликације Wear OS на вашем попутном уређају и додајте те апликације на **Block app notifications**.
- Ако сматрате да је век трајања батерије краћи након инсталације одређене апликације, покушајте да је деинсталирате.



- Уштеда батерије је аутоматски омогућена са 15% капацитета батерије на сату. У режиму штедње батерије амбијентални екран и Вај-фај су искључени.

## Ако се заслон замрзне

Ако се уређај замрзне и престане радити, притисните и држите **Бочно дугме за напајање / ротацију** док се уређај не поново покрене и приказује LG логотип.

## Укључивање и искључивање сата

### Укључивање сата

Притисните и држите **Бочно дугме за напајање / ротацију** гна неколико секунди.



### Искључивање сата

- 1 Притисните **Бочно дугме за напајање / ротацију** да бисте отворили екран Апликације.
- 2 Додирните **Settings > System > Turn off**.
- 3 Кад се то од вас затражи са поруком **Turn off: Are you sure?**, дотакните .

## Пробудите свој сат

Ако је заслон затамњен или искључен, можете пробудити сат тако што ћете учинити нешто од следећег:

- Додирните заслон.
- Подигните зглоб тако да је приказ сата усмјерен према вашим очима.
- Притисните **Бочно дугме за напајање / ротацију** на сату.

## Затамњивање заслона

Покријте заслон дланом док не вибрира.

## Кориштење екрана на додир

Проучите како се управља уређајем помоћу покрета на екрану осетљивом на додир.

### Додиривање

Лаганим додиривањем врхом прста бирате или покрећете неку апликацију или опцију.

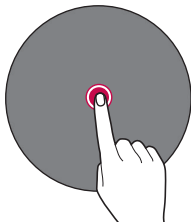

## Додиривање и држање

Додирните и држите неколико секунди да бисте приказали доступне опције.

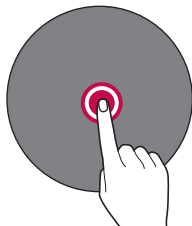

## Превлачење

Брзо пријеђите прстом по површини заслона без заустављања приликом првог додиривања.

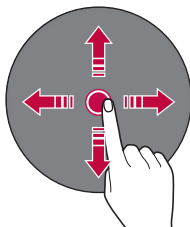

- Немојте излагати екран осетљив на додир прекомерним физичким ударцима. То може оштетити сензор додира.



- Екран осетљив на додир може бити неисправан ако користите уређај у близини магнетних, металних или проводљивих материјала.
- Ако користите уређај при јаком осветљењу, као што је директна сунчева светлост, може се десити да на екрану нећете ништа видети, што зависи од вашег положаја. Користите уређај на заклоњеним локацијама или локацијама на којима околно светло није сувише јако, али је довољно јако за читање књига.
- Немојте притискати екран прекомерном силом.
- Управљање додиром можда неће исправно функционисати ако додирујете екран када носите рукавице или ако га додирујете врхом нокта.
- Додирни заслон можда неће правилно радити ако је заштитна фолија за заслон или додатак прикључен на уређај.
- Немојте приказивати не-покретне слике дуже време. То може узроковати сагоријевање слике или мрље на заслону.
- Апликације које приказују исти заслон више од 10 минута се не препоручују јер могу узроковати штету на заслону која није обухваћена јамством.



02

**Повезивање  
вашег сата  
с вашим  
попратним  
уређајем**

# Постављање вашег попратног уређаја

Пре упаривања, пратите ове кораке да бисте подесили свој пратећи уређај који желите да упарите са својим сатом.

- 1 Провјерите употребљавају ли попратни уређај Андроид™ 4.4+ или iOS 9.3+ и подржавају **Bluetooth®**.
  - Ако ваш пратећи уређај није Андроид 4,4+ или „iOS 9,3+“, проверите код свог произвођача за могуће ажурирање софтвера.
- 2 Уверите се да ваш пратећи уређај подржава „Wear OS by Google“.
  - Да бисте сазнали, идите на веб-локацију <http://g.co/WearCheck> са вашег пратећег уређаја.
- 3 Укључите „Bluetooth“ на свом пратећем уређају ако још није укључен.
- 4 Уверите се да је ваш пратећи уређај поред вашег сата.
- 5 На вашем попратном уређају преузмите апликацију Њеар ОС путем апликације Гоогле **Play Store** или **App Store** и инсталирајте је. Ако је „Wear OS by Google“ већ инсталиран на вашем пратећем уређају, проверите да ли имате најновију верзију.
- 6 Провјерите је ли ваш попратни уређај повезан с мобилним подацима или Њи-Фи мрежом. Потребна вам је податковна веза да први пут поставите сат.



- У зависности од мрежне везе, процес подешавања може потрајати 20 минута.

# Упаривање вашег сата с вашим попратним уређајем

## Корак 1. Следите ове кораке на сату.

- 1 Укључите сат и додирните екран да бисте започели.
- 2 Додирните језик.
- 3 Превуците нагоре и пратите упутства на екрану док се не прикаже име сата.

## Корак 2. Следите ове кораке на вашем попратном уређају.

- 1 Отворите апликацију „Wear OS by Google“ на свом пратећем уређају.
- 2 На вашем попратном уређају видет ћете попис уређаја у близини. Додирните ваш назив сата.
- 3 Видећете општи кључ на свом пратећем уређају и сату. Проверите да ли се кодови подударају.
- 4 Додирните PAIR на свом попратном уређају да бисте започели упаривање.

## Корак 3. Слједите ове кораке за парирање вашег сата с вашим попратним уређајем.

- 1 На вашем ће се сату појавити порука потврде након што је упарен. То може потрајати неколико минута.
- 2 Следите упуте на заслону да бисте довршили почетно подешавање.
- 3 Када ваш сат доврши везу с вашим попратним уређајем, морат ћете копирати Гоогле рачуне на свој уређај за спајање на свој сат.



- Копирање Гугл налога на ваш сат омогућава вам да преузимате нове апликације у продавници „Play“.
- Када довршите почетно подешавање, видет ћете обавест о водичу . Обавезно погледајте обавести водича прије кориштења сата.

# Повезивање с другим попратним уређајем

Ваш сат повезује с једним мобилним уређајем ођедном. Ако желите повезати свој сат с другим уређајем, морате ресетовати сат са **Disconnect & reset** поставком на вашем сату.

## Распаривање и ресетирање вашег сата

Та поставка одваја сат с вашег попратног уређаја и враћа поставке сата на творничке задане вредности и брише све ваше податке.

- 1 Притисните **Бочно дугме за напајање / ротацију** да бисте отворили заслон апликација
- 2 Додирните **Settings > System > Disconnect & reset**.
- 3 Када се то од вас затражи, додирните  за потврду.
- 4 Повежите свој сат с другим уређајем.



- Извршавање творничког ресетирања брише све податке из меморије вашег сата и све податке сата с вашег попратног уређаја. Након ресетирања, сат је спреман за повезивање с другим попратним уређајем.



03

**Како користити  
ваш сат**

## Почетни заслон сата

Почетни заслон на сату је почетна точка за задани заслон.

Видите тренутачно време и датум. Такођер можете приказати разину батерије и још много тога.



- Приказани садржај овиси о одабраном дизајну сата.

## Промјена изгледа сата

Можете додати више изгледа сата и прилагодити сат према вашем стилу.

- На почетном заслону сата пријеђите прстом улијево или удесно на задњи заслон, а затим додирните **See more watch faces** .
- Додирните жељени изглед сата да бисте га додали у фаворите и омогућили вам да га одаберете.
- Након додавања ваших фаворита, пријеђите прстом по заслону десно или улијево да бисте прегледали дизајн, а затим додирните оној који желите одабрати.

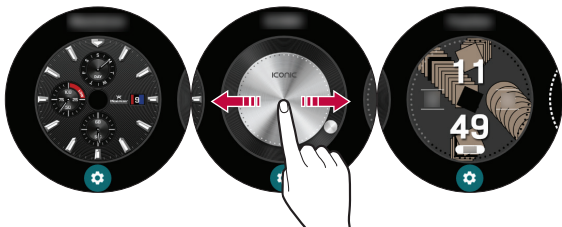



- Такође можете промијенити и преузети изгледе сатова путем Гооглеове апликације Нвеар ОС на вашем попратном уређају.

## Прилагодите изборник почетног зaslона изгледа сата

1 Додирните и држите почетни зaslон на сату једну секунду.

**ИЛИ**

Пређите прстом улијево или удесно из почетног зaslона изгледа сата, а затим такните **Customise** .



Прилагођавање

2 Можете прилагодити пречаце и гледати распоред изгледа сата на почетном зaslону на сату.

## Нотификациона картица

Већина обавести које видите на својем попутном уређају приказат ће се и на вашем сату. То укључује обавести о текстовима, подсјетницима на догађаје и још много тога.

Обавести се приказују у облику картица. Преглед картица се појављује на дну почетног зaslона сата.

- Да бисте виђели картицу обавести, пријеђите прстом према горе на сату.
- Да бисте виђели више картица, наставите прелазити прстом према горе са дна зaslона.
- Да бисте добили више појединости, додирните картицу обавести.

Пређите прстом према горе да бисте видели више обавести.



Нотификациона картица

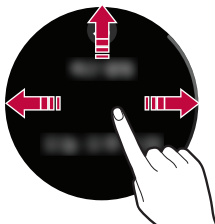

Да бисте уклонили обавест, пређите прстом улијево или удесно.

## Блокирање обавести

Ако примите обавијести на вашем другом уређају које не желите видети на свом сату, можете зауставити одређене апликације да прикажу своје обавести на вашем сату.





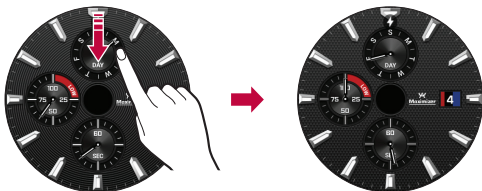

- 1 На својем другом уређају отворите Гооглеову апликацију Wear OS.
- 2 Додирните > **Block app notifications** > .
- 3 Одаберите апликацију коју желите блокирати.

## Управљање брзим поставкама

Да бисте отворили Брзе поставке, пређите прстом према доље на почетном заслону сата.

Брзе поставке омогућају брзу и једноставну измјену уобичајених поставки.



-  : Поставите светлину и казалиште начин рада.
-  : Dodirnite  da otvorite postavke aplikaciju.
-  : Додирните  да бисте искључили све мреже и искључили повезивање уређаја на сату.
-  : Ваш сат неће приказивати обавести и упозорења док је ова поставка укључена.



- Неки се садржај може разликовати од вашег попутног уређаја овисно о верзији операцијског система.

# JustWatch

Уређај можете користити и само као сат. У уређају можете искључити све значајке, укључујући Гоогле Wear OS, заслон почетног заслона сата, позив, размјену порука и мобилну мрежу како бисте смањили потрошњу батерије.

## Укључивање Само сат начина рада

- 1 притисните и држите доњу десну типку на почетном заслону сата.  
**ИЛИ**  
На заслону поставки додирните **Settings > JustWatch > JustWatch**.
  - На врху заслона приказује се трајање за које можете користити уређај у Само сат начину рада.
- 2 Додирните  дно заслона.
  - Гооглеов Wear OS се угаси и уређај можете употријебити као сат.

## Искључивање Само сат начина рада

Да бисте укључили све значајке укључујући Гоогле Њеар ОС, притисните и држите **Бочно дугме за напајање / ротацију**.

Уређај се укључује и аутоматски спаја с мобилним уређајем.

## Слање поруке

Можете затражити да Гоогле помоћник шаље СМС поруке помоћу вашег сата. Такођер можете одговорити на све картице с текстуалним порукама које добивате на свом сату.

## Заслон Апликације

Заслон Апликације приказује иконе за све апликације.

- Из почетног заслона сата притисните **Бочно дугме за напајање / ротацију** да бисте се отворили на заслон апликације.
- За отварање апликације на заслону Апликације додирните икону апликације.



- Да бисте поставили омиљену апликацију, додирните и држите апликацију. Затим ће се та апликација појавити при врху пописа апликација.

# Главни алати

Можете користити различите функције.

## Компас

Помоћу функције компаса измјерите смјер.

- Следите упуте на заслону за калибрање компаса.



- Калибрирајте компас на мјесту гђе магнетско поље не може утјецати на уређај или на отвореном. Ако постоје објекти који утјечу на магнетско поље, укључујући метале или ребар, или ако сте унутар зграде, правилно нећете калибрирати компас.
- У случају да компас није правилно калибриран, проверите да нема никаквих предмета или материјала, укључујући метале, да утјечу на магнетско поље, а затим пређите прстом према горе за поновно калибрање.

## Штоперица

Можете користити штоперицу да бисте снимили време круга.

- Притисните горњи десни гумб да бисте покренули или обуставили штоперицу.
- Притисните доњи десни гумб за праћење времена круга или ресетовање.



## Тајмер

Можете подесити тајмер који ће активирати аларм после наведеног временског периода.

- Додирните жељено вријеме за почетак.
- Да бисте обуставили или поновно покренули тајмер, притисните горњи десни гумб. Да бисте отказали тајмер, притисните доњи десни гумб.



## Калибрација

Да бисте савршено синхронизирали време између уређаја и мобилног уређаја, калибрирајте сатне казаљке и минутне казаљке. Поравнајте сатну и минутну казаљку на црвену тачку на врху заслона, а затим дотакните заслон.

- Да бисте сатну казаљку помакли, додирните горњи десни гумб, а затим поравнајте сатну казаљку на црвену тачку на врху заслона.
- Да бисте минутну казаљку помакли, додирните горњи десни гумб, а затим поравнајте сатну казаљку на црвену тачку на врху заслона.



## Барометар

Атмосферски тлак можете провјерити на тренутној локацији.



- Заслон приказује тренутни атмосферски тлак и температуру.
- Можете поставити јединицу атмосферског тлака и температуре помицањем заслона према горе.
- Ова је значајка доступна само када је ГПС значајка активирана на вашем мобилном уређају.

## Altimeter

Можете провјерити надморску висину на тренутачној локацији.



- Заслон приказује тренутни атмосферски тлак и температуру.
- Можете поставити јединицу атмосферског тлака и температуре помицањем заслона према горе.
- Ова је значајка доступна само када је Локација значајка активирана на вашем мобилном уређају.
- Ова је значајка само за вашу корист.

# Google Fit

Гоогле Фит помаже при вежби кад ходате, трчите или возите бицикл. Поставите циљеве за фитнес и редовито биљежите и провјеравајте свој напредак.

## Отварање апликације Google Fit

Отворите заслон апликације и онда додирните **Fit**.



- Ако осјетите нелагоду тијеком кориштења уређаја, престаните га користити и уклоните га из запешћа.
- Ако ваш уређај постане врућ на додир, уклоните га док се не охлади.
- Ова је значајка доступна за практичност корисника. Користите само за референцу.

## Употреба апликације Google Fit

### Постављање циља

- 1 Отворите апликацију **Fit** како бисте прилагодили циљ.
- 2 Пријеђите прстом према горе и додирните **Activity goals**  да поставите један од сљедећих унапријед постављених циљева или израдите властити: **Прелажење 10.000 корака дневно, активност 30 минута дневно, трчање 3 пута седмично, кораке, удаљености, активно вријеме, калорије.**

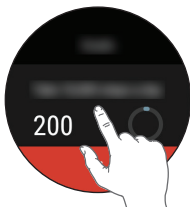

## Прегледавање извешћа о вјежбању





Запис вјежбања приказује ваше активно време, кораке, удаљеност и активне калорије.

- 1 Отворите апликацију **Fit** и пријеђите прстом према горе док се не прикаже извешће о вјежбању.
- 2 Додирните сваку опцију циља да бисте приказали информације о вјежбању и графикон који приказује седмичне податке.



## Употреба апликације Workout App

### Отворите апликацију Фит Њоркоут

- 1 Отворите апликацију Fit и додирните Fit Workout .  
ИЛИ  
Отворите апликацију Fit Workout.
- 2 Додирните жељени начин вежбања.
- 3 Додирните **STARTA** за почетак праћења вјежбања.
  - Додирните  за паузирање или  за наставак вежбања.
  - Додирните  да бисте спремили и затворили вежбу и прегледали своје извешће о вежбању.

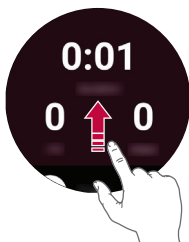

# Отварање апликација инсталираних на вашем сату

Попис апликација приказује све апликације инсталиране на сату.

Пређите прстом према горе и доле да бисте се помицали по попису, а затим додирните један да бисте га користили. Најприје употријебљена апликација приказује се на првом врху круга.



- Задане апликације на уређају подложне су ажурирањима. Подршка за ове апликације може се повући без претходне обавијести. Ако имате питања о некој апликацији испорученој са уређајем, обратите се сервисном центру компаније LG. Ако вас занимају апликације које је инсталирао корисник, обратите се одговарајућем добављачу услуга.
- Измјена операцијског сустава уређаја или инсталација софтвера из неслужбених извора може оштетити уређај и довести до оштећења или губитка података. Такве радње кршит ће ваш лицензни уговор са твртком LG и поништити ваше јамство.

## Преглед пописа апликација

- 1 Ако је заслон затамњен, додирните заслон како бисте пробудили сат.
- 2 Притисните **Бочно дугме за напајање / ротацију** да бисте отворили екран Апликације.

## Преузимање других апликација

Након што копирате Гооглеове рачуне попутних уређаја на свој сат, можете преузети више апликација из трговине Гоогле Плау™.

Да бисте употребљавали исте апликације које су већ инсталиране на вашем попутном уређају, поновно их преузмите на сат. Можете их једноставно преузети путем категорије „Апликације на вашем телефону“ на трговини Гоогле Плау™.



- Апликације на вашем уређају и њихове функције могу се разликовати овисно о земљи, регији или спецификацијама хардвера. Твртка LG неће бити одговорна за проблеме с перформансама које произлазе из употребе апликација које су развили пружатељи услуге, а не LG.
- Твртка LG неће бити одговорна за проблеме с перформансама или некомпатибилности који произлазе из уређених поставки регистра или модифицираног софтвера оперативног сустава.
- Сваки покушај прилагодбе вашег оперативног сустава може довести до тога да уређај или његове апликације не функционирају исправно.
- Софтвер, звукови, заслонске подлоге, слике и остали медијски садржаји испоручени на вашем уређају лиценцирани су за ограничену употребу. Ако издвојите и искористите ове материјале у комерцијалне или друге сврхе, можда ћете прекршити законе о заштити ауторских права. Ви носите као корисник потпуну одговорност за незакониту употребу медијских садржаја.
- Додатни трошкови могу настати приликом кориштења податковних услуга, попут размјене порука, учењавања, преузимања, аутоматског синхронизирања и локацијских услуга. Како бисте избегли додатне трошкове, одаберите одговарајући податковни пакет који задовољава ваше потребе. Обратите се пружатељу услуга телефоније како бисте сазнали појединости.
- Овај садржај није подржан на ИОС верзији.



04

**Задаци помоћу  
гласовне  
наредбе**

# Добивање помоћи од вашег Гоогле помоћника на вашем сату

Ваш уређај има уграђен Гоогле Помоћник. Поставите му питања. Кажите му да уради нешто. То је ваш лични Google. Само кажите **“OK Google”** или притисните и држите **Бочно дугме за напајање / ротацију** све док не видите поруку **What can you do?**



- Да бисте добили помоћ од свог Гоогле помоћника, потребна је дата или Њи-Фи веза на вашем попутном уређају, а уређаји морају бити унутар подручја Блуеуотх.
- Та се значајка може разликовати или можда неће бити подржана, овисно о подручју, језицима или упареним уређајима.
- Ако то можете употријебити, активирајте га на **Settings > Personalisation > ‘Ok Google’ detection**.

## Постављање подсјетника

Можете затражити од Гоогле помоћника да постави подсјетник. Када је подсјетник постављен, картица ће се појавити у тренутку подсјетника.

- 1 Ако је заслон затамњен, додирните заслон како бисте пробудили сат.
- 2 Из почетног заслона на сату, само кажите **“OK Google”** или притисните и држите **Бочно дугме за напајање / ротацију** све док не видите поруку **What can you do?**
- 3 Кажите **„подсјети ме“**.
- 4 Испуните подсјетник када се то затражи. Ваш ће се подсјетник аутоматски спремити након неколико секунди (додирните  прије него заврши спремање да бисте отказали.)

## Видети ваш број корака

Можете погледати циљ корака, број корака које сте подузели данас и сваки дан тијеком прошле седмице, мјерено помоћу апликације Фит.

- 1 Ако је заслон затамњен, додирните заслон како бисте пробудили сат.
- 2 Из почетног заслона на сату, само кажите **“OK Google”** или притисните и држите **Бочно дугме за напајање / ротацију** све док не видите поруку **What can you do?**
- 3 Кажите **„Покажи ми мој број корака“**. Виђет ће податке о броју дневних корака.

## Слање поруке

Можете затражити да Гоогле Воице шаље СМС поруке помоћу вашег сата. Такођер можете одговорити на све картице с текстуалним порукама које добивате на свом сату.

### Слање поруке

- 1 Ако је заслон затамњен, додирните заслон како бисте пробудили сат.
- 2 Из почетног заслона на сату, само кажите **“OK Google”** или притисните и држите **Бочно дугме за напајање / ротацију** све док не видите поруку **What can you do?**
- 3 Кажите **„пошаљи поруку“**.
- 4 **To whom?** ће се појавити. Изговорите име контакта којему желите послати текстну поруку. Такођер можете рећи број мобилног телефона за бројеве који нису спремљени на попису контаката вашег попратног уређаја.
- 5 Од вас ће бити затражено да кажете поруку коју желите послати. Изговорите своју поруку.
- 6 Додирните **➤** за слање текстуалне поруке (такните **⊗** за отказивање).

## Одговарање на поруку

Када примите обавијести о порукама на вашем поспратном уређају, картице ће се појавити на вашем сату. Додирните обавијест и пријеђите прстом према горе док се не појави **Reply**. Додирните **Reply**, затим изговорите своју поруку или уметните емотиконе или улазну поруку помоћу типковнице. За уметање емотикона, попут смајлића у поруку, дотакните 😊.



• Овај садржај није подржан на ИОС верзији.

## Постављање подсетник

Можете затражити од Гоогле помоћника да постави подсетник. Када поставите подсетник, приказује се картица с одбројавањем.

- 1 Ако је заслон затамњен, додирните заслон како бисте пробудили сат.
- 2 Из почетног заслона на сату, само кажите **“OK Google”** или притисните и држите **Бочно дугме за напајање / ротацију** све док не видите поруку **What can you do?**
- 3 Кажите **„постави подсетник“**.

## Кориштење штоперице

Измјерите колико је времена прошло покретањем штоперице.

- 1 Ако је заслон затамњен, додирните заслон како бисте пробудили сат.
- 2 Из почетног заслона на сату, само кажите **“OK Google”** или притисните и држите **Бочно дугме за напајање / ротацију** све док не видите поруку **What can you do?**
- 3 Кажите **„Покрени штоперицу“**.
- 4 Притисните Горњи десни дугме за почетак.

## Постављења аларма

Више аларма може се поставити на вашем сату одвојено од аларма постављених на вашем другом уређају. Аларми који су постављени на вашем сату неће се пренети на ваш попутни уређај, али аларми који су активирани на вашем попутном уређају приказат ће алармну картицу (уз вибрације и звук ако је постављена) на сату.



- 1 Ако је заслон затамњен, додирните заслон како бисте пробудили сат.
- 2 Из почетног заслона на сату, само кажите **“OK Google”** или притисните и држите **Бочно дугме за напајање / ротацију** све док не видите поруку **What can you do?**
- 3 Кажите **„постави аларм“**.

## Управљање алармима

Можете прегледавати, уређивати и брисати аларме који сте поставили на сату.

- 1 Ако је заслон затамњен, додирните заслон како бисте пробудили сат.
- 2 Из почетног заслона на сату, само кажите **“OK Google”** или притисните и држите **Бочно дугме за напајање / ротацију** све док не видите поруку **What can you do?**
- 3 Кажите **„прикажи аларм“**.



- Додирните  уз аларм како бисте га уредили или избрисали.
- Додирните  за ручно постављање аларма.



05

**Поставке**

# Отварање изборника Поставки

Ако је заслон затамњен, додирните заслон како бисте пробудили сат.

- Притисните **Бочно дугме за напајање / ротацију** да бисте отворили заслон Апликације, а затим притисните **Settings** .

**ИЛИ**

Пријеђите прстом према доље на почетном заслону сата, а затим **Settings** .



- Додирните поставку да бисте га укључили или искључили, отворили попис избора или преглед информација.

## Display

У **Settings**  додирните **Display**.

- **Change watch face:** Можете подесити изглед сата. Погледајте ођељак *Промена изгледа сата* како бисте сазнали појединости.
- **Adjust brightness:** Можете подесити разину светлине заслона вашег сата.
- **Font size:** Можете поставити величину фонта који се приказује на заслону вашег сата.
- **Always-on screen:** Када не употребљавате сат, заслон се може искључити или укључити, овисно о поставкама.
- **Touch lock:** Можете поставити закључавање додирног заслона. За откључавање додирног заслона притисните **Бочно дугме за напајање / ротацију**.

# Apps & notifications

У Settings  додирните Apps & notifications.

- **App info:** Можете видети информације о инсталираним апликацијама.
- **App notifications:** Можете поставити како се упозорења апликације шаљу.
- **App permissions:** Можете виђети допуштења инсталираних апликација.
- **Notification previews:** Омогућује или онемогућује прегледе обавести.
- **Override Do Not Disturb for...:** Одаберите апликације за примање обавести у начину рада „Не ометај“.
- **Vibration pattern:** Одаберите узорак вибрација.

# Gestures

У Settings  додирните Gestures.

- **Tilt-to-wake:** Можете поставити да нагнете сат за укључивање заслона.
- **Touch to wake:** Можете поставити да додирнете сат за укључивање заслона
- **Wrist gestures:** Можете поставити на зврцање зглобом за прегледавање заслона.
- **Launch tutorial:** Погледајте водич о употреби гестикулација на сату.
- **More tips:** Отвара њеб страницу на вашем попратном уређају како би вам помогао са више савета за гестикулације.

# Connectivity

У Settings  додирните **Connectivity**.

## Bluetooth

- **Bluetooth:** Додирните прекидач да бисте га укључили или искључили. Укључено омогућује упаривање и повезивање с другим Блуеџоотх уређајима.
- **Available devices:** Приказује све Блуеџоотх уређаје који се налазе у распону уређаја. Додирните један за упаривање и повезивање.



- Када се Блуеџоотх повезује с другим мобилним уређајима, уређаји морају бити постављени један близу другог. У супротном, може доћи до неправилног рада или буке, у зависности од окружења у ком се користе.
- На отвореном простору, комуникацијски опсег „Bluetooth“-а обично је око 10 м. Овај опсег може да се разликује у зависности од окружења у ком се користи.
- Не постављајте препреке између свог производа и повезаних уређаја. Одлазни / долазни сигнал може да ослаби због тела корисника, зидова, углава или препрека. Користите тамо где нема препреке.
- Подржани су само Блуеџоотх уређаји који подржавају А2ДП и ХФП тип.

## Wi-Fi

- **Wi-Fi:** Додирните прекидач да бисте га укључили или искључили. Укључено се повезује с Њи-Фи мрежом (с вашег пописа доступних, откривених мрежа).
- **Add network:** Омогућује ручно додавање Њи-Фи мреже уносом имена мреже (ССИД), сигурности и запорке.
- **Saved networks:** Приказује ваше спремљене Њи-Фи мреже које вам омогућују управљање њима.
- **O About Wi-Fi:** Помоћ се приказује када уређај употребљава Wi-Fi мрежу.



- Када користите Вај-фај везу, ваш сат може да прима обавештења са вашег уређаја чак и ако „Bluetooth“ није доступан.
- Ваш сат ће тражити и повезати се са најближом Wi-Fi мрежом на основу листе Вај-фај мрежа регистроване на вашем телефону.

## Aeroplane mode

Додирните прекидач да бисте га укључили или искључили. Када је зракопловни начин рада укључен, можете користити још многе значајке на свом сату када сте на авиону или било гђе другђе гђе је слање или примање података забрањено.



- Укључивање зракопловног начина рада на сату не активира га на вашем попутном уређају. Ако желите укључити зракопловни начин рада на својем другом уређају, морат ћете га укључити засебно.

## Location

Додирните прекидач да бисте га укључили или искључили. Услуге локације можете користити за одређивање ваше приближне локације. Неке апликације као што су Време и Карте требају вашу локацију за рад.



- Када је упарен с попутним уређајем, сат ће користити локацију попутног уређаја. Да бисте побољшали тачност локације када сте упарени с уређајем, укључите високу тачност у поставкама локације вашег попутног уређаја.

## Accessibility

У **Settings**  додирните **Accessibility**.

- **Magnification gestures:** Можете поставити да омогућите увећање за повећавање и смањивање са троструким додиром.

## Personalisation

У **Settings**  додирните **Personalisation**.

- **Input methods:** Можете прилагодити поставке типковнице за свој уређај.
- **Accounts:** Можете додати или уклонити Гоогле рачун свом сату.
- **Customise hardware buttons:** Можете прилагодити **Bottom right**.
- **'Ok Google' detection:** Дозвољава вам да користите „Ок Гоогле“.
- **Device administration:** Омогућује вам да прегледате и онемогућите администраторе уређаја.
- **Enable alternate launcher:** Омогућује вам употребу замјенског покретача.

# System

У Settings  додирните System.

- **Battery Saver:** Смањите потрошњу батерије смањивањем поставки уређаја.
- **JustWatch:** Можете само сат користити. Све значајке могу се искључити за кориштење сата, чиме се штеди трајање батерије.
- **Date & time:** Можете поставити како сат синхронизира и приказује датум, време и временску зону.
- **Restart:** Можете рестартовати ваш уређај.
- **Turn off:** Можете искључити ваш уређај
- **Disconnect & reset:** Можете уклонити сат с вашег попутног уређаја и вратити поставке сата на творничке задане вредности. Имајте на уму да ово брише све ваше податке на вашем сату.
- **About:** Приказује модел, назив уређаја, верзије (за Гоогле и Андроид софтвер), серијски број, број градње, везу и информације о батеријама. Доступне су следеће могућности:
  - **System updates, Legal notices and Terms of USE for LG apps**
- **Regulatory information:** Приказује информације о прописима



06

**Више  
информација**

# Напомена с информацијама о софтверу отвореног кода

Да бисте за GPL, LGPL, MPL и остале лиценце отвореног кода које овај производ садржи добили изворни код, посетите <http://opensource.lge.com>.

Осим изворног кода, сви наведени лицензни услови, гарантне изјаве и обавештења о ауторским правима доступни су за преузимање.

Компанија LG Electronics такође пружа могућност слања изворног кода на CD-ROM-у, под условом да покријете те трошкове (који обухватају цену медија и трошкове слања и испоруке), за шта је неопходно да пошаљете захтев компанији LG Electronics на е-адресу: [opensource@lge.com](mailto:opensource@lge.com).

Ова понуда важи три године од наше последње испоруке овог производа. Ова порука важи за све који су упознати са овом информацијом.

## Заштићени жигови

- Copyright ©2018 LG Electronics Inc. Сва права задржана. LG и LG логотип представљају регистроване заштићене жигове LG групе и њених појединачних компанија.
- Bluetooth® представља регистровани заштићени жиг компаније Bluetooth SIG, Inc. свуда у свету.
- Wi-Fi® и логотип Wi-Fi су регистровани заштићени жигови компаније Wi-Fi Alliance.
- „App Store“ је регистровани заштитни знак компаније „Apple Inc“.
- „Google“ и „Wear OS by Google“ су заштитни знаци компаније „Google LLC“.



- Сви други жигови и ауторска права представљају својину одговарајућих власника.

## ИЗЈАВА О УСКЛАЂЕНОСТИ

Компанија LG Electronics овим изјављује да је производ LM-W315 усклађен са основним захтевима и осталим релевантним одредбама Директиве 2014/53/EU.

Примерак Изјаве о усклађености доступан је на адреси <http://www.lg.com/global/declaration>.

## Канцеларија задужена за усаглашеност овог производа

LG Electronics European Shared Service Center B.V.  
Krijgsman 1, 1186 DM Amstelveen, The Netherlands

## Информације о прописима (Регулаторни ИД број, електроничка ознака итд.)

За више детаља о прописима изаберите **Settings > System > Regulatory information**.

## КАКО АЖУРИРАТИ УРЕЂАЈ

Приступите најновијим верзијама фирмвера, новим функцијама софтвера и побољшањима.

- Притисните дугме са стране за укључивање / ротацију и тапните **Settings > System > About > System updates**.



07

## **Информације о безбедности**

Пре него што укључите свој производ, погледајте основне информације о безбедности које су овде наведене.

## Савети за безбедност

Да бисте избегли оштећење вашег производа и смањили ризик од пожара или струјног удара, експлозије или других опасности, придржавајте се следећих мера предострожности:

- Да бисте напунили свој уређај, увек користите приложени адаптер за напајање, УСБ кабл и постоље за пуњење који долазе са вашим уређајем. Коришћење решења за пуњење других произвођача може да изазове пожар, струјни удар, повреде или оштећења вашег уређаја или неке друге имовине.
- Доступна додатна опрема се може разликовати у зависности од регије, земље или добављача услуге.
- Неки садржаји и илустрације се могу разликовати од вашег уређаја у зависности од региона, добављача услуга, верзије софтвера или верзије оперативног система и могу се мењати без претходног обавештења.
- Немојте оштетити кабл за напајање савијањем, извлачењем, вучењем, загревањем или постављањем тешких предмета на њега.
- Овај производ је опремљен пуњачем за повезивање са стоним или преносним рачунаром или пуњачем. Уверите се да је рачунар правилно уземљен пре него што повежете свој производ са рачунаром. Кабл за напајање на радној површини или преносном рачунару има проводник за уземљење уређаја и утичницу за уземљење. Утикач мора бити прикључен на одговарајућу утичницу која је правилно инсталирана и уземљена у складу са свим локалним кодовима и прописима.
- Немојте отворати, растављати, смрскати, савијати или деформисати, бушити или уништавати производ.
- Немојте стављати стране предмете у производ.
- Не стављајте производ у микроталасну пећницу.
- Не излажите производ пожару, експлозији или другим опасностима.
- Као и многи електронски уређаји, ваш производ генерише топлоту током нормалног рада. При врло дугом директном контакту са кожом у условима без адекватне вентилације можете осетити нелагодност или задобити мање опекотине. Зато пажљиво рукујте производом током разговора или одмах након њега.
- Ако имате проблема са коришћењем производа, престаните да га користите и консултујете се са овлашћеним сервисним центром компаније „LG Electronics“.

# Општа безбедност и руковање

Док користите свој производ, будите свесни следећих практичних смерница.

## Ваше окружење

- **Безбедне радне температуре.** Користите и чувајте свој производ на температурама између 0 °C / 32 °F и 35 °C / 95 °F. Излагање вашег производа изузетно ниским или високим температурама може довести до оштећења, неисправности или чак експлозије.
- **Док возите.** Када возите аутомобил, вожња је ваша прва одговорност. Коришћење мобилног уређаја или додатне опреме за позив или другу примену током вожње може да доведе до скретања пажње. Држите очи на путу.
- **Око експлозива.** Немојте да користите у подручјима у којима варнице од производа могу изазвати пожар или експлозију.
- **У авионима.** Придржавајте се свих правила и упутстава за употребу електронских уређаја. Већина авио-компанија дозвољава употребу електронике само између, а не током полетања и слетања. Постоје три главне врсте аеродромских сигурносних уређаја: Рентгенске машине (користе се за ствари стављене на транспортне траке), магнетни детектори (користе се за људе који пролазе безбедносне провере) и магнетне траке (ручни уређаји које се користе на људима или појединачним предметима). Производ можете пронети кроз рентгенске машине на аеродрому. Али немојте га слати кроз аеродромске магнетне детекторе или га излагати магнетним штаповима.
- Увек поштујте посебне прописе у датом подручју. Искључите свој уређај у подручјима где је употреба забрањена или када то може довести до сметњи или опасности.

## Упозорења о батерији

- Немојте растављати, отварати, смрскати, савијати или деформисати, бушити или уништавати уређај.
- Немојте модификовати или мењати спецификације уређаја, не покушавајте да уметнете стране предмете у батерију, потопите је или излажете води или другим течностима или да је излажете пожару, експлозији или другим опасностима.
- Пазите да оштри предмети, као што су животињски зуби или канце, не дођу у додир са батеријом. То може да проузрокује пожар.
- Користите само батерију за систем за који је намењена.

- Употреба батерије или пуњача који не испуњавају услове може представљати ризик од пожара, експлозије, цурења или других опасности.
- Немојте кратко спајати батерију или дозволити да метални проводни предмети додирују контакте батерије.
- Треба водити рачуна када деца користе батерију.
- Избегавајте испуштање уређаја на земљу. Ако уређај падне, нарочито на чврсту површину, а корисник сумња да је оштећен, однесите га у сервисни центар ради прегледа.
- Неправилна употреба батерије може довести до пожара, експлозије или других опасности.
- Када се производ напуни, увек извадите пуњач из зидне утичнице да не би непотребно трошио струју.
- Постоји опасност да батерија експлодира ако се замени неодговарајућим типом. Одложите старе батерије према упутствима произвођача.

## Уграђена батерија



### **УПОЗОРЕЊЕ** Обавештење у вези са заменом батерије

- Литијум-јонска батерија је опасна компонента која може да створи повреду.
- Ако батерију замени неквалификована особа, може доћи до оштећења уређаја.
- Немојте сами мењати батерију. Може доћи до оштећења батерије, што може довести до прегревања и повреда. Замену батерије препустите овлашћеном техничком лицу. Батерију треба рециклирати или одложити одвојено од кућног отпада.
- У случају да овај производ садржи батерију коју крајњи корисник не може једноставно да извади, LG препоручује да то уради квалификована особа, било да се ради о замени или рециклажи батерије након што се истроши. Како би се спречио настанак било каквог оштећења на производу, а и због личне сигурности корисник никако не треба да покушава сам да вади батерију, већ треба потражити стручну помоћ сервисног центра.
- Вађење батерије подразумева демонтажу кућишта уређаја, искључивање електричних проводника и опрезно вађење батерије користећи посебан алате. Ако Вам је потребна помоћ квалификоване особе да бисте видели како се то ради, посетите веб страницу <http://www.lge.com/global/sustainability/environment/take-back-recycling>.

## Напомене о водоотпорности

Овај производ је отпоран на воду и прашину у складу са сертификатом IP68.

Ваш производ је прошао тестове у контролисаном окружењу и потврђено је да је отпоран на воду и прашину у одређеним околностима (испуњава захтеве према класификацији IP68 као што је прописано међународним стандардом IEC 60529 – Нивои заштите коју пружају кућишта [IP код]; услови тестирања: 15-35 °C, 86-106 kPa, 1,5 м, у трајању од 30 минута). Немојте излагати уређај условима који се разликују од услова тестирања. Резултати се могу разликовати током употребе.



### УПОЗОРЕЊЕ

Без обзира на сертификат IP68, ваш уређај није потпуно отпоран на услове који нису тестирани у контролисаном окружењу компаније LG. Имајте у виду да ће сва оштећења настала у таквим условима довести до промене боје LDI индикатора (енгл. Liquid Damage Indicator – индикатор оштећења узрокованог течностима). Ако се промени боја LDI индикатора који се налази у производу, производ се сматра неприкладним за све бесплатне услуге поправка које се нуде под ограниченом гаранцијом за производ.

Не излажите производ окружењима са великом количином прашине или влаге. Не користите производ у следећим окружењима.



Не потапајте производ у раствор било каквих течних хемикалија (сапун итд.).



Не потапајте производ у слану воду, као што је морска.



Не потапајте производ у воду са топлих извора.



Не пливајте са производом.



Не стављајте производ директно на песак (нпр. на плажи) или блато.



Не потапајте производ у воду дубљу од 1,5 метра.

Не потапајте производ у воду на дуже од 30 минута.

- Ако се производ покваси, прије употребе обавезно обришите миктофон и уређај са сувом крпом.
- Ако су производ или ваше руке мокри, обришите их пре коришћења производа.
- Не користите производ на местима на којима може да га испрска јак млаз воде (нпр. близу славине или главе туша) и не потапајте га у воду на дуже време, пошто није предвиђен за излагање јаком притиску воде.
- Овај производ није отпоран на ударце. Не испуштајте производ и не излажите га ударцима. У супротном, може доћи до оштећења или деформације кућишта и губљења водоотпорних својстава.
- Заштита производа од воде и прашине може бити умањена ако се производ испусти или изложи ударцима.
- Ако се производ покваси, добро га осушите помоћу чисте, меке крпе.
- Додирни екран и остале функције можда неће радити исправно ако се уређај користи док је мокар.



- Ако се не будете придржавали наведених упутстава, ограничена гаранција уређаја може бити поништена.

## Пејсмејкери и други медицински уређаји

Особе са пејсмејкерима треба:

- Држите производ даље од петнаест (15) центиметара од пејсмејкера када је производ УКЉУЧЕН.
- Не носе производ у џепу на грудима.
- Да користе зглоб на супрот пејсмејкера да би се смањила могућност сметњи радио фреквенција (РФ).
- Ако има било каквог наговештаја да се јављају сметње, одмах ИСКЉУЧИТЕ производ.

Ако користите било који други лични медицински уређај, консултујте свог лекара или произвођача вашег уређаја да бисте утврдили да ли је адекватно заштићен од енергије спољних РФ.

## Савети за коришћење „Bluetooth“-а и Вај-фаја на сату

- При повезивању вашег производа са другим мобилним уређајима, уређаји морају бити постављени близу један другом. У супротном, може доћи до неправилног рада или буке, у зависности од окружења у ком се користе.
- На отвореном простору, комуникацијски опсег „Bluetooth“-а обично је око 10 м. Овај опсег може да се разликује у зависности од окружења у ком се користи.
- Не постављајте препреке између свог производа и повезаних уређаја. Одлазни / долазни сигнал може да ослаби због тела корисника, зидова, углова или препрека. Користите тамо где нема препреке.
- Када користите Вај-фај везу, ваш сат може да прима обавештења са вашег уређаја чак и ако „Bluetooth“ није доступан.
- Ваш сат ће тражити и повезати се са најближом Вај-фај мрежом на основу листе Вај-фај мрежа регистроване на вашем телефону.

## Савети за екран

- Немојте приказивати не-покретне слике дуже време. Ово може проузроковати сагоревање слика или појаве мрља на екрану.
- Апликације које приказују исти екран дуже од 10 минута се не препоручују јер гаранција не покрива потенцијална оштећења екрана.

## Изложеност радио-фреквентној енергији

Информације о изложености радио-таласима и специфичном нивоу апсорпције (SAR-у).

Производ је конструисан тако да задовољи важеће безбедносне захтеве за изложеност радио-таласима. Ови захтеви се заснивају на научним смерницама са безбедносним границама одређеним тако да заштите све особе, без обзира на узраст и здравствено стање.

- У смерницама за изложеност радио-таласима користи се мерна јединица позната као специфични ниво апсорпције или SAR (Specific Absorption Rate). Тестови за SAR се обављају коришћењем стандардизованих метода при преносу података производа највећом атестираном снагом у свим коришћеним фреквентним опсезима.
- Иако се нивои SAR-а могу разликовати код разних модела производа компаније LG, сви они су конструисани тако да задовоље одговарајуће смернице за изложеност радио-таласима.
- SAR граница коју препоручује Међународна комисија за заштиту од нејонизујућег зрачења (ICNIRP) износи 2 W/kg у просеку преко 10 г ткива за SAR уста или 4,0 W/kg просечно преко 10 г ткива за SAR код ношења на екстремитетима.

- Највиша SAR вредност за овај модел производа када се тестира за употребу близу уста (лице) је 0,101 W/kg (10 g), а код ношења на екстремитетима (зглоб) 0,208 W/kg (10 g).
- Овај уређај је тестиран за типично ношење на екстремитетима (зглоб) када се држи на 0 cm између тела корисника (зглоб) и задњег дела уређаја. Поред тога, овај уређај је тестиран за типично ношење близу уста (лице) са предњим делом уређаја који се држи на 1 cm између уста корисника (лице) и предњег дела уређаја. Да бисте осигурали усклађеност са "Radio Equipment SAR" захтевима, уверите се да се одржава минимална раздаљина од 1 cm за операције близу уста (лица).

## Информације о изложености радио фреквенцијама Комисије за комуникације САД (FCC)

У августу 1996, Комисија за комуникације САД (FCC), у извештају и одлуци FCC 96-326, усвојила је нове безбедносне стандарде за изложеност људи радиофреквентној магнетној енергији (RF) коју емитују предајници који спадају у надлежност FCC. Те смернице су усклађене са безбедносним стандардом који је претходно успостављен према међународним стандардима и стандардима у САД. Дизајн овог уређаја усклађен је са смерницама FCC и тим међународним стандардима.

### Изјава у чланку 15.19

Овај уређај је усаглашен са делом 15 FCC правила. Рад зависи од следећа два услова:

- (1) овај уређај не сме да изазове штетне сметње и
- (2) овај уређај мора да прихвати све примљене сметње, што обухвата и сметње које могу да изазову нежељени рад.

### Изјава у чланку 15.21

Промене или допуне које нису изричито одобрене од стране произвођача могу да пониште овлашћење корисника да рукује опремом.

## Операције „ношења“ (ручни зглоб) и операције „поред уста“

Овај је уређај тестиран на типичне операције „ношења“ (ручни зглоб) с 0 инча (0 цм) између тела корисника (запешћа) и стражње стране уређаја.

Овај је уређај тестиран и за типичне операције „поред уста“ (лица) с удаљености од 0,39 инча (1 цм) између уста корисника (лица) и предње стране уређаја.

Да би задовољио ФЦЦ РД захеве изложености, мора се одржавати минимална удаљеност од 0,39 инча (1 цм) између уста корисника (лица) и предње стране уређаја.

Било какви додаци с металним дијеловима не смеју се употребљавати.

### Изјава у чланку 15.105

Тестирањем је утврђено да је овај уређај усклађен са ограничењима за дигитални уређај класе В, у складу са 15. делом правила FCC. Ова ограничења успостављена су са циљем да пруже адекватну заштиту од штетних сметњи приликом коришћења у стамбеним објектима. Овај уређај генерише, користи и шаље радио-таласе и, ако се не инсталира и не користи у складу са упутством, може довести до штетних сметњи на радио-везама. Међутим, нема гаранције да у појединачним случајевима неће доћи до сметњи. Ако ова опрема изазове ометање или неправилан пријем телевизијског сигнала, што може да се утврди укључивањем и искључивањем опреме, кориснику се саветује да исправи то ометање на један од следећих начина:

- Окрените или преместите антену која прима сигнал.
- Удаљите уређај од пријемника.
- Укључите уређај у утичницу у другом струјном колу у односу на оно на коме се налази пријемник.
- Затражите помоћ од дистрибутера или искусног радио/ТВ техничара.

## Изјава о безбедности у вези са ласером

### Пажња!

Овај производ користи ласерски систем. Да бисте осигурали исправно коришћење овог производа, пажљиво прочитајте овај кориснички приручник и сачувајте га за убудуће као референцу. У случају потребе за одржавањем уређаја, обратите се овлашћеном сервисном центру.

Коришћење команди, подешавања или обављање процедура које нису наведене овде може да доведе до излагања опасној радијацији.

Да бисте спречили директно излагање ласерском зраку, немојте покушавати да отворите кућиште нити да правите директан контакт са ласером.

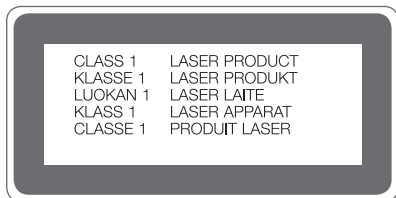

Подржани фреквентни опсези	Тх излазна снага
BT 2.4GHz	9 dBm
WLAN 2.4GHz	15 dBm

## Одлагање старог апарата



1. Овај симбол прецртана канта за смеће показује да електрични и електронски отпад (WEEE) треба да се одлаже одвојено од обичног комуналног отпада.
2. Стари електрични производи могу да садрже отровне супстанце, тако да ће правилно одлагање вашег старог апарата помоћи у спречавању појаве негативних последица по животну средину и здравље људи. Ваш стари апарат може да садржи делове за виšekратну употребу који се могу користити за замену других производа и друге вредне материјале који се могу рециклирати ради очувања ограничених ресурса.
3. Ваш апарат можете да однесете у радњу где сте га купили или да контактирате локалну владину канцеларију за отпад како бисте добили информације о најближој ауторизованој WEEE станици за одлагање овог отпада. За најновије информације за вашу земљу, молимо Вас погледајте веб страницу [www.lg.com/global/recycling](http://www.lg.com/global/recycling)

## Одлагање потрошених батерија/акумулатора



1. Уз овај симбол могу се налазити и хемијски симболи живе (Hg), кадмијума (Cd) или олова (Pb) уколико батерија садржи више од 0,0005% живе, 0,002% кадмијума или 0,004% олова.
2. Батерије/акумулатори морају се одлагати засебно од градског отпада, на посебним местима за прикупљање отпада која је одредила државна или локална управа.
3. Правилно одлагање старих батерија/акумулатора спречиће потенцијалне штетне последице по околину и здравствено стање људи и животиња.
4. Више информација о одлагању старих батерија/акумулатора можете добити од градске власти, јавне комуналне службе или у продавници у којој сте купили уређај.

## За ова упатство

Ви благодариме што го избравте овој производ на LG. Ве молиме пред првото користење на уредот внимателно да го прочитате ова упатство за да осигурите безбедно и правилно користење.

- Секогаш користете оригинални додатоци од LG. Испорачаните компоненти се дизајнирани само за овој уред и може да не бидат компатибилни со други уреди.
- Поради тастатурата на допирниот екран овој уред не е соодветен за лица со пречки во видот.
- Описите се направени врз основа на стандардните поставки на уредот.
- Стандардните апликации во овој уред подлежат на ажурирања, а поддршката за овие апликации може да биде повлечена без претходно известување. Ако имате какви било прашања за некоја апликација дадена со овој уред, јавете се во сервисен центар на LG. За апликациите инсталирани од страна на корисникот јавете се на соодветниот давател на услуги.
- Модификацијата на оперативниот систем на уредот или инсталацијата на софтвер од неофицијален извор може да го оштети уредот и да доведе во оштетување на уредот или губење на податоците. Таквите дејствија го кршат договорот за лиценца на LG и ја поништуваат гаранцијата.
- Одредени содржини и илустрации, во зависност од областа, давателот на услуги, верзијата на софтверот или оперативниот систем, може да се разликуваат од вашиот уред и подлежат на промени без претходно известување.
- Софтверот, аудио записите, сликата на позадината, сликите и другите медиумски содржини испорачани со вашиот уред се лиценцирани за ограничена употреба. Ако ги извлечете и ги користите овие материјали за комерцијална или друга намена може да ги прекршите законите за авторски права. Како корисник, вие сте целосно одговорен за илегално користење на медиумските материјали.
- Услугите за податоци, како што се праќање пораки, поставување или преземање податоци, автоматско синхронизирање и услуги за локација, може да направат дополнителни трошоци. За да избегнете дополнителни трошоци изберете тарифа соодветна на вашите потреби. Јавете се кај вашиот давател на услуги за да добиете дополнителни информации.

## Забелешки со упатства



**ПРЕДУПРЕДУВАЊЕ:** Укажува на ситуации кои можат да предизвикаат повреда на корисникот и на трети страни.



**ВНИМАНИЕ:** Укажува на ситуации кои можат да предизвикаат помала повреда или оштетување на уредот.



**ЗАБЕЛЕШКА:** Дава забелешки или дополнителни информации.

# Содржина

## 01

### Основни функции

- 6 Додатоци
- 7 Преглед на часовникот
- 10 Подгответе се за брзо менување
- 12 Полнење на часовникот
- 15 Ефикасно користење на батеријата
- 16 Ако екранот замрзне
- 16 Вклучување и исклучување на часовникот
- 17 Будење на часовникот
- 17 Затемнување на екранот
- 17 Користење на екранот на допир

## 02

### Поврзување на часовникот со придружниот уред

- 21 Поставување на придружниот уред

- 22 Поврзување на часовникот со придружниот уред
- 23 Поврзување на друг придружен уред

## 03

### Како да го користите часовникот

- 25 Почетен екран на предниот дел на часовникот
- 25 Менување на предниот дел на часовникот
- 27 Картички за известување
- 28 Уредување на брзи поставки
- 29 JustWatch
- 30 Испраќање на текстуална порака
- 30 Екран со апликации
- 31 Главни алатки
- 35 Google Fit
- 38 Отворање на инсталирани апликации на часовникот
- 39 Преземање други апликации

## 04

### Задачи со користење на гласовна команда

- 41 Добивање на помош од Google помошникот на часовникот
- 41 Поставување на потсетник
- 42 Гледање на број на чекори
- 42 Испраќање на текстуална порака
- 43 Поставување на тајмер
- 44 Користење на стоперка
- 44 Поставување на аларм
- 44 Уредување на аларми

## 05

### Поставки

- 46 Отворање на менито со поставки
- 46 Display
- 47 Apps & notifications
- 47 Gestures
- 48 Connectivity
- 50 Accessibility
- 50 Personalisation
- 51 System

## 06

### Повеќе информации

- 53 Известување за софтвер со отворен код
- 53 Трговски марки
- 54 ДЕКЛАРАЦИЈА ЗА УСОГЛАСЕНОСТ
- 54 Канцеларија за контакт за усогласеноста на овој производ
- 54 Регулаторни информации (Регулациски ID број, E-ознака, итн.)
- 54 КАКО ДА ГО АЖУРИРАТЕ ВАШИОТ ПРОИЗВОД

## 07

### Безбедносни информации

- 56 Совети за безбедност
- 57 Општа безбедност и ракување



01

## **Основни функции**

## Додатоци

Со уредот се вклучени следниве додатоци.

- Уред
- Упатство за брзо почнување
- Држач за полнење
- Полнач
- USB-кабел



- Компонентите испорачани со уредот и сите достапни додатоци може да се разликуваат во зависност од регионот или давателот на услуги.
- Секогаш користете оригинални додатоци од LG Electronics. Користењето додатоци направени од други производители може да влијае на вршењето повици на вашиот уред или да предизвика дефект. Сите проблеми кои произлегуваат од користење додатоци направени од други производители не се опфатени со услугите за поправка на LG.
- Додатоците не се водоотпорни. Не изложувајте ги ставките на вода.



- Ако кој било од овие основни делови недостасува, јавете се на дистрибутерот од кој го купивте уредот.
- За да купите дополнителни основни делови јавете се во Центарот за поддршка на клиентите на LG.
- За да купите делови кои се опции, јавете се во Центарот за поддршка на клиентите на LG за детали за дистрибутерите кои ви се на располагање и потоа купете онлајн.
- Некои ставки од пакетот на производот подлежат на промена без известување.
- Изгледот и спецификацијата на вашиот уред подлежат на промена без известување.

# Преглед на часовникот

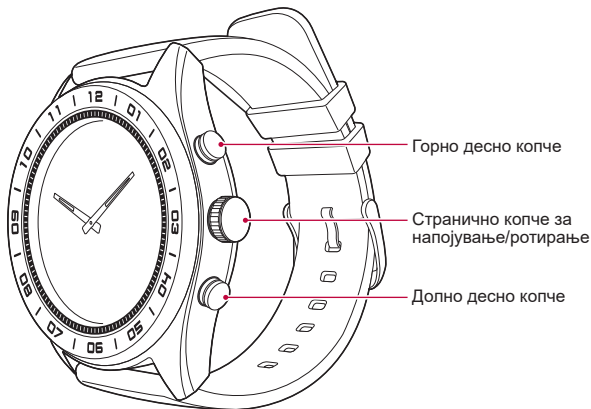

Странично копче  
за напојување/  
ротирање

## За да го вклучите часовникот:

- Притиснете и задржете една секунда за да го вклучите екранот. Ако не се вклучи, притиснете и задржете неколку секунди додека не се прикаже логото LG.

## Кога екранот е затемнет:

- Притиснете еднаш за да го разбудите екранот.

## Кога екранот е вклучен:

- Притиснете за да го отворите екранот со апликации кога сте на почетниот екран на часовникот.
- Притиснете го за да се вратите на претходниот екран кога сте на кој било друг екран.
- Притиснете и задржете една секунда за да добиете помош од Google помошникот.

## Кога екранот е исклучен:

- Притиснете еднаш за да го разбудите екранот.

<p><b>Странично копче за напојување/ ротирање</b></p>	<p><b>Ротирање на страничното копче за напојување/ ротирање:</b></p> <ul style="list-style-type: none"> <li>• Ротирајте за да ја прегледате листата со апликации на екранот со апликации.</li> <li>• Ротирајте го за да ги видите или да ги скриете известувањата на почетниот екран на часовникот.</li> </ul> <p><b>Ако екранот замрзне:</b></p> <ul style="list-style-type: none"> <li>• Притиснете го и задржете додека не се појави логото на LG за да го рестартирате часовникот.</li> </ul>
<p><b>Горно десно копче</b></p>	<p>Притиснете и задржете за да ја видите затемнетата област кога екранот е вклучен.</p>
<p><b>Долно десно копче</b></p>	<p><b>Кога екранот е вклучен:</b></p> <ul style="list-style-type: none"> <li>• Притиснете еднаш за да ги отворите главните алатки</li> <li>• Притиснете и задржете на Само часовник.</li> </ul> <p><b>Кога екранот е исклучен:</b></p> <ul style="list-style-type: none"> <li>• Притиснете еднаш за да го разбудите екранот.</li> </ul>



- За повеќе детали, погледнете во *Главни алатки*.
- За повеќе детали, погледнете во *JustWatch*.

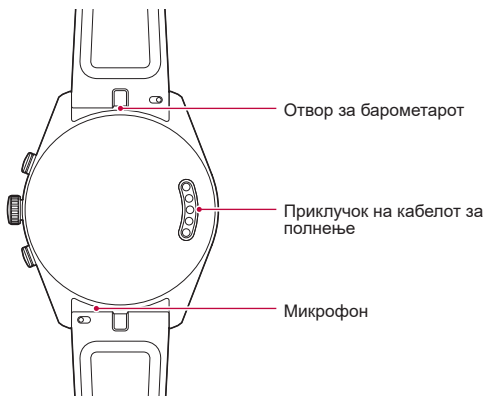

- Какво било оштетување на барометарот или микрофонот како резултат на несреќи, несоодветно користење, несоодветно ракување или други причини коишто не произлегуваат од дефекти на материјалот или изработката може да ја поништи ограничената гаранција.



- Ако влезе вода низ отворот на уредот, некои опции може да не функционираат правилно. Во таков случај темелно исушете го уредот пред повторно да го користите.
- Чувајте ги отворите чисти.
- Ако уредот се чукне или помести нагло, стрелките за час и минути може малку да се поместат. Имајте предвид дека ова е дел од дизајнот.
- Стрелките за час и минути може да се поместат ако уредот ви падне или подлежи на силен удар. Во таков случај, прилагодете ги стрелките за час и минути.

## Подгответе се за брзо менување

Променете го стилот во кое било време со РЕЖИМОТ™ за брзо менување на брендот на часовникот.

1

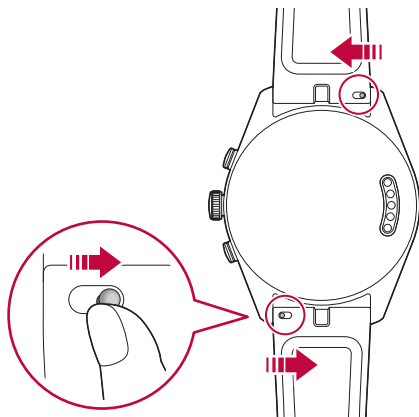

2

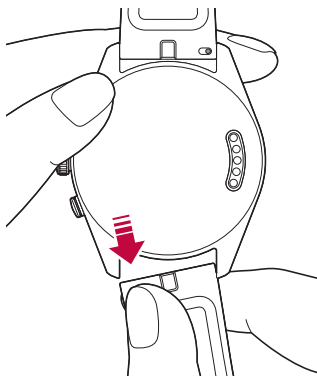



- Може брзо да го менувате брендот со друг бренд на пазарот. Ограничената гаранција на LG не покрива користење бреднови од трети страни.

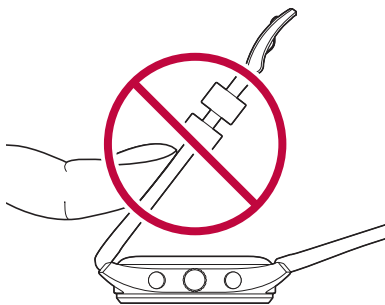

- Прекумерна сила врз часовникот може да доведе до кршење.

# Полнење на часовникот

Пред да го користите часовникот за прв пат, треба да ја наполните батеријата. Користете го држачот за полнење испорачан со часовникот за да ја наполните батеријата.

Со испорачаниот кабел за полнење може да полните од приклучок или од компјутер.



- Кога батеријата е при крај, иконата на батеријата може да се покаже како празна. Ако батеријата е целосно празна, часовникот не може да се вклучи веднаш по поврзувањето на полначот. Дозволете празната батерија да се полни неколку минути пред да го вклучите уредот. Некои функции не се достапни додека батеријата се полни.



- За да го наполните уредот, секогаш користете ги адаптер за напојување, држачот за полнење коишто се ипорачани со уредот. Со користење на додатоци за полнење на трети лица може да дојде до пожар, електричен удар, повреда или до оштетување на уредот и други предмети.

## **НЕМОЈТЕ да го отстранувате задниот капак.**

- Уредот има батерија што не се вади. Немојте да го отстранувате задниот капак. Така може сериозно да ги оштетите батеријата и уредот, што може да предизвика прегревавање, пожар и повреда.

- 1 Поврзете го USB приклучокот на држачот за полнење на адаптерот на полначот.
- 2 Приклучете го адаптерот на полначот во приклучокот.

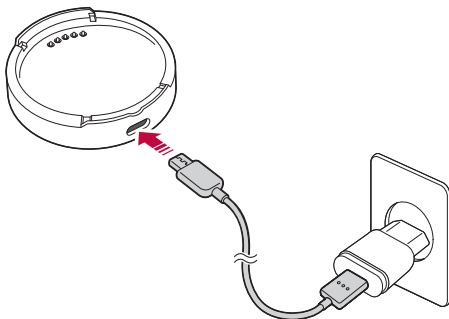

3 Поставете го уредот на држачот за полнење како што е прикажано.

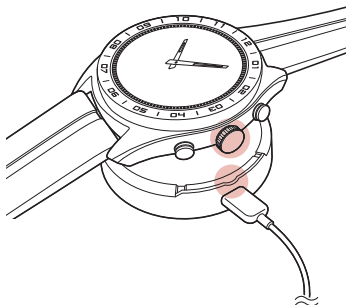

4 Притиснете го уредот надолу на држачот за полнење додека не слушнете „кликнување“.

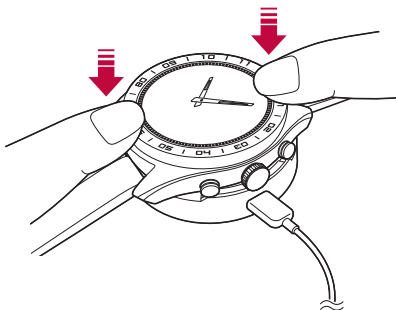



- Држачот за полнење е наменет да се користи само со часовникот и не е компатибилен со други уреди.
- За да се зголеми животниот век на батеријата, погрижете се дека батеријата е целосно наполнета пред да го користите уредот за прв пат.
- Изложеноста на течности или други страни материјали при користење на уредот може да влијае на држачот за полнење и да доведе до исклучување од часовникот при полнење.
- Ако екранот за полнење не се прикаже откако ќе го поврзете уредот за извор на напојување, приспособете ја положбата на уредот на држачот за полнење.
- Не полнете го уредот ако уредот, подлогата за полнење или кабелот за полнење се влажни или содржат влага. Тоа може да предизвика пожар, електричен удар, повреда или да го оштети уредот.

- 5 Додека часовникот се полни, на екранот ќе се прикажат времето, процентот на батеријата и прогресот на полнење (означено со прстен околу надворшната страна).

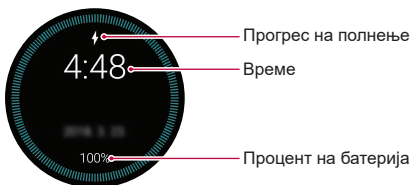

- 6 Штом батеријата е целосно наполнета, отстранете ја од држачот за полнење.



- Часовникот може да се затопли додека се полни. Ако уредот се вжешти повеќе од обично, престанете со полнење сè додека не се излади.

# Ефикасно користење на батеријата

За да ја намалите потрошувачката на батеријата, следете ги следниве совети:

- Исклучете ја опцијата за екранот да биде секогаш вклучен кога не го користите часовникот подолго време.
- Минимизирајте ја осветленоста на екранот.
- Исклучете ја мрежната функција за Wi-Fi кога не ја користите.
- Исклучете ја опцијата за Гестикулирање.
- Ако добивате известувања на придружниот уред коишто не сакате да ги гледате на часовникот, одете во поставките на апликацијата Wear OS на Google™ на придружниот уред и додадете ги тие апликации **Block app notifications**.
- Ако сметате дека батеријата се троши за кратко време откако сте инсталирале некоја апликација, пробајте да ја деинсталирате.



- Штедењето на батерија автоматски се вклучува кога капацитетот на батеријата на часовникот е 15%. Кога штедењето на батерија е вклучено, амбиенталниот дисплеј и опциите за Wi-Fi се исклучени.

## Ако екранот замрзне

Ако уредот замрзне и престане да работи, притиснете и задржете на **Странично копче за напојување/ротирање** додека уредот не се рестартира и не се прикаже LG логото.

## Вклучување и исклучување на часовникот

### Вклучување на часовникот

Притиснете и држете на **Странично копче за напојување/ротирање** во траење од неколку секунди.



Странично копче за напојување/ротирање

### Исклучување на часовникот

- 1 Притиснете на **Странично копче за напојување/ротирање** за да го отворите екранот со апликации.
- 2 Допрете на **Settings > System > Turn off**.
- 3 Кога ќе се прикаже порака **Turn off: Are you sure?**, допрете на .

## Будење на часовникот

Ако екранот е затемнет или исклучен, може да го разбудите часовникот на следните начини:

- Допрете го екранот.
- Подигнете го зглобот на тој начин што екранот на часовникот е насочен кон очите.
- Притиснете на **Странично копче за напојување/ротирање** на часовникот.

## Затемнување на екранот

Покријте го екранот со дланката додека не започне да вибрира.

## Користење на екранот на допир

Можете да се запознаете како да го контролирате вашиот уред со користење гестикулации на допирниот екран.

### Допирање

Лесно допрете со врвот на прстот за да изберете или стартувате апликација или опција.

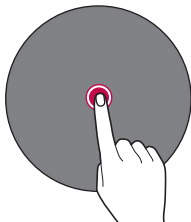

## Допирање и држење

Допрете и држете неколку секунди за да прикажат достапните опции.

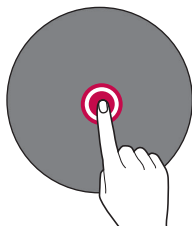

## Лизгање

Брзо поместете го прстот долж површината на екранот, без паузирање кога за прв пат ќе го допрете.

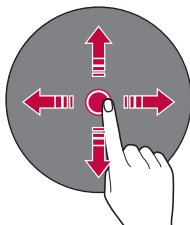

- Не изложувајте го допирниот екран на прекумерен физички удар. Може да го оштетите сензорот за допир.



- Неисправност на допирниот екран може да се појави ако го користите уредот блиску до магнетен, метален или спроводен материјал.
- Ако го користите уредот на силна светлина, како директна сончева светлина, екранот може да не се гледа зависно од вашата положба. Користете го уредот во сенка или на место каде амбиентното светло не е многу силно, но е доволно светло за читање книга.
- Не притискајте го екранот со преголема сила.
- Допирната контрола може да не работи правилно ако допирате со ракавици или со врвот на нокотот на прстот.
- Допирниот екран може да не функционира правилно ако на уредот се ставени заштитна фолија за екранот или додатоци.
- Не прикажувајте статични слики подолго време. Тоа може да предизвика дамки на екранот.
- Не се препорачуваат апликации коишто го прикажуваат истиот екран повеќе од 10 минути затоа што да доведат до оштетување на екранот коешто не е покриено со гаранцијата.



02

**Поврзување на  
часовникот со  
придружниот  
уред**

# Поставување на придружниот уред

Пред да ги поврзете, следете ги овие чекори за да го поставите придружниот уред што сакате да го поврзете со часовникот.

- 1 Погрижете се дека придружниот уред работи со оперативен систем Android™ 4.4+ или iOS 9.3+ и дека поддржува **Bluetooth®**.
  - Ако придружниот уред не е Android 4.4+ или iOS 9.3+, проверете кај производителот дали е можно надградување на софтверот.
- 2 Осигурајте се дека придружниот уред ја поддржува апликацијата Wear OS на Google.
  - За да дознаете, пристапете до <http://g.co/WearCheck> од придружниот уред.
- 3 Приклучете Bluetooth на придружниот уред ако веќе не е вклучен.
- 4 Осигурајте се дека придружниот уред е до часовникот.
- 5 На придружниот уред, преземете ја апликацијата Wear OS на Google од виртуелната продавница **Play Store** or **App Store** и инсталирајте ја. Ако веќе ја имате Wear OS на Google на придружниот уред, осигурајте се дека ја имате најновата верзија.
- 6 Погрижете се дека придружниот уред е поврзан на мобилни податоци или на Wi-Fi мрежа. Потребна ви е податочна врска за поставите часовникот за прв пат.



- Во зависност од врската со мрежата, процесот на поставување може да трае повеќе од 20 минути.

# Поврзување на часовникот со придружниот уред

## Чекор 1. Следете ги чекорите на часовникот.

- 1 Вклучете го часовникот и допрете го екранот за да започнете.
- 2 Допрете јазик.
- 3 Повлечете нагоре и следете ги упатствата на екранот додека не се прикаже името на часовникот.

## Чекор 2. Следете ги чекорите на придружниот уред.

- 1 Отворете ја апликацијата Wear OS на Google на придружниот уред.
- 2 На придружниот уред, ќе видите листа со уреди во близина. Допрте на името на часовникот.
- 3 Ќе видите лозинка на придружниот уред и на часовникот. Проверете дали кодовите се исти.
- 4 Допрете на PAIR на придружниот уред за да започнете со поврзување..

## Чекор 3. Следете ги чекорите за да ги поврзете часовникот и придружниот уред.

- 1 Ќе видите порака за потврда на часовникот откако ќе биде поврзан. Ова може да потрае неколку минути.
- 2 Следете ги упатствата на екранот за да го завршите почетното поставување.
- 3 Кога часовникот ќе се поврзе со придружниот уред, ќе ви биде побарано да ги копираате сметките на Google на придружниот уред на часовникот.



- Со копирање на Гугл сметка на часовникот, можете да преземате нови апликации преку виртуелната продавница Play Store.
- Откако ќе се комплетираат почетните поставки, ќе добиете известување за туторијал . Следете ги известувањата за туторијал пред да го користите часовникот.

# Поврзување на друг придружен уред

Часовникот се поврзува на еден мобилен уред во исто време. Ако го поврзете часовникот на различен уред, мора да го ресетираате часовникот со користење на поставката **Disconnect & reset** на часовникот.

## Поништување на поврзување и ресетирање на часовникот

Со оваа поставка се поништува поврзувањето на часовникот и придружниот уред и се ресетираат поставките на часовникот на фабрички стандардни вредности и се бришат сите податоци.

- 1 Притиснете на **Странично копче за напојување/ротирање** за да го отворите екранот со апликации
- 2 Допрете на **Settings > System > Disconnect & reset**.
- 3 Кога ќе е потребно, допрете на  за да потврдите.
- 4 Поврзете го часовникот со друг уред.



- Со фабричко ресетирање се бришат сите податоци од меморијата на часовникот и сите податоци од придружниот уред. По повторното поставување, може да го поврзете часовникот со друг придружен уред.



03

**Како да го  
користите  
часовникот**

## Почетен екран на предниот дел на часовникот

Почетниот екран на часовникот е појдовната точка за стандардниот екран. Ги гледате тековното време и датумот. Може да биде прикажано и нивото на батеријата и повеќе.



- Прикажаната содржина зависи од изгледот на предната страна на часовникот којшто сте го избрале.

## Менување на предниот дел на часовникот

Може да додадете повеќе предни делови на часовникот и да го персонализирате часовникот според вашиот стил.

- Од почетниот екран на предниот дел на часовникот, лизгајте налево или надесно на последниот екран и допрете на **See more watch faces** .
- Допрете го саканиот преден дел на часовникот за да го додадете во омилени и дозволете да го изберете.
- Откако ќе го додадете во омилени, лизгнете го екранот надесно или налево за да пребарате дизајни и допрете го оној којшто сакате да го изберете.

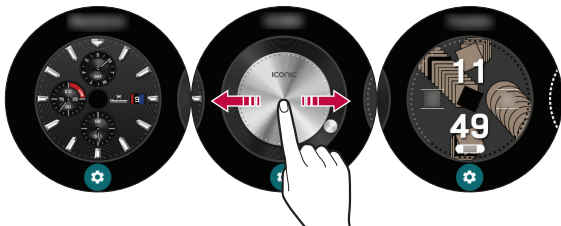



- Може да ги изберете и да ги преземете предните делови на часовникот со апликацијата Wear OS на Google на придружниот уред.

## Приспособете го почетното мени на предниот дел на часовникот

- 1 Допрете и задржете на почетната страница на предниот дел на часовникот во траење од една секунда.

**ИЛИ**

Лизгајте налево или надесно од почетниот екран на предниот дел на часовникот и допрете на **Customise** .



Приспособи

- 2 Може да ги приспособите кратенките и приказите на предниот дел на часовникот прикажани на почетниот екран на предниот дел на часовникот.

## Картички за известување

Поголемиот број на известувања на придружниот уред ќе се прикажат на часовникот. Тука се вклучени известувањата за текстуални пораки, потсетници за настани итн.

Известувањата се прикажани во форма на картички. Прегледите на картичките се прикажуваат на дното на почетниот екран на часовникот.

- За да видите картичка за известување, лизнете на предниот дел на часовникот нагоре.
- За да видите повеќе картички, лизгајте нагоре од дното на екранот.
- За повеќе детали, допрете ја картичката за известување.



Картички за известување

Повлечете нагоре за да прегледате повеќе известувања.

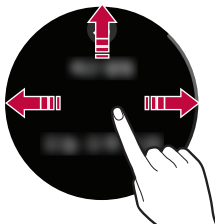

За да отстраните известување, лизгајте налево или надесно.

## Блокирање на известувања

Ако добиете известувања на придружниот уред коишто не сакате да ги гледате на часовникот, може да ги запрете одредените апликации да не прикажуваат известувања на часовникот.





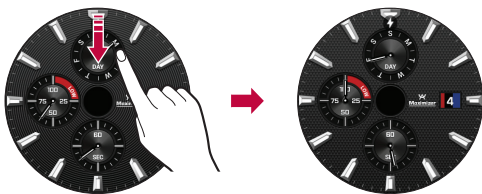

- 1 На придружниот уред, отворете ја апликацијата Wear OS на Google.
- 2 Допрете > **Block app notifications** > .
- 3 Изберете ја апликацијата којашто сакате да ја блокирате.

## Уредување на брзи поставки

Лизнете надолу на почетниот екран на часовникот за да ги отворите брзите поставки.

Со брзите поставки може брзо и лесно да ги промените често користените поставки.



-  : Поставете ги осветленоста и режимот на театар.
-  : Допрете  за да ја отворите апликацијата за поставки.
-  : Допрете на  за да ги исклучите сите мрежи и за да ја исклучите поврзаноста на уредот на часовникот.
-  : На часовникот нема да бидат прикажани известувања и предупредување додека е вклучена оваа поставка.



- Одредена содржина може да се разликува од придружниот уред во зависност од OS верзијата.

# JustWatch

Можете да го користите уредот само како часовник. Кај овој уред, може да ги исклучите сите функции, вклучувајќи ги Wear OS на Google, почетниот екран на часовникот, повиците, пораките и мобилните мрежи за да ја намалите потрошувачката на батеријата.

## Активирање на режимот Само часовник

- 1 Притиснете и задржете на долното десно копче на почетниот екран на часовникот.

### ИЛИ

На екранот со поставки, допрете на **Settings > JustWatch > JustWatch**.

- Времетраењето за коешто може да го користите уредот во режимот Само часовник се прикажува на горниот дел од екранот.

- 2 Допрете на  на долниот дел на екранот.

- Wear OS на Google се исклучува и може да го користите уредот како часовник.

## Деактивирање на режимот Само часовник

Вклучете ги сите функции, вклучувајќи ја Wear OS на Google, притиснете и задржете на **Странично копче за напојување/ротирање**.

Уредот се вклучува и автоматски се поврзува со мобилниот уред.

## Испраќање на текстуална порака

Може да го прашате Google помошникот да испрати текстуални пораки со користење на часовникот.

Може и да одговорите на која било картичка со текстуална порака којашто сте ја добиле на часовникот.

## Екран со апликации

На екранот со апликации се прикажуваат икони за сите апликации.

- Од почетниот екран на часовникот, притиснете на **Странично копче за напојување/ротирање** за да го отворите екранот со апликации.
- За да отворите апликација од екранот со апликации, допрете на икона на апликација.



- За да поставите омилена апликација, допрете и задржете на апликација. Потоа, оваа апликација ќе се прикаже во горниот дел на листата со апликации.

# Главни алатки

Може да користите различни функции.

## Компас

Користете ја функцијата за компас за да ја измерите насоката.

- Следете ги упатствата на екранот за да го калибрирате компасот.



- Калибрирајте го компасот на место каде што магнетното поле не може да влијае на уредот или надвор. Ако има предмети коишто влијаат на магнетното поле, вклучувајќи метали или арматура, или ако сте внатре во зградата, може да не го калибрирате компасот правилно.
- Ако компасот не е правилно калибриран, проверите дали има предмети или материјали, вклучувајќи метали коишто влијаат на магнетно поле, а потоа повлечете го компасот нагоре за повторно да го калибрирате.

## Стоперка

Можете да користите стоперка за да бележите изминато време.

- Притиснете на горното десно копче за да ја активирате или да ја запрете стоперката.
- Притиснете на долното десно копче за да регистрирате временски период или ресетирајте.



## Тајмер

Можете да поставите тајмер да активира аларм по одреден временски период.

- Допрете на саканото време за да започнете.
- Притиснете на горното десно копче за да го запрете или да продолжите со тајмерот. Притиснете на долното десно копче за да го откажете тајмерот.



## Калибрација

За совршено да го синхронизирате времето помеѓу уредот и мобилниот уред, калибрирајте ја стрелката за час и стрелката за минута. Порамнете ги стрелките за час и минута на црвена точка на горниот дел на екранот, а потоа допрете го екранот.

- За да ја поместите стрелката за час, допрете го горното десно копче и порамнете ја стрелката за час на црвената точка на горниот дел од екранот.
- За да ја поместите стрелката за минута, допрете го горното десно копче и порамнете ја стрелката за час на црвената точка на горниот дел од екранот.



## Барометар

Може да го проверите атмосферскиот притисок во тековната локација.



- На екранот се прикажуваат тековните атмосферски притисок и температура.
- Може да ја поставите единицата на атмосферски притисок и температура со лизгање нагоре на екранот.
- Оваа функција е достапна само кога е активирана GPS функцијата на мобилниот уред.

## Висиномер

Може да ја проверите надморската височина во тековната локација.



- На екранот се прикажуваат тековните надморска височина и температура.
- Може да ја поставите единицата на надморска височина и температура со лизгање нагоре на екранот.
- Оваа функција е достапна само кога е активирана функцијата за локација на мобилниот уред.
- Оваа функција е обезбедена само за вашите потреби.

# Google Fit

Со Google Fit може да вежбате додека одите, цогирате или возите велосипед. Поставете ги целите на вежбање и редовно регистрирајте го и проверувајте го напредокот.

## За да ја отворите апликацијата Google Fit

Отворете го екранот на апликации и допрете на **Fit**.



- Ако почувствувате непријатност додека го користите уредот, престанете да го користите и отстраните го од зглобот.
- Ако уредот стане топол на допир, отстранете го додека не се излади.
- Оваа функција е обезбедена само за кориснички потреби. Користете го само за референца.

## Користење апликацијата Google Fit

### Поставување на цел

- 1 Отворете ја апликацијата **Fit** и персонализирајте ја целта.
- 2 Лизнете нагоре и допрете на **Activity goals**  за да поставите една од следниве почетни цели или да креирате сопствена цел: **Направете 10.000 чекори на ден, 30-минутна активност на ден, Трачање 3 пати во неделата, Чекори, Растојание, Време на активност, Калории.**

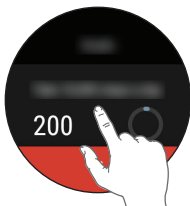

## Прегледување на извештај за вежбање



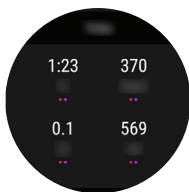

Во дневникот за вежбање се прикажуваат времето на активност, чекорите, растојанието и активните калории.

- 1 Отворете ја апликацијата **Fit** и лизнете нагоре додека не се прикаже извештајот за вежбање.
- 2 Допрете на секоја цел за да се прикажат информации за вежбање и графикон со неделни податоци.



## Користење на апликацијата за Fit Workout

### Отворете ја апликацијата за Fit Workout

- 1 Отворете ја апликацијата **Fit** и допрете на **Fit Workout** .  
ИЛИ  
Отворете ја апликацијата **Fit Workout**.
- 2 Допрете на саканиот режим на вежбање.
- 3 Допрете на **START** за да започнете со следење на вежбата.
  - Допрете на  за да ја паузирате или  да продолжите со вежбата.
  - Допрете на  за да ја зачувате или да излезете од вежбата и да го прегледате извештајот за вежбата.

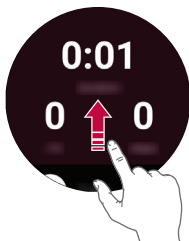

# Отворање на инсталирани апликации на часовникот

На листата со апликации се прикажуваат сите инсталирани апликации на часовникот.

Лизгајте нагоре и надолу за да ја разгледате листата и допрете на онаа којашто сакате да ја користите. На горниот дел од кругот се прикажани последно користените апликации.



- Стандардните апликации на уредот може да се ажурираат. Поддршката за овие апликации може да се повлече без претходно известување. Ако имате какви било прашања за некоја апликација дадена со овој уред, јавете се во сервисен центар на LG. За апликациите инсталирани од страна на корисникот јавете се на соодветниот давател на услуги.
- Со модифицирањето на оперативниот систем на уредот или со инсталирање на софтвер од неофицијален извор може да дојде до оштетување на уредот и до оштетување или губење на податоците. Таквите дејствија го кршат договорот за лиценца на LG и ја поништуваат гаранцијата.

## Прегледување на листата со апликации

- 1 Ако екран е затемнет, допрете го екранот за да го разбудите часовникот.
- 2 Притиснете на **Странично копче за напојување/ротирање** да го отворите екранот со апликации.

## Преземање други апликации

Откако ќе ги копирате Google сметките од придружниот уред на часовникот, може да преземете повеќе апликации од Google Play™ продавницата.

За да ги користите истите апликации коишто се веќе инсталирани на придружниот уред, преземете ги повторно на часовникот. Може лесно да ги преземете со категоријата „Апликации на телефонот“ на Google Play™ продавницата.



- Апликациите на уредот и нивните функции може да се разликуваат во зависност од земјата, регионот или хардверските спецификации. LG не е одговорен за какви било проблеми со работата настанати како резултат на користење на апликации развиени од страна на други обезбедувачи на услуги различни од LG.
- LG не е одговорен за проблеми со работата или некомпатибилност настанати како резултат на уредување на регистрираните поставки или на менувањето на софтверот на оперативниот систем.
- Сите обиди за приспособување на оперативен систем може да доведат до неисправност на уредот или неговите апликации.
- Софтверот, аудио записите, сликата на позадината, сликите и другите медиумски содржини испорачани со уредот се лиценцирани за ограничена употреба. Ако ги извлечете и ги користите овие материјали за комерцијална или друга намена може да ги прекршите законите за авторски права. Како корисник, целосно сте одговорни за незаконско користење на медиумските материјали.
- Може да има дополнителни трошоци за услугите за податоци, како што се праќање пораки, поставување или преземање податоци, автоматско синхронизирање и услуги за локација. Изберете тарифа соодветна на вашите потреби за да избегнете дополнителни трошоци. Контакттирајте со обезбедувачот на услуги за повеќе информации.
- Оваа содржина не е поддржана со iOS верзијата.



04

**Задачи со  
користење  
на гласовна  
команда**

# Добивање на помош од Google

## ПОМОШНИКОТ НА ЧАСОВНИКОТ

Часовникот има вграден Google помошник. Поставете му прашања. Кажете му да врши работи. Тоа е вашиот личен Google. Само кажете „OK Google“ или притиснете на **Странично копче за напојување/ротирање** додека не видите **What can you do?**



- За да добиете помош од Google помошникот, потребна е податочна врска или Wi-Fi конекција на придружниот уред и уредите мора да бидат во опсегот на Bluetooth.
- Оваа функција може да се менува или да не биде поддржана, во зависност од областа, јазикот или поврзаните уреди.
- АКО може да ја користите оваа функција, активирајте ја со допирање на **Settings > Personalisation > 'Ok Google' detection**.

## Поставување на потсетник

Може да го прашате Google помошникот да постави потсетник. Кога е поставен потсетник, се прикажува картичка во времето на потсетникот.

- 1 Ако екран е затемнет, допрете го екранот за да го разбудите часовникот.
- 2 Од почетниот екран на часовникот, само кажете „OK Google“ или притиснете на **Странично копче за напојување/ротирање** додека не видите **What can you do?**
- 3 Кажете „Потсети ме“.
- 4 Комплетирајте го потсетникот кога тоа ќе се бара. Потсетникот автоматски ќе се зачува по неколку секунди (допрете на ⊗ пред да заврши со зачувување за да го откажете.)

## Гледање на број на чекори

Може да го прегледате целниот број на чекори, бројот на чекори коишто сте ги извршиле денес и сите денови во текот на минатата недела, како што е измерено со апликацијата Fit.

- 1 Ако екран е затемнет, допрете го екранот за да го разбудите часовникот.
- 2 Од почетниот екран на часовникот, само кажете „OK Google“ или притиснете на **Странично копче за напојување/ротирање** додека не видите **What can you do?**
- 3 Кажете „**Прикажи ги моите чекори**“. Ќе ги видите информациите за дневен број на чекори.

## Испраќање на текстуална порака

Со гласовната команда на Google може да испраќате пораки со користење на часовникот. Може и да одговорите на која било картичка со текстуална порака којашто сте ја добиле на часовникот.

### Испраќање на порака

- 1 Ако екран е затемнет, допрете го екранот за да го разбудите часовникот.
- 2 Од почетниот екран на часовникот, само кажете „OK Google“ или притиснете на **Странично копче за напојување/ротирање** додека не видите **What can you do?**
- 3 Кажете „**Испрати текстуална порака**“.
- 4 Се прикажува **To whom?**. Кажете го името на контактот до којшто сакате да испратите текстуална порака. Може да го кажете и бројот на мобилен телефон за броевите коишто не сте ги зачувале во листата со контакти на придружниот уред.
- 5 Ќе ви биде побарано да ја кажете текстуалната порака којашто сакате да ја испратите. Кажете ја пораката.
- 6 Допрете на (▶) да ја испратите текстуалната порака (допрете на (⊗) за да ја откажете).

## Одговарање на порака

Кога ќе добиете известувања за порака на придружниот уред, на часовникот се прикажува картичка. Допрете на известувањето и лизгајте додека не се прикаже **Reply**. Допрете на **Reply** и кажете ја пораката или вметнете емотикона или внесете ја пораката со тастатурата. За да внесете емотикона, како на пример насмеано лице во пораката, допрете на 😊.



- Оваа содржина не е поддржана со iOS верзијата.

## Поставување на тајмер

Може да го прашате Google помошникот да постави тајмер. Откако ќе го поставите тајмерот, се прикажува картичка со одбројување.

- 1 Ако екран е затемнет, допрете го екранот за да го разбудите часовникот.
- 2 Од почетниот екран на часовникот, само кажете „OK Google“ или притиснете на **Странично копче за напојување/ротирање** додека не видите **What can you do?**
- 3 Кажете „Постави тајмер“.

## Користење на стоперка

Измерете колку време поминало од вклучување на стоперката.

- 1 Ако екран е затемнет, допрете го екранот за да го разбудите часовникот.
- 2 Од почетниот екран на часовникот, само кажете „OK Google“ или притиснете на **Странично копче за напојување/ротирање** додека не видите **What can you do?**
- 3 Кажете „Вклучи стоперка“.
- 4 Притиснете на горното десно копче за да започнете.

## Поставување на аларм

Може да поставите повеќе аларми на часовник одделно од алармите поставени на придружниот уред. Аларми поставени на часовникот нема да се префрлат на придружниот уред, но алармите активирани на придружниот уред ќе се прикажат картичка за аларм (со вибрации и звук, ако е поставено) на часовнико.



- 1 Ако екран е затемнет, допрете го екранот за да го разбудите часовникот.
- 2 Од почетниот екран на часовникот, само кажете „OK Google“ или притиснете на **Странично копче за напојување/ротирање** додека не видите **What can you do?**
- 3 Кажете „Постави аларм“.

## Уредување на аларми

Може да ги прегледувате, да ги уредувате и да ги бришете поставените аларми на часовникот.

- 1 Ако екран е затемнет, допрете го екранот за да го разбудите часовникот.
- 2 Од почетниот екран на часовникот, само кажете „OK Google“ или притиснете на **Странично копче за напојување/ротирање** додека не видите **What can you do?**
- 3 Кажете „Прикажи аларми“.



- Допрете на  до алармот којшто сакате да го уредите или да го избришете.
- Допрете на  за рачно да го поставите алармот.



05

**Поставки**

## Отворање на менито со поставки

Ако екран е затемнет, допрете го екранот за да го разбудите часовникот.

- Притиснете на **Странично копче за напојување/ротирање** за да го отворите екранот со апликации и допрете на **Settings** ⚙️.

**ИЛИ**

Повлечете надолу на почетниот екран на предната страна на часовникот и допрете на **Settings** ⚙️.



- Допрете на поставка за да ја вклучите или да ја исклучите, отворете листа на избори или прегледајте информации.

## Display

Од **Settings** ⚙️, допрете на **Display**.

- **Change watch face:** Може да ја поставите предната страна на часовникот. За повеќе детали, погледнете во *Менување на предниот дел на часовникот*.
- **Adjust brightness:** Може да го поставите нивото на осветленост на екранот на часовникот.
- **Font size:** Може да ја поставите големината на фонтоот прикажана на екранот на часовникот.
- **Always-on screen:** Кога не го користите часовникот, може да го исклучите или да го вклучите екранот, во зависност од поставките.
- **Touch lock:** Може да поставите заклучување на екранот на допир. За да го отклучите екранот на допир, притиснете на **Странично копче за напојување/ротирање**.

# Apps & notifications

Од **Settings** , допрете на **Apps & notifications**.

- **App info:** Може да видите информации за инсталираните апликации.
- **App notifications:** Може да поставите како се испраќаат предупредувањата за апликациите.
- **App permissions:** Може да ги проверите дозволиите за инсталираните апликации.
- **Notification previews:** Се овозможуваат или оневозможуваат прегледите на известувања.
- **Override Do Not Disturb for...:** Изберете за кои апликации да примате известувања во режимот Не вознемирувај.
- **Vibration pattern:** Изберете го образецот за вибрација.

# Gestures

Од **Settings** , допрете на **Gestures**.

- **Tilt-to-wake:** Може да поставите да го навалите часовникот за да го вклучите екранот.
- **Touch to wake:** Може да поставите да го допрете часовникот за да го вклучите екранот
- **Wrist gestures:** Може да помрднете зглобот за да го пребарате екранот.
- **Launch tutorial:** Прегледајте туторијал во врска со користење на гестови на часовникот.
- **More tips:** Се отвора интернет страница на придружниот уред со информации за повеќе совети за гестови.

# Connectivity

Од Settings , допрете на Connectivity.

## Bluetooth

- **Bluetooth:** Допрете на прекинувачот за да менувате помеѓу Вклучи или Исклучи. Вклучи овозможува да спарувате и поврзувате со други Bluetooth уреди.
- **Available devices:** Се прикажуваат сите Bluetooth уреди коишто се во опсегот на придружниот уред. Допрете на еден и спарете го и поврзете го.



- При користење на Bluetooth за поврзување со други мобилни уреди, уредите мора да бидат поставени блиску еден до друг. Доколку не е така, може да настане абнормално работење или бучава, во зависност од околината во која се употребува.
- Во отворен простор, досегот на Bluetooth комуникацијата обично достигнува околу 10 метри. Овој досег може да се разликува во однос на околината на користење.
- Не ставајте пречки меѓу производот и поврзаните уреди. Излезните/влезните сигнал може да ослабат како последица на телото на корисникот, сидовите, рабовите или пречките. Користете го каде што нема пречки.
- Само Bluetooth уредите коишто ги поддржуваат A2DP и HFP профилот се поддржани.

## Wi-Fi

- **Wi-Fi:** Допрете на прекинувачот за да менувате помеѓу Вклучи или Исклучи. Со Вклучи се поврзува на Wi-Fi мрежа (од листа на достапни, детектирани мрежи).
- **Add network:** Може рачно да додадете Wi-Fi мрежа со внесување на името (SSID), безбедноста и лозинката.
- **Saved networks:** Се прикажуваат Wi-Fi мрежите коишто може да ги уредувате.
- **About Wi-Fi:** Се прикажува Помош кога производот користи Wi-Fi мрежа.



- Кога користите Wi-Fi врска, часовникот може да добива известувања од вашиот уред дури и кога не е достапен Bluetooth.
- Часовникот ќе бара и ќе се поврзе со најблиската Wi-Fi мрежа според листата на Wi-Fi регистрирана на уредот.

## Aeroplane mode

Допрете на прекинувачот за да менувате помеѓу Вклучи или Исклучи. Кога е вклучен режимот на авион, и понатаму може да ги користите функциите на часовникот кога сте во авион или на друго место каде што е забрането испраќањето или примањето на податоци.



- Со вклучувањето на режимот на авион, часовникот не се вклучува на придружниот уред. Ако сакате да го вклучите режимот на авион на придружниот уред, мора да го вклучите одделно.

## Location

Допрете на прекинувачот за да менувате помеѓу Вклучи или Исклучи. Може да управувате со услугите за локација за утврдување на приближната локација. За одредени апликации како на пример Weather и Maps е потребна локација за да функционираат.



- Кога е поврзан со придружниот уред, часовникот ја користи локацијата на придружниот уред. За да ја подобрите точноста кога е поврзан на уред, вклучете Висока точност на поставките за локација на придружниот уред.

## Accessibility

Од Settings , допрете на Accessibility.

- **Magnification gestures:** Може да поставите зголемување за да зумирате или одзумирате со тројно допирање.

## Personalisation

Од Settings , допрете на Personalisation.

- **Input methods:** Можете да ги приспособите поставките за тастатура на уредот.
- **Accounts:** Може да додадете или да отстраните Google сметка на часовникот.
- **Customise hardware buttons:** Може да го приспособите **Bottom right**.
- **'Ok Google' detection:** Може да користите Ok Google.
- **Device administration:** Може да ги прегледате и да ги исклучите администраторите на уредот.
- **Enable alternate launcher:** Може да користите алтернативно активирање.

# System

Од Settings , допрете на System.

- **Battery Saver:** Ја намалува потрошувачката на батерија со исклучување на одредени поставки на уред.
- **JustWatch:** Може да користите само часовник. Може да ги исклучите сите функции за да го користите часовникот и да ја зачувате батеријата.
- **Date & time:** Може да поставите како часовникот ги синхронизира и ги прикажува датумот, времето и временската зона.
- **Restart:** Може да го рестартирате уредот.
- **Turn off:** Можете да го исклучите уредот
- **Disconnect & reset:** Може да го поништите поврзувањето на часовникот и придружниот уред и да ги ресетираат поставките на часовникот на фабрички стандардни вредности. Имајте предвид дека со ова се бришат сите податоци на часовникот.
- **About:** Се прикажува моделот, името на уредот, верзиите (за Google и Android софтвер), сервискиот број, бројот на производство, поврзувањето, како и информациите за батеријата. Достапни се и следните опции:
  - **System updates, Legal notices and Terms of USE for LG apps**
- **Regulatory information:** Се прикажуваат регулаторни информации.



06

**Повеќе  
информации**

# Известување за софтвер со отворен код

За да го добиете изворниот код според GPL, LGPL, MPL и другите лиценци за отворен изворен код кој се користи кај овој производ, посетете ја страницата <http://opensource.lge.com>.

Покрај изворниот код, достапни за превземање се и сите наведени одредби на лиценца, одрекувања од одговорност и известувања за авторски права.

LGE исто така ќе ви овозможи слободен код на CD-ROM за цена која ги покрива трошоците за таквото доставување (како на пр. трошоци за медиумот, пратката и манипулативни трошоци) по барање преку е-пошта на [opensource@lge.com](mailto:opensource@lge.com).

Оваа понуда е валидна во период од три години по последната наша испорака на овој производ. Оваа понуда важи за секој примател на овие информации.

## Трговски марки

- Авторски права ©2018 LG Electronics Inc. Сите права се задржани. LG и LG лого ознаката се регистрирани трговски марки на LG Group и нејзините поврзани ентитети.
- Bluetooth® е регистрирана трговска марка на Bluetooth SIG, Inc. низ целиот свет.
- Wi-Fi® и Wi-Fi лого ознаката се регистрирани трговски марки на Wi-Fi Alliance.
- App Store е регистрирана трговска марка на Apple Inc.
- Google и Wear OS на Google се трговски марки на Google LLC.



- Сите други трговски марки и авторски права се сопственост на нивните соодветни сопственици.

## ДЕКЛАРАЦИЈА ЗА УСОГЛАСЕНОСТ

Со ова, **LG Electronics** изјавува дека овој **LM-W315** производ е во согласност со основните барања и другите релевантни одредби на Директивата **2014/53/EU**.

Копија на Декларацијата за усогласеност може да се најде на <http://www.lg.com/global/declaration>.

## Канцеларија за контакт за усогласеноста на овој производ

LG Electronics European Shared Service Center B.V.  
Krijgsman 1, 1186 DM Amstelveen, The Netherlands

## Регулаторни информации (Регулациски ID број, E-ознака, итн.)

За детали во однос на регулативите, одете во **Settings > System > Regulatory information**.

## КАКО ДА ГО АЖУРИРАТЕ ВАШИОТ ПРОИЗВОД

Пристап до најновите верзии на *firmware*, нови софтверски функции и подобрувања.

- Притиснете го страничното копче за напојување/ротирање и допрете на **Settings > System > About > System updates**.



07

**Безбедносни  
информации**

Пред да го вклучите производот, прегледајте ги основните безбедносни информации дадени овде.

## Совети за безбедност

За да избегнете оштетување на производот и за да го намалите ризикот од пожар или електричен удар, експлозија или други опасности, видете ги следните мерки за претпазливост:

- За да го наполните уредот, секогаш користете ги вклучените адаптер за напојување, USB кабел и подлога за полнење што доаѓаат со уредот. Користење на други решенија за полнење може да предизвика пожар, електричен удар, повреда или да го оштети уредот и други предмети.
- Достапните додатоци може да се разликуваат во зависност од регионот, земјата или давателот на услугата.
- Одредени содржини и илустрации, во зависност од регионот, давателот на услуги, верзијата на софтверот или оперативниот систем, може да се разликуваат од вашиот уред и подлежат на промени без претходно известување.
- Не го оштетувајте кабелот за напојување со виткање, вртење, тргање, загревање или со ставање тешки предмети на него.
- Овој производ е опремен со подлога за полнење за поврзување со статичен или пренослив компјутер или со полначот. Осигурајте се дека компјутерот е правилно приземјен пред да го поврзете производот со компјутерот. Кабелот за напојување на статичен или пренослив компјутер има спроводник за приземјување на опремата и приклучок за приземјување. Приклучокот мора да биде приклучен на соодветен штекер што е соодветно инсталиран и приземјен според локалните закони и прописи.
- Не го отворајте, расклопувајте, гмечете, виткајте или деформирајте, пробушувајте или сечете производот.
- Не ставајте страни предмети во производот.
- Не го ставајте производот во микробранова рерна.
- Не го изложувајте производот на оган, експлозија или други опасности.
- Како и многу други електронски уреди, производот испушта топлина за време на нормално работење. Исклучително долг, директен контакт со кожата без соодветна вентилација може да предизвика непријатност или помали изгоретини. Затоа внимавајте кога ракувате со производот за време на или веднаш по користењето.
- Ако имате проблем со користење на производот, престанете да го користите и консултирајте се со овластен Центар на службата за корисници на LG Electronics.

# Општа безбедност и ракување

Додека го користите производот, имајте ги предвид следните насоки.

## Вашата околина

- **Безбедни температури за работење.** Користете го и чувајте го производот на температури помеѓу 0°C/32°F и 35°C/95°F. Изложување на производот на екстремно ниски или високи температури може да предизвика штета, неправилно работење или дури и експлозија.
- **Додека возите.** Кога возите автомобил, возењето ви е примарна одговорност. Користење на мобилен уред или додаток за телефонирање или друга апликација додека возите може да предизвика невнимание. Внимавајте на патот.
- **Во близина на експлозиви.** Не го користете во области каде искри од производот може да предизвикаат пожар или експлозија.
- **Во авиони.** Почитувајте ги сите правила и упатства за користење на електронски уреди. Повеќето авиокомпаниии дозволуваат користење на електронски уреди само помеѓу, но не и за време на, полетувања и слетувања. Постојат три главни видови на безбедносни уреди на аеродромите: Рендген машини (кои се користат за предмети ставени на подвижните ленти), магнетни детектори (кои се користат на луѓето кои поминуваат на безбедносна проверка) и магнетни прачки (рачни уреди кои се користат на луѓе или поединечни предмети). Производот може да помине низ аеродромски рендген машини. Но не го поминувајте низ аеродромски магнетни детектори и не го изложувајте на магнетни прачки.
- Секогаш следете ги специфичните регулативи во дадена област. Исклучете го уредот во области каде неговото користење е забрането или кога може да предизвика пречки или опасност.

## Предупредувања за батеријата

- Не го расклопувајте, отворајте, гмечете, виткајте или деформирајте, пробушувајте или сечете производот.
- Не го менувајте и не го произведувајте одново уредот, не пробувајте да внесете страни предмети во батеријата, не го потопувајте и не го изложувајте на вода или други течности, не го изложувајте на оган, експлозија или други опасности.
- Внимавајте предмети со остри рабови, како што се заби и нокти на животни, да не дојдат во допир со батеријата. Тоа може да предизвика пожар.
- Користете ја само батеријата за системот за кој е нагласено.
- Користење на несоодветна батерија или полнач може да предизвика ризик од пожар, експлозија, протекување или друга опасност.

- Не правете краток спој на батеријата и не дозволувајте метални спроводливи предмети да дојдат во контакт со краевите на батеријата.
- Користењето на батеријата од страна на деца треба да се надгледува.
- Избегнувајте паѓање на уредот. Ако уредот ви падне, посебно врз тврда површина, и корисникот се сомнева дека предизвикал штета, однесете го во сервисен центар за проверка.
- Несоодветно користење на батеријата може да предизвика пожар, експлозија или друга опасност.
- Кога производот е целосно наполнет, секогаш откачувајте го полначот од приклучокот на електричната мрежа за да ја избегнете непотребната потрошувачка на електрична енергија од самиот полнач.
- Опасност од експлозија ако батеријата е заменета со несоодветен тип. Искористените батерии отстранувајте ги во согласност со упатствата.

## Вградена батерија



### **ПРЕДУПРЕДУВАЊЕ Известување за промена на батеријата**

- Литиум-јонската батерија е опасна компонента која може да предизвика повредување.
- Менувањето на батеријата од страна на неквалификувани лица може да доведе до оштетување на вашиот уред.
- Не ги отстранувајте батериите сами. Батеријата може да биде оштетена, што може да предизвика прегрејување и повреда. Батеријата мора да биде заменета од страна на овластен сервисер. Батеријата треба да се рециклира или да се отстрани одделно од отпадот од домаќинствата.
- Доколку производот содржи батерија што е вградена во производот и што не можат крајните корисници да ја отстранат, LG препорачува батеријата да ја отстранат само квалификувани професионални лица, било да е за менување или за рециклирање по истекот на животниот век на производот. За да спречат оштетување на производот и поради нивна сопствена безбедност, корисниците не треба да се обидуваат да ја отстрануваат батеријата и треба да ја контактираат линијата за помош при услуги на LG или други независни испорачувачи на услуги.
- Отстранувањето на батеријата значи и расклопување на куќиштето на производот, исклучување на електричните кабли/контакти и внимателно вадење на батеријата со специјализиран алат. Доколку ви се потребни инструкциите за квалификувани професионални лица за тоа како да ја отстраните батеријата безбедно, посетете ја веб-страницата <http://www.lge.com/global/sustainability/environment/take-back-recycling>.

## Забелешки за својствата за водоотпорност

This product is water and dust resistant in compliance with the Ingress Protection rating IP68.

Овој производ е водоотпорен и отпорен на прав во согласност со Ingress Protection рејтингот IP68.

Вашиот производ бил подложен на тестирање во контролирана средина и е докажано дека е водоотпорен и отпорен на прав во одредени околности (ги исполнува барањата на класификацијата IP68 во согласност со интернационалните стандарди за степени на заштита IEC 60529 - во затворени простории [IP код]; услови на тестирање: 15-35 °C, 86-106 kPa, 1,5 метар, во траење од 30 минути). Немојте да го изложувате уредот на услови кои се различни од условите на тестирањето. Резултатите може да се разликуваат во практичната примена.



### ПРЕДУПРЕДУВАЊЕ

И покрај рејтингот од IP68, вашиот уред не е непропустлив во услови кои не се тестирани во контролираното опкружување на LG. Имајте предвид дека сите оштетувања кои настанале поради такви причини ја менуваат бојата на LDI (Liquid Damage Indicator - индикаторот за оштетување од течност). Доколку се промени бојата на LDI индикаторот во производот, тој се смета за неподобен за какви било бесплатни поправки овозможени во рамките на ограничената гаранција на производот.

Избегнувајте изложување на производот на опкружувања со премногу прав или влага. Немојте да го користите производот во следните опкружувања.



Немојте да го потопувате производот во какви било течни хемикалии (сапун, итн.) што не се вода.



Немојте да го потопувате производот во солена вода, вклучувајќи и морска вода.



Немојте да го потопувате производот во топол извор.



Немојте да пливате со овој производ.



Немојте да го поставувате производот директно на песок (на пример на плажа) или на кал.



Немојте да го потопувате производот во вода на длабочина поголема од 1,5 метар.

Немојте да го потопувате производот во вода подолго од 30 минути.

- Доколку производот се наводени, секако избришете ги микрофонот и уредот со сува ткаенина пред употреба.
- Доколку производот или вашите раце се наводенат, исушете ги пред да го користите производот.
- Немојте да го користите производот на места каде што може да биде испрскан со вода под висок притисок (на пр. во близина на чешма или туш) или да го потопувате во вода подолг временски период, бидејќи производот не е дизајниран да издржи висок притисок на вода.
- Овој производ не е отпорен на удар. Немојте да го испуштате производот или да го изложувате на удар. Во спротивно, може да дојде до оштетување или деформирање на главниот дел што може да предизвика истекување на водата.
- Функциите за водоотпорност и отпорност на прав на производот може да се оштетат доколку го испуштите производот или производот добие удар.
- Доколку производот се наводени, искористете чиста и мека ткаенина за да исушите темелно.
- Екранот на допир и другите функции може да не функционираат правилно доколку уредот се користи додека е наводенат.



- Непридржувањето до наведените инструкции може да ја поништи ограничената гаранција на вашиот производ.

## Пејсмејкери и други медицински уреди

Лицата со пејсмејкер треба да:

- Чувајте го производот на повеќе од шест (6) инчи од својот пејсмејкер кога производот е ВКЛУЧЕН.
- Не го носат производот во џеб на градите.
- Го користат зглобот од спротивната страна на пејсмејкерот за да ја намалат можноста од електромагнетни пречки.
- Веднаш ИСКЛУЧЕТЕ го производот ако има некаков показател дека настануваат пречки.

Ако користите каков било друг медицински уред, консултирајте се со вашиот доктор или производителот на уредот за да одлучите дали истиот е соодветно заштитен од надворешна електромагнетна енергија.

## Совети за користење Bluetooth и Wi-Fi на часовникот

- При поврзување на производот со други мобилни уреди, уредите мора да бидат поставени блиску еден до друг. Доколку не е така, може да настане абнормално работење или бучава, во зависност од околината во која се употребува.
- Во отворен простор, досегот на Bluetooth комуникацијата обично достигнува околу 10 метри. Овој досег може да се разликува во однос на околината на користење.
- Не ставајте пречки меѓу производот и поврзаните уреди. Излезниот/влезниот сигнал може да ослаби како последица на телото на корисникот, сидовите, рабовите или пречките. Користете го каде што нема пречки.
- Кога користите Wi-Fi врска, часовникот може да добива известувања од вашиот уред дури и кога не е достапен Bluetooth.
- Часовникот ќе бара и ќе се поврзе со најблиската Wi-Fi мрежа врз основа на листата на Wi-Fi која се забележува на вашиот телефон.

## Совети за дисплеј екранот

- Не прикажувајте статични слики подолго време. Тоа може да предизвика дамки на екранот.
- Не се препорачуваат апликации кои го прикажуваат истиот екран повеќе од 10 минути затоа што потенцијалната штета на екранот не е покриена со гаранцијата.

## Изложување на радиофреквентно зрачење

Информации за изложувањето на радиобранови и за специфичната стапка на апсорпција (SAR).

Овој производ е дизајниран во согласност со важечките безбедносни барања за изложување на радиобранови. Овие барања се засновани на научни упатства кои ги вклучуваат безбедносните маргини дизајнирани да ја обезбедат безбедноста на сите лица, без оглед на возраста и здравствената состојба.

- Насоките за изложување на радиобранови применуваат мерна единица позната како специфична стапка на апсорпција или SAR. Тестовите за SAR се спроведуваат со користење на стандардизирани методи кога производот емитува со највисокото ниво на сертифицираната моќност на сите користени фреквентни опсежи.
- Иако може да има разлика меѓу нивоата за SAR за различни модели на производи на LG, сите тие се дизајнирани да ги задоволат релевантните насоки за изложување на радиобранови.

- Границата за SAR препорачана од Меѓународната Комисија за заштита од нејонизирачка радијација (ICNIRP) е 2W/kg во просек над 10g ткиво за усната SAR или 4.0 W/kg во просек над 10g ткиво за SAR што се носи на екстремитетите.
- Највисоката SAR вредност за овој модел на производ при тестирање за употреба До-Устата(Лицето) е 0.101 W/kg (10g), а за носење на екстремитети(Зглоб) е 0.208 W/kg (10g).
- Овој уред е тестиран за типично работење при носење на зглоб на 0 цм меѓу телото на корисникот (Зглоб) и задниот дел на уредот. Освен тоа, уредот е тестиран за типично работење блиску до устата(Лицето) со предниот дел на уредот на 1 цм меѓу устата на корисникот и предниот дел на уредот. За да бидете сигурно дека ги почитувате SAR барањата за радиоопрема, обезбедете минимално растојание од 1 цм за работење блиску до уста (лице).

## Информации од FCC за изложување на радиофреквентно (РФ) зрачење

Во август 1996 година Федералната комисија за комуникации (FCC) на САД со нејзиниот Извештај и уредба (Report and Order) FCC 96-326, донесе ажуриран безбедносен стандард за изложување на луѓето на радиофреквентна (РФ) електромагнетна енергија емитувана од предаватели регулирани според FCC. Овие упатства се конзистентни со безбедносните стандарди претходно утврдени со меѓународните и американските стандарди. Дизајнот на овој уреди е сообразен со упатствата на FCC и овие меѓународни стандарди.

### Дел 15.19 изјава

Овој уред е во согласност со членот 15 од FCC правилата. Функционирањето подлежи на следните два услови:

- (1) Овој уред не може да предизвикува штетни пречки и
- (2) Овој уред мора да ги прими сите пречки на кои ќе биде изложен, вклучувајќи ги и оние кои можат да предизвикаат непожелно функционирање.

### Дел 15.21 изјава

Промените или модификациите што не се изречно одобрени од страна на производителот може да го понишат овластувањето на корисникот да работи со опремата.

## Работење при носење на тело (зглоб) и блиску до устата

Овој уред е тестиран за типично работење при носење на тело (зглоб) на 0 инчи (0 см) помеѓу телото на корисникот (зглобот) и задниот дел на уредот.

Уредот е тестиран и за типично работење блиску до устата (лицето) со 0,39 инчи (1 см) помеѓу устата на корисникот (лицето) и предниот дел на уредот.

За да бидат исполнети барањата на FCC за изложување на радиофреквентно (РФ) зрачење, мора да се одржува минимално растојание од 0,39 инчи (1 см) од устата на корисникот (лицето) до задниот дел на уредот.

Не смеете да користите додатоци коишто содржат метални компоненти.

### Дел 15.105 изјава

Оваа опрема е тестирана и е во согласност со ограничувањата за дигитален уред од класа В, во согласност со Дел 15 од FCC правилата. Овие ограничувања се дизајнирани да овозможат соодветна заштита против штетни пречки во станбена инсталација. Оваа опрема генерира, користи и може да зрачи радио-фреквентна енергија и, доколку не е инсталирана и не се користи во согласност со инструкциите, може да предизвика штетни попречувања на радио комуникациите. Сепак, не постои гаранција дека попречувањето нема да се случи во одредена инсталација. Ако оваа опрема предизвикува пречки во телевизискиот прием, што може да се утврди со вклучување и исклучување на опремата, корисникот треба да се обиде да ги отстрани пречките со една или повеќе од следниве мерки:

- Пренасочете ја или преместете ја приемната антена.
- Зголемете го растојанието помеѓу опремата и приемникот.
- Поврзете ја опремата во штекер во различно струјно коло од она во кое е поврзан приемникот.
- Обратете се до продавачот или до искусен радио/ТВ сервисер за помош.

## Одредба за заштита од ласер

### Caution!

Овој производ вклучува ласерски систем. За правилна употреба на овој производ, ве молиме внимателно прочитајте го ова упатство за корисникот и задржете го за идна употреба. Доколку на уредот му е потребно одржување, обратете се до овластен сервисен центар.

Користењето на контроли, прилагодувања или вршењето на процедури кои се различни од оние кои се наведени овде може да предизвика опасно изложување на радијација.

За да спречите директно изложување на ласерските зраци, не обидувајте се да ги отворите затворените елементи или да остварите директен контакт со ласерот.

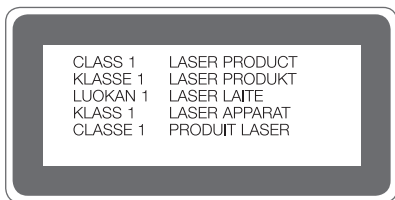

Поддржани фреквентни појаси	Тх излезна моќност
BT 2.4GHz	9 dBm
WLAN 2.4GHz	15 dBm

## Отстранување на вашиот стар апарат



1. Овој симбол на прецртана канта за отпад укажува дека отпадот од електричните и електронските производи (WEEE) треба да биде отстранет одделно од другиот отпад.
2. Старите електрични производи може да содржат опасни супстанции, така што правилното отстранување на старите уреди ќе ги спречи потенцијалните негативни последици за околината и човековото здравје. Старите уреди може да содржат делови кои можат да се искористат повторно и кои можат да послужат за поправка на други производи, како и други вредни материјали кои може да се рециклираат за да се зачуваат ограничените ресурси.
3. Вашиот уред можете да го однесете до продавницата каде што сте го купиле, или да ја контактирате локалната власт за управување со отпад за повеќе детали околу најблискиот овластен пункт за собирање WEEE. За најнови информации во врска со вашата земја, посетете ја страницата [www.lg.com/global/recycling](http://www.lg.com/global/recycling)

## Отстранување на старите батерии/акумулатори



1. Овој симбол може да биде комбиниран и со хемиските симболи за жива (Hg), кадмиум (Cd) или олово (Pb) доколку батеријата содржи повеќе од 0,0005% жива, 0,002% кадмиум или 0,004% олово.
2. Сите батерии/акумулатори треба да бидат отстранети одделно од другиот отпад, на посебни места назначени од страна на владата или локалните власти.
3. Правилното отстранување на вашите стари батерии/акумулатори ќе ги спречи потенцијалните негативни последици за животната средина и за здравјето на животните и луѓето.
4. За повеќе информации околу отстранувањето на вашите стари батерии/акумулатори, ве молиме обратете се до локалните власти, службата за отстранување отпад или продавницата од која сте го купиле производот.

# Despre acest ghid al utilizatorului

Vă mulțumim pentru alegerea acestui produs LG. Vă rugăm să citiți cu atenție ghidul utilizatorului înainte de a folosi dispozitivul pentru prima dată pentru a asigura utilizarea corespunzătoare și în siguranță.

- Utilizați întotdeauna accesorii LG originale. Articolele furnizate sunt concepute doar pentru acest dispozitiv și este posibil să nu fie compatibile cu alte dispozitive.
- Acest dispozitiv nu este adecvat pentru persoanele cu vedere slabă, deoarece are tastatura pe ecranul tactil.
- Descrierile se bazează pe setările implicite ale dispozitivului.
- Aplicațiile implicite ale dispozitivului se supun actualizărilor, iar asistența pentru aceste aplicații poate fi retrasă fără notificare prealabilă. Dacă aveți întrebări despre o aplicație furnizată cu acest dispozitiv, contactați un centru de service LG. Pentru aplicațiile instalate de utilizator, contactați un furnizor relevant de servicii.
- Modificarea sistemului de operare a dispozitivului sau instalarea software-ului din surse neoficiale poate deteriora dispozitivul sau cauza coruperea sau pierderea datelor. Astfel de acțiuni vor încălca acordul de licență LG și vor anula garanția.
- Este posibil ca anumite conținuturi și ilustrații să difere de dispozitivul dvs. în funcție de zonă, furnizorul de servicii, versiunea de software sau versiunea SO și sunt supuse modificării fără notificare prealabilă.
- Software-ul, sunetul, fundalul, imaginile și alte suporturi media furnizate cu dispozitivul sunt licențiate pentru utilizare limitată. Dacă extrageți sau utilizați aceste materiale în scopuri comerciale sau orice alte scopuri, este posibil să încălcați legile dreptului de autor. În calitate de utilizator, trebuie să vă asumați responsabilitatea completă pentru utilizarea ilegală a suporturilor media.
- Pot surveni taxe suplimentare pentru serviciile de date precum mesagerie, încărcare, descărcare, sincronizare automată și servicii de localizare. Pentru a anula tarifele suplimentare, selectați un plan de date adecvat nevoilor dvs. Contactați furnizorul de servicii pentru a obține detalii suplimentare.

## Observații instrucționale



**AVERTISMENT:** Situații care ar putea cauza vătămări ale utilizatorului sau persoanelor terțe.



**ATENȚIE:** Situații care ar putea cauza vătămarea sau deteriorarea minoră a dispozitivului.



**NOTĂ:** Observații sau informații suplimentare.

# Cuprins

## 01

### Funcții de bază

- 6 Accesorii
- 7 Prezentare generală ceas
- 10 Pregătiți-vă pentru snap-and-swap
- 12 Încărcarea ceasului dumneavoastră
- 15 Utilizarea eficientă a bateriei
- 16 În cazul în care ecranul se blochează
- 16 Pornirea și oprirea ceasului
- 17 Activarea ceasului
- 17 Reducerea luminozității ecranului
- 17 Utilizarea ecranului tactil

## 02

### Conectarea ceasului la dispozitivul însoțitor

- 21 Configurarea dispozitivului însoțitor

- 22 Asocierea ceasului dvs. cu dispozitivul însoțitor
- 23 Conectarea la alt dispozitiv însoțitor

## 03

### Modul de utilizare a ceasului dvs.

- 25 Ecranul principal al ceasului
- 25 Schimbarea feței ceasului
- 27 Carduri de notificare
- 28 Gestionarea Setărilor rapide
- 29 JustWatch
- 30 Trimiterea unui mesaj text
- 30 Ecranul Aplicații
- 31 Instrumente principale
- 35 Google Fit
- 38 Deschiderea aplicațiilor instalate pe ceas
- 39 Descărcarea altor aplicații

## 04

### Sarcini care folosesc comenzi vocale

- 41 Solicitați ajutor prin intermediul Asistentului Google de pe ceasul dvs.
- 41 Setarea unui memento
- 42 Vizualizarea numărului de pași
- 42 Trimiterea unui mesaj text
- 43 Setarea unui Temporizator
- 43 Utilizarea Cronometrului
- 44 Setarea unei Alarmer
- 44 Gestionarea Alarmelor

## 05

### Setări

- 46 Deschiderea meniului Setări
- 46 Display
- 47 Apps & notifications
- 47 Gestures
- 48 Connectivity
- 50 Accessibility
- 50 Personalisation
- 51 System

## 06

### Mai multe informații

- 53 Informații de notificare privind software-ul open source
- 53 Mărci comerciale
- 54 DECLARAȚIE DE CONFORMITATE
- 54 Birou de contact pentru conformitatea acestui produs
- 54 Informații de reglementare (Număr ID reglementare, etichete electronice etc.)
- 54 ACTUALIZAREA DISPOZITIVULUI DVS.

## 07

### Informații privind siguranța

- 56 Sfaturi privind siguranța
- 57 Siguranță generală și manipulare



01

## Funcții de bază

# Accesorii

Următoarele elemente sunt furnizate împreună cu dispozitivul dvs.

- Dispozitiv
- Ghid de inițiere rapidă
- Suport de alimentare
- Încărcător
- Cablu USB



- Elementele furnizate împreună cu dispozitivul și accesoriile disponibile pot varia în funcție de regiune sau de furnizorul de servicii.
- Utilizați întotdeauna accesorii originale LG Electronics. Utilizarea accesoriilor fabricate de alți producători poate afecta performanțele dispozitivului dvs. și pot cauza defecțiuni. E posibil ca orice probleme cauzate de utilizarea accesoriilor fabricate de alți producători să nu fie acoperite de serviciul de reparații al LG.
- Accesoriile nu sunt rezistente la apă. Nu expuneți la apă aceste articole.



- Dacă vreunul dintre elementele de bază lipsește, contactați distribuitorul de la care ați achiziționat dispozitivul.
- Pentru a cumpăra alte elemente de bază, contactați Centrul de asistență pentru clienți al LG.
- Pentru a cumpăra elemente opționale, contactați Centrul de asistență pentru clienți al LG pentru a afla care sunt distribuitorii disponibili, apoi achiziționați-le online.
- Unele elemente din cutia produsului pot fi înlocuite fără notificarea utilizatorului.
- Aspectul și specificațiile dispozitivului dvs. pot fi modificate fără notificare.

# Prezentare generală ceas

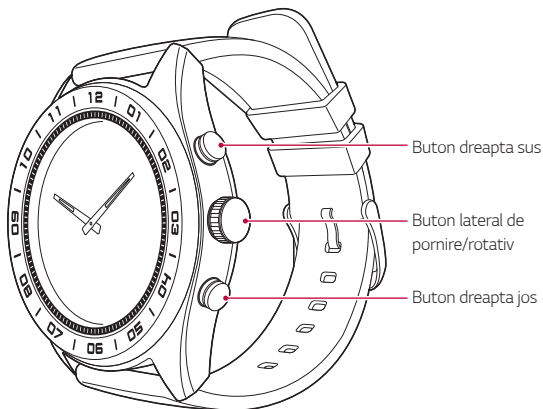

## Buton lateral de pornire/rotativ

### Pentru a porni ceasul:

- Țineți apăsat timp de o secundă pentru a activa ecranul. În cazul în care acesta nu pornește, țineți apăsat câteva secunde, până când apare logo-ul LG.

### Când ecranul scade în intensitate:

- Apăsați o dată pentru a activa ecranul.

### Când ecranul este pornit:

- Apăsați pentru a deschide ecranul Aplicații atunci când sunteți în ecranul principal al ceasului.
- Apăsați pentru a reveni la ecranul anterior atunci când sunteți în alt ecran.
- Țineți apăsat timp de o secundă pentru a solicita ajutorul Asistentului Google.

### Când ecranul este oprit:

- Apăsați o dată pentru a activa ecranul.

<p><b>Buton lateral de pornire/rotativ</b></p>	<p><b>Rotirea butonului lateral de Pornire/rotativ:</b></p> <ul style="list-style-type: none"> <li>• Rotiți pentru a derula prin lista de aplicații din ecranul Aplicații.</li> <li>• Rotiți pentru afișarea sau ascunderea notificărilor în ecranul principal al ceasului.</li> </ul> <hr/> <p><b>În cazul în care ecranul se blochează:</b></p> <ul style="list-style-type: none"> <li>• Țineți apăsat până când apare logo-ul LG pentru repornirea ceasului.</li> </ul>
<p><b>Buton dreapta sus</b></p>	<p>Țineți apăsat pentru a vizualiza zona obscură atunci când ecranul este pornit.</p>
<p><b>Buton dreapta jos</b></p>	<p><b>Când ecranul este pornit:</b></p> <ul style="list-style-type: none"> <li>• Apăsați o dată pentru a deschide instrumentele principale</li> <li>• Țineți apăsat pentru a utiliza JustWatch.</li> </ul> <hr/> <p><b>Când ecranul este oprit:</b></p> <ul style="list-style-type: none"> <li>• Apăsați o dată pentru a activa ecranul.</li> </ul>



- Consultați *Instrumente principale* pentru detalii.
- Consultați *JustWatch* pentru detalii.

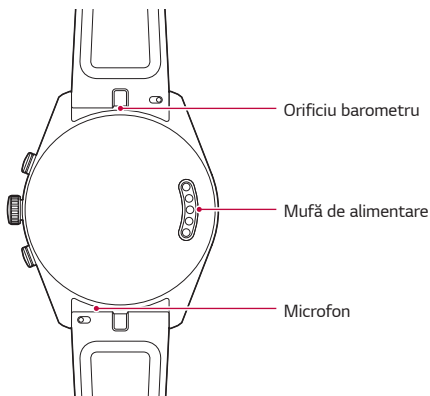

- Orice deteriorare a barometrului sau a microfonului rezultată din accidente, utilizare nerezonabilă, manipulare sau alte cauze care nu au apărut din cauza unor defecte ale materialului sau a manoperei pot anula Garanția limitată.



- În cazul în care intră apă în dispozitiv, este posibil ca unele funcții să nu mai funcționeze corespunzător. În acest caz, uscați bine dispozitivul înainte de a-l utiliza din nou.
- Nu blocați orificiile.
- În cazul în care dispozitivul dvs. este supus unui impact sau unor mișcări bruște, este posibil ca limbile pentru oră și minute să se miște ușor. Rețineți că aceasta este o performanță proiectată.
- Limbile pentru oră și minute se pot mișca în cazul în care scăpați dispozitivul sau dacă îl supuneți unui impact sever. În acest caz, reglați limbile pentru oră și minute.

# Pregătiți-vă pentru snap-and-swap

Schimbați stilul oricând cu curelele de ceas MODE™ snap-and-swap.

1

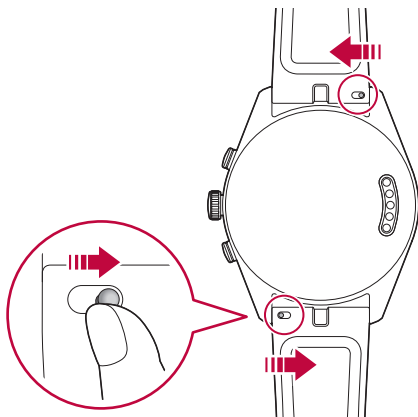

2

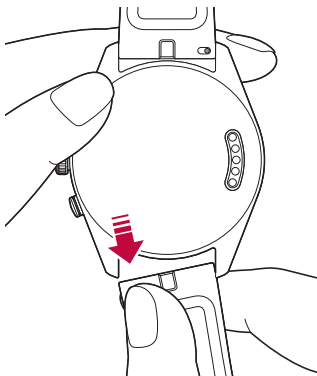



- Puteți schimba cureaua snap-and-swap cu alta de pe piață. Garanția limitată LG nu acoperă utilizarea curelelor de la alți producători.

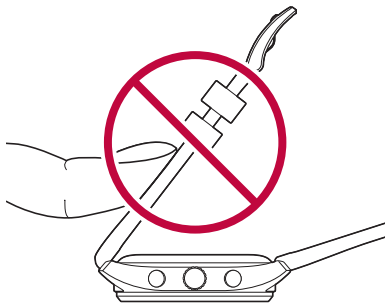

- O forță excesivă asupra curelei ceasului poate cauza ruperea acesteia.

# Încărcarea ceasului dumneavoastră

Înainte de utilizarea ceasului pentru prima dată, trebuie să încărcați bateria. Folosiți suportul de alimentare furnizat cu ceasul dvs. pentru a încărca bateria.

Cablul de alimentare furnizat vă permite să efectuați încărcarea de la o priză electrică sau de la un computer.



- Când bateria este descărcată, pictograma bateriei va fi afișată goală. În cazul în care bateria este descărcată complet, ceasul nu poate fi pornit imediat după conectarea încărcătorului. Lăsați bateria goală să se încarce timp de câteva minute înainte de a porni dispozitivul. Unele funcții nu sunt disponibile atunci când bateria se încarcă.



- Pentru a încărca dispozitivul, folosiți întotdeauna adaptorul și suportul de alimentare furnizate împreună cu dispozitivul. Utilizarea unor accesorii de alimentare de la terți poate cauza incendii, electrocutări, vătămări sau deteriorarea dispozitivului dvs. sau a altor bunuri.

## **NU încercați să scoateți carcasa din spate.**

- Acest dispozitiv are o baterie nedetașabilă. Nu încercați să scoateți carcasa din spate. Acest lucru poate cauza daune grave bateriei și dispozitivului, care pot provoca supraîncălzire, incendii și vătămări.

- 1 Conectați mufa USB a suportului de alimentare la adaptorul de alimentare.
- 2 Conectați adaptorul de alimentare la o priză electrică.

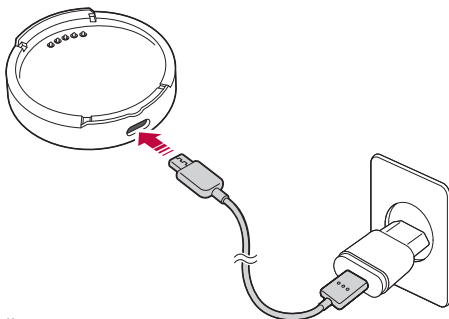

- 3 Așezați dispozitivul pe suportul de alimentare, conform indicațiilor de mai jos.

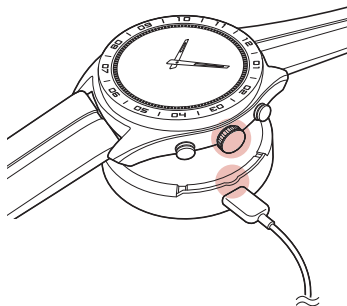

- 4 Apăsați dispozitivul pe suportul de alimentare până când auziți un „clic”.

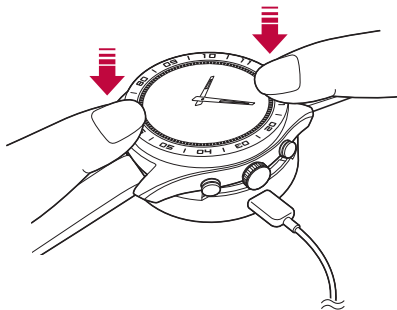



- Suportul de alimentare este proiectat pentru a fi utilizat doar cu acest ceas și nu este compatibil cu alte dispozitive.
- Pentru a maximiza durata de funcționare a bateriei, asigurați-vă că aceasta este încărcată complet atunci când folosiți dispozitivul pentru prima dată.
- Expunerea la lichide sau alte materiale străine în timpul utilizării dispozitivului dvs. poate afecta suportul de alimentare, provocând deconectarea acestuia de la ceas în timpul încărcării.
- În cazul în care ecranul de alimentare nu este afișat după conectarea la o sursă de alimentare, reglați poziția dispozitivului pe suportul de alimentare.
- Nu încărcați dacă dispozitivul, suportul de alimentare sau cablul de alimentare sunt ude sau conțin umiditate. Acest fapt poate provoca un incendiu, o electrocutare, o vătămare corporală sau o defecțiune a dispozitivului.

5 În timp ce ceasul dvs. se încarcă, ecranul va afișa ora, procentul bateriei și progresul alimentării (indicat de cercul exterior).

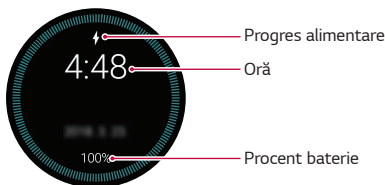

6 După încărcarea completă a bateriei, deconectați ceasul de la suportul de încărcare.



- Este posibil ca ceasul să se încălzească în timpul încărcării. În cazul în care dispozitivul se încălzește mai tare decât de obicei, întrerupeți alimentarea până când se răcește.

# Utilizarea eficientă a bateriei

Pentru a minimiza consumul bateriei, urmați aceste indicații.

- Dezactivați opțiunea Ecran pornit permanent atunci când nu folosiți ceasul o perioadă mai lungă de timp.
- Minimizați luminozitatea ecranului.
- Dezactivați funcția Rețea Wi-Fi atunci când nu o utilizați.
- Dezactivați funcția Gesturi.
- În cazul în care primiți notificări pe dispozitivul însoțitor pe care nu doriți să le vedeți pe ceasul dvs., accesați Setările aplicației Wear OS by Google™ de pe dispozitivul însoțitor și adăugați acele aplicații în **Block app notifications**.
- În cazul în care simțiți că durata de funcționare a bateriei este mai scurtă după instalarea unei anumite aplicații, încercați să o dezinstalați.



- Funcția Economisire energie este activată automat la capacitatea de 15% a bateriei ceasului. În modul de economisire a energiei, ecranul ambiental și funcția Wi-Fi sunt dezactivate.

# În cazul în care ecranul se blochează

În cazul în care dispozitivul se blochează și nu mai funcționează, țineți apăsat **Buton lateral de pornire/rotativ** până când dispozitivul repornește și este afișat logo-ul LG.

## Pornirea și oprirea ceasului

### Pornirea ceasului

Țineți apăsat **Buton lateral de pornire/rotativ** timp de câteva secunde.

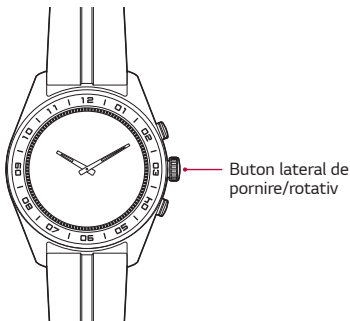

### Oprirea ceasului

- 1 Apăsați **Buton lateral de pornire/rotativ** pentru a deschide ecranul Aplicații.
- 2 Atingeți **Settings > System > Turn off**.
- 3 Atunci când vă apare mesajul **Turn off: Are you sure?**, atingeți ☑.

## Activarea ceasului

În cazul în care ecranul are intensitate redusă sau este oprit, puteți activa ceasul efectuând una dintre următoarele acțiuni:

- Atingeți ecranul.
- Ridicați mâna, astfel încât ecranul ceasului să fie îndreptat spre ochii dvs.
- Apăsați **Buton lateral de pornire/rotativ** de pe ceas.

## Reducerea luminozității ecranului

Acoperiți ecranul cu palma până când ceasul vibrează.

## Utilizarea ecranului tactil

Vă puteți familiariza cu modul de controlare a dispozitivului prin utilizarea gesturilor de ecran tactil.

### Atingerea

Atingeți ușor cu vârful degetului pentru a selecta sau executa o aplicație sau opțiune.

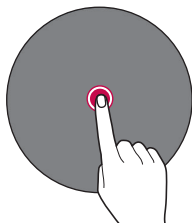

## Atingerea și menținerea apăsată

Țineți apăsat timp de câteva secunde pentru afișarea opțiunilor disponibile.

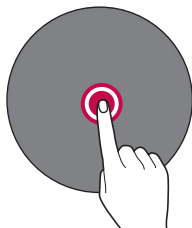

## Glisarea

Mișcați repede degetul pe suprafața ecranului, fără a vă opri după prima atingere.

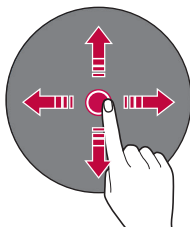

- Nu expuneți ecranul tactil la șocuri fizice excesive. Acest lucru poate deteriora senzorul tactil.



- Ecranul tactil ar putea să nu funcționeze dacă este utilizat în apropierea unor materiale magnetice, metalice sau conductive.
- Dacă utilizați dispozitivul expus la lumină puternică, cum ar fi lumina solară directă, e posibil ca ecranul să nu fie vizibil, în funcție de poziție. Pentru a citi cărți, utilizați dispozitivul într-un loc umbrat sau cu lumină ambientală care nu este foarte puternică.
- Nu apăsați ecranul cu forță excesivă.
- Controlul tactil ar putea să nu funcționeze corect dacă atingeți când purtați mănuși sau cu vârful unghiei.
- Ecranul tactil ar putea să nu funcționeze corect dacă este acoperit cu o peliculă protectoare sau un accesoriu este atașat la ecran.
- Nu urmăriți imagini statice pentru perioade de timp îndelungate. Acestea pot cauza imagini de tip „burn-in” pe ecran.
- Aplicațiile care afișează aceeași imagine mai mult de 10 minute nu sunt recomandate, pentru că acestea pot cauza deteriorarea ecranului, iar acest lucru nu este acoperit de garanție.



02

**Conectarea  
ceasului la  
dispozitivul  
însoțitor**

# Configurarea dispozitivului însoțitor

Înainte de asociere, urmați acești pași pentru a vă configura dispozitivul însoțitor pe care doriți să-l asociați cu ceasul.

- 1 Asigurați-vă că dispozitivul însoțitor folosește Android™ 4.4+ sau iOS 9.3+ și că suportă funcția **Bluetooth®**.
  - În cazul în care dispozitivul dvs. însoțitor nu folosește Android 4.4+ sau iOS 9.3+, verificați producătorul acestuia pentru o posibilă actualizare de software.
- 2 Asigurați-vă că dispozitivul însoțitor suportă Wear OS by Google.
  - Pentru a afla acest lucru, accesați <http://g.co/WearCheck> de pe dispozitivul însoțitor.
- 3 Activați funcția Bluetooth pe dispozitivul însoțitor, în cazul în care aceasta nu este deja activă.
- 4 Asigurați-vă că dispozitivul însoțitor este aproape de ceas.
- 5 Pe dispozitivul însoțitor, descărcați aplicația Wear OS by Google din **Play Store** sau **App Store** și instalați-o. În cazul în care aplicația Wear OS by Google este deja instalată pe dispozitivul dvs. însoțitor, asigurați-vă că aveți cea mai recentă versiune.
- 6 Asigurați-vă că dispozitivul însoțitor este conectat la date mobile sau prin intermediul unei rețele Wi-Fi. Aveți nevoie de o conexiune de date pentru a vă configura ceasul pentru prima dată.



- În funcție de conexiunea la rețea, procesul de configurare poate dura peste 20 de minute.

# Asocierea ceasului dvs. cu dispozitivul însoțitor

## Pasul 1. Urmăți acești pași pe ceasul dvs.

- 1 Porniți ceasul și atingeți ecranul pentru a începe.
- 2 Atingeți o limbă.
- 3 Glisați în sus și urmați instrucțiunile de pe ecran până când este afișat numele ceasului.

## Pasul 2. Urmăți acești pași pe dispozitivul dvs. însoțitor.

- 1 Deschideți aplicația Wear OS by Google pe dispozitivul însoțitor.
- 2 Pe dispozitivul însoțitor veți vedea o listă de dispozitive din apropiere. Atingeți numele ceasului dvs.
- 3 Veți vedea un cod pe dispozitivul însoțitor și pe ceas. Verificați potrivirea codurilor.
- 4 Atingeți **PAIR** pe dispozitivul însoțitor pentru a începe asocierea.

## Pasul 3. Urmăți acești pași pentru a vă asocia ceasul cu dispozitivul însoțitor.

- 1 Pe ceas veți vedea un mesaj de confirmare după asociere. Acest lucru poate dura câteva minute.
- 2 Urmăți instrucțiunile de pe ecran pentru finalizarea configurării inițiale.
- 3 Atunci când ceasul dvs. finalizează conexiunea cu dispozitivul însoțitor, vi se va solicita să copiați conturile dvs. Google de pe dispozitivul însoțitor pe ceasul dvs.



- Copierea unui cont Google pe ceasul dvs. vă permite să descărcați aplicații noi prin intermediul Magazinului Play.
- După finalizarea configurării inițiale, veți vedea o notificare de tutorial  . Urmăriți tutorialul înainte de utilizarea ceasului.

# Conectarea la alt dispozitiv însoțitor

Ceasul dvs. se poate conecta la un singur dispozitiv mobil o dată. În cazul în care doriți să vă conectați ceasul la un dispozitiv diferit, trebuie să resetați ceasul prin intermediul setării **Disconnect & reset** de pe ceas.

## Anularea asocierii și resetarea ceasului dvs.

Această setare anulează asocierea ceasului cu dispozitivul dvs. însoțitor, resetează setările ceasului la valorile implicite din fabrică și șterge toate datele.

- 1 Apăsați **Buton lateral de pornire/rotativ** pentru a deschide ecranul Aplicații
- 2 Atingeți **Settings > System > Disconnect & reset**.
- 3 Atunci când vi se solicită acest lucru, atingeți  pentru confirmare.
- 4 Conectați-vă ceasul la alt dispozitiv.



- Efectuarea unei resetări la setările din fabrică șterge toate datele din memoria ceasului dvs. și toate datele ceasului de pe dispozitivul dvs. însoțitor. După resetare, ceasul dvs. este pregătit de conectarea la alt dispozitiv însoțitor.



03

**Modul de utilizare  
a ceasului dvs.**

# Ecranul principal al ceasului

Ecranul principal al ceasului este punctul inițial al ecranului implicit.

Vizualizați data și ora actuală. De asemenea, puteți afișa nivelul bateriei și altele.



- Conținutul afișat depinde de modelul selectat al feței ceasului.

## Schimbarea feței ceasului

Puteți adăuga mai multe fețe de ceas și vă puteți personaliza ceasul pentru stilul dvs.

- Din ecranul principal al ceasului, glisați spre dreapta sau spre stânga până la ultimul ecran și apoi apăsați **See more watch faces** .
- Atingeți fața de ceas dorită pentru a o adăuga la favorite și pentru a o putea selecta.
- După adăugarea la favorite, glisați spre dreapta sau spre stânga pentru a naviga printre modele, apoi atingeți-l pe cel pe care doriți să-l alegeți.

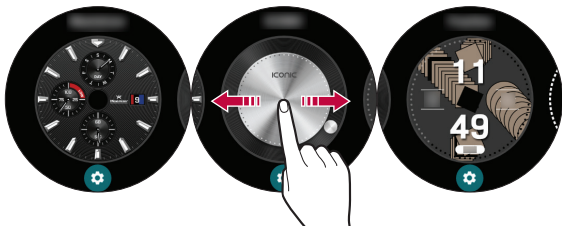



- De asemenea, puteți schimba și descărca fețe de ceas prin intermediul aplicației Wear OS by Google, de pe dispozitivul dvs. însoțitor.

## Personalizarea Meniului de pe ecranul principal al ceasului

- 1 Țineți apăsat pe ecranul principal al ceasului timp de o secundă.

**SAU**

Glisați spre dreapta sau spre stânga din ecranul principal al ceasului și apoi atingeți **Customise** .



Personalizare

- 2 Puteți personaliza scurtăturile și modelul feței afișate pe ecranul principal al ceasului.

## Carduri de notificare

Majoritatea notificărilor pe care le vizualizați pe dispozitivul dvs. însoțitor vor fi afișate și pe ceasul dvs. Acestea includ notificări pentru mesaje, memento-uri pentru evenimente și altele.

Notificările sunt afișate sub formă de carduri. Previzualizările cardurilor apar în partea inferioară a ecranului principal al ceasului.

- Pentru a vizualiza un card de notificare, glisați în sus pe ceas.
- Pentru a vedea mai multe carduri, continuați să glisați din jos în sus pe ecran.
- Pentru mai multe detalii, atingeți cardul de notificare.

Glisați în sus pentru a vizualiza mai multe notificări.



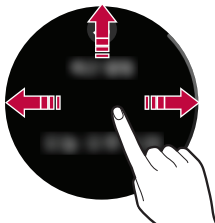

Carduri de notificare



Pentru eliminarea unei notificări, glisați spre stânga sau spre dreapta.

## Blocarea notificărilor

În cazul în care primiți notificări pe dispozitivul însoțitor pe care nu doriți să le vizualizați pe ceas, puteți opri afișarea de notificări pe ceas de către anumite aplicații.

- 1 Pe dispozitivul dvs. însoțitor, deschideți aplicația Wear OS by Google.
- 2 Atingeți  > **Block app notifications** > .
- 3 Selectați aplicația pe care doriți să o blocați.

# Gestionarea Setărilor rapide

Pentru a deschide Setările rapide, glisați în jos pe ecranul principal al ceasului.

Setările rapide vă permit să modificați rapid și ușor setările utilizate cel mai des.

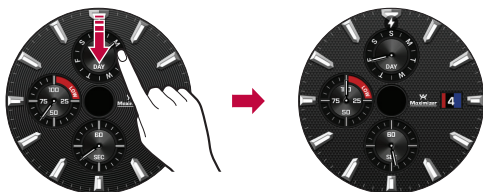

- ⚙️ : Setați luminozitatea și modul de teatru.
- ⚙️ : Atingeți ⚙️ pentru a deschide aplicația Setări.
- ✈️ : Atingeți ✈️ pentru a deconecta toate rețelele și pentru a opri conectivitatea dispozitivului dvs. la ceas.
- 🔕 : Ceasul dvs. nu va afișa nicio notificare sau alertă în timp ce această setare este activată.



- Anumite tipuri de conținut pot varia față de dispozitivul dvs. însoțitor în funcție de versiunea sistemului de operare.

# JustWatch

Puteți utiliza dispozitivul și doar ca ceas. Pe dispozitiv, puteți dezactiva toate funcțiile, inclusiv Wear OS by Google, Ecranul principal al ceasului, apelurile, mesageria și rețelele mobile, pentru a reduce consumul bateriei.

## Activarea modului JustWatch

- 1 Țineți apăsat butonul din partea dreaptă jos de pe Ecranul principal al ceasului.

### **SAU**

Pe ecranul setări, atingeți **Settings > JustWatch > JustWatch**.

- Durata în care puteți folosi dispozitivul în modul JustWatch apare în partea superioară a ecranului.
- 2 Atingeți  din partea inferioară a ecranului.
    - Funcția Wear OS by Google este dezactivată și puteți folosi dispozitivul ca ceas.

## Dezactivarea modului JustWatch

Pentru a activa toate funcțiile, inclusiv Wear OS by Google, țineți apăsat **Buton lateral de pornire/rotativ**.

Dispozitivul este activat și se asociază automat cu dispozitivul mobil.

## Trimiterea unui mesaj text

Îi puteți solicita Asistentului Google să trimită mesaje text prin intermediul ceasului.

De asemenea, puteți răspunde la un card cu un mesaj text pe care l-ați primit pe ceas.

## Ecranul Aplicații

Ecranul Aplicații afișează pictograme pentru toate aplicațiile.

- Din ecranul principal al ceasului, apăsați **Buton lateral de pornire/rotativ** pentru a deschide ecranul Aplicații.
- Pentru a deschide o aplicație din ecranul Aplicații, atingeți pictograma unei aplicații.



- Pentru a seta o aplicație ca favorită, țineți apăsat pe acea aplicație. Această aplicație va apărea apoi în partea superioară a listei de aplicații.

# Instrumente principale

Puteți folosi diferite funcții.

## Compas

Folosiți funcția de compas pentru a măsura direcția.

- Urmați instrucțiunile de pe ecran pentru calibrarea compasului.



- Calibrați compasul într-un loc în care câmpul magnetic nu poate afecta dispozitivul sau în aer liber. În cazul în care există obiecte care afectează câmpul magnetic, inclusiv metale sau armături metalice, sau dacă sunteți în interiorul unei clădiri, este posibil să nu puteți calibra compasul în mod corespunzător.
- În cazul în care compasul nu este calibrat corect, verificați să nu existe obiecte sau materiale, inclusiv metale, care pot afecta câmpul magnetic, iar apoi glisați în sus pe compas pentru recalibrare.

## Cronometru

Puteți utiliza cronometrul pentru a înregistra timpii pentru fiecare tur.

- Apăsați butonul din dreapta sus pentru a porni sau opri cronometrul.
- Apăsați butonul din dreapta jos pentru a specifica o tură sau pentru resetare.



## Temporizator

Puteți seta declanșarea temporizatorului după o anumită perioadă de timp.

- Atingeți timpul dorit pentru pornire.
- Pentru a pune pauză sau pentru a relua temporizatorul, apăsați butonul din dreapta sus. Pentru a anula temporizatorul, apăsați butonul din dreapta jos.



## Calibrare

Pentru a sincroniza perfect timpul între dispozitivul dvs. și dispozitivul mobil, calibrați limba orarului și a minutarului. Aliniați limbile orarului și a minutarului pe punctul roșu din partea superioară a ecranului, apoi atingeți ecranul.

- Pentru a mișca limba orarului, atingeți butonul din dreapta sus, apoi aliniați limba orarului cu punctul roșu din partea superioară a ecranului.
- Pentru a mișca limba minutarului, atingeți butonul din dreapta sus, apoi aliniați limba minutarului cu punctul roșu din partea superioară a ecranului.



## Barometru

Puteți verifica presiunea atmosferică din locația actuală.



- Ecranul afișează presiunea atmosferică și temperatura actuală.
- Puteți seta unitatea presiunii atmosferice și a temperaturii prin glisarea în sus pe ecran.
- Această funcție este disponibilă doar atunci când funcția GPS este activată pe dispozitivul mobil.

## Altimetru

Puteți verifica altitudinea din locația actuală.



- Ecranul afișează altitudinea și temperatura actuală.
- Puteți seta unitatea altitudinii și a temperaturii prin glisarea în sus pe ecran.
- Această funcție este disponibilă doar atunci când funcția Locație este activată pe dispozitivul mobil.
- Această funcție este furnizată doar pentru confortul dvs.

# Google Fit

Google Fit vă ajută să vă antrenați în timp ce mergeți, alergați sau pedalați. Setați-vă obiective de fitness și înregistrați-vă și verificați-vă progresul în mod regulat.

## Pentru a deschide aplicația Google Fit

Deschideți ecranul Aplicații și atingeți **Fit**.



- În cazul în care simțiți disconfort în timpul utilizării dispozitivului, întrerupeți utilizarea și îndepărtați-l de la mână.
- În cazul în care dispozitivul dvs. este fierbinte la atingere, îndepărtați-l până când se răcește
- Această funcție este furnizată pentru confortul dvs. Vă rugăm să o utilizați doar ca referință.

## Utilizarea aplicației Google Fit

### Setarea obiectivului dvs.

- 1 Deschideți aplicația **Fit** pentru a vă personaliza obiectivul.
- 2 Glisați în sus și atingeți **Activity goals**  pentru a seta unul dintre următoarele obiective presetate sau pentru a vă crea propriul obiectiv: **Faceți 10.000 de pași pe zi, Fiți activi 30 de minute pe zi, Alergați de 3 ori pe săptămână, Pași, Distanță, Timp de activitate, Calorii.**

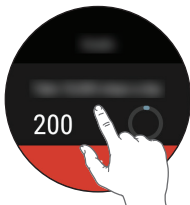

## Vizualizați-vă raportul de antrenament





Jurnalul de antrenament afișează timpul de activitate, pașii, distanța și caloriile active.

- 1 Deschideți aplicația **Fit** și glisați în sus până când este afișat raportul de antrenament.
- 2 Atingeți fiecare opțiune a obiectivului pentru afișarea informațiilor de antrenament și un grafic cu datele săptămânale.



## Utilizarea aplicației Fit Workout

### Deschiderea aplicației Fit Workout

- 1 Deschideți aplicația **Fit** și atingeți **Fit Workout** .  
**SAU**  
Deschideți aplicația **Fit Workout**.
- 2 Atingeți modul de antrenament dorit.
- 3 Atingeți **START** pentru a începe monitorizarea antrenamentului.
  - Atingeți  pentru a pune pauză sau  pentru a relua antrenamentul.
  - Atingeți  pentru a salva și ieși din antrenament și pentru a vizualiza raportul de antrenament.

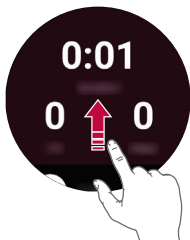

# Deschiderea aplicațiilor instalate pe ceas

Lista de aplicații vă afișează toate aplicațiile instalate pe ceas.

Glisați în sus și în jos pentru a derula prin listă, apoi atingeți una pentru a o utiliza. Aplicațiile utilizate cel mai recent sunt afișate în partea superioară a cercului.



- Aplicațiile implicite ale dispozitivului pot fi actualizate. Suportul pentru aceste aplicații poate fi retras fără notificare prealabilă. Dacă aveți întrebări despre o aplicație furnizată cu acest dispozitiv, contactați un centru de service LG. Pentru aplicațiile instalate de utilizator, contactați un furnizor relevant de servicii.
- Modificarea sistemului de operare a dispozitivului sau instalarea software-ului din surse neoficiale poate deteriora dispozitivul sau cauza coruperea sau pierderea datelor. Astfel de acțiuni vor încălca acordul de licență LG și vor anula garanția.

## Vizualizarea listei de aplicații

- 1 În cazul în care ecranul are intensitate scăzută, atingeți-l pentru a activa ceasul.
- 2 Apăsăți **Buton lateral de pornire/rotativ** pentru a deschide ecranul Aplicații.

## Descărcarea altor aplicații

După copierea conturilor Google de pe dispozitivul dvs. însoțitor pe ceas, puteți descărca mai multe aplicații din magazinul Google Play™.

Pentru a folosi aceleași aplicații care sunt deja instalate pe dispozitivul dvs. însoțitor, descărcați-le din nou pe ceas. Acestea pot fi descărcate cu ușurință din categoria „Aplicații de pe telefon”, din magazinul Google Play™.



- Aplicațiile de pe dispozitivul dvs. și funcțiile acestora pot varia în funcție de țară, regiune sau specificațiile de hardware. Compania LG nu va fi responsabilă pentru problemele de performanță care apar în urma utilizării aplicațiilor dezvoltate de alți furnizori în afară de LG.
- Compania LG nu va fi responsabilă pentru problemele de performanță sau incompatibilitate care apar în urma setărilor de registru editate sau a software-urilor modificate ale sistemelor de operare.
- Orice încercare de personalizare a sistemului de operare poate cauza funcționarea necorespunzătoare a dispozitivului sau a aplicațiilor acestuia.
- Software-ul, sunetul, fundalul, imaginile și alte suporturi media furnizate cu dispozitivul sunt licențiate pentru utilizare limitată. Dacă extrageți sau utilizați aceste materiale în scopuri comerciale sau orice alte scopuri, este posibil să încălcați legile dreptului de autor. În calitate de utilizator, trebuie să vă asumați responsabilitatea completă pentru utilizarea ilegală a suporturilor media.
- Se pot aplica taxe suplimentare pentru serviciile de date precum mesagerie, încărcare, descărcare, sincronizare automată și servicii de localizare. Pentru a evita tarifele suplimentare, selectați un plan de date adecvat nevoilor dvs. Contactați-vă furnizorul de servicii pentru detalii.
- Acest conținut nu este suportat de versiunea iOS.



04

**Sarcini care  
folosesc comenzi  
vocale**

# Solicitați ajutor prin intermediul Asistentului Google de pe ceasul dvs.

Ceasul dumneavoastră are încorporat Asistentul Google. Puneți-i întrebări. Dați-i comenzi. E propriul dumneavoastră Google. Spuneți doar „**Ok Google**” sau țineți apăsat **Buton lateral de pornire/rotativ** până când vedeți mesajul **What can you do?**



- Pentru a solicita ajutor prin intermediul Asistentului Google este necesară o conexiune de date sau Wi-Fi pe dispozitivul dvs. Însoțitor, iar dispozitivele trebuie să se afle în rața de conexiune Bluetooth.
- Este posibil ca această funcție să nu fie acceptată, în funcție de zonă, limbă sau dispozitivele asociate.
- ÎN CAZUL ÎN CARE puteți folosi această funcție, atingeți **Setări > Personalizare > Detectare „Ok Google”**.

## Setarea unui memento

Îi puteți solicita Asistentului Google să vă seteze un memento. Atunci când este setat un memento, la timpul pentru memento va apărea un card.

- 1 În cazul în care ecranul are intensitate scăzută, atingeți-l pentru a activa ceasul.
- 2 Din ecranul principal al ceasului, spuneți „**Ok Google**” sau țineți apăsat **Buton lateral de pornire/rotativ** până când vedeți mesajul **What can you do?**
- 3 Spune-ți „**Adu-mi aminte**”.
- 4 Finalizați memento-ul când vi se solicită acest lucru. Memento-ul dvs. va fi salvat automat după câteva secunde (atingeți  înainte de finalizarea salvării pentru anulare).

## Vizualizarea numărului de pași



Puteți vizualiza obiectivul dvs. pentru numărul de pași, numărul de pași făcuți astăzi și în fiecare zi din ultima săptămână, așa cum au fost măsurați de aplicația Fit.

- 1 În cazul în care ecranul are intensitate scăzută, atingeți-l pentru a activa ceasul.
- 2 Din ecranul principal al ceasului, spuneți „**Ok Google**” sau țineți apăsat **Buton lateral de pornire/rotativ** până când vedeți mesajul **What can you do?**
- 3 Spuneți „**Arată numărul de pași**”. Veți vedea informațiile privind numărul zilnic de pași.

## Trimiterea unui mesaj text

Îi puteți solicita funcției Google Voce să trimită mesaje text prin intermediul ceasului. De asemenea, puteți răspunde la un card cu un mesaj text pe care l-ați primit pe ceas.

### Trimiterea unui mesaj

- 1 În cazul în care ecranul are intensitate scăzută, atingeți-l pentru a activa ceasul.
- 2 Din ecranul principal al ceasului, spuneți „**Ok Google**” sau țineți apăsat **Buton lateral de pornire/rotativ** până când vedeți mesajul **What can you do?**
- 3 Spuneți „**Trimite mesaj**”.
- 4 Va apărea mesajul **To whom?**. Spuneți numele contactului căruia doriți să-i trimiteți un mesaj. De asemenea, puteți spune un număr de telefon pentru numerele care nu sunt salvate în lista de Contacte de pe dispozitivul dvs. însoțitor.
- 5 Vi se va solicita să spuneți mesajul pe care doriți să-l trimiteți. Spuneți mesajul.
- 6 Atingeți  pentru a trimite mesajul (atingeți  pentru anulare).

## Răspunderea la un mesaj

Atunci când primiți notificări de mesaj pe dispozitivul însoțitor, pe ceas vor apărea carduri. Atingeți notificarea și glisați în sus până când apare **Reply**. Atingeți **Reply**, apoi spuneți mesajul, introduceți emoticonuri sau introduceți mesajul prin intermediul tastaturii. Pentru a introduce un emoticon în mesaj, cum ar fi o față zâmbitoare, atingeți 😊.



• Acest conținut nu este suportat de versiunea iOS.

## Setarea unui Temporizator

Îi puteți solicita Asistentului Google să seteze un temporizator. După setarea unui temporizator, este afișat un card cu numărătoarea inversă.

- 1 În cazul în care ecranul are intensitate scăzută, atingeți-l pentru a activa ceasul.
- 2 Din ecranul principal al ceasului, spuneți „**Ok Google**” sau țineți apăsat **Buton lateral de pornire/rotativ** până când vedeți mesajul **What can you do?**
- 3 Spuneți „**Setare temporizator**”.

## Utilizarea Cronometrului

Măsurați cât timp a trecut prin pornirea unui cronometru.

- 1 În cazul în care ecranul are intensitate scăzută, atingeți-l pentru a activa ceasul.
- 2 Din ecranul principal al ceasului, spuneți „**Ok Google**” sau țineți apăsat **Buton lateral de pornire/rotativ** până când vedeți mesajul **What can you do?**
- 3 Spuneți „**Start cronometru**”.
- 4 Apăsați butonul din dreapta sus pentru pornire.

## Setarea unei Alarme

Pe ceas pot fi setate mai multe alarme, separat de cele setate pe dispozitivul dvs. Însoțitor. Alarmerle setate pe ceasul dvs. nu vor fi transferate pe dispozitivul Însoțitor, însă cele activate pe dispozitivul Însoțitor vor fi afișate sub formă de card cu alarme (cu vibrație și sunet, dacă este cazul) pe ceasul dvs.



- 1 În cazul în care ecranul are intensitate scăzută, atingeți-l pentru a activa ceasul.
- 2 Din ecranul principal al ceasului, spuneți „Ok Google” sau țineți apăsat **Buton lateral de pornire/rotativ** până când vedeți mesajul **What can you do?**
- 3 Spuneți „Setare alarmă”.

## Gestionarea Alarmelor

Puteți vizualiza, edita și șterge alarmele pe care le-ați setat pe ceas.

- 1 În cazul în care ecranul are intensitate scăzută, atingeți-l pentru a activa ceasul.
- 2 Din ecranul principal al ceasului, spuneți „Ok Google” sau țineți apăsat **Buton lateral de pornire/rotativ** până când vedeți mesajul **What can you do?**
- 3 Spuneți „Afișare alarme”.



- Atingeți  de lângă o alarmă pentru a o edita sau șterge.
- Atingeți  pentru a seta o alarmă manual.



05

**Setări**

# Deschiderea meniului Setări

În cazul în care ecranul are intensitate scăzută, atingeți-l pentru a activa ceasul.

- Apăsați **Buton lateral de pornire/rotativ** pentru a deschide ecranul Aplicații, apoi atingeți **Settings** .

**SAU**

Glisați în jos pe ecranul principal al ceasului, apoi atingeți **Settings** .



- Atingeți o setare pentru a o activa sau dezactiva, pentru a deschide o listă de opțiuni sau pentru a vizualiza informații.

## Display

Din **Settings** , atingeți **Display**.

- **Change watch face:** Puteți seta fața ceasului. Consultați *Schimbarea feței ceasului* pentru detalii.
- **Adjust brightness:** Puteți seta nivelul de luminozitate pentru ecranul ceasului dvs.
- **Font size:** Puteți seta dimensiunea fontului afișat pe ecranul ceasului dvs.
- **Always-on screen:** Atunci când nu folosiți ceasul, ecranul poate fi activat sau dezactivat, în funcție de setările dvs.
- **Touch lock:** Puteți seta blocarea ecranului tactil. Pentru a debloca ecranul tactil, apăsați **Buton lateral de pornire/rotativ**.

# Apps & notifications

Din **Settings** , atingeți **Apps & notifications**.

- **App info:** Puteți vizualiza informații despre aplicațiile instalate.
- **App notifications:** Puteți seta modul în care sunt trimise alertele aplicațiilor.
- **App permissions:** Puteți verifica permisiunile pentru aplicațiile instalate.
- **Notification previews:** Activează sau dezactivează previzualizările notificărilor.
- **Override Do Not Disturb for...:** Selectați aplicațiile care pot primi notificări în modul Nu deranjați.
- **Vibration pattern:** Selectați modelul de vibrație.

# Gestures

Din **Settings** , atingeți **Gestures**.

- **Tilt-to-wake:** Puteți seta să înclinați ceasul pentru a activa ecranul.
- **Touch to wake:** Puteți seta să atingeți ceasul pentru a activa ecranul.
- **Wrist gestures:** Puteți seta să mișcați încheietura pentru a naviga pe ecran.
- **Launch tutorial:** Vizualizați un tutorial despre utilizarea gesturilor pe ceasul dvs.
- **More tips:** Deschide o pagină web pe dispozitivul dvs. însoțitor pentru a afla mai multe sfaturi pentru gesturi.

# Connectivity

Din **Settings** , atingeți **Connectivity**.

## Bluetooth

- **Bluetooth:** Atingeți pentru a comuta pe Pornit sau Oprit. Modul Pornit vă permite să vă asociați și conectați cu alte dispozitive Bluetooth.
- **Available devices:** Afișează toate dispozitivele Bluetooth din raza dispozitivul dvs. însoțitor. Atingeți unul pentru asociere și conectare.



- Atunci când folosiți funcția Bluetooth pentru a vă conecta la alte dispozitive mobile, acestea trebuie poziționate aproape unul de celălalt. În caz contrar, pot să apară funcționări anormale sau zgomote, în funcție de mediul de utilizare.
- Într-un spațiu deschis, raza de comunicare Bluetooth este de obicei de aproximativ 10 m. Această rază poate varia, în funcție de mediul de utilizare.
- Nu așezați obstacole între produsul dvs. și dispozitivele conectate. Semnalul de intrare/ieșire poate fi mai slab din cauza corpului utilizatorului, pereților, colțurilor sau a obstacolelor. Folosiți funcțiile în locul în care nu există obstacole.
- Doar dispozitivele Bluetooth care suportă profilurile A2DP și HFP sunt suportate.

## Wi-Fi

- **Wi-Fi:** Atingeți pentru a comuta pe Pornit sau Oprit. Modul Pornit vă permite conectarea la o rețea Wi-Fi (din lista de rețele disponibile detectate).
- **Add network:** Vă permite să adăugați manual o rețea Wi-Fi prin introducerea numelui (SSID), a modului de securitate și a parolei.
- **Saved networks:** Afișează rețelele Wi-Fi salvate, pe care le puteți gestiona.
- **About Wi-Fi:** Ajutorul este afișat atunci când produsul folosește o rețea Wi-Fi.



- Atunci când folosiți o conexiune Wi-Fi, ceasul dvs. poate primi notificări de la dispozitivul dvs., chiar dacă conexiunea Bluetooth nu este disponibilă.
- Ceasul dvs. va căuta și se va conecta la cea mai apropiată rețea Wi-Fi, în funcție de lista de rețele Wi-Fi înregistrate pe dispozitivul dvs.

## Aeroplane mode

Atingeți pentru a comuta pe Pornit sau Oprit. Atunci când modul Avion este pornit, puteți folosi în continuare multe dintre funcțiile ceasului dvs., chiar și atunci când sunteți într-un avion sau în alt loc în care trimiterea și primirea de date este interzisă.



- Activarea modului Avion pe ceasul dvs. nu activează acest mod și pe dispozitivul dvs. însoțitor: În cazul în care doriți să activați modul avion pe dispozitivul dvs. însoțitor, va trebui să faceți acest lucru separat.

## Location

Atingeți pentru a comuta pe Pornit sau Oprit. Puteți gestiona serviciile de locație pentru determinarea locației dvs. aproximative. Unele aplicații precum Meteo sau Hărți necesită funcționarea locației.



- Atunci când este asociat cu un dispozitiv însoțitor, ceasul va folosi locația dispozitivului însoțitor. Pentru îmbunătățirea preciziei locației în cazul asocierii cu un dispozitiv, activați funcția Precizie ridicată din setările de locație de pe dispozitivul dvs. însoțitor.

## Accessibility

Din **Settings** , atingeți **Accessibility**.

- **Magnification gestures:** Puteți seta activarea măririi pentru a realiza apropierea sau îndepărtarea printr-o atingere triplă.

## Personalisation

Din **Settings** , atingeți **Personalisation**.

- **Input methods:** Puteți personaliza setările tastaturii pentru dispozitivul dvs.
- **Accounts:** Puteți adăuga sau elimina un cont Google de pe ceasul dvs.
- **Customise hardware buttons:** Puteți personaliza **Bottom right**.
- **'Ok Google' detection:** Vă permite să folosiți funcția Ok Google.
- **Device administration:** Vă permite să vizualizați și să dezactivați administratorii dispozitivului dvs.
- **Enable alternate launcher:** Vă permite să folosiți lansatorul alternativ.

# System

Din **Settings** , atingeți **System**.

- **Battery Saver:** Reduceți consumul bateriei prin oprirea unor setări de pe dispozitiv.
- **JustWatch:** Puteți folosi dispozitivul doar ca ceas. Toate funcțiile pot fi oprite pentru utilizarea ceasului, economisind bateria.
- **Date & time:** Puteți seta modul în care ceasul dvs. se sincronizează și afișează data, ora și fusul orar.
- **Restart:** Puteți reporni dispozitivul.
- **Turn off:** Puteți opri dispozitivul.
- **Disconnect & reset:** Puteți anula asocierea ceasului cu dispozitivul dvs. Însoțitor și reșeta setările ceasului la valorile implicite din fabrică. Rețineți că această opțiune șterge toate datele de pe ceasul dvs.
- **About:** Afișează Modelul, Numele dispozitivului, Versiunile (pentru software-ul Google și Android), Numărul de serie, Numărul de fabricație, Conexiunea și Informațiile despre baterie. Sunt disponibile și următoarele opțiuni:
  - **System updates, Legal notices and Terms of USE for LG apps**
- **Regulatory information:** Afișează informațiile de reglementare.



06

**Mai multe  
informații**

# Informații de notificare privind software-ul open source

Pentru a obține codul sursă din GPL, LGPL, MPL și alte licențe open source, care sunt conținute în acest produs, vă rugăm să vizitați <http://opensource.lge.com>.

În plus față de codul sursă, toate condițiile licenței, denegările de responsabilitate privind garanția și notele despre drepturile de autor la care se face referire sunt disponibile pentru descărcare.

LG Electronics va oferi și codul sursă pe CD-ROM în schimbul unei sume care să acopere costurile unei asemenea distribuții (cum ar fi costurile suporturilor media, de transport și de procesare), în urma unei solicitări prin e-mail la [opensource@lge.com](mailto:opensource@lge.com).

Această ofertă este valabilă pentru o perioadă de trei ani de la data ultimului transport al acestui produs. Această ofertă este valabilă pentru orice persoană care primește aceste informații.

## Mărci comerciale

- Copyright ©2018 LG Electronics Inc. Toate drepturile rezervate. LG și sigla LG sunt mărci comerciale înregistrate ale Grupului LG și ale entităților sale.
- Bluetooth® este o marcă comercială înregistrată a Bluetooth SIG, Inc. la nivel global.
- Wi-Fi® și logo-ul Wi-Fi sunt mărci comerciale înregistrate ale Wi-Fi Alliance.
- App Store este o marcă comercială înregistrată a Apple Inc.
- Google și Wear OS by Google sunt mărci comerciale înregistrate ale Google LLC.



- Toate celelalte mărci comerciale și drepturi de autor sunt proprietatea deținătorilor.

# DECLARAȚIE DE CONFORMITATE

Prin prezenta, **LG Electronics** declară că produsul **LM-W315** este în conformitate cu cerințele esențiale și alte prevederi relevante ale Directivei **2014/53/EU**.

O copie a Declarației de conformitate poate fi găsită la <http://www.lg.com/global/declaration>.

## Birou de contact pentru conformitatea acestui produs

LG Electronics European Shared Service Center B.V.  
Krijgsman 1, 1186 DM Amstelveen, The Netherlands

## Informații de reglementare (Număr ID reglementare, etichete electronice etc.)

Pentru detalii de reglementare, accesați **Settings > System > Regulatory information**.

## ACTUALIZAREA DISPOZITIVULUI DVS.

Acces la cele mai recente lansări firmware, noi funcții software și îmbunătățiri.

- Apăsăți butonul lateral de Pornire/rotativ și atingeți **Settings > System > About > System updates**.



07

**Informații privind  
siguranța**

Înainte de pornirea produsului, revizuiți informațiile de siguranță de bază furnizate aici.

## Sfaturi privind siguranța

Pentru a evita deteriorarea produsului dvs. și pentru a reduce riscul de incendii sau electrocutări, explozii sau alte pericole, respectați următoarele măsuri de precauție:

- Pentru a vă încărca dispozitivul, folosiți întotdeauna adaptorul de alimentare inclus, cablul USB și suportul de alimentare furnizate împreună cu dispozitivul. Utilizarea unor soluții de alimentare de la terți poate cauza incendii, electrocutări, vătămări sau deteriorarea dispozitivului dvs. sau a altor bunuri.
- Accesoriile disponibile pot varia, în funcție de zonă, țară sau de furnizorul de servicii.
- Este posibil ca anumite conținuturi și ilustrații să difere de dispozitivul dvs. în funcție de regiune, furnizorul de servicii, versiunea de software sau versiunea SO și sunt supuse modificării fără notificare prealabilă.
- Nu deteriorați cablul de alimentare prin îndoire, răsucire, tragere, încălzire sau așezarea unor obiecte grele pe acesta.
- Acest produs este dotat cu un suport de alimentare care poate fi conectat la un desktop, un notebook sau la încărcător. Computerul dvs. trebuie să aibă o împământare corespunzătoare înainte de conectarea produsului la computer. Cablul de alimentare pentru desktop sau notebook trebuie să fie dotat cu un conductor de împământare și un ștecher de împământare. Ștecherul trebuie conectat la o priză corespunzătoare, instalată în mod corespunzător și împământată în conformitate cu toate codurile și ordonanțele locale.
- Nu deschideți, dezasamblați, striviți, îndoiiți sau deformați, perforați sau distrugeți produsul.
- Nu introduceți obiecte străine în produs.
- Nu introduceți produsul într-un cuptor cu microunde.
- Nu expuneți produsul la incendii, explozii sau alte pericole.
- Precum majoritatea dispozitivelor electronice, produsul dvs. generează căldură în timpul funcționării normale. Contactul direct, extrem de îndelungat cu pielea, în absența unei ventilări adecvate, poate provoca disconfort sau arsuri minore. Prin urmare, maneitrați cu grijă produsul în timpul întrebuițării sau imediat după întrebuițare.
- În cazul în care aveți o problemă cu utilizarea produsului, întrerupeți utilizarea și consultați centrul de servicii pentru clienți LG Electronics.

# Siguranță generală și manipulare

În timpul utilizării produsului, respectați următoarele îndrumări practice.

## Mediul dumneavoastră

- **Temperaturi de funcționare în siguranță.** Utilizați și păstrați produsul la temperaturi între 0°C/32°F și 35°C/95°F. Expunerea produsului la temperaturi foarte scăzute sau ridicate poate cauza daune, defecțiuni sau chiar explozii.
- **În timpul conducerii unui vehicul.** Atunci când conduceți o mașină, condusul este principala dvs. responsabilitate. Utilizarea unui dispozitiv sau accesoriu mobil pentru un apel sau în alte scopuri în timpul condusului poate cauza distrageri. Fiți cu ochii pe drum.
- **În jurul explozivilor.** Nu folosiți produsul în zonele în care există scântei care pot cauza un incendiu sau o explozie.
- **În avioane.** Respectați toate regulile și instrucțiunile privind utilizarea dispozitivelor mobile. Majoritatea companiilor aeriene permit utilizarea dispozitivelor electronice între decolare și aterizare, dar nu și în timpul acestora. Există trei tipuri principale de dispozitive de securitate pentru aeroporturi: Aparatăe cu raze X (folosite pentru articolele amplasate pe benzile de transport), detectoare de metale (folosite pentru persoanele care trec prin verificările de securitate) și baghete magnetice (dispozitive manuale folosite pentru persoane sau articole individuale). Produsul dvs. poate trece prin aparatele cu raze X de pe aeroporturi. Însă acesta nu trebuie să treacă prin detectoarele de metale din aeroporturi sau să fie expus la baghete magnetice.
- Urmați întotdeauna reglementările speciale dintr-o anumită zonă. Oprțiți dispozitivul în zonele în care folosirea acestuia este interzisă sau atunci când acesta poate cauza interferențe sau pericole.

## Avertizări pentru baterie

- Nu dezamblați, deschideți, striviți, îndoțiți sau deformați, perforați sau distrugeți dispozitivul.
- Nu modificați sau reamblați dispozitivul, nu încercați să introduceți obiecte străine în baterie, nu o introduceți sau expuneți la apă sau alte lichide, la foc, explozii sau alte pericole.
- Asigurați-vă că bateria nu intră în contact cu obiecte cu margini ascuțite, precum dinții sau ghearele animalelor. Acest lucru ar putea cauza un incendiu.
- Folosiți bateria doar pentru sistemul pentru care a fost proiectată.
- Utilizarea unei baterii sau a unui încărcător necorespunzător poate reprezenta un risc de incendiu, explozie, scurgere sau alte pericole.

- Nu scurtcircuitați bateria și nu permiteți contactul obiectelor conductoare metalice să intre în contact cu terminalele bateriei.
- Copiii trebuie supravegheați în cazul utilizării bateriei.
- Evitați scăparea dispozitivului. În cazul în care dispozitivul este scăpat, în special pe o suprafață dură, iar utilizatorul presupune că a fost deteriorat, dispozitivul trebuie prezentat la un centru de service pentru inspecție.
- Utilizarea necorespunzătoare a bateriei poate cauza incendii, explozii sau alte pericole.
- Scoateți întotdeauna încărcătorul din priză după ce produsul este încărcat complet pentru a preveni consumul inutil de energie.
- Dacă bateria este înlocuită cu un tip de baterie incorect, există risc de explozie. Eliminați bateriile uzate conform instrucțiunilor.

## Baterie încorporată



### **AVERTISMENT Notă pentru înlocuirea bateriei**

- Bateria Li-Ion este o componentă periculoasă care poate cauza rănirea.
- Înlocuirea bateriei de către personal necalificat poate cauza deteriorarea dispozitivului dvs.
- Nu înlocuiți dvs. bateria. Bateria poate fi deteriorată, ceea ce poate provoca supraîncălzirea și vătămarea corporală. Bateria trebuie să fie înlocuită de furnizorul de servicii autorizat. Bateria ar trebui reciclată sau aruncată separat de gunoiul menajer.
- În cazul în care bateria este încorporată în produs și nu poate fi îndepărtată de utilizatorul final, LG recomandă ca bateria să fie îndepărtată doar de către un personal calificat; bateria astfel îndepărtată trebuie înlocuită și reciclată la sfârșitul duratei de viață a produsului. Pentru a preveni deteriorarea produsului și producerea oricărui accident, utilizatorilor li se recomandă să nu îndepărteze bateria, și să contacteze Serviciul de Asistență LG, sau orice altă unitate service individuală.
- Eliminarea bateriei implică demontarea carcasei produsului, deconectarea cablurilor/racordurilor electrice și îndepărtarea cu atenție a bateriei, cu folosirea sculelor speciale. Pentru instrucțiunile de îndepărtare în condiții de siguranță a bateriei, destinate personalului calificat, vă rugăm accesați <http://www.lge.com/global/sustainability/environment/take-back-recycling>.

## Note despre proprietățile de rezistență la apă

Acest produs este rezistent la apă și praf în conformitate cu Valoarea de protecție la admisie IP68.

Produsul dvs. a fost supus testării într-un mediu controlat și s-a dovedit rezistența acestuia la apă și la praf în anumite circumstanțe (respectă cerințele clasificării IP68, conform descrierii din standardul internațional IEC 60529 - Grade de protecție oferite de carcase [Cod IP]; condiții de test: 15-35 °C, 86-106 kPa, 1,5 metri, timp de 30 minute). Nu expuneți dispozitivul la condiții care sunt diferite de condițiile de test. Rezultatele pot varia în cazul utilizării reale.



### AVERTISMENT

Deși este în conformitate cu o valoare IP68, dispozitivul dvs. nu este protejat împotriva condițiilor care nu au fost testate în mediul controlat LG. Rețineți că orice avarii care apar ca urmare a acestor condiții determină schimbarea culorii LDI (Liquid Damage Indicator). În cazul în care culoarea LDI localizat în interiorul produsului se schimbă, produsul va fi considerat neeligibil pentru orice servicii de reparații gratuite oferite în baza garanției limitate a produsului.

Evitați expunerea produsului la medii cu praf sau cu umezeală în exces. Nu utilizați produsul în următoarele medii.



Nu scufundați produsul în alte substanțe chimice lichide (săpun etc.) în afară de apă.



Nu scufundați produsul în apă sărată, inclusiv în apă de mare.



Nu scufundați produsul în apele unor izvoare geotermale fierbinți.



Nu înotați purtând acest produs.



Nu așezați produsul direct pe nisip (de ex. pe o plajă) sau pe noroi.



Nu scufundați produsul în apă mai adâncă de aproximativ 1,5 metri.

Nu scufundați produsul în apă pentru mai mult de 30 minute.

- Dacă produsul dvs. se udă, asigurați-vă că ștergeți microfonul și dispozitivul cu o lavetă uscată înainte de utilizare.
- Dacă produsul sau mâinile dvs. se udă, uscați-le înainte de a manipula produsul.
- Nu utilizați produsul în locații în care poate fi pulverizat cu apă sub presiune ridicată (de ex. în apropierea unui robinet sau cap de duș) și nu îl scufundați în apă pentru perioade extinse de timp, deoarece produsul nu este conceput să reziste la presiuni ridicate ale apei.
- Acest produs nu este rezistent la șocuri. Nu scăpați produsul din mână și nu îl supuneți șocurilor. Dacă procedați astfel, există riscul de deteriorare sau de deformare a unității principale, cauzând scurgeri de apă.
- Caracteristicile de rezistență la apă și praf ale produsul pot fi avariate dacă acesta este scăpat sau supus unui impact.
- Dacă produsul se udă, utilizați o lavetă curată și moale pentru a-l usca complet.
- Este posibil ca ecranul tactil și alte caracteristici să nu funcționeze corespunzător dacă dispozitivul este utilizat atunci când este ud.



- Nerespectarea instrucțiunilor furnizate poate anula validitatea garanției limitate a dispozitivului dvs.

## Stimulatoare cardiace sau alte dispozitive medicale

Persoanele cu stimulatoare cardiace trebuie:

- Să păstreze o distanță de minim cincisprezece (15) centimetri față de stimulatorul cardiac atunci când produsul este PORNIT.
- Să nu transporte produsul într-un buzunar de la piept.
- Să folosească încheiatura opusă față de stimulatorul cardiac, în vederea minimizării potențialelor interferențe RF.
- Să OPREASCĂ produsul imediat în cazul în care există indicații că ar avea loc interferențe.

În cazul în care utilizați alte dispozitive medicale personale, consultați medicul sau producătorul dispozitivului pentru a determina dacă acesta este suficient de izolat față de energiile externe RF.

## Sfaturi pentru utilizarea funcțiilor Bluetooth și Wi-Fi de pe ceas

- Atunci când vă conectați produsul la alte dispozitive mobile, acestea trebuie poziționate aproape unul de celălalt. În caz contrar, pot să apară funcționări anormale sau zgomote, în funcție de mediul de utilizare.
- Într-un spațiu deschis, raza de comunicare Bluetooth este de obicei de aproximativ 10 m. Această rază poate varia, în funcție de mediul de utilizare.
- Nu așezați obstacole între produsul dvs. și dispozitivele conectate. Semnalul de intrare/ieșire poate fi mai slab din cauza corpului utilizatorului, pereților, colțurilor sau a obstacolelor. Folosiți funcțiile în locul în care nu există obstacole.
- Atunci când folosiți o conexiune Wi-Fi, ceasul dvs. poate primi notificări de la dispozitivul dvs., chiar dacă conexiunea Bluetooth nu este disponibilă.
- Ceasul dvs. va căuta și se va conecta la cea mai apropiată rețea Wi-Fi, în funcție de lista de rețele Wi-Fi înregistrate pe telefonul dvs.

## Sfaturi pentru afișaj

- Nu urmăriți imagini statice pentru perioade de timp îndelungate. Acestea pot cauza imagini de tip „burn-in” sau pete pe ecran.
- Aplicațiile care afișează aceeași imagine mai mult de 10 minute nu sunt recomandate, pentru că deteriorarea potențială a ecranului nu este acoperită de garanție.

## Expunerea la radiofrecvențe

Informații privind expunerea la undele radio și rata de absorbție specifică (SAR).

Acest produs a fost conceput astfel încât să respecte cerințele de securitate aplicabile pentru expunerea la unde radio. Aceste cerințe au la bază instrucțiuni specifice, care includ marje de siguranță, menite să garanteze siguranța tuturor persoanelor, indiferent de vârstă și de starea de sănătate a acestora.

- Instrucțiunile privind expunerea la undele radio utilizează o unitate de măsură cunoscută sub numele de „rată de absorbție specifică” sau SAR. Testele SAR sunt efectuate utilizând metode standardizate, cu produsul transmițând la cel mai ridicat nivel de putere, în toate benzile de frecvență utilizate.
- Deși pot exista diferențe între nivelurile SAR ale diferitelor modele de produse LG, vă asigurăm că toate modelele sunt concepute pentru a respecta toate instrucțiunile privitoare la expunerea la unde radio.

- Limita SAR recomandată de Comisia internațională pentru protecția împotriva radiațiilor neionizate (ICNIRP) este de 2 W/kg în medie pe 10g de țesut pentru SAR la nivelul gurii sau 4,0 W/kg în medie pe 10g de țesut pentru SAR la nivelul membrelor.
- Cea mai mare valoare SAR pentru acest produs, în cazul testării lângă gură (la nivelul feței) este de 0,101 W/kg (10g) și la nivelul membrelor (încheietura mâinii) de 0,208 W/kg (10g).
- Acest dispozitiv a fost testat pentru utilizare tipică la nivelul membrelor (încheietura mâinii), cu o distanță de 0 cm între corpul utilizatorului (încheietura mâinii) și partea din spate a dispozitivului. Acest dispozitiv a fost testat pentru utilizare tipică lângă gură (la nivelul feței), cu o distanță de 1 cm între gura (fața) utilizatorului și partea frontală a dispozitivului. Pentru asigurarea conformității cu cerințele SAR pentru echipamente radio, vă rugăm să asigurați o distanță minimă de 1 cm pentru utilizarea lângă gură (la nivelul feței).

## Informații din partea FCC privind expunerea la radiații de radiofrecvență

În august 1996, Comisia Federală de Comunicații (FCC) a Statelor Unite, prin raportul și ordinul FCC 96-326, a adoptat un standard de siguranță actualizat pentru expunerea oamenilor la energia electromagnetică a radiațiilor de radiofrecvență (RF) emisă de transmițătorii reglementați de FCC. Orientările sunt consecvente cu standardul de siguranță stabilit anterior prin standardele internaționale și americane. Proiectul acestui dispozitiv este conform cu orientările FCC și cu aceste standarde internaționale.

### Declarație secțiunea 15.19

Acest dispozitiv este conform cu Secțiunea 15 din regulile FCC. Funcționarea respectă următoarele două condiții:

- (1) Acest dispozitiv nu trebuie să cauzeze interferențe dăunătoare.
- (2) Acest dispozitiv trebuie să accepte eventualele interferențe recepționate, inclusiv pe cele care pot genera dereglări de funcționare.

### Declarație secțiunea 15.21

Schimbările sau modificările care nu au fost aprobate în mod expres de producător pot duce la anularea autorității utilizatorului în ceea ce privește exploatarea echipamentului.

## Utilizare la nivelul corpului (încheietura mâinii) și lângă gură

Acest dispozitiv a fost testat pentru utilizare tipică la nivelul corpului (încheietura mâinii), cu o distanță de 0 cm între corpul utilizatorului (încheietura mâinii) și partea din spate a dispozitivului.

Acest dispozitiv a fost testat pentru utilizare tipică lângă gură (față), cu o distanță de 1 cm între gura utilizatorului (față) și partea din față a dispozitivului.

Pentru conformitate cu cerințele FCC de expunere la radiații de radiofrecvență, trebuie să se mențină o distanță de separare de 1 cm între gura (fața) utilizatorului și partea din față a dispozitivului.

Nu pot fi utilizate accesorii care conțin componente metalice.

### Declarație secțiunea 15.105

Acest echipament a fost testat și s-a constatat că este în conformitate cu limitele pentru un dispozitiv digital de Clasă B, potrivit Secțiunii 15 din Regulile FCC. Aceste limite sunt concepute pentru a asigura o protecție rezonabilă împotriva interferențelor dăunătoare în cazul unei instalări în spații rezidențiale. Acest echipament generează, utilizează și poate radia energie de radiofrecvență și, dacă nu este instalat și utilizat în conformitate cu instrucțiunile, poate provoca interferențe dăunătoare comunicațiilor radio. Cu toate acestea, nu există nicio garanție că interferențele nu vor surveni într-o anumită instalare. Dacă acest echipament cauzează interferențe dăunătoare sau afectează recepția canalelor TV, interferențele putând fi determinate prin oprirea și pornirea echipamentului, utilizatorul este încurajat să încerce să le corecteze luând una sau mai multe dintre următoarele măsuri:

- Reorientați sau re poziționați antena receptoare.
- Măriți distanța dintre echipament și receptor.
- Conectați echipamentul la o priză de pe alt circuit decât cel la care este conectat receptorul.
- Pentru asistență, consultați distribuitorul sau un tehnician radio/TV experimentat.

## Declarație de securitate pentru laser

### Atenție!

Acest produs utilizează un sistem cu laser. Pentru a asigura utilizarea corespunzătoare a acestui produs, vă rugăm să citiți manualul de utilizare cu atenție și să îl păstrați pentru a-l putea consulta ulterior. Dacă unitatea necesită întreținere, contactați un centru de service autorizat.

Utilizarea comenzilor, reglajelor sau a procedurilor de performanță în afara celor specificate în prezentul document poate determina expunerea periculoasă la radiații.

Pentru a preveni expunerea directă la laser, nu încercați să deschideți cutia sau să intrați în contact direct cu laserul.

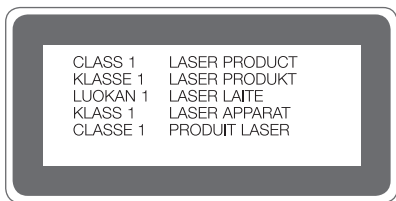

Benzi de frecvență acceptate	Putere de ieșire Tx
BT 2.4GHz	9 dBm
WLAN 2.4GHz	15 dBm

Acest manual de utilizare este protejat în virtutea legislației internaționale privind drepturile de autor. Nicio parte a acestui manual de utilizare nu poate fi reprodusă, distribuită, tradusă sau transmisă, sub nicio formă și prin niciun mijloc, electronic sau mecanic, inclusiv prin fotocopiere, înregistrare sau stocare în orice sistem de stocare și regăsire a informațiilor, fără permisiunea prealabilă scrisă a LG Electronics. Toate logo-urile și numele produselor sunt utilizate numai în scopul identificării și pot fi mărci înregistrate ale LG Electronics și/sau ale deținătorilor respectivi.

## Informații generale

<Centrul de informații pentru clienți LG >

**+40-31-2283542**

\* Asigurați-vă că numărul este corect înainte de a apela.

## Eliminarea aparatului vechi



1. Simbolul de pubele indică faptul că deșeurile electrice și electronice (WEEE) trebuie eliminate separat de celelalte deșeuri.
2. Produsele electrice și electronice vechi conțin substanțe periculoase. Astfel, prin eliminarea corespunzătoare veți contribui la prevenirea deteriorării mediului înconjurător și al sănătății umane. Este posibil ca dispozitivul dvs. vechi să conțină piese componente, care pot fi folosite pentru repararea altor produse sau materiale importante care pot fi reciclate în scopul economisirii resurselor limitate.
3. Dispozitivul vechi poate fi returnat magazinului de unde a fost achiziționat, sau puteți contacta firma responsabilă pentru eliminarea deșeurilor, în scopul aflării locației unității autorizate pentru reciclarea deșeurilor electrice și electronice (WEEE). Pentru informații mereu actualizate și referitoare la țara dvs. vă rugăm vizitați pagina web [www.lg.com/global/recycling](http://www.lg.com/global/recycling)

## Casarea bateriilor uzate/acumulatorilor uzați



1. Acest simbol poate fi combinat cu simbolurile chimice ale mercurului (Hg), cadmiului (Cd) sau plumbului (Pb) în cazul în care bateria conține peste 0,0005 % mercur; 0,002 % cadmiu sau 0,004 % plumb.
2. Toate bateriile/toți acumulatorii trebuie eliminate/eliminați separat de fluxul deșeurilor menajere, prin intermediul punctelor de colectare desemnate de către guvern sau de către autoritățile locale.
3. Eliminarea corectă a bateriilor/acumulatorilor dvs. vechi va ajuta la prevenirea potențialelor consecințe negative asupra mediului înconjurător, sănătății animalelor și populației.
4. Pentru informații suplimentare privind casarea bateriilor/acumulatorilor dvs. vechi, vă rugăm să contactați consiliul local, serviciile de salubritate sau magazinul de unde ați achiziționat produsul.

# Informacije o uporabniškem priročniku

Hvala, ker ste izbrali ta izdelek znamke LG. Pred prvo uporabo naprave pozorno preberite ta uporabniški priročnik. Tako boste zagotovili varno in pravilno uporabo telefona.

- Vedno uporabljajte originalno dodatno opremo LG. Priloženi predmeti so zasnovani samo za to napravo in morda ne bodo združljivi z drugimi.
- Naprava ni primerna za slabovidne osebe, ker ima tipkovnico na zaslonu na dotik.
- Opisi veljajo za privzete nastavitve naprave.
- Privzete aplikacije v napravi se lahko posodabljaajo, podpora za te aplikacije pa je lahko ukinjena brez predhodnega opozorila. Če imate glede aplikacij v napravi kakršna koli vprašanja, se obrnite na servisni center podjetja LG. Glede aplikacij, ki jih namestite sami, se obrnite na ustreznega ponudnika storitev.
- Spreminjanje operacijskega sistema v napravi ali nameščanje programske opreme iz neuradnih virov lahko poškodujeta napravo in povzročita poškodbo ali izgubo podatkov. Taka dejanja kršijo vašo licenčno pogodbo s podjetjem LG in izničijo garancijo.
- Nekatera vsebina in nekatere slike se lahko razlikujejo od vaše naprave, odvisno od območja, ponudnika storitev, različice programske opreme in različice operacijskega sistema, ter se lahko spremenijo brez predhodnega obvestila.
- Programska oprema, zvok, ozadja, slike in druga predstavnostna vsebina, ki je priložena napravi, imajo licenco za omejeno uporabo. Če te materiale pridobite iz naprave in jih uporabite v komercialne ali druge namene, morda kršite zakone o avtorskih pravicah. Kot uporabnik ste popolnoma odgovorni za nezakonito uporabo predstavnostne vsebine.
- Za podatkovne storitve, kot so pošiljanje sporočil, prenašanje podatkov, samodejna sinhronizacija ali uporaba lokacijskih storitev, boste morda morali plačati dodatne stroške. Če se želite izogniti dodatnim stroškom, izberite naročniški paket, ki ustreza vašim potrebam. Za dodatne podrobnosti se obrnite na svojega ponudnika storitev.

## Razlaga ikon



**OPOZORILO:** Razmere, ki lahko povzročijo telesne poškodbe uporabnika ali drugih.



**POZOR:** Razmere, ki lahko povzročijo lažje telesne poškodbe ali poškodbe opreme.



**OPOMBA:** Opombe ali dodatne informacije.

# Kazalo vsebine

## 01

### Osnovne funkcije

- 6 Dodatki
- 7 Pregled ure
- 10 Priprava na klik in menjavo
- 12 Polnjenje ure
- 15 Učinkovita uporaba baterije
- 16 V primeru, da zaslon zamrzne
- 16 Vklon in izklon ure
- 17 Kako prebuditi uro
- 17 Zatemnitev zaslona
- 17 Uporaba zaslona na dotik

## 02

### Povezovanje ure s spremljevalno napravo

- 21 Nastavitev spremljevalne naprave

- 22 Povezovanje ure s spremljevalno napravo
- 23 Povezovanje z drugo spremljevalno napravo

## 03

### Način uporabe ure

- 25 Začetni zaslon številčnice
- 25 Sprememba številčnice.
- 27 Kartice z obvestili
- 28 Upravljanje hitrih nastavitev
- 29 JustWatch
- 30 Pošiljanje besedilnega sporočila
- 30 Zaslon z aplikacijami
- 31 Glavna orodja
- 35 Google Fit
- 38 Odpiranje nameščenih aplikacij
- 39 Prenos drugih aplikacij

## 04

### Opravila s pomočjo glasovnih ukazov

- 41 Pomoč vašega Pomočnika Google na uri
- 41 Nastavitev opomnika
- 42 Ogled števila vaših korakov
- 42 Pošiljanje besedilnega sporočila
- 43 Nastavitev časovnika
- 43 Uporaba štoparice
- 44 Nastavitev alarma
- 44 Upravljanje alarmov

## 05

### Nastavitve

- 46 Odpiranje menija z nastavitvami
- 46 Display
- 47 Apps & notifications
- 47 Gestures
- 48 Connectivity
- 50 Accessibility
- 50 Personalisation
- 51 System

## 06

### Več informacij

- 53 Informacije o obvestilu o odprtokodni programski opremi
- 53 Blagovne znamke
- 54 IZJAVA O SKLADNOSTI
- 54 Za informacije o skladnosti izdelka se obrnite na pisarno
- 54 Pravne informacije in varnost (regulatorna številka ID, e-oznaka itd.)
- 54 POSODABLJANJE NAPRAVE

## 07

### Varnostne informacije

- 56 Varnostni nasveti
- 57 Splošna varnost in rokovanje



01

## Osnovne funkcije

# Dodatki

K napravi so priloženi naslednji dodatki.

- Naprava
- Vodnik za hitri začetek
- Polnilna postaja
- Polnilnik
- Kabel USB



- Oprema, priložena napravi, in vsa druga razpoložljiva dodatna oprema se lahko razlikujeta, odvisno od regije ali ponudnika storitev.
- Vedno uporabljajte originalno dodatno opremo podjetja LG Electronics. Uporaba dodatne opreme drugih proizvajalcev lahko vpliva na učinkovitost klicanja z napravo ali povzroči okvare. Popravila podjetja LG lahko ne krijejo nobenih težav, ki so posledica uporabe dodatne opreme drugih proizvajalcev.
- Dodatni niso vodoodporni. Zato jih ne izpostavljajte vodi.



- Če kateri koli od teh osnovnih elementov manjka, se obrnite na prodajalca, pri katerem ste kupili napravo.
- Če želite kupiti dodatne osnovne elemente, se obrnite na center za podporo strankam podjetja LG.
- Če želite kupiti dodatne elemente, se za seznam razpoložljivih prodajalcev obrnite na center za podporo strankam podjetja LG, nato pa jih kupite prek spleta.
- Nekateri elementi v škatli z izdelkom se lahko spremenijo brez obvestila.
- Videz in tehnični podatki o napravi se lahko spremenijo brez obvestila.

# Pregled ure

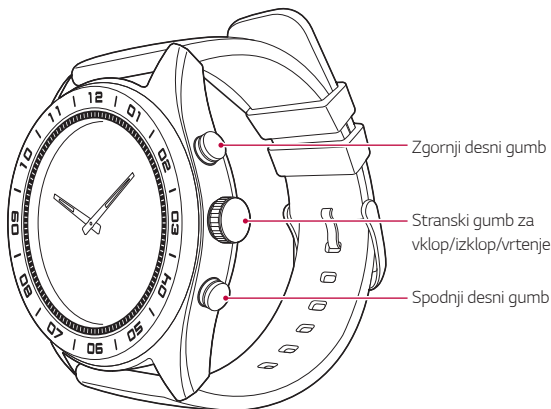

## Stranski gumb za vklop/izklop/vrtenje

### Vklop ure:

- za vklop zaslona pritisnite in eno sekundo zadržite. V kolikor se ne vklopi, pritisnite in zadržite nekaj sekund, dokler se ne pojavi logotip LG.

### Ko je zaslon zatemnjen:

- pritisnite enkrat, da zaslon prebudite.

### Ko je zaslon vklopljen:

- pritisnite, da odprete zaslon z aplikacijami, ko se nahajate na začetnem zaslonu številčnice.
- Pritisnite za vrnitev na prejšnji zaslon, ko ste na katerem koli drugem zaslonu.
- Za pomoč vašega Pomočnika Google pritisnite in eno sekundo zadržite.

### Ko je zaslon izklopljen:

- pritisnite enkrat, da zaslon prebudite.

<p><b>Stranski gumb za vklop/izklop/vrtenje</b></p>	<p><b>Vrtenje stranskega gumba za vklop/izklop/vrtenje:</b></p> <ul style="list-style-type: none"> <li>• zavrtite gumb za brskanje po seznamu aplikacij na zaslonu Aplikacije.</li> <li>• Zavrtite, da prikažete ali skrijete obvestila na začetnem zaslonu številčnice.</li> </ul> <p><b>V primeru, da zaslon zamrzne:</b></p> <ul style="list-style-type: none"> <li>• za ponovni zagon ure pritisnite in zadržite, dokler se ne pojavi logotip LG.</li> </ul>
<p><b>Zgornji desni gumb</b></p>	<p>Ko je zaslon vklopljen, pritisnite in zadržite, da vidite zakrito območje.</p>
<p><b>Spodnji desni gumb</b></p>	<p><b>Ko je zaslon vklopljen:</b></p> <ul style="list-style-type: none"> <li>• enkrat pritisnite, da odprete glavna orodja</li> <li>• Za uporabo JustWatch pritisnite in zadržite.</li> </ul> <p><b>Ko je zaslon izklopljen:</b></p> <ul style="list-style-type: none"> <li>• pritisnite enkrat, da zaslon prebudite.</li> </ul>



- Za podrobnosti si oglejte razdelek *Glavna orodja*.
- Za podrobnosti si oglejte razdelek *JustWatch*.

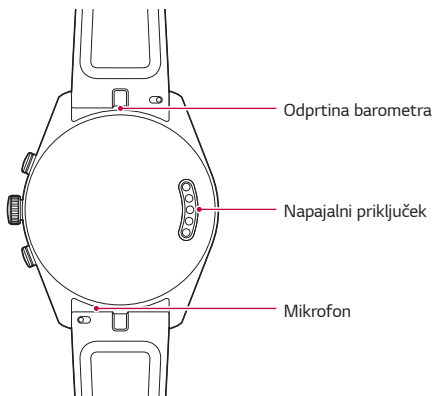

- Vsaka poškodba barometra ali mikrofona, ki je posledica nezgode, nesmiselne uporabe, spreminjanja ali drugih vzrokov, ki ne izhajajo iz okvar materiala ali izdelave, lahko razveljavi omejeno garancijo.



- V primeru, da voda vdre v napravo skozi odprtine, morda nekatere funkcije ne bodo delovale. V tem primeru napravo pred ponovno uporabo temeljito osušite.
- Odprtine morajo biti proste.
- Kazalec za uro in minuto se lahko nekoliko premakne v primeru, če ura utрпи udarec ali se močno premakne. Ne pozabite, da gre za zasnovano učinkovitost.
- Kazalca se lahko premakneta, če vam naprava pade iz rok ali utрпи močan udarec. V tem primeru kazalca umerite.

# Priprava na klik in menjavo

S pasovi na klik in menjavo MODE™ lahko kadarkoli spremenite svoj slog.

1

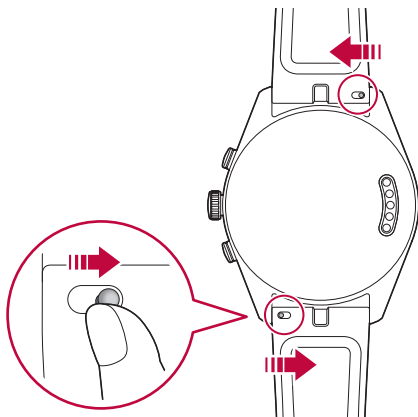

2

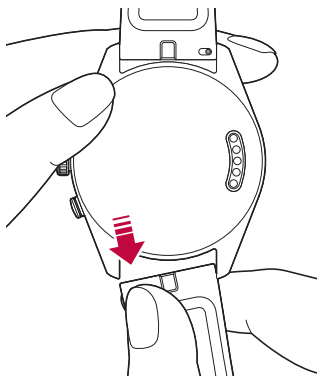



- Pas na klik in menjavo lahko zamenjate s katerim koli drugim na tržišču. Omejena garancija podjetja LG ne krije uporabe pasov drugih proizvajalcev.

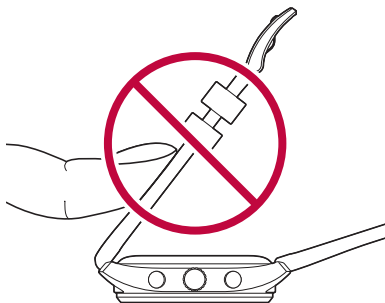

- Pas na uri se lahko pod preveliko silo zlomi.

# Polnjenje ure

Preden prvič uporabite uro, napolnite baterijo. Za polnjenje uporabite uri priloženo polnilno postajo.

S priloženo polnilno postajo lahko polnite prek električne vtičnice ali računalnika.



- Ko je stanje napolnjenosti baterije nizko, je lahko ikona baterije prikazana kot prazna. V primeru, da je baterija popolnoma prazna, ure ne morete vklopiti takoj, ko jo priključite na polnilnik. Preden napravo znova vklopite, pustite, da se prazna baterija polni nekaj minut. Nekaterih funkcij med polnjenjem baterije niso na voljo.



- Za polnjenje naprave vedno uporabite napajalni adapter polnilno postajo, ki sta priložena k napravi. Uporaba napajalnih priprav drugih proizvajalcev lahko povzroči požar, električni udar, telesne poškodbe ali poškodbe naprave ali drugega premoženja.

## **NE poskušajte odstraniti pokrovčka na hrbtni strani.**

- V napravi je neodstranljiva baterija. Ne poskušajte odstraniti pokrovčka na hrbtni strani. S tem lahko resno poškodujete baterijo in napravo, ki se lahko prične pregrevali, zagori in povzroči telesne poškodbe.

- 1 Vtič USB na polnilni postaji povežite s polnilnim adapterjem.
- 2 Vstavite polnilni adapter v električno vtičnico.

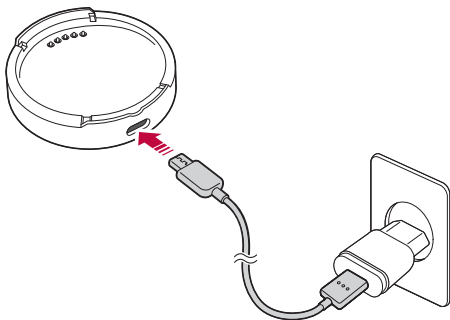

3 Napravo položite na polnilno postajo, kot je prikazano spodaj.

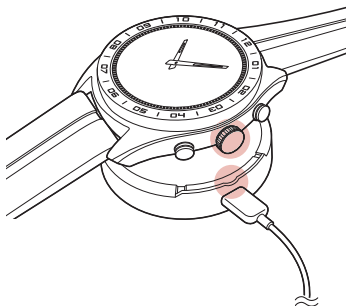

4 Napravo pritisnite na polnilno postajo, dokler ne zaslišite »klika«.

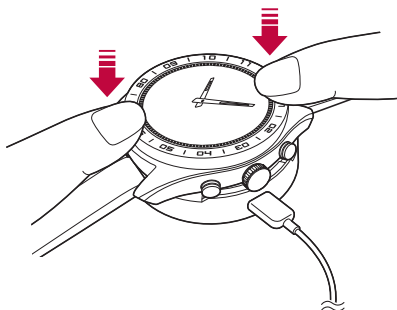



- Polnilna postaja je zasnovana samo za uporabo z uro in ni združljiva z drugimi napravami.
- Zaradi podaljšanja časa delovanja baterije naj bo pred prvo uporabo naprave baterija do konca napolnjena.
- V primeru, da je vaša naprava med uporabo izpostavljena tekočinam ali drugim tujkom, se lahko zaradi tega polnilna postaja med polnjenjem odklopi od ure.
- Če se po priključitvi na vir napajanja ne prikaže zaslon za polnjenje, spremenite položaj naprave na polnilni postaji.
- Naprave ne polnite, če so naprava, polnilna postaja ali napajalni kabel mokri oziroma vlažni. To lahko povzroči požar, električni udar, telesne poškodbe ali poškodbe naprave.

5 Med polnjenjem bo na zaslonu ure prikazan čas, odstotek napoljenosti baterije in napredek polnjenja (označen s krogom okoli zunanosti).

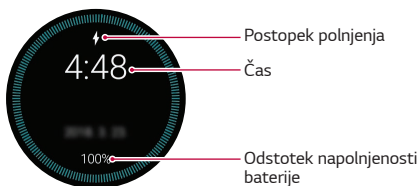

6 Potem ko je baterija popolnoma napolnjena, napravo odstranite s polnilne naprave.



- Med polnjenjem se ura lahko segreje. Če postane bolj vroča kot običajno, prekinite polnjenje, dokler se ne ohladi.

# Učinkovita uporaba baterije

Če želite zmanjšati porabo baterije, upoštevajte naslednje nasvete.

- V primeru, da ure dlje časa ne boste uporabljali, izklopite možnost Always-on screen (zaslon vedno vklopljen).
- Zmanjšajte svetlost zaslona.
- Izklopite Wi-Fi, kadar ga ne uporabljate.
- Izklopite funkcijo Gestures (poteze).
- Če na spremljevalno napravo prejmete obvestilo, ki ga na uri ne želite videti, pojdite v nastavitve aplikacije Wear OS by Google™ na spremljevalni napravi in to označite v ukazu **Block app notifications** (blokiraj obvestila aplikacije).
- Če imate občutek, da se po namestitvi določene aplikacije življenjska doba baterije skrajša, potem aplikacijo odstranite.



- Varčevanje z energijo se vklopi samodejno, potem ko zmogljivost baterije ure doseže 15 %. V načinu varčevanja z energijo sta osvetljenost zaslona in Wi-Fi izklopljena.

## V primeru, da zaslon zamrzne

V primeru, da naprava zamrzne in preneha delovati, pritisnite in zadržite **Stranski gumb za vklop/izklop/vrtenje**, dokler se naprava znova ne zažene in se pojavi logotip LG.

## Vklop in izklop ure

### Vklop ure

Pritisnite in za nekaj sekund zadržite stranski gumb za **Stranski gumb za vklop/izklop/vrtenje**.

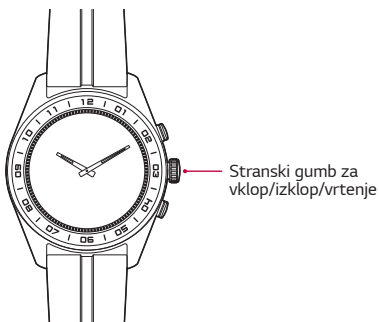

### Izklop ure

- 1 Pritisnite stranski gumb za **Stranski gumb za vklop/izklop/vrtenje**, da se odpre zaslon Aplikacije.
- 2 Dotaknite se **Settings > System > Turn off**.
- 3 Ko se pojavi sporočilo **Turn off: Are you sure?** (Izklop: ste prepričani?), se dotaknite .

## Kako prebuditi uro

V primeru, da je zaslon zatemnjen ali izklopljen, lahko uro prebudite z naslednjim dejanjem:

- dotaknite se zaslona.
- dvignite zapestje, tako da je prikazovalnik ure usmerjen proti vašim očem.
- pritisnite **Stranski gumb za vklop/izklop/vrtenje**.

## Zatemnitev zaslona

Dokler zaslon vibrira, ga imejte pokritega z roko.

## Uporaba zaslona na dotik

Seznajte se z navodili za upravljanje naprave s potezami na dotik.

### Tapanje

Rahlo tapnite s konico prsta, da izberete ali zaženete aplikacijo ali možnost.

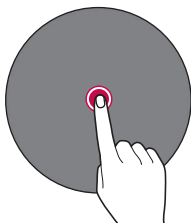

## Tapanje in držanje

Za prikaz razpoložljivih možnosti se dotaknite in pridržite nekaj sekund.

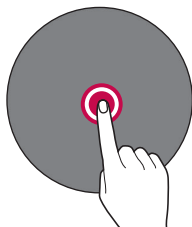

## Vlečenje

S prstom hitro potegnite prek zaslona, ne da bi se ustavili, potem ko se ga dotaknete.

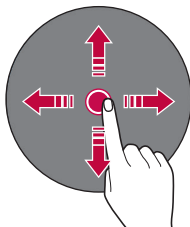

- Zaslona na dotik ne izpostavljajte prekomernim fizičnim udarcem. Poškodujete lahko namreč senzor dotikanja.



- Če napravo uporabljate v bližini magnetnih, kovinskih ali prevodnih materialov, lahko pride do napake zaslona na dotik.
- Če napravo uporabljate pod močno svetlobo, denimo neposredno sončno svetlobo, zaslon morda ne bo viden, odvisno od vašega položaja. Napravo uporabljajte na senčnih krajih ali krajih s svetlobo iz okolice, ki ni presvetla, a vseeno dovolj za branje knjige.
- Na zaslon ne pritiskajte s prekomerno silo.
- Upravljanje na dotik morda ne bo delovalo pravilno, če boste tapali z rokavico ali konico nohta.
- Zaslon na dotik morda ne bo deloval pravilno, če je na napravo nameščena folija za zaščito zaslona ali ovitek.
- Nepremičnih podob ne imejte prikazanih dlje časa. To lahko namreč povzroči, da se podoba vžge na zaslon.
- Ne priporočamo aplikacij, ki več kot 10 minut prikazujejo enak zaslon, saj garancija ne vključuje morebitne poškodbe zaslona.



02

**Povezovanje ure  
s spremljevalno  
napravo**

# Nastavitev spremljevalne naprave

Pred povezovanjem morate nastaviti spremljevalno napravo, ki jo želite povezati z uro.

- 1 Spremljevalna naprava mora imeti operacijski sistem Android™ 4.4 ali več oziroma iOS 9.3 ali več in podpirati **Bluetooth®**.
  - V primeru, da spremljevalna naprava nima operacijskega sistema Android 4.4 ali več oziroma iOS 9.3 ali več, se v zvezi z morebitno posodobitvijo programske opreme obrnite na proizvajalca.
- 2 Spremljevalna naprava mora podpirati Wear OS by Google.
  - To ugotovite tako, da prek spremljevalne naprave obiščite <http://g.co/WearCheck>.
- 3 Če Bluetooth na spremljevalni napravi še ni vklopljen, ga vklopite.
- 4 Spremljevalna naprava se mora nahajati ob uri.
- 5 Na spremljevalno napravo prenesite aplikacijo Wear OS by Google, ki jo najdete v trgovini **Play Store** ali **App Store**, in jo namestite. Če je Wear OS by Google v spremljevalno napravo že naložen, preverite, ali imate najnovejšo različico.
- 6 Spremljevalna naprava mora biti povezana v mobilno podatkovno omrežje ali v omrežje Wi-Fi. Za prvo nastavitve ure morate imeti vzpostavljeno podatkovno povezavo.



- Postopek nastavitve lahko traja več kot 20 minut, odvisno od internetna povezave.

# Povezovanje ure s spremljevalno napravo

## 1. korak Na uri sledite tem korakom.

- 1 Uro vklopite in se za začetek dotaknite zaslona.
- 2 Tapnite za izbiro jezika.
- 3 Potegnite navzgor in sledite navodilom na zaslonu, dokler se ne izpiše ime ure.

## 2. korak Na spremljevalni napravi sledite tem korakom.

- 1 Na spremljevalno napravo odprite aplikacijo Wear OS by Google.
- 2 Na spremljevalni napravi se bo izpisal seznam bližnjih naprav. Dotaknite se imena svoje ure.
- 3 Na spremljevalni napravi in uri se bo izpisal ključ. Preverite, ali sta kodi enaki.
- 4 Za začetek povezovanja na spremljevalni napravi tapnite **PAIR**.

## 3. korak Tem korakom sledite za povezovanje ure s spremljevalno napravo.

- 1 Potem ko se bo ura povezala, boste prejeli potrditveno sporočilo. To lahko traja nekaj minut.
- 2 Za zaključek začetne nastavitve sledite navodilom na zaslonu.
- 3 Ko ura zaključi povezovanje z vašo spremljevalno napravo, boste pozvani, da s spremljevalne naprave v uro skopirate svoje račune Google.



- Potem ko račun Google skopirate v svojo uro, lahko prek trgovine Play Store prenesete nove aplikacije.
- Po končani začetni nastavitvi boste videli sporočilo z učnimi navodili . Pred uporabo ure upoštevajte obvestila z nasveti.

# Povezovanje z drugo spremljevalno napravo

Vaša ura se lahko poveže z eno mobilno napravo naenkrat. Če želite svojo uro povezati z drugo napravo, morate uro ponastaviti prek nastavitve **Disconnect & reset** na uri.

## Prekinitev povezave in ponastavitev ure

Ta nastavitev prekine povezavo ure z vašo napravo, ponastavi nastavitve ure na tovarniške vrednosti in izbriše vse vaše podatke.

- 1 Zritisnite stranski gumb za **Stranski gumb za vklop/izklop/vrtenje**, da se odpre zaslon z aplikacijami.
- 2 Tapnite **Settings > System > Disconnect & reset**.
- 3 Na poziv tapnite  za potrditev.
- 4 Svojo uro povežite z drugo napravo.



- Tovarniška ponastavitev iz pomnilnika vaše ure izbriše vse podatke in iz vaše spremljevalne naprave vse podatke o uri. Po ponastavitvi je vaša ura pripravljena na povezovanje s spremljevalno napravo.



03

## **Način uporabe ure**

## Začetni zaslon številčnice

Začetni zaslon številčnice je izhodišče za privzeti zaslon.

Vidite trenutni čas in datum. Prav tako lahko prikažete stanje baterije in veliko več.



- Prikazana vsebina je odvisna od dizajna številčnice, ki ste ga izbrali.

## Sprememba številčnice.

Dodate lahko več številčnic in uro prilagodite svojemu slogu.

- Na začetnem zaslonu številčnice podrsajte levo ali desno do zadnjega zaslona in nato tapnite **See more watch faces**  (Dodaj več številčnic).
- Tapnite zeleno številčnico, ki jo želite dodati med svoje priljubljene in jo izberite.
- Potem ko številčnico dodate med priljubljene, zaslon podrsajte v levo ali desno za brskanje po dizajnih in tapnite tistega, ki ga želite izbrati.

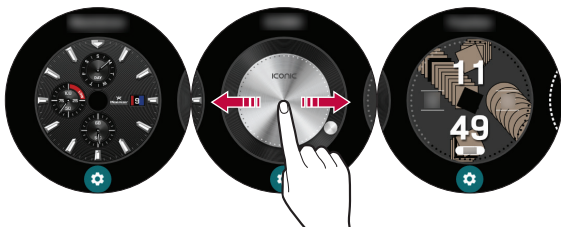



- Številčnice lahko spreminjate in prenesete prek aplikacije Wear OS by Google app na vaši spremljevalni napravi.

## Prilagajanje menija začetnega zaslona številčnice

- 1 Dotaknite se in za eno sekundo zadržite začetni zaslon številčnice.

### ALI

Na začetnem zaslonu številčnice podrsajte levo ali desno in nato tapnite **Customise** .



Po meri

- 2 Na začetnem zaslonu številčnice lahko prilagodite bližnjice in prikazano postavitev začetnega zaslona številčnice.

## Kartice z obvestili

Večina obvestil, ki jih vidite na spremljevalni napravi, je prikazana tudi na vaši uri. Mednje spadajo besedilna obvestila, opomniki na dogodke in veliko več.

Obvestila so prikazana v obliki kartic. Predogled kartice se pojavi na dnu začetnega zaslona številčnice.

- Za ogled kartice z obvestilom potegnite po številčnici navzgor.
- Če si želite ogledati več kartic, nadaljujte z drsanjem po številčnici od spodaj navzgor.
- Za več podrobnosti, tapnite kartico z obvestilom.

Podrsajte navzgor za ogled več obvestil.



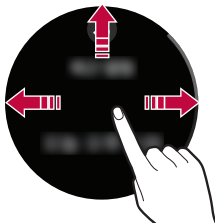

Kartice z obvestili



Za odstranitev obvestila podrsajte levo ali desno.

## Blokiranje obvestil

Če na spremljevalno napravo prejmete obvestilo, ki ga na uri ne želite videti, lahko izbranim aplikacijam preprečite objavo obvestil na vaši uri.





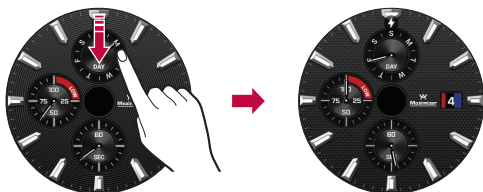

- 1 Na spremljevalni napravi odprite aplikacijo Wear OS by Google.
- 2 Tapnite  > **Block app notifications** >  (Blokiraj obvestila aplikacij).
- 3 Izberite aplikacijo, ki jo želite blokirati.

# Upravljanje hitrih nastavitev

Quick settings (Hitre nastavitve) odprete tako, da po začetnem zaslону številčnice potegnete navzdol.

Hitre nastavitve vam omogočajo hitro in preprosto spreminjanje pogosto uporabljenih nastavitev.



-  : Nastavite svetlost in način kina.
-  : Tapnite  da odprete aplikacijo Settings (Nastavitve).
-  : Tapnite  da izklopite vsa omrežja in izklopite povezavo vaše naprave z uro.
-  : Pri tej vklopljeni namestitvi vaša ura ne bo prikazovala obvestil in opozoril.



- Nekatera vsebina se lahko razlikuje od tiste na vaši spremljevalni napravi, odvisno od različice OS.

# JustWatch

Napravo lahko uporabljate samo kot uro. Za manjšo porabo energije lahko na napravi izklopite vse funkcije, vključno z Wear OS by Google, začetni zaslon številčnice, klice, sporočila in mobilno omrežje.

## Aktivacija načina JustWatch

- 1 Na začetnem zaslonu številčnice pritisnite in zadržite desni gumb.

### ALI

Na zaslonu z nastavitvami tapnite **System > JustWatch > JustWatch**.

- Na vrhu zaslona se pojavi čas, kako dolgo lahko napravo uporabljate v načinu JustWatch.

- 2 Tapnite  na dnu zaslona.

- Wear OS by Google se izklopi in napravo lahko uporabljate kot uro.

## Dezaktivacija načina JustWatch

Vse funkcije, vključno z Wear OS by Google vklopite tako, da pritisnete in zadržite stranski gumb za **Stranski gumb za vklop/izklop/vrtenje**.

Naprava se vklopi in samodejno poveže z mobilno napravo.

## Pošiljanje besedilnega sporočila

Svojemu Pomočniku Google lahko izdate ukaz, da prek ure pošljete besedilna sporočila.

Prav tako lahko odgovorite na vsako kartico z besedilnim sporočilom, ki jo prejmete na uro.

## Zaslon z aplikacijami

Na zaslonu z aplikacijami so ikone vseh aplikacij.

- Na začetnem zaslonu številčnice pritisnite stranski gumb za **Stranski gumb za vklop/izklop/vrtenje**, da se odpre zaslon Aplikacije.
- Aplikacijo na zaslonu z aplikacijami odprete tako, da tapnete njeno ikono.



- Svojo priljubljeno aplikacijo nastavite tako, da jo tapnete in zadržite. Pojavila se bo na vrhu seznama aplikacij.

# Glavna orodja

Uporabljate lahko različne funkcije.

## Kompas

Funkcijo kompasa uporabite za določanje smeri.

- Za umerjanje kompasa upoštevajte navodila na zaslonu.



- Kompas umerite v prostoru, kjer ni vpliva magnetnega polja ali na prostem. V primeru, da se v bližini nahajajo predmeti, ki motijo magnetno polje, vključno s kovino ali armiranim betonom, oziroma če ste v stavbi, kompasa morda ne boste mogli pravilno umeriti.
- Če kompas ni pravilno umerjen, preverite, ali se v bližini nahajajo predmeti ali material, vključno s kovino, ki bi lahko vplivali na magnetno polje, potegnite po zaslonu kompasa navzgor ter ga umerite znova.

## Štoparica

Štoparico lahko uporabite za beleženje časa kroga.

- Za začetek ali prekinitev delovanja štoparice pritisnite zgornji desni gumb.
- Če želite zabeležiti čas kroga ali ponastaviti čas, pritisnite spodnji desni gumb.



## Časovnik

Nastavite lahko časovnik, ki bo po določenem časovnem obdobju sprožil alarm.

- Za začetek tapnite želeni čas.
- Delovanje časovnika prekinete ali nadaljujete tako, da pritisnete zgornji desni gumb. Prekličete ga s pritiskom spodnjega desnega gumba.



## Umerjanje

Čas vaše naprave in mobilne naprave lahko popolnoma uskladite tako, da umerite kazalca za uro in minuto. Kazalca za uro in minuto poravnajte na rdečo piko na vrhu zaslona in nato tapnite zaslon.

- Kazalec za uro premaknete tako, da tapnete zgornji desni gumb, nato kazalec poravnate na rdečo piko na vrhu zaslona.
- Kazalec za minuto premaknete tako, da tapnete zgornji desni gumb, nato kazalec poravnate na rdečo piko na vrhu zaslona.



## Barometer

Preverite lahko vrednost zračnega tlaka na trenutni lokaciji.



- Na zaslonu je izpisan trenutni zračni tlak in temperatura.
- Enoto zračnega tlaka in temperature lahko nastavite tako, da zaslon potegnete navzgor.
- Ta funkcija je na voljo samo, kadar je na napravi aktivirana funkcija GPS.

## Višinomer

Preverite lahko nadmorsko višino na trenutni lokaciji.



- Na zaslону je izpisana trenutna nadmorska višina in temperatura.
- Enoto nadmorske višine in temperature lahko nastavite tako, da zaslon potegnete navzgor.
- Ta funkcija je na voljo samo, kadar je na napravi aktivirana funkcija Location (Lokacija).
- Funkcija je na voljo le za vašo osebno uporabo.

# Google Fit

Google Fit pomaga vadbi, ko hodite, tečete ali kolesarite. Določate si lahko cilje glede telesne pripravljenosti in redno beležite ter spremljate svoj napredek.

## Odpiranje aplikacije Google Fit

Odprite zaslon z aplikacijami in tapnite **Fit**.



- V primeru, da med uporabo naprave začutite nelagodje, jo prenehajte uporabljati in jo odstranite z zapestja.
- Če postane naprava na dotik vroča, jo snemite, dokler se ne ohladi.
- Funkcija je na voljo le za osebno uporabo. Uporabljajte zgolj kot referenco.

## Uporaba aplikacije Google Fit

### Nastavitev vašega cilja

- 1 Odprite aplikacijo **Fit** in določite svoj cilj.
- 2 Potegnite navzgor in tapnite **Activity goals** (Dodaj cilj), da določite enega predhodno nastavljenih ciljev ali da ustvarite svojega: **Take 10,000 steps a day** (Naredi 10.000 korakov na dan), **Active 30 min a day** (Aktiven 30 min na dan), **Running 3 times a week** (Teci 3-krat na teden), **Steps** (Koraki), **Distance** (Razdalja), **Active time** (Trajanje aktivnosti), **Calories** (Kalorije).

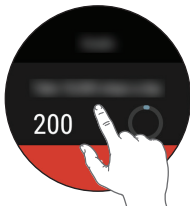

## Ogled vašega vadbenega poročila





V dnevniku vaše vadbe so čas vaše aktivnosti, koraki, razdalja in aktivne kalorije.

- 1 Odprite aplikacijo **Fit** in potegnite navzgor tolikokrat, da se pojavi vadbeno poročilo.
- 2 Tapnite vsako možnost cilja za prikaz podatkov o vadbi in grafa s tedenskimi podatki.



## Uporaba aplikacije Fit Workout

### Odpiranje aplikacije Fit Workout

- 1 Odprite aplikacijo **Fit** in tapnite **Fit Workout** .  
**ALI**  
Odprite aplikacijo **Fit Workout**.
- 2 Tapnite želeni način vadbe.
- 3 Tapnite **START** za začetek nadzora vaše vadbe.
  - Tapnite  za prekinitev ali  za nadaljevanje vadbe.
  - Tapnite , da shranite in zapustite vadbo ter si ogledate poročilo o vadbi.

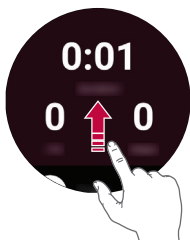

# Odpiranje nameščenih aplikacij

Na seznamu aplikacij so vse v uri nameščene aplikacije.

Po seznamu se pomikate tako, da potegnete gor ali dol, za uporabo aplikacije pa tapnite nanjo. Nazadnje uporabljena aplikacija je prikazana prva na vrhu kroga.



- Privzete aplikacije v napravi so predmet posodobitev. Podpora zanje je lahko ukinjena brez predhodnega opozorila. Če imate glede aplikacij v napravi kakršna koli vprašanja, se obrnite na servisni center podjetja LG. Glede aplikacij, ki jih namestite sami, se obrnite na ustreznega ponudnika storitev.
- Spreminjanje operacijskega sistema v napravi ali nameščanje programske opreme iz neuradnih virov lahko poškodujeta napravo in povzročita poškodbo ali izgubo podatkov. Taka dejanja kršijo vašo licenčno pogodbo s podjetjem LG in izničijo garancijo.

## Ogled seznama aplikacij

- 1 V primeru, da je vaš zaslon zatemnjen, tapnite nanj, da prebudite uro.
- 2 Pritisnite stranski gumb za **Stranski gumb za vklop/izklop/vrtenje**, da se odpre zaslon z aplikacijami.

## Prenos drugih aplikacij

Potem ko z vaše spremljevalne naprave v uro skopirate račune Google, lahko iz trgovine Google Play™ prenesete več aplikacij.

Za uporabo istih aplikacij, ki so že nameščene na vaši spremljevalni napravi, jih znova prenesite v svojo uro. Brez težav jih lahko prenesete s pomočjo kategorije »Apps on your phone«, ki se nahaja v trgovini Google Play™.



- Aplikacije na vaši napravi in njihove funkcije se lahko razlikujejo glede na državo, regijo ali specifikacije strojne opreme. LG ne odgovarja za težave v zvezi z delovanjem, ki izhajajo iz uporabe aplikacij, ki jih ni razvil LG.
- LG ne odgovarja za težave v zvezi z delovanjem ali nezdružljivostjo, ki so posledica spremenjenih nastavitvev prijave ali spremenjene programske opreme operacijskega sistema.
- Vsak poskus prilagajanja vašega operacijskega sistema lahko povzroči nepravilno delovanje naprave ali njenih aplikacij.
- Programska oprema, zvok, ozadja, slike in druga predstavnostna vsebina, ki je priložena napravi, imajo licenco za omejeno uporabo. Če te materiale pridobite iz naprave in jih uporabite v komercialne ali druge namene, morda kršite zakone o avtorskih pravicah. Kot uporabnik ste popolnoma odgovorni za nezakonito uporabo predstavnostne vsebine.
- Za podatkovne storitve, kot so pošiljanje sporočil, prenašanje podatkov, samodejna sinhronizacija ali uporaba lokacijskih storitev, boste morda morali plačati dodatne stroške. Če se želite izogniti dodatnim stroškom, izberite naročniški paket, ki ustreza vašim potrebam. Za več informacij se obrnite na ponudnika storitev.
- Ta vsebina v različici iOS ni podprta.



04

**Opravila s  
pomočjo  
glasovnih ukazov**

# Pomoč vašega Pomočnika Google na uri

V uro je vgrajen Pomočnik Google. Sprašujte ga. Povejte mu, kaj lahko naredi za vas. To je vaš osebni Google. Samo recite »OK Google« ali pritisnite in zadržite **Stranski gumb za vklop/izklop/vrtenje**, dokler ne zagledate sporočila **What can you do?**



- Za pomoč Pomočnika Google mora imeti spremljevalna naprava vzpostavljeno podatkovno ali Wi-Fi povezavo in naprave morajo biti v dosegu Bluetootha.
- Ta funkcija se lahko razlikuje ali morda ni podprta, odvisno od območja, jezika ali povezanih naprav.
- Če lahko uporabite to funkcijo, jo aktivirajte, tako da tapnete **Settings > Personalisation > 'Ok Google' detection**.

## Nastavitev opomnika

Svojemu Pomočniku Google lahko izdate ukaz, da nastavi opomnik. Po nastavitvi opomnika se bo pojavila kartica s časom opomnika.

- 1 V primeru, da je vaš zaslon zatemnjen, tapnite nanj, da prebudite uro.
- 2 Na začetnem zaslonu številčnice recite »OK Google« ali pritisnite in zadržite **Stranski gumb za vklop/izklop/vrtenje**, dokler ne zagledate sporočila **What can you do?**
- 3 Recite »Opomni me«.
- 4 Po pozivu dokončajte svoj opomnik. Vaš opomnik se bo po nekaj sekundah samodejno shranil (za preklic pred koncem shranjevanja tapnite (x).)

## Ogled števila vaših korakov



Ogledate si lahko svoj cilj števila korakov, število korakov, ki ste jih opravili danes in vsak dan preteklega tedna, kot jih je izmerila aplikacija Fit.

- 1 V primeru, da je vaš zaslon zatemnjen, tapnite nanj, da prebudite uro.
- 2 Na začetnem zaslonu številčnice recite »OK Google« ali pritisnite in zadržite **Stranski gumb za vklop/izklop/vrtenje**, dokler ne zagledate sporočila **What can you do?**
- 3 Recite »Pokaži mi korake«. Videli boste le podatek o dnevnem številu korakov.

## Pošiljanje besedilnega sporočila

Svojemu Google Voice lahko izdate ukaz, da prek ure pošljete besedilna sporočila. Prav tako lahko odgovorite na vsako kartico z besedilnim sporočilom, ki jo prejmete na uro.

### Pošiljanje sporočila

- 1 V primeru, da je vaš zaslon zatemnjen, tapnite nanj, da prebudite uro.
- 2 Na začetnem zaslonu številčnice recite »OK Google« ali pritisnite in zadržite **Stranski gumb za vklop/izklop/vrtenje**, dokler ne zagledate sporočila **What can you do?**
- 3 Recite »Pošlji a besedilo«.
- 4 Pojavi se **To whom?** (Komu?). Izgovorite ime stika, ki mu želite poslati sporočilo. Za številke, ki jih nimate shranjene v imeniku spremljevalne naprave, lahko mobilno telefonsko številko tudi izgovorite.
- 5 Pozvani boste, da poveste sporočilo, ki ga želite poslati. Povejte svoje sporočilo.
- 6 Tapnite , da pošljete besedilno sporočilo (tapnite , da ga prekličete).

## Odgovarjanje na sporočilo

Potem ko na spremljevalno napravo prejmete obvestila o sporočilu, se bo na vaši uri pojavila kartica. Tapnite obvestilo in potegnite gor, dokler se ne pojavi **Reply**. Tapnite **Reply** (Odgovor), nato povejte svoje sporočilo ali vstavite emotikone oziroma sporočilo vnesite prek tipkovnice. Za vstavljanje emotikona, kot je smeško, v sporočilo tapnite 😊.



• Ta vsebina v različici iOS ni podprta.

## Nastavitev časovnika

Svojemu Pomočniku Google lahko izdate ukaz, da nastavi časovnik. Ko je časovnik nastavljen, se pojavi kartica, ki odšteva čas.

- 1 V primeru, da je vaš zaslon zatemnjen, tapnite nanj, da prebudite uro.
- 2 Na začetnem zaslonu številčnice recite »**OK Google**« ali pritisnite in zadržite **Stranski gumb za vklop/izklop/vrtenje**, dokler ne zagledate sporočila **What can you do?**
- 3 Recite »**Nastavi časovnik**«.

## Uporaba štoparice

Izmerite, koliko časa je preteklo, tako da aktivirate štoparico.

- 1 V primeru, da je vaš zaslon zatemnjen, tapnite nanj, da prebudite uro.
- 2 Na začetnem zaslonu številčnice recite »**OK Google**« ali pritisnite in zadržite **Stranski gumb za vklop/izklop/vrtenje**, dokler ne zagledate sporočila **What can you do?**
- 3 Recite »**Štart štoparice**«.
- 4 Za začetek pritisnite zgornji desni gumb.

## Nastavitev alarma

Na uri lahko nastavite več alarmov ločeno od alarmov na spremljevalni napravi. Na uri nastavljeni alarmi se ne bodo prenesli na vašo spremljevalno napravo, alarmi, ki pa jih imate na spremljevalni napravi, bodo na uri prožili kartico z alarmom (z vibriranjem in zvokom, če je tako nastavljeno).



- 1 V primeru, da je vaš zaslon zatemnjen, tapnite nanj, da prebudite uro.
- 2 Na začetnem zaslonu številčnice recite »OK Google« ali pritisnite in zadržite **Stranski gumb za vklop/izklop/vrtenje**, dokler ne zagledate sporočila **What can you do?**
- 3 Recite »Nastavi alarm«.

## Upravljanje alarmov

Alarmer, ki jih nastavite na uri, si lahko ogledate, spreminjate in izbrišete.

- 1 V primeru, da je vaš zaslon zatemnjen, tapnite nanj, da prebudite uro.
- 2 Na začetnem zaslonu številčnice recite »OK Google« ali pritisnite in zadržite **Stranski gumb za vklop/izklop/vrtenje**, dokler ne zagledate sporočila **What can you do?**
- 3 Recite »Prikaži alarme«.



- Tapnite  ob alarmu, da ga spremenite ali izbrišete.
- Tapnite , da ročno nastavite alarm.



05

**Nastavitve**

# Odpiranje menija z nastavitvami

V primeru, da je vaš zaslon zatemnjen, tapnite nanj, da prebudite uro.

- Pritisnite stranski gumb za **Stranski gumb za vklop/izklop/vrtenje**, da se odpre zaslon z aplikacijami, nato tapnite **Settings** .

## ALI

Povlecite navzdol po začetnem zaslonu številčnice, nato tapnite **Settings** .



- Tapnite nastavev, da jo vklopite ali izklopite, odprete seznam možnosti ali si ogledate informacije.

# Display

V **Settings**  (Nastavitve) tapnite **Display** (Prikaz).

- **Change watch face:** Nastavite lahko številčnico. Za podrobnosti poglejte poglavje *Sprememba številčnice*.
- **Adjust brightness:** Nastavite lahko raven svetlosti zaslona vaše ure.
- **Velikost pisave:** Nastavite lahko velikost na zaslonu prikazane pisave.
- **Zaslon vedno vključen:** Kadar ure ne uporabljate, je lahko zaslon izklopljen ali vklopljen, odvisno od vaših nastavitvev.
- **Zaklepanje na dotik:** Nastavite lahko zaklepanje zaslona na dotik. Za odklepanje zaslona na dotik pritisnite **stranski gumb za vklop/izklop/vrtenje**.

## Apps & notifications

V **Settings** ⚙️ (Nastavitve) tapnite **Apps & notifications** (Aplikacije in obvestila).

- **App info:** Vidite lahko podatke o nameščenih aplikacijah.
- **App notifications:** Nastavite lahko način pošiljanja opozoril aplikacij.
- **App permissions:** Preverite lahko dovoljenja za nameščene aplikacije.
- **Notification previews:** Omogoči ali onemogoči predogled obvestil.
- **Override Do Not Disturb for...:** Izberite aplikacije, ki naj sprejemajo obvestila v načinu »Ne moti«.
- **Vibration pattern:** Izberite vzorec vibriranja.

## Gestures

V **Settings** ⚙️ (Nastavitve) tapnite **Gestures** (Poteze).

- **Tilt-to-wake:** Nastavite lahko nagib, s katerim vklopite zaslon.
- **Touch to wake:** Nastavite lahko dotik, s katerim vklopite zaslon.
- **Wrist gestures:** Za brskanje po zaslonu lahko nastavite potezo, da hitro premaknete roko.
- **Launch tutorial:** Oglejte si navodila o uporabi potez pri vaši uri.
- **More tips:** Odpre spletno mesto na vaši spremljevalni napravi za pomoč z več nasveti glede potez.

# Connectivity

V **Settings**  (Nastavitve) tapnite **Connectivity** (Povezljivost).

## Bluetooth

- **Bluetooth:** Tapnite stikalo, da preklopite na Vkllop ali Izklop. Vkllop vam omogoči povezovanje in povezavo z drugimi napravami Bluetooth.
- **Available devices:** Prikaže vse naprave Bluetooth, ki so v dosegu vaše spremljevalne naprave. Tapnite eno, da vzpostavite povezavo in povežete.



- Med uporabo Bluetootha za povezavo z drugimi mobilnimi napravami, morajo biti naprave blizu ena drugi. V nasprotnem primeru lahko pride do neobičajnega delovanja ali hrupa, odvisno od okolja uporabe.
- Na odprtem je obseg delovanja Bluetootha približno 10 m. Ta obseg se lahko razlikuje, odvisno od okolja uporabe.
- Med izdelek in povezane naprave ne postavljajte ovir. Izhodni/dohodni signali so lahko zmanjšani zaradi uporabnikovega telesa, sten, vogalov ali ovir. Napravo uporabljajte tam, kjer ni ovir.
- Podprte so samo naprave Bluetooth, ki podpirajo profil A2DP in HFP.

## Wi-Fi

- **Wi-Fi:** Tapnite stikalo, da preklopite na Vklop ali Izklop. Vklop poveže z omrežjem Wi-Fi (z vašega seznama razpoložljivih, zaznanih omrežij).
- **Add network:** Omogoča, da ročno dodate omrežje Wi-Fi, tako da vnesete njegovo ime (SSID), varnost in geslo.
- **Saved networks:** Prikaže vaše shranjene povezave Wi-Fi, ki jih lahko urejate.
- **About Wi-Fi:** Pomoč je prikazana, ko naprava uporablja omrežje Wi-Fi.



- Med uporabo prek povezave Wi-Fi lahko vaša ura prejema obvestila z vaše naprave, čeprav Bluetooth ni na voljo.
- Vaša ura bo skladno s seznamom prijav Wi-Fi na vaši napravi poiskala in se povezala z najbližjim omrežjem Wi-Fi.

## Aeroplane mode

Tapnite stikalo, da preklopite na Vklop ali Izklop. Ko je način v letalu vklopljen, lahko še vedno uporabljate številne funkcije ure tudi v letalu ali na mestih, kjer je pošiljanje ali prejemanje podatkov prepovedano.



- Vklop načina v letalu na uri ne pomeni, da se bo tudi na spremljevalni napravi vklopil način v letalu. Če želite na spremljevalni napravi vključiti način v letalu, jo boste morali vklopiti ločeno.

## Location

Tapnite stikalo, da preklopite na Vklop ali Izklop. Upravljate lahko svoje lokacijske storitve da določite svojo približno lokacijo. Nekatere aplikacije, kot sta Vreme in Zemljevidi, potrebujejo za svoje delo podatke o lokaciji.



- Pri povezavi s spremljevalno napravo bo ura prevzela lokacijo spremljevalne naprave. Za izboljšanje natančnosti lokacije med povezovanjem naprave v nastavitvah lokacije svoje spremljevalne naprave vklopite High accuracy (velika natančnost).

## Accessibility

V **Settings**  (Nastavitve) tapnite **Accessibility** (Dostopnost).

- **Magnification gestures**: S trojnim dotikom lahko omogočite, da se povečava približa ali oddalji.

## Personalisation

V **Settings**  (Nastavitve) tapnite **Personalisation** (Personalizacija).

- **Input methods**: Prilagodite lahko nastavitve tipkovnice v napravi.
- **Accounts**: Pri svoji uri lahko dodate ali odstranite račun Google.
- **Customise hardware buttons**: Prilagodite lahko **Bottom right**.
- **'Ok Google' detection**: Omogoča vam uporabo Ok Google.
- **Device administration**: Omogoča ogled in onemogočanje skrbnikov naprave.
- **Enable alternate launcher**: Omogoča uporabo drugega zaganjalnika.

# System

V **Settings**  (Nastavitve) tapnite **System** (Sistem).

- **Battery Saver:** Zmanjša porabo baterije z zmanjšanjem nekaterih nastavitvev naprave.
- **JustWatch:** Uporabite lahko samo uro. Za uporabo ure je mogoče izklopiti vse funkcije, da se podaljša življenjska doba baterije.
- **Date & time** Nastavite lahko način sinhronizacije vaše ure in njen prikaz datuma, časa in časovnega območja.
- **Restart:** Svojo napravo lahko znova zaženete.
- **Turn off:** Svojo napravo lahko izklopite
- **Disconnect & reset:** Lahko prekinete povezavo ure z vašo spremljevalno napravo in ponastavite nastavitve ure na tovarniške vrednosti. Ne pozabite, da to izbriše vse vaše podatke na uri.
- **About:** Prikaže model, ime naprave, različice (za programsko opremo Google in Android), serijsko številko, številko izdelave, povezavo in podatke o bateriji. Na voljo so tudi naslednje možnosti:
  - **System updates, Legal notices and Terms of USE for LG apps**
- **Regulatory information:** Prikaže regulatorne informacije.



06

**Več informacij**

# Informacije o obvestilu o odprtokodni programski opremi

Če želite pridobiti izvorno kodo z licencami GPL, LGPL, MPL in z drugimi odprtokodnimi licencami, ki jo vsebuje ta izdelek, obiščite spletno mesto <http://opensource.lge.com>.

Poleg izvorne kode so za prenos na voljo še vsi omenjeni licenčni pogoji, zavrnitve jamstva in obvestila o avtorskih pravicah.

LG Electronics vam odprto kodo zagotovi tudi na CD-ROM-u na zahtevo preko elektronske pošte na naslov [opensource@lge.com](mailto:opensource@lge.com) ob plačilu zneska, ki pokriva stroške tovrstne distribucije (kot so stroški nosilca, pošiljanja in obdelave).

Ta ponudba velja tri leta od zadnje odpreme tega izdelka. Ta ponudba velja za vse, ki prejmejo te informacije.

## Blagovne znamke

- Copyright ©2018 LG Electronics Inc. Vse pravice pridržane. LG in logotip LG sta registrirani blagovni znamki družbe LG Group in povezanih podjetij.
- Bluetooth® je po vsem svetu registrirana blagovna znamka podjetja Bluetooth SIG, Inc.
- Wi-Fi® in logotip za Wi-Fi sta registrirani blagovni znamki družbe Wi-Fi Alliance.
- App Store je registrirana blagovna znamka družbe Apple Inc.
- Google in Wear OS by Google sta registrirani blagovni znamki družbe Google LLC.



- Vse druge blagovne znamke in avtorske pravice so v lasti posameznih lastnikov.

# IZJAVA O SKLADNOSTI

S tem **LG Electronics** izjavlja, da je ta izdelek **LM-W315** v skladu z bistvenimi zahtevami in drugimi ustreznimi določili direktive **2014/53/EU**.

Izjavo o skladnosti si lahko ogledate na <http://www.lg.com/global/declaration>.

## Za informacije o skladnosti izdelka se obrnite na pisarno

LG Electronics European Shared Service Center B.V.  
Krijgsman 1, 1186 DM Amstelveen, The Netherlands

## Pravne informacije in varnost (regulatorna številka ID, e-oznaka itd.)

Za pravne informacije pojdite v meni **Settings > System > Regulatory information**.

## POSODABLJANJE NAPRAVE

Dostop do najnovejših izdaj vdelane programske opreme, novih funkcij programske opreme in izboljšav.

- Pritisnite stranski gumb za vklop/izklop/vrtenje in se dotaknite **Settings > System > About > System updates**.



07

## **Varnostne informacije**

Pred vklopom naprave si preberite osnovne varnostne informacije.

## Varnostni nasveti

V izogib poškodb izdelka in da preprečite tveganje požara ali električnega udara, eksplozije ali drugih nevarnosti, upoštevajte naslednje varnostne ukrepe:

- za polnjenje naprave vedno uporabite adapter, kabel USB in polnilno postajo, ki so priloženi k napravi. uporaba napajalnih priprav drugih proizvajalcev lahko povzroči požar, električni udar, telesne poškodbe ali poškodbe naprave ali drugega premoženja.
- razpoložljiva dodatna oprema se lahko razlikuje, odvisno od območja, države ali ponudnika storitev.
- nekatera vsebina in nekatere slike se lahko razlikujejo od vaše naprave, odvisno od regije, ponudnika storitev, različice programske opreme in različice operacijskega sistema, ter se lahko spremenijo brez predhodnega obvestila.
- napajalnega kabla ne smete poškodovati, tako da ga upogibate, zvijate, vlečete, segrevate ali nanj polagate težke predmete.
- izdelek je opremljen s polnilno postajo za povezavo z namiznim ali prenosnim računalnikom ali s polnilnikom. preden izdelek povežete z računalnikom, se prepričajte, da je računalnik pravilno ozemljen. napajalni kabel namiznega ali prenosnega računalnika je opremljen s prevodnikom za ozemljitev opreme in ter ozemljitvenim vtičem. vtič mora biti priključen v ustrezno vtičnico, ki mora biti pravilno ozemljena, v skladu z vsemi lokalnimi uredbami in predpisi.
- izdelka ne smete odpreti, razstaviti, zdrobiti, upogniti ali deformirati, prebosti ali razrezati.
- v izdelek ne vstavljajte tujkov.
- izdelka ne smete dati v mikrovalovno pečico.
- izdelka ne izpostavljajte ognju, eksploziji ali drugim nevarnostim.
- vaš izdelek, tako kot mnoge druge naprave, med običajnim delovanjem proizvaja toploto. Izjemno dolg neposreden stik s kožo brez primerne prezračevanja lahko povzroči neugodje ali blažje opekline. Zato s svojim izdelkom ravnajte previdno tako med kot tudi tik po uporabi.
- če imate pri uporabi izdelka težave, ga prenehajte uporabljati in se za nasvet obrnite na pooblaščen servis LG Electronics.

# Splošna varnost in rokovanje

Med uporabo izdelka vedno upoštevajte naslednje splošne smernice.

## Vaše okolje

- **Varna delovna temperatura.** Izdelek uporabljajte in shranjujte pri temperaturah med 0 °C/32 °F in 35 °C/95 °F. Če ga izpostavite izjemno nizkim ali visokim temperaturam, se lahko poškoduje, pokvari ali celo eksplodira.
- **Med vožnjo.** Med vožnjo avtomobila je vožnja vaša glavna odgovornost. Uporaba mobilne naprave ali dodatne opreme za klicanje ali za drugo uporabo vam lahko med vožnjo odvrne pozornost. Oči imejte vedno na cesti.
- **V bližini eksploziv.** Izdelka ne uporabljajte na območjih, kjer bi njegove iskre lahko povzročile požar ali eksplozijo.
- **Na letalih.** Upoštevajte vsa pravila in navodila za uporabo elektronskih naprav. Večina letalskih družb dovoli uporabo elektronskih naprav med letom, vendar ne med vzletanjem in pristajanjem. Obstajajo tri glavne vrste letaliških varnostnih naprav: rentgenski aparati (uporabljeni pri predmetih na tekočem traku), magnetni detektorji (uporabljeni pri osebah, ki gredo skozi varnostne preglede) in magnetne roke (ročne naprave, uporabljene pri osebah ali posameznih predmetih). Svoj izdelek lahko spustite skozi letališke rentgenske aparate. Vendar ga ne smete spustiti skozi letališke magnetne detektorje ali ga izpostaviti magnetnim rokam.
- Na območju, na katerem se nahajate, vedno upoštevajte vse posebne predpise. Naprave izklopite na območju, kjer je njihova uporaba prepovedana ali kjer bi lahko povzročile motnje oz. nevarnosti.

## Opozorila glede baterije

- Naprave ne smete razstaviti, odpreti, zdrobiti, upogniti ali deformirati, prebosti ali razrezati.
- Naprave ne spreminjajte oziroma je ne izdelajte ponovno, v baterijo ne poskušajte vstavljati tujih predmetov, je ne potapljajte ali izpostavljajte vodi ali drugim tekočinam, ne izpostavljajte je ognju, eksploziji ali drugim nevarnostim.
- Pazite, da z baterijo ne pridejo v stik nobeni predmeti, npr. živalski zobje ali kremplji. To lahko povzroči požar.
- Baterijo uporabljajte le za sistem, za katerega je specificirana.
- Uporaba neustrezne baterije ali polnilnika lahko predstavlja nevarnost požara, eksplozije, izhajanja tekočine iz baterije ali druge nevarnosti.

- Pazite, da pri bateriji ne povzročite kratkega stika ali se s kovinskimi prevodnimi predmeti dotaknete sponk baterije.
- Odrasla oseba naj vedno nadzoruje uporabo baterije pri otrocih.
- Pazite, da vam naprava ne pade na iz rok. Če vam pade iz rok, sploh na trdo površino, in če sumite, da je prišlo do poškodbe, je nesite v servis, da jo pregledajo.
- Posledice nepravilne uporabe baterije so lahko ogenj, eksplozija ali druge nevarnosti.
- Ko se izdelek popolnoma napolni, vedno izključite polnilnik iz stenske vtičnice, da preprečite nepotrebno porabo energije.
- Če baterijo zamenjate z baterijo napačne vrste, obstaja nevarnost eksplozije. Uporabljene baterije odstranjujte skladno z navodili.

## Vgrajena baterija



### **OPOZORILO Obvestilo o menjavi baterije**

- Litij-ionska baterija je nevaren sestavni del, ki lahko povzroči poškodbe.
- Če baterijo zamenja oseba, ki za to ni usposobljena, lahko poškoduje napravo.
- Baterije ne menjajte sami. Baterija se lahko poškoduje, zato lahko pride do pregretja in telesne poškodbe. Baterijo mora zamenjati pooblaščen ponudnik storitev. Baterijo reciklirajte ali odložite ločeno od gospodinjskih odpadkov.
- Če izdelek vsebuje v izdelek vgrajene baterije in jih končni uporabnik ne more zlahka odstraniti, vam LG priporoča, da poiščete pomoč usposobljenega strokovnjaka, bodisi za zamenjavo baterije ali za recikliranje ob koncu delovne dobe tega izdelka. Za preprečevanje poškodb na izdelku in varnost uporabnika, ne odstranjujte baterij sami, ampak si poiščite pomoč servisa LG Service Helpline, ali drugega neodvisnega servisa, ki nudi takšne storitve.
- Odstranitev baterije bo vključevala, v primeru odstranitve izdelka, prekinitev električnih kablov/kontaktov in previdno odstranitev baterije, z uporabo ustreznega specialnega orodja. Če potrebujete navodila za kvalificirane strokovnjake o tem, kako varno odstraniti baterijo, obiščite spletno stran <http://www.lge.com/global/sustainability/environment/take-back-recycling>.

## Opombe glede voodopornosti

Izdelek je odporen na vodo in prah v skladu z oznako zaščite pred vdorom tujkov IP68.

Izdelek je bil preizkušen v nadzorovanem okolju in je dokazano odporen na vodo in prah v določenih razmerah (izpolnjuje zahteve klasifikacije IP68, ki je opisana v mednarodnem standardu IEC 60529-, Stopnje zaščite ohišij (koda IP); razmere preizkusa: 15-35 °C, 86-106 kPa, 1,5 metra, 30 minut). Naprave ne izpostavljajte razmeram, ki se razlikujejo od tistih za preizkus. Pri dejanski uporabi so rezultati lahko drugačni.



### OPOZORILO

Kljub oznaki zaščite IP68 naprava ni neprepustna v razmerah, v katerih ni bila preizkušena v LG-jevem nadzorovanem okolju. Upoštevajte, da poškodbe, ki nastanejo iz takih vzrokov, spremenijo barvo indikatorja LDI (Liquid Damage Indicator). Če se barva indikatorja LDI v izdelku spremeni, niste upravičeni do brezplačnih popravil v okviru omejene garancije izdelka.

Izdelka po možnosti ne izpostavljajte zelo prašnemu ali vlažnemu okolju. Izdelka ne uporabljajte v naslednjih okoljih.



Izdelka ne potaplajte v tekoče kemikalije (mila itd.); dovoljeno ga je potopiti samo v vodo.



Izdelka ne potaplajte v slano vodo, vključno z morsko.



Izdelka ne potaplajte v vrelece.



Z izdelkom ne plavajte.



Izdelka ne polagajte neposredno na pesek (na primer mivko) ali v blato.



Izdelka ne potaplajte v vodo globlje kot pribl. 1,5 metra.

Izdelka ne imejte potopljenega v vodi dlje kot 30 minut.

- Če se izdelek zmoči, pred uporabo s suho krpo obrišite mikrofona in napravo.
- Če zmočite izdelek ali roke, pred rokovanjem z izdelkom posušite le-tega oz. roke.
- Izdelka ne uporabljajte, kjer bi bil lahko poškropljen z vodo pod visokim tlakom (na primer blizu pipe ali glave za prhanje), in ga ne potaplajte v vodo za dolgo časa, saj ni zasnovan tako, da bi vzdržal vodo pod visokim tlakom.
- Izdelek ni odporen na udarce. Pazite, da vam izdelek ne pade, in ga ne izpostavljajte udarcem. Lahko se poškoduje ali deformira glavna enota in začne prepuščati vodo.
- Če izdelek pade ali se udari, se lahko zmanjša njegova odpornost na vodo in prah.
- Če se izdelek zmoči, ga temeljito posušite s čisto, mehko krpo.
- Če napravo uporabljate, ko je mokra, zaslon na dotik in druge funkcije morda ne bodo delovale pravilno.



- Če ne upoštevate navedenih navodil, lahko pride do razveljavitve omejene garancije naprave.

## Srčni spodbujevalniki in druge medicinske naprave

Osebe s srčnimi spodbujevalniki:

- Naj imajo izdelek najmanj 15 cm stran od srčnega spodbujevalnika, ko je izdelek **VKLOPLJEN**.
- izdelka ne smejo nositi v prsnem žepu.
- uporabljajo izdelek na zapestju roke, nasprotne srčnemu spodbujevalniku, da kar se da zmanjšajo možnost radiofrekvenčnih motenj.
- nemudoma **IZKLOPIJO** izdelek, če posumijo, da je prišlo do motnje.

V primeru, da uporabljate kakšno drugo medicinsko napravo, se posvetujte s svojim zdravnikom ali proizvajalcem naprave in ugotovite, ali je ustrezno zaščitena pred zunanjimi radiofrekvenčnimi motnjami.

## Nasveti za uporabo Bluetootha in Wi-Fi pri vaši uri

- V primeru povezave vašega izdelka z drugimi mobilnimi napravami, morajo biti naprave blizu ena drugi. V nasprotnem primeru lahko pride do neobičajnega delovanja ali hrupa, odvisno od okolja uporabe.
- Na odprtem je obseg delovanja Bluetootha približno 10 m. Ta obseg se lahko razlikuje, odvisno od okolja uporabe.
- Med izdelek in povezane naprave ne postavljajte ovir. Izhodni/dohodni signal je lahko zmanjšan zaradi uporabnikovega telesa, sten, vogalov ali ovir. Napravo uporabljajte tam, kjer ni ovir.
- Med uporabo prek povezave Wi-Fi lahko vaša ura prejema obvestila z vaše naprave, čeprav Bluetooth ni na voljo.
- Vaša ura bo skladno s seznamom prijav Wi-Fi na vašem telefonu poiskala in se povezala z najbližjim omrežjem Wi-Fi.

## Nasveti glede prikaznega okna

- Nepremičnih podob ne imejte prikazanih dlje časa. To lahko namreč povzroči, da se podoba vžge na zaslon oz. povzroči madeže.
- Ne priporočamo aplikacij, ki več kot 10 minut prikazujejo enak zaslon, saj garancija ne vključuje morebitne poškodbe zaslona.

## Izpostavljenost radiofrekvenčni energiji

Informacije o izpostavljenosti radijskim valovom in stopnji sevanja (SAR).

Ta izdelek je skladen z veljavnimi varnostnimi zahtevami glede izpostavljenosti radijskim valovom. Zahteve temeljijo na znanstvenih smernicah, ki vključujejo varnostne meje za zagotovitev varnosti za vse ljudi, ne glede na starost in zdravstveno stanje.

- Pri smernicah za izpostavljenost radijskim valovom je v uporabi merska enota, znana kot SAR (Specific Absorption Rate). Preizkusi za SAR se izvajajo po standardiziranih metodah, tako da izdelek oddaja pri najvišji potrjeni ravni moči v vseh uporabljenih frekvenčnih pasovih.
- Čeprav imajo lahko različni modeli izdelkov LG različne stopnje sevanja SAR, so vsi skladni z ustreznimi smernicami glede izpostavljenosti radijskim valovom.
- Mejna vrednost SAR, ki jo priporoča Mednarodna komisija za varstvo pred neioniziranimi sevanji (ICNIRP), je 2 W/kg, izražena kot povprečje 10 g tkiva za SAR pri ustih, ali 2 W/kg, izražena kot povprečje 10 g tkiva za SAR pri uporabi na okončini.

- Najvišja vrednost SAR za ta model izdelka pri uporabi v bližini ust (obraz) je 0,101 W/kg (10 g) pri uporabi na okončini (zapestje) je 0,208 W/kg (10 g).
- Naprava je bila testirana za običajno uporabo na okončini (zapestje), pri čemer je razdalja med telesom uporabnika (zapestje) in zadnjo stranjo naprave 0 cm. Poleg tega je bila ta naprava testirana za običajno uporabo v bližini ust (obraz), pri čemer je razdalja med usti uporabnika (obraz) in sprednjo stranjo naprave 1 cm. Da bi zagotovili skladnost z zahtevami SAR o radijski opremi, morate pri uporabi v bližini ust (obraz) vedno vzdrževati vsaj 1 cm razdalje do naprave.

## Informacije komisije FCC o izpostavljenosti radiofrekvenčni elektromagnetni energiji

Avgusta 1996 je ameriška zvezna komisija za komunikacije (FCC) z ukrepi v Poročilu in sklepu FCC 96-326 sprejela posodobljen varnostni standard glede izpostavljenosti ljudi radiofrekvenčni elektromagnetni energiji (RF-energiji), ki jo oddajajo oddajniki, regulirani s strani komisije FCC. Te smernice so skladne z varnostnimi standardi, navedenimi v mednarodnih in ameriških standardih. Zasnova naprave je v skladu s smernicami komisije FCC in temi mednarodnimi standardi.

### Izjava v členu 15.19

Ta naprava je skladna z določili 15. člena pravilnika komisije FCC. Uporaba je dovoljena pod naslednjima dvema pogojeva:

- (1) naprava ne sme povzročati škodljivih motenj in
- (2) naprava mora sprejeti vse motnje, vključno z motnjami, ki bi lahko povzročile neželeno delovanje.

### Izjava v členu 15.21

Spremembe ali prilagoditve, ki jih proizvajalec izrecno ne odobri, lahko razveljavijo dovoljenje uporabnika za uporabo te opreme.

## Delovanje na telesu (zapestje) in v bližini ust

Naprava je bila testirana za običajno uporabo na telesu (zapestje), pri čemer je razdalja med telesom uporabnika (zapestje) in zadnjo stranjo naprave 0 cm.

Ta naprava je bila testirana tudi za običajno uporabo v bližini ust (obraz), pri čemer je razdalja med usti uporabnika (obraz) in sprednjo stranjo naprave 1 cm.

Za izpolnjevanje zahtev FCC v zvezi z izpostavljenostjo radijskim frekvencam mora najmanjša razdalja med usti uporabnika (obraz) in sprednjo stranjo naprave vedno znašati najmanj 1 cm.

Dodatkov, ki vsebujejo kovinske sestavne dele, ni dovoljeno uporabljati.

### Izjava v členu 15.105

Oprema je bila preizkušena in ugotovljena je bila skladnost z omejitvami za digitalne naprave razreda B po 15. členu pravilnika komisije FCC. Te omejitve so zasnovane za zagotovitev primerne zaščite pred škodljivimi motnjami v stanovanjskih prostorih. Oprema ustvarja, uporablja in lahko oddaja radiofrekvenčno energijo in, če ni nameščena ter uporabljena v skladu z navodili, lahko moti radijske komunikacije. Vendar ni jamstva, da pri določeni uporabi ne bo prišlo do motenj. Če oprema povzroča škodljive motnje ali moti televizijski sprejem, kar lahko ugotovite tako, da jo izklopite in vklopite, uporabnika spodbujamo, da poskusi motnje odpraviti z enim ali več naslednjimi ukrepi:

- Preusmerite ali premestite sprejemno anteno.
- Povečajte razdaljo med opremo in sprejemnikom.
- Opremo priključite na vtičnico v tokokrog, v katerega ni priključen sprejemnik.
- Za pomoč se obrnite na izkušenega radijskega ali televizijskega serviserja.

## Izjava o varnosti laserja

### Pozor!

Ta izdelek uporablja laserski sistem. Da zagotovite pravilno uporabo izdelka, pozorno preberite ta uporabniški priročnik in ga shranite za prihodnjo uporabo. Če je enoto treba servisirati, se obrnite na pooblaščen servisni center.

Uporaba krmilnikov, izvajanje postopkov in prilagajanje, ki niso opisani v tem dokumentu, lahko povzročijo nevarno izpostavljenost sevanju.

Da preprečite neposredno izpostavljenost laserskemu žarku, ne poskušajte odpreti ohišja ali priti v neposreden stik z laserjem.

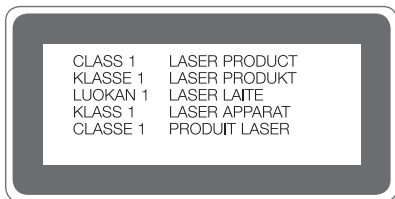

Podprti frekvenčni pasovi	Izhodna moč Tx
BT 2.4GHz	9 dBm
WLAN 2.4GHz	15 dBm

## UKV

Naprava se lahko uporablja v vseh državah članicah EU, v kolikor ima UKV oddajnik, ki je del opreme, razen v Grčiji in na Cipru.

## Odstranjevanje vašega starega aparata



1. Na izdelku prečrtan simbol smetnjaka opozarja, da je treba odpadne električne in elektronske izdelke (OEEI) odstranjevati ločeno od ostalih komunalnih odpadkov.
2. Odpadni električni izdelki lahko vsebujejo nevarne snovi, zato s pravilnim odstranjevanjem starega aparata pripomorete k preprečevanju morebitnih negativnih vplivov na okolje in zdravje ljudi. Vaš stari aparat lahko vsebuje dele, ki bi jih bilo mogoče uporabiti za popravilo drugih izdelkov, in druge dragocene materiale, ki jih je mogoče reciklirati in s tem ohranjati omejene vire.
3. Vaš aparat lahko odnesete bodisi v trgovino, kjer ste kupili ta izdelek, ali pa se obrnite na lokalni urad za odstranjevanje odpadkov glede podrobnosti o najbližjem pooblaščenem zbirnem mestu za OEEI. Za najnovejše informacije za vašo državo si oglejte [www.lg.com/global/recycling](http://www.lg.com/global/recycling)

## Odlaganje odpadnih baterij/akumulatorjev



1. Simbolu so lahko dodane tudi kemične oznake za živo srebro (Hg), kadmij (Cd) ali svinec (Pb), če baterija vsebuje več kot 0,0005 % živega srebra, 0,002 % kadmija ali 0,004 % svinca.
2. Vse baterije/akumulatorje odstranjujte ločeno od običajnih komunalnih odpadkov na namenskih zbirnih mestih, ki jih določi vlada ali krajevne oblasti.
3. S pravilnim odlaganjem starih baterij/akumulatorjev pomagajte preprečevati negativne posledice za okolje ter zdravje ljudi in živali.
4. Podrobnejše informacije o odstranjevanju starih baterij/akumulatorjev poiščite pri mestnem uradu, komunalni službi ali prodajalni, kjer ste izdelek kupili.



CE