

INSTRUKCJA OBSŁUGI

Urządzenie
digital signage
firmy LG
(MONITOR INFORM-
ACYJNY)

Przed rozpoczęciem korzystania z urządzenia należy uważnie przeczytać instrukcję obsługi.
Po przeczytaniu warto ją zachować do dalszego wykorzystania.

32SE3B	32SE3KB	43SL5B
43SE3B	43SE3KB	49SL5B
49SE3B	49SE3KB	55SL5B
55SE3B	55SE3KB	
65SE3B	65SE3KB	

www.lg.com

SPIS TREŚCI

3 ZASADY BEZPIECZEŃSTWA

- 3 Zalecenia dotyczące instalacji produktu
- 4 Zalecenia dotyczące zasilacza sieciowego i zasilania elektrycznego
- 5 Zalecenia dotyczące przenoszenia produktu
- 5 Zalecenia dotyczące eksploatacji produktu
- 5 Montaż na ścianie

6 LICENCJE

7 MONTAŻ I PRZYGOTOWANIE DO PRACY

- 7 Akcesoria
- 8 Dodatkowe akcesoria
- 10 Części i przyciski
- 12 Podłączanie podstawy
- 13 Podłączanie głośników
- 14 Połączenie odbiornika podczerwieni
- 15 Układ pionowy
- 16 Montaż i demontaż elementu przykręcane logo LG
- 17 Montaż na ścianie

19 PILOT ZDALNEGO STEROWANIA

- 21 Wyświetlanie nazwy urządzenia podłączonego do portu wejściowego
- 21 Menu regulacji balansu bieli
- 22 Korzystanie z identyfikatora obrazu

23 PODŁĄCZANIE

- 23 Podłączanie do komputera
- 25 Podłączanie urządzenia zewnętrznego

28 KORZYSTANIE Z FUNKCJI MONITORA

- 28 Korzystanie z listy wejść
- 28 Dostosowywanie proporcji ekranu

30 FUNKCJE ROZRYWKI

- 30 Korzystanie z sieci
- 30 Podłączanie do sieci
- 32 Status sieci
- 33 Korzystanie z funkcji Moje Media
- 33 - Podłączanie urządzeń pamięci masowej USB
- 35 - Przeglądanie plików
- 37 - Wyświetlanie filmów
- 40 - Wyświetlanie zdjęć
- 42 - Słuchanie muzyki
- 44 - Przeglądanie menu Lista zawartości

45 DOSTOSOWYWANIE USTAWIEŃ

- 45 Dostęp do głównych menu
- 46 - Ustawienia w menu OBRAZ
- 50 - Ustawienia w menu DŹWIĘK
- 51 - Ustawienia w menu CZAS
- 52 - Ustawienia w menu OPCJE
- 55 - Ustawienia menu SIEĆ

56 ROZWIĄZYWANIE PROBLEMÓW

58 DANE TECHNICZNE PRODUKTU

70 KODY STEROWANIA PODCZERWIENIĄ

72 ABY STEROWAĆ WIELOMA PRODUKTAMI

- 72 Podłączanie przewodu
- 73 Konfiguracje przewodu RS-232C
- 73 - Przewód 4P
- 73 - Przewód RS-232C
- 73 Parametry komunikacji
- 74 Wykaz poleceń
- 76 Protokół transmisji/odbioru

Zasady bezpieczeństwa

Przed rozpoczęciem korzystania z produktu należy dokładnie zapoznać się z zasadami bezpieczeństwa.

OSTRZEŻENIE

- Zignorowanie ostrzeżenia może spowodować wypadek, a w konsekwencji poważne obrażenia ciała lub śmierć.

PRZESTROGA

- Zignorowanie tego typu uwag może spowodować lekkie zranienie lub uszkodzenie produktu.

OSTRZEŻENIE

- Tylko do użytku wewnątrz pomieszczeń.

Zalecenia dotyczące instalacji produktu

OSTRZEŻENIE

- Urządzenie należy trzymać z dala od źródeł ciepła, takich jak grzejniki elektryczne.
 - ▶ Występuje ryzyko porażenia prądem, pożaru, nieprawidłowego działania lub odkształceń.
- Materiały chroniące przed wilgocią oraz winylowe opakowania należy przechowywać w miejscu niedostępnym dla dzieci.
 - ▶ Materiał chroniący przed wilgocią jest szkodliwy w przypadku spożycia. W razie przypadkowego spożycia należy wymusić wymioty i udać się do najbliższego szpitala. Poza tym opakowania winylowe mogą spowodować uduszenie, dlatego należy przechowywać je w miejscu niedostępnym dla dzieci.
- Nie należy kłaść ciężkich przedmiotów na produkcie ani nie należy na nim śadać.
 - ▶ Jeśli produkt przewróci się lub upadnie, może to spowodować obrażenia ciała, dlatego zwłaszcza dzieci powinny zachować ostrożność w pobliżu produktu.
- Nie należy pozostawiać w przejściu luźno leżącego przewodu zasilającego ani sygnałowego.
 - ▶ Osoby przechodzące mogą się potknąć, co może spowodować porażenie prądem, pożar, uszkodzenie produktu lub obrażenia ciała.
- Produkt należy umieścić w czystym i suchym miejscu.
 - ▶ Kurz lub wilgoć mogą spowodować porażenie prądem, pożar lub uszkodzenie produktu.
- Jeśli z urządzenia będzie wydobywał się dym, inny zapach lub dziwne odgłosy, należy odłączyć przewód zasilania i skontaktować się z centrum obsługi.
 - ▶ Dalsze użytkowanie produktu bez zastosowania odpowiednich środków ostrożności może doprowadzić do porażenia prądem lub pożaru.
- Jeśli produkt zostanie upuszczony lub uszkodzony, należy go wyłączyć i wyjąć przewód zasilający z gniazdka.
 - ▶ Dalsze użytkowanie produktu bez zastosowania odpowiednich środków ostrożności może doprowadzić do porażenia prądem lub pożaru. Należy skontaktować się z centrum serwisowym.
- Nie wolno upuszczać żadnych przedmiotów na produkt ani go uderzać. Nie wolno rzucać zabawkami ani innymi przedmiotami w ekran produktu.
 - ▶ Może to spowodować zranienie osób znajdujących się w pobliżu oraz uszkodzenie urządzenia.
- Nie należy dopuścić do upadku ani upuszczenia produktu podczas podłączania go do urządzenia zewnętrznego.

- ▶ Może to spowodować obrażenia ciała lub uszkodzenie produktu.
- W przypadku podłączania produktu do konsoli gier należy zachować między urządzeniami odległość równą czterokrotności przekątnej ekranu.

- ▶ Upadek produktu ze względu na niewystarczającą długość kabla może spowodować obrażenia ciała i uszkodzenie produktu.
- Długotrwałe wyświetlanie jednego obrazu może uszkodzić ekran i spowodować wypalenie. Aby chronić produkt w przypadku długiego czasu używania, należy wyłączyć w komputerze wygaszacz ekranu lub uruchomić dostępną w produkcie funkcję zabezpieczenia przed powstawaniem obrazu szcztakowego, a kiedy produkt jest nieużywany, wyłączyć zasilanie. Wypalenia i inne związane z nimi uszkodzenia nie są objęte gwarancją na ten produkt.
- Produktu nie należy instalować w miejscach, gdzie będzie narażony na działanie oleju lub mgły olejowej,
 - ▶ może to spowodować uszkodzenie produktu i jego upadek.

PRZESTROGA

- Otwory wentylacyjne znajdujące się w obudowie urządzenia nie mogą zostać zablokowane. Produkt należy zamontować w odpowiednio przestronnym miejscu, zapewniając ponad 10 cm odstepu od ściany.
 - ▶ Jeśli produkt zostanie umieszczony za blisko ściany, może dojść do odkształcenia się produktu lub do zapłonu spowodowanego przegrzaniem się.
- Nie można dopuścić do zablokowania otworów wentylacyjnych urządzenia przez obrus lub zastone.
 - ▶ Przegrzanie się produktu może spowodować jego odkształcenie się lub zapłon.
- Produkt należy umieścić na płaskiej i stabilnej powierzchni, która uniemożliwi upadek produktu.
 - ▶ Upadek produktu może spowodować uszkodzenie ciała lub uszkodzenia produktu.
- Produkt należy ustawić w miejscu, w którym nie występują zakłócenia elektromagnetyczne.
- Nie wolno umieszczać produktu w miejscu bezpośrednio nasłonecznionym.
 - ▶ Może to spowodować uszkodzenie produktu.
- Zainstalowanie produktu w warunkach niezgodnych z zalecanymi może spowodować znaczne pogorszenie jakości obrazu, skrócenie okresu eksploatacji produktu oraz pogorszenie jego wyglądu. Przed instalacją produktu należy skonsultować się z firmą LG lub wykwalifikowanym instalatorem. To ostrzeżenie dotyczy miejsc o znacznym stopniu zapylenia, miejsc, w których występuje mgła olejowa, o bardzo wysokiej lub niskiej temperaturze lub bardzo wysokiej wilgotności, a także lokalizacji, w których wykorzystywane są substancje chemiczne lub w których produkt będzie włączony przez długi czas (np. lotnisk czy dworców kolejowych). Nieprzestrzeżenie tych zaleceń spowoduje utratę gwarancji.
- Urządzenia nie wolno użytkować w miejscach o słabej wentylacji (np. na półkach lub w szafkach), na poduszkach lub dywanach ani na zewnątrz budynków.
- Urządzenia nie wolno też umieszczać w pobliżu źródeł ciepła, np. urządzeń oświetleniowych.

Zalecenia dotyczące zasilacza sieciowego i zasilania elektrycznego

⚠ OSTRZEŻENIE

- W przypadku dostania się obcej substancji do produktu (telewizor, monitor, przewód zasilania, zasilacz sieciowy) należy natychmiast odłączyć przewód sieciowy i skontaktować się z centrum serwisowym.
 - ▶ Niezastosowanie się do tego zalecenia może spowodować pożar lub porażenie prądem wywołane uszkodzeniem produktu.
 - ▶ Nie wolno dotykać zasilacza sieciowego mokrymi rękoma. Jeśli bolce przewodu są mokre lub zakurzone, przed użyciem należy je osuszyć i oczyścić.
 - ▶ Nieprzestrzeganie tego zalecenia może skutkować pożarem lub porażeniem prądem elektrycznym.
- Należy dokładnie włożyć wtyczkę przewodu zasilającego do zasilacza sieciowego.
 - ▶ Jeśli wtyczka nie będzie prawidłowo podłączona, połączenie może spowodować pożar lub porażenie prądem.
- Należy korzystać z przewodów zasilających i zasilaczy sieciowych dostarczonych i zatwierdzonych przez firmę LG Electronics Inc.
 - ▶ Korzystanie z niezatwierdzonych produktów może spowodować pożar lub porażenie prądem.
- Przewód zasilający należy zawsze odłączać, trzymając za wtyczkę. Nie wolno nadmiernie wyginać przewodu zasilającego.
 - ▶ Mogłoby to uszkodzić linię wysokiego napięcia, a tym samym doprowadzić do porażenia prądem lub pożaru.
- Nie wolno stawiać na przewodzie zasilającym ani zasilaczu sieciowym. Nie wolno też stawiać na nich ciężkich obiektów (np. urządzeń elektrycznych) ani kłaść ubrań. Należy uważać, aby nie uszkodzić przewodu zasilającego i zasilacza sieciowego ostrymi narzędziami.
 - ▶ Uszkodzone przewody zasilające mogą skutkować pożarem lub porażeniem prądem elektrycznym.
- Nie należy rozmontowywać, naprawiać ani modyfikować przewodu zasilającego ani zasilacza sieciowego.
 - ▶ Nieprzestrzeganie tego zalecenia może spowodować pożar lub porażenie prądem elektrycznym.
- Przewód zasilający musi być podłączony do gniazdka z uziemieniem.
 - ▶ W przeciwnym razie istnieje niebezpieczeństwo śmiertelnego porażenia prądem lub uszkodzenia ciała.
- Należy używać wyłącznie napięcia znamionowego.
 - ▶ W przeciwnym razie produkt może ulec uszkodzeniu, a użytkownik może zostać porażony prądem.
- W czasie burzy nie wolno dotykać przewodu zasilającego i sygnałowego, ponieważ może to być bardzo niebezpieczne.
 - ▶ Może to spowodować porażenie prądem.
- Do jednego gniazdka nie należy podłączać kilku przedłużaczy, urządzeń elektrycznych czy grzejników elektrycznych. Należy użyć listwy zasilającej z uziemieniem, przeznaczonej specjalnie do komputerów.
 - ▶ Przegrzanie może doprowadzić do pożaru.

- Nie wolno dotykać przewodu zasilającego mokrymi rękoma. Jeśli styki są mokre lub pokryte kurzem, należy je dokładnie wysuszyć lub wytrzeć z nich kurz.
 - ▶ Nadmierna wilgoć może doprowadzić do śmiertelnego porażenia prądem.
- Jeśli urządzenie nie będzie przez dłuższy czas używane, należy odłączyć przewód zasilający produktu.
 - ▶ Osadzający się kurz może spowodować pożar, a zużycie się izolacji – nieszczelność przewodów elektrycznych, porażenie prądem lub pożar.
- Przewód zasilający należy dokładnie podłączyć do gniazda i urządzenia.
 - ▶ Niedokładne włożenie wtyczki przewodu zasilającego grozi pożarem.
- Nie należy wkładać przedmiotów przewodzących prąd (np. metalowych prętów) w końcówkę przewodu zasilającego, gdy drugi koniec jest podłączony do gniazdka elektrycznego. Poza tym nie wolno dotykać przewodu zasilającego bezpośrednio po podłączeniu go do gniazdka.
 - ▶ Może to spowodować śmiertelne porażenie prądem.
- Łącznik urządzenia jest używany również do jego odłączania.
- Upewnij się, że urządzenie jest zamontowane w pobliżu gniazdka sieciowego, do którego urządzenie ma zostać podłączone, oraz że jest zapewniony łatwy dostęp do tego gniazdka.
- Dopóki urządzenie jest podłączone do gniazdka elektrycznego, nawet jego wyłączenie przyciskiem zasilania nie powoduje rozłączenia go z siecią elektryczną.

⚠ PRZESTROGA

- Gniazdko, zasilacz sieciowy i bolce przewodu zasilającego powinny być zawsze czyste.
 - ▶ Nieprzestrzeganie tego zalecenia może spowodować pożar.
- Nie należy odłączać przewodu zasilającego w trakcie korzystania z produktu.
 - ▶ Zwarcie może uszkodzić produkt.
- Należy stosować wyłącznie przewód zasilający dołączony do urządzenia. W przypadku używania innego przewodu zasilającego niż dostarczony przez producenta, należy upewnić się, że jest on zgodny z wymogami obowiązującymi w danym kraju. Jeśli przewód jest w jakikolwiek sposób uszkodzony, skontaktuj się z producentem lub najbliższym punktem serwisowym w celu jego wymiany.

Zalecenia dotyczące przenoszenia produktu

⚠️ OSTRZEŻENIE

- Produkt musi koniecznie zostać najpierw wyłączony.
 - ▶ W przeciwnym razie istnieje niebezpieczeństwo śmiertelnego porażenia prądem lub uszkodzenia produktu.
- Przed przeniesieniem produktu należy także odłączyć wszystkie przewody.
 - ▶ W przeciwnym razie istnieje niebezpieczeństwo śmiertelnego porażenia prądem lub uszkodzenia produktu.
- W przypadku przenoszenia produktu panel powinien być skierowany do przodu. Produkt należy trzymać obiema rękami. Upuszczenie produktu może spowodować porażenie prądem lub pożar. W przypadku konieczności naprawy produkt skontaktuj się z autoryzowanym centrum serwisowym.
- Produkt należy wyłączyć, odłączyć od zasilania i odłączyć od niego wszystkie przewody. Przeniesienie dużych urządzeń może wymagać udziału co najmniej 2 osób. Nie należy opierać się o przedni panel urządzenia ani wywierać na niego zbyt dużego nacisku.

⚠️ PRZESTROGA

- Nie należy potrząsać produktem podczas przenoszenia.
 - ▶ W przeciwnym razie istnieje niebezpieczeństwo śmiertelnego porażenia prądem lub uszkodzenia produktu.
- Nie należy wyrzucać opakowania produktu. Może się ono opierać podczas przeprowadzki.

Zalecenia dotyczące eksploatacji produktu

⚠️ OSTRZEŻENIE

- Nie należy samodzielnie rozmontowywać, naprawiać ani modyfikować urządzenia.
 - ▶ Może to spowodować pożar lub porażenie prądem.
 - ▶ W celu kontroli, kalibracji lub naprawy urządzenia należy skontaktować się z serwisem.
- Jeśli urządzenie ma pozostać przez dłuższy czas bez nadzoru, wyciągnij wtyczkę z gniazdka.
- Produkt należy umieścić w miejscu, w którym nie będzie narażony na kontakt z wodą.
 - ▶ Może to spowodować pożar lub porażenie prądem.
- Nie dotykaj ani nie zarysowuj przodu i boków ekranu metalowymi przedmiotami.
 - ▶ W przeciwnym wypadku może dojść do uszkodzenia ekranu.
- Należy unikać wysokich temperatur i wilgoci.

⚠️ PRZESTROGA

- W pobliżu produktu nie wolno przechowywać żadnych łatwopalnych substancji.
 - ▶ Istnieje ryzyko wybuchu lub pożaru spowodowanego lekkomyślnym przechowywaniem łatwopalnych substancji.
- Na czas czyszczenia produktu należy odłączyć przewód zasilający i delikatnie pocierać miękką szmatką, aby uniknąć zadrapań. Do czyszczenia nie wolno używać mokrej szmatki. W przypadku korzystania z wody w aerozolu lub innego płynu, nie należy rozpylać ich bezpośrednio na produkt. Niestosowanie się do tego zalecenia grozi porażeniem prądem. Do czyszczenia produktu nie wolno używać środków chemicznych, takich jak benzen, rozcieńczalnik czy alkohol.

- W celu ochrony wzroku należy podczas korzystania z produktu robić sobie przerwy.
- Zawsze należy dbać o czystość produktu.
- Podczas korzystania z urządzenia należy zająć wygodną, naturalną pozycję, pozwalającą na rozluźnienie mięśni.
- W przypadku korzystania z produktu przez dłuższy czas należy robić regularne przerwy.
- Nie należy mocno naciskać na panel rękoma ani ostrymi przedmiotami, np. gwoździami, paznokciami, pilnikiem, ołówkiem lub długopisem, oraz należy unikać zadrapania panelu.
- Należy zachować odpowiednią odległość od produktu.
 - ▶ Oglądanie obrazu na ekranie urządzenia ze zbyt małej odległości może spowodować pogorszenie wzroku.
- Należy ustawić odpowiednią rozdzielczość i odświeżanie, zgodnie z opisem w instrukcji obsługi.
 - ▶ W przeciwnym razie może dojść do pogorszenia wzroku.
- Do czyszczenia produktu należy stosować wyłącznie środki czyszczące dopuszczone przez producenta. Nie należy stosować benzenu, rozcieńczalników ani alkoholu.
 - ▶ Może to spowodować odkształcenie się produktu.
- Baterii nie wolno wystawiać na działanie wysokiej temperatury, np. poprzez wystawienie na bezpośrednie działanie światła słonecznego, umieszczenie w pobliżu otwartego kominka lub grzejnika elektrycznego.
- Baterii jednorazowego użytku NIE wolno umieszczać w ładowarce.
- Nie wolno wystawiać urządzenia na kontakt z płynami (np. poprzez ściekanie lub rozpryskiwanie). Na urządzeniu ani nad nim (np. na półkach nad urządzeniem) nie wolno stawiać pojemników z wodą (np. wazonów, filizanek itp.).
- Długotrwałe korzystanie ze słuchawek lub słuchanie przez słuchawki dźwięku o dużej głośności może spowodować uszkodzenie słuchu.
- Przednią obudowę produktu należy delikatnie przecierać w jednym kierunku szmatką do czyszczenia po uprzednim spryskaniu szmatki wodą (2, maks. 4 razy). Zbyt duża ilość wilgoci może powodować powstawanie plam.

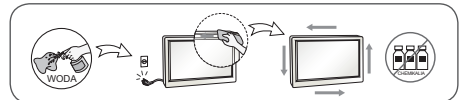

- Nie używaj w pobliżu monitora urządzeń wykorzystujących wysokie napięcie. (Np. elektrycznej łąki na owady)
 - ▶ Może to spowodować awarię monitora na skutek zwarcia.

Montaż na ścianie

- Produktu nie należy instalować samodzielnie. Należy skontaktować się z serwisem autoryzowanym przez producenta. W przeciwnym razie może dojść do obrażeń ciała.

LICENCJE

W zależności od modelu zastosowanie mają różne licencje. Więcej informacji na temat licencji można znaleźć na stronie www.lg.com.



Terminy HDMI, HDMI High Definition Multimedia Interface oraz logo HDMI są znakami towarowymi lub zarejestrowanymi znakami towarowymi HDMI Licesing, LLC w Stanach Zjednoczonych i innych krajach.



To urządzenie ma certyfikat DivX Certified®, który potwierdza, że zostało poddane rygorystycznym testom potwierdzającym obsługę odtwarzania materiałów wideo w formacie DivX®.

Aby odtwarzać zakupione filmy w formacie DivX, zarejestruj urządzenie na stronie vod.divx.com. Kod rejestracji znajduje się w sekcji DivX VOD menu ustawień urządzenia.

Certyfikowane urządzenie DivX® umożliwiające odtwarzanie plików wideo w formacie DivX® do rozdzielczości HD 1080p, w tym materiałów z kategorii premium.

DivX®, DivX Certified® oraz związane z nimi logotypy są znakami towarowymi firmy DivX, LLC i mogą być wykorzystywane jedynie na podstawie udzielonej licencji.

Chronione jednym lub kilkoma spośród następujących amerykańskich patentów: 7 295 673; 7 460 668; 7 515 710; 7 519 274.



Wyprodukowano na licencji Dolby Laboratories. Dolby i symbol z podwójnym D są znakami towarowymi firmy Dolby Laboratories.

MONTAŻ I PRZYGOTOWANIE DO PRACY

Akcesoria

Przed rozpoczęciem korzystania z produktu należy sprawdzić, czy wszystkie elementy znajdują się w opakowaniu. W przypadku braku elementów w opakowaniu należy skontaktować się ze sprzedawcą, u którego zakupiono produkt. Urządzenie i akcesoria przedstawione na ilustracjach w tej instrukcji mogą się różnić wyglądem od zakupionych przez użytkownika.

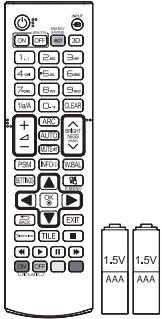

Pilot zdalnego sterowania,
Bateria (AAA) 2 szt.

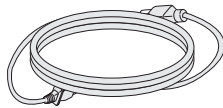

Przewód zasilający

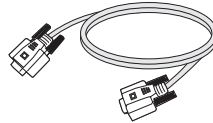

Przewód sygnałowy
D-Sub



Karta i karta gwarancyjna

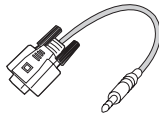

Adapter RS-232C

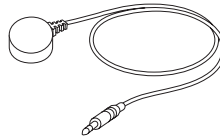

Czujnik podczerwieni i światła



PRZESTROGA

- Aby zapewnić bezpieczeństwo i prawidłowe działanie produktu, należy zawsze korzystać z oryginalnych elementów.
- Szkody i obrażenia ciała spowodowane stosowaniem niezatwierdzonych części nie są objęte gwarancją.



UWAGA

- Zawartość opakowania z produktem może się różnić w zależności od modelu i regionu.
- W związku z unowocześnieniem funkcji dane techniczne produktu i treść instrukcji obsługi mogą ulec zmianie bez wcześniejszego powiadomienia.
- Oprogramowanie i instrukcja obsługi SuperSign
 - Pobieranie ze strony internetowej firmy LG Electronics.
 - Odwiedź stronę internetową LG Electronics (<http://partner.lge.com>) i pobierz najnowsze oprogramowanie dla swojego modelu.

Dodatkowe akcesoria

W celu poprawienia jakości produktu producent może bez powiadomienia zmieniać istniejące akcesoria dodatkowe oraz dodawać nowe. Urządzenie i akcesoria przedstawione na ilustracjach w tej instrukcji mogą się różnić wyglądem od zakupionych przez użytkownika.

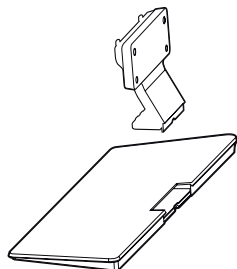

Podstawa

ST-322T	32SE3*
ST-432T	43SE3*/43SL5B
ST-492T	49SE3*/55SE3* 49SL5B/55SL5B
ST-652T	65SE3*



Elementy dystansowe podstawy

32SE3*	-
43SE3* 43SL5B	2 EA
49SE3* 49SL5B	
55SE3* 55SL5B	
65SE3*	



Wkręty

Średnica 4,0 x gwint 0,7

Model	długość (z podkładką sprężystą)	Liczba
32SE3*	10 mm	6 EA
43SE3* 43SL5B	14 mm	8 EA
49SE3* 49SL5B	14 mm	8 EA
55SE3* 55SL5B	14 mm	8 EA
65SE3*	16 mm	8 EA

Zestaw do mocowania podstawy

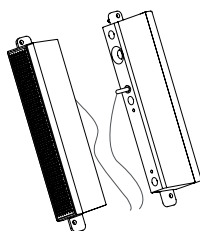

**Głośniki
SP-5000**



**Uchwyty do przewodów/
Opaski na przewody**



Wkręty
Średnica 4,0 x gwint 0,7 x
długość 8 mm (z podkładką
sprężystą)

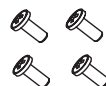

Wkręty
Średnica 4,0 x gwint 1,6 x
długość 10 mm

Zestaw głośnikowy

(Dotyczy tylko modelu **SE3B/**SL5B)

! UWAGA

- Uchwyt do przewodów/opaska na przewody mogą być niedostępne w przypadku niektórych regionów i modeli.
- Opcjonalne akcesoria są dostępne w zestawie z niektórymi modelami. W razie potrzeby akcesoria można zakupić oddzielnie.

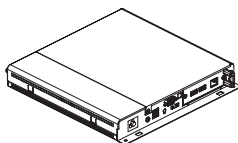

**Odtwarzacz multimedialny
MP500/ MP700**



Wkręty



**Płyta CD (instrukcja
obsługi)/ Karta**

Zestaw odtwarzacza multimedialnego

(Polecenie może nie być obsługiwane w zależności od modelu.)

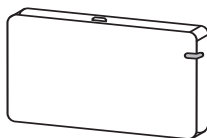

AN-WF500

Zestaw modułu sterującego Wi-Fi

! UWAGA

- Opcjonalne akcesoria są dostępne w zestawie z niektórymi modelami. W razie potrzeby akcesoria można zakupić oddzielnie.

Części i przyciski

- Niektóre modele mogą wyglądać inaczej niż pokazano na ilustracji.

32/43/49/55SE3B

32/43/49/55SE3KB

43/49/55SL5B

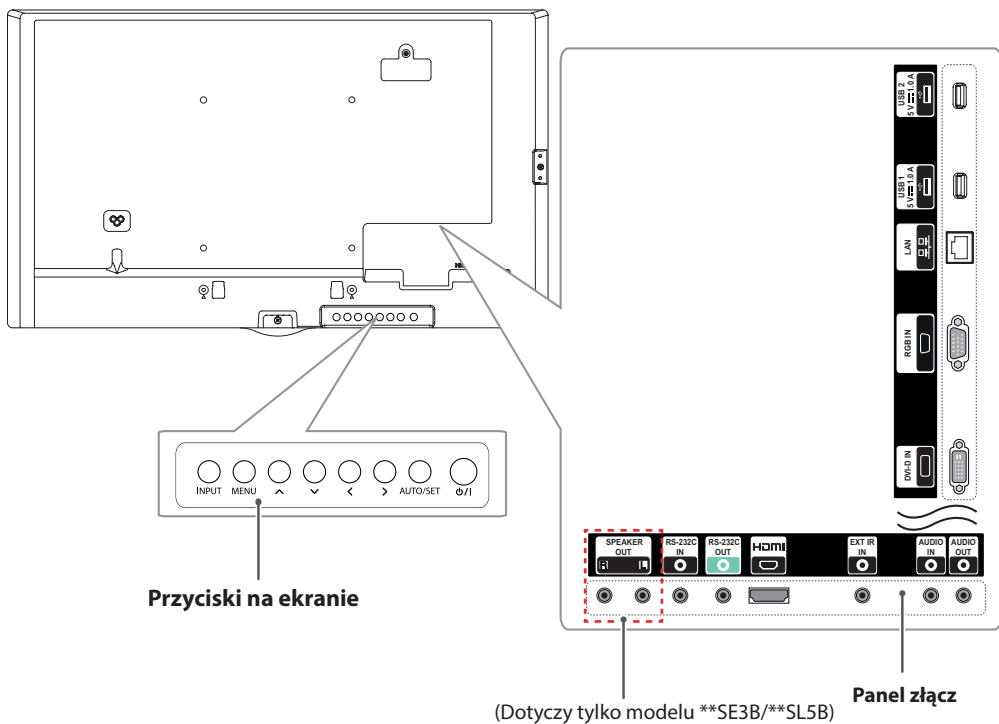

Przyciski na ekranie	Funkcja
INPUT (ŹRÓDŁO)	Zmiana źródła sygnału wejściowego.
MENU	Dostęp do menu głównych, zapisywanie wprowadzonych ustawień i zamykanie menu.
^ v	Zwiększanie / zmniejszanie wartości ustawienia.
< >	Przesunięcie w lewo i w prawo.
AUTO/SET (AUTOMATYCZNA KONFIGURACJA/USTAW)	Wskazuje aktualnie wykorzystywane wejście oraz tryb pracy.
⏻ / I	Włączanie i wyłączanie zasilania.

65SE3B

65SE3KB

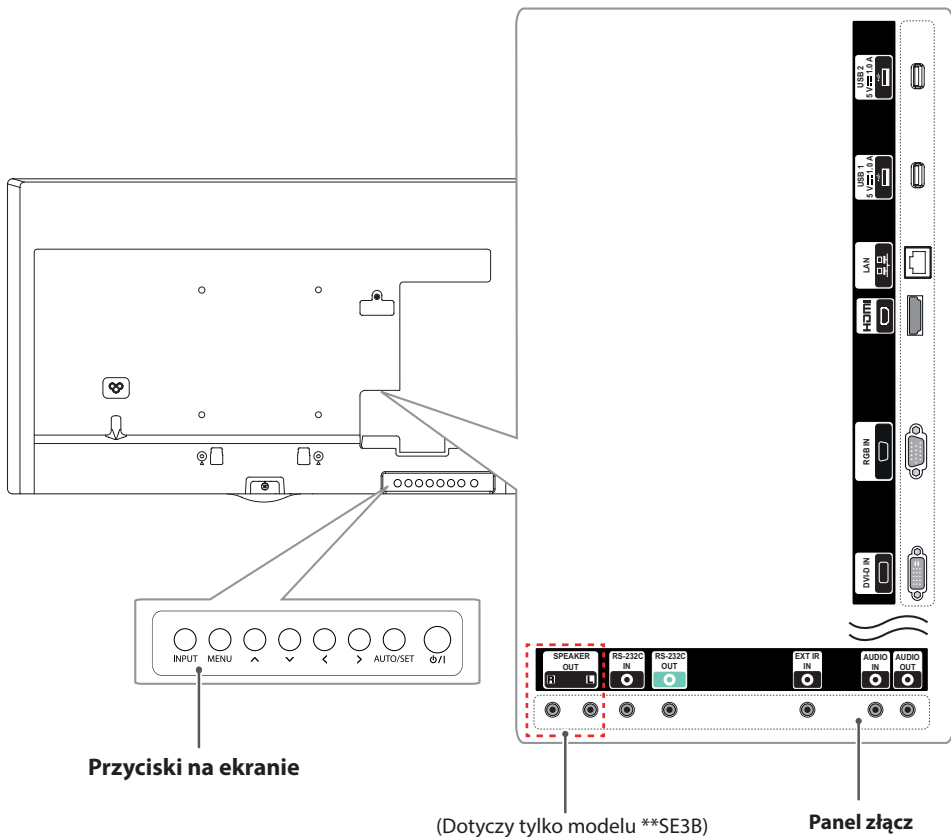

Przyciski na ekranie	Funkcja
INPUT (ŹRÓDŁO)	Zmiana źródła sygnału wejściowego.
MENU	Dostęp do menu głównych, zapisywanie wprowadzonych ustawień i zamykanie menu.
^ v	Zwiększanie / zmniejszanie wartości ustawienia.
<>	Przesunięcie w lewo i w prawo.
AUTO/SET (AUTOMATYCZNA KONFIGURACJA/USTAW)	Wskazuje aktualnie wykorzystywane wejście oraz tryb pracy.
⏻ / I	Włączanie i wyłączanie zasilania.

Podłączanie podstawy

- Dotyczy tylko niektórych modeli.
- Niektóre modele mogą wyglądać inaczej niż pokazano na ilustracji.

32SE3*

- 1 Połóż na stole miękką ściereczkę i połóż na niej produkt ekranem do dołu.

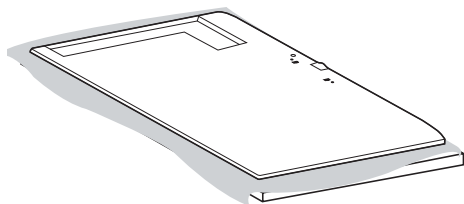

- 2 Za pomocą wkrętów dokręć podstawę do tylnej części produktu w sposób przedstawiony poniżej.

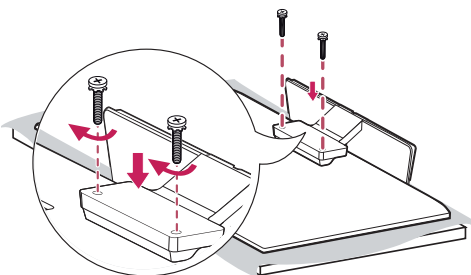

43/49/55/65SE3*

43/49/55SL5B

- 1 Połóż na stole miękką ściereczkę i połóż na niej produkt ekranem do dołu.

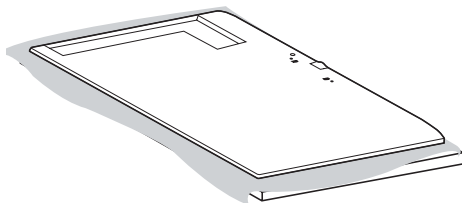

- 2 Dokręć elementy dystansowe z tyłu produktu w sposób pokazany poniżej.

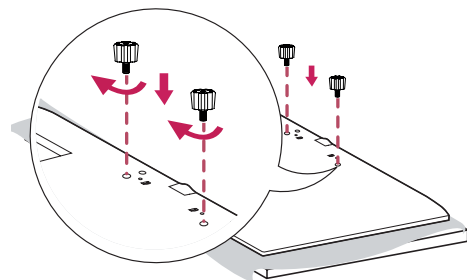

- 3 Za pomocą wkrętów dokręć podstawę do tylnej części produktu w sposób przedstawiony poniżej.

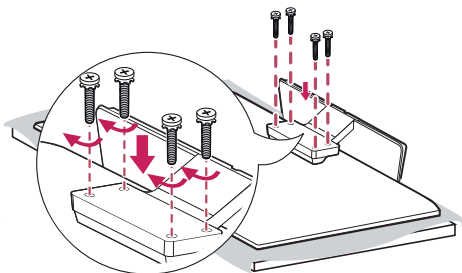

Podłączanie głośników

- Dotyczy tylko niektórych modeli. (Dotyczy tylko modelu **SE3B/**SL5B)
- Niektóre modele mogą wyglądać inaczej niż pokazano na ilustracji.

32SE3B

- 1 Podłącz wejściowy przewód sygnałowy przed zainstalowaniem głośników.

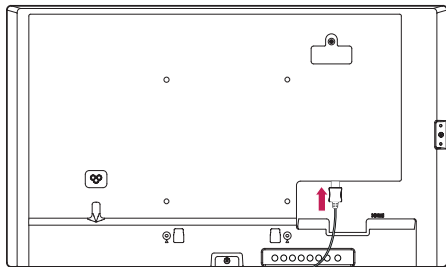

- 2 Zamontuj głośniki przy użyciu wkrętów w sposób przedstawiony poniżej. Upewnij się, że przewód zasilający jest odłączony przed wykonaniem podłączenia.

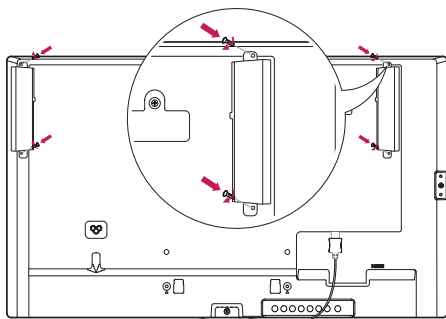

- 3 Podłącz przewody głośników, zwracając uwagę na właściwe oznaczenia biegunów. Użyj uchwytów i opasek na przewody, aby uporządkować przewody głośników.

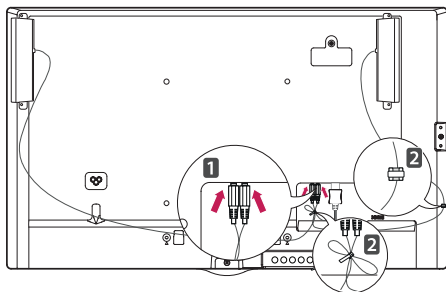

43/49/55/65SE3B

43/49/55SL5B

- 1 Podłącz wejściowy przewód sygnałowy przed zainstalowaniem głośników.

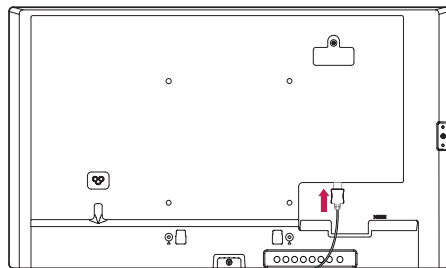

- 2 Zamontuj głośniki przy użyciu wkrętów w sposób przedstawiony poniżej. Upewnij się, że przewód zasilający jest odłączony przed wykonaniem podłączenia.

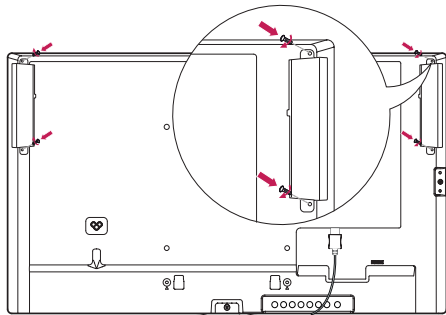

- 3 Podłącz przewody głośników, zwracając uwagę na właściwe oznaczenia biegunów. Użyj uchwytów i opasek na przewody, aby uporządkować przewody głośników.

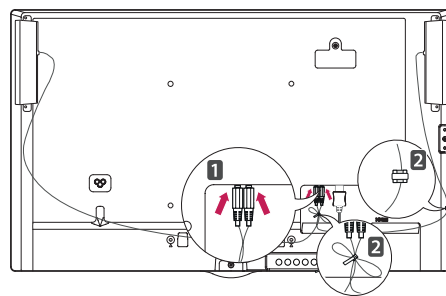

! UWAGA

- Przed odłączeniem przewodu należy wyłączyć zasilanie. Podłączanie lub odłączanie przewodu głośnika, gdy jest on włączony, może spowodować, że dźwięk nie będzie słyszalny.

Połączenie odbiornika podczerwieni

- Niektóre modele mogą wyglądać inaczej niż pokazano na ilustracji.

Ta funkcja pozwala na umieszczenie czujnika zdalnego sterowania w dowolnej lokalizacji. Wyświetlacz, do którego czujnik jest podłączony, może następnie sterować innymi urządzeniami za pośrednictwem przewodu RS-232C. Zamontuj odbiornik podczerwieni z przodu urządzenia.

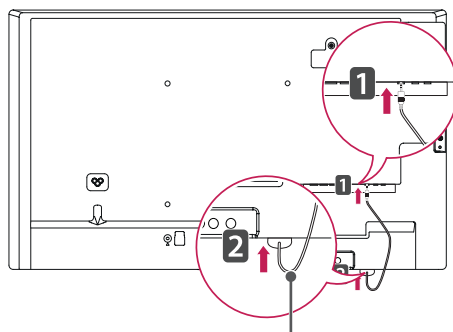
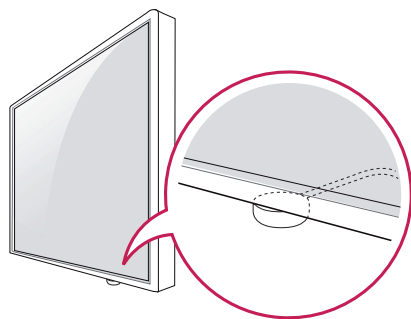

Przewód odbiornika podczerwieni

! UWAGA

- Patrząc z tyłu urządzenia, jeśli przewód odbiornika podczerwieni nie jest skierowany do przodu, zasięg odbioru sygnału może zostać skrócony.
- W skład odbiornika podczerwieni wchodzi magnes. Można go umieścić na dole urządzenia (standardowy montaż) lub z tyłu (montaż na ścianie).
- Przed podłączeniem lub odłączeniem odbiornika podczerwieni należy odłączyć przewód zasilający.

Układ pionowy

W przypadku instalacji w układzie pionowym monitor należy obrócić o 90 stopni w prawo (stojąc przodem do ekranu).

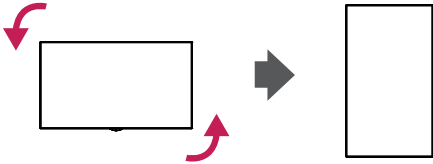

Korzystanie z blokady Kensington

(W niektórych modelach funkcja jest niedostępna.)

Złącze blokady Kensington znajduje się z tyłu monitora. Więcej informacji na temat montażu zabezpieczenia i korzystania tego systemu można znaleźć w dołączonej do niego instrukcji obsługi albo na stronie <http://www.kensington.com>.

Za pomocą kabla blokady Kensington połącz monitor z powierzchnią, na której stoi.

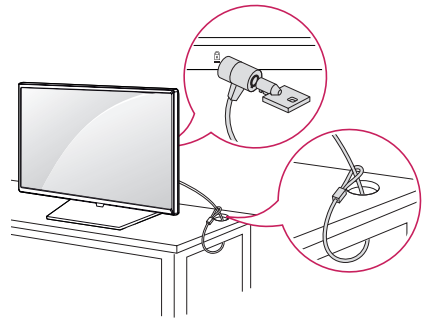

! UWAGA

- Blokada Kensington jest wyposażeniem dodatkowym. Dodatkowe akcesoria można nabyć w większości sklepów ze sprzętem RTV.

Montaż i demontaż elementu przykręcane logo LG

- Dotyczy tylko niektórych modeli.
- Niektóre modele mogą wyglądać inaczej niż pokazano na ilustracji.

Demontaż logo LG

- 1 Rozłóż na podłodze płachtę czystego materiału, a następnie połóż na niej monitor ekranem do dołu. Za pomocą śrubokręta wykręć wkręt mocujący element LG Logo Bracket u dołu tylnej części monitora.

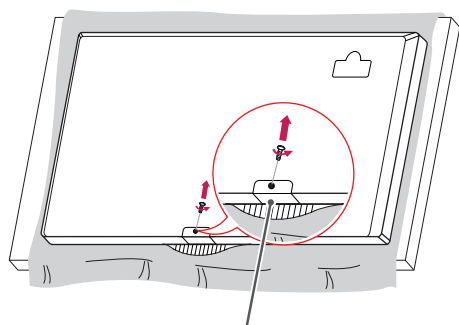

przykręcane logo LG

- 2 Po wykręceniu wkrętów zdejmij logo LG. Podczas ponownego montażu logo LG wykonaj opisane czynności w odwrotnej kolejności.

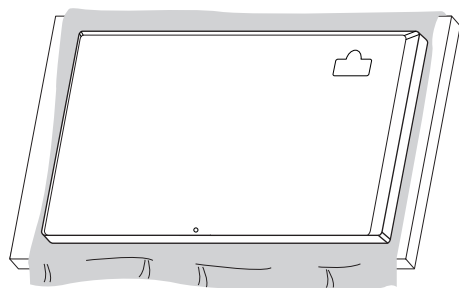

Montaż logo LG po prawej stronie

- 1 Rozłóż na podłodze płachtę czystego materiału, a następnie połóż na niej monitor ekranem do dołu. Za pomocą śrubokręta wykręć wkręt mocujący element LG Logo Bracket u dołu tylnej części monitora.

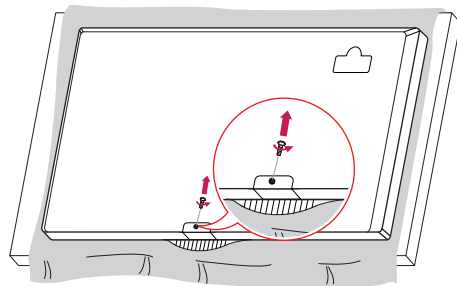

- 2 Po wykręceniu wkrętów zdejmij logo LG. Zamocuj element LG Logo Bracket za pomocą wkrętu, dopasowując je do otworu po prawej stronie.

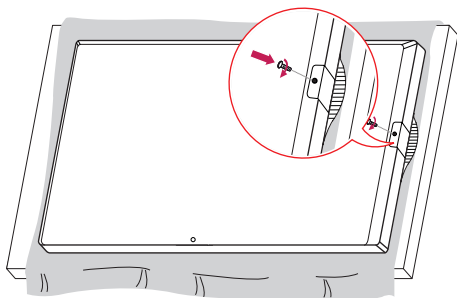

Montaż na ścianie

Monitor należy zamontować w odległości co najmniej 10 cm od ściany oraz pozostawić po obu jego stronach wolną przestrzeń (około 10 cm), aby zapewnić właściwą wentylację. Szczegółowe instrukcje dotyczące montażu można uzyskać u sprzedawcy. Informacje na temat montażu uchwytu ściennego o regulowanym nachyleniu można znaleźć w dołączonej do niego instrukcji.

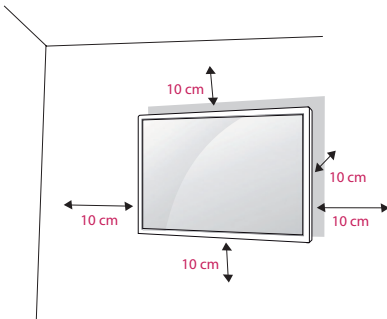

Aby zamontować monitor na ścianie, należy przykręcić uchwyt ścienny (część opcjonalna) do tyłu monitora.

Uchwyt ścienny musi być prawidłowo przymocowany do monitora i do ściany.

- 1 Należy używać wyłącznie wkrętów i uchwytów ściennych zgodnych ze standardami VESA.
- 2 Użycie wkrętów dłuższych od standardowych może spowodować powstanie uszkodzeń wewnątrz monitora.
- 3 Wkręty, które nie spełniają wymagań standardu VESA, mogą uszkodzić urządzenie i spowodować upadek monitora. Firma LG Electronics nie odpowiada za jakiegokolwiek wypadek związane z użyciem wkrętów niezgodnych ze standardem VESA.
- 4 Przy zakupie zestawu do montażu ściennego prosimy kierować się poniższymi wskazówkami dot. standardu VESA:

- 785 mm i więcej

* Wkręty mocujące: średnica 6,0 mm x gwint 1,0 mm x długość 12 mm

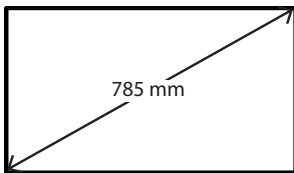

PRZESTROGA

- Przed rozpoczęciem przenoszenia lub montażu monitora należy odłączyć przewód zasilający, aby uniknąć porażeniem prądem.
- W przypadku montażu monitora na suficie lub pochyłonej ścianie może on spaść, powodując obrażenia ciała u osób znajdujących się w pobliżu. Do montażu należy użyć uchwytu ściennego dopuszczonego przez firmę LG do użytku z danym modelem urządzenia. W razie potrzeby uzyskania pomocy w montażu należy skonsultować się z lokalnym sprzedawcą lub technikiem.
- Nie wolno zbyt mocno dokręcać wkrętów, ponieważ grozi to uszkodzeniem monitora i utratą gwarancji.
- Należy użyć wyłącznie uchwytów ściennych i wkrętów spełniających wymagania standardu VESA. Szkody i obrażenia ciała spowodowane niewłaściwym użytkowaniem lub zastosowaniem nieodpowiednich akcesoriów nie są objęte gwarancją.



UWAGA

- W skład zestawu do montażu ściennego wchodzi instrukcja montażu i wszystkie niezbędne części.
- Uchwyt ścienny jest wyposażeniem dodatkowym. Dodatkowe akcesoria można nabyć u lokalnego sprzedawcy.
- Wymagana długość wkrętów może być różna w zależności od modelu uchwytu ściennego. Należy użyć wkrętów o właściwej długości.
- Więcej informacji można znaleźć w instrukcji dołączonej do zestawu do montażu ściennego.
- Gwarancja nie obejmuje uszkodzeń spowodowanych użytkowaniem produktu w miejscach o dużym stopniu zapylenia.

Mocowanie monitora do ściany (opcjonalne)

Procedury mogą być różne w zależności od modelu.

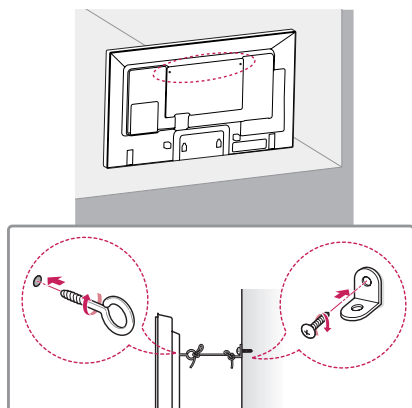

- 1 Włóż i dokręć śruby oczkowe lub uchwyty i śruby z tyłu monitora.
- Jeśli w miejscach, w których mają znaleźć się śruby oczkowe, są już wkręcone inne śruby, najpierw wykręć je.
- 2 Przymocuj uchwyty ścienne do ściany za pomocą śrub. Położenie uchwytów ściennych powinno odpowiadać pozycji śrub oczkowych wkręconych z tyłu monitora.
- 3 Połącz śruby oczkowe z uchwytami ściennymi za pomocą napiętego, mocnego przewodu. Przewód zabezpieczający powinien biec równoległe do podłogi.

PRZESTROGA

- Należy dopilnować, aby dzieci nie wspiwały się na monitor ani nie wieszały się na nim.

UWAGA

- Do zamontowania monitora należy użyć stolika lub półki, które są wystarczająco duże i mocne, aby utrzymać jego ciężar.
- Uchwyty naścienne, śruby i przewody są sprzedawane oddzielnie. Dodatkowe akcesoria można nabyć u lokalnego sprzedawcy detalicznego.
- Ilustracja pokazuje przykład instalacji. Jej wygląd może różnić się od zakupionego produktu.

OSTRZEŻENIE

- Jeśli monitor nie zostanie umieszczony na wystarczająco stabilnej podstawie, istnieje ryzyko, że spadnie. Obrażeń (zagrożających zwłaszcza dzieciom) można uniknąć, stosując się do prostych zaleceń:
 - » Należy korzystać ze stolików lub szafek zalecanych przez producenta.
 - » Należy korzystać wyłącznie z mebli, które są w stanie bezpiecznie utrzymać ciężar monitora.
 - » Monitor należy umieścić w taki sposób, aby nie wystawał poza krawędź mebla, na którym się znajduje.
 - » Nie należy umieszczać monitora na wysokich meblach (np. szafie lub biblioteczkach) bez uprzedniego przymocowania mebla i monitora z zastosowaniem odpowiednich zabezpieczeń.
 - » Między monitorem a meblem, na którym znajduje się monitor, nie należy umieszczać tkanin ani innych materiałów.
 - » Należy poinformować dzieci o zagrożeniach związanych z wspinaniem się na meble w celu dotknięcia monitora lub osiągnięcia przycisków sterujących.

PILOT ZDALNEGO STEROWANIA

Opisy zamieszczone w tej instrukcji dotyczą przycisków na pilocie zdalnego sterowania. Zaleca się uważne przeczytanie instrukcji i użytkowanie monitora w poprawny sposób.

W celu włożenia baterii należy otworzyć pokrywę komory baterii, włożyć baterie (1,5 V AAA) zgodnie z oznaczeniami ⊕ i ⊖ na etykietkach w komorze baterii, a następnie zamknąć pokrywę komory baterii.

W celu wyjęcia baterii wykonaj czynności takie, jak przy ich wkładaniu, ale w odwrotnej kolejności. Elementy przedstawione na ilustracjach mogą różnić się od zakupionych akcesoriów.



PRZESTROGA

- Nie wolno mieszać starych baterii z nowymi, ponieważ może to doprowadzić do uszkodzenia pilota.
- Pamiętaj, aby kierować pilota w stronę czujnika zdalnego sterowania w monitorze.

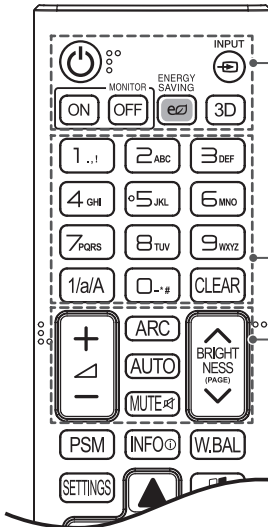
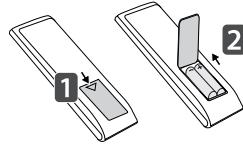

⏻ (POWER)(ZASILANIE) Włączanie i wyłączanie monitora.

MONITOR ON Włączanie monitora.

MONITOR OFF Wyłączanie monitora.

ENERGY SAVING (⏻) Dostosowanie jasności obrazu w celu zmniejszenia zużycia energii.

INPUT Wybór trybu sygnału wejściowego.

3D Wyświetlanie filmów w trybie 3D. (Ten model nie obsługuje tej funkcji).

1/a/A Przelączenie między znakami numerycznymi i alfabetycznymi. (W niektórych modelach ta opcja jest niedostępna)

Przyciski numeryczne i alfabetyczne

Wprowadzanie znaków numerycznych lub alfabetycznych, zależnie od ustawienia. (W niektórych modelach ta opcja jest niedostępna).

CLEAR Usuwanie wprowadzonych znaków numerycznych lub alfabetycznych. (W niektórych modelach ta opcja jest niedostępna)

Przycisk regulacji głośności Regulacja głośności.

ARC Wybór trybu proporcji ekranu.

AUTO Automatyczne regulowanie położenia obrazu i minimalizacja drgań obrazu (dostępne tylko dla sygnału RGB). (W niektórych modelach ta opcja jest niedostępna).

MUTE Wyciszenie wszystkich dźwięków.

BRIGHTNESS Dostosowanie jasności poprzez naciskanie strzałek w górę i w dół na pilocie. W trybie USB menu OSD zawiera funkcję Page (Strona) umożliwiającą przechodzenie do następnej listy plików. (W niektórych modelach ta opcja jest niedostępna)

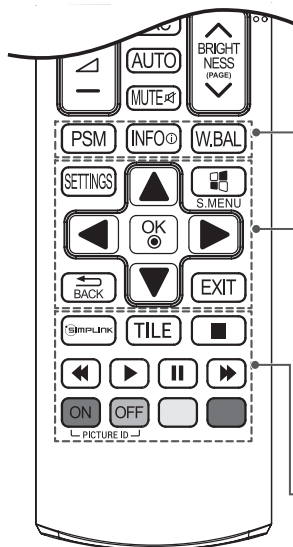

PSM Wybór funkcji Picture Mode (Tryb obrazu).

INFO ⓘ Wyświetlanie informacji o źródle.

W.BAL Dostęp do menu White Balance (Balans bieli).

SETTINGS Przejście do głównego menu lub zapisywanie wprowadzonych ustawień i zamykanie menu.

S. MENU Przycisk menu funkcji SuperSign (W niektórych modelach ta opcja jest niedostępna.)

Przyciski nawigacji Przewijanie pozycji menu i ustawień.

OK Wybór menu i ustawień oraz zatwierdzanie wyboru.

BACK Cofnięcie się o jeden poziom w funkcjach opartych na funkcji interakcji.

Exit Zamknięcie wszystkich zadań i aplikacji menu ekranowego.

SIMPLINK Umożliwia sterowanie przy użyciu pilota różnymi urządzeniami multimedialnymi i łatwe korzystanie z treści za pośrednictwem menu Simplink. (W niektórych modelach ta opcja jest niedostępna).

TILE Wybór trybu Tile (Kafelki).

PICTURE ID ON/OFF Gdy numer Picture ID (Identyfikator obrazu) jest zgodny z numerem Set ID (Identyfikator urządzenia), można sterować dowolnym monitorem w formacie wielu obrazów.

Przyciski sterowania menu USB Sterowanie odtwarzaniem plików multimedialnych.

Wyświetlanie nazwy urządzenia podłączonego do portu wejściowego

Użytkownik może wyświetlić informacje o urządzeniach podłączonych do poszczególnych portów wejściowych.

- 1 Przejdź do ekranu Lista wejść i naciśnij czerwony przycisk (oznaczenie wejścia) na pilocie.
- 2 Możesz przypisać oznaczenie wejścia do dowolnego wejścia oprócz portu USB.

UWAGA

- Obsługiwane wejścia zewnętrzne: HDMI, DVI-D
- Dostępne oznaczenia: PC i DTV
- Oznaczenia wejść są wyświetlane na stronie Input Label (Oznaczenie wejścia) lub w lewej górnej części ekranu podczas zmiany ustawienia wejścia zewnętrznego.
- W przypadku sygnałów zgodnych z DTV/PC, takich jak 1080 p 60 Hz, ustawienia ekranu mogą się zmienić zgodnie z oznaczeniem wejścia. Opcja Just Scan (1:1 Piksel) jest dostępna, jeśli komputer jest podłączony do urządzenia zewnętrznego.

Menu regulacji balansu bieli

Naciśnij przycisk W.BAL na pilocie zdalnego sterowania.

- **R-Gain (Wzmocnienie czerwonego):** regulacja poziomu koloru czerwonego. Im wyższa wartość, tym bardziej czerwony obraz. Zmniejsz wartość, jeśli obraz jest zbyt czerwony.
- **G-Gain (Wzmocnienie zielonego):** regulacja poziomu koloru zielonego. Im wyższa wartość, tym bardziej zielony obraz. Zmniejsz wartość, jeśli obraz jest zbyt zielony.
- **B-Gain (Wzmocnienie niebieskiego):** regulacja poziomu koloru niebieskiego. Im wyższa wartość, tym bardziej niebieski obraz. Zmniejsz wartość, jeśli obraz jest zbyt niebieski.
- **Backlight (Podświetlenie):** regulacja jasności. Im wyższa wartość, tym jaśniejszy obraz. Funkcja działa tak samo, jak opcja podświetlenia dostępna w menu użytkownika.
- **Reset (Resetuj):** przywrócenie fabrycznych wartości ustawień balansu bieli.

Korzystanie z identyfikatora obrazu

Opcja Picture ID (Identyfikator obrazu) jest stosowana do zmiany ustawień konkretnego urządzenia (wyświetlacza) za pomocą pojedynczego odbiornika podczerwieni dla funkcji multi-vision (wiele wyświetlaczy). Urządzenie odbierające sygnał podczerwieni komunikuje się z innym urządzeniem za pomocą złącza RS-232C. Każde urządzenie jest identyfikowane za pomocą opcji Set ID (Identyfikator urządzenia). Jeśli przypiszesz identyfikator obrazu za pomocą pilota, tylko ekrany z tym samym identyfikatorem obrazu i identyfikatorem urządzenia będą mogły być zdalnie sterowane.

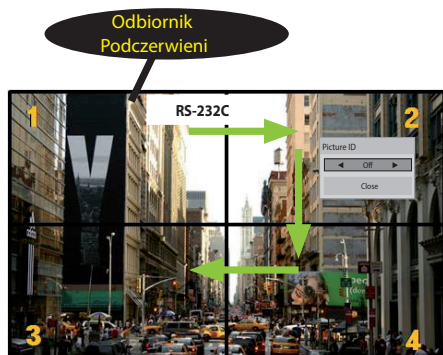

2 X 2 Multi-Vision

Identyfikatory urządzeń są przypisane zgodnie z przykładami widocznymi na ekranie.

- 1 Wciśnij czerwony przycisk ON na pilocie, aby przypisać identyfikator obrazu.
- 2 Aby zmienić identyfikator obrazu, naciśnij przycisk ON lub strzałkę w lewo lub w prawo w sposób ciągły. Przypisz wybrany identyfikator.
 - Jeśli przypiszesz identyfikator urządzenia do każdego urządzenia z funkcją multi-vision (wiele wyświetlaczy) i przypiszesz identyfikator obrazu, używając czerwonego przycisku na pilocie, zostanie wyświetlone polecenie dla urządzenia o tym samym identyfikatorze urządzenia i identyfikatorze obrazu. Urządzenie o różnych identyfikatorach urządzenia i identyfikatorach obrazu nie może być sterowane za pomocą sygnałów podczerwieni.

! UWAGA

- Przykład: jeśli identyfikator obrazu jest przypisany do cyfry 2, prawy górny wyświetlacz (Set ID : 2) może być sterowany za pomocą sygnałów podczerwieni.
- W przypadku każdego urządzenia można zmieniać ustawienia menu PICTURE (OBRAZ), AUDIO, TIME (CZAS), NETWORK (SIEĆ) i MY MEDIA (MOJE MEDIA) lub klawiszy skrótu dostępu na pilocie.
- Jeśli wciśniesz zielony przycisk OFF dla opcji identyfikatorów obrazu, identyfikatory obrazu wszystkich urządzeń zostaną wyłączone. Jeśli ponownie naciśniesz dowolny przycisk na pilocie, wszystkie urządzenia zaczną ponownie działać.
- W czasie korzystania z menu MY MEDIA (MOJE MEDIA) funkcja Picture ID (Id obrazu) jest nieaktywna.

PODŁĄCZANIE

Do monitora można podłączać różne urządzenia zewnętrzne. Zmiana źródła sygnału wejściowego i wybór podłączanego urządzenia zewnętrznego.

Więcej informacji o podłączaniu urządzeń zewnętrznych można znaleźć w dołączonych do nich instrukcjach obsługi.

Podłączenie do komputera

Elementy przedstawione na ilustracjach mogą różnić się od zakupionych akcesoriów. Zestaw nie zawiera niektórych przewodów.

Ten monitor obsługuje funkcję Plug & Play*.

* Plug & Play: funkcja umożliwiająca komputerowi rozpoznanie urządzeń podłączonych przez użytkownika bez konfigurowania urządzenia lub ingerencji użytkownika podczas włączania zasilania.

32/43/49/55SE3*

43/49/55SL5B

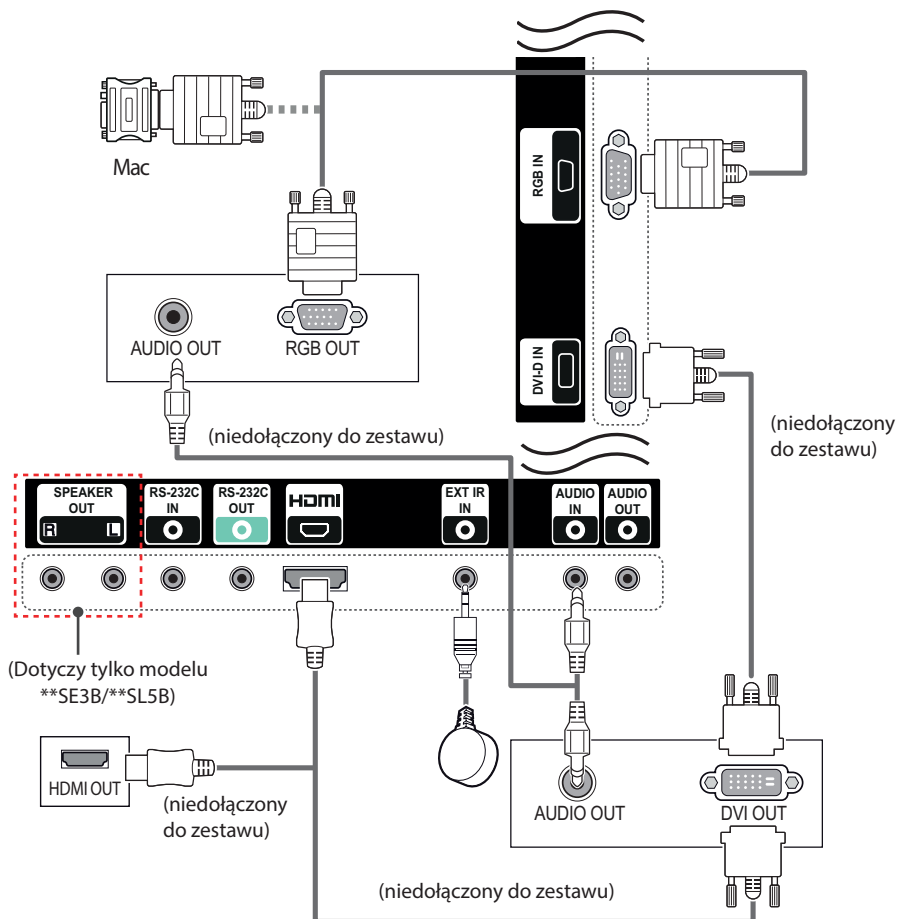

65SE3*

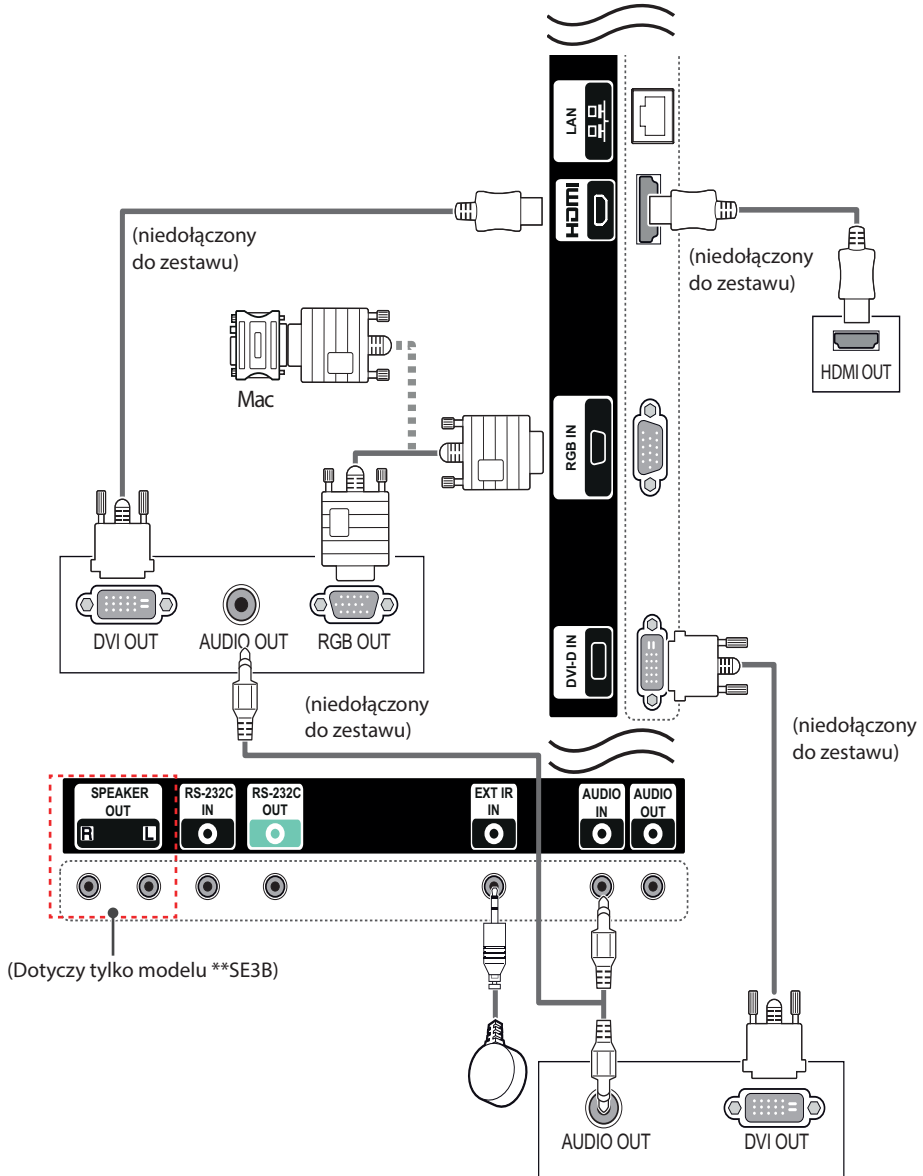

Podłączenie urządzenia zewnętrznego

Podłącz do monitora odbiornik sygnału HD, odtwarzacz DVD lub magnetowid, a następnie wybierz odpowiedni tryb sygnału wejściowego.

Elementy przedstawione na ilustracjach mogą różnić się od zakupionych akcesoriów. Zestaw nie zawiera niektórych przewodów. W celu uzyskania najwyższej jakości obrazu i dźwięku zalecane jest podłączenie urządzeń zewnętrznych do monitora za pomocą przewodów HDMI.

32/43/49/55SE3*

43/49/55SL5B

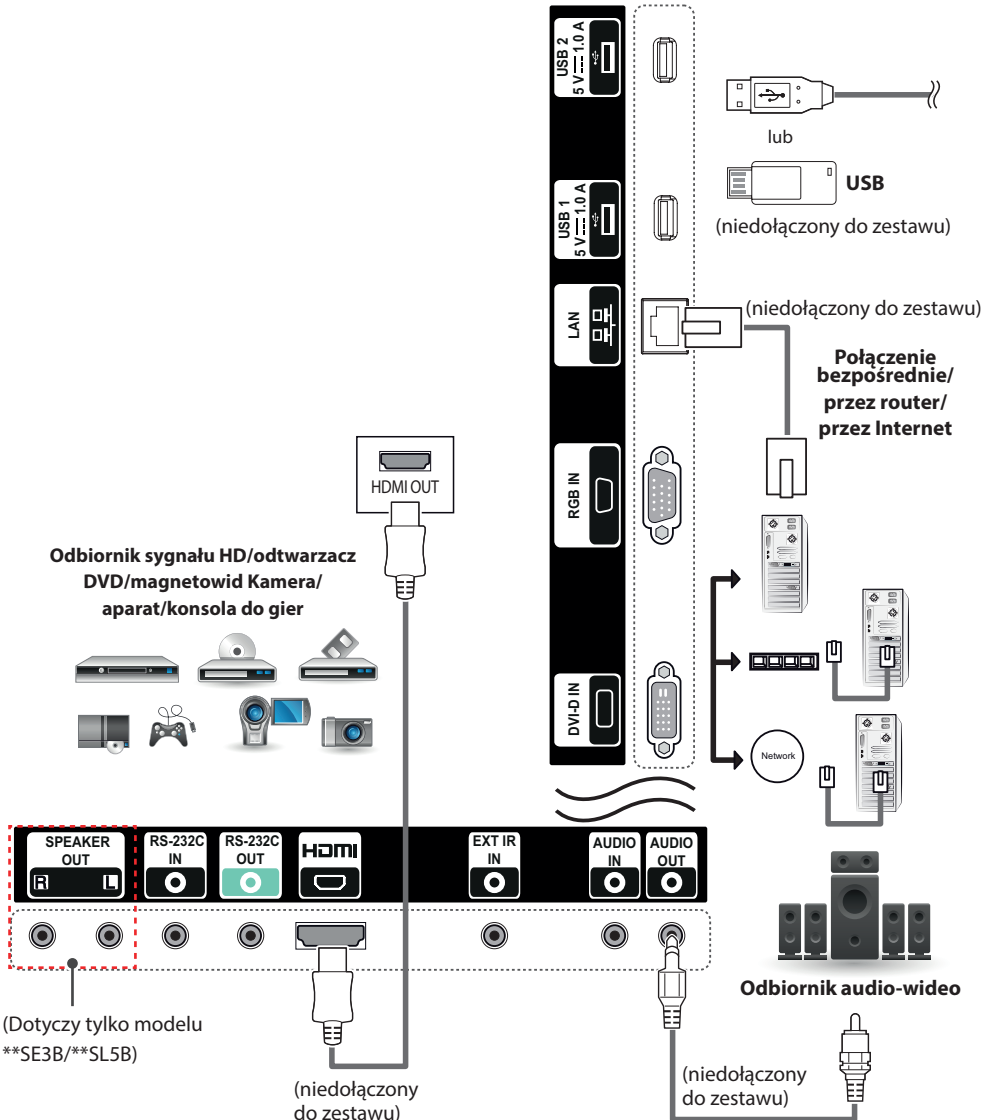

65SE3*

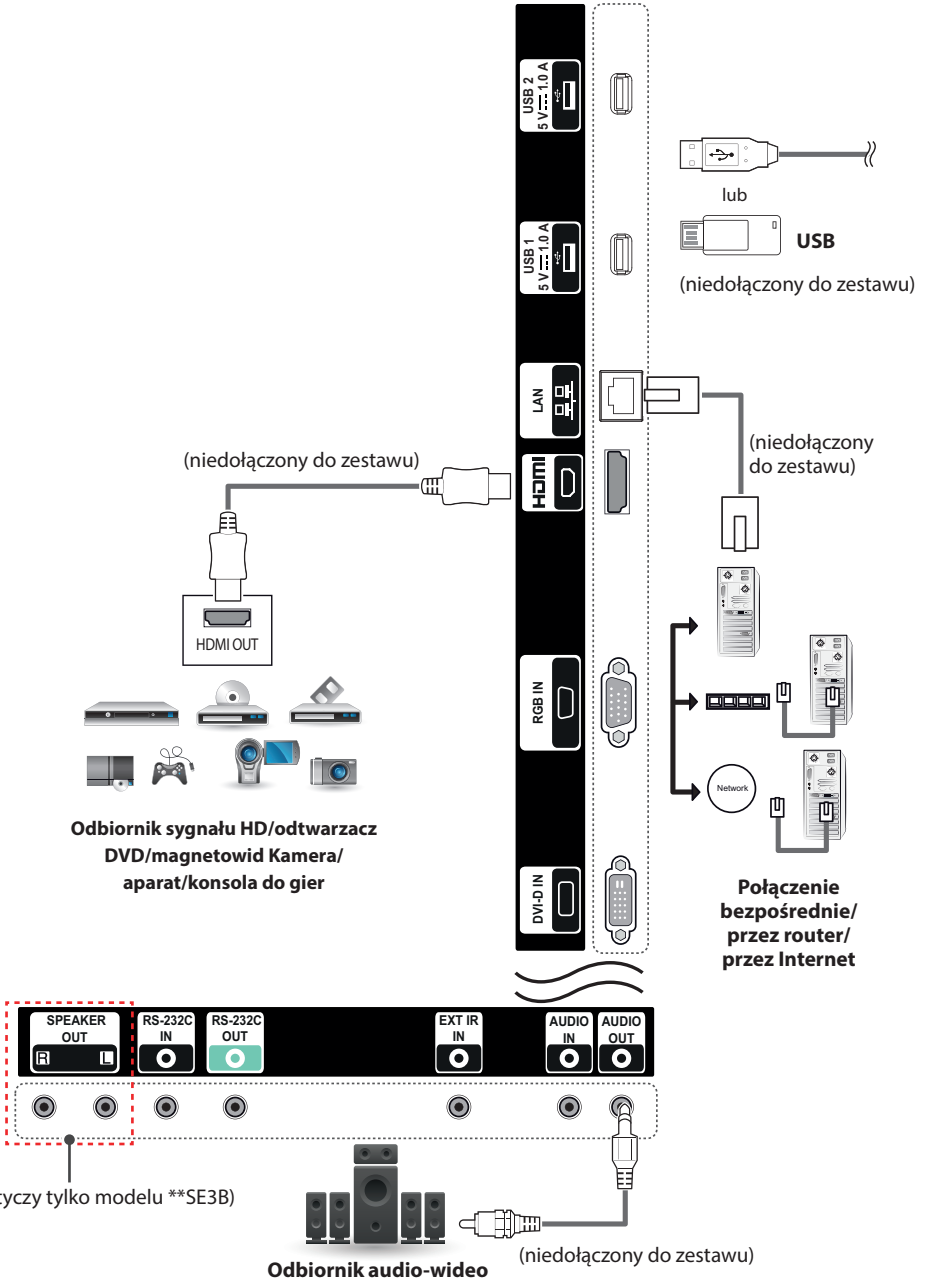

(niedojący do zestawu)

(niedojący do zestawu)

(niedojący do zestawu)

(niedojący do zestawu)

(niedojący do zestawu)

(niedojący do zestawu)

(niedojący do zestawu)

(niedojący do zestawu)

(niedojący do zestawu)

(niedojący do zestawu)

(niedojący do zestawu)

(niedojący do zestawu)

(niedojący do zestawu)

(niedojący do zestawu)

(niedojący do zestawu)

(niedojący do zestawu)

(niedojący do zestawu)

(niedojący do zestawu)

(niedojący do zestawu)

(niedojący do zestawu)

(niedojący do zestawu)

(niedojący do zestawu)

(niedojący do zestawu)

(niedojący do zestawu)

(niedojący do zestawu)

(niedojący do zestawu)

lub

USB

(niedojący do zestawu)

(niedojący do zestawu)

(niedojący do zestawu)

(niedojący do zestawu)

(niedojący do zestawu)

(niedojący do zestawu)

(niedojący do zestawu)

(niedojący do zestawu)

(niedojący do zestawu)

(niedojący do zestawu)

(niedojący do zestawu)

(niedojący do zestawu)

(niedojący do zestawu)

(niedojący do zestawu)

(niedojący do zestawu)

(niedojący do zestawu)

(niedojący do zestawu)

(niedojący do zestawu)

(niedojący do zestawu)

(niedojący do zestawu)

(niedojący do zestawu)

(niedojący do zestawu)

(niedojący do zestawu)

(niedojący do zestawu)

(niedojący do zestawu)

(niedojący do zestawu)

(niedojący do zestawu)

(niedojący do zestawu)

(niedojący do zestawu)

(niedojący do zestawu)

(niedojący do zestawu)

(niedojący do zestawu)

(niedojący do zestawu)

(niedojący do zestawu)

(Dotyczy tylko modelu **SE3B)

Odbiornik audio-wideo

(niedojący do zestawu)

Połączenie
bezpośrednie/
przez router/
przez Internet

! UWAGA

- W celu uzyskania jak najwyższej jakości obrazu zaleca się podłączenie monitora do komputera za pomocą przewodu HDMI.
- Aby zachować zgodność z danymi technicznymi produktu, należy użyć ekranowanego przewodu interfejsu z rdzeniem ferrytowym, takiego jak 15-stykowy przewód D-Sub lub przewód DVI/HDMI.
- W przypadku włączenia zimnego monitora ekran może drgać. To normalne zjawisko.
- Na ekranie może pojawić się kilka czerwonych, zielonych lub niebieskich kropek. To normalne zjawisko.
- Aby zminimalizować wpływ fal elektromagnetycznych, przymocuj przewody za pomocą opasek na przewody.
- Zalecamy korzystanie z przewodów High Speed HDMI®/™.
- Aby korzystać z trybu HDMI-PC, w menu PC należy wybrać tryb PC.
- W trybie HDMI PC może wystąpić problem ze zgodnością.
- Należy korzystać z certyfikowanego przewodu z logo HDMI. W przypadku używania niecertyfikowanego przewodu HDMI może wystąpić problem z wyświetlaniem obrazu lub błąd połączenia.
- Zalecane typy przewodu HDMI
 - Przewód High-Speed HDMI®/™
 - Przewód High-Speed HDMI®/™ z obsługą sieci Ethernet



- Zaleca się skorzystanie ze standardowej przejściówki dla komputerów Macintosh; na rynku dostępna jest też niezgodna przejściówka (ze względu na różnicę w wykorzystywanych sygnałach).
- W przypadku komputerów firmy Apple w celu podłączenia tego monitora konieczne może być zastosowanie odpowiedniej przejściówki. Aby uzyskać więcej informacji, należy odwiedzić stronę internetową firmy Apple lub skontaktować się z firmą Apple telefonicznie.



PRZESTROGA

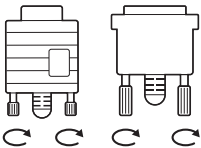

- Po podłączeniu wejściowego przewodu sygnałowego należy zamocować go, dokręcając wkręty w prawą stronę.
- Nie wolno przyciskać palca do ekranu przez dłuższy czas. Może to doprowadzić do tymczasowych zakłóceń pracy ekranu.
- W celu uniknięcia efektu wypalenia należy unikać wyświetlania na ekranie nieruchomych obrazów przez dłuższy czas. Jeżeli jest to możliwe, należy korzystać z wygaszacza ekranu.
- Należy korzystać wyłącznie z adaptera DP-HDMI zatwierdzonego przez producenta karty graficznej.
- W przypadku podłączania urządzenia do portów wielokanałowych karty graficznej należy korzystać z tego samego modelu adapterów DP-HDMI.

KORZYSTANIE Z FUNKCJI MONITORA

Korzystanie z listy wejść

- 1 Naciśnij przycisk **INPUT (ŹRÓDŁO)**. Zostanie wyświetlona lista źródeł sygnału wejściowego.
- 2 Naciskając przyciski nawigacji, przejdź do jednego ze źródeł sygnału i naciśnij przycisk **OK**.
 - **RGB** : Oglądanie obrazu z komputera.
 - **HDMI** : Wyświetlanie treści z komputera, odtwarzaczy DVD lub cyfrowych dekodowników STB i innych urządzeń w standardzie HD.
 - **DVI-D** : Wyświetlanie zawartości multimedialnej z komputera, odtwarzacza DVD i innych urządzeń HD.
 - **USB** : Odtwarzanie pliku multimedialnego zapisanego w urządzeniu USB.

Dostosowywanie proporcji ekranu

Aby wybrać optymalny rozmiar obrazu podczas korzystania z monitora, należy zmienić rozmiar obrazu za pomocą przycisku **ARC**.

Aspect Ratio (Proporcje ekranu)	TRYB	HDMI		DVI-D	
	RGB	PC	DTV	DTV	PC
16:9		o	o	o	o
Just Scan (1:1 Piksel)		x	o	x	x
Set By Program		x	o	x	x
4:3		o	o	o	o
Zoom (Zbliżenie)		x	o	x	x
Cinema Zoom 1 (Zbliżenie kinowe 1)		x	o	x	x



UWAGA

- Rozmiar obrazu można także zmienić za pomocą menu głównych.
- Tryb Just Scan (1:1 Piksel) jest dostępny, gdy sygnał wideo ma rozdzielczość 720p lub wyższą.



PRZESTROGA

- Jeśli na ekranie przez dłuższy czas będzie wyświetlany nieruchomy obraz, zostanie on trwale odwzorowany, na stałe zniekształcając wyświetlaną później zawartość. Zjawisko to nosi nazwę „wypalenia” i nie jest objęte gwarancją.
- Jeśli nie korzystasz z monitora, wyłącz go lub ustaw wygaszacz ekranu za pomocą komputera albo systemu monitora, aby zapobiec wypaleniu się obrazu na ekranie.
- Jeśli przez dłuższy czas będą ustawione proporcje ekranu 4:3, może dojść do wypalenia obrazu przy krawędziach ekranu.

- **16:9** : to ustawienie pozwala dostosować obraz poziomo w proporcji liniowej tak, aby wypełnić cały ekran (przydatne szczególnie podczas oglądania filmów DVD zapisanych w formacie 4:3).
- **Just Scan (1:1 Piksel)**: ten tryb umożliwia oglądanie obrazu w najwyższej jakości, bez utraty ważnych szczegółów obrazu o wysokiej rozdzielczości.
 - Uwaga : Jeśli w oryginalnym obrazie występują zakłócenia, będą one widoczne przy krawędzi.
- **Set By Program** : W zależności od sygnału wejściowego zostaną ustawione proporcje ekranu 4:3 lub 16:9.
- **4:3** : to ustawienie umożliwia wyświetlanie obrazu w oryginalnym formacie 4:3; po prawej i lewej stronie ekranu będą wyświetlane szare pasy.
- **Zoom (Zbliżenie)** : to ustawienie umożliwia wyświetlanie obrazu wypełniającego cały ekran bez wprowadzania modyfikacji proporcji. Oznacza to, że górna i dolna część obrazu będą przycięte.
- **Cinema Zoom 1 (Zbliżenie kinowe 1)** : umożliwia powiększenie obrazu z zachowaniem odpowiednich proporcji.
 - Uwaga : Podczas powiększania lub zmniejszania obraz może zostać zniekształcony.

FUNKCJE ROZRYWKI

Korzystanie z sieci

Podłączanie do sieci

W przypadku połączenia przewodowego podłącz urządzenie do lokalnej sieci (LAN) za pośrednictwem odpowiedniego portu LAN w sposób przedstawiony na ilustracji. Następnie skonfiguruj ustawienia sieci. W przypadku połączenia z siecią bezprzewodową podłącz moduł USB Wi-Fi do portu USB. Następnie skonfiguruj ustawienia sieci.

Po dokonaniu fizycznego podłączenia pewna (niewielka) liczba sieci domowych może wymagać korekty ustawień sieciowych urządzenia. W przypadku większości sieci domowych urządzenie nawiąże połączenie automatycznie, bez konieczności ręcznego korygowania ustawień. Aby uzyskać szczegółowe informacje, skontaktuj się z operatorem internetowym lub zapoznaj się z instrukcją obsługi routera.

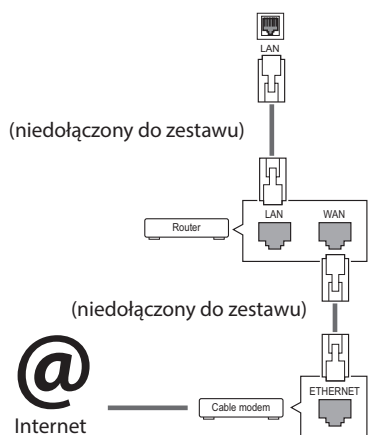

PRZESTROGA

- Nie podłączaj przewodu telefonicznego do gniazda sieci LAN.
- Z uwagi na różnorodność dostępnych metod połączeń należy postępować zgodnie z zaleceniami określonymi przez usługodawcę internetowego lub telekomunikacyjnego.

Aby skonfigurować ustawienia sieci (nawet jeśli urządzenie zostało już automatycznie włączone do sieci, ponowne uruchomienie instalatora nie spowoduje żadnych szkód):

Podłączanie do sieci przewodowej

- 1 Naciśnij przycisk **SETTINGS**. Zostanie wyświetlony ekran z głównymi menu.
- 2 Naciskając przyciski nawigacji, przejdź do menu **NETWORK (SIEĆ)** i naciśnij przycisk **OK**.
- 3 Naciskając przyciski nawigacji, przejdź do opcji **Network Setting (Ustawienia sieci)** i naciśnij przycisk **OK**.
- 4 Jeśli ustawienia sieci są już skonfigurowane, wybierz opcję **Resetting (Resetowanie)**. Bieżące ustawienia sieciowe zostaną zastąpione nowymi ustawieniami połączenia.
- 5 Wybierz opcję **IP Auto Setting (Automatyczne ustawianie IP)** lub **IP Manual Setting (Ręczne ustawianie IP)**.
 - **IP Manual Setting (Ręczne ustawianie IP)**
: Użyj przycisków nawigacji i numerycznych. Adres IP należy wprowadzić ręcznie.
 - **IP Auto Setting (Automatyczne ustawianie IP)**
: Wybierz tę opcję, jeśli w przewodowej sieci lokalnej działa serwer (router) DHCP. Urządzeniu zostanie automatycznie przydzielony adres IP. Jeśli korzystasz z routera lub modemu szerokopasmowego z funkcją serwera DHCP (Dynamic Host Configuration Protocol), adres IP zostanie określony automatycznie.
- 6 Po zakończeniu naciśnij przycisk **EXIT (WYJŚCIE)**.

Podłączanie do sieci bezprzewodowej

- 1 Naciśnij przycisk **SETTINGS**. Zostanie wyświetlony ekran z głównymi menu.
- 2 Naciskając przyciski nawigacji, przejdź do menu **NETWORK (SIEĆ)** i naciśnij przycisk **OK**.
- 3 Naciskając przyciski nawigacji, przejdź do opcji **Network Setting (Ustawienia sieci)** i naciśnij przycisk **OK**.
- 4 Wybierz kolejno opcje **Setting from the AP list** (Ustawienie z listy punktów dostępu) lub **Simple setting (WPS-button mode)** (Ustawienie proste (tryb przycisku WPS)).
-Setting from the AP list (Konfiguracja za pośrednictwem listy punktów dostępu): wybierz punkt dostępu, aby nawiązać połączenie z siecią bezprzewodową.
-Simple setting (WPS-button mode) (Prosta konfiguracja) (tryb przycisku WPS): naciśnij przycisk na routerze bezprzewodowym obsługującym funkcję konfiguracji przyciskiem, aby w prosty sposób nawiązać połączenie z routerem.
- 5 Po zakończeniu naciśnij przycisk **EXIT (WYJŚCIE)**.



PRZESTROGA

- Menu ustawień sieci nie będzie dostępne do czasu podłączenia urządzenia do fizycznej sieci.
- Z uwagi na różnorodność dostępnych metod połączeń należy postępować zgodnie z zaleceniami określonymi przez usługodawcę internetowego lub telekomunikacyjnego.



UWAGA

- Jeśli chcesz korzystać z Internetu bezpośrednio na wyświetlaczu, doprowadzone do niego szerokopasmowe połączenie internetowe powinno być zawsze włączone.
- Jeśli nie możesz się połączyć z Internetem, sprawdź działanie i ustawienia sieci ze swojego komputera.
- Przed zmianą ustawień w menu Network Setting (Ustawienia sieci) sprawdź przewód sieci LAN i upewnij się, że router jest włączony.
- Nieskonfigurowanie ustawień sieci może spowodować jej nieprawidłowe działanie.

Porady dotyczące konfiguracji sieci

- Do podłączenia urządzenia do sieci LAN należy użyć standardowego przewodu sieciowego ze złączem RJ-45 kategorii 5 (Cat5) lub wyższej.
- Wiele problemów związanych z połączeniem sieciowym występujących na etapie jego konfiguracji można rozwiązać przez zresetowanie routera lub modemu. Po podłączeniu wyświetlacza do sieci domowej szybko wyłącz zasilanie i/lub odłącz przewód zasilający routera lub modemu. Następnie ponownie włącz urządzenie i/lub podłącz przewód zasilający.
- W zależności od operatora internetowego liczba urządzeń korzystających z usługi dostępu do Internetu może być ograniczona przez odpowiednie postanowienia umowy. Aby uzyskać szczegółowe informacje, skontaktuj się ze swoim operatorem.
- Firma LG nie ponosi odpowiedzialności za nieprawidłowe działanie urządzenia i/lub połączenia internetowego spowodowane przez błędy lub awarie związane z połączeniem internetowym bądź innymi podłączonymi urządzeniami.
- Firma LG nie ponosi odpowiedzialności za problemy dotyczące połączenia internetowego.
- Jeśli szybkość połączenia sieciowego nie spełnia wymagań związanych z przeglądaniem materiałami, uzyskane wyniki mogą nie spełniać oczekiwań.
- Niektóre funkcje połączenia internetowego mogą być niedostępne z uwagi na pewne ograniczenia ustanowione przez operatora internetowego.
- Odpowiedzialność za terminowe regulowanie wszystkich opłat naliczanych przez operatora internetowego, w tym opłat za połączenie, ponosi użytkownik.
- Do połączenia przewodowego z tym urządzeniem jest wymagany port LAN 10 Base-T lub 100 Base-TX. Jeśli usługa dostępu do Internetu nie umożliwia korzystania z takiego połączenia, podłączenie urządzenia będzie niemożliwe.
- Do korzystania z usługi DSL wymagany jest modem DSL, natomiast w przypadku usługi kablowej – modem kablowy. W zależności od metody dostępu oraz umowy z operatorem internetowym funkcja łączności internetowej w tym urządzeniu może być

niedostępna lub może podlegać ograniczeniom związanym z dopuszczalną liczbą jednocześnie podłączonych urządzeń. (Jeśli umowa zawarta z operatorem internetowym ogranicza ilość podłączonych urządzeń do jednego urządzenia, podłączenie wyświetlacza do sieci może być niemożliwe w sytuacji, gdy do sieci jest już podłączony komputer).

- Korzystanie z routera może być zabronione lub podlegać ograniczeniom określonym w regulaminie usługi oferowanej przez operatora internetowego. Aby uzyskać szczegółowe informacje na ten temat, skontaktuj się bezpośrednio ze swoim operatorem internetowym.

Porady dotyczące konfiguracji sieci bezprzewodowej

- Działanie sieci bezprzewodowych może zostać zakłócone przez inne urządzenia pracujące na częstotliwości 2,4 GHz (telefony bezprzewodowe, urządzenia Bluetooth i kuchenki mikrofalowe). Zakłócenia mogą być powodowane również przez urządzenia pracujące na częstotliwości 5 GHz, na której pracują niektóre urządzenia Wi-Fi.
- Warunki środowiska bezprzewodowego mogą wpływać na wolną pracę połączenia sieci bezprzewodowej.
- W przypadku łączności bezprzewodowej, wymagane jest urządzenie punktu dostępu obsługujące połączenia bezprzewodowe z włączoną funkcją połączenia bezprzewodowego. Skontaktuj się z usługodawcą internetowym w sprawie dostępności łączności bezprzewodowej dla punktu dostępu.
- Sprawdź identyfikator SSID oraz ustawienia zabezpieczeń punktu dostępu używane w łączności bezprzewodowej. Informacje dotyczące identyfikatora SSID oraz ustawień zabezpieczeń punktu dostępu można znaleźć w odpowiedniej dokumentacji.
- Nieprawidłowa konfiguracja urządzeń sieciowych (przewodowy lub bezprzewodowy router, koncentrator) może powodować wolne lub nieprawidłowe działanie monitora. Urządzenia należy zainstalować i skonfigurować zgodnie z odpowiednimi instrukcjami obsługi.
- W zależności od producenta punktu dostępu sposób podłączenia może się różnić.

Status sieci

- 1 Naciśnij przycisk **SETTINGS (USTAWIENIA)**. Zostanie wyświetlony ekran z głównymi menu.
- 2 Naciskając przyciski nawigacji, przejdź do menu **NETWORK (SIEĆ)** i naciśnij przycisk **OK**.
- 3 Naciskając przyciski nawigacji, przejdź do opcji **Network Status (Status sieci)**.
- 4 Naciśnij przycisk **OK**, aby sprawdzić status sieci.
- 5 Po zakończeniu naciśnij przycisk **EXIT (WYJŚCIE)**.

Opcja	Opis
Setting (Ustawienie)	Powrót do menu ustawień sieci.
Test (Test)	Testowanie aktualnych ustawień sieci po ich skonfigurowaniu.
Close (Zamknij)	Powrót do poprzedniego menu.

Korzystanie z funkcji **Moje Media**

Podłączanie urządzeń pamięci masowej USB

Do urządzenia można podłączać urządzenia pamięci masowej USB, takie jak pamięć USB flash czy zewnętrzny dysk twardy, a następnie odtwarzać ich zawartość przy użyciu funkcji multimedialnych urządzenia.

Pamięć USB flash oraz czytnik kart pamięci USB należy podłączać do urządzenia w sposób pokazany na ilustracji. Po podłączeniu urządzenia pojawia

się ekran **My Media (Moje multimedia)**.

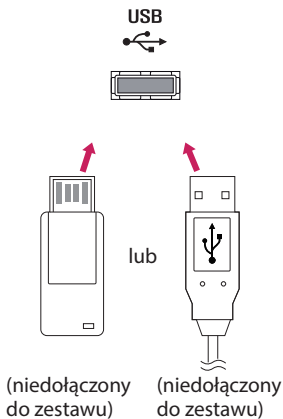

PRZESTROGA

- Gdy aktywne jest menu **EMF (moje multimedia)**, nie należy wyłączać urządzenia ani odłączać urządzenia pamięci masowej USB, ponieważ może to spowodować utratę plików lub uszkodzenie urządzenia pamięci masowej USB.
- Należy często wykonywać kopie zapasowe plików zapisanych w urządzeniu pamięci masowej USB, ponieważ ich utrata lub uszkodzenie nie są objęte gwarancją.

Porady dotyczące korzystania z urządzeń pamięci masowej USB

- Rozpoznawane są tylko urządzenia typu pamięć masowa USB.
- Jeżeli urządzenie pamięci masowej USB zostanie podłączone poprzez koncentrator USB, wówczas nie będzie obsługiwane.
- Urządzenia pamięci masowej USB wykorzystujące programy do automatycznego rozpoznawania mogą nie być obsługiwane.
- Urządzenie pamięci masowej USB wykorzystujące własny sterownik może nie zostać rozpoznane.
- Szybkość rozpoznania urządzenia USB może być różna w zależności od urządzenia.
- Podczas pracy urządzenia pamięci masowej USB nie wolno wyłączać urządzenia ani odłączać urządzenia USB. Nagłe odłączenie tego typu urządzenia może spowodować uszkodzenie zapisanych w nim plików lub samego urządzenia.
- Nie zaleca się korzystania z urządzeń pamięci masowej USB, które były dostosowywane za pomocą komputera. Odtworzenie danych z takiej pamięci może być niemożliwe, poza tym może to spowodować awarię urządzenia. Zaleca się używanie jedynie urządzeń pamięci masowej USB zawierających zwykłe pliki z muzyką, obrazami lub filmami.
- Należy używać wyłącznie urządzeń pamięci masowej USB sformatowanych w systemie plików FAT32. Urządzenia pamięci masowej sformatowane przy użyciu programów narzędziowych nieobsługiwanych przez system Windows mogą nie być rozpoznawane.
- W przypadku urządzeń pamięci masowej USB, które wymagają zewnętrznego zasilania (natężenie prądu większe niż 0,5 A), należy podłączyć źródło zasilania. W przeciwnym razie urządzenie może nie zostać rozpoznane.
- Urządzenie pamięci masowej USB należy podłączyć za pomocą przewodu dostarczonego przez producenta urządzenia USB.
- Niektóre urządzenia pamięci masowej USB mogą nie być obsługiwane lub mogą działać nieprawidłowo.

- Metoda porządkowania plików w urządzeniu pamięci masowej USB jest podobna do metody używanej w systemie Windows XP. Rozpoznawane są nazwy plików składające się z nie więcej niż 100 angielskich znaków.
- Przed podłączeniem urządzenia pamięci masowej USB należy utworzyć kopie zapasowe ważnych plików, gdyż dane przechowywane w pamięci USB mogą ulec uszkodzeniu. Firma LG nie ponosi odpowiedzialności za utratę danych w wyniku niezastosowania się do tych uwag.
- Jeśli dysk twardy urządzenia USB nie jest zasilany z zewnętrznego źródła, urządzenie USB może nie zostać wykryte. Dlatego należy pamiętać o podłączeniu zewnętrznego źródła zasilania.
 - Do podłączenia zewnętrznego źródła zasilania należy użyć zasilacza. Nie ponosimy odpowiedzialności za problemy spowodowane korzystaniem z przewodu USB do połączenia z zewnętrznym źródłem zasilania.
- Jeżeli urządzenie pamięci USB ma wiele partycji lub jeżeli używany jest czytnik wielu kart USB, można korzystać maksymalnie z 4 partycji lub kart pamięci.
- Jeżeli pamięć USB jest podłączona do uniwersalnego czytnika kart USB, informacje o pojemności pamięci mogą nie zostać wykryte.
- Jeżeli urządzenie pamięci masowej USB nie działa prawidłowo, należy spróbować je odłączyć, a następnie ponownie podłączyć.
- Szybkość wykrywania urządzeń pamięci masowej USB zależy od urządzenia.
- Jeżeli urządzenie USB zostanie podłączone w trybie czuwania, po włączeniu urządzenia zostanie automatycznie załadowany odpowiedni dysk twardy.
- Nie zaleca się korzystania z zewnętrznych dysków twardych USB o pojemności większej niż 1 TB oraz pamięci USB o pojemności większej niż 32 GB.
- Urządzenia o większej pojemności niż zalecana mogą nie być obsługiwane prawidłowo.
- Jeżeli zewnętrzny dysk twardy USB wyposażony w funkcję oszczędzania energii nie działa, należy go wyłączyć, a następnie ponownie włączyć.
- Pamięci masowe USB o niższym standardzie niż USB 2.0 są również obsługiwane. Mogą one jednak nie działać prawidłowo w trybie listy filmów.
- W jednym folderze rozpoznawanych jest maksymalnie 999 podfolderów lub plików.
- Zalecane jest stosowanie certyfikowanego urządzenia pamięci masowej USB oraz certyfikowanego przewodu. W przeciwnym wypadku urządzenie pamięci masowej USB może nie zostać wykryte lub może wystąpić błąd odtwarzania pliku.
- Do odtwarzania plików rozsyłanych i przechowywanych w oprogramowaniu SuperSign Manager można używać wyłącznie kart pamięci USB. Dyski twarde USB i uniwersalne czytniki kart USB nie są obsługiwane.
- Pliki rozsyłane i przechowywane w oprogramowaniu SuperSign Manager można odtwarzać wyłącznie przy użyciu urządzenia pamięci masowej sformatowanego w systemie FAT 32.
- Urządzenia pamięci masowej USB 3.0 mogą nie być obsługiwane.
- Dane w urządzeniu pamięci masowej USB mogą zostać uszkodzone w miejscu, gdzie panuje bardzo wysoka temperatura.
- Zaleca się unikać odtwarzania materiałów multimedialnych przy użyciu więcej niż dwóch portów USB jednocześnie.

Przeglądanie plików

Urządzenie umożliwia przeglądanie plików zapisanych na nośnikach USB.

- 1 Naciśnij przycisk **SETTINGS (USTAWIENIA)**, aby otworzyć menu główne.
- 2 Naciskając przycisk wyszukiwania, przejdź do opcji **MY MEDIA (MOJE MEDIA)** i naciśnij przycisk **OK**.
- 3 Naciskając przycisk Szukaj, przejdź do trybu, z którego chcesz skorzystać: **Movie List (Lista filmów)**, **Photo List (Lista zdjęć)** lub **Contents List (Lista zawartości)**, i naciśnij przycisk **OK**.

Obsługiwane formaty plików

Typ	Obsługiwane formaty plików		
Filmy	Codec	Nośniki kontenerów	Profil
wideo	MPEG1 / MPEG2	DAT, MPG, MPEG, TS, TP	1 080p @ 30 fps
	MPEG4 (Divx 3.11, Divx4.12, Divx5.x, Divx6, Divx HD, Xvid 1.01, Xvid 1.02, Xvid 1.03, Xvid 1.10-beta1/2)	AVI, DIVX, MP4, MKV, TS, TRP	1 080p @ 30 fps
	H.264	AVI, MP4, MKV, TS, TRP, TP	1 080p @ 60 fps
audio	MP3	MP3	8 kbps do 320 kbps (Szybkość transmisji bitów) 16 kHz do 48 kHz (Częstotliwość próbkowania)
	AC3	AC3	32 kbps do 640 kbps (Szybkość transmisji bitów) 32 kHz, 44,1 kHz, 48 kHz (Częstotliwość próbkowania)
	MPEG	MP3	32 kbps do 448 kbps (Szybkość transmisji bitów) 16 kHz do 48 kHz (Częstotliwość próbkowania)
	AAC, HEAAC	MP4	8 kHz do 48 kHz (Częstotliwość próbkowania)
	LPCM	AVI, WAV	64 kbps do 1,5 Mbps (Szybkość transmisji bitów) 8 kHz do 48 kHz (Częstotliwość próbkowania)
Przepływność: od 8 kb/s do 320 kb/s (MP3) Obsługiwane formaty napisów zewnętrznych: *.smi/*.srt/*.sub (MicroDVD, Subviewer1.0/2.0)/ *.ass/*.ssa/*.txt (TMPPlayer)/*.psb (PowerDivX) Obsługiwany format napisów wewnętrznych: tylko XSUB (format napisów używany w plikach DivX6)			









Typ	Obsługiwane formaty plików
Zdjęcia	JPEG Min.: 64 × 64 Maks.: Normalny: 15 360 × 8640 (szer. × wys.) Progresywny: 1920 × 1440 (szer. × wys.) BMP Min.: 64 × 64 Maks.: 9600 × 6400 PNG Min.: 64 × 64 Maks.: Z przeplotem 1200 × 800 Bez przeplotu: 9600 × 6400 <ul style="list-style-type: none"> • Nieobsługiwane pliki są wyświetlane w postaci wcześniej zdefiniowanej ikony.
Muzyka	mp3 [Szybkość transmisji bitów] od 32 kb/s do 320 kb/s [Częstotliwość próbkowania] od 16 kHz do 48 kHz [Obsługa] MPEG1, MPEG2, Layer2, Layer3 AAC [Szybkość transmisji bitów] format dowolny [Częstotliwość próbkowania] od 8 kHz do 48 kHz [Obsługa] ADIF, ADTS M4A [Szybkość transmisji bitów] format dowolny [Częstotliwość próbkowania] od 8 kHz do 48 kHz [Obsługa] MPEG-4 OGG [Szybkość transmisji bitów] format dowolny [Częstotliwość próbkowania] do 48 kHz [Obsługiwane formaty] Vorbis WMA [Szybkość transmisji bitów] od 128 kb/s do 320 kb/s [Częstotliwość próbkowania] od 8 kHz do 48 kHz [Obsługiwane formaty] WMA7, 8, 9 Standard WMA 10 Pro [Szybkość transmisji bitów] do 768 kb/s [Kanały / częstotliwość próbkowania] M0: maks. 2 / 48 kHz M1: maks. 5.1 / 48 kHz M2: maks. 5.1 / 96 kHz [Obsługa] WMA 10 Pro
Treści (przy użyciu opro- gramowania SuperSign Manager)	Rozszerzenia plików : *.cts/*.*.sce Filmy Rozszerzenia plików: *.mpg/*.*.mpeg/*.*.dat/*.*.ts/*.*.trp/*.*.tp/*.*.mp4/*.*.mkv/*.*.avi/*.*.avi(motion JPEG)/*.*.mp4(motion JPEG)/*.*.mkv(motion JPEG) Format obrazu video: MPEG1, MPEG2, MPEG4,H.264, DivX 3.11, DivX 4, DivX 5, DivX 6, Xvid 1.00,Xvid 1.01, Xvid 1.02, Xvid 1.03,Xvid 1.10-beta1/2, JPEG Format dźwięku: MP3, Dolby Digital, LPCM, AAC, HE-AAC

Wyświetlanie filmów

Ten wyświetlacz umożliwia odtwarzanie plików multimedialnych z urządzenia USB w sieci lokalnej.

- 1 Naciśnij przycisk **SETTINGS (USTAWIENIA)**, aby otworzyć menu główne.
- 2 Naciskając przycisk nawigacji, przejdź do opcji **MY MEDIA (MOJE MEDIA)** i naciśnij przycisk **OK**.
- 3 Naciskając przycisk nawigacji, przejdź do menu **Movie List (Lista filmów)** i naciśnij przycisk **OK**.
- 4 Naciskając przyciski nawigacji, przejdź do odpowiedniego folderu i naciśnij przycisk **OK**.
- 5 Naciskając przyciski nawigacji, przejdź do odpowiedniego pliku i naciśnij przycisk **OK**.

- **Change Device (Zmień urządzenie):** Wybór urządzenia pamięci masowej USB.
- **Go to root folder (Przejdź do folderu głównego):** Powrót do ekranu głównego My media (Moje Media).
- **Go to upper folder (Przejdź do folderu powyżej):** Powrót do poprzedniego ekranu.
- **Exit (Wyjście):** Wyjście z ekranu My media (Moje Media).

Przycisk pilota	Opis
	Zatrzymanie odtwarzania
	Odtwarzanie filmu
	Wstrzymanie lub wznowienie odtwarzania
	Przewijanie zawartości pliku wstecz
	Przewijanie zawartości pliku do przodu
	Dostosowanie jasności ekranu w celu zmniejszenia zużycia energii.
SETTINGS	Wyświetlenie menu Option(Opcje) .
 BACK	Ukrycie menu w trybie pełnego ekranu.
EXIT	Powrót do menu Movie List (Lista filmów) .
 lub 	Przechodzenie do konkretnych punktów w pliku podczas odtwarzania. Czas punktu jest wyświetlany na pasku stanu. Funkcja może błędnie działać z niektórymi plikami.

Porady dotyczące odtwarzania plików wideo

- Niektóre napisy utworzone przez użytkownika mogą nie być wyświetlane prawidłowo.
- Niektóre znaki specjalne w napisach mogą nie być obsługiwane.
- Znaczniki HTML nie są obsługiwane w napisach.
- Napisy w językach innych niż obsługiwane nie będą dostępne.
- W czasie zmiany języka audio mogą występować czasowe zakłócenia odtwarzania obrazu (zatrzymanie obrazu, szybsze odtwarzanie itp.).
- Uszkodzone pliki wideo mogą nie być odtwarzane prawidłowo lub niektóre funkcje odtwarzania mogą nie działać.
- Pliki wideo utworzone za pomocą niektórych koderów mogą nie być odtwarzane prawidłowo.
- Jeżeli struktura wideo oraz audio nagranych plików nie jest przeplatana, wysyłany jest sygnał wideo lub audio.
- Obsługiwane są filmy w standardzie HD o maksymalnej rozdzielczości 1 920x1 080@25/30p lub 1 280x720@50/60p, zależnie od liczby klatek na sekundę.
- Filmy o rozdzielczości większej niż 1 920 x 1 080 @ 25/30p lub 1280 x 720 @ 50/60p mogą nie być odtwarzane poprawnie, zależnie od liczby klatek na sekundę.
- Pliki wideo inne niż określone typy i formaty mogą nie być odtwarzane prawidłowo.
- Maksymalna szybkość transmisji bitów odtwarzanych plików wideo to 20 Mb/s. (Wyjątek: Motion JPEG: 10 Mb/s)
- Firma LG nie gwarantuje płynnego odtwarzania plików zakodowanych za pomocą kodeka H.264/AVC w przypadku profilu kodowania 4.1 lub wyższego.
- Kodek DTS Audio nie jest obsługiwany.
- Nie można odtwarzać plików wideo większych niż 30 GB.
- Film w formacie DivX oraz plik z napisami do niego muszą być zapisane w tym samym folderze.
- Nazwa pliku wideo oraz nazwa pliku napisów muszą być identyczne, aby napisy były wyświetlane.
- Odtwarzanie plików wideo za pomocą połączenia USB nieobsługującego trybu High Speed może nie działać prawidłowo.
- Pliki zakodowane przy użyciu algorytmu kompresji obrazu GMC (Global Motion Compensation) mogą nie być odtwarzane.

Opcje dotyczące odtwarzania wideo

- 1 Naciśnij przycisk **SETTINGS (USTAWIENIA)**, aby otworzyć menu podręczne.
- 2 Naciskając przyciski nawigacji, przejdź do menu **Set Video Play (Ustaw odtwarzanie wideo)**, **Set Video (Ustaw wideo)** lub **Set Audio (Ustaw audio)**, a następnie naciśnij przycisk **OK**.

UWAGA

- Zmiana wartości ustawień opcji **Movie List (Lista filmów)** nie ma wpływu na wartości ustawień opcji **Photo List (Lista zdjęć)** i **Music List (Lista muzyki)**. Podobnie, na wartości ustawień opcji Lista filmów nie mają wpływu zmiany wartości ustawień opcji **Photo List (Lista zdjęć)** ani **Music List (Lista muzyki)**.
- Zmiana wartości ustawień opcji **Photo List (Lista zdjęć)** ma wpływ na wartości opcji **Music List (Lista muzyki)** i odwrotnie.
- Przy ponownym odtwarzaniu pliku wideo po zatrzymaniu można go odtworzyć od miejsca, w którym odtwarzanie zostało przerwane.

Wybór pozycji **Set Video Play (Ustaw odtwarzanie wideo)**, umożliwi dostęp do następujących menu:

Menu	Opis
Picture Size (Rozmiar obrazu)	Wybór formatu obrazu podczas odtwarzania filmu.
Audio Language (Język audio)	Zmiana grupy językowej ścieżki dźwiękowej odtwarzanego filmu. Nie można wybrać w przypadku plików mających tylko jedną ścieżkę audio.
Subtitle Language (Język napisów)	Włączanie/wyłączanie napisów.
Language (Język)	Ustawienie aktywne w przypadku napisów SMI; umożliwia wybór języka napisów.
Code Page (Strona kodowa)	Wybór czcionki napisów. W przypadku ustawienia na wartość domyślną jest używana ta sama czcionka, co w menu ogólnym.
Sync (Synchronizacja)	Dostosowanie synchronizacji czasu napisów podczas odtwarzania filmu w zakresie od -10s do +10s w odstępach 0,5s.
Position (Pozycja)	Przesuwa położenie napisów w górę i w dół podczas odtwarzania filmu.
Size (Rozmiar)	Umożliwia wybór wielkości napisów podczas wyświetlania filmu.
Repeat (Powtarzanie)	Włączanie/wyłączanie funkcji powtarzania odtwarzania filmu. Gdy włączone, plik w folderze będzie odtwarzany wielokrotnie. Jednak nawet mimo wyłączenia funkcji powtórnego odtwarzania może dojść do powtórnego odtwarzania pliku, gdy jego nazwa jest podobna do nazwy poprzedniego pliku.



UWAGA

- W pliku napisów jest obsługiwanych tylko 10 000 bloków synchronizacji.
- Rozmiar odtwarzanego obrazu wideo można zmieniać za pomocą przycisku **ARC**.
- Napisy w danym języku są obsługiwane tylko wtedy, gdy menu ekranowe jest w tym samym języku.
- Opcje strony kodowej mogą być wyłączone, zależnie od języka plików napisów.
- Wybierz odpowiednią stronę kodową dla plików napisów.

Wyświetlanie zdjęć

Wyświetlanie plików zapisanych w urządzeniu pamięci masowej USB.

- 1 Naciśnij przycisk **SETTINGS (USTAWIENIA)**, aby otworzyć menu główne.
- 2 Naciskając przycisk nawigacji, przejdź do opcji **MY MEDIA (MOJE MEDIA)** i naciśnij przycisk **OK**.
- 3 Naciskając przycisk nawigacji, przejdź do menu **Photo List (Lista zdjęć)** i naciśnij przycisk **OK**.
- 4 Naciskając przyciski nawigacji, przejdź do odpowiedniego folderu i naciśnij przycisk **OK**.
- 5 Naciskając przyciski nawigacji, przejdź do odpowiedniego pliku i naciśnij przycisk **OK**.
 - **Change Device (Zmień urządzenie):** Wybór urządzenia pamięci masowej USB.
 - **Go to root folder (Przejdź do folderu głównego):** Powrót do ekranu głównego My media (Moje Media).
 - **Go to upper folder (Przejdź do folderu powyżej):** Powrót do poprzedniego ekranu.
 - **Exit (Wyjście):** Wyjście z ekranu My media (Moje Media).
- 6 W trakcie wyświetlania zdjęć można uzyskać dostęp do następujących ustawień:

Opcja	Opis
Slideshow (Pokaz slajdów)	Rozpoczynanie i zatrzymywanie pokazu slajdów z wybranych zdjęć. Jeśli nie wybrano konkretnych zdjęć, w pokazie są wyświetlane wszystkie zdjęcia zapisane w bieżącym folderze. Aby ustawić szybkość zmiany slajdów w pokazie, wybierz pozycję Option (Opcje) .
BGM (Muzyka w tle)	Włączanie i wyłączanie muzyki w tle. Aby wskazać folder z utworami do użycia jako muzyka w tle, wybierz pozycję Option (Opcje) . Dostęp do menu Option (Opcje) można też uzyskać za pomocą przycisku MENU na pilocie zdalnego sterowania.
	Obracanie zdjęcia w prawo (o 90 °, 180 °, 270 ° i 360 °). ! UWAGA <ul style="list-style-type: none"> • Istnieją ograniczenia dotyczące wielkości zdjęcia. Nie można obrócić zdjęcia, jeśli długość krawędzi (rozdzielczość w pikselach) po obrocie przekracza obustronnie rozdzielczość.
	Wyświetlanie zdjęcia powiększonego 2 lub 4 razy. ! UWAGA <ul style="list-style-type: none"> • Zdjęć o rozdzielczości 100 x 100 lub mniejszej nie można powiększyć.
	Dostosowanie jasności ekranu w celu zmniejszenia zużycia energii.
Option (Opcje)	Wyświetlenie menu Option(Opcje) .
Hide (Ukryj)	Ukrywanie okna opcji. Aby ponownie wyświetlić opcje, naciśnij przycisk OK .
Exit (Wyjście)	Powrót do menu Photo List (Lista zdjęć) .

Opcje zdjęć

- 1 Naciśnij przycisk **SETTINGS (USTAWIENIA)**, aby wyświetlić menu **Option (Opcje)**.
- 2 Naciskając przyciski nawigacji, przejdź do opcji **Set Photo View (Ustaw widok zdjęć)**, **Set Video (Ustaw wideo)** lub **Set Audio (Ustaw audio)**, a następnie naciśnij przycisk **OK**.



UWAGA

- Zmiana wartości ustawień opcji **Movie List (Lista filmów)** nie ma wpływu na wartości ustawień opcji **Photo List (Lista zdjęć)** i **Music List (Lista muzyki)**. Podobnie, na wartości ustawień opcji Lista filmów nie mają wpływu zmiany wartości ustawień opcji **Photo List (Lista zdjęć)** ani **Music List (Lista muzyki)**.
- Zmiana wartości ustawień opcji **Photo List (Lista zdjęć)** ma wpływ na wartości opcji **Music List (Lista muzyki)** i odwrotnie.









Po wybraniu opcji **Set Photo View (Ustaw widok zdjęć)**:

Menu	Opis
Slide Speed (Szybkość slajdów)	Wybór szybkości odtwarzania slajdów. (Dostępne opcje: Fast (Szybko), Medium (Średnio) lub Slow (Wolno)).
BGM (Muzyka w tle)	Wybór folderu zawierającego pliki muzyczne odtwarzane jako muzyka w tle.
Repeat (Powtarzanie)	Odtwarzanie muzyki w tle z powtarzaniem.
Random (Losowo)	Odtwarzanie muzyki w tle w kolejności losowej.

Słuchanie muzyki

Odtwarzanie plików muzycznych zapisanych w urządzeniu pamięci masowej USB.

- 1 Naciśnij przycisk **SETTINGS (USTAWIENIA)**, aby otworzyć menu główne.
 - 2 Naciskając przycisk nawigacji, przejdź do opcji **MY MEDIA (MOJE MEDIA)** i naciśnij przycisk **OK**.
 - 3 Naciskając przycisk nawigacji, przejdź do menu **Music List (Lista muzyki)** i naciśnij przycisk **OK**.
 - 4 Naciskając przyciski nawigacji, przejdź do odpowiedniego folderu i naciśnij przycisk **OK**.
 - 5 Naciskając przyciski nawigacji, przejdź do odpowiedniego pliku i naciśnij przycisk **OK**.
 - **Change Device (Zmień urządzenie):** Wybór urządzenia pamięci masowej USB.
 - **Go to root folder (Przejdź do folderu głównego):** Powrót do ekranu głównego My media (Moje Media).
 - **Open Music Player (Otwórz odtwarzacz Music Player):** Wyświetlenie okna ustawień plików muzycznych. Funkcja ta jest aktywna tylko w trakcie odtwarzania.
 - **Go to upper folder (Przejdź do folderu powyżej):** Powrót do poprzedniego ekranu.
 - **Exit (Wyjście):** Wyjście z ekranu My media (Moje Media).
- 6 W trakcie odtwarzania pliku muzycznego naciśnij OK lub niebieski przycisk (■), aby uzyskać dostęp do następujących ustawień:

Przycisk pilota	Opis
	Zatrzymanie odtwarzania pliku i powrót do menu Music List (Lista muzyki) .
	Odtwarzanie pliku muzycznego.
	Wstrzymanie lub wznowienie odtwarzania
	Przejdźcie do poprzedniego pliku
	Przejdźcie do następnego pliku
	Regulacja jasności ekranu w celu oszczędzania energii (obejmuje tylko dwa tryby: wyłączenie urządzenia i wyłączenie ekranu).
SETTINGS	Wyświetlenie menu Option(Opcje) .
	Ukrywanie okna opcji.
BACK	Aby ponownie wyświetlić opcje, naciśnij przycisk OK .
EXIT	Powrót do menu Music List (Lista muzyki) .
 lub 	Przechodzenie do konkretnych punktów w pliku podczas odtwarzania. Czas punktu jest wyświetlany na pasku stanu. Funkcja może błędnie działać z niektórymi plikami.

Porady dotyczące odtwarzania plików muzycznych

- Urządzenie nie obsługuje plików MP3 zawierających etykiety ID3.

! UWAGA

- Uszkodzone pliki muzyczne nie są odtwarzane. W przypadku takich plików wyświetlany jest czas odtwarzania 00:00.
- Pliki muzyczne pobrane z płatnych serwisów i chronione prawami autorskimi nie są odtwarzane. W przypadku takich plików wyświetlane są niewłaściwe informacje dotyczące czasu odtwarzania.
- Naciśnięcie przycisku OK powoduje wyłączenie wygaszacza ekranu.
- W tym trybie dostępne są także przyciski , , i umieszczone na pilocie zdalnego sterowania.
- Przycisk umożliwia przejście do następnego, a przycisk — do poprzedniego utworu.

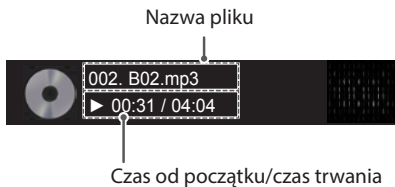

Opcje muzyki

- 1 Naciśnij przycisk **SETTINGS (USTAWIENIA)**, aby otworzyć menu podręczne.
- 2 Naciskając przyciski nawigacji, przejdź do opcji **Set Audio Play (Ustaw odtwarzanie audio)** lub **Set Audio (Ustaw audio)**, a następnie naciśnij przycisk **OK**.

! UWAGA

- Zmiana wartości ustawień opcji **Movie List (Lista filmów)** nie ma wpływu na wartości ustawień opcji **Photo List (Lista zdjęć)** i **Music List (Lista muzyki)**. Podobnie, na wartości ustawień opcji Lista filmów nie mają wpływu zmiany wartości ustawień opcji **Photo List (Lista zdjęć)** ani **Music List (Lista muzyki)**.
- Zmiana wartości ustawień opcji **Photo List (Lista zdjęć)** ma wpływ na wartości opcji **Music List (Lista muzyki)** i odwrotnie.

Po wybraniu opcji **Set Audio Play (Ustaw odtwarzanie audio)**:

Menu	Opis
Repeat (Powtarzanie)	Ponownie odtworzenie pliku muzycznego.
Random (Losowo)	Losowe odtwarzanie utworów muzycznych.

Przeglądanie menu Lista zawartości

Odtwarzanie zapisanych plików za pomocą opcji **Export (Eksport)** w oprogramowaniu **SuperSign Manager**.

- 1 Naciśnij przycisk **SETTINGS (USTAWIENIA)**, aby otworzyć menu główne.
- 2 Naciskając przycisk nawigacji, przejdź do opcji **MY MEDIA (MOJE MEDIA)** i naciśnij przycisk **OK**.
- 3 Naciskając przycisk nawigacji, przejdź do menu **Contents List (Lista zawartości)** i naciśnij przycisk **OK**.
- 4 Naciskając przyciski nawigacji, przejdź do odpowiedniego folderu i naciśnij przycisk **OK**.
- 5 Naciskając przyciski nawigacji, przejdź do odpowiedniego pliku i naciśnij przycisk **OK**.
 - **Change Device (Zmień urządzenie)**: Wybór urządzenia pamięci masowej USB.
 - **Go to root folder (Przejdź do folderu głównego)**: Powrót do ekranu głównego My media (Moje Media).
 - **Go to upper folder (Przejdź do folderu powyżej)**: Powrót do poprzedniego ekranu.
 - **Exit (Wyjście)**: Wyjście z ekranu My media (Moje Media).

UWAGA

- Podczas odtwarzania plików multimedialnych z menu **Contents List (Lista zawartości)** aktywne są tylko przyciski **BACK (WSTECZ)** i **EXIT (WYJŚCIE)**, a także przycisk regulacji głośności. Naciśnięcie przycisku **BACK (WSTECZ)** lub **EXIT (WYJŚCIE)** spowoduje zatrzymanie odtwarzania plików multimedialnych i powrót do menu **Contents List (Lista zawartości)**.
- Podczas korzystania z funkcji dystrybucji, która wykorzystuje oprogramowanie SuperSign, pamięć masowa używana do przechowywania zawartości jest określana na podstawie pozostałej ilości wolnego miejsca. (Uwaga: jeśli porty USB 1 i 2 mają taką samą ilość miejsca, zawartość zostanie zapisana w urządzeniu pamięci masowej podłączonym do portu USB 1).
- Jeśli w urządzeniu USB znajduje się folder AutoPlay i zawiera on pliki w obsługiwanych formatach, pliki mogą zostać odtworzone automatycznie po podłączeniu do monitora.
- Zaleca się unikać odtwarzania materiałów multimedialnych przy użyciu więcej niż dwóch portów USB jednocześnie.
- W przypadku odtwarzania harmonogramów dystrybucji lub treści w oprogramowaniu SuperSign odtwarzany jest ostatnio uruchomiony harmonogram.

DOSTOSOWYWANIE USTAWIENÍ

Dostęp do głównych menu

- 1 Naciśnij przycisk **SETTINGS (USTAWIENIA)**. Zostanie wyświetlony ekran z głównymi menu.
 - 2 Naciskając przyciski nawigacji, przejdź do jednego z poniższych menu i naciśnij przycisk **OK**.
 - 3 Naciskając przyciski nawigacji, przejdź do ustawienia lub opcji, a następnie naciśnij przycisk **OK**.
 - 4 Po zakończeniu naciśnij przycisk **EXIT (WYJŚCIE)**.
Po powrocie do poprzedniego menu, naciśnij przycisk **BACK (WSTECZ)**.
- **PICTURE (OBRAZ)** : Ustawianie rozmiaru, jakości i efektów obrazu.
 - **AUDIO (DŹWIĘK)** : Ustawianie funkcji menu AUDIO.
 - **TIME (CZAS)** : Ustawianie daty i godziny oraz konfiguracja programatora.
 - **OPTION (OPCJE)** : Ustawianie funkcji menu OPCJE.
 - **NETWORK (SIEĆ)** : Ustawianie funkcji menu SIEĆ.
 - **MY MEDIA (MOJE MULTIMEDIA)** : Wyświetlanie i odtwarzanie filmów, zdjęć i utworów muzycznych zapisanych w urządzeniu USB

Ustawienia w menu OBRAZ

- 1 Naciśnij przycisk **SETTINGS (USTAWIENIA)**. Zostanie wyświetlony ekran z głównymi menu.
- 2 Naciskając przyciski nawigacji, przejdź do menu **PICTURE (OBRAZ)** i naciśnij przycisk **OK**.
- 3 Naciskając przyciski nawigacji, przejdź do ustawienia lub opcji, a następnie naciśnij przycisk **OK**.
- Aby powrócić do poprzedniego poziomu, naciśnij przycisk **BACK (WSTECZ)**.
- 4 Po zakończeniu naciśnij przycisk **EXIT (WYJŚCIE)**.
Po powrocie do poprzedniego menu, naciśnij przycisk **BACK (WSTECZ)**.

W tabeli poniżej opisano ustawienia dotyczące obrazu:

Ustawienie	Opis	
 Energy Saving (Oszczędzanie energii)	Funkcja umożliwia oszczędzanie energii poprzez zmniejszenie jasności.	
	Opcja	
	Off (Wyłączone)	Wyłączenie funkcji oszczędzania energii.
	Minimum (Minimalne)/ Medium (Średnie)/ Maximum (Maksymalne)	Określenie poziomu jasności podświetlenia.
	Screen off (Wyłączaj ekran)	Ekran jest wyłączany po 3 sekundach.
Smart Energy Saving	Dostosowanie podświetlenia i kontrastu do jasności ekranu.	
	Opcja	
	Off (WYŁĄCZONY)	Wyłączenie funkcji Smart Energy Saving (Inteligentne oszczędzanie energii)
	On (WŁĄCZONY)	Umożliwia funkcji Smart Energy Saving (Inteligentne oszczędzanie energii) ograniczanie zużycia energii do wartości współczynnika wprowadzonego dla tej funkcji.
Picture Mode (Tryb obrazu)	Ta opcja umożliwia wybór optymalnego trybu obrazu dostosowanego do otoczenia lub do wyświetlanego programu.	
	Opcja	
	Vivid (Żywy)	Wybór opcji powoduje zwiększenie kontrastu, jasności i ostrości, dzięki czemu możliwe jest wyświetlanie wyrazistych obrazów.
	Standard (Standardowy)	Wybór opcji powoduje wyświetlanie obrazów przy zachowaniu standardowych poziomów kontrastu, jasności i ostrości.
	APS	redukcja zużycia energii poprzez regulację jasności ekranu.
	Cinema (Kino)	Optymalizacja obrazu w sposób jak najlepiej symulujący warunki kinowe.
	Sport(Sport)	Optymalizacja obrazu wideo pod kątem dynamicznych akcji poprzez wypuklenie kolorów podstawowych, takich jak biel, zieleń murawy czy błękit nieba.
	Game (Gra)	Optymalizacja obrazu pod kątem szybkich gier komputerowych i telewizyjnych.
	Calibration (Kalibracja)	Umożliwia zastosowanie określonego przez użytkownika balansu bieli na podstawie ustawienia Standardowy.
	Expert1, 2 (Ekspert 1, 2)	To menu umożliwia specjalistom i amatorom dostosowanie ustawień jakości obrazu monitora w celu uzyskania najlepszych wrażeń podczas oglądania.
	Aspect Ratio (Proporcje ekranu)	Dostosowanie rozmiaru obrazu w celu oglądania go w optymalnej wielkości.

Ustawienie	Opis	
SCREEN (EKRAN) (Tylko w trybie RGB)	Umożliwia dostosowanie opcji wyświetlania w trybie RGB materiałów pochodzących z komputera.	
	Opcja	
	Resolution (Rozdzielczość)	Umożliwia wybranie odpowiedniej rozdzielczości. Patrz „Konfiguracja opcji wyświetlania materiałów pochodzących z komputera”.
	Auto Configure (Automatyczna konfiguracja)	Umożliwia automatyczne dostosowanie pozycji ekranu, zegara i fazy. Podczas trwającej kilka sekund konfiguracji wyświetlany obraz może być niestabilny.
	Position (Pozycja) / Size (Rozmiar) / Phase (Faza)	Dostosowanie tych parametrów jest konieczne, gdy obraz jest niewyraźny, a zwłaszcza gdy po automatycznej konfiguracji występują drgania znaków.
	Reset (Resetowanie)	Przywracanie domyślnych wartości ustawień.

Podstawowe parametry obrazu

Ustawienie	Opis
Backlight (Podświetlenie)	Dostosowanie jasności ekranu poprzez wyregulowanie podświetlenia matrycy LCD. Zmniejszenie jasności spowoduje przyciemnienie ekranu, ale jednocześnie spadek poboru prądu. Jakość odbioru sygnału pozostanie bez zmian.
Contrast (Kontrast)	Zwiększenie i zmniejszenie gradientu sygnału wideo. Funkcji Kontrast warto użyć, gdy jasne fragmenty obrazu są zbyt nasycone.
Brightness (Jasność)	Regulacja podstawowego poziomu sygnału w obrazie. Funkcji Jasność warto użyć, gdy ciemne fragmenty obrazu są zbyt nasycone.
Sharpness (Ostrość)	Regulacja poziomu ostrości krawędzi między jasnymi a ciemnymi obszarami obrazu. Im niższy poziom, tym bardziej miękkie kontury obrazu.
Color (Kolor)	Regulacja intensywności wszystkich kolorów.
Tint (Odcień)	Regulacja równowagi między poziomami czerwieni i zieleni.
Color Temperature (Temperatura kolorów)	Zwiększenie temperatury kolorów powoduje wzmocnienie ciepłych kolorów, takich jak czerwony, natomiast przy zmniejszaniu temperatury obraz staje się niebieskawy.
Advanced Control / Expert Control (Sterowanie zaawansowane / Kontrola zaawansowana)	Umożliwia dostosowanie obrazu w każdym trybie menu Picture Mode (Tryb obrazu) oraz dostosowanie ustawień obrazu do konkretnego obrazu. Najpierw należy wybrać żądany tryb menu Picture Mode (Tryb obrazu) . * Ta opcja jest dostępna, jeśli w menu Picture Mode (Tryb obrazu) wybrano ustawienie Vivid (Żywy) .
Picture Option (Opcje obrazu)	Umożliwia ustawienie dodatkowych opcji obrazu.
Picture Reset (Resetowanie obrazu)	Przywracanie domyślnych wartości ustawień.

! UWAGA

- Po włączeniu wybranego trybu obrazu jego ustawienia menu są ustawiane automatycznie.
- W przypadku korzystania z funkcji Smart Energy Saving (Inteligentne oszczędzanie energii) ekran może wydawać się zbyt nasycony w białych obszarach nieruchomych obrazów.
- Jeśli dla funkcji Energy Saving (Oszczędzanie energii) wybrano ustawienie Minimum (Minimalne), Medium (Średnie) lub Maximum (Maksymalne), funkcja Smart Energy Saving (Inteligentne oszczędzanie energii) zostanie wyłączona.

**Advanced Control (Sterowanie zaawansowane) - Picture Mode (Tryb obrazu) (Standard (Standardowy)/
 APS/ Sport (Sport)/ Game (Gra)/ Calibration (Kalibracja))**

Ustawienie	Opis
Dynamic Contrast (Kontrast dynamiczny)	dostosowywanie kontrastu do optymalnego poziomu w oparciu o jasność wyświetlanego obrazu.
Dynamic Color (Kolor dynamiczny)	dostosowywanie kolorów obrazu w celu uzyskania efektu bardziej naturalnych kolorów.
Color Gamut (Gama kolorów)	wybór gamy kolorów do wyświetlenia.
Skin Color (Odcień skóry)	dostosowanie gamy odcieni skóry w celu zastosowania odcienia skóry zdefiniowanego przez użytkownika.
Sky Color (Kolor nieba)	dostosowanie koloru nieba.
Grass Color (Kolor trawy)	dostosowanie gamy kolorów przyrody (kolory łąk, wzgórz itp.).
Gamma	ustawianie krzywej gradacji w oparciu o stosunek sygnału wyjściowego do sygnału wejściowego obrazu.

**Expert Control (Kontrola zaawansowana)- Picture Mode (Tryb obrazu) (Cinema (Kino)/
 Expert1 (Ekspert1)/ Expert2 (Ekspert2))**

Ustawienie	Opis
Dynamic Contrast (Kontrast dynamiczny)	dostosowywanie kontrastu do optymalnego poziomu w oparciu o jasność wyświetlanego obrazu.
Color Gamut (Gama kolorów)	wybór gamy kolorów do wyświetlenia.
Edge Enhancer (Popr. krawędzi)	uzyskanie ostrzejszych, wyraźniejszych i bardziej naturalnych krawędzi obrazu.
Color Filter (Filtr koloru)	filtrowanie określonego spektrum kolorów w paletcie kolorów RGB w celu precyzyjnego dostosowania nasycenia i odcienia.
Color Temperature (Temp. barw)	filtrowanie określonego spektrum kolorów w paletcie kolorów RGB w celu precyzyjnego dostosowania nasycenia i odcienia.
Colour Management System (System zarządzania kolorami)	system, z którego korzystają specjaliści przy dostosowaniu koloru za pomocą wzoru testowego. Dostępne jest sześć obszarów kolorystycznych (Czerwony / Zielony / Niebieski / Niebieskozielony / Purpurowy / Żółty), przy czym dostosowanie jednego obszaru nie ma wpływu na wyświetlanie innych kolorów. W przypadku zwykłych obrazów modyfikacja ustawień może nie powodować widocznych zmian kolorów.

Picture Option (Opcje obrazu) - Trybu HDMI (DTV)

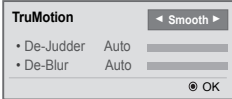
Ustawienie	Opis
Noise Reduction (Redukcja szumu)	Zmniejszenie poziomu szumów występujących podczas odtwarzania filmu wideo.
MPEG Noise Reduction (Redukcja szumów PEG)	Zmniejszenie poziomu szumów powstałych na skutek kompresji cyfrowego obrazu wideo.
Black Level (Poziom czerni)	Dostosowanie jasnych lub ciemnych obszarów ekranu do poziomu czerni sygnału wejściowego obrazu w oparciu o stopień ciemności (poziomu czerni) ekranu.
Real Cinema (Prawdziwe kino)	Optymalizacja ekranu do wyświetlania filmów.
TruMotion (Ta funkcja jest obsługiwana wyłącznie przez modele 65SE3B i 65SE3KB).	<p>Niniejsze menu pozwala na regulację obrazu w celu płynniejszego wyświetlania sekwencji ruchu.</p> <ul style="list-style-type: none"> • Off (Wył.): Wyłącz TruMotion. • Smooth/Clear (gładki / jasny): Wartość opcji De-Judder / De-Blur wynosi "Auto". • User (Użytkownik): Opcje De-judder / De-Blur można ustawić ręcznie. <ul style="list-style-type: none"> - De-Judder: Ta funkcja umożliwia wyeliminowanie efektu braku płynności. - De-Blur: Ta funkcja umożliwia wyeliminowanie efektu rozmazania obrazu. 

Ustawienia w menu DŹWIĘK

- 1 Naciśnij przycisk **SETTINGS (USTAWIENIA)**. Zostanie wyświetlony ekran z głównymi menu.
- 2 Naciskając przyciski nawigacji, przejdź do menu **AUDIO (DŹWIĘK)** i naciśnij przycisk **OK**.
- 3 Naciskając przyciski nawigacji, przejdź do ustawienia lub opcji, a następnie naciśnij przycisk **OK**.
- Aby powrócić do poprzedniego poziomu, naciśnij przycisk **BACK (WSTECZ)**.
- 4 Po zakończeniu naciśnij przycisk **EXIT (WYJŚCIE)**.
Po powrocie do poprzedniego menu, naciśnij przycisk **BACK (WSTECZ)**.

W tabeli poniżej opisano dostępne opcje dźwięku:

Ustawienie	Opis	
Sound Mode (Tryb dźwięku)	Ta opcja umożliwia uzyskanie optymalnego dźwięku dla niestandardowej instalacji monitora.	
	Opcja	
	Standard (Standardowy)	Suitable for all types of video.
	News (Wiadomości)/ Music (Muzyka)/ Cinema (Kino)/ Sports (Sport)/ Game (Gra)	Sets audio optimized for a specific genre.
Sound Effect (Efekty dźwiękowe)	Wybór różnych efektów dźwiękowych. - Funkcja Sound Effect (Efekty dźwiękowe) jest dostępna wyłącznie w trybie Standard (Standardowy) w menu Sound Mode (Tryb dźwięku) .	
	Opcja	
	Clear Voice II (Czysty głos II)	Poprawa czystości głosu.
	Virtual Surround (Virtual Surround)	Opatentowana przez firmę LG technologia przetwarzania dźwięku daje wrażenie 5.1-kanalowego dźwięku przestrzennego przy użyciu jedynie dwóch głośników. * W przypadku wybrania dla opcji Clear Voice II (Czysty głos II) ustawienia On (Wł.) opcja Virtual Surround (Virtual Surround) nie jest dostępna.
	Equalizer (Korektor)	Opcja umożliwia dostosowanie głośności do poziomu wybranego przez użytkownika z użyciem funkcji Korektor.
	Balance (Balans)	Dostosowanie balansu dźwięku (lewy/prawy głośnik).
	Reset (Ustaw. fabry.)	Zainicjuj zastosowany efekt z poziomu menu efektów dźwiękowych.
AV Sync. Adjust (Ustaw. AV Sync.)	Synchronizacja sygnałów audio i wideo w przypadku braku ich zgodności. W przypadku wybrania dla opcji AV Sync. ustawienia ON (Wł.) można dostosować dźwięk wyjściowy do obrazu wyświetlanego na ekranie. • Speaker (Głośnik) : Dostosowanie synchronizacji dźwięku odtwarzanego przez głośniki. Przycisk „-” przyspiesza odtwarzanie dźwięku w stosunku do wartości domyślnej, a przycisk „+” je spowalnia. • Bypass : Dźwięk urządzenia zewnętrznego bez opóźnienia. Dźwięk może być wysłany przed obrazem, ponieważ przetworzenie sygnału wejściowego wideo w monitorze wymaga czasu.	

! UWAGA

- Niektóre modele nie mają wbudowanych głośników. W takim przypadku należy podłączyć głośniki zewnętrzne, aby móc słuchać dźwięku.

Ustawienia w menu CZAS

- 1 Naciśnij przycisk **SETTINGS (USTAWIENIA)**. Zostanie wyświetlony ekran z głównymi menu.
- 2 Naciskając przyciski nawigacji, przejdź do menu **TIME (CZAS)** i naciśnij przycisk **OK**.
- 3 Naciskając przyciski nawigacji, przejdź do ustawienia lub opcji, a następnie naciśnij przycisk **OK**.
- Aby powrócić do poprzedniego poziomu, naciśnij przycisk **BACK (WSTECZ)**.
- 4 Po zakończeniu naciśnij przycisk **EXIT (WYJŚCIE)**.
Po powrocie do poprzedniego menu, naciśnij przycisk **BACK (WSTECZ)**.

W tabeli poniżej opisano dostępne ustawienia dotyczące czasu:

Ustawienie	Opis	
Clock (Zegar)	Ustawianie czasu.	
	Opcja	
	Auto (Ustawienie automatyczne)	Aktualny czas jest wprowadzany zgodnie z wyborem kraju, gdy urządzenie jest podłączone do sieci.
	Manual (Ustawienia niestandardowe)	Aktualny czas należy wprowadzić ręcznie.
On/Off Time (Czas włączenia/wyłączenia)	Określenie czasu automatycznego włączenia lub wyłączenia monitora.	
Auto Off (15Min.) (Automatyczne wyłączenie)	Jeśli tryb Auto-off (Auto. wyłączenie) jest aktywny, a do urządzenia przez 15 minut nie będzie przesyłany żaden sygnał, urządzenie wyłączy się automatycznie.	
Automatic Standby (automatycznego czuwania)	Monitor przełącza się automatycznie na działanie w trybie czuwania, jeśli nie jest używany przez określony czas.	

UWAGA

- Ustawienie Off/On Time (Czas wyłączenia/włączenia) można ustawić dla siedmiu zadań oglądania; monitor jest włączany lub wyłączany w czasie, który został zaprogramowany na liście zadań. Jeśli na liście zadań zapisanych jest więcej ustawień czasu, funkcja zostanie uruchomiona w najwcześniejszym ustawionym czasie.
- W przypadku ustawienia czasu włączenia i wyłączenia urządzenia funkcja będzie wykonywana codziennie ustalonej godzinie.
- Jeśli ustawione czasy zaplanowanego włączenia i wyłączenia są identyczne, czas wyłączenia ma wyższy priorytet, jeśli urządzenie jest włączone. Z kolei jeśli urządzenie jest wyłączone, priorytet będzie miało ustawienie czasu włączenia.
- Jeśli port 123 jest zablokowany przez zaporę sieciową, monitor nie odbiera z sieci informacji o bieżącej godzinie.

Ustawienia w menu OPCJE

- 1 Naciśnij przycisk **SETTINGS (USTAWIENIA)**. Zostanie wyświetlony ekran z głównymi menu.
- 2 Naciskając przyciski nawigacji, przejdź do menu **OPTION (OPCJE)** i naciśnij przycisk **OK**.
- 3 Naciskając przyciski nawigacji, przejdź do ustawienia lub opcji, a następnie naciśnij przycisk **OK**.
- Aby powrócić do poprzedniego poziomu, naciśnij przycisk **BACK (WSTECZ)**.
- 4 Po zakończeniu naciśnij przycisk **EXIT (WYJŚCIE)**.
Po powrocie do poprzedniego menu, naciśnij przycisk **BACK (WSTECZ)**.

W tabeli poniżej opisano dostępne ustawienia opcji:

Ustawienie	Opis	
Language (Język)	Umożliwia wybór języka tekstu wyświetlanego na ekranie.	
Country (Kraj)	Umożliwia wybór kraju.	
DivX(R) VOD	<p>Rejestracja lub zwolnienie DivX. Sprawdzenie kodu rejestracji DivX dla potrzeb odtwarzania zabezpieczonych filmów DivX. Zarejestruj urządzenie na stronie http://vod.divx.com. Kod rejestracji użytkownika do wypożyczenia i kupowania filmów na stronie www.divx.com/vod. * Odtwarzanie plików DivX wypożyczonych lub zakupionych przy użyciu kodu rejestracji DivX innego urządzenia jest niemożliwe. Należy zawsze korzystać jedynie z kodu rejestracji DivX przypisanego do urządzenia. * Przekonwertowanie plików za pomocą innego niż standardowy kodek DivX może skutkować nieodtworzeniem pliku lub nieprawidłowym odtwarzaniem obrazu.</p>	
Initial Setting (Przywrócenie ustawień fabr.)	Usunięcie wszystkich opcjonalnych ustawień i przywrócenie oryginalnych wartości domyślnych.	
Set ID (Identyfikator urządzenia)	W przypadku wyświetlania obrazu na kilku ekranach każdemu urządzeniu można przypisać inny identyfikator (nazwę). Wybierz za pomocą przycisków liczbę (od 1 do 255 od 1 do 1000) i wyjdź z menu. Przypisany identyfikator można wykorzystywać do sterowania urządzeniem za pomocą oprogramowania do obsługi urządzeń.	
Tile Mode (Tryb Kafelki)	Tile Mode (Tryb Kafelki)	<p>Aby można było skorzystać z tej funkcji:</p> <ul style="list-style-type: none"> – Obraz musi być wyświetlany także w innych urządzeniach. – Należy wybrać tryb Tile Mode (Kafelki), skonfigurować wiersze i kolumny, a następnie wprowadzić identyfikator kafelka w celu wybrania lokalizacji. – Tile Mode (Tryb Kafelki): wiersz x kolumna (wiersz = 1–15, kolumna = 1–15). – Dostępny układ 5 x 5.
	Auto Config. (Automatyczna konfiguracja)	<p>Automatyczne dostosowanie pozycji ekranu, zegara i fazy. Podczas trwającej kilka sekund konfiguracji wyświetlany obraz może być niestabilny.</p>
	Position (Pozycja)	Dostosowanie pozycji ekranu w pionie i w poziomie.
	Size (Rozmiar)	Dostosowanie wysokości i szerokości ekranu z uwzględnieniem wielkości ramy.
	Natural (Naturalny)	Obraz jest przycinany o wartość odpowiadającą odległości między wyświetlaczami, dzięki czemu wygląda naturalnie.
Reset (Resetowanie)	<p>Funkcja umożliwia zresetowanie ustawień i wyłączenie trybu Tile Mode (Tryb Kafelki). Wszystkie ustawienia trybu kafelków są wyłączane po wybraniu opcji Tile recall (Odwołanie trybu kafelków); ekran powraca wtedy do trybu pełnego ekranu.</p>	

USTAWIENIA	Opis
Contents Schedule (Harmonogram treści)	Umożliwia tworzenie prostych harmonogramów i konfigurację odtwarzania za pomocą plików w obszarze My Media (Moje media).
	Opcja
Add schedule	Tworzenie harmonogramu treści.
(Dodaj	– Media: umożliwia wybór pliku, który ma być objęty harmonogramem treści.
harmonogram)	– Wybierz opcję [Create (Utwórz)], aby zapisać harmonogram treści.
Play (Odtwórz)	Odtwarzanie harmonogramu treści.
Delete All	Umożliwia usunięcie wszystkich zapisanych harmonogramów.
(Usuń wszystko)	
	<p> UWAGA</p> <ul style="list-style-type: none"> • Informacje o zapisanych harmonogramach są przechowywane w urządzeniu pamięci masowej USB. Ta funkcja nie działa po odłączeniu urządzenia pamięci masowej USB. • Rozmiar obrazu wynosi 1920 × 1080. • Można używać tylko plików zdjęć i filmów. • Można dodać maksymalnie 50 plików (pliki zdjęć + pliki filmów = 50). • Obsługiwane są tylko zdjęcia o rozdzielczości 1920 x 1080 lub niższej. • Domyślny czas wyświetlania zdjęć to 1 minuta. Czas odtwarzania filmów zależy od ich czasu trwania. • Można utworzyć maksymalnie 7 harmonogramów. • Nie można zapisać harmonogramu, jeśli nie wybrano żadnego pliku. • Harmonogramy treści, w których wymuszono modyfikację danych za pomocą komputera itp. mogą nie działać poprawnie. • W przypadku odtwarzania harmonogramów dystrybucji lub treści w oprogramowaniu SuperSign odtwarzany jest ostatnio uruchomiony harmonogram.

Tile Mode (Tryb Kafelki)

Niniejszy produkt można połączyć z kolejnymi monitorami w celu uzyskania większej powierzchni wyświetlania w trybie kafelki

• Off (Wyłączone)

Wyłączenie opcji Tile Mode (Tryb Kafelki)

• 1 x 2

Korzystanie z 2 monitorów



Identyfikator kafelki

• 2 x 2

Korzystanie z 4 monitorów

**• 3 x 3**

Korzystanie z 9 monitorów

**• 4 x 4**

Korzystanie z 16 monitorów

**• 5 x 5**

Korzystanie z 25 monitorów

**Tile Mode (Tryb Kafelki) – tryb Natural (Naturalny)**

Gdy ten tryb jest aktywny, część obrazu przypadająca na przerwę dzielącą monitory jest pomijana w celu wyświetlania obrazu w naturalny sposób.

Przed



Po



Ustawienia menu SIEĆ

- 1 Naciśnij przycisk **SETTINGS (USTAWIENIA)**. Zostanie wyświetlony ekran z głównymi menu.
- 2 Naciskając przyciski nawigacji, przejdź do menu **NETWORK (SIEĆ)** i naciśnij przycisk **OK**.
- 3 Naciskając przyciski nawigacji, przejdź do ustawienia lub opcji, a następnie naciśnij przycisk **OK**.
- Aby powrócić do poprzedniego poziomu, naciśnij przycisk **BACK (WSTECZ)**.
- 4 Po zakończeniu naciśnij przycisk **EXIT (WYJŚCIE)**.
Po powrocie do poprzedniego menu naciśnij przycisk **BACK (WSTECZ)**.

W tabeli poniżej opisano dostępne ustawienia opcji:

Ustawienie	Opis	
Network Setting (Ustawienia sieciowe)	Konfiguracja ustawień sieciowych.	
	Network setting (Ustawienia sieci)	Po podłączeniu klucza sprzętowego Wi-Fi możliwe jest wyświetlenie listy dostępnych sieci bezprzewodowych i nawiązanie z nimi połączenia.
Network Status (Status sieci)	Wyświetlanie statusu sieci.	

Opcje połączeń sieciowych

Ustawienie	Opis
Setting from the AP list (Konfiguracja za pośrednictwem listy punktów dostępu)	Wybierz punkt dostępu, aby nawiązać połączenie z siecią bezprzewodową.
Simple setting (WPS-button mode) [Prosta konfiguracja (tryb przycisku WPS)]	Naciśnij przycisk na routerze bezprzewodowym obsługującym funkcję konfiguracji przyciskiem, aby w prosty sposób nawiązać połączenie z routerem.

ROZWIĄZYWANIE PROBLEMÓW

Brak obrazu

Problem	Rozwiązanie
Czy przewód zasilający jest podłączony?	<ul style="list-style-type: none"> Sprawdź, czy przewód zasilający jest prawidłowo podłączony do gniazdka elektrycznego.
Czy na ekranie jest wyświetlany komunikat „Out of range” („Poza zakresem“)?	<ul style="list-style-type: none"> Sygnal z karty graficznej komputera leży poza zakresem pionowej lub poziomej częstotliwości urządzenia. Wyreguluj zakres częstotliwości zgodnie z danymi technicznymi podanymi w tej instrukcji obsługi.
Czy pojawia się komunikat „Check signal cable” (Sprawdź przewód sygnałowy)?	<ul style="list-style-type: none"> Nie podłączono przewodu sygnałowego między komputerem a urządzeniem. Sprawdź przewód sygnałowy. Wybierz menu INPUT (ŹRÓDŁO), korzystając z pilota zdalnego sterowania, aby sprawdzić sygnał wejściowy.

Po podłączeniu urządzenia pojawia się komunikat „Unknown Product” (Nieznany produkt)

Problem	Rozwiązanie
Czy sterownik jest zainstalowany?	<ul style="list-style-type: none"> Zajrzyj do instrukcji obsługi karty graficznej i sprawdź, czy obsługuje ona funkcję „plug & play”.

Nietypowy wygląd obrazu na ekranie

Problem	Rozwiązanie
Czy pozycja obrazu jest niewłaściwa?	<ul style="list-style-type: none"> Sygnal analogowy D-Sub – naciśnij przycisk AUTO (AUTOMATYCZNA KONFIGURACJA) na pilocie zdalnego sterowania, aby automatycznie dostosować stan ekranu do bieżącego trybu. Jeśli dostosowany obraz nie spełnia oczekiwań, w menu ekranowym wybierz kolejno opcje [PICTURE] - [Screen] - [Position]. Sprawdź, czy urządzenie obsługuje rozdzielczość i częstotliwość karty graficznej. Jeśli częstotliwość leży poza zakresem, wybierz zalecaną rozdzielczość w Panelu sterowania, w menu Ekran, na karcie Ustawienia.
Czy na ekranie, w tle widać cienkie linie?	<ul style="list-style-type: none"> Sygnal analogowy D-Sub – naciśnij przycisk AUTO (AUTOMATYCZNA KONFIGURACJA) na pilocie zdalnego sterowania, aby automatycznie dostosować stan ekranu do bieżącego trybu. Jeśli dostosowany obraz nie spełnia oczekiwań, w menu ekranowym wybierz kolejno opcje [PICTURE] - [Screen] - [Size].
Widoczne są poziome zniekształcenia lub znaki są rozmazane.	<ul style="list-style-type: none"> Sygnal analogowy D-Sub – naciśnij przycisk AUTO (AUTOMATYCZNA KONFIGURACJA) na pilocie zdalnego sterowania, aby automatycznie dostosować stan ekranu do bieżącego trybu. Jeśli dostosowany obraz nie spełnia oczekiwań, w menu ekranowym wybierz kolejno opcje [PICTURE] - [Screen] - [Phase].
Ekran jest wyświetlany nieprawidłowo.	<ul style="list-style-type: none"> Do portu sygnałowego nie zostało podłączone prawidłowe źródło sygnału wejściowego. Podłącz przewód sygnałowy odpowiadający sygnałowi wejściowemu źródła.

Na ekranie jest wyświetlane widmo

Problem	Rozwiązanie
Po wyłączeniu na ekranie pozostaje widmo poprzedniego obrazu.	<ul style="list-style-type: none"> • Długotrwałe pozostawianie nieruchomego ujęcia na ekranie może doprowadzić do szybkiego uszkodzenia pikseli. Korzystaj z funkcji wygaszacza ekranu. • Wyświetlanie ciemnego obrazu na ekranie po obrazie o wysokim kontraście (czarno-białym lub czarno-szarym) może spowodować powstawanie pozostałości obrazu. Jest to normalne w przypadku ekranów LCD.

Problemy dotyczące dźwięku

Problem	Rozwiązanie
Brak dźwięku.	<ul style="list-style-type: none"> • Sprawdź, czy przewód audio jest prawidłowo podłączony. • Wyreguluj poziom głośności. • Sprawdź, czy zostały wybrane prawidłowe ustawienia dźwięku.
Dźwięk jest nieefektywny.	<ul style="list-style-type: none"> • Wybierz odpowiednie ustawienia korektora.
Dźwięk jest zbyt cichy.	<ul style="list-style-type: none"> • Wyreguluj poziom głośności.

Kolory ekranu są nietypowe

Problem	Rozwiązanie
Obraz wyświetlany na ekranie charakteryzuje się niską głębią kolorów (16 kolorów).	<ul style="list-style-type: none"> • Wybierz liczbę kolorów przekraczającą 24 bity (True Color). W systemie Windows wybierz kolejno Panel sterowania – Ekran – Ustawienia – Jakość kolorów.
Kolory na ekranie są niestabilne lub wyświetlany jest tylko jeden kolor.	<ul style="list-style-type: none"> • Sprawdź podłączenie przewodu sygnałowego. Możesz także ponownie włożyć do gniazda kartę graficzną komputera.
Czy na ekranie widać czarne punkty?	<ul style="list-style-type: none"> • Na ekranie może się pojawiać kilka pikseli (w kolorze czerwonym, zielonym, białym lub czarnym). Wynika to z charakterystyki paneli LCD. Nie jest to oznaką uszkodzenia wyświetlacza.

Nieprawidłowe działanie

Problem	Rozwiązanie
Urządzenie jest nieoczekiwanie wyłączone.	<ul style="list-style-type: none"> • Czy włączono funkcję Off Timer (Timer Wył.)? • Sprawdź ustawienia zasilania. Problem może wynikać z odcinania zasilania.

DANE TECHNICZNE PRODUKTU

W związku z unowocześnieniem funkcji dane techniczne produktu przedstawione poniżej mogą ulec zmianie bez wcześniejszego powiadomienia.

Symbol “~” oznacza prąd zmienny, a symbol “=” oznacza prąd stały.

Ekran LCD	Typ ekranu	Ekran LCD (ciekłokrystaliczny)
Video Signal	Maksymalna rozdzielczość	1920 x 1080 @ 60 Hz - Może nie być obsługiwana w przypadku niektórych systemów operacyjnych lub kart graficznych.
	Zalecana rozdzielczość	1920 x 1080 @ 60 Hz - Może nie być obsługiwana w przypadku niektórych systemów operacyjnych lub kart graficznych.
	Częstotliwość pozioma	RGB: od 30 kHz do 83 kHz HDMI: od 28,1 kHz do 83 kHz
	Częstotliwość pionowa	RGB: od 50 Hz do 75 Hz HDMI: od 56 Hz do 60 Hz
	Synchronizacja	Osobna, cyfrowa
Porty wejściowe	**SE3B/**SL5B	HDMI, DVI-D, RGB, Audio IN/OUT, Speaker OUT, EXT IR IN, USB, RS-232C IN/OUT, LAN
	**SE3KB	HDMI, DVI-D, RGB, Audio IN/OUT, EXT IR IN, USB, RS-232C IN/OUT, LAN
Wbudowana bateria		Dotyczy
Zalecane warunki	Temperatura w miejscu eksploatacji	Od 0 °C do 40 °C
	Wilgotność w miejscu eksploatacji	Od 10 % do 80 %
	Temperatura w miejscu przechowywania	Od -20 °C do 60 °C
	Wilgotność w miejscu przechowywania	Od 5 % do 85 %

*Dotyczy tylko modeli z możliwością podłączenia głośników

Audio/AUDIO	Moc znamionowa RMS dźwięku	10 W + 10 W (P + L)
	Czułość wejściowa	0,7 Vrms
	Impedancja głośników	6 Ω

32SE3B

Ekran LCD	Odległość między pikselami	0,36375 mm (w poziomie) x 0,36375 mm (w pionie)
Zasilanie	Prąd znamionowy	Prąd zmienny, 100-240 V, ~50/60 Hz, 1,4 A
	Zużycie energii	Urządzenie włączone: 50 W (stand.) Tryb uśpienia: ≤ 0,5 W Tryb gotowości: ≤ 0,5 W
Wymiary (szerokość x wysokość x głębokość) / masa	Korpus	729,4 mm x 428,9 mm x 55,5 mm / 5,2 kg
	Korpus + podstawa	729,4 mm x 481 mm x 154,2 mm / 6 kg
	Korpus + głośnik	729,4 mm x 428,9 mm x 95,7 mm / 5,7 kg
	Korpus + głośnik + podstawa	729,4 mm x 481 mm x 154,2 mm / 6,5 kg

32SE3KB

Ekran LCD	Odległość między pikselami	0,36375 mm (w poziomie) x 0,36375 mm (w pionie)
Zasilanie	Prąd znamionowy	Prąd zmienny, 100-240 V, ~50/60 Hz, 1,4 A
	Zużycie energii	Urządzenie włączone: 50 W (stand.) Tryb uśpienia: ≤ 0,5 W Tryb gotowości: ≤ 0,5 W
Wymiary (szerokość x wysokość x głębokość) / masa	Korpus	729,4 mm x 428,9 mm x 55,5 mm / 5,4 kg
	Korpus + podstawa	729,4 mm x 481 mm x 154,2 mm / 6,2 kg

43SE3B

Ekran LCD	Odległość między pikselami	0,4902 mm (w poziomie) x 0,4902 mm (w pionie)
Zasilanie	Prąd znamionowy	Prąd zmienny, 100-240 V, ~50/60 Hz, 0,9 A
	Zużycie energii	Urządzenie włączone: 60 W (stand.) Tryb uśpienia: ≤ 0,5 W Tryb gotowości: ≤ 0,5 W
Wymiary (szerokość x wysokość x głębokość) / masa	Korpus	969,6 mm x 563,9 mm x 38,6 mm / 9,8 kg
	Korpus + podstawa	969,6 mm x 622,2 mm x 193 mm / 12,3 kg
	Korpus + głośnik	969,6 mm x 563,9 mm x 67,9 mm / 10,3 kg
	Korpus + głośnik + podstawa	969,6 mm x 622,2 mm x 193 mm / 12,8 kg

43SE3KB

Ekran LCD	Odległość między pikselami	0,4902 mm (w poziomie) x 0,4902 mm (w pionie)
Zasilanie	Prąd znamionowy	Prąd zmienny, 100-240 V, ~50/60 Hz, 0,9 A
	Zużycie energii	Urządzenie włączone: 60 W (stand.) Tryb uśpienia: ≤ 0,5 W Tryb gotowości: ≤ 0,5 W
Wymiary (szerokość x wysokość x głębokość) / masa	Korpus	969,6 mm x 563,9 mm x 54,0 mm / 10 kg
	Korpus + podstawa	969,6 mm x 622,2 mm x 193 mm / 12,5 kg

43SL5B

Ekran LCD	Odległość między pikselami	0,4902 mm (w poziomie) x 0,4902 mm (w pionie)
Zasilanie	Prąd znamionowy	Prąd zmienny, 100-240 V, ~50/60 Hz, 0,9 A
	Zużycie energii	Urządzenie włączone: 65 W (stand.) Tryb uśpienia: ≤ 0,5 W Tryb gotowości: ≤ 0,5 W
Wymiary (szerokość x wysokość x głębokość) / masa	Korpus	969,6 mm x 563,9 mm x 38,6 mm / 9,8 kg
	Korpus + podstawa	969,6 mm x 622,2 mm x 193 mm / 12,3 kg
	Korpus + głośnik	969,6 mm x 563,9 mm x 67,9 mm / 10,3 kg
	Korpus + głośnik + podstawa	969,6 mm x 622,2 mm x 193 mm / 12,8 kg

49SE3B

Ekran LCD	Odległość między pikselami	0,55926 mm (w poziomie) X 0,55926 mm (w pionie)
Zasilanie	Prąd znamionowy	Prąd zmienny, 100-240 V, ~50/60 Hz, 1,0 A
	Zużycie energii	Urządzenie włączone: 65 W (stand.) Tryb uśpienia: ≤ 0,5 W Tryb gotowości: ≤ 0,5 W
Wymiary (szerokość x wysokość x głębokość) / masa	Korpus	1 102,2 mm x 638,5 mm x 38,6 mm / 14,1 kg
	Korpus + podstawa	1 102,2 mm x 696,8 mm x 219,6 mm / 17,4 kg
	Korpus + głośnik	1 102,2 mm x 638,5 mm x 67,9 mm / 14,6 kg
	Korpus + głośnik + podstawa	1 102,2 mm x 696,8 mm x 219,6 mm / 17,9 kg

49SE3KB

Ekran LCD	Odległość między pikselami	0,55926 mm (w poziomie) X 0,55926 mm (w pionie)
Zasilanie	Prąd znamionowy	Prąd zmienny, 100-240 V, ~50/60 Hz, 1,0 A
	Zużycie energii	Urządzenie włączone: 65 W (stand.) Tryb uśpienia: ≤ 0,5 W Tryb gotowości: ≤ 0,5 W
Wymiary (szerokość x wysokość x głębokość) / masa	Korpus	1 102,2 mm x 638,5 mm x 54,0 mm / 14,3 kg
	Korpus + podstawa	1 102,2 mm x 696,8 mm x 219,6 mm / 17,6 kg

49SL5B

Ekran LCD	Odległość między pikselami	0,55926 mm (w poziomie) X 0,55926 mm (w pionie)
Zasilanie	Prąd znamionowy	Prąd zmienny, 100-240 V, ~50/60 Hz, 1,0 A
	Zużycie energii	Urządzenie włączone: 75 W (stand.) Tryb uśpienia: ≤ 0,5 W Tryb gotowości: ≤ 0,5 W
Wymiary (szerokość x wysokość x głębokość) / masa	Korpus	1 102,2 mm x 638,5 mm x 38,6 mm / 14,1 kg
	Korpus + podstawa	1 102,2 mm x 696,8 mm x 219,6 mm / 17,4 kg
	Korpus + głośnik	1 102,2 mm x 638,5 mm x 67,9 mm / 14,6 kg
	Korpus + głośnik + podstawa	1 102,2 mm x 696,8 mm x 219,6 mm / 17,9 kg

55SE3B

Ekran LCD	Odległość między pikselami	0.630 mm (w poziomie) x 0.630 mm (w pionie)
Zasilanie	Prąd znamionowy	Prąd zmienny, 100-240 V, ~50/60 Hz, 1,1 A
	Zużycie energii	Urządzenie włączone: 70 W (stand.) Tryb uśpienia: ≤ 0,5 W Tryb gotowości: ≤ 0,5 W
Wymiary (szerokość x wysokość x głębokość) / masa	Korpus	1 238 mm x 714,9 mm x 38,6 mm / 17,3 kg
	Korpus + podstawa	1 238 mm x 773,4 mm x 219,6 mm / 20,6 kg
	Korpus + głośnik	1 238 mm x 714,9 mm x 67,9 mm / 17,8 kg
	Korpus + głośnik + podstawa	1 238 mm x 773,4 mm x 219,6 mm / 21,1 kg

55SE3KB

Ekran LCD	Odległość między pikselami	0.630 mm (w poziomie) x 0.630 mm (w pionie)
Zasilanie	Prąd znamionowy	Prąd zmienny, 100-240 V, ~50/60 Hz, 1,1 A
	Zużycie energii	Urządzenie włączone: 70 W (stand.) Tryb uśpienia: ≤ 0,5 W Tryb gotowości: ≤ 0,5 W
Wymiary (szerokość x wysokość x głębokość) / masa	Korpus	1 238 mm x 714,9 mm x 54,0 mm / 17,5 kg
	Korpus + podstawa	1 238 mm x 773,4 mm x 219,6 mm / 20,8 kg

55SL5B

Ekran LCD	Odległość między pikselami	0.630 mm (w poziomie) x 0.630 mm (w pionie)
Zasilanie	Prąd znamionowy	Prąd zmienny, 100-240 V, ~50/60 Hz, 1,1 A
	Zużycie energii	Urządzenie włączone: 85 W (stand.) Tryb uśpienia: ≤ 0,5 W Tryb gotowości: ≤ 0,5 W
Wymiary (szerokość x wysokość x głębokość) / masa	Korpus	1 238 mm x 714,9 mm x 38,6 mm / 17,3 kg
	Korpus + podstawa	1 238 mm x 773,4 mm x 219,6 mm / 20,6 kg
	Korpus + głośnik	1 238 mm x 714,9 mm x 67,9 mm / 17,8 kg
	Korpus + głośnik + podstawa	1 238 mm x 773,4 mm x 219,6 mm / 21,1 kg

65SE3B

Ekran LCD	Odległość między pikselami	0.744 mm (w poziomie) x 0.744 mm (w pionie)
Zasilanie	Prąd znamionowy	Prąd zmienny, 100-240 V, ~50/60 Hz, 1,4 A
	Zużycie energii	Urządzenie włączone: 95 W (stand.) Tryb uśpienia: ≤ 0,5 W Tryb gotowości: ≤ 0,5 W
Wymiary (szerokość x wysokość x głębokość) / masa	Korpus	1 456,9 mm x 838 mm x 41,1 mm / 27,7 kg
	Korpus + podstawa	1 456,9 mm x 898,1 mm x 293,7 mm / 32,9 kg
	Korpus + głośnik	1 456,9 mm x 838 mm x 70,4 mm / 28,2 kg
	Korpus + głośnik + podstawa	1 456,9 mm x 898,1 mm x 293,7 mm / 33,4 kg

65SE3KB

Ekran LCD	Odległość między pikselami	0.744 mm (w poziomie) x 0.744 mm (w pionie)
Zasilanie	Prąd znamionowy	Prąd zmienny, 100-240 V, ~50/60 Hz, 1,4 A
	Zużycie energii	Urządzenie włączone: 95 W (stand.) Tryb uśpienia: ≤ 0,5 W Tryb gotowości: ≤ 0,5 W
Wymiary (szerokość x wysokość x głębokość) / masa	Korpus	1 456,9 mm x 838 mm x 56,5 mm / 27,9 kg
	Korpus + podstawa	1 456,9 mm x 898,1 mm x 293,7 mm / 33,1 kg

Wymiary

Urządzenie i akcesoria pokazane na ilustracjach w tej instrukcji mogą się różnić wyglądem od zakupionych przez użytkownika.

Informacje o rozmiarach wkrętów znajdują się w sekcji „Montaż na ścianie”.

W związku z unowocześnieniem funkcji dane techniczne produktu przedstawione poniżej mogą ulec zmianie bez wcześniejszego powiadomienia.

32SE3*

(Jednostka: mm)

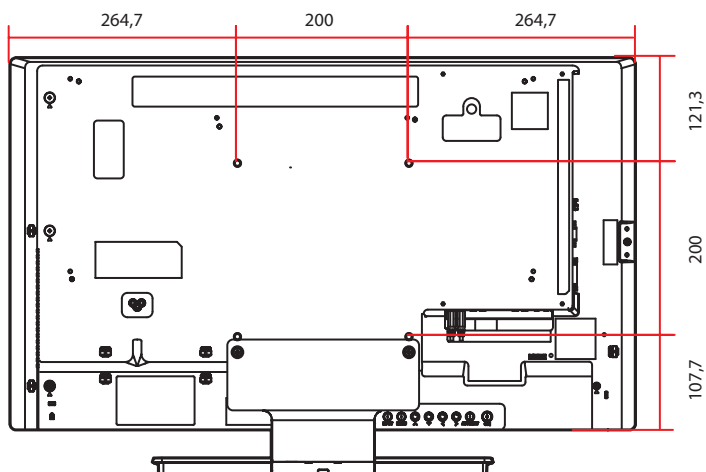
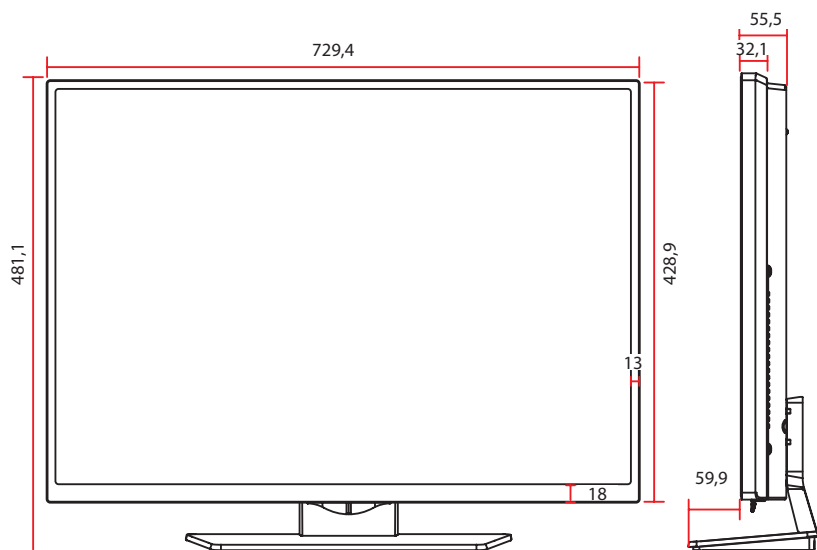

43SE3*

43SL5B

(Jednostka: mm)

POLSKI

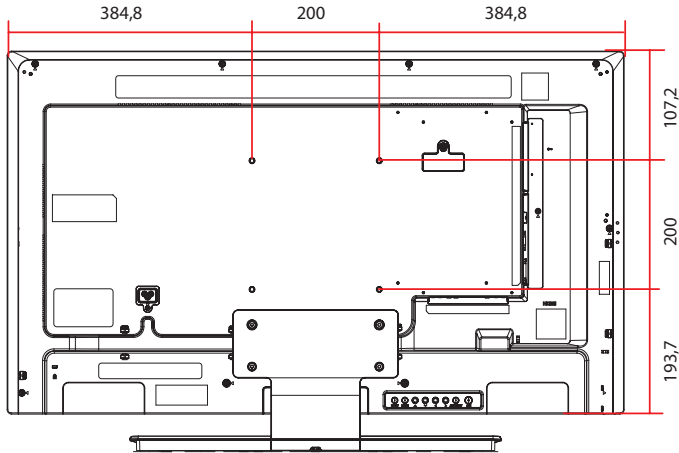
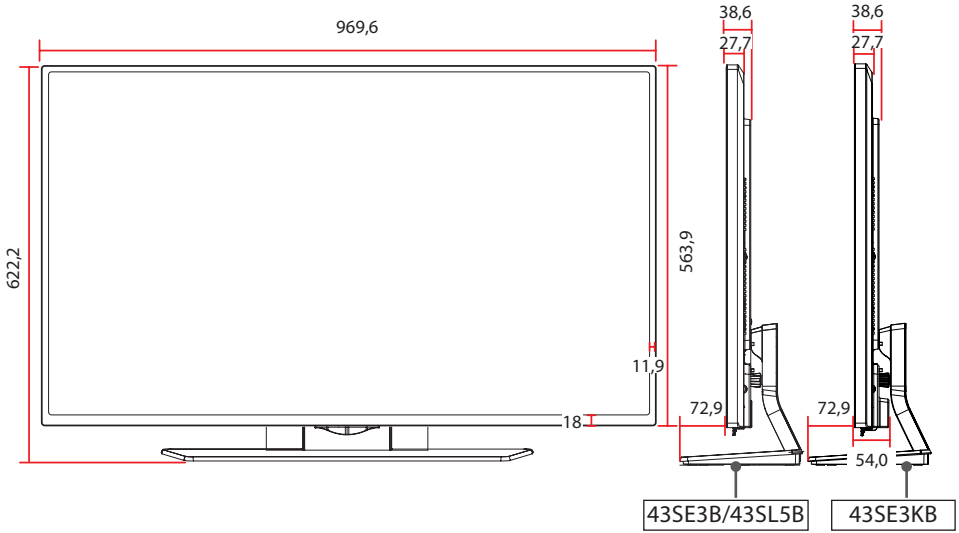

49SE3*

49SL5B

(Jednostka: mm)

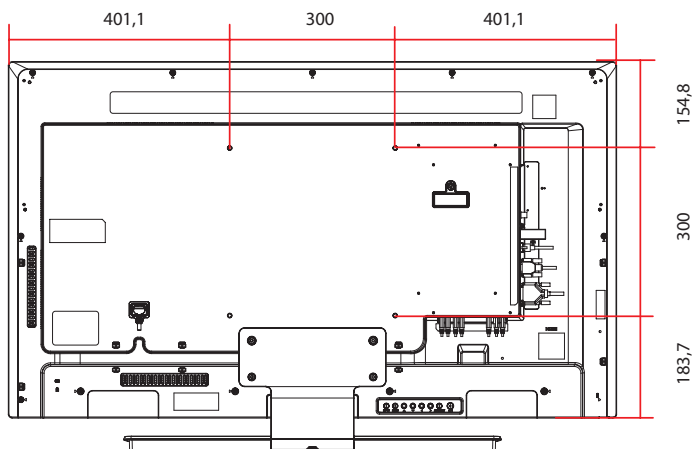
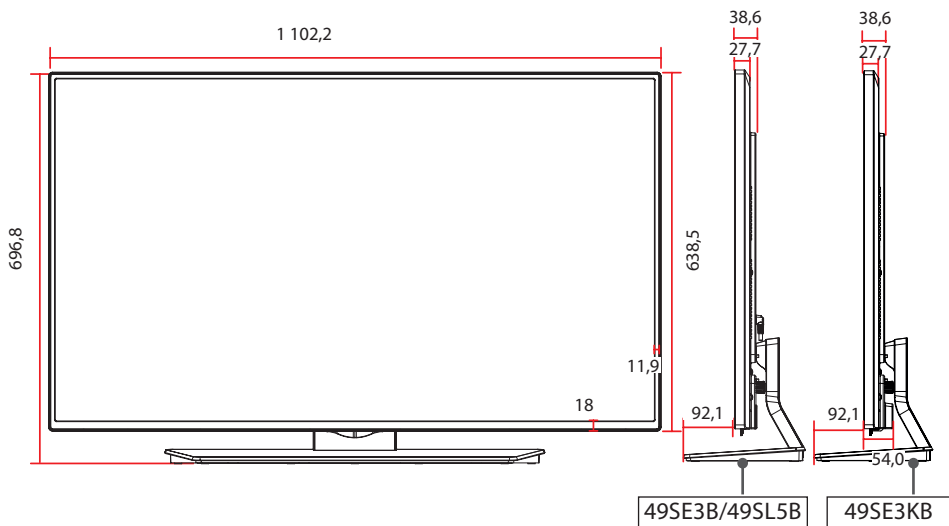

55SE3*

55SL5B

(Jednostka: mm)

POLSKI

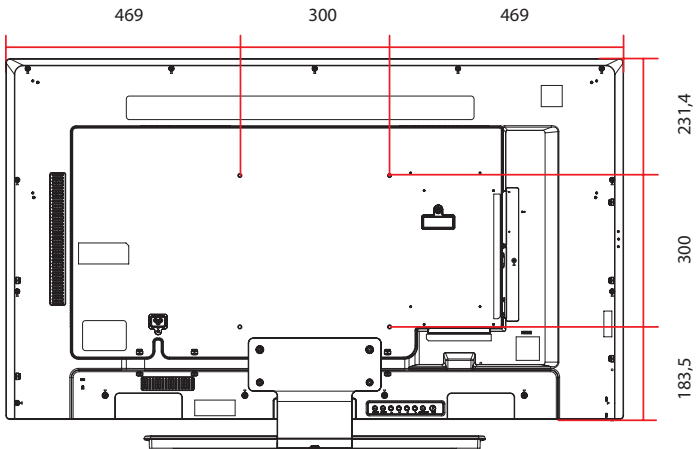
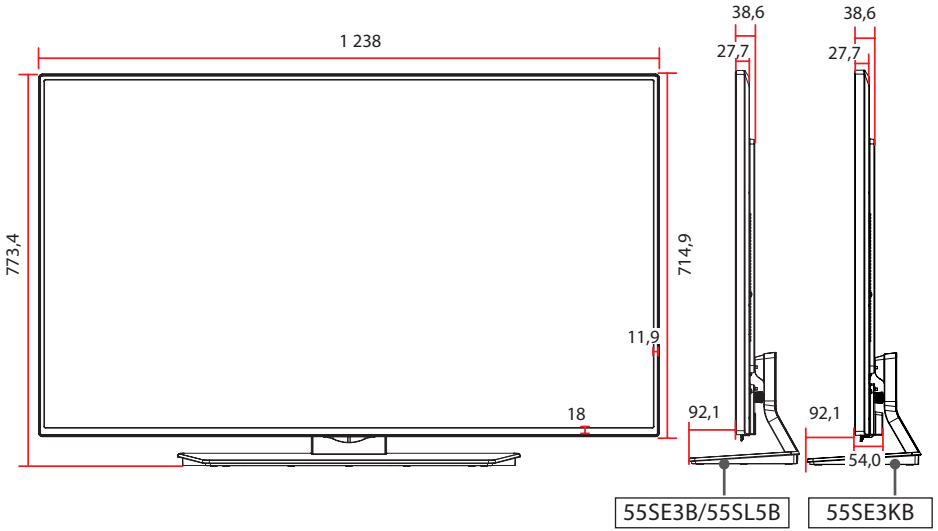

65SE3*

POLSKI

(Jednostka: mm)

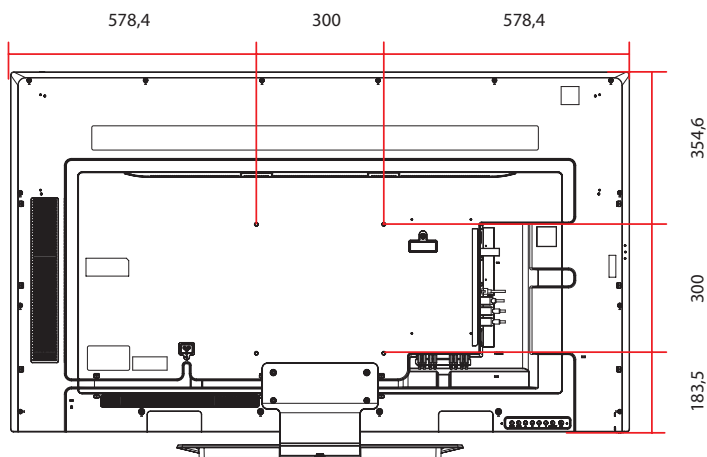
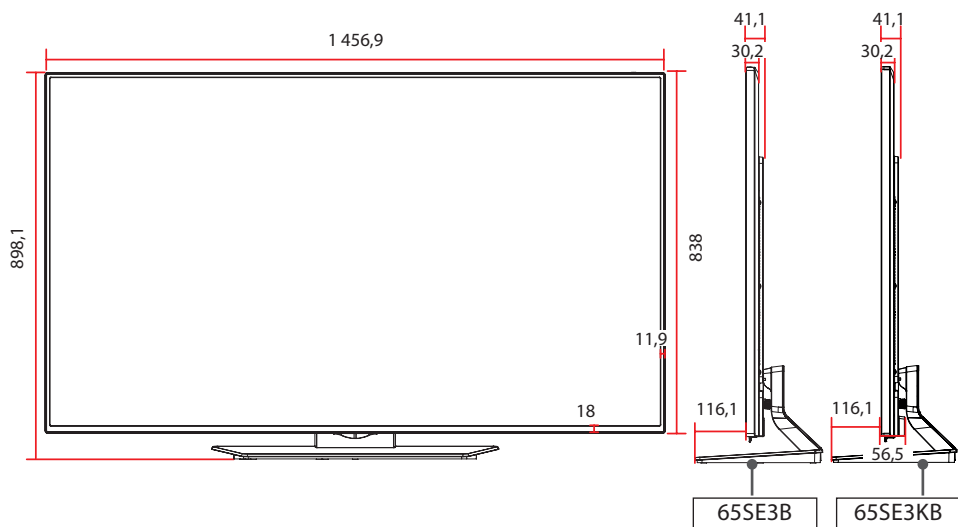

Obsługa trybu RGB (PC)

Rozdzielczość	Częstotliwość pozioma (kHz)	Częstotliwość pionowa (Hz)
720 x 400	31,468	70,8
640 x 480	31,469	59,94
800 x 600	37,879	60,317
1 024 x 768	48,363	60
1 280 x 720	44,772	59,855
1 280 x 960	60	60
1 152 x 864	57,717	59,934
1 280 x 1 024	63,981	60,02
1 920 x 1 080	67,5	60

Obsługa trybu HDMI/ DVI-D (DTV)

Rozdzielczość	Częstotliwość pozioma (kHz)	Częstotliwość pionowa (Hz)
480/60p	31,5	60
576/50p	31,25	50
720/50p	37,5	50
720/60p	45	60
1 080/50i	28,1	50
1 080/60i	33,75	60
1 080/50p	56,25	50
1 080/60p	67,5	60

Obsługa trybu HDMI/ DVI-D (PC)

Rozdzielczość	Częstotliwość pozioma (kHz)	Częstotliwość pionowa (Hz)
640 x 480	31,469	59,94
800 x 600	37,879	60,317
1 024 x 768	48,363	60
1 280 x 720	44,772	59,855
1 366 x 768	47,7	60
1 280 x 1 024	63,981	60,02
1 680 x 1 050	65,290	59,954
1 920 x 1 080	67,5	60

 **UWAGA**















- Rozdzielczości obrazu z komputera dostępne jako opcje oznaczenia wejścia w trybach wejścia RGB i HDMI/DVI-D: 640 x 480 / 60 Hz, 1 280 x 720 / 60 Hz, 1 920 x 1 080 / 60 Hz. Rozdzielczości DTV: 480p, 720p, 1 080p.
- Częstotliwość pionowa: Aby było możliwe oglądanie treści na ekranie, obraz powinien być odświeżany dziesiątki razy na sekundę, podobnie jak dzieje się to w przypadku lamp fluorescencyjnych. Częstotliwość pionowa lub częstotliwość odświeżania określa, ile razy na sekundę jest wyświetlany nowy obraz. Jednostką jest Hz.
- Częstotliwość pozioma: Interwał poziomy określa, przez jaki czas wyświetlana jest jedna pozioma linia. Dzieląc liczbę 1 przez interwał poziomy, można otrzymać liczbę poziomych linii wyświetlanych w ciągu sekundy, którą można przedstawić jako częstotliwość poziomą. Jednostką jest kHz.

 **UWAGA**

- Dla wejścia DVI-D lub HDMI można opcjonalnie wybrać tryb PC/DTV. Zaleca się wybór trybu PC w przypadku podłączania komputera oraz trybu DTV w przypadku podłączania innych urządzeń.

KODY STEROWANIA PODCZERWIENIĄ

- Niektóre modele nie posiadają wsparcia dla interfejsów HDMI/USB.
- Niektóre kody przycisków nie są obsługiwane w zależności od modelu.

Kod (szesnastkowy)	Funkcja	Uwaga
08	 POWER	PRZYCISK PILOTA
0B	INPUT	PRZYCISK PILOTA
C4	MONITOR ON	PRZYCISK PILOTA
C5	MONITOR OFF	PRZYCISK PILOTA
95	ENERGY SAVING 	PRZYCISK PILOTA
DC	3D	PRZYCISK PILOTA
Od 10 do 19	Przyciski numeryczne od 0 do 9	PRZYCISK PILOTA
32	1/a/A	PRZYCISK PILOTA
2F	CLEAR	PRZYCISK PILOTA
02	Volume  (+)	PRZYCISK PILOTA
03	Volume  (-)	PRZYCISK PILOTA
79	ARC	PRZYCISK PILOTA
99	AUTO	PRZYCISK PILOTA
09	MUTE	PRZYCISK PILOTA
E0	BRIGHTNESS  (Następna strona)	PRZYCISK PILOTA
E1	BRIGHTNESS  (Poprzednia strona)	PRZYCISK PILOTA
4D	PSM	PRZYCISK PILOTA
AA	INFO 	PRZYCISK PILOTA
5F	W.BAL	PRZYCISK PILOTA
43	SETTINGS	PRZYCISK PILOTA
40	W górę 	PRZYCISK PILOTA
41	W dół 	PRZYCISK PILOTA
07	W lewo 	PRZYCISK PILOTA
06	W prawo 	PRZYCISK PILOTA
3F	S.MENU	PRZYCISK PILOTA
44	OK	PRZYCISK PILOTA
28	BACK	PRZYCISK PILOTA
5B	EXIT	PRZYCISK PILOTA
7E	 SIMPLINK	PRZYCISK PILOTA
7B	TILE	PRZYCISK PILOTA
B1		PRZYCISK PILOTA
B0		PRZYCISK PILOTA
BA		PRZYCISK PILOTA

Kod (szesnastkowy)	Funkcja	Uwaga
8F	◀	PRZYCISK PILOTA
8E	▶	PRZYCISK PILOTA
72	Czerwony przycisk	PRZYCISK PILOTA
71	Zielony przycisk	PRZYCISK PILOTA
63	Żółty przycisk	PRZYCISK PILOTA
61	Niebieski przycisk	PRZYCISK PILOTA

ABY STEROWAĆ WIELOMA PRODUKTAMI

- Do jednego komputera można podłączyć wiele produktów. Można sterować jednocześnie wieloma produktami podłączonymi do pojedynczego komputera.
- W menu Option (Opcje) należy dla opcji Set ID (Identyfikator urządzenia) wybrać wartość od 1 do 255 (od 1 do 1000) (identyfikatory nie mogą się powtarzać).

Podłączanie przewodu

Przewód RS-232C należy podłączyć w sposób pokazany na rysunku.

- Protokół RS-232C służy do komunikacji między komputerem a produktem. Za pośrednictwem komputera można włączać i wyłączać produkt, wybierać źródło sygnału wejściowego i regulować ustawienia menu ekranowego.

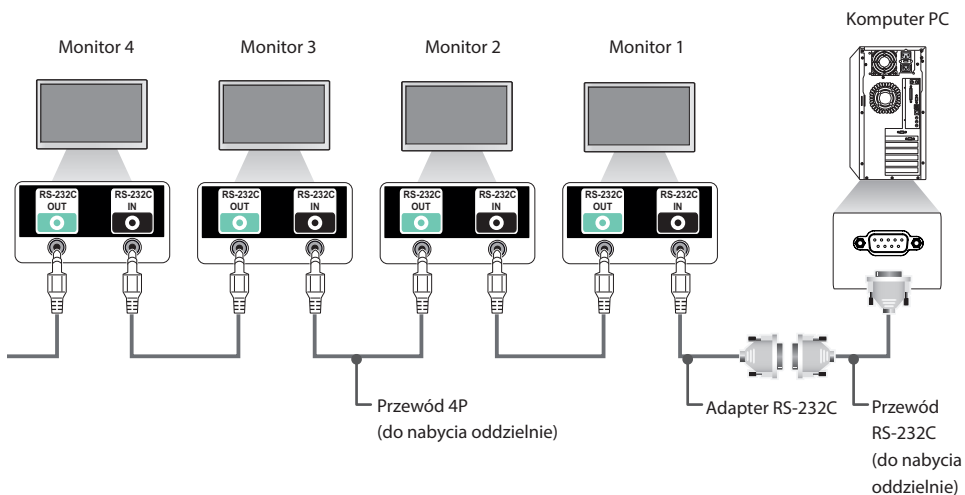

Konfiguracje przewodu RS-232C

Przewód 4P

Konfiguracja 4-przewodowa (standardowy przewód RS-232C)

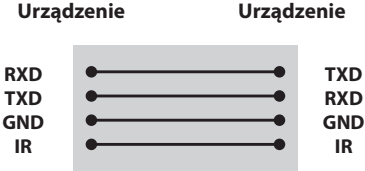

Parametry komunikacji

- **Szybkość transmisji:** 9600 b/s
- **Długość danych:** 8 bitów
- **Bit parzystości:** brak
- **Bit stopu:** 1 bit
- **Sterowanie przepływem:** brak
- **Kod komunikacji:** ASCII
- Wymaga zastosowania przewodu krosowego

! UWAGA

- W przypadku korzystania z konfiguracji 3-przewodowej (niestandardowej) korzystanie z łańcuchowego połączenia do sterowania podświetleniem jest niemożliwe.
- Aby sterować wieloma urządzeniami jednocześnie, należy używać przewodów z wtykiem 4-biegunowych 3,5 mm (do nabycia osobno).

Przewód RS-232C

Konfiguracja 8-przewodowa (standardowy przewód RS-232C)

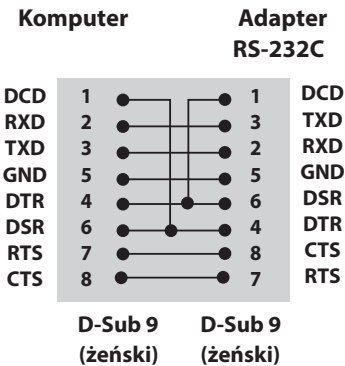

Wykaz poleceń

		POLECENIE		DANE (szesnastkowe)
		1	2	
01	Power (Zasilanie)	k	a	00 do 01
02	Select input (Wybór źródła sygnału wejściowego)	x	b	Patrz sekcja [Select input]
03	Aspect ratio (Proporcje ekranu)	k	c	Patrz sekcja [Aspect ratio]
04	Energy saving (Oszczędzanie energii)	j	q	Patrz sekcja [Energy saving]
05	Picture mode (Tryb obrazu)	d	x	Patrz sekcja [Picture mode]
06	Contrast (Kontrast)	k	g	00 do 64
07	Brightness (Jasność)	k	h	00 do 64
08	Sharpness (Ostrość)	k	k	00 do 32
09	Color (Kolor)	k	i	00 do 64
10	Tint (Odcień)	k	j	00 do 64
11	Color temperature (Temp. barw)	x	u	00 do 64
12	H position (Pozycja poz.)	f	q	00 do 64
13	V position (Pozycja pion.)	f	r	00 do 64
14	H size (Rozmiar poz.)	f	s	00 do 64
15	Auto Config. (Automatyczna konfiguracja)	j	u	01
16	Balance (Balans)	k	t	00 do 64
17	Sound Mode (Tryb dźwięku)	d	y	Patrz sekcja [Sound mode]
18	Mute (Wyciszenie)	k	e	00 do 01
19	Volume (Głośności)	k	f	00 do 64
20	Time 1 (Year/ Month/ Day) (Czas 1 (Rok/ Miesiąc/ Dzień))	f	a	Patrz sekcja [Clock 1]
21	Time 2 (Hour/ Minute/ Second) (Czas 2 (Godzina/ Minuty/ Sekundy))	f	x	Patrz sekcja [Clock 2]
22	Off time schedule (Harmonogram czasu wyłączenia)	f	c	00 do 01
23	On time schedule (Harmonogram czasu włączenia)	f	b	00 do 01
24	Off Timer (Repeat Mode/Time) (Programator wyłączenia (Tryb powtarzania/Godzina))	f	e	Patrz sekcja [Off timer]
25	On Timer (Repeat Mode/Time) (Programator włączenia (Tryb powtarzania/Godzina))	f	d	Patrz sekcja [On timer]
26	On Timer Input (Sygnał wejściowy programatora włączenia)	f	u	Patrz sekcja [On timer input]
27	Automatic Standby (Automatyczne wstrzymanie)	m	n	00 do 01
28	Auto off (Aut. wył.)	f	g	00 do 01
29	Language (Język)	f	i	Patrz sekcja [Language]
30	Reset (Resetuj)	f	k	00 do 02
31	Current temperature (Wartość temperatury)	d	n	FF

		POLECENIE		DANE (szesnastkowe)
		1	2	
32	Key (Przycisk)	m	c	Patrz sekcja [Key]
33	Time elapsed (Odczyt upływającego czasu)	d	l	FF
34	Product serial number (Sprawdzenie numeru seryjnego)	f	y	FF
35	Software version (Wersja oprogramowania)	f	z	FF
36	White Balance Red Gain (Wzmocnienie koloru czerwonego balansu bieli)	j	m	00 do FE
37	White Balance Green Gain (Wzmocnienie koloru zielonego balansu bieli)	j	n	00 do FE
38	White Balance Blue Gain (Wzmocnienie koloru niebieskiego balansu bieli)	j	o	00 do FE
39	Backlight (Podświetlenie)	m	g	00 do 64
40	Screen off (Wygaszenie ekranu)	k	d	00 do 01
41	Tile Mode (Tryb Kafelki)	d	d	Patrz sekcja [Tile Mode (Tryb Kafelki)]
42	Tile Mode Check (Sprawdzanie trybu kafelków)	d	z	FF
43	Tile ID (Identyfikator kafelka)	d	i	Patrz sekcja „Tile ID (Identyfikator kafelka)”
44	Tile H Position (Położenie kafelka w poziomie)	d	e	00 do 32
45	Tile V Position (Położenie kafelka w pionie)	d	f	00 do 32
46	Tile H Size (Szerokość kafelków)	d	g	00 do 32
47	Tile V Size (Wysokość kafelków)	d	h	00 do 32
48	Tryb Natural (Naturalny) w trybie Tile (Kafelki)	d	j	00 do 01

UWAGA

- W trakcie operacji wykonywanych przez łącze USB na plikach w formacie DivX lub EMF polecenia (z wyjątkiem poleceń Zasilanie (k a) i Przycisk (m c)) nie są wykonywane i są traktowane jako nieprawidłowe (NG).
- Niektóre polecenia nie są obsługiwane w zależności od modelu.
- Polecenie „f f”, wskazujące status niektórych poleceń, nie powoduje wyświetlenia menu ekranowego OSD, aby zachować zgodność z programem SuperSign.

Protokół transmisji/odbioru

Transmission (Transmisja)

[Command1][Command2][][Set ID][][Data][Cr]

- * [Command1] Rozróżnienie trybów ustawień fabrycznych i ustawień użytkownika.
- * [Command2] Sterowanie monitorami.
- * [Set ID] Wybór urządzenia, którym chcesz sterować. Każdemu monitorowi można przypisać identyfikator urządzenia od 1 do 255 (od 01H do FFH) lub w niektórych modelach – od 1 do 1000 (od 001H do 3e8H), korzystając z pozycji OPTION w menu ekranowym. Wybór wartości „00H” lub „000H” w opcji Identyfikator urządzenia umożliwia jednocześnie sterowanie wszystkimi połączonymi monitorami. (Polecenie może nie być obsługiwane w zależności od modelu.)
- * [Data] Przesyłanie danych polecenia.
Ilość przesyłanych danych może wzrosnąć w zależności od polecenia.
- * [Cr] Znak powrotu karetki. Odpowiada wartości „0x0D” kodu ASCII.
- * [] Znak odstępu. Odpowiada wartości „0x20” kodu ASCII.

Acknowledgement (Potwierdzenie)

[Command2][][Set ID][][OK/NG][Data][x]

- * Produkt wysyła sygnał potwierdzenia (ACK) w tym formacie w przypadku odbierania normalnych danych. Aktualna wartość danych FF informuje o bieżącym stanie. Jeśli tryb zapisu danych jest aktywny, kod ten zwraca dane komputera.
- * Jeśli polecenie zostanie przesłane z wartością identyfikatora urządzenia „00” (=0x00) lub „000” (=0x000), dane zostaną przesłane do wszystkich monitorów. Monitory nie wyślą potwierdzenia (ACK).
- * W przypadku wysłania wartości danych „FF” w trybie kontroli za pośrednictwem złącza RS-232C sprawdzona zostanie bieżąca wartość ustawienia funkcji (dotyczy wybranych funkcji).
- * Niektóre polecenia mogą nie być obsługiwane we wszystkich modelach.

01. Power (Zasilanie) (Polecenie: k a)

Włączanie i wyłączanie zasilania wyświetlacza.

Transmisja

[k][a][][Set ID][][Data][Cr]

Dane 00: Off (Wył.)
01: On (Włączony)

Potwierdzenie

[a][][Set ID][][OK/NG][Data][x]

* Potwierdzenie jest prawidłowo zwracane wyłącznie w przypadku pełnego podłączenia urządzenia do zasilania.

* Sygnał potwierdzenia może zostać nadany z pewnym opóźnieniem w stosunku do sygnału transmisji.

04. Energy saving (Oszczędzanie energii) (Polecenie: j q)

Ustawianie funkcji oszczędzania energii.

Transmisja

[j][q][][Set ID][][Data][Cr]

Dane 00: Wył.
01: Minimalne
02: Średnie
03: Maksymalne
04: Auto
05: Wyłącz ekran

Potwierdzenie

[q][][Set ID][][OK/NG][Data][x]

** Polecenie może nie być obsługiwane w zależności od modelu.

02. Select input (Wybór źródła sygnału wejściowego) (Polecenie: x b)

Wybór źródła sygnału wejściowego.

Transmisja

[x][b][][Set ID][][Data][Cr]

Dane 60: RGB
70: DVI-D (PC)
80: DVI-D (DTV)
90: HDMI(HDMI1)(DTV)
91: OPS (DTV)
A0: HDMI (HDMI1) (PC)
A1: OPS (PC)
C0: DISPLAYPORT (DTV)
D0: DISPLAYPORT (PC)

Potwierdzenie

[b][][Set ID][][OK/NG][Data][x]

** Niektóre sygnały wejściowe mogą nie być obsługiwane w zależności od modelu.

05. Picture mode (Tryb obrazu) (Polecenie: d x)

Wybór trybu obrazu.

Transmisja

[d][x][][Set ID][][Data][Cr]

Dane 00: Żywy
01: Standardowy
02: Kino
03: Sport
04: Gra
05: Expert1
06: Expert2
08: APS
11 : Calibration

Potwierdzenie

[x][][Set ID][][OK/NG][Data][x]

03. Aspect ratio (Proporcje ekranu) (Polecenie: k c)

Dostosowanie formatu obrazu.

Transmisja

[k][c][][Set ID][][Data][Cr]

Dane 01: 4:3
02: 16:9
04: Zbliżenie (HDM DTV)
09: 1:1 Piksel (powyżej 720p) (HDM DTV)
10 do 1F: Zbliżenie kinowe od 1 do 16 (HDM DTV)

* Dostępne typy danych są różne w zależności od typu sygnału wejściowego. Więcej informacji można znaleźć w części Proporcje ekranu w instrukcji obsługi.

* Proporcje ekranu mogą się różnić w zależności od konfiguracji sygnałów wejściowych modelu.

Potwierdzenie

[c][][Set ID][][OK/NG][Data][x]

06. Contrast (Kontrast) (Polecenie: k g)

Dostosowanie kontrastu obrazu.

Transmisja

[k][g][][Set ID][][Data][Cr]

Dane 00 do 64: kontrast od 0 do 100

Potwierdzenie

[g][][Set ID][][OK/NG][Data][x]

07. Brightness (Jasność) (Polecenie: k h)

Dostosowanie jasności obrazu.

Transmisja

[k][h][][Set ID][][Data][Cr]

Dane 00 do 64: jasność od 0 do 100

Potwierdzenie

[h][][Set ID][][OK/NG][Data][x]

08. Sharpness (Ostrość) (Polecenie: k k)

Dostosowanie ostrości obrazu.

* Ta funkcja jest dostępna wyłącznie w przypadku wejścia AV/Component.

Transmisja

[k][k][][Set ID][][Data][Cr]

Dane 00 do 32: ostrość od 0 do 50

Potwierdzenie

[k][][Set ID][][OK/NG][Data][x]

09. Color (Kolor) (Polecenie: k i)

Regulacja koloru na ekranie.

Transmisja

[k][i][][Set ID][][Data][Cr]

Dane 00 do 64: kolor od 0 do 100

Potwierdzenie

[i][][Set ID][][OK/NG][Data][x]

10. Tint (Odcień) (Polecenie: k j)

Dostosowanie odcienia obrazu.

Transmisja

[k][j][][Set ID][][Data][Cr]

Dane Od 00 do 64: Odcień od R50 do G50

Potwierdzenie

[j][][Set ID][][OK/NG][Data][x]

11. Color temperature (Temp. barw) (Polecenie: x u)

Regulacja temperatury barw na ekranie.

Transmisja

[x][u][][Set ID][][Data][Cr]

Dane 00 do 64: Ciepła 50 do Zimna 50

Potwierdzenie

[u][][Set ID][][OK/NG][Data][x]

12. H position (Pozycja poz.) (Polecenie: f q)

Dostosowanie położenia ekranu w poziomie.

* Ta funkcja jest dostępna tylko wtedy, gdy tryb Tile (Kafelki) ustawiony jest na wartość Off (Wyl.).

* Zakres roboczy zależy od rozdzielczości sygnału wejściowego RGB.

(Dostępne tylko w przypadku wejścia RGB-PC.)

Transmisja

[f][q][][Set ID][][Data][Cr]

Dane 00 do 64: min. -50 (lewo) do maks. 50 (prawo)

Potwierdzenie

[q][][Set ID][][OK/NG][Data][x]

13. V position (Pozycja pion.) (Polecenie: f r)

Dostosowanie położenia ekranu w pionie.

* Ta funkcja jest dostępna tylko wtedy, gdy tryb Tile (Kafelki) ustawiony jest na wartość Off (Wył.).

* Zakres roboczy zależy od rozdzielczości sygnału wejściowego RGB.

(Dostępne tylko w przypadku wejścia RGB-PC.)

Transmisja

[f][r][][Set ID][][Data][Cr]

Dane 00 do 64: min. -50 (dół) do maks. 50 (góra)

Potwierdzenie

[r][][Set ID][][OK/NG][Data][x]

14. H size (Rozmiar poz.) (Polecenie: f s)

Dostosowanie szerokości ekranu.

* Ta funkcja jest dostępna tylko wtedy, gdy tryb Tile (Kafelki) ustawiony jest na wartość Off (Wył.).

* Zakres roboczy zależy od rozdzielczości sygnału wejściowego RGB.

(Dostępne tylko w przypadku wejścia RGB-PC.)

Transmisja

[f][s][][Set ID][][Data][Cr]

Dane 00 - 64: Min. -50 (zmniejszenie) - Maks. 50 (powiększenie)

Potwierdzenie

[s][][Set ID][][OK/NG][Data][x]

15. Auto Config. (Automatyczna konfiguracja) (Polecenie: j u)

Automatyczna regulacja pozycji obrazu i eliminacja drgań obrazu.

(Dostępne tylko w przypadku wejścia RGB-PC.)

Transmisja

[j][u][][Set ID][][Data][Cr]

Dane 01 : Urządzenie

Potwierdzenie

[u][][Set ID][][OK/NG][Data][x]

16. Balance (Balans) (Polecenie: k t)

Regulacja balansu dźwięku.

Transmisja

[k][t][][Set ID][][Data][Cr]

Dane 00 do 64: lewy 50 do prawy 50

Potwierdzenie

[t][][Set ID][][OK/NG][Data][x]

17. Sound Mode (Tryb dźwięku) (Polecenie: d y)

Wybór trybu dźwięku.

Transmisja

[d][y][][Set ID][][Data][Cr]

Dane 01: Standardowy
02: Muzyka
03: Kino
04: Sport
05: Gra
07: News

Potwierdzenie

[y][][Set ID][][OK/NG][Data][x]

18. Mute (Wyciszenie) (Polecenie: k e)

Włączenie lub wyłączenie wyciszenia dźwięku.

Transmisja

[k][e][][Set ID][][Data][Cr]

Dane 00 : Wyciszenie (wyłączenie dźwięku)
01 : Bieżąca głośność (włączenie dźwięku)

Potwierdzenie

[e][][Set ID][][OK/NG][Data][x]

19. Volume (Głośności) (Polecenie: k f)

Ustawianie poziomu głośności odtwarzania.

Transmisja

[k][f][][Set ID][][Data][Cr]

Dane 00 do 64: głośność od 0 do 100

Potwierdzenie

[f][][Set ID][][OK/NG][Data][x]

20. Time 1 (Year/ Month/ Day) (Czas 1 (Rok/ Miesiąc/ Dzień) (Polecenie: f a)

Ustawianie wartości opcji Time 1 (Year/ Month/ Day) (Czas 1 (Rok/ Miesiąc/ Dzień)).

Transmisja

[f][a][][Set ID][][Data1][][Data2][][Data3][Cr]

Dane 1 00 do 1E: 2010 do 2040

Dane 2 01 do 0C: od stycznia do grudnia

Dane 3 01 do 1F: 1 do 31

* Wpisz polecenie „fa [Set ID] ff”, aby sprawdzić ustawienia opcji Time 1 (Year/ Month/ Day) (Czas 1 (rok/miesiąc/dzień)).

Potwierdzenie

[a][][Set ID][][OK/NG][Data1][Data2][Data3][x]

21. Time 2 (Hour/ Minute/ Second) (Czas 2 (Godzina/ Minuty/ Sekundy)) (Polecenie: f x)

Ustawianie wartości opcji Time 2 (Hour/ Minute/ Second) (Czas 2 (Godzina/ Minuty/ Sekundy)).

Transmisja

[f][x][][Set ID][][Data1][][Data2][][Data3][Cr]

Dane1 00 do 17: od 00 do 23 godzin

Dane2 00 do 3B: 00 do 59 minut

Dane3 00 do 3B: 00 do 59 sekund

* Wpisz polecenie „fx [Set ID] ff”, aby sprawdzić ustawienie opcji Time 2 (Hour/ Minute/ Second) (Czas 2 (Godzina/ Minuty/ Sekundy)).

** To polecenie nie działa, jeśli wcześniej nie wprowadzono ustawienia Time 1 (Year/ Month/ Day) (Czas 1 (rok/miesiąc/dzień)).

Potwierdzenie

[x][][Set ID][][OK/NG][Data1][Data2][Data3][x]

22. Off time schedule (Harmonogram czasu wyłączenia) (Polecenie: f c)

Włączanie i wyłączanie harmonogramu czasu wyłączania.

Transmisja

[f][c][][Set ID][][Data][Cr]

Dane 00: Off (Wył.)

01: On (Włączony)

Potwierdzenie

[c][][Set ID][][OK/NG][Data][x]

23. On time schedule (Harmonogram czasu włączenia) (Polecenie: f b)

Włączanie i wyłączanie harmonogramu czasu włączenia.

Transmisja

[f][b][][Set ID][][Data][Cr]

Dane 00: Off (Wył.)

01: On (Włączony)

Potwierdzenie

[b][][Set ID][][OK/NG][Data][x]

24. Off Timer (Repeat Mode/Time) (Programator wyłączenia (Tryb powtarzania/Godzina)) (Polecenie: f e)

Ustawianie programatora wyłączenia (tryb powtarzania/godzina).

Transmisja

[f][e][][Set ID][][Data1][][Data2][][Data3][Cr]

Dane1

- 1. F1 do F7 (odczyt danych)
- F1: Odczyt pierwszego elementu danych czasu wyłączenia
- F2: Odczyt drugiego elementu danych czasu wyłączenia
- F3: Odczyt trzeciego elementu danych czasu wyłączenia
- F4: Odczyt czwartego elementu danych czasu wyłączenia
- F5: Odczyt piątego elementu danych czasu wyłączenia
- F6: Odczyt szóstego elementu danych czasu wyłączenia
- F7: Odczyt siódmego elementu danych czasu wyłączenia
- 2. E1 - E7 (usuwanie jednego indeksu), E0 (usuwanie wszystkich indeksów)
- E0: Usuwanie wszystkich elementów danych czasu wyłączenia
- E1: Usuwanie pierwszego elementu danych czasu wyłączenia
- E2: Usuwanie drugiego elementu danych czasu wyłączenia
- E3: Usuwanie trzeciego elementu danych czasu wyłączenia
- E4: Usuwanie czwartego elementu danych czasu wyłączenia
- E5: Usuwanie piątego elementu danych czasu wyłączenia
- E6: Usuwanie szóstego elementu danych czasu wyłączenia
- E7: Usuwanie siódmego elementu danych czasu wyłączenia
- 3. 01 do 0C (ustawienie dnia tygodnia dla programatora wyłączenia)

00: Wyl.

01: Jeden raz

02: Codziennie

03: Monday to Friday (Od poniedziałku do piątku)

04: Monday to Saturday (Od poniedziałku do soboty)

05: Saturday to Sunday (Od soboty do niedzieli)

06: Niedziela

07: Poniedziałek

08: Wtorek

09: Środa

0A: Czwartek

0B: Piątek

0C: Sobota

Dane2 00 do 17: od 00 do 23 godzin

Dane3 00 do 3B: 00 do 59 minut

* Aby odczytać lub usunąć listę czasu wyłączenia, ustaw dane FFH dla parametrów [Dane2] i [Dane3].

(Przykład 1: fe 01 f1 ff ff — Odczyt pierwszego elementu danych czasu wyłączenia.)

(Przykład 2: fe 01 e1 ff ff — Usunięcie pierwszego elementu danych czasu wyłączenia.)

(Przykład 3: fe 01 04 02 03 — Wybór ustawienia „Monday to Saturday, 02:03” („Od poniedziałku do soboty, 02:03”) dla czasu wyłączenia.)

* Ta funkcja jest obsługiwana tylko w przypadku wyboru ustawień Time 1 (Year/Month/Day) (Czas 1 (rok/miesiąc/dzień)) i Time 2 (Hour/Minute/Second) (Czas 2 (Godziny/Minuty/ Sekundy)).

Potwierdzenie

[e][][Set ID][][OK/NG][Data1][Data2][Data3][x]

25. On Timer (Repeat Mode/Time) (Programator włączenia (Tryb powtarzania/Godzina)) (Polecenie: f d)

Ustawianie programatora włączenia (tryb powtarzania/godzina).

Transmisja

[f][d][][Set ID][][Data1][][Data2][][Data3][Cr]

Dane1

- 1. F1 do F7 (odczyt danych)
- F1: Odczyt pierwszego elementu danych czasu włączenia
- F2: Odczyt drugiego elementu danych czasu włączenia
- F3: Odczyt trzeciego elementu danych czasu włączenia
- F4: Odczyt czwartego elementu danych czasu włączenia
- F5: Odczyt piątego elementu danych czasu włączenia
- F6: Odczyt szóstego elementu danych czasu włączenia
- F7: Odczyt siódmego elementu danych czasu włączenia
- 2. E1 - E7 (usuwanie jednego indeksu), E0 (usuwanie wszystkich indeksów)
- E0: Usuwanie wszystkich elementów danych czasu włączenia
- E1: Usuwanie pierwszego elementu danych czasu włączenia
- E2: Usuwanie drugiego elementu danych czasu włączenia
- E3: Usuwanie trzeciego elementu danych czasu włączenia
- E4: Usuwanie czwartego elementu danych czasu włączenia
- E5: Usuwanie piątego elementu danych czasu włączenia
- E6: Usuwanie szóstego elementu danych czasu włączenia
- E7: Usuwanie siódmego elementu danych czasu włączenia
- 3. 01 do 0C (ustawienie dnia tygodnia dla programatora włączenia)

00: Wyl.

01: Jeden raz

02: Codziennie

03: Monday to Friday (Od poniedziałku do piątku)

04: Monday to Saturday (Od poniedziałku do soboty)

05: Saturday to Sunday (Od soboty do niedzieli)

06: Niedziela

07: Poniedziałek

08: Wtorek

09: Środa

0A: Czwartek

0B: Piątek

0C: Sobota

Dane2 00 do 17: od 00 do 23 godzin

Dane3 00 do 3B: 00 do 59 minut

* Aby odczytać lub usunąć listę czasu włączenia, ustaw dane FFH dla parametrów [Dane2] i [Dane3].

(Przykład 1: fd 01 f1 ff ff — Odczyt pierwszego elementu danych czasu włączenia.)

(Przykład 2: fd 01 e1 ff ff — Usunięcie pierwszego elementu danych czasu włączenia.)

(Przykład 3: fd 01 04 02 03 — Wybór ustawienia „Monday to Saturday, 02:03” („Od poniedziałku do soboty, 02:03”) dla czasu włączenia.)

* Ta funkcja jest obsługiwana tylko w przypadku wyboru ustawień Time 1 (Year/Month/Day) (Czas 1 (rok/miesiąc/dzień)) i Time 2 (Hour/Minute/Second) (Czas 2 (Godziny/Minuty/ Sekundy)).

Potwierdzenie

[d][][Set ID][][OK/NG][Data1][Data2][Data3][x]

26. On Timer Input (Sygnał wejściowy programatora włączania) (Polecenie: f u)

Wybór źródła sygnału zewnętrznego dla bieżącego ustawienia czasu włączenia oraz dodanie nowego lub zmiana istniejącego terminu.

Transmisja

[f][u][][Set ID][][Data1][Cr]

[f][u][][Set ID][][Data1][Data2][Cr]

Dane (Dodaj termin)

60: RGB

70: DVI-D

90: HDMI (HDMI1)

91: OPS (DTV)

C0: DISPLAYPORT (DTV)

Dane1 (zmiana zadania)

1: F1 do F7 (odczyt danych)

F1: Wybór pierwszego źródła dla zadania

F2: Wybór drugiego źródła dla zadania

F3: Wybór trzeciego źródła dla zadania

F4: Wybór czwartego źródła dla zadania

F5: Wybór piątego źródła dla zadania

F6: Wybór szóstego źródła dla zadania

F7: Wybór siódmego źródła dla zadania

Dane2

1: FF

* Aby odczytać sygnał wejściowy dla zadania, wprowadź dane FFH dla parametru [Dane2].

Jeśli podczas próby zmiany danych zaplanowanego zadania nie ma dostępnego zadania dla pozycji [Data1], zostanie wyświetlony komunikat NG (Nieprawidłowe) i operacja się nie powiedzie.

(Przykład 1: fu 01 60 — Przesunięcie każdego wejścia dla zadania o jeden wiersz w dół i zapis pierwszego wejścia dla zadania w trybie RGB.)

(Przykład 2: fu 01 f1 ff — Odczyt pierwszego źródła dla zadania.)

* Ta funkcja jest obsługiwana tylko w przypadku wyboru ustawień Time 1 (Year/ Month/ Day) (Czas 1 (rok/miesiąc/dzień)), Time 2 (Hour/ Minute/ Second) (Czas 2 (Godzina/Minuty/Sekundy)) i On Time (Czas włączenia); Repeat Mode/Time (Tryb powtarzania/Godzina).

** Polecenie może nie być obsługiwane w zależności od modelu.

Potwierdzenie

[u][][Set ID][][OK/NG][Data][x]

[u][][Set ID][][OK/NG][Data1][Data2][x]

27. Automatic Standby (Automatyczne wstrzymanie) (Polecenie: m n)

Ustawianie funkcji automatycznego wstrzymania.

Transmisja

[m][n][][Set ID][][Data][Cr]

Dane 00: Wyt. (po 4 godzinach nie następuje wyłączenie)

01: 4 Hours (4 godziny) (wyłączenie po 4 godzinach)

02: 6 Hours (6 godziny) (wyłączenie po 4 godzinach)

03: 8 Hours (8 godziny) (wyłączenie po 4 godzinach)

Potwierdzenie

[n][][Set ID][][OK/NG][Data][x]

28. Auto off (Aut. wyt.) (Polecenie: f g)

Ustawianie funkcji automatycznego wyłączania.

Transmisja

[f][g][][Set ID][][Data][Cr]

Dane 00: Wyt. (po 15 minutach nie następuje wyłączenie)
01: Włączony (wyłączenie po 15 minutach)**Potwierdzenie**

[g][][Set ID][][OK/NG][Data][x]

29. Language (Język) (Polecenie: f i)

Ustawianie języka menu ekranowego.

Transmisja

[f][i][][Set ID][][Data][Cr]

Dane 00: czeski
01: duński
02: niemiecki
03: angielski
04: hiszpański (Europa)
05: grecki
06: francuski
07: włoski
08: holenderski
09: norweski
0A: portugalski
0B: portugalski (Brazylia)
0C: rosyjski
0D: fiński
0E: szwedzki
0F: koreański
10: chiński (mandaryński)
11: japoński
12: chiński (kantoński)**Potwierdzenie**

[i][][Set ID][][OK/NG][Data][x]

30. Reset (Resetuj) (Polecenie: f k)

Inicjowanie funkcji resetowania ustawień obrazu, ekranu i dźwięku oraz przywracania ustawień fabrycznych. (Resetowanie ekranu można wykonać wyłącznie w trybie RGB.)

Transmisja

[f][k][][Set ID][][Data][Cr]

Dane 00: Resetuj obraz
01: Screen Reset (Resetowanie ekranu)
02: Reset ustawień fabr.

Potwierdzenie

[k][][Set ID][][OK/NG][Data][x]

31. Current temperature (Wartość temperatury) (Polecenie: d n)

Sprawdzanie wartości temperatury wewnętrznej.

Transmisja

[d][n][][Set ID][][Data][Cr]

Dane FF: Sprawdzenie stanu

Potwierdzenie

[n][][Set ID][][OK/NG][Data][x]

[n][][Set ID][][OK/NG][Data1][Data2][Data3][x]

* Temperatura jest wyświetlana w postaci szesnastkowej.

32. Key (Przycisk) (Polecenie: m c)

Przesyłanie kodu IR przycisku pilota zdalnego sterowania.

Transmisja

[m][c][][Set ID][][Data][Cr]

Dane kod_IR_przycisku

Potwierdzenie

[c][][Set ID][][OK/NG][Data][x]

Kod przycisku, patrz Kod IR.

* Niektóre kody przycisków nie są obsługiwane w zależności od modelu.

33. Time elapsed (Odczyt upływającego czasu) (Polecenie: d l)

Sprawdzenie czasu eksploatacji panelu.

Transmisja

[d][l][][Set ID][][Data][Cr]

Dane FF: Odczyt stanu

Potwierdzenie

[l][][Set ID][][OK/NG][Data][x]

*Dane z odczytu wskazują liczbę godzin eksploatacji w postaci szesnastkowej.

34. Product serial number (Sprawdzenie numeru seryjnego) (Polecenie: f y)

Sprawdzenie numerów seryjnych.

Transmisja

[f][y][][Set ID][][Data][Cr]

Dane FF: Sprawdzenie numeru seryjnego produktu.

Potwierdzenie

[y][][Set ID][][OK/NG][Data][x]

* Dane w formacie ASCII.

35. Software version (Wersja oprogramowania) (Polecenie: f z)

Sprawdzanie wersji oprogramowania.

Transmisja

[f][z][][Set ID][][Data][Cr]

Dane FF: Sprawdzanie wersji oprogramowania.

Potwierdzenie

[z][][Set ID][][OK/NG][Data][x]

36. White Balance Red Gain (Wzmocnienie koloru czerwonego balansu bieli) (Polecenie: j m)

Ustawienie wzmocnienia koloru czerwonego balansu bieli.

Transmisja

[j][m][][Set ID][][Data][Cr]

Dane Od 00 do FE: Red gain (Wzmocnienie koloru czerwonego) od 0 do 254

Potwierdzenie

[m][][Set ID][][OK/NG][Data][x]

37. White Balance Green Gain (Wzmocnienie koloru zielonego balansu bieli) (Polecenie: j n)

Ustawienie wzmocnienia koloru zielonego balansu bieli.

Transmisja

[j][n][][Set ID][][Data][Cr]

Dane Od 00 do FE: Green gain (Wzmocnienie koloru zielonego) od 0 do 254

Potwierdzenie

[n][][Set ID][][OK/NG][Data][x]

38. White Balance Blue Gain (Wzmocnienie koloru niebieskiego balansu bieli) (Polecenie: j o)

Ustawienie wzmocnienia koloru niebieskiego balansu bieli.

Transmisja

[j][o][][Set ID][][Data][Cr]

Dane Od 00 do FE: Blue gain (Wzmocnienie koloru niebieskiego) od 0 do 254

Potwierdzenie

[o][][Set ID][][OK/NG][Data][x]

39. Backlight (Podświetlenie) (Polecenie: m g)

Dostosowanie podświetlenia ekranu.

Transmisja

[m][g][][Set ID][][Data][Cr]

Dane Od 00 do 64: Podświetlenie od 0 do 100

Potwierdzenie

[g][][Set ID][][OK/NG][Data][x]

** Polecenie może nie być obsługiwane w zależności od modelu.

40. Screen off (Wygazzenie ekranu) (Polecenie: k d)

Wyłączanie ekranu.

Transmisja

[k][d][][Set ID][][Data][Cr]

Dane 00: Włączanie ekranu.
01: Wyłączanie ekranu.

Potwierdzenie

[d][][Set ID][][OK/NG][Data][x]

41. Tryb Tile (Kafelki) (Polecenie: d d)

Ustawianie trybu kafelków oraz określanie ustawień wierszy/ kolumn kafelka.

Transmisja

[d][d][][Set ID][][Data][Cr]

Dane Od 00 do FF: 1. bajt – wiersz kafelka
2. bajt – kolumna kafelka

*Wartość 00, 01, 10, 11 oznacza wyłączenie trybu kafelków.

** Polecenie może nie być obsługiwane w zależności od modelu.

Potwierdzenie

[d][][Set ID][][OK/NG][Data][x]

42. Sprawdzanie trybu Tile (Kafelki) (Polecenie: d z)

Sprawdzanie stanu trybu Tile (Kafelki).

Transmisja

[d][z][][Set ID][][Data][Cr]

Dane FF: Sprawdzanie stanu trybu Tile (Kafelki).

** Polecenie może nie być obsługiwane w zależności od modelu.

Potwierdzenie

[z][][Set ID][][OK/NG][Data1][Data2][Data3][x]

Dane1 00: Tryb Tile (Kafelki) wyłączony

01: Tryb Tile (Kafelki) włączony

Dane2 Od 00 do 0F: Wiersz kafelka

Dane3 Od 00 do 0F: Kolumna kafelka

43. Tile ID (Identyfikator kafelka) (Polecenie: d i)

Ustawianie identyfikatora kafelka.

Transmisja

[d][i][][Set ID][][Data][Cr]

Dane Od 01 do E1: Identyfikator kafelka z zakresu od 01 do 225**

FF: Sprawdzenie identyfikatora kafelka

**Wartość danych nie może być wyższa niż wartość liczby wierszy pomnożonej przez liczbę kolumn

** Polecenie może nie być obsługiwane w zależności od modelu.

Potwierdzenie

[i][][Set ID][][OK/NG][Data][x]

*Jeśli wartość danych będzie wyższa niż wartość liczby kolumn pomnożonej przez liczbę wierszy (za wyjątkiem wartości 0xFF), zwrócona zostanie odpowiedź NG (nieprawidłowe dane).

44. Tile H Position (Położenie kafelka w poziomie) (Polecenie: d e)

Ustawianie położenia w poziomie.

* Ta funkcja jest dostępna tylko wtedy, gdy opcja Naturalny trybu Tile (Kafelki) jest ustawiona na wartość Wyt., a wartość trybu Tile (Kafelki) jest ustawiona na wartość Wł.

* Ta funkcja jest dostępna tylko wtedy, gdy opcja Naturalny trybu Tile (Kafelki) jest ustawiona na wartość Wyt., a wartość trybu Tile (Kafelki) jest ustawiona na wartość Wł.

Transmisja

[d][e][][Set ID][][Data][Cr]

Dane 00 to 32: -50 (lewo) do 0 (prawo)

*Wartości lewo/prawo zależą od szerokości kafelków.

** Polecenie może nie być obsługiwane w zależności od modelu.

Potwierdzenie

[e][][Set ID][][OK/NG][Data][x]

45. Tile V Position (Położenie kafelka w pionie) (Polecenie: d f)

Ustawianie położenia w pionie.

* Ta funkcja jest dostępna tylko wtedy, gdy opcja Naturalny trybu Tile (Kafelki) jest ustawiona na wartość Wyt., a wartość trybu Tile (Kafelki) jest ustawiona na wartość Wł.

* Ta funkcja jest dostępna tylko wtedy, gdy opcja Naturalny trybu Tile (Kafelki) jest ustawiona na wartość Wyt., a wartość trybu Tile (Kafelki) jest ustawiona na wartość Wł.

Transmisja

[d][f][][Set ID][][Data][Cr]

Dane 0 do 32: 0 (dół) to 50 (góra)

*Wartości dół/góra zależą od wysokości kafelków.

** Polecenie może nie być obsługiwane w zależności od modelu.

Potwierdzenie

[f][][Set ID][][OK/NG][Data][x]

46. Tile H Size (Szerokość kafelków) (Polecenie: d g)

Ustawianie szerokości.

*Przed ustawieniem szerokości kafelków ustaw położenie kafelków w poziomie według wartości 0x32.

* Ta funkcja jest dostępna tylko wtedy, gdy opcja Naturalny trybu Tile (Kafelki) jest ustawiona na wartość Wyt., a wartość trybu Tile (Kafelki) jest ustawiona na wartość Wł.

* Ta funkcja jest dostępna tylko wtedy, gdy opcja Naturalny trybu Tile (Kafelki) jest ustawiona na wartość Wyt., a wartość trybu Tile (Kafelki) jest ustawiona na wartość Wł.

Transmisja

[d][g][][Set ID][][Data][Cr]

Dane 00 do 32: 0 do 50

** Polecenie może nie być obsługiwane w zależności od modelu.

Potwierdzenie

[g][][Set ID][][OK/NG][Data][x]

47. Tile V Size (Wysokość kafelków) (Polecenie: d h)

Ustawianie wysokości.

*Przed ustawieniem wysokości kafelków ustaw położenie kafelków w pionie według wartości 0x00.

* Ta funkcja jest dostępna tylko wtedy, gdy opcja Naturalny trybu Tile (Kafelki) jest ustawiona na wartość Wyt., a wartość trybu Tile (Kafelki) jest ustawiona na wartość Wł.

* Ta funkcja jest dostępna tylko wtedy, gdy opcja Naturalny trybu Tile (Kafelki) jest ustawiona na wartość Wyt., a wartość trybu Tile (Kafelki) jest ustawiona na wartość Wł.

Transmisja

[d][h][][Set ID][][Data][Cr]

Dane 00 do 32: 0 do 50

** Polecenie może nie być obsługiwane w zależności od modelu.

Potwierdzenie

[h][][Set ID][][OK/NG][Data][x]

48. Tryb naturalny (w trybie Kafelki) (Polecenie: d j)

Aby obraz był wyświetlany w naturalny sposób, część obrazu przypadająca na przerwę dzielącą monitory jest pomijana.

Transmisja

[d][j][][Set ID][][Data][Cr]

Dane 00: Wył.
 01: Wł.

Potwierdzenie

[j][][Set ID][][OK/NG][Data][x]



! UWAGA

- Modele 32/43/49/55/65SE3B i 32/43/49/55/65SE3KB nie mają certyfikatu ENERGY STAR organizacji EPA.



This product qualifies for ENERGY STAR®.

Changing the factory default configuration and settings or enabling certain optional features and functionalities may increase energy consumption beyond the limits required for ENERGY STAR® certification.

Refer to ENERGYSTAR.gov for more information on the ENERGY STAR® program.

Przed rozpoczęciem korzystania z produktu należy się zapoznać z zasadami bezpieczeństwa. Nazwa modelu i numer seryjny urządzenia są umieszczone z tyłu i na jednym z boków. Warto zapisać je poniżej na wypadek potrzeby uzyskania pomocy serwisu.

MODEL _____

NUMER SERYJNY _____

Zawarty w tym produkcie kod źródłowy podlegający licencjom GPL, LGPL, MPL i innym licencjom open source można pobrać ze strony internetowej <http://opensource.lge.com>. Oprócz kodu źródłowego ze strony można pobrać warunki wszystkich wymienionych licencji, zastrzeżenia gwarancyjne i informacje o prawach autorskich. Firma LG Electronics może udostępnić kod źródłowy na płycie CD-ROM za opłatą pokrywającą koszty takiej dystrybucji (w tym koszty nośników, transportu i obsługi) na wniosek przesłany na adres opensource@lge.com. Oferta jest ważna przez okres trzech (3) lat od daty zakupu produktu.

OSTRZEŻENIE – To urządzenie jest produktem klasy A. W środowisku domowym ten produkt może powodować zakłócenia fal radiowych. W takim przypadku użytkownik może być zobowiązany do podjęcia odpowiednich środków zaradczych.

Podczas włączania i wyłączania urządzenie może okresowo emitować dźwięki. To normalne zjawisko.