



MANUAL DE INSTRUÇÕES

LG UltraGear™

Gaming Monitor

(MONITOR DE LED*)

* Os Monitores LED LG são Monitores LCD com retroiluminação LED.

Leia este manual atentamente antes de utilizar o dispositivo e guarde-o para referência futura.

34GL750

www.lg.com

Copyright © 2019 LG Electronics Inc. Todos os direitos reservados.

ÍNDICE

LICENÇA 3

NOTA DE INFORMAÇÃO SOBRE SOFTWARE DE CÓDIGO ABERTO 4

MONTAGEM E PREPARAÇÃO 4

- Drivers e software suportados..... 5
- Descrição do produto e dos botões..... 5
 - Como utilizar o botão joystick
- Mover e levantar o monitor 6
 - Instalar numa mesa
 - Ajustar a altura do suporte
 - Ajuste do ângulo
 - Manter os cabos arrumados
 - Utilização do bloqueio Kensington
 - Instalar a placa de montagem na parede
 - Instalar na parede

UTILIZAR O MONITOR 14

- Ligar a um PC..... 15
 - Ligação HDMI
 - Ligação DisplayPort
- Ligação a dispositivos AV 16
 - Ligação HDMI
- Ligar periféricos..... 16
 - Ligar fones de ouvido

DEFINIÇÕES DO UTILIZADOR . 17

- Ativar o menu principal..... 17
 - Funções do menu principal
- Definições do Utilizador 19
 - Definições do Menu

RESOLUÇÃO DE PROBLEMAS. 30

ESPECIFICAÇÕES DO PRODUTO 33

- Modo de assistência de fábrica..... 35
- Temporização HDMI (Vídeo) 36
- LED de alimentação..... 36

LICENÇA

As licenças variam de acordo com o modelo. Visite www.lg.com para mais informações sobre a licença.



Os termos HDMI e High-Definition Multimedia Interface e o logotipo HDMI são marcas ou marcas registradas da HDMI Licensing Administrator, Inc. nos Estados Unidos e em outros países.



VESA, VESA logo, DisplayPort compliance logo and DisplayPort compliance logo for dual-mode source devices are all registered trademarks of the Video Electronics Standards Association.

NOTA DE INFORMAÇÃO SOBRE SOFTWARE DE CÓDIGO ABERTO

Para obter o código fonte incluído neste produto ao abrigo da GPL, LGPL, MPL e outras licenças de código aberto visite <http://opensource.lge.com>.

Além do código fonte, pode transferir todas as condições da licença referidas, renúncias de garantia e avisos de direitos de autor.

A LG Electronics também pode fornecer-lhe o código fonte aberto em CD-ROM mediante o pagamento de uma taxa que cobre o custo de realização de tal distribuição (como o custo do suporte, transporte e processamento), a pedido por e-mail para opensource@lge.com.

Esta oferta é válida por um período de três anos após o nosso último envio deste produto. Esta oferta é válida para todas as pessoas com conhecimento desta informação.

MONTAGEM E PREPARAÇÃO

ATENÇÃO

- Utilize sempre componentes originais para garantir a segurança e o bom desempenho do produto.
- Quaisquer danos decorrentes da utilização de itens contrafeitos não estão abrangidos pela garantia.
- Recomenda-se a utilização dos componentes fornecidos.
- Se utilizar cabos genéricos não certificados pela LG, a tela poderá não apresentar imagem ou apresentar ruídos de imagem.
- As ilustrações neste documento representam os procedimentos normais, por isso

podem parecer diferentes do produto real.

- Durante a montagem do produto, não aplique substâncias estranhas (óleos, lubrificantes, etc.) aos parafusos. (Se o fizer, pode danificar o produto.)
- Se aplicar força excessiva ao apertar os parafusos, pode danificar o monitor. Os danos causados desta forma não serão cobertos pela garantia do produto.
- Não transporte o monitor com a parte superior voltada para baixo segurando apenas a base. Isto pode fazer com que o monitor caia do suporte e pode provocar danos pessoais.
- Ao levantar ou mover o monitor, não toque na tela. A força aplicada na tela do monitor pode danificá-lo.
- Para o padrão de onda na aparência, ao contrário do método geral de revestimento, é aplicado ao material brilhante adicionado na matéria-prima. Sem aparência descascada, tem boa durabilidade. Por favor, use-o com confiança porque não em absolute há problema em usar o produto.

NOTA

- Os componentes poderão ter um aspecto diferente dos que são ilustrados aqui.
- Todas as informações e especificações incluídas neste manual estão sujeitas a alterações sem aviso prévio destinadas a melhorar o desempenho do produto.
- Para adquirir extras opcionais, visite uma loja de produtos electrónicos ou um site de compras online ou entre em contato com o fornecedor onde adquiriu o produto.
- O cabo de alimentação fornecido poderá ser diferente, dependendo da região.

Drivers e software suportados

Você pode baixar e instalar a versão mais recente no site da LGE (www.lg.com).

Drivers e software	Prioridade de instalação
Driver do monitor	Recomendado
OnScreen Control	Recomendado

Descrição do produto e dos botões

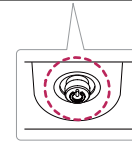







Botão Joystick

Como utilizar o botão joystick

Pode controlar facilmente as funções do monitor premindo o botão joystick ou movimentando-o para a esquerda/direita com o dedo.

Funções básicas

		Ligar	Pressione o botão do joystick uma vez para ligar o monitor.
		Desligar	Pressione e mantenha premido o botão joystick uma vez para desligar o monitor.
		Controle do Volume	Pode controlar o volume movimentado o botão joystick para a esquerda/direita.
		Controle do brilho da tela	Pode controlar o brilho da tela movendo o botão joystick para cima/baixo.

! NOTA

- O botão joystick está situado na parte inferior do monitor.

Mover e levantar o monitor

Ao mover ou levantar o monitor, siga as seguintes instruções para evitar arranhar ou danificar o monitor e garantir o transporte seguro, independentemente da sua forma ou tamanho.

- Aconselha-se a colocação do monitor na caixa ou embalagem original antes de tentar movê-lo.
- Antes de mover ou levantar o monitor, desligue o cabo de alimentação bem como os outros cabos.
- Segure com firmeza as partes inferior e lateral do monitor. Não segure directamente no painel.

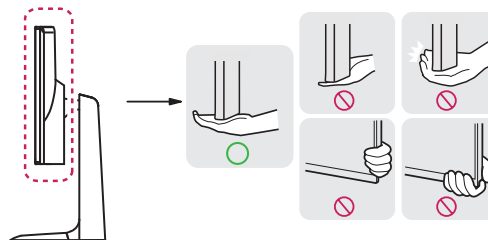



- Ao segurar no monitor, a tela não deve estar voltado para si, para evitar que se risque.
- Quando transportar o monitor, não o exponha a impactos ou vibrações excessivas.
- Ao mover o monitor, mantenha-o em posição vertical e nunca o vire de lado nem o incline para o lado.

ATENÇÃO

- Evite, dentro do possível, tocar na tela do monitor:
 - Isso poderá resultar em danos na tela ou em alguns dos pixels utilizados para criar imagens.



- Se utilizar o painel do monitor sem a base do suporte, o botão joystick pode provocar a instabilidade do monitor e a respectiva queda, o que poderá provocar danos no monitor ou lesões ao utilizador. Além disso, esta acção poderá causar avarias no botão joystick.

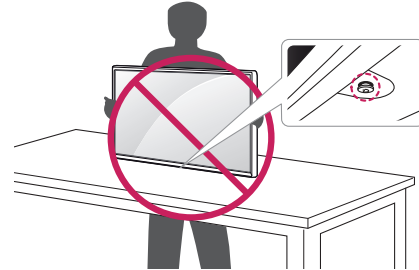

Instalar numa mesa

- Levante o monitor e coloque-o na mesa em posição vertical. Coloque-o a uma distância mínima de 100 mm da parede para garantir ventilação suficiente.

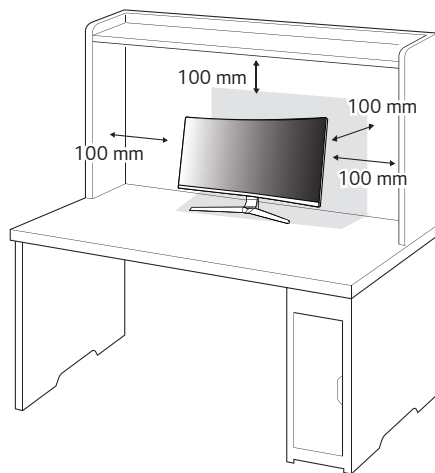

ATENÇÃO

- Desligue o cabo de alimentação antes de deslocar ou instalar o monitor. Tal pode resultar em choque eléctrico.
- Certifique-se de que utiliza o cabo de alimentação fornecido na embalagem do produto e ligue-o a uma tomada de parede com terra.
- Se precisar de outro cabo de alimentação, entre em contato o representante local ou o revendedor mais próximo.

Ajustar a altura do suporte

- 1 Coloque o monitor montado na base do suporte numa posição vertical.
- 2 Segure bem no monitor com ambas as mãos e ajuste-o.

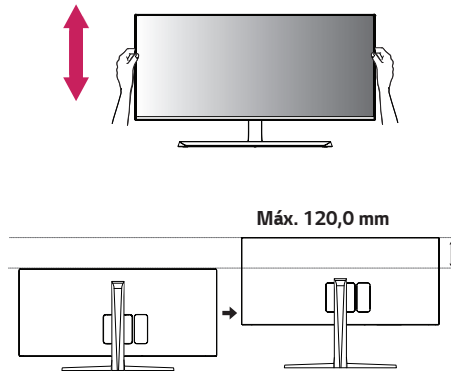

AVISO

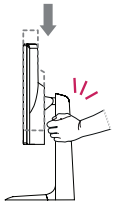

- Ao ajustar a altura da tela, não coloque a mão no corpo do suporte para evitar ferir-se nos dedos.

Ajuste do ângulo

- 1 Coloque o monitor montado na base do suporte numa posição vertical.
 - 2 Ajuste o ângulo da tela.
- O ângulo da tela pode ser ajustado para a frente ou para trás de -5° a 20° para obter uma experiência de visualização confortável.

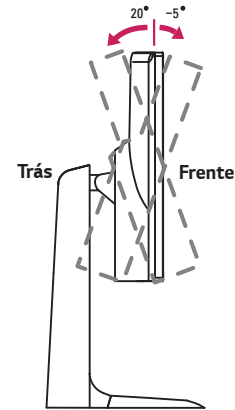

! AVISO

- Para evitar magoar os dedos ao ajustar a tela, não segure a parte inferior da moldura do monitor como ilustrado abaixo.

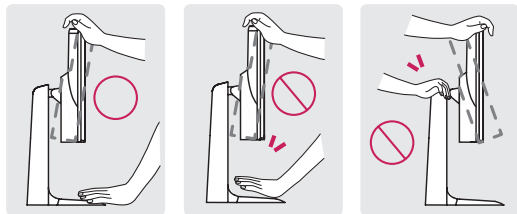

- Tenha cuidado para não tocar ou pressionar a área da tela quando ajustar o ângulo do monitor.

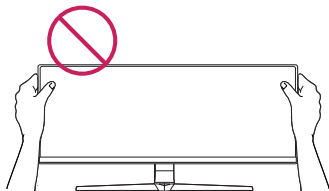
**!** NOTA

- É possível rodar ligeiramente o lado esquerdo ou direito da parte superior do monitor para cima ou para baixo (até 3°). Ajuste o nível horizontal da parte superior do monitor.

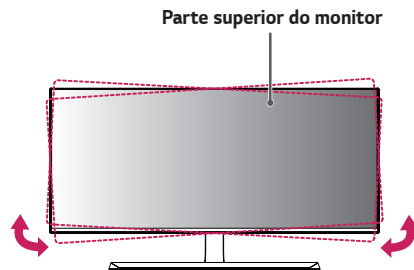

Manter os cabos arrumados

Junte os cabos utilizando o suporte de cabos, conforme apresentado na ilustração.

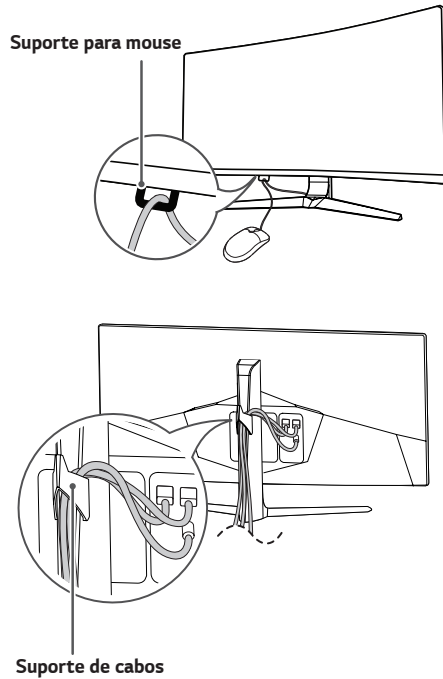

Utilização do bloqueio Kensington

O conector para o sistema de segurança Kensington encontra-se na parte inferior do monitor.

Para obter mais informações sobre a instalação e utilização, consulte o manual do utilizador do bloqueio Kensington ou aceda ao website em <http://www.kensington.com>.

Ligue o monitor a uma mesa utilizando o cabo do sistema de segurança Kensington.

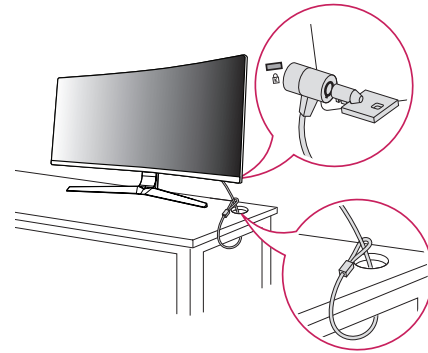

! NOTA

- O sistema de segurança Kensington é opcional. Pode obter acessórios opcionais na maioria das lojas de produtos electrónicos.

Instalar a placa de montagem na parede

Este monitor cumpre as especificações para a placa de montagem na parede ou outros dispositivos compatíveis.

- 1 Coloque a tela com a face voltada para baixo. Para proteger o painel do monitor (tela), cubra a superfície com um pano macio ou com a almofada de proteção do monitor incluída na embalagem do produto.
- 2 Retire os quatro parafusos apertados na parte posterior do monitor.
- 3 Coloque a placa de montagem na parede sobre o monitor e alinhe-a com os orifícios para os parafusos.
- 4 Aperte os quatro parafusos com uma chave de fendas para fixar a placa ao monitor.

! NOTA

- A placa de montagem na parede é vendida em separado.
- Para obter mais informações sobre a instalação, consulte o guia de instalação da placa de montagem na parede.
- Tenha cuidado para não aplicar demasiada força ao montar a placa de montagem na parede, pois pode danificar a tela.

Instalar na parede

Instale o monitor com uma distância de pelo menos 100 mm da parede e um espaço de cerca de 100 mm de cada lado do monitor para assegurar uma ventilação suficiente. Pode obter informações de instalação detalhadas na sua loja comercial local. Em alternativa, consulte o manual para instalar e configurar um suporte de parede inclinado.

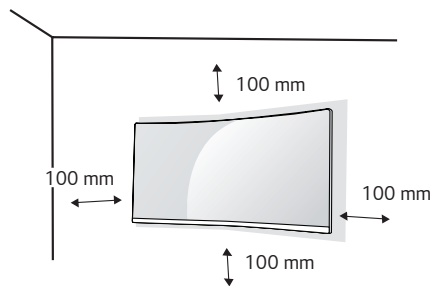

Para instalar o monitor numa parede, fixe um suporte de montagem na parede (opcional) à parte posterior do monitor.

Certifique-se de que o suporte de montagem na parede está fixo de forma segura no monitor e na parede.

- 1 Se utilizar parafusos mais longos do que o comprimento padrão, poderá danificar o interior do produto.
- 2 Os parafusos que não estejam em conformidade com a norma VESA poderão danificar o produto e provocar a queda do monitor. A LG Electronics não é responsável por quaisquer acidentes relacionados com a utilização de parafusos não padronizados.

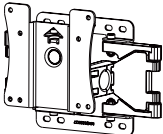
Montagem na parede (mm)	100 x 100
Parafuso padrão	M4 x L10
Número de parafusos	4
Placa de montagem na parede (opcional)	LSW 149 



NOTA

- Utilize os parafusos especificados na norma VESA.
- O kit de montagem na parede inclui o guia de instalação e todas as peças necessárias.
- O suporte de montagem na parede é opcional. Pode obter acessórios opcionais através do seu fornecedor local.
- O comprimento do parafuso pode ser diferente de acordo com o suporte de montagem na parede. Certifique-se de que utiliza parafusos com o comprimento correcto.
- Para obter mais informações, consulte o manual do utilizador do suporte de montagem na parede.



ATENÇÃO

- Desligue o cabo de alimentação antes de mover ou instalar o monitor para evitar choques eléctricos.
- Se instalar o monitor no tecto ou numa parede inclinada, este poderá cair e provocar ferimentos. Utilize um suporte de montagem na parede autorizado pela LG e entre em contacto com o representante local ou pessoal qualificado.
- Se aplicar força excessiva ao apertar os parafusos, pode danificar o monitor. Os danos causados desta forma não serão cobertos pela garantia do produto.

- Utilize o suporte de montagem na parede e os parafusos em conformidade com a norma VESA. Os danos causados pelo uso ou uso indevido de componentes inadequados não estão abrangidos pela garantia do produto.
- Quando medido a partir da parte posterior do monitor, o comprimento de cada parafuso instalado deve ser de 8 mm ou menos.

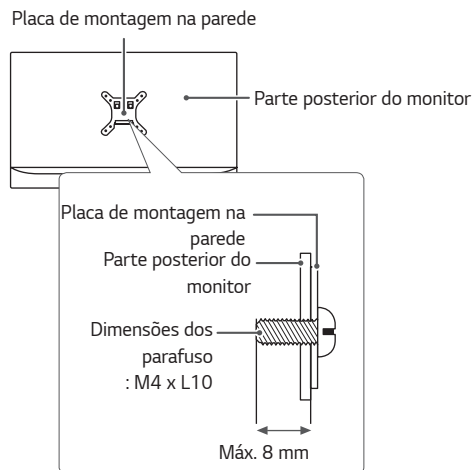

UTILIZAR O MONITOR

- As instruções que se seguem baseiam-se no modelo 34GL750. As ilustrações incluídas neste manual poderão ser diferentes do produto real. Pressione o Botão Joystick, aceda a **Definições** → **Entrada e**, em seguida, selecione a opção de entrada.

⚠ ATENÇÃO

- Não exerça pressão sobre a tela durante um período de tempo prolongado. Isso poderá provocar distorção da imagem.
- Não exiba uma imagem fixa na tela durante um período de tempo prolongado. Isso poderá provocar retenção da imagem. Utilize uma proteção de tela se possível.

! NOTA

- Ao ligar o cabo de alimentação à tomada, utilize uma tomada múltipla (3 orifícios) com ligação à terra ou uma tomada de parede com ligação à terra.
- O monitor poderá piscar quando ligado numa área de baixa temperatura. Trata-se de uma situação normal.
- Por vezes, podem surgir alguns pontos vermelhos, verdes ou azuis na tela. Trata-se de uma situação normal.

Ligar a um PC

- Este monitor suporta a função *Plug and Play.
- * Plug and Play: uma funcionalidade que lhe permite adicionar um dispositivo ao seu computador sem reconfigurar qualquer definição e sem instalar manualmente quaisquer drivers.

Ligação HDMI

Transmite os sinais digitais de vídeo e áudio do seu PC para o monitor.



ATENÇÃO

- A utilização de um cabo DVI para HDMI/DP (DisplayPort) para HDMI poderá causar problemas de compatibilidade.
- Utilize um cabo certificado com o logótipo HDMI incluído. Se não utilizar um cabo HDMI certificado, a tela pode não aparecer ou pode ocorrer um erro de ligação.
- Tipos de cabo HDMI recomendados
 - Cabo HDMI®/™ de alta velocidade
 - Cabo HDMI®/™ de alta velocidade com Ethernet

Ligação DisplayPort

Transmite os sinais digitais de vídeo e áudio do seu PC para o monitor.



NOTA

- Pode não existir qualquer saída de vídeo ou de áudio de acordo com a versão do DP (DisplayPort) do PC.
- Certifique-se de que utiliza o cabo Mini DisplayPort fornecido com o produto. Caso contrário, poderá causar avarias no dispositivo.
- Se estiver a utilizar a saída Mini DisplayPort de uma placa gráfica, utilize um adaptador ou cabo adaptador de Mini DP para DP (Mini DisplayPort para DisplayPort) compatível com DisplayPort 1.4. (Vendido em separado)

Ligação a dispositivos AV

Ligação HDMI

O HDMI transmite sinais de vídeo e áudio digitais do seu dispositivo AV para o monitor.

! NOTA

- A utilização de um cabo DVI para HDMI/DP (DisplayPort) para HDMI poderá causar problemas de compatibilidade.
- Utilize um cabo certificado com o logótipo HDMI incluído. Se não utilizar um cabo HDMI certificado, a tela pode não aparecer ou pode ocorrer um erro de ligação.
- Tipos de cabo HDMI recomendados
 - Cabo HDMI[®]/TM de alta velocidade
 - Cabo HDMI[®]/TM de alta velocidade com Ethernet

Ligar periféricos

Ligar fones de ouvido

Ligue dispositivos periféricos ao monitor através da porta para fones de ouvido.

! NOTA

- Os dispositivos periféricos são vendidos em separado.
- Se utilizar fones de ouvido de plugue Angular, poderá provocar problemas na ligação de outros dispositivos ao monitor. Assim, é recomendada a utilização de fones de ouvido de plugue Reto.



Angular

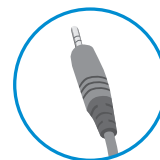

Reto
(Recomendado)

- As funções dos fones de ouvido e auto-falantes poderão ser limitadas de acordo com as definições de áudio do PC e do dispositivo externo.

DEFINIÇÕES DO UTILIZADOR

Ativar o menu principal

- 1 Pressione o botão joystick na parte inferior do monitor.
- 2 Movimente o joystick para cima/para baixo (▲ / ▼) e para a esquerda/direita (◀ / ▶) para definir as opções.
- 3 Pressione o botão joystick uma vez para sair do menu principal.

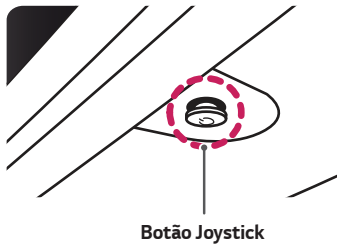

Botão	Estado do menu	Descrição
	Menu principal desativado	Ativa o menu principal.
	Menu principal ativado	Sai do menu principal. (Manter o botão pressionado para desligar o monitor: pode desligar o monitor desta forma a qualquer momento, incluindo quando o OSD estiver ativado)
	◀ Menu principal desativado	Ajusta o nível de volume do monitor.
	◀ Menu principal ativado	Acesso à função de Entrada .
	▶ Menu principal desativado	Ajusta o nível de volume do monitor.
	▶ Menu principal ativado	Acesso às funcionalidades do Definições .
	▲ Menu principal desativado	Aumenta o brilho da tela do monitor.
	▲ Menu principal ativado	Desliga o monitor.
	▼ Menu principal desativado	Reduz o brilho da tela do monitor.
	▼ Menu principal ativado	Acesso à função Modo Jogo .

Funções do menu principal



Menu principal	Descrição
Entrada	Define o Modo de entrada.
Desligar	Desliga o monitor.
Definições	Configura as definições da tela.
Modo Jogo	Define o modo de jogo para jogar.
Sair	Sai do menu principal.

Definições do Utilizador

Definições do Menu

- 1 Para visualizar o menu OSD, pressione o botão joystick na parte inferior do monitor e, em seguida, acesse a **Definições**.
- 2 Configure as opções movimentando o joystick para cima/baixo/esquerda/direita.
- 3 Para voltar ao menu superior ou para definir outros itens do menu, movimente o joystick para ◀ ou pressione (⏻).
- 4 Se desejar sair do menu OSD, movimente o joystick para ◀ até sair.



Modo Jogo



Ajuste do jogo



Ajuste da Imagem



Entrada



Geral

Definições		Descrição
Modo Jogo		Altera o modo de jogo para o modo otimizado para uma determinada funcionalidade.
Ajuste do jogo		Ajusta o 1ms Motion Blur Reduction, Adaptive-Sync, Stabilizador de preto, Tempo de resposta, Cross Hair e Reiniciar jogo.
Ajuste da Imagem		Ajusta o Brilho, Contraste, Nitidez, Gama de cor, Temp cor, R/G/B, Nível de preto, DFC e Redefinir imagem.
Entrada	Lista de entrada	Seleciona o modo de entrada.
	Relação de Aspecto	Ajusta a proporção da tela.
Geral		Define o Idioma, SMART ENERGY SAVING, Power LED, Suspensão autom., HDMI Compatibility Mode, DisplayPort 1.4, OSD Bloquear, Informação e Conf fábrica.



ATENÇÃO

- A OSD (On Screen Display - Informação na tela) do seu monitor pode divergir ligeiramente da apresentada neste manual.

Modo Jogo no sinal SDR (Não-HDR).

Definições > Modo Jogo		Descrição
Modo Jogo	Jogador 1	Neste modo, os utilizadores podem personalizar elementos, incluindo opções relacionadas com jogos.
	Jogador 2	Os modos de imagem Jogador 1 e Jogador 2 permitem guardar dois conjuntos de definições de apresentação personalizadas, incluindo opções de configuração relacionados com o jogo.
	FPS	Este modo está otimizado para jogos FPS.
	RTS	Este modo está otimizado para jogos RTS.
	Vívida	Aumenta o contraste, o brilho e a nitidez para fornecer imagens dinâmicas.
	Leitor	Otimiza a tela para a consulta de documentos. Pode clarear a tela no menu OSD.
	Efeito HDR	Otimiza a tela para alta alcance dinâmico.

Modo Jogo no sinal HDR.

Definições > HDR Modo Jogo		Descrição
HDR Modo Jogo	Jogador 1	Neste modo, os utilizadores podem personalizar elementos, incluindo opções relacionadas com jogos.
	Jogador 2	Os modos de imagem Jogador 1 e Jogador 2 permitem guardar dois conjuntos de definições de apresentação personalizadas, incluindo opções de configuração relacionados com o jogo.
	FPS	Este modo está otimizado para jogos FPS. É adequado para jogos FPS muito escuros.
	RTS	Este modo está otimizado para jogos RTS.
	Vívida	Otimizado a tela para cores vivas.
	Standard	Otimizado a tela para HDR.
	 NOTA	<ul style="list-style-type: none"> • O conteúdo de HDR pode não funcionar corretamente, dependendo da configuração do sistema operacional de Windows 10. Verifique a configuração de HDR Ligar/Desligar do Windows. • Quando a função de HDR está ativada, os caracteres ou a qualidade da imagem podem ser ruins de acordo com o desempenho da placa gráfica. • Enquanto a função de HDR está ativada, fliptagem ou rachaduras de tela pode se ocorrer quando mudar a entrada ou Ligar/Desligar de acordo com o desempenho da placa gráfica.

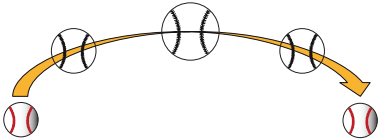
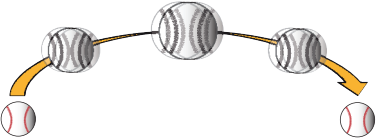

Definições > Ajuste do jogo		Descrição	
Ajuste do jogo	1ms Motion Blur Reduction	Ligar	<p>Este modo minimiza borrão de movimento em vídeos de movimento rápido. Para tirar o máximo proveito desta função, selecione 2560 x 1080 @ 120Hz/144Hz antes de ativar 1ms Motion Blur Reduction.</p>  <p>Esta função está disponível para a frequência Vertical seguinte.(120Hz,144Hz)</p>
		Desligar	<p>Desligue o modelo de 1ms Motion Blur Reduction.</p> 
		<p>! NOTA</p> <ul style="list-style-type: none"> • Para reduzir o borrão de movimento, o brilho é reduzido com controle de luminosidade. • 1ms Motion Blur Reduction e característica de Adaptive-Sync não podem ser usados ao mesmo tempo. • Esta função é otimizada para o jogo. • É recomendável a desligação quando não estiver a utilizar a função de jogos. • A cintilação pode ocorrer durante a operação de 1ms Motion Blur Reduction. 	

Ajuste do jogo	Adaptive-Sync	Proporciona imagens naturais e fluidas ao sincronizar a frequência vertical do sinal de entrada com a do sinal de saída.	
		 ATENÇÃO <ul style="list-style-type: none"> • Interface Suportada: DisplayPort,HDMI. • Versão suportada: Garante a atualização da placa de vídeo para o driver mais recente. • Não pode ser ativada simultaneamente.Adaptive-Sync e 1ms Motion Blur Reduction. 	
		Ligar	Função Adaptive-Sync ativada.
	Desligar	Desliga Adaptive-Sync.	
	Stabilizador de preto	Pode controlar o contraste de preto para obter uma melhor visibilidade nas cenas escuras. Pode distinguir facilmente objetos em telas de jogos escuros.	

Ajuste do jogo	Tempo de resposta	<p>Define um tempo de resposta para as imagens apresentadas com base na velocidade da tela. Para um ambiente normal, recomenda-se que utilize Rápido . Para uma imagem em movimento rápido, recomenda-se que utilize Mais Rápido . Quando Modo MaisRápido é selecionado, Desfoque de Movimento pode ocorrer dependendo do conteúdo</p>	
		Mais Rápido	Define o tempo de resposta para Mais Rápido.
		Rápido	Define o tempo de resposta para Rápido.
		Normal	Define o tempo de resposta para Normal.
		Desligar	Não utiliza a função de melhoria do tempo de resposta.
	Cross Hair	<p>A Cross Hair fornece uma marca no centro na tela para jogos de atirador de primeira pessoa (FPS). Os utilizadores podem selecionar de entre quatro miras diferentes aquela que se adequa ao seu ambiente de jogo.</p> <ul style="list-style-type: none"> Quando o monitor está desligado ou entra em modo de economia de energia, a função de Cross Hair desliga-se automaticamente. 	
Reiniciar jogo	Repõe as predefinições do jogo.		

Definições > Ajuste da Imagem		Descrição	
Ajuste da Imagem	Brilho	Ajusta o brilho da tela.	
	Contraste	Ajusta o contraste da tela.	
	Nitidez	Ajusta a nitidez da tela.	
	Gama de cor	Modo 1, Modo 2, Modo 3	Quanto maior for o valor da gama de cor, mais escura se torna a imagem. Do mesmo modo, quanto menor for o valor da gama de cor, mais clara se torna a imagem.
		Modo 4	Se não for necessário ajustar as configurações de gama, selecione Modo 4.
	Temp cor	Utilizador	O utilizador pode personalizá-la, ajustando para vermelho, verde ou azul.
		Quente	Define a cor da tela para uma coloração avermelhada.
		Médio	Define a cor da tela entre tons vermelho e azul.
		Frio	Define a cor da tela para uma coloração azulada.
		Manual	Ajusta a temperatura da cor em incrementos de 500K. (Note-se que 9300K é suportado em vez de 9500K.).
	R/G/B	Pode personalizar a cor da imagem com as cores Vermelho, Verde e Azul .	
	Nível de preto	Define o nível offset (apenas para HDMI). • Offset: enquanto referência para um sinal de vídeo, esta é a cor mais escura que o monitor pode apresentar.	
		Elevado	Mantém a relação de contraste atual da tela.
Baixo		Reduz os níveis de tons escuros e aumenta os níveis de brancos da relação de contraste atual da tela.	
DFC	Ligar	Ajusta automaticamente o brilho de acordo com a tela.	
	Desligar	Não utiliza a função de melhoria do tempo de resposta.	
Redefinir imagem	Repõe as predefinições da imagem e das cores.		

Definições > Entrada		Descrição	
Entrada	Lista de entrada	Seleciona o modo de entrada.	
	Relação de Aspecto	Ajusta a proporção da tela.	
		Largura Total	Apresenta o vídeo em tela panorâmica, independentemente da entrada do sinal de vídeo.
		Original	Apresenta um vídeo de acordo com a relação de aspecto do sinal de vídeo de entrada.
		Just Scan	A proporção não é ajustada do original.
		 NOTA <ul style="list-style-type: none"> • A imagem pode ser igual nas opções Inteiro Grande e Original à resolução recomendada. (2560 x 1080) • Não há Just Scan menu Modo Adaptive-Sync. (Vá para Imagem → Ajuste do jogo → Adaptive-Sync, para definir Adaptive-Sync Ligar ou Desligar) 	

Definições > Geral		Descrição	
Geral	Idioma	Define a tela do menu para o idioma pretendido.	
	SMART ENERGY SAVING	Elevado	Poupa energia utilizando a função SMART ENERGY SAVING de elevada eficiência.
		Baixo	Poupa energia utilizando a função SMART ENERGY SAVING de baixa eficiência.
		Desligar	Desativa a função SMART ENERGY SAVING.
	Power LED	Liga/desliga o LED de alimentação na parte inferior do monitor.	
		Ligar	O LED de alimentação liga-se automaticamente.
		Desligar	O Power LED desliga-se.
	Suspensão autom.	Esta funcionalidade desliga o monitor automaticamente quando não é detectado qualquer movimento na tela durante um determinado período de tempo. Pode definir um temporizador para a função de desativação automática. (8H, 6H, 4H e Desligar)	
	HDMI Compatibility Mode	O recurso HDMI Compatibility Mode pode reconhecer que o equipamento legado não suporta HDMI 2.0.	
		Ligar	Ativar o HDMI Compatibility Mode .
		Desligar	Desativar o HDMI Compatibility Mode .
		 NOTA <ul style="list-style-type: none"> Se o dispositivo conectado não suporta HDMI Compatibility Mode, a tela ou o som não pode funcionar corretamente. Algumas placas gráficas antigas não suportam HDMI 2.0, mas você pode selecionar a resolução HDMI 2.0 no painel de controle da janela. Isso pode fazer com que a tela apareça anormalmente. 	
	DisplayPort 1.4	Ativa ou desativa o DisplayPort 1.4.  NOTA <ul style="list-style-type: none"> Certifique-se de que a ativa ou desativa, de acordo com a versão do DisplayPort suportada pela placa gráfica. Desative-a se não for compatível com a placa gráfica. 	

Geral	OSD Bloquear	Esta funcionalidade desativa a configuração e o ajuste dos menus.	
		Ligar	Ativa o OSD Bloquear .
		Desligar	Desativa o OSD Bloquear .
	 NOTA <ul style="list-style-type: none"> Todas as funcionalidades estão desativadas, exceto Brilho no menu Ajuste da Imagem, Entrada, OSD Bloquear e Informação no menu Geral. 		
	Informação	As informações de exibição serão mostradas o Número de Série, Tempo Total Ligado, Resolução atual.	
Conf fábrica	Repõe as predefinições de fábrica.		

RESOLUÇÃO DE PROBLEMAS

Não aparece nenhuma imagem na tela.	
O cabo de alimentação do monitor está ligado?	<ul style="list-style-type: none"> • Verifique se o cabo de alimentação está corretamente ligado à tomada de parede.
O LED de alimentação está ligado?	<ul style="list-style-type: none"> • Verifique a ligação do cabo de alimentação e pressione o botão de alimentação.
A alimentação está ligada e o respectivo indicador apresentase a branco?	<ul style="list-style-type: none"> • Verifique se a entrada ligada se encontra ativada (Definições > Entrada).
O LED de alimentação encontra- se intermitente?	<ul style="list-style-type: none"> • Se o monitor estiver no modo de poupança de energia, mova o mouse ou pressione qualquer tecla para ligar o monitor. • Verifique se o computador está ligado.
A mensagem a tela não está configurada com a resolução recomendada. Se não tiver nenhum vídeo ou a tela cintilar, consulte o guia de solução de problemas no manual do proprietário do produto. é apresentada?	<ul style="list-style-type: none"> • Isto ocorre quando os sinais transferidos do PC (placa gráfica) estão fora do intervalo de frequência horizontal ou vertical do monitor. Consulte a seleção Especificação do produto deste manual para definir a frequência apropriada.
A mensagem Sem sinal é apresentada?	<ul style="list-style-type: none"> • Esta mensagem é apresentada quando não existe cabo de sinal entre o PC e o monitor ou quando o mesmo se encontra desligado. Verifique o cabo e ligue-o novamente.
Instalou o driver do monitor?	<ul style="list-style-type: none"> • Certifique-se de instalar o driver de exibição do nosso site: http://www.lg.com. • Certifique-se de que verifica se a placa gráfica suporta a função Plug and Play.

Algumas funcionalidades estão desativadas.	
Existem funções indisponíveis ao pressionar o botão Menu?	<ul style="list-style-type: none"> • O OSD está bloqueado. Aceda a Definições > Geral e, na opção OSD Bloquear, selecione Desligar.

A tela mostra uma imagem fixa.	
A retenção de imagem ocorre mesmo depois de o monitor ser desligado?	<ul style="list-style-type: none"> • A apresentação de uma imagem fixa durante um período prolongado pode causar danos na tela, resultando na retenção da imagem. • Para prolongar a vida útil da tela, utilize uma proteção de tela.

A apresentação da tela é instável e desfocada. / as imagens apresentadas na tela deixam sombras.	
Selecioneu a resolução adequada?	<ul style="list-style-type: none"> • Se a resolução selecionada for HDMI 1080i 60/50 Hz (interlaçado), a imagem na tela poderá estar intermitente. Altere a resolução para 1080p ou para a resolução recomendada.

! NOTA

- Frequência vertical: para poder apresentar imagens, a tela tem de ser atualizada várias vezes por segundo como uma lâmpada fluorescente. O número de vezes que a tela é atualizada por segundo é designado frequência vertical ou frequência de atualização e é representado em Hz.
- Frequência horizontal: o tempo necessário para ser apresentada uma linha horizontal é designado por ciclo horizontal. Se 1 for dividido pelo intervalo horizontal, o resultado é o número de linhas horizontais apresentadas por segundo. O resultado é denominado frequência horizontal, a qual é representada em kHz.
- Verifique se a resolução ou a frequência da placa gráfica se encontra no intervalo permitido pelo monitor e defina-o para a resolução recomendada (ideal) em **Painel de controle > Visualização > Definições** no Windows. (As definições podem variar de acordo com o sistema operacional que utiliza.)
- Se não definir a placa gráfica para a resolução (ideal) recomendada, pode ser apresentado texto desfocado, uma tela apagada, a área de visualização pode aparecer truncada ou o monitor pode ficar desalinhado.
- Os métodos de definição podem variar de acordo com o computador ou o sistema operacional e algumas resoluções podem não estar disponíveis de acordo com o desempenho da placa gráfica. Se for este o caso, entre em contato com o fabricante do computador ou da placa gráfica para obter assistência.
- Algumas placas gráficas podem não suportar a resolução 2560 x 1080. Se não for possível apresentar a resolução, entre em contato com o fabricante da sua placa gráfica.

A cor da imagem está anormal.	
A imagem parece esbatida (16 cores)?	<ul style="list-style-type: none"> Defina a cor para 24 bits (True Color) ou superior. No Windows, aceda ao Painel de controle > Visualização > Definições > Qualidade da cor. (As definições podem variar de acordo com o sistema operacional que utiliza.)
A cor da imagem parece instável ou monocromática?	<ul style="list-style-type: none"> Verifique se o cabo de sinal se encontra corretamente ligado. Volte a ligar o cabo ou volte a introduzir a placa gráfica do PC.
A imagem apresenta manchas?	<ul style="list-style-type: none"> Quando utiliza o monitor, podem aparecer pontos com pixels (vermelhos, verdes, azuis, brancos ou pretos) na tela. Trata-se de uma situação normal na tela LCD. Não se trata de um erro e não está relacionado com o desempenho do monitor.

A entrada para fones de ouvido não tem som.	
As imagens são apresentadas utilizando uma entrada DP (DisplayPort) ou HDMI sem som?	<ul style="list-style-type: none"> Certifique-se de que as ligações da entrada para fones de ouvido estão adequadamente estabelecidas. Experimente aumentar o volume com o joystick. Defina a saída de áudio do PC para o monitor que está a utilizar: no Microsoft Windows, aceda a Painel de controle > Hardware e Som > Som > e defina o monitor como dispositivo predefinido. (As definições podem variar de acordo com o sistema operacional que utiliza.)

ESPECIFICAÇÕES DO PRODUTO

Tela LCD	Profundidade de cores		HDMI	Cor de 8 bits suportada.
			DP (DisplayPort)	Cor de 8 bits suportada.
Resolução	Resolução máxima		2560 x 1080 a 144 Hz (HDMI) 2560 x 1080 a 144 Hz (DP)	
	Resolução recomendada		2560 x 1080 a 60 Hz (HDMI) 2560 x 1080 a 60 Hz (DP)	
Frequência de funcionamento	HDMI	Frequência horizontal	30 kHz a 164 kHz	
		Frequência vertical	56 Hz a 144 Hz	
	DP	Frequência horizontal	30 kHz a 164 kHz	
		Frequência vertical	56 Hz a 144 Hz	
Conector de entrada	H/P  DP (DisplayPort) IN, HDMI IN			
Fontes de alimentação	Potência		19 V $\overline{\text{---}}$ 2,5 A	
	Consumo de energia (típico)		Modo de operação: 52 W (Típico)* Modo de espera: \leq 0,3 W Desligado: \leq 0,3 W	
Transformador CA/CC	DA-65G19, fabricado pela Asian Power Devices Inc. Saída: 19 V $\overline{\text{---}}$ 3,42 A			

Condições ambientais	Condições de funcionamento	Temperatura	0 °C a 40 °C
		humidade	Menos de 80 %
	Condições de armazenamento	Temperatura	-20 °C a 60 °C
		humidade	Menos de 85 %
Dimensões	Tamanho do monitor (Largura x Altura x Profundidade)		
	Incluindo suporte	819,9 x 565,3 x 279,7 (mm)	
	Excluindo suporte	819,9 x 364,5 x 87 (mm)	
Peso (sem a embalagem)	Incluindo suporte	8,3 kg	
	Excluindo suporte	6,1 kg	

As especificações estão sujeitas a alterações sem aviso prévio.

* O Modo operacional do Consumo de energia é medido com o ensaio normalizado da LGE. (Padrão Totalmente branco, resolução máxima)

* O nível de Consumo de energia pode variar de acordo com as condições de funcionamento e as definições do monitor.

Modo de assistência de fábrica

(Modo predefinido, HDMI/ DisplayPort PC)

Modo predefinido	Frequência horizontal (kHz)	Frequência vertical (Hz)	Polaridade (H/V)	Observações
640 x 480	31,469	59,94	-/-	HDMI/DisplayPort
800 x 600	37,879	60,317	+/+	HDMI/DisplayPort
1024 x 768	48,363	60	-/-	HDMI/DisplayPort
1024 x 768	97,551	119,989	+/-	HDMI/DisplayPort
1152 x 864	109,756	119,952	+/-	HDMI/DisplayPort
1280 x 720	91,493	119,912	+/-	HDMI/DisplayPort
1280 x 1024	130,035	119,958	+/-	HDMI/DisplayPort
1920 x 1080	83,894	74,973	+/-	HDMI/DisplayPort
1920 x 1080	113,221	99,93	+/-	HDMI/DisplayPort
1920 x 1080	137,26	119,98	+/-	HDMI/DisplayPort
2560 x 1080	68,93	59,94	+/-	HDMI/DisplayPort
2560 x 1080	86,79	74,94	+/-	HDMI 1.4/DisplayPort
2560 x 1080	113,24	99,94	+/-	DisplayPort
2560 x 1080	135,6	120	+/-	HDMI 2.0/DisplayPort
2560 x 1080	162,72	144	+/-	HDMI 2.0/DisplayPort

Temporização HDMI (Vídeo)

Modo predefinido	Frequência horizontal (kHz)	Frequência vertical (Hz)	Observações
480P	31,5	60	
576P	31,25	50	
720P	37,5	50	
720P	45	60	
1080P	56,25	50	
1080P	67,5	60	
2160P	112,5	50	apenas para HDMI
2160P	135	60	apenas para HDMI

LED de alimentação

Modo	Cor do LED
Ligado	Vermelho (durante alguns segundos)
Modo de espera	Desligar
Desligado	Desligar



O modelo e o número de série do produto estão localizados na parte traseira e num lado do produto.

Registre-os abaixo caso você precise de serviço.

Modelo _____

N.º de série _____