



MANUAL DEL PROPIETARIO

BARRA DE SONIDO

Wi-Fi

Lea detenidamente este manual antes de utilizar su equipo y consérvelo para referencias futuras.

Modelo

S80QR (S80QR, SPQ8-W), SPQ8-S(SPQ8-S, S78S2-S)

- 2 Si está usando un dispositivo externo (p. ej., reproductor de Blu-ray, videoconsola, etc.), conéctelo a la barra de sonido con un cable HDMI.
- 3 Conecte los dispositivos a la alimentación en el orden siguiente: subwoofer inalámbrico → receptor inalámbrico → barra de sonido. Encienda la barra de sonido: Cuando la conexión se establezca automáticamente con la barra de sonido, los LED del subwoofer inalámbrico y el receptor inalámbrico se encenderán en verde. (→ Refiérase a “Conexión del producto” en la página 6).



4 Uso del producto con la televisión (→ Refiérase a “Conexión mediante un cable óptico”, “Conexión con un cable HDMI”, “Conexión mediante Bluetooth” en la página 43, 45, 47).

- 1 Presione el botón **Función**  varias veces hasta que aparezca “OPT/HDMI ARC” en el visualizador de estado.
- 2 En la configuración de la televisión, ajuste la bocina de salida en [HDMI ARC], [Óptico] o [Bocina externa].
- 3 Cuando la televisión esté conectada correctamente al producto, aparecerá “OPT”, “ARC” o “E-ARC” en el visualizador de estado junto con un sonido.

5 Conexión del producto al smartphone mediante Wi-Fi (→ Refiérase a “Conexión con un smartphone mediante Wi-Fi” en la página 26).

- 1 Conecte su smartphone a la red Wi-Fi.
- 2 Instale la **aplicación LG Sound Bar** desde Google Play o App Store.
- 3 Ejecute la **aplicación LG Sound Bar** y siga las instrucciones.
- 4 El producto se conectará al smartphone y podrá controlar el producto con la **aplicación LG Sound Bar**.

6 Conexión del producto al smartphone mediante Bluetooth (→ Refiérase a “Conexión mediante Bluetooth” en la página 51).

- 1 Presione el botón **Ajustes**  en el smartphone y seleccione  **Bluetooth**. Active la función **Bluetooth**. (**Desactivado** > **Activado**)
- 2 Presione el botón **Emparejar Bluetooth** . Luego de un momento, verá “BT READY” en el visualizador de estado.
- 3 Busque y presione “LG_Speaker_S80QR_XXXX” o el nombre que haya registrado en la aplicación Google Home.
- 4 Una vez que el producto esté conectado al smartphone mediante **Bluetooth**, podrá ver cómo el visualizador de estado cambia de “PAIRED” → “Nombre del dispositivo Bluetooth conectado” → “BT”.

Conexión manual de la barra de sonido al subwoofer inalámbrico o al receptor inalámbrico (→ Refiérase a “Conexión manual del subwoofer inalámbrico”, “Conexión manual” en la página 8, 10).

Si ve un LED rojo en la parte trasera del subwoofer inalámbrico o en la parte delantera del receptor inalámbrico, esto significa que la barra de sonido no está conectada a las bocinas. En este caso, conéctelos en el orden siguiente.

- ① Presione el botón **Encendido/Apagado** (🔌) en la barra de sonido para apagarla.
- ② Presione el botón **PAIRING** en la parte trasera del subwoofer inalámbrico o el receptor inalámbrico que están desconectados. Verifique si cada LED parpadea en verde.
 - Si sigue viendo un LED rojo en la parte trasera del subwoofer inalámbrico, mantenga presionado el botón de la parte trasera del subwoofer de nuevo.
- ③ Presione el botón **Encendido/Apagado** (🔌) en la barra de sonido para encenderla.
- ④ Una vez establecida la conexión, verá una luz LED verde en la parte trasera del subwoofer inalámbrico o en la parte frontal del receptor inalámbrico que se ilumina en verde.

Guía rápida de la barra de sonido

- 2 Instalación y uso del producto

Instalación

- 6 Conexión del producto
- 12 Disfrutar de sonido mejorado
- 26 Conexión con un smartphone mediante Wi-Fi
- 30 Restablecimiento del producto

Explorar el producto

- 31 Parte frontal
- 33 Trasera
- 34 Explorar el control remoto

Conexión con la televisión

- 43 Conexión mediante un cable óptico
- 45 Conexión con un cable HDMI
- 47 Conexión mediante Bluetooth

Conexión a un dispositivo externo

- 48 Conexión con un cable HDMI
- 50 Conexión mediante un cable óptico

Uso del producto como un sistema de audio

- 51 Conexión mediante Bluetooth
- 54 Conexión a un dispositivo de almacenamiento USB
- 56 Uso de la aplicación LG Sound Bar
- 57 Compatible con el Asistente de Google
- 58 Compatible con Apple AirPlay
- 59 Spotify Connect
- 60 Compatible con Alexa
- 61 Tidal Connect

Montaje del producto en una pared

- 62 Verificación previa al montaje en pared
- 64 Montaje del producto en una pared

Precauciones de seguridad

- 66 Seguridad y normativas

Antes de reportar fallas de operación del producto

- 69 Resolución de problemas

Apéndice

- 75 Especificaciones
- 77 Marcas comerciales registradas y licencias
- 79 Qué debe saber sobre los servicios de red
- 79 Software de Código Abierto
- 80 Manipulación del producto

Instalación

Conexión del producto

Si conecta la barra de sonido al subwoofer inalámbrico, podrá disfrutar de un sonido más completo.

Conexión automática al subwoofer inalámbrico

Una vez finalizada la instalación, el subwoofer inalámbrico se conecta a la barra de sonido automáticamente. Conecte la barra de sonido al subwoofer en el orden siguiente.

- 1 Conecte el cable de alimentación al subwoofer inalámbrico.
- 2 Conecte el cable de alimentación conectado al subwoofer inalámbrico a un tomacorriente.
- 3 Conecte el cable de alimentación a la barra de sonido.
- 4 Conecte el cable de alimentación conectado a la barra de sonido a un tomacorriente.

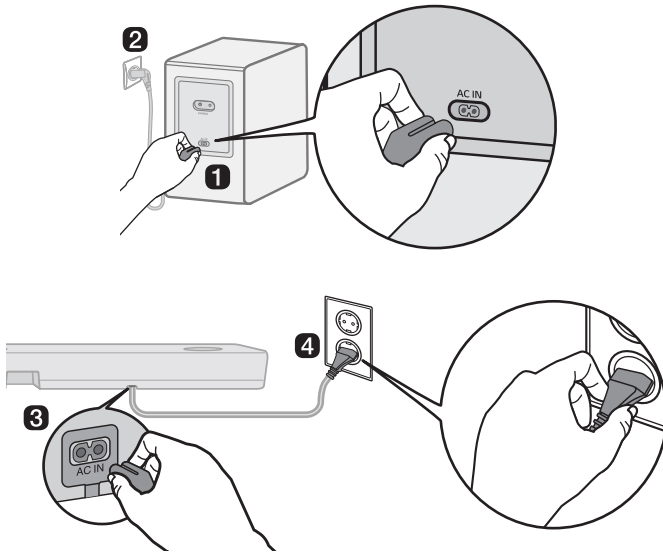

- 5 Una vez establecida la conexión automáticamente, verá que el LED de la parte trasera del subwoofer inalámbrico se ilumina en verde.

Verificar la conexión mediante el LED de la parte trasera del subwoofer inalámbrico

Puede verificar el estado de conexión si consulta el LED de la parte trasera del subwoofer inalámbrico.

Color del LED	Estado
Parpadeo en verde	Conexión en curso
Verde	Conexión correcta
Rojo	Conexión incorrecta o el subwoofer está en estado de espera
Apagado	El cable de alimentación no está conectado

Conexión manual del subwoofer inalámbrico

Si ve un LED rojo en la parte trasera del subwoofer inalámbrico, esto significa que la barra de sonido no está conectada al subwoofer. En este caso, conéctelos en el orden siguiente.

- 1 Presione el botón **Encendido/Apagado** (🔌) en la barra de sonido para apagarla.
- 2 Presione el botón **PAIRING** de la parte trasera del subwoofer inalámbrico. Verifique si el LED de la parte trasera del subwoofer parpadea en verde. Si sigue viendo un LED rojo en el subwoofer inalámbrico, mantenga presionado el botón de la parte trasera del subwoofer de nuevo.

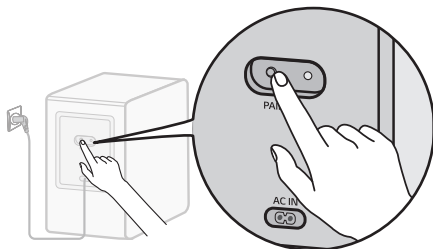

- 3 Presione el botón **Encendido/Apagado** (🔌) en la barra de sonido para encenderla.
- 4 Una vez establecida la conexión, verá que el LED de la parte trasera del subwoofer inalámbrico se ilumina en verde.

✓ Nota

- Instale la barra de sonido lo más cerca posible del subwoofer inalámbrico. Cuanta menos distancia haya entre la barra de sonido y el subwoofer inalámbrico, mayor será la calidad de sonido.
- Asegúrese de que no hay obstáculos entre la barra de sonido y el subwoofer inalámbrico.
- Para evitar las interferencias inalámbricas, mantenga una distancia mínima de 1 m entre la barra de sonido o el subwoofer inalámbrico y cualquier dispositivo periférico que genere ondas electromagnéticas potentes (p. ej., routers inalámbricos, hornos microondas, etc.).

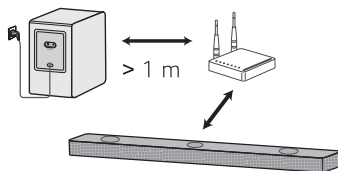

Conexión de las bocinas traseras al receptor inalámbrico

Conexión automática

Una vez finalizada la instalación, el receptor inalámbrico se conecta a la barra de sonido automáticamente. Conecte la barra de sonido al receptor inalámbrico en el orden siguiente.

- 1 Conecte los cables de la bocina a los terminales correspondientes de las bocinas traseras (izquierdo, derecho). Conecte el cable con franjas negras al terminal negativo y el otro cable al terminal positivo.
- 2 Conecte los cables de la bocina de las bocinas traseras (izquierdo, derecho) al receptor inalámbrico.

Color del terminal del receptor	Posición de la bocina
Azul	(L) Izquierdo trasero
Gris	(R) Derecho trasero

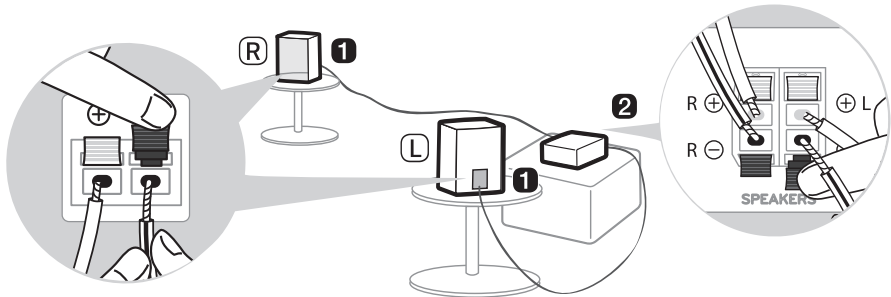

- 3 Conecte el cable de alimentación al receptor inalámbrico.
- 4 Conecte el cable de alimentación conectado al receptor inalámbrico a un tomacorriente.
- 5 Presione el botón **Encendido/Apagado** (⏻) en la barra de sonido para encenderla.
- 6 Una vez establecida la conexión automáticamente, verá que el LED de la parte delantera del receptor inalámbrico se ilumina en verde.

✓ Nota

- Utilice únicamente las bocinas incluidas con el producto. El uso de otras bocinas puede provocar fallas de operación.
- Conecte los cables de bocina a los terminales correspondientes. Conecte el cable positivo al terminal positivo y el cable negativo al terminal negativo. Un cable conectado de forma incorrecta distorsionará el sonido o no generará bajos.

Verificar el estado de conexión mediante el color del LED

Puede verificar el estado de conexión mediante el LED de la parte frontal del receptor inalámbrico.

Color del LED	Estado
Parpadeo en verde	Conexión en curso
Verde	Conexión correcta
Rojo	Conexión incorrecta o el receptor está en estado de espera
Apagado	El cable de alimentación no está conectado

Conexión manual

Si ve un LED rojo en la parte delantera del receptor inalámbrico, esto significa que la barra de sonido no está conectada al receptor. En este caso, conéctelos en el orden siguiente.

- 1 Presione el botón **Encendido/Apagado** (🔌) en la barra de sonido para apagarla.
- 2 Presione el botón **PAIRING** en la parte trasera del receptor inalámbrico. Verifique si el LED de la parte delantera del receptor inalámbrico parpadea en verde.

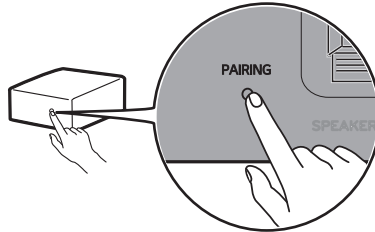

- 3 Presione el botón **Encendido/Apagado** (🔌) en la barra de sonido para encenderla.
- 4 Una vez establecida la conexión, verá que el LED de la parte delantera del receptor inalámbrico se ilumina en verde.

✓ Nota

- Mantenga las bocinas traseras a una distancia mínima de 30 cm con respecto a la televisión o monitor.
- Para evitar las interferencias inalámbricas, mantenga una distancia mínima de 1 m entre la barra de sonido o el receptor inalámbrico y cualquier dispositivo periférico que genere ondas electromagnéticas potentes (p. ej. routers inalámbricos, hornos microondas, etc.).

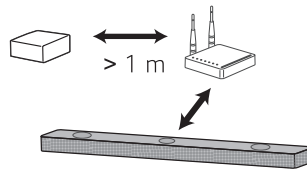

Acoplar el núcleo de ferrita (opcional)

El núcleo de ferrita puede incluirse o no según las normas nacionales.

Acoplar el núcleo de ferrita a los cables de la bocina

Acople el núcleo de ferrita a los cables para reducir el ruido de radio.

- 1 Tire de la pieza [a] para abrir el núcleo de ferrita.
- 2 Enrolle los cables de bocina del receptor inalámbrico dos veces alrededor del núcleo de ferrita. Se requiere una distancia aproximada de 18 cm entre el receptor inalámbrico y el núcleo de ferrita.
- 3 Cierre el núcleo de ferrita hasta que escuche un clic.

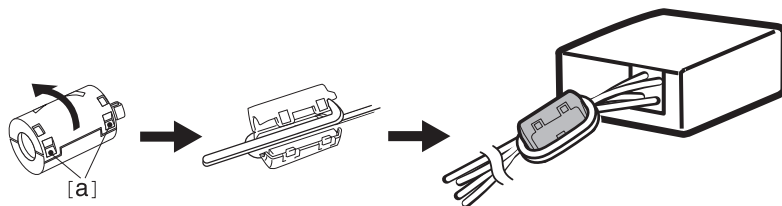

Disfrutar de sonido mejorado

La función de sonido envolvente y la Multi-channel Experience (Experiencia Multi-Canal) le permite escuchar sonido 3D inmersivo que generan varios canales de audio de las bocinas, independientemente de los canales que tenga el contenido grabado originalmente.

Por ejemplo, si escucha música grabada en 2.0 canales con efectos de sonido estándar mientras están conectadas las bocinas inalámbricas traseras, podrá escuchar la diferencia siguiente.

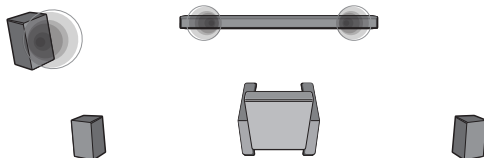

Cuando el sonido envolvente está desactivado

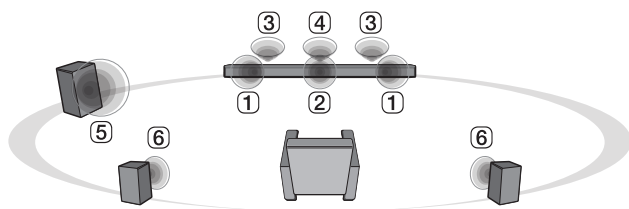

Cuando el sonido envolvente está activado:

✓ Nota

- Estas son las posiciones de las bocinas.

- ① Bocinas frontales
 - ② Bocina central
 - ③ Bocinas superiores
 - ④ Bocina central superior
 - ⑤ Subwoofer
 - ⑥ Bocinas traseras
-

Configuración del sonido envolvente

- 1 Presione el botón **Ajustes** . El producto accede al modo de configuración y puede ver "OFF-AUTO POWER" u "ON-AUTO POWER".

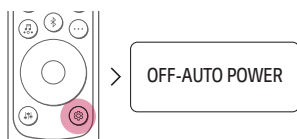

- 2 Mientras "OFF-AUTO POWER" o "ON-AUTO POWER" se desplaza por el visualizador de estado, presione el botón **Izquierda/Derecha** para seleccionar el ajuste de sonido envolvente. Puede ver el estado del sonido envolvente, "OFF-SURROUND" o "ON-SURROUND".

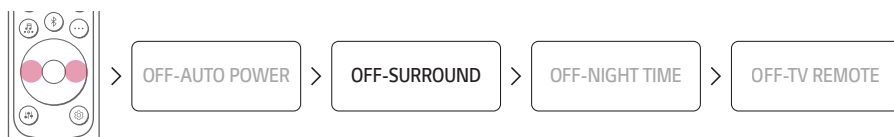

- 3 Mientras "OFF-SURROUND" o "ON-SURROUND" se desplaza por el visualizador de estado, presione el botón **Arriba/Abajo** para activar o desactivar el sonido envolvente.

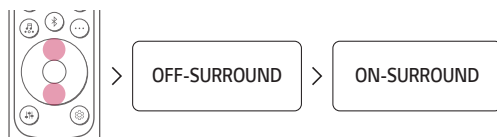

Usar Multi-channel Experience (Experiencia Multi-Canal)

Reproduce sonido de todas las bocinas para mejorar el sonido envolvente independientemente de la configuración de canales de la fuente de entrada.

Puede controlar esta función desde la **aplicación LG Sound Bar**.

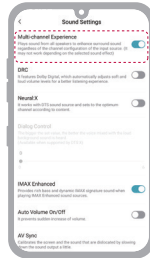

✔ Nota

- Puede no operar dependiendo del efecto de sonido seleccionado.

Función de sonido envolvente encendida



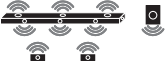



Cuando la función de sonido envolvente está encendida, el sonido es emitido desde todas las bocinas conectadas, independientemente de si Multi-channel Experience (Experiencia Multi-Canal) está encendido o apagado.

Efectos de sonido		
Entrada	Salida	
	Bocinas traseras no conectadas	Bocinas traseras conectadas
Todos los efectos de sonido		
2.0 canales		
5.1 canales		
7.1 canales o más		
7.1.4 canales		

Función de sonido envolvente apagada

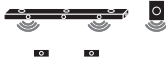
Cuando la función de sonido envolvente está apagada, el sonido es emitido de manera diferente desde las bocinas conectadas dependiendo de si Multi-channel Experience (Experiencia Multi-Canal) está encendido o apagado.

Multi-channel Experience (Experiencia Multi-Canal) encendido



Efectos de sonido		
Entrada	Salida	
	Bocinas traseras no conectadas	Bocinas traseras conectadas
AI SOUND PRO		
Sonido personalizado mediante inteligencia artificial		
2.0 canales		
5.1 canales		
7.1 canales o más		
7.1.4 canales		
STANDARD		
Puede disfrutar de un sonido optimizado.		
2.0 canales		
5.1 canales		
7.1 canales o más		
7.1.4 canales		

Efectos de sonido

Entrada	Salida	
	Bocinas traseras no conectadas	Bocinas traseras conectadas

CINEMA

Sonido 3D cinematográfico

2.0 canales		
5.1 canales		
7.1 canales o más		
7.1.4 canales		

CLEAR VOICE PRO

Sonido claro de las voces que mejora la calidad de sonido de la voz

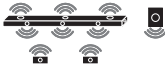



2.0 canales		
5.1 canales		
7.1 canales o más		
7.1.4 canales		

Efectos de sonido

Entrada	Salida	
	Bocinas traseras no conectadas	Bocinas traseras conectadas







SPORTS

Sonido realista similar al de un estadio

2.0 canales		
5.1 canales		
7.1 canales o más		
7.1.4 canales		

MUSIC

Sonido enriquecido con tecnología MERIDIAN



2.0 canales		
5.1 canales		
7.1 canales o más		
7.1.4 canales		

Efectos de sonido

Entrada	Salida	
	Bocinas traseras no conectadas	Bocinas traseras conectadas

GAME

Sonido optimizado para los juegos

2.0 canales		
5.1 canales		
7.1 canales o más		
7.1.4 canales		

BASS BLAST (BASS BLAST+)

Sonido con bajos reforzados

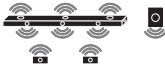
2.0 canales		
5.1 canales		
7.1 canales o más		
7.1.4 canales		

Multi-channel Experience (Experiencia Multi-Canal) apagado

Efectos de sonido		
Entrada	Salida	
	Bocinas traseras no conectadas	Bocinas traseras conectadas

AI SOUND PRO

Sonido personalizado mediante inteligencia artificial





2.0 canales		
5.1 canales		
7.1 canales o más		
7.1.4 canales		

Efectos de sonido

Entrada	Salida	
	Bocinas traseras no conectadas	Bocinas traseras conectadas

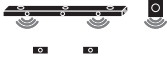

STANDARD

Puede disfrutar de un sonido optimizado.

2.0 canales		
5.1 canales		
7.1 canales o más		
7.1.4 canales		

CINEMA

Sonido 3D cinematográfico







2.0 canales		
5.1 canales		
7.1 canales o más		
7.1.4 canales		

Efectos de sonido

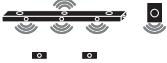
Entrada	Salida	
	Bocinas traseras no conectadas	Bocinas traseras conectadas

CLEAR VOICE PRO

Sonido claro de las voces que mejora la calidad de sonido de la voz







2.0 canales		
5.1 canales		
7.1 canales o más		
7.1.4 canales		

Efectos de sonido

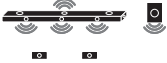
Entrada	Salida	
	Bocinas traseras no conectadas	Bocinas traseras conectadas

SPORTS

Sonido realista similar al de un estadio

2.0 canales		
5.1 canales		
7.1 canales o más		
7.1.4 canales		

Efectos de sonido

Entrada	Salida	
	Bocinas traseras no conectadas	Bocinas traseras conectadas

MUSIC

Sonido enriquecido con tecnología MERIDIAN

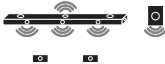
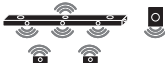
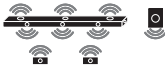
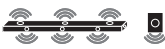
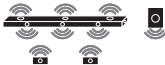
2.0 canales		
5.1 canales		
7.1 canales o más		
7.1.4 canales		

Efectos de sonido

Entrada	Salida	
	Bocinas traseras no conectadas	Bocinas traseras conectadas

GAME

Sonido optimizado para los juegos

2.0 canales		
5.1 canales		
7.1 canales o más		
7.1.4 canales		

BASS BLAST (BASS BLAST+)

Sonido con bajos reforzados

2.0 canales		
5.1 canales		
7.1 canales o más		
7.1.4 canales		

Conexión con un smartphone mediante Wi-Fi

La **aplicación LG Sound Bar** le permite conectar el producto a la red y controlar el producto.

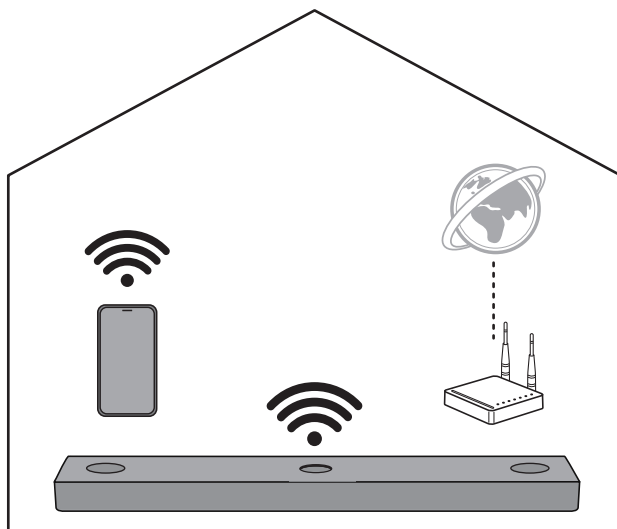

Verifique primero lo siguiente.

- ¿Tiene un router inalámbrico?
 - Para conectar su smartphone y el producto mediante Wi-Fi, debe tener un router inalámbrico que esté conectado a Internet.
 - Asegúrese de que ambos estén conectados a la misma red Wi-Fi.
 - Si la señal del router inalámbrico es débil, es posible que no pueda conectarse. Acerque el router a la barra de sonido o colóquelo lejos de obstáculos.
- ¿Está el **Bluetooth** activado en su smartphone?
 - Active el **Bluetooth** en el smartphone.
 - Si el **Bluetooth** está activado, podrá conectarse al Wi-Fi fácilmente. Si el **Bluetooth** está desactivado, puede que el producto no esté registrado en la **aplicación LG Sound Bar**.
- La **aplicación LG Sound Bar** está disponible en las versiones indicadas más abajo.
 - Sistema operativo Android™: versión 6.0 o mayor
 - SO iOS: versión 12 o mayor
 - Las versiones mínimas compatibles con cada SO pueden cambiar posteriormente.

Instalación de la aplicación

Instale la **aplicación LG Sound Bar** en su smartphone. Para instalar la **aplicación LG Sound Bar**, puede escanear el código QR con una aplicación de escaneo de códigos QR o descargarla de Google Play o App Store.

Descarga con un código QR

- 1 Escanee el código QR de más abajo con una aplicación de escaneo de códigos QR.
- 2 Será redirigido a una página desde la que puede descargar la **aplicación LG Sound Bar**. Presione la aplicación para instalarla.



(Sistema operativo para celulares Android)



(Sistema operativo para iPhone)

Descarga desde Google Play o App Store

Vaya a Google Play o App Store desde su smartphone y busque la **aplicación LG Sound Bar** para instalarla.

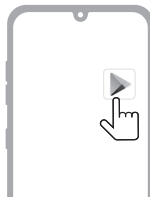

(Celular Android™)

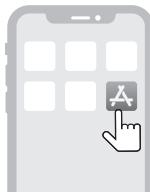

(iPhone)

✓ **Nota**

- Los elementos del menú Ajustes pueden variar en función del fabricante del smartphone y el SO.
- Google, Android, Google Play, Google Home y Chromecast built-in son marcas comerciales de Google LLC.

Conexión con un smartphone mediante la aplicación LG Sound Bar

Debe conectar el producto al smartphone mediante Wi-Fi en la **aplicación LG Sound Bar** para usar los servicios de red.

El método de instalación de la aplicación varía en función del smartphone.

- 1 Busque y presione la **aplicación LG Sound Bar** instalada en el smartphone.
- 2 Siga las instrucciones de la **aplicación LG Sound Bar**. Tendrá que aceptar los términos del servicio, la pantalla de guía de Chromecast y los ajustes de permisos de ubicación. Active el Wi-Fi y el **Bluetooth**.
- 3 Seleccione el producto que desea conectar. Este producto aparecerá indicado como "LG_Speaker_S80QR_XXXX".

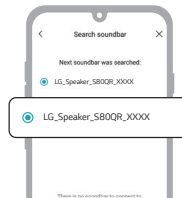

- 4 Seleccione una red Wi-Fi e introduzca la contraseña.

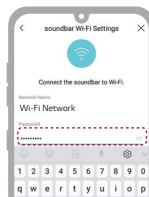

- 5 Luego de finalizar la conexión del producto en la **aplicación LG Sound Bar**, verá que aparece "**CONNECTED**" en el visualizador de estado del producto.

✔ **Nota**

- Si la contraseña del router contiene algunos caracteres especiales (como ` ' " + / \ ; : - _ ^ & () < >) o emoticonos, es posible que la barra de sonido no se conecte. Se recomienda establecer una contraseña con una combinación de letras inglesas y números.
 - Se recomienda ajustar el tipo de seguridad del router inalámbrico a WPA2.
 - Puede registrar el producto en la aplicación. Para obtener más información, visite <http://www.google.com/cast/setup/>.
 - Puede crear un grupo de bocinas con la aplicación Google Home y agregar hasta 4 dispositivos como un grupo de bocinas. Agregar demasiados dispositivos puede resultar incómodo al escuchar música.
 - Si desea verificar o cambiar el sobrenombre de la casa o el nombre de producto registrados, conéctese a la aplicación Google Home y presione el botón **Ajustes**  del dispositivo.
 - No puede configurar ni controlar el producto con la aplicación **LG ThinQ**.
-

Restablecimiento del producto

Si el producto está bloqueado y no funciona o la conexión de red es inestable, tendrá que restablecerlo. Si la red Wi-Fi se ha modificado, tendrá que restablecer el producto y conectarlo al smartphone de nuevo.

Cómo restablecerlo

- 1 Mantenga presionado el botón **Wi-Fi**  situado en la parte superior del producto hasta que escuche una señal acústica.
- 2 Verá que aparece **"RESET"** en el visualizador de estado y se eliminarán todos los ajustes de red inalámbrica del producto.

✓ Nota

- Cuando restablezca el producto, también tendrá que volver a conectarlo al smartphone mediante Wi-Fi en la **aplicación LG Sound Bar**.
-

Cómo desactivar las conexiones de red inalámbricas.

Mantenga presionado el botón **Encendido/Apagado**  durante 3 segundos o más para apagar el producto.

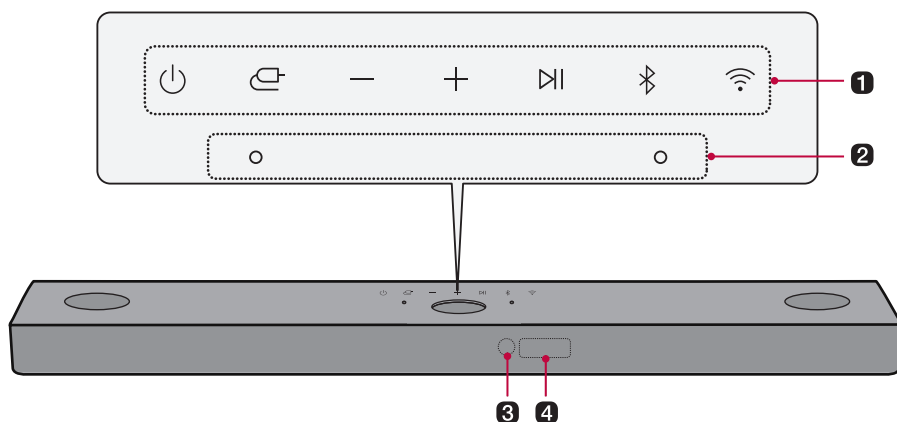

Explorar el producto

Parte frontal



1 Encendido/apagado

Este botón enciende y apaga el producto.

- Si mantiene presionado el botón **Encendido/Apagado**  durante más de 3 segundos, el Wi-Fi se desconectará y el producto dejará de emitir sonido. Presione el botón **Encendido/Apagado**  rápidamente para mantener la conexión Wi-Fi para usarla en el futuro.

Función

Presione el botón varias veces para seleccionar la función o el modo de entrada que desee.

- Wi-Fi: Conecta el producto mediante Wi-Fi.
- BT: Conecta el producto mediante **Bluetooth**.
- OPT/HDMI ARC: Conecta el producto a una televisión compatible con un cable óptico, ARC, E-ARC o LG Sound Sync.
- HDMI: Conecta el producto a un puerto de entrada HDMI.
- USB: Conecta el producto a un dispositivo de almacenamiento USB.

Volumen

Ajusta el volumen del sonido.

Reproducir/Pausa

Este botón le permite poner en pausa o reproducir la música.

Emparejamiento Bluetooth

Le permite emparejar su dispositivo **Bluetooth**, como un smartphone, con este producto durante tres minutos. (→ Refiérase a "Conexión mediante Bluetooth" en la página 51).

Wi-Fi

Cambia a la función Wi-Fi directamente.

2 Micrófono integrado

Se usa al usar la función de calibración de habitación mediante inteligencia artificial en la **aplicación LG Sound Bar**.

3 Receptor del control remoto

Recibe las señales procedentes del control remoto.

4 Visualizador de estado

Se muestran en formato texto opciones como el modo de entrada y el volumen.

- el visualizador de estado puede ser controlado como automático, apagado y encendido. (→ Refiérase a "Usar el visualizador" en la página 41).

✓ Nota

- Con el fin de reducir el consumo eléctrico, el producto se apagará automáticamente cuando transcurran 15 minutos sin recibir ninguna señal de entrada desde un dispositivo externo.
-

Trasera

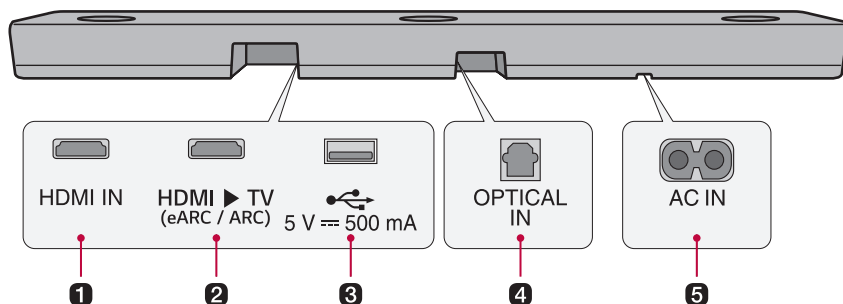

1 HDMI IN

Conecte un cable HDMI para conectar un dispositivo externo al producto.

2 HDMI ► TV (eARC / ARC)

Conecte un cable HDMI para conectar la televisión al producto.

3 Puerto USB

Conecte un dispositivo de almacenamiento USB para reproducir música con el producto.

4 OPTICAL IN

Conecte un cable óptico para conectar la televisión al producto.

5 AC IN

Enchufe el cable de alimentación.

Explorar el control remoto

Puede usar el control remoto para controlar todas las funciones del producto, desde encenderlo y apagarlo hasta activar el sonido cinematográfico.

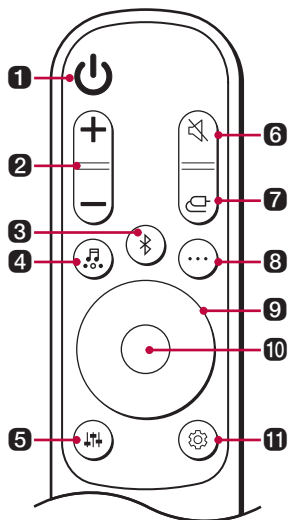

Reemplazo de la pila

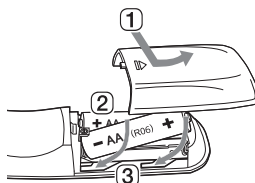

Use pilas AA de 1,5 Vcc. Cambie las dos pilas introduciéndolas en el control remoto respetando la dirección indicada.

- 1 Abra la cubierta de las pilas de la parte trasera del control remoto.
- 2 Introduzca las pilas con los extremos + y - tal como se indica en las marcas.
- 3 Cierre la cubierta de las pilas.

Existe riesgo de incendio o explosión si se reemplaza la pila por una de tipo incorrecto.

1 Encendido/apagado

Enciende/apaga el producto.

2 Volumen

Ajusta el volumen del sonido.

3 Emparejamiento Bluetooth

Le permite emparejar su dispositivo **Bluetooth**, como un smartphone, con este producto durante tres minutos. (→ Refiérase a "Conexión mediante Bluetooth" en la página 51).

4 Efectos de sonido

Presione este botón para seleccionar el campo de sonido que desee.

- AI SOUND PRO: La inteligencia artificial selecciona los ajustes de sonido óptimos en función de su contenido.
- STANDARD: Puede disfrutar de un sonido optimizado.
- CINEMA: Reproduzca contenido con sonido 3D similar al de un cine.
- CLEAR VOICE PRO: Sonido claro de las voces que mejora la calidad de sonido de la voz.
- SPORTS: Sonido realista similar al de un estadio.
- MUSIC: Disfrute de la tecnología de sonido de alta calidad de MERIDIAN.
- GAME: Sonido optimizado para los juegos.
- BASS BLAST (BASS BLAST+): Se mejoran los sonidos bajos.

5 Ajuste del sonido

Esta opción ajusta el nivel de sonido de la bocina conectada. Presione el botón **Ajuste del sonido** , luego, el botón **Izquierda/Derecha** para seleccionar la bocina que desee antes de pulsar el botón **Arriba/Abajo** para aumentar o reducir el volumen de sonido. Las bocinas ajustables y los intervalos de ajuste son los siguientes:

- WF (Subwoofer): -15 - 6
 - C (Bocina central): -6 - 6
 - OVC (Bocina superior): -6 - 6
 - R (Bocina trasera): -6 - 6
 - TRE (Bocina frontal (agudos)): -5 - 5
 - BAS (Bocina frontal (bajos)): -5 - 5
 - La configuración de nivel de las bocinas traseras se aplica únicamente cuando están conectados las bocinas traseras.
-

6 Silenciar

Esta opción desactiva el sonido procedente del producto.

7 Función

Presione el botón varias veces para seleccionar el modo de entrada o la función que desee.

8 Información

Vea la información de la fuente de entrada, la red Wi-Fi o el **Bluetooth**.

- Wi-Fi: Nombre de la aplicación conectada
 - BT: Nombre del dispositivo **Bluetooth** conectado
 - OPT/ARC/E-ARC/HDMI: Fuente de sonido actual
 - USB: Nombre del archivo de sonido actual
-

9 Arriba/Abajo/Izquierda/Derecha

Este botón se usa para modificar los ajustes de las funciones que desee.

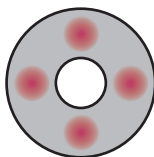

Arriba/Abajo: Recorre las carpetas del dispositivo de almacenamiento USB. Puede pulsar el botón para seleccionar la carpeta deseada.

Izquierda/Derecha: Si reproduce una canción anterior, presione el botón Izquierda. Si reproduce una canción siguiente, presione el botón Derecha.

10 Reproducir/Pausa

Si reproduce o pausa una canción, presione este botón.

- Al escuchar música en un dispositivo de almacenamiento USB, puede seleccionar el modo de reproducción si presiona el botón durante 3 segundos o más y, luego, pulsa **Arriba/Abajo** para seleccionar la opción de repetición que desee.
 - OFF: Reproduce los archivos en orden y, luego, finaliza la reproducción.
 - ONE: Reproduce el archivo actual de forma repetida.
 - FOLDER: Solo reproduce los archivos de la carpeta en bucle.
 - ALL: Reproduce todos los archivos en bucle.
 - SHUFFLE: Reproduce un archivo aleatorio hasta que se reproducen todos los archivos y, luego, finaliza la reproducción.
-

11 Ajustes

Le permite cambiar los ajustes de este producto: AUTO POWER, SURROUND, NIGHT TIME, TV REMOTE, DISPLAY. Presione el botón **Ajustes**  y seleccione el ajuste con el botón **Izquierda/Derecha** antes de pulsar el botón **Arriba/Abajo** para activar o desactivar el ajuste.

- **AUTO POWER:** Cuando la televisión o un dispositivo externo se encienden o apagan, el producto también se enciende o apaga automáticamente. Está disponible solo cuando el producto está conectado a la televisión mediante un cable óptico. (→ Refiérase a “Uso del apagado automático” en la página 39).
 - **SURROUND:** La función de sonido envolvente le permite escuchar el sonido 3D inmersivo que generan varios canales de audio de las bocinas, independientemente de los canales que tenga el contenido grabado originalmente. (→ Refiérase a “Configuración del sonido envolvente” en la página 13).
 - **NIGHT TIME:** Reduce el volumen general del sonido, pero realza el volumen de los sonidos suaves y delicados. Esta función resulta muy útil al escuchar música o ver películas de noche. (→ Refiérase a “Uso de Horario nocturno” en la página 40).
 - **TV REMOTE:** Esta conveniente función le permite ajustar el volumen del producto con el control remoto de la televisión. (→ Refiérase a “Control del producto con el control remoto de la televisión” en la página 38).
 - **DISPLAY:** el visualizador de estado puede ser controlado como automático, apagado y encendido. (→ Refiérase a “Usar el visualizador” en la página 41).
-

Control del producto con el control remoto de la televisión

El volumen del producto se puede ajustar con el control remoto de una televisión LG y de otras marcas.

Funciones controlables con el control remoto de la televisión

Volumen, silencio activado/desactivado

Marcas de televisión compatibles

LG, Panasonic, Philips, Samsung, Sharp Electronics, Sony, Toshiba, Vizio

Activación/desactivación de esta función

- 1 Presione el botón **Ajustes** . El producto accede al modo de configuración y puede ver "OFF-AUTO POWER" u "ON-AUTO POWER".

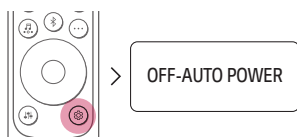

- 2 Mientras "OFF-AUTO POWER" o "ON-AUTO POWER" se desplaza por el visualizador de estado, presione el botón **Izquierda/Derecha** para seleccionar el ajuste de control remoto de la televisión. Puede ver el estado del control remoto de la televisión, "ON-TV REMOTE" u "OFF-TV REMOTE".



- 3 Mientras "ON-TV REMOTE" o "OFF-TV REMOTE" se desplaza por el visualizador de estado, presione **Arriba/Abajo** para encender o apagar el control remoto de la televisión.

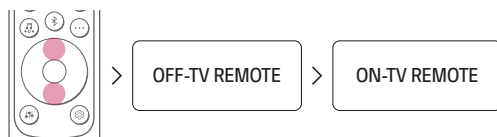

✓ Nota

- Presione el botón **Ajustes** del control remoto de la televisión para verificar si la salida de audio del televisor está ajustada en [Bocina externa].
- No puede controlar el producto con el control Magic Remote de una televisión LG.
- Si las funciones SIMPLINK o Sound Sync de la televisión están activadas, esta función podría no operar bien. Presione el botón **Ajustes** del control remoto de la televisión para desactivar esta función.
- Esta función puede no operar bien cuando la unidad y la televisión están conectados mediante un cable HDMI.

Uso del apagado automático

Esta función enciende o apaga el producto automáticamente cuando la televisión o el dispositivo externo se encienden o apagan.

Cuando el dispositivo conectado se enciende, el producto se enciende automáticamente y selecciona una función según la señal de entrada.

Activación/desactivación de la función de apagado automático

- 1 Presione el botón **Ajustes** . El producto accede al modo de configuración y puede ver "OFF-AUTO POWER" u "ON-AUTO POWER".

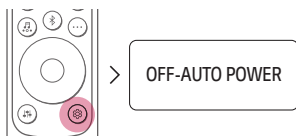

- 2 Mientras "OFF-AUTO POWER" u "ON-AUTO POWER" se desplaza por el visualizador de estado, presione el botón **Arriba/Abajo** para activar o desactivar la función de apagado automático.

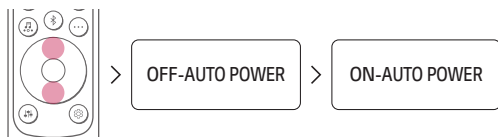

Uso de Horario nocturno

Reduce el volumen general del sonido, pero realiza el volumen de los sonidos suaves y delicados. Esta función resulta muy útil al escuchar música o ver películas de noche.

Activación/desactivación de la función de horario nocturno

- 1 Presione el botón **Ajustes** . El producto accede al modo de configuración y puede ver "OFF-AUTO POWER" u "ON-AUTO POWER".

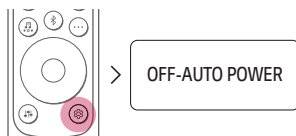

- 2 Mientras "OFF-AUTO POWER" o "ON-AUTO POWER" se desplaza por el visualizador de estado, presione el botón **Izquierda/Derecha** para seleccionar el ajuste Horario nocturno. Puede ver el estado de la función Horario nocturno, "ON-NIGHT TIME" u "OFF-NIGHT TIME".



- 3 Mientras "ON-NIGHT TIME" o "OFF-NIGHT TIME" se desplaza por el visualizador de estado, presione **Arriba/Abajo** para activar o desactivar Horario nocturno.



Usar el visualizador

el visualizador de estado puede ser controlado como automático, apagado y encendido.

Opción	Visualizador de estado
AUTO	Se atenúa luego de 20 segundos de la entrada del botón.
ON	Está siempre encendido.
OFF	Se apaga luego de 20 segundos de la entrada del botón.

Activar o desactivar la función del visualizador

- 1 Presione el botón **Ajustes** . El producto accede al modo de configuración y puede ver "OFF-AUTO POWER" u "ON-AUTO POWER".

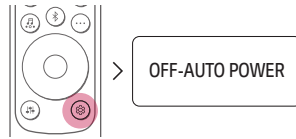

- 2 Mientras "OFF-AUTO POWER" u "ON-AUTO POWER" se desplaza por el visualizador de estado, presione el botón **Izquierda/Derecha** para seleccionar el ajuste del visualizador. Puede ver el estado del visualizador, "AUTO-DISPLAY", "ON-DISPLAY" u "OFF-DISPLAY".

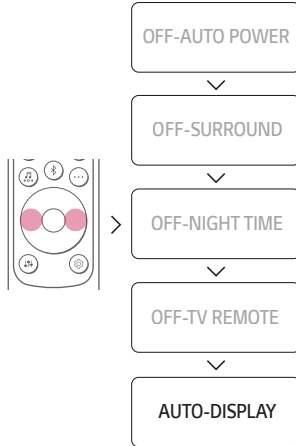

- 3 Mientras "AUTO-DISPLAY", "ON-DISPLAY" u "OFF-DISPLAY" se está desplazando por el visualizador de estado, presione el botón **Arriba/Abajo** para cambiar el visualizador a "AUTO", encenderlo o apagarlo.

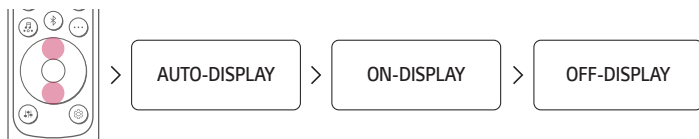

Conexión con la televisión

Conexión mediante un cable óptico

Transmita el audio de la televisión al producto conectándolo a la televisión con un cable óptico. Puede agregar diversos efectos 3D al audio original para llenar la habitación con un sonido más profundo y completo.

Ver la televisión después de conectarla mediante un cable óptico

- 1 Si el terminal del cable digital tiene una cubierta, retire primero las cubiertas de los dos extremos.

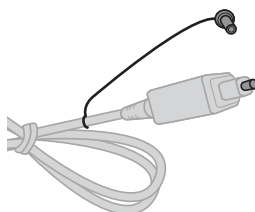

- 2 Utilizando un cable óptico, conecte el terminal **OPTICAL IN** de la parte trasera del producto al terminal **Salida digital óptica (SALIDA ÓPTICA)** de la televisión como se muestra en la imagen.

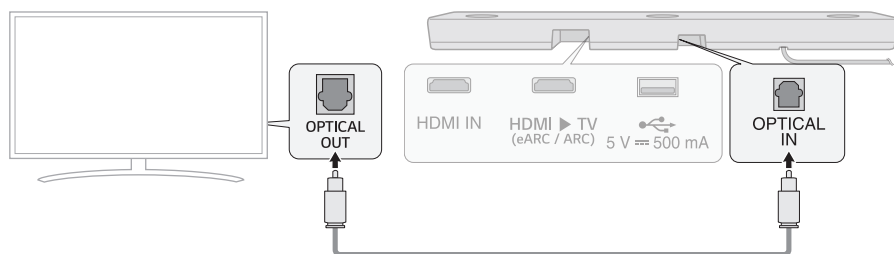

- 3 Presione el botón **Función**  varias veces hasta que aparezca "OPT/HDMI ARC" en el visualizador de estado.

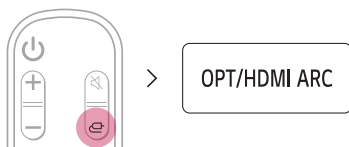

- 4 Presione el botón **Ajustes** en el control remoto de la televisión para acceder al menú [Bocina] y configure la bocina de salida en [Óptico] o [Bocina externa]. Los elementos de ajustes y de menús pueden variar en función del fabricante de la televisión.

✓ **Nota**

- Si la señal de entrada óptica y la señal ARC intentan conectarse a la vez, la señal ARC tendrá prioridad.

Cuando usa una televisión LG

Puede ajustar el volumen con el control remoto de la televisión LG si la televisión está conectada al producto mediante un cable óptico. Solo puede hacerlo en televisiones compatibles con la función Sound Sync de las televisiones LG. Refiérase al manual de usuario de su televisión para ver si su televisión es compatible.

Funciones controlables con el control remoto de la televisión LG

Volumen, silencio activado/desactivado

✓ **Nota**

- Cuando la televisión está correctamente conectada al producto, aparece "LGOPT" en el visualizador de estado.
- Cuando usa el producto con el control remoto de una televisión LG, el volumen y el estado de silencio establecidos en la televisión se reflejan en el dispositivo automáticamente.
- Podrá seguir usando el control remoto del dispositivo incluso después de conectarlo a una televisión LG.
- Puede que, para usar LG Sound Sync, tenga que cambiar el ajuste de sonido de la televisión. Puede variar en función de la televisión.

Conexión con un cable HDMI

Puede transmitir el audio de la televisión al producto si conecta la televisión al producto mediante un cable HDMI. Agregue diversos efectos 3D al audio original para llenar la habitación con un sonido más profundo y completo.

Ver la televisión después de conectarla mediante un cable HDMI

- 1 Utilice el cable HDMI para conectar el terminal **HDMI ▶ TV (eARC / ARC)** de la parte trasera del producto al terminal **HDMI IN (ARC)** de la televisión, como se muestra en la imagen.

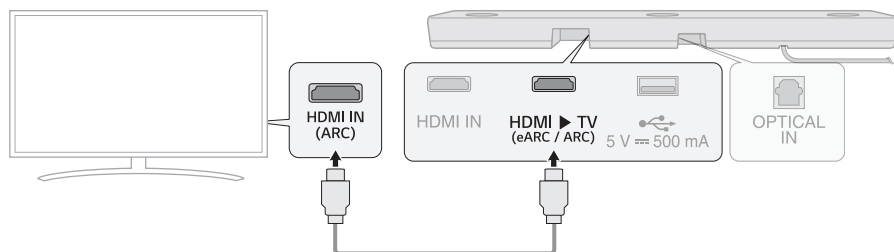

- 2 Presione el botón **Función**  varias veces hasta que aparezca "OPT/HDMI ARC" en el visualizador de estado.

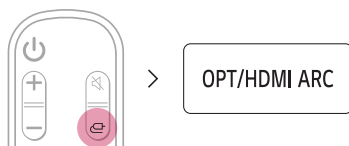

- 3 Presione el botón **Ajustes** en el control remoto de la televisión para acceder al menú [Bocina] y configure la bocina de salida en [HDMI ARC]. Los elementos de ajustes y de menús pueden variar en función del fabricante de la televisión.
- 4 Cuando la televisión esté correctamente conectada al producto, aparece "ARC" o "E-ARC" en el visualizador de estado.

✓ Nota

- E-ARC admite audio de alta calidad, como DTS-HD Master Audio™, DTS:X®, Dolby TrueHD y Dolby Atmos®.
- Si desea usar Dolby Atmos® o DTS:X®, el dispositivo conectado y su contenido deben admitir Dolby Atmos® o DTS:X®.
- Asegúrese de que la televisión es compatible con la función eARC antes de activar eARC en el menú **Ajustes**. Si desea obtener más información sobre cómo usar esta función, refiérase al manual de usuario de la televisión. Los ajustes pueden variar en función de la televisión.
- Utilice un cable certificado que tenga el logotipo HDMI.

SIMPLINK

- SIMPLINK hace referencia a la función HDMI-CEC que le permite usar un mismo control remoto de televisor para controlar fácilmente un dispositivo de audio o reproductor conectados a una televisión LG mediante HDMI.
 - Funciones controlables con un control remoto de televisión LG compatible con SIMPLINK: encendido/apagado, control de volumen, silencio activado/desactivado, etc.
- Si desea obtener más información sobre cómo configurar SIMPLINK, refiérase al manual de usuario de su televisión LG.



✔ Nota

- La función SIMPLINK puede no comportarse correctamente según el estado del producto u otros dispositivos conectados.
 - Funciones HDMI-CEC por fabricante de televisión: LG SIMPLINK, Sony BRAVIA Sync/Link, Philips EasyLink, Samsung Anynet+, etc.
-

Usar WOW Orchestra con una televisión LG

La combinación de la barra de sonido LG y el TV LG le brinda la mejor experiencia auditiva para emitir sonido simultáneamente a través de ambos.

Esta función es activada automáticamente cuando la barra de sonido se conecta a la televisión, y puede elegir esta opción en el menú de salida de sonido de la televisión.

✔ Nota

- Disponible en algunos modelos de televisión y barra de sonido LG.
 - Opera según el códec de audio compatible con la televisión
 - Esta función solo opera con una conexión con cable HDMI y una conexión LG WOWCAST.
 - Asegúrese de activar e-ARC en la televisión.
 - Los mensajes mostrados en la televisión pueden diferir dependiendo el modelo.
 - Refiérase al manual de instrucciones de la televisión para obtener más información sobre la configuración.
-

Conexión mediante Bluetooth

Bluetooth es una tecnología que conecta de forma inalámbrica los productos que le rodean.

Conecte el producto a una televisión mediante **Bluetooth** y disfrute del audio de su televisión en alta calidad.

Disfrutar de la televisión luego de establecer una conexión inalámbrica

- 1 Presione el botón **Emparejar Bluetooth** . Luego de unos instantes, aparecerá "BT READY" en el visualizador de estado.



- 2 Presione el botón **Ajustes** en el control remoto del televisor para acceder al menú [Bocina] y configurar la bocina de salida en [**Bluetooth**].
- 3 Busque y presione "LG_Speaker_S80QR_XXXX" o el nombre que haya registrado en la aplicación Google Home.
- 4 Cuando el producto está conectado a la televisión mediante **Bluetooth**, puede ver que el visualizador de estado cambia de "PAIRED" (Conectado) → "Nombre de la televisión conectada" → "BT" (Listo para usar).

✓ Nota

- Vea o cambie el nombre del producto en el menú Ajustes de la primera pantalla de la aplicación Google Home. Si ha asignado el sobrenombre "Cine del salón" en la aplicación Google Home, se mostrará en la televisión como "Nombre del salón".
- En el caso de los dispositivos **Bluetooth**, los caracteres que no pueden mostrarse (p. ej., Hangul coreanos) se muestran como "-" en el visualizador de estado del producto.
- Presione el botón **Información**  del control remoto para consultar el nombre del dispositivo **Bluetooth** conectado. Verá que el nombre del dispositivo **Bluetooth** conectado aparece en el visualizador de estado.

Conexión a un dispositivo externo

Conexión con un cable HDMI

Conecte el televisor y el dispositivo externo (videoconsola, reproductor de DVD, etc.) con un cable HDMI y disfrute de un sonido profundo y rico.

Conexión de un dispositivo externo mediante HDMI

- 1 Conecte un dispositivo externo, como un reproductor de DVD o Blu-ray. Siga la ilustración mostrada más abajo para conectar el terminal **SALIDA HDMI** del dispositivo al terminal **HDMI IN** de la parte trasera del producto.
- 2 Utilice el cable HDMI para conectar el terminal **HDMI ► TV (eARC / ARC)** de la parte trasera del producto al terminal **HDMI IN (ARC)** de la televisión.

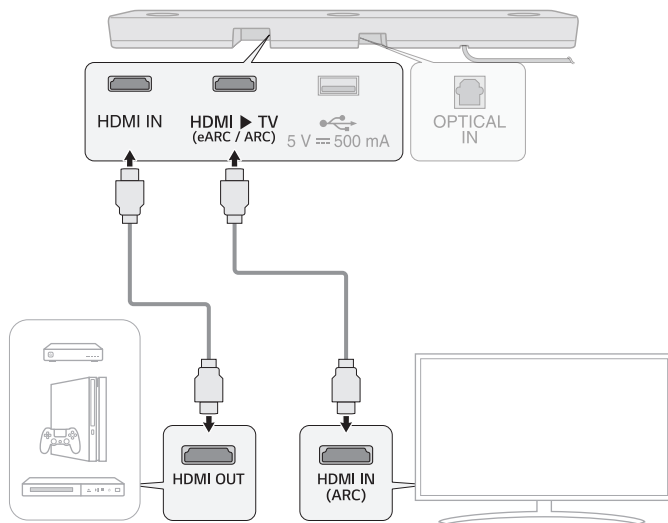

- 3 Presione el botón **Función**  varias veces hasta que aparezca **"HDMI"** en el visualizador de estado.



- 4 Cuando el dispositivo externo está conectado al producto correctamente, puede escuchar el sonido del dispositivo. Al reproducir el video con tecnología Dolby Atmos® o DTS:X®, aparecerá **"DOLBY ATMOS"** o **"DTS:X"** en el visualizador de estado.

✓ **Nota**

- El audio Dolby Atmos® o DTS:X® admite 3.1.3 canales. Cuando se conectan las bocinas traseras inalámbricas, admiten 5.1.3 canales.
- Verifique los ajustes de salida de audio en el menú Ajustes de su dispositivo externo (p. ej., reproductor de Blu-ray o televisión). La salida de audio se debe ajustar en [Sin codificación], [Secuencia de bits], [Automático] o [Pasarela]. Si desea obtener más información sobre cómo configurar la salida, refiérase al manual de usuario del dispositivo externo.
- Utilice un cable certificado que tenga el logotipo HDMI.

Conexión mediante un cable óptico

Conecte el televisor y el dispositivo externo (videoconsola, reproductor de DVD, etc.) con un cable óptico y disfrute de un sonido profundo y rico.

Conexión de un dispositivo externo mediante un cable óptico

- 1 Use el cable óptico para conectar el terminal **OPTICAL IN** de la parte trasera del producto al terminal **SALIDA ÓPTICA** de su dispositivo externo (p. ej., televisión, reproductor de Blu-ray) como se muestra en la ilustración.

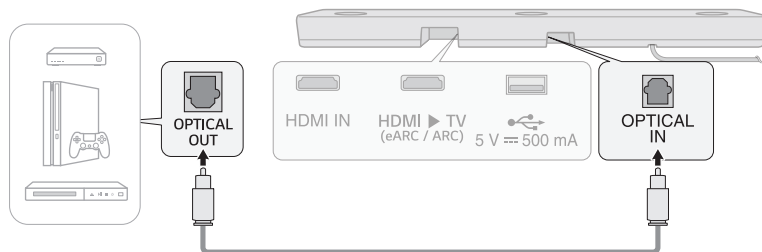

- 2 Presione el botón **Función**  varias veces hasta que aparezca **"OPT/HDMI ARC"** en el visualizador de estado.

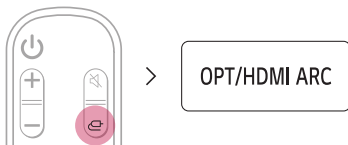

- 3 Cuando el dispositivo externo está correctamente conectado al producto, aparece **"OPT"** aparece en el visualizador de estado.

Uso del producto como un sistema de audio

Conexión mediante Bluetooth

Puede reproducir los archivos de música almacenados en un dispositivo **Bluetooth** o ejecutar aplicaciones de música para disfrutar de la música con este producto.

Verifique primero lo siguiente.

- Los dispositivos **Bluetooth** que se conecten al producto deben cumplir las especificaciones siguientes.
 - Tecnología Bluetooth 5.0
 - Códec: SBC, AAC
- Los pasos necesarios para conectar el dispositivo al producto pueden variar según el tipo y modelo de dispositivo **Bluetooth**. Si desea obtener más información sobre cómo conectar el dispositivo, refiérase al manual de usuario del dispositivo externo.

Seleccione [**Bluetooth**] en el menú **Ajustes** de su celular.

Los elementos del menú Ajustes pueden variar en función del fabricante del smartphone y el modelo.

- 1 Encienda el producto.
- 2 Presione el botón **Emparejar Bluetooth** . Luego de unos instantes, aparecerá “**BT READY**” en el visualizador de estado.



- 3 Presione el botón **Ajustes**  /  del smartphone y seleccione  **Bluetooth**.

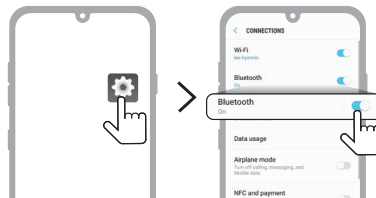

(Celular Android)

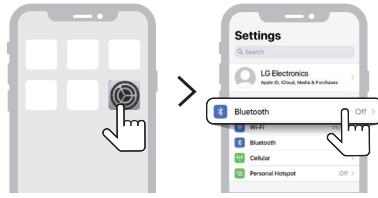

(iPhone)

- 4 Active la función **Bluetooth**. (Desactivado > Activado)
- 5 Verá en su smartphone una lista de dispositivos conectables. Busque y presione “LG_Speaker_S80QR_XXXX” o el nombre que haya registrado en la aplicación Google Home.



- 6 Cuando el producto esté conectado al smartphone mediante **Bluetooth**, verá que el visualizador de estado cambia de “**PAIRED**” (Conectado) → “**Nombre del dispositivo Bluetooth conectado**” → “**BT**” (Listo para usar).
- 7 Si no encuentra el producto “LG_Speaker_S80QR_XXXX”, presione el botón **Actualizar**  en la parte superior derecha del smartphone Android o desactive el **Bluetooth** y actívalo de nuevo en el iPhone.

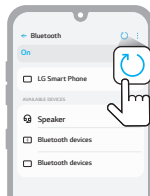

(Celular Android)

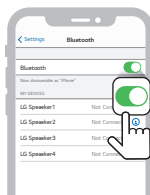

(iPhone)

- 8 Ejecute una aplicación de música y reproduzca música en el smartphone.

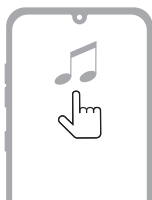

✔ **Nota**

- Cuanto más cerca esté el dispositivo **Bluetooth** del producto, mejor será la conexión.
 - Si presionó el botón **Emparejamiento Bluetooth** (📶) del producto y seleccionó la opción **"BT"**; pero no pudo conectarse al dispositivo **Bluetooth**, verá **"BT READY"** en el visualizador de estado. Verifique el estado del dispositivo **Bluetooth**.
 - Cuando utilice el **Bluetooth**, debe ajustar el nivel de volumen en un nivel adecuado.
 - En el nombre **Bluetooth** de este producto "LG_Speaker_S80QR_XXXX", "XXXX" corresponde a cuatro números y letras generados al azar.
-

Conexión a un dispositivo de almacenamiento USB

Disfrute de sonido de alta calidad mediante la conexión de un dispositivo de almacenamiento USB que contenga archivos de música en el producto.

Conexión del producto a un dispositivo de almacenamiento USB

- 1 Conecte el dispositivo de almacenamiento USB al puerto **USB** de la parte trasera del producto.
 - El producto no puede reproducir ningún dispositivo conectado mediante un concentrador de dispositivos de almacenamiento USB ni un cable de dispositivo de almacenamiento USB.
 - El producto no se puede conectar a ningún dispositivo de almacenamiento USB, reproductor de MP3 tipo USB o lector de tarjetas que necesite la instalación de un controlador de dispositivo independiente.

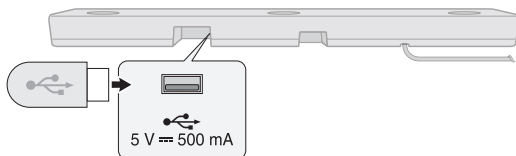

- 2 Presione el botón **Función** (ícono de una 'e' dentro de un círculo) varias veces hasta que aparezca **"USB"** en el visualizador de estado.

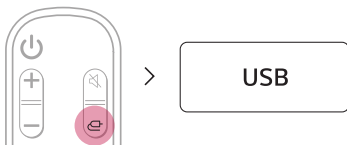

- 3 Cuando el producto se conecte correctamente a un dispositivo de almacenamiento USB, se mostrará en el visualizador de estado el número de archivos de música que contiene el dispositivo USB. Presione el botón **Reproducir/Pausa** (ícono de un círculo con una línea horizontal) del control remoto para disfrutar de la música.

Nota

- Se recomienda comprar un cambiador de conector USB independiente para facilitar la conexión de dispositivos de almacenamiento USB.
- Compre un cambiador de conector USB que tenga un cable de extensión USB 2.0.
- Los dispositivos USB con un volumen de almacenamiento de gran tamaño pueden tardar varios minutos en explorar los archivos.
- LG Electronics no se responsabiliza de la pérdida de datos. Realice una copia de seguridad de los datos de su almacenamiento USB para minimizar los daños provocados por la pérdida de datos.
- Solo son compatibles los formatos FAT16/FAT32/NTFS. El formato exFAT no es compatible.

Dispositivos de almacenamiento USB compatibles

- Reproductor MP3
- Reproductor MP3 Flash
- Dispositivo Flash USB
- USB 2.0

Este producto puede no reconocer algunos dispositivos de almacenamiento USB.

Especificaciones de archivo reproducible

Extensión de archivo	Frecuencia de muestreo / Tasa de bits
MP3	32 kHz - 48 kHz / 8 kb/s - 320 kb/s
AAC	32 kHz - 48 kHz / 8 kb/s - 320 kb/s
OGG	32 kHz - 48 kHz / 64 kb/s - 320 kb/s

Extensión de archivo	Frecuencia de muestreo
FLAC (16 bits/24 bits)	32 kHz 44,1 kHz 48 kHz 88,2 kHz 96 kHz 176,4 kHz 192 kHz
WAV (16 bits/24 bits)	32 kHz 44,1 kHz 48 kHz 88,2 kHz 96 kHz 176,4 kHz 192 kHz
MQA.FLAC (16bit/24bit)	44,1 kHz, 48 kHz, 88,2 kHz, 96 kHz, 176,4 kHz, 192 kHz

- Número de archivos reproducibles: Hasta 2 000
- Número máximo de directorios: Hasta 200
- Este producto no puede reproducir archivos protegidos mediante DRM (Gestión de derechos digitales).
- Este producto no puede reproducir archivos de video desde un dispositivo de almacenamiento USB.

Uso de la aplicación LG Sound Bar

Control de las funciones del dispositivo

Ejecute la **aplicación LG Sound Bar**. Puede configurar fácilmente [Efectos sonoros] y [Night Time] y regular el nivel de cada bocina sin necesidad de un control remoto.

Presione el botón **Configuración**  en la primera pantalla para cambiar la configuración de la barra de sonido.

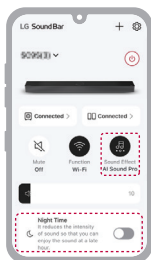

Uso de la calibración de habitación mediante inteligencia artificial

Esta tecnología le permite analizar el sonido procedente del producto y ajustar los parámetros de audio. Tenga en cuenta que, al iniciar AI Room Calibration, el producto puede emitir un sonido más potente de lo esperado.

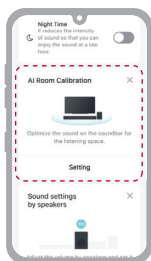

Nota

- Se pueden agregar algunos menús a la tarjeta de inicio, para que pueda utilizar el menú de forma más accesible.

Verifique primero lo siguiente.

- Tenga en cuenta que algunas características, especificaciones, aplicaciones, servicios o contenido ("Características") podrían no estar disponibles en algunos países. Las Características pueden variar según el país y están sujetas a cambios sin previo aviso. Las Características podrían no estar disponibles en algunos idiomas. Refiérase a lg.com para obtener información del estado del servicio por país.

Compatible con el Asistente de Google

Controle su dispositivo utilizando solo su voz con la ayuda de Google.

Si tiene un dispositivo compatible con Google Assistant con Chromecast integrado, puede añadirlo a la aplicación Google Home. Podrá reproducir, omitir o detener música y cambiar el volumen; solo tendrá que pedirselo a Google.

Requisitos

- Dispositivo habilitado para el Asistente de Google (se vende por separado)
- Este producto debe ser conectado a Internet.
- Este producto debe estar registrado en la aplicación **Google Home**.



Usar de Chromecast built-in™

Puede escuchar su música favorita en este producto usando cientos de aplicaciones compatibles con Chromecast en su celular, tablet o computador.



Solo tiene que pulsar el botón de **transmisión** en las aplicaciones que ya conoce y más le gustan. No tiene que crear usuarios nuevos ni descargar nada. Use su celular para buscar, reproducir, pausar y subir el volumen desde cualquier parte de su casa.

Para más información sobre Chromecast built-in, incluyendo una lista de aplicaciones compatibles con Chromecast desde las que puede transmitir contenido, visite g.co/cast/audio

Para configurar las opciones multisala con otras bocinas compatibles con Chromecast, descargue la aplicación **Google Home**.

Compatible con Apple AirPlay

Este producto le permite escuchar la música de su dispositivo iOS mediante AirPlay.

✓ Nota

- Asegúrese de que este producto y el dispositivo iOS están conectados a la misma red Wi-Fi.
- Asegúrese de que en su dispositivo iOS se esté ejecutando iOS 11.4 o posterior.
- Se necesitan las bocinas compatibles con AirPlay 2 para enviar sonido a varias bocinas.

Configuración de la red Wi-Fi con un dispositivo iOS

- 1 Para encender el producto, presione el botón **Encendido/Apagado** (🔘).
- 2 En su dispositivo iOS, seleccione **Ajustes** y, luego, **Wi-Fi**.
- 3 Seleccione "LG_Speaker_S80QR_XXXX" en **CONFIGURAR BOCINA AIRPLAY NUEVA**.
- 4 Asegúrese de seleccionar el router doméstico. En este paso, puede cambiar el nombre del producto por el que usted desee y también establecer una contraseña. Una vez finalizados los ajustes, seleccione **Siguiente**.
- 5 Seleccione **Listo**.

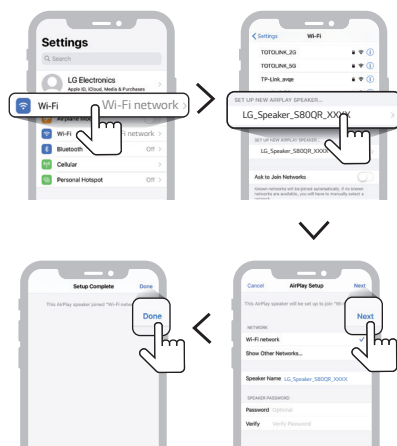

Enviar música mediante AirPlay

Desde el Centro de control:

- 1 Abra el Centro de control del dispositivo iOS.
- 2 Presione AirPlay (📶).
- 3 Elija su producto para escuchar música. Puede escuchar una o más bocinas compatibles con AirPlay 2.

Desde una aplicación de reproducción de música:

- 1 Abra una aplicación de reproducción de música.
- 2 Presione AirPlay (📶).
- 3 Elija su producto para escuchar música. Puede escuchar una o más bocinas compatibles con AirPlay 2.



Apple®, AirPlay®, iPad®, iPad Air®, iPad Pro® and iPhone® are trademarks of Apple Inc., registered in the U.S. and other countries.

Use of the Works with Apple badge means that an accessory has been designed to work specifically with the technology identified in the badge and has been certified by the developer to meet Apple performance standards. To control this AirPlay 2–enabled speaker, iOS 11.4 or later is required.

Apple®, AirPlay®, iPad®, iPad Air®, iPad Pro® y iPhone® son marcas comerciales de Apple Inc. registradas en Estados Unidos y otros países.

El uso del distintivo Works with Apple significa que un accesorio se ha diseñado para funcionar específicamente con la tecnología identificada en el distintivo y que el desarrollador ha certificado que cumple los estándares de rendimiento de Apple.

Para controlar esta bocina compatible con AirPlay 2 se necesita iOS 11.4 o posterior.

| Spotify Connect

Use su celular, tablet o computadora como control remoto de Spotify. Vaya a spotify.com/connect para obtener más información.



El software Spotify está sujeto a licencias de terceros disponibles aquí: <https://www.spotify.com/connect/third-party-licenses>.

Compatible con Alexa

Alexa le permite usar la voz para controlar este producto indicándole comandos mediante un dispositivo con Alexa integrado. El dispositivo con Alexa integrado se vende por separado.

Flujo de configuración de Alexa

- 1 Ejecute la **aplicación LG Sound Bar**, presione el botón **amazon alexa** en la primera pantalla y, luego, siga las instrucciones.

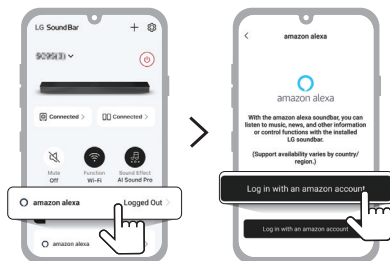

- 2 Inicie sesión en Amazon.

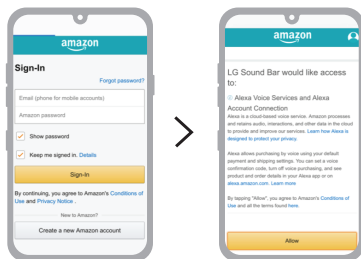

Cómo usar Alexa

- **Explicación de destino:** desde los dispositivos Alexa (p. ej., Amazon Echo), puede pedirle a Alexa que reproduzca música en su [S80Q]. Por ejemplo, "Alexa, pon jazz en [LG S80Q Soundbar]".
- **Bocina preferida:** puede configurar una o más bocinas de forma que dispositivos concretos de un grupo doméstico inteligente reproduzcan música. Puede configurar una bocina con la aplicación Alexa.
- **Envío de música desde la aplicación Alexa:** puede controlar la reproducción de música en la [S80Q] de forma remota con la aplicación Alexa.

Amazon, Alexa y todos los logotipos relacionados son marcas comerciales de Amazon.com, Inc. o sus filiales.

✔ Nota

- Amazon presta este servicio y puede quedar cancelado en cualquier momento. LG no asume responsabilidad alguna sobre la disponibilidad del servicio.
- Las pantalla de la aplicación Amazon Alexa están sujetas a modificaciones sin previo aviso.
- Esta característica puede no estar disponible en algunos países.
- Para obtener más información, visite la página web.
 - <https://www.amazon.com/gp/help/customer/display.html?nodeId=202207000>

| Tidal Connect

Utilice su móvil o tablet como mando a distancia para Tidal. Visite <https://tidal.com/connect> para saber cómo hacerlo.



Montaje del producto en una pared

Verificación previa al montaje en pared

Puede montar este producto en una pared.

Siga las instrucciones que se indican más abajo para montar el producto en la pared.

Verifique primero lo siguiente.

- Puede resultar difícil conectar los dispositivos externos y los cables luego del montaje en pared. Primero, conecte al producto un dispositivo externo con el cable de conexión correcto antes de montarlo en la pared.
- Tenga en cuenta lo siguiente al montar el producto en la pared. Pueden producirse daños en el producto o lesiones físicas durante el proceso.
 - No coloque objetos encima del producto montado en la pared.
 - Fije el producto a la pared con firmeza mediante los tornillos de fijación de forma que no se caiga.
 - Asegúrese de que está lejos del alcance de los niños. Tirar del producto montado o agitarlo puede provocar su caída.
- Encima del producto también hay bocinas. Al instalar el producto debajo de la televisión, instálelo a una distancia mínima de 10 cm con respecto a la parte inferior de la televisión.

Componentes necesarios para montar el producto

Barra de sonido



Soporte de pared



Tornillos de la barra de sonido



Guía de instalación del soporte de pared

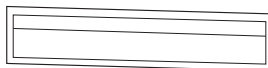

Se venden por separado

Tornillos del soporte



Tacos de pared



✔ Nota

- Los tornillos y los tacos de pared necesarios para montar el producto no están incluidos. Recomendamos Hilti (HUD-1 6 x 30) para realizar el montaje.
-

Montaje del producto en una pared

- 1 Busque la guía de instalación del soporte de pared en la caja del producto.
- 2 Alinee "TV Bottom Line" en la guía de instalación del soporte de pared con la parte inferior de la televisión y fíjela en la pared. Alinee el centro de la televisión montada en la pared con la parte marcada como "TV Center" en la guía de instalación.

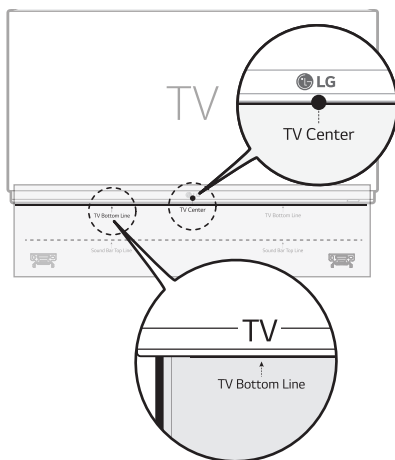

- 3 Marque con un lápiz los orificios para tornillos de la guía de instalación en la que se fijarán los soportes de pared.

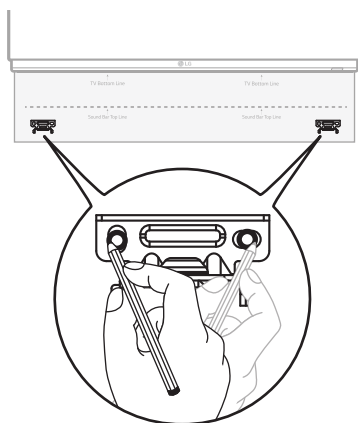

- 4 Taladre los orificios para tornillos en las posiciones marcadas en la guía de instalación.
- 5 Retire de la pared la guía de instalación del soporte de pared.

- 6** Fije los soportes en la pared con firmeza con los tacos de pared y los tornillos.

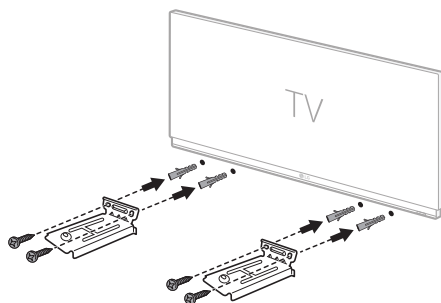

- 7** Coloque el producto sobre los soportes. Coloque el producto en los soportes de forma que los orificios para tornillos de la parte inferior del producto queden alineados con los orificios para tornillos del soporte de pared.

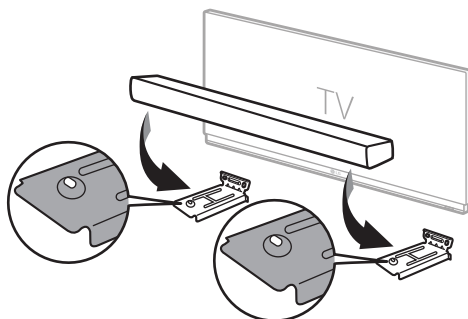

- 8** Fije con firmeza el producto a los soportes de pared mediante los tornillos proporcionados.

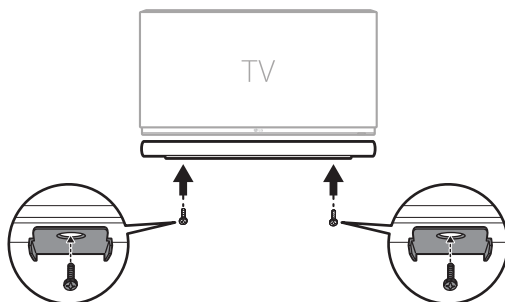

Precauciones de seguridad

| Seguridad y normativas



PRECAUCIÓN: PARA REDUCIR EL RIESGO DE DESCARGA ELÉCTRICA, NO quite la cubierta (ni la parte trasera) de este producto. No hay partes internas que puedan ser reparadas por el usuario. El mantenimiento deberá realizarlo el personal de servicio calificado.



Este símbolo del rayo con una flecha, dentro de un triángulo equilátero, alerta al usuario acerca de la presencia de alto voltaje, no aislado, dentro de la carcasa del producto, que puede ser de suficiente magnitud para constituir un riesgo de descarga eléctrica a las personas.



El signo de exclamación dentro de un triángulo equilátero alerta al usuario de la presencia de instrucciones importantes de operación y mantenimiento (reparación) en la documentación incluida con el producto.

ADVERTENCIA:

- PARA EVITAR EL RIESGO DE INCENDIO O DESCARGA ELÉCTRICA, NO EXPONGA ESTE PRODUCTO A LA LLUVIA NI A LA HUMEDAD.
- No instale este equipo en un espacio cerrado, como librero o mobiliario similar.

PRECAUCIÓN:

- No use productos de alto voltaje cerca de este aparato. (p. ej., un matamoscas eléctrico). Este producto podría no operar correctamente debido a las descargas eléctricas.
- No coloque fuentes de llamas abiertas, como velas encendidas, sobre el aparato.
- No bloquee las aberturas de ventilación. Instale el producto según las instrucciones del fabricante. Las ranuras y aberturas en la carcasa se proporcionan para la ventilación correcta de la unidad y para asegurar la correcta operación del producto y protegerlo ante el sobrecalentamiento. Nunca se deben bloquear las aberturas al colocar el producto sobre una cama, un sofá, una alfombra u otra superficie similar. Este producto no debe colocarse en una instalación fabricada como una biblioteca o estantería a menos que se suministre la ventilación apropiada o las instrucciones del fabricante se adhieran a ella.
- No exponga el aparato al agua (goteo o salpicaduras), y no coloque sobre él ningún recipiente con agua, como jarrones.
- Para información sobre seguridad, se incluye la identificación del producto y los índices de abastecimiento. Por favor refiérase a la etiqueta principal en la base o en la parte posterior del aparato.
- No permita que los niños coloquen las manos o cualquier objeto en el *conducto del subwoofer.
 - * conducto del subwoofer. Un agujero para un sonido de bajos pleno en la cabina de la bocina. (carcasa)

PRECAUCIÓN relacionada con el cable de alimentación

La clavija es el dispositivo de desconexión. En caso de una emergencia, la clavija debe estar fácilmente disponible. Refiérase a la página de especificaciones del manual del propietario para estar seguro de conocer los requisitos de corriente.

No sobrecargue los tomacorrientes de pared. Son peligrosos los tomacorrientes de pared sobrecargados, flojos o dañados, los cables de extensión, los cables de alimentación deshilachados o los aislamientos de cable dañados o agrietados. Cualquiera de estas condiciones pueden dar como resultado una descarga eléctrica o un incendio. Examine periódicamente el cable de su dispositivo, y si su apariencia indica daño o deterioro, desconéctelo, interrumpa el uso del dispositivo y cambie el cable por un reemplazo obtenido en un centro de servicio autorizado.

Proteja el cable de alimentación de daños físicos o mecánicos y evite retorcerlo, doblarlo, aplastarlo, atraparlo con una puerta o pisarlo. Ponga especial atención a las clavijas, tomacorrientes de pared y al punto donde el cable sale del dispositivo.

Para los modelos que usan un adaptador

Utilice solamente el adaptador de corriente alterna suministrado con este dispositivo. No utilice una fuente de alimentación de otro dispositivo o de otro fabricante. El uso de cualquier otro cable de alimentación o fuente de alimentación puede dañar el dispositivo y anular la garantía.

Para modelos con pila

Este dispositivo está equipado con una batería o acumulador portátil.

PRECAUCIÓN: Existe riesgo de incendio o explosión si se reemplaza la pila por una de tipo incorrecto.

Para modelos que usan una batería incorporada

No guarde o transporte el producto a presiones mayores que 11,6 kPa ni a una altitud mayor que 15 000 m.

- Sustitución de una batería por una de tipo incorrecto que puede vencer una protección (por ejemplo, en el caso de algunos tipos de baterías de litio);
- Desechar una batería en el fuego o en un horno caliente, o aplastarla o cortarla mecánicamente puede provocar una explosión;
- Dejar una batería en un entorno circundante de temperatura extremadamente alta que puede provocar una explosión o la fuga de líquidos o gases inflamables; y
- Una batería sometida a una presión de aire extremadamente baja que puede provocar una explosión o la fuga de líquidos o gases inflamables.

Símbolos

~ : Corriente alterna (ca).

— : Corriente directa (cc).

⊠ : Este dispositivo es un dispositivo de clase II.

⏻ : Estado de alimentación en espera.

⏻ : El producto está encendido.

⚡ : Tensión peligrosa.



Antes de reportar fallas de operación del producto

Resolución de problemas

Si experimenta los problemas siguientes mientras usa el producto, realice diversas comprobaciones, dado que pueden no ser fallas de operación.

Errores generales

Problema	Solución
El producto no opera correctamente	<ul style="list-style-type: none">• Desenchufe los cables de alimentación y posibles dispositivos externos, como la televisión, subwoofer o amplificador del producto y, luego, enchúfelos de nuevo.• Luego de restablecer el producto, conecte el smartphone y el Wi-Fi de nuevo. (→ Refiérase a "Conexión con un smartphone mediante Wi-Fi" en la página 26). (Tenga en cuenta que los ajustes anteriores del producto pueden perderse.)
El aparato no se enciende	<ul style="list-style-type: none">• ¿Está el cable de alimentación conectado a un tomacorriente correctamente?<ul style="list-style-type: none">- Conecte la clavija de alimentación en el tomacorriente correctamente.
No hay sonido	<ul style="list-style-type: none">• ¿Está el volumen establecido en mínimo?<ul style="list-style-type: none">- Presione el botón Volumen del control remoto para subir el volumen.- Si está usando un dispositivo externo, como un decodificador, dispositivo portátil o dispositivo Bluetooth, ajuste el volumen del dispositivo externo.• ¿Está activada la función de silencio?<ul style="list-style-type: none">- Si aparece "MUTE" en el visualizador de estado, la función de silencio se encuentra activada. Presione el botón Silencio para desactivar el silencio.• ¿Se ha seleccionado la función correcta del producto según el dispositivo externo conectado?<ul style="list-style-type: none">- Presione el botón Función para verificar si ha seleccionado la función correcta.
El subwoofer no emite sonido	<ul style="list-style-type: none">• ¿Está el producto correctamente conectado al subwoofer inalámbrico?<ul style="list-style-type: none">- Si el LED de la parte trasera del subwoofer inalámbrico parpadea en verde o está iluminado en rojo, esto quiere decir que no está conectado. Si se ha establecido la conexión, aparecerá una luz verde. Vuelva a conectar el producto al subwoofer inalámbrico. (→ Refiérase a "Conexión del producto" en la página 6).
El control remoto no funciona correctamente	<ul style="list-style-type: none">• Cuando use el control remoto, apunte con él a la parte frontal del producto.• Use el control remoto en un radio de 7 m del producto.• Cambie las pilas por unas nuevas en cuanto sea necesario.
La función de apagado automático no funciona.	<ul style="list-style-type: none">• Verifique la conexión con dispositivos externos (p. ej., decodificadores, dispositivos portátiles, dispositivos Bluetooth).

LG Sound Sync no funciona.	<ul style="list-style-type: none"> • Verifique si su televisión LG es compatible con LG Sound Sync. • Compruebe si la televisión está conectada al producto correctamente con un cable óptico. <ul style="list-style-type: none"> - Presione el botón Ajustes del control remoto de la televisión para verificar si la función está activada en [LG Sound Sync].
El volumen del producto es bajo	<ul style="list-style-type: none"> • Verifique lo siguiente y cambie los ajustes según proceda. <ul style="list-style-type: none"> - Ejecute la aplicación LG Sound Bar, presione el botón Ajustes  en la primera pantalla y cambie la función [DRC] a [Desactivado] en el menú [Sound Settings]. - Cuando el producto está conectado a una televisión, presione el botón Ajustes en el control remoto de la televisión, seleccione el menú [Bocina] y cambie el ajuste [Salida de sonido digital] de [PCM] a [AUTO] o [SECUENCIA DE BITS]. - Si el producto está conectado a un dispositivo de reproducción, como un reproductor de DVD o reproductor de discos Blu-ray, vaya al menú Ajustes del dispositivo conectado. Cambie el ajuste [Salida de sonido digital] de [PCM] a [PASARELA PRINCIPAL] o [SECUENCIA DE BITS]. Ajuste la opción [DRC] del dispositivo conectado en [DESACTIVADO]. - Si el modo Horario nocturno del producto está activado, desactívelo presionando el botón Ajustes  luego Izquierda/Derecha y, posteriormente, Arriba/Abajo.
El producto no reconoce un dispositivo de almacenamiento USB	<ul style="list-style-type: none"> • El producto puede no ser compatible con el formato de archivos del dispositivo de almacenamiento USB. Formatee el dispositivo de almacenamiento USB y conéctelo de nuevo. Al formatearlo, refiérase a los formatos de dispositivo de almacenamiento USB que admite el producto y seleccione un formato de archivo adecuado. (→ Refiérase a "Conexión a un dispositivo de almacenamiento USB" en la página 54).
No se puede emparejar un dispositivo Bluetooth	<ul style="list-style-type: none"> • Presione el botón Ajustes en el dispositivo Bluetooth y verifique si está activada la función Bluetooth. Si está activada la función Bluetooth, desactívela y actívela de nuevo. • Elimine los obstáculos que pudiera haber entre el producto y el dispositivo Bluetooth. • El emparejamiento (la conexión) Bluetooth podría no funcionar según el tipo de dispositivo Bluetooth o el entorno próximo.

Errores de conexión de red

Problema	Solución
El producto no puede conectarse a la aplicación LG Sound Bar	<ul style="list-style-type: none">• La conexión puede no ser fluida cuando sufre las perturbaciones de otros dispositivos eléctricos que usan ondas de radio, como hornos microondas y equipos médicos. Instale el producto a 1 m de distancia de otros electrodomésticos.• Apague el router inalámbrico y enciéndalo de nuevo.• Verifique si la función Wi-Fi del smartphone se encuentra activada. Puede consultar el estado de la conexión Wi-Fi en los ajustes del smartphone.• Verifique si el producto y el smartphone están conectados a la misma red Wi-Fi.

El producto no se conecta a la red Wi-Fi

- ¿Ha apagado el router inalámbrico y lo ha encendido de nuevo?
 - Apague el producto y, luego, enciéndalo de nuevo.
 - ¿Ha instalado un router inalámbrico nuevo?
 - Tendrá que volver a configurar los ajustes de red del producto. (→ Refiérase a "Conexión con un smartphone mediante Wi-Fi" en la página 26).
 - ¿Ha cambiado la configuración del router inalámbrico?
 - Si la contraseña del router contiene algunos caracteres especiales (como ` ` " + / \ ; : - _ ^ & () < >) o emoticonos, es posible que la barra de sonido no se conecte. Se recomienda establecer una contraseña con una combinación de letras inglesas y números.
 - Se recomienda ajustar el tipo de seguridad del router inalámbrico a WPA2.
 - Desconecte el router y conéctelo luego de 10 segundos. A continuación, intente conectarse luego de la recuperación de la red.
 - Cambiar el canal inalámbrico del router puede ayudar a reducir las interferencias inalámbricas (aquí se explica cómo cambiar el canal inalámbrico de los routers más comunes; para obtener la información exacta, refiérase el manual de instrucciones de su router).
- ① Ingrese la dirección IP en su smartphone, PC o MAC, o utilice el CD del asistente de configuración para acceder a la página de configuración del router. Esto solo se puede llevar a cabo cuando el router está conectado a la red mediante Wi-Fi o un cable Ethernet.
 - ② Busque la página de configuración inalámbrica y cambie el canal inalámbrico de su red de 2,4 GHz/5 GHz. Si el canal "Automático" está activado, desactívelo y configure un canal específico.
 - Si el canal del router es de 2,4 GHz, 6/11 canales
 - Si el canal del router es de 5 GHz, 48/149 canales
 - ③ Guarde la configuración y reinicie el router inalámbrico.
 - Retire el cable de alimentación del router, espere 5 segundos y reconecte el cable de alimentación. Cuando el router esté completamente encendido, intente conectarlo nuevamente.
-





Errores de la aplicación

Problema	Solución
La aplicación no funciona correctamente	<ul style="list-style-type: none">• ¿Le aparece un error al ejecutar la aplicación?<ul style="list-style-type: none">- Verifique si el dispositivo está encendido.- Verifique si la aplicación que desea ejecutar es compatible con el sistema operativo de su smartphone. Puede consultar el sitio web del fabricante de la aplicación para confirmar los sistemas operativos compatibles.- Verifique si tiene la versión más reciente de la aplicación. Busque la aplicación en Google Play o App Store y verifique si el botón Actualizar aparece junto a ella. Si no está actualizada a la versión más reciente, presione el botón Actualizar.• Si el error persiste, intente conectarse con otro smartphone con la aplicación LG Sound Bar instalada.

Problemas en la conexión inalámbrica

Problema	Solución
Hay interferencias de radio	<ul style="list-style-type: none">• Instale el producto y el subwoofer inalámbrico lo más cerca posible el uno del otro.• No instale el producto sobre mobiliario de metal.• La comunicación inalámbrica podría no funcionar correctamente en áreas con señal débil.
La conexión Bluetooth está provocando una falla de operación o generando ruidos	<ul style="list-style-type: none">• ¿Escucha ruidos o experimenta fallas de operación al usar el Bluetooth?<ul style="list-style-type: none">- No permita que ninguna parte de su cuerpo se ponga en contacto con el transceptor del dispositivo Bluetooth o el producto.- No instale el dispositivo Bluetooth en una pared ni en un lugar cerrado.- Elimine los obstáculos que pudiera haber entre el producto y el dispositivo Bluetooth.- Instale el dispositivo Bluetooth cerca del producto.• Si el dispositivo Bluetooth está demasiado lejos del producto, la conexión Bluetooth puede interrumpirse o producirse fallas de operación.<ul style="list-style-type: none">- Instale el dispositivo Bluetooth a 1 m de distancia de dispositivos que usen la misma frecuencia que el producto, como routers inalámbricos, equipos médicos y hornos microondas.

Desactivación del modo de demostración

Problema	Solución
El control remoto no opera	<ul style="list-style-type: none">• ¿Permanece sin cambios el texto del visualizador de estado, incluso aunque presione el botón Función  varias veces?• ¿Solo ve el texto "DEMO" en el visualizador de estado?<ul style="list-style-type: none">- Puede que esté activado en el producto el modo de demostración. Desenchufe el cable de alimentación del producto y, luego, enchúfelo de nuevo.- Si el control remoto sigue sin funcionar, presione el botón Volumen   del producto para ajustar el nivel de volumen en el 2 y, luego, mantenga presionado el botón Función  durante unos 5 segundos. Si la función actualmente seleccionada aparece en el visualizador de estado, esto quiere decir que el modo de demostración se ha desactivado.

Apéndice

Especificaciones

General	
Requisitos de alimentación	120 V ~ 60 Hz
Potencial nominal	59 W
Dimensiones (Ancho x Alto x Profundidad)	Aprox. 1 000,0 mm x 63,0 mm x 135,0 mm (base incluida)
Rango de temperatura de operación	De 5 °C a 40 °C
Rango de humedad de operación	5 % a 60 % HR
Alimentación mediante bus (USB)	5 V  500 mA
Frecuencia de muestreo de audio de entrada digital disponible	32 kHz 44,1 kHz 48 kHz 88,2 kHz 96 kHz 176,4 kHz y 192 kHz
Formato de entrada de audio digital disponible	Dolby Digital, Dobby Digital Plus, Dolby TrueHD, Dolby Atmos, DTS Digital Surround, DTS-HD HRA, DTS-HD MA, DTS:X, IMAX DTS, IMAX DTS:X, PCM

Entrada/salida	
OPTICAL IN	3 V (p-p), (terminal de conexión de audio óptico) × 1
HDMI IN	19 contactos (terminal de conexión HDMI™ tipo A) × 1
HDMI ► TV (eARC / ARC)	19 contactos (terminal de conexión HDMI™ tipo A) × 1 La resolución 4K es soportada con fuentes 4K aplicadas con HDCP 2.3 (se soporta 4K a 120 Hz (YCbCr 4:2:0)).

Amplificador (Potencia musical)	
Total	620 W raíz cuadrática medio
Parte frontal	45 W raíz cuadrática medio × 2 (impedancia: 4 Ω THD 10 %)
Centro	40 W raíz cuadrática medio (impedancia: 4 Ω THD 10 %)
Parte superior	45 W raíz cuadrática medio × 2 (impedancia: 4 Ω THD 10 %)
Central superior	40 W raíz cuadrática medio (impedancia: 4 Ω, THD 10 %)
Trasero	70 W raíz cuadrática medio × 2 (impedancia: 3 Ω, THD 10 %)
Subwoofer	220 W raíz cuadrática medio (impedancia: 3 Ω THD 10 %)

Subwoofer inalámbrico	
Requisitos de alimentación	120 V ~ 60 Hz
Potencia nominal	40 W
Tipo	1 bocina de 1 vía
Impedancia	3 Ω
Potencia musical	220 W raíz cuadrático medio
Potencia musical máx.	440 W raíz cuadrático medio
Dimensiones (Ancho x Alto x Profundidad)	Aprox. 201,7 mm x 407,0 mm x 403,0 mm

SISTEMA	
LAN inalámbrica (antena para Internet)	Compatible con redes Wi-Fi 802.11 a/b/g/n

Bocinas traseras y receptor inalámbrico (SPQ8-S (SPQ8-S, S78S2-S))

Receptor inalámbrico	
Requisitos eléctricos	120 V ~ 60 Hz
Potencial nominal	30 W
Potencia musical trasera	70 W raíz cuadrático medio x 2 (3 Ω a 1 kHz THD 10 %)
Dimensiones (Ancho x Alto x Profundidad)	Aprox. 175,0 mm x 61,0 mm x 175,0 mm

Bocinas traseras	
Tipo	1 bocina de 1 vía
Impedancia	3 Ω
Potencia musical	70 W raíz cuadrático medio
Potencia musical máx.	140 W raíz cuadrático medio
Dimensiones (Ancho x Alto x Profundidad)	Aprox. 100,0 mm x 140,0 mm x 100,0 mm

- El diseño y las especificaciones están sujetos a cambios sin previo aviso.

| Marcas comerciales registradas y licencias

Todas las marcas comerciales y los nombres comerciales son propiedad de sus respectivos propietarios.



Dolby, Dolby Vision, Dolby Atmos y el símbolo de la doble D son marcas comerciales registradas de Dolby Laboratories Licensing Corporation. Fabricado bajo licencia de Dolby Laboratories. Incluye obras no publicadas confidenciales. Copyright © 2012–2021 Dolby Laboratories. Todos los derechos reservados.



La marca de la palabra **Bluetooth®** y los logotipos son marcas registradas de **Bluetooth SIG, Inc.** y el uso de esas marcas por parte de LG Electronics se realiza bajo licencia.

Otras marcas comerciales y nombre comerciales son propiedad de sus respectivos propietarios.



Los términos HDMI, HDMI High-Definition Multimedia Interface, la Imagen comercial de HDMI (Trade dress) y los logotipos de HDMI son marcas comerciales o marcas registradas de HDMI Licensing Administrator, Inc.





Para ver las patentes de DTS, refiérase a <http://patents.dts.com>. Fabricado bajo licencia de DTS, Inc. (para empresas con sede en Estados Unidos/Japón/Taiwán) o bajo licencia de DTS Licensing Limited (para el resto de empresas). DTS, DTS:X y el logotipo de DTS:X son marcas comerciales registradas o marcas comerciales de DTS, Inc. en Estados Unidos y otros países. © 2022 DTS, Inc. TODOS LOS DERECHOS RESERVADOS.



Fabricado bajo licencia de IMAX Corporation. IMAX® es una marca comercial registrada de IMAX Corporation en los Estados Unidos y/o en otros países. Para ver las patentes de DTS, refiérase a <http://patents.dts.com>. Fabricado bajo licencia de DTS, Inc. (para empresas con sede en Estados Unidos/Japón/Taiwán) o bajo licencia de DTS Licensing Limited (para el resto de empresas). DTS y el logotipo de DTS son marcas comerciales registradas o marcas comerciales de DTS, Inc. en Estados Unidos y otros países. © 2022 DTS, Inc. TODOS LOS DERECHOS RESERVADOS.



La barra de sonido LG Wi-Fi Sound Bar incluye la tecnología MQA, que le permite reproducir archivos y flujos de audio MQA para brindarle el sonido de la grabación masterizada original. MQA y Sound Wave Device son marcas registradas de MQA Limited © 2016

“MQA” o “MQA Studio” indica que el producto está descodificando y reproduciendo un flujo o archivo MQA y denota la procedencia para garantizar que el sonido es idéntico al del material de origen. “MQA Studio” indica que está reproduciendo un archivo MQA Studio, que el artista o productor lo ha aprobado en el estudio o el propietario de los derechos de autor lo ha verificado.

Qué debe saber sobre los servicios de red

Toda la información, datos, documentos, correspondencia, descargas, archivos, texto, imágenes, fotos, gráficos, vídeos, webcasts, publicaciones, herramientas, recursos, software, código, programas, applets, widgets, aplicaciones, productos y otro contenido ("Contenido") y servicios y ofertas ("Servicios") puestos a disposición por un tercero se proporcionan bajo la responsabilidad exclusiva de los proveedores de servicios que los generaron.

La retirada, eliminación o suspensión de algunos o todos estos Contenidos y Servicios no están restringidas, y el uso y el acceso a los Contenidos y Servicios proporcionados mediante productos LG Electronics por los proveedores de servicios pueden cambiarse en cualquier momento y sin previo aviso.

Si tiene alguna exigencia o problema en lo que respecta al Contenido y los Servicios, puede consultar el sitio web del proveedor de servicios para consultar la información más actualizada. LG Electronics no se responsabiliza de los servicios relacionados con Contenido y Servicios, y no asume obligación alguna. Las preguntas o requisitos relativos a Contenido y Servicios deben procesarse directamente por los proveedores de Contenido y Servicios correspondientes.

Queda claro que LG Electronics no es responsable de ningún Contenido o Servicios, ni de cambios, eliminaciones o suspensiones de cada Contenido o Servicio, y no certifica ni garantiza el uso o acceso de dicho Contenido o Servicios.

Software de Código Abierto

Para obtener el código fuente bajo GPL, LGPL, MPL y otras licencias de código abierto que tienen la obligación de divulgar el código fuente, que está contenido en este producto, y para acceder a todos los términos de la licencia, avisos sobre derechos de autor y otros documentos relevantes, favor de visitar <https://opensource.lge.com>.

LG Electronics también le proporcionará el código abierto en un CD-ROM por un costo que cubra los gastos de dicha distribución (como el costo del medio, del envío y de la manipulación) una vez realizado el pedido por correo electrónico a la dirección opensource@lge.com.

Esta oferta es válida para cualquier persona que reciba esta información por un período de tres años luego de nuestro último envío de este producto.

Aviso para México

La operación de este equipo está sujeta a las siguientes dos condiciones:

- (1) es posible que este equipo o dispositivo no cause interferencia perjudicial y,
- (2) este equipo o dispositivo debe aceptar cualquier interferencia, incluyendo la que pueda causar su operación no deseada.

| Manipulación del producto

Al enviar el producto

Guarde el empaque original de transporte y los materiales de embalaje. Si necesita enviar el producto, para obtener una protección máxima, vuelva a embalar la unidad como llegó empacada de fábrica.

Mantenga las superficies exteriores limpias

- No utilice líquidos volátiles, del tipo de sprays insecticidas, cerca de la unidad.
- Si limpia apretando con fuerza, podría dañar la superficie.
- No deje productos de goma o plástico en contacto con el producto por un periodo prolongado de tiempo.

Limpieza del producto

Para limpiar el reproductor use un paño suave y seco. Si las superficies están muy sucias, utilice un trapo suave ligeramente humedecido con una solución de detergente suave. No utilice productos fuertes, como alcohol, bencina o tñer, porque podrían dañar la superficie de la unidad.

