



Escanee el código QR
para ver el manual.



MANUAL DEL PROPIETARIO

AIRE ACONDICIONADO



Con el fin de usar el producto con seguridad y comodidad,
por favor, lea el manual del usuario antes de usar el producto.

ESPAÑOL

TIPO: MONTADO EN LA PARED



MFL72096423
Rev.00_112924

www.lg.com

Copyright © 2017-2024 LG Electronics. Todos los derechos reservados

ÍNDICE

Este manual puede contener imágenes o contenido diferente del modelo que haya adquirido.
Este manual está sujeto a revisión por parte del fabricante.

INSTRUCCIONES DE SEGURIDAD

LEA TODAS LAS INSTRUCCIONES ANTES DEL USO 3
INSTRUCCIONES DE ADVERTENCIA 4
INSTRUCCIONES DE PRECAUCIÓN 10

FUNCIONAMIENTO

Antes de usar 12
Descripciones del producto 13
Preparación anterior al funcionamiento 14
Descripción del mando a distancia inalámbrico 16
Utilizar modos de funcionamiento 19
Utilizar funciones especiales 24

FUNCIONES SMART

Aplicación LG ThinQ 37
Diagnóstico Usando LG ThinQ 41

MANTENIMIENTO

Limpieza 43

RESOLUCIÓN DE PROBLEMAS

Antes de solicitar asistencia técnica 53

INSTRUCCIONES DE SEGURIDAD

LEA TODAS LAS INSTRUCCIONES ANTES DEL USO

Las siguientes instrucciones de seguridad tienen como objetivo prevenir riesgos imprevistos o daños causados por un funcionamiento inseguro o inapropiado del aparato.

Las instrucciones se dividen en "ADVERTENCIAS" y "PRECAUCIONES", como se describe a continuación.

Mensaje de seguridad



Este símbolo se muestra para indicar cuestiones y acciones que puedan suponer un riesgo.

Lea atentamente la parte que contiene este símbolo y siga las instrucciones con el fin de evitar riesgos.



ADVERTENCIA

Indica que si no se siguen las instrucciones, pueden producirse lesiones graves o la muerte.



PRECAUCIÓN

Indica que si no se siguen las instrucciones, pueden producirse lesiones leves o daños al producto.

Notas para el refrigerante inflamable

Los siguientes símbolos aparecen en las unidades.



Este símbolo indica que este aparato utiliza un refrigerante inflamable. Si se produce una fuga de refrigerante y este queda expuesto a una fuente de ignición externa, existe riesgo de incendio.



Este símbolo indica que el Manual del propietario debe leerse atentamente.



Este símbolo indica que el personal de servicio debe manipular este equipo según lo indicado en el Manual de instalación.



Este símbolo indica que existe información disponible, como la del Manual del propietario o el Manual de instalación.

INSTRUCCIONES DE ADVERTENCIA

ADVERTENCIA

- Para reducir el riesgo de explosión, incendio, muerte, descarga eléctrica, lesiones o quemaduras a personas al utilizar este producto, siga instrucciones básicas de seguridad, entre las que se encuentran las siguientes:

Seguridad técnica

- Este aparato solo puede ser utilizado por niños a partir de 8 años de edad y personas con capacidades físicas, sensoriales o mentales disminuidas o sin experiencia o conocimientos si están sometidos a supervisión o si reciben instrucciones sobre el uso seguro del aparato y entienden los peligros que entraña. Los niños no deben jugar con el aparato. Tampoco deben llevar a cabo operaciones de limpieza ni de mantenimiento sin supervisión.
- Este electrodoméstico no está previsto para ser utilizado por personas (niños incluidos) con capacidades físicas, sensoriales o

mentales disminuidas o sin experiencia o conocimientos, a menos que una persona responsable de su seguridad las supervise o les facilite instrucciones relativas al uso del electrodoméstico. Se debe supervisar a los niños para asegurarse de que no jueguen con el electrodoméstico.

- La instalación o reparaciones realizadas por personas no autorizadas pueden suponer un peligro para usted y otra personas.
- La información contenida en el manual tiene como finalidad ser utilizada por un técnico de servicio cualificado, que esté familiarizado con los procedimientos de seguridad y equipado con las herramientas apropiadas e instrumentos de prueba.
- Si no lee y sigue todas las instrucciones de este manual puede provocar averías en el equipamiento, daños a la propiedad, lesiones personales y/o la muerte.
- El refrigerante y el gas aislante utilizados en el aparato requieren unos procedimientos especiales para su eliminación. Póngase en contacto con un agente de mantenimiento o con una persona con cualificación similar antes de eliminarlos.
- Cuando el cable de alimentación tenga que ser sustituido, el trabajo de sustitución deberá ser realizado por personal autorizado que utilice solamente piezas de sustitución originales.
- Si el cable de alimentación está dañado, debe ser sustituido por el fabricante, su agente de servicio técnico o una persona similarmente cualificada para evitar un peligro.
- El aparato debe instalarse de acuerdo con las normas nacionales de cableado.
- Los medios de desconexión deben incorporarse en el cableado fijo de acuerdo con las normas de cableado.
- Este aparato debe estar correctamente conectado a tierra para minimizar el riesgo de descarga eléctrica.
- No corte ni retire la toma de tierra del enchufe.
- La conexión del cable de tierra al tornillo de la tapa de la toma de corriente no conecta a tierra el aparato a menos que el tornillo de la tapa sea metálico, no esté aislado y la toma de corriente esté conectada a tierra a través del cableado doméstico.

- Si tiene alguna duda acerca de si el aire acondicionado está correctamente conectado a tierra, haga revisar la toma de corriente y el circuito por un electricista cualificado.

Instalación

- Póngase en contacto con un centro de servicio técnico autorizado al instalar o reubicar el aire acondicionado.
- No instale el aire acondicionado sobre una superficie inestable o en un lugar donde haya un peligro de que se caiga.
- No instale la unidad en ambientes potencialmente explosivos.
- No instale el aire acondicionado en un lugar donde se almacenen líquidos o gases inflamables como gasolina, propano, disolvente de pintura, etc.
- Instale el panel y la cubierta de la caja de control con seguridad.
- Instale una toma eléctrica independiente y un disyuntor antes de usar el aire acondicionado.
- Utilice un disyuntor y un fusible estándar que se ajusten a la capacidad del acondicionador de aire.
- Asegúrese de que la tubería y el cable de alimentación que conectan las unidades interior y exterior no estén demasiado tensos al instalar el aire acondicionado.
- Las conexiones del cableado interior/exterior deben estar bien aseguradas, y el cable debe estar bien tendido para que no haya fuerza que tire de él desde los terminales de conexión. Las conexiones inadecuadas o sueltas pueden generar calor o provocar un incendio.
- No conecte el cable de tierra a una tubería de gas, un pararrayos o un cable de tierra telefónico.
- Utilice gas no inflamable (nitrógeno) para comprobar que no haya fugas y para depurar el aire; el uso de aire comprimido o gas inflamable podría provocar un incendio o explosión.

Funcionamiento

- No modifique ni prolongue el cable de alimentación. Los arañazos o el pelado del aislamiento de los cables de alimentación pueden provocar un incendio o una descarga eléctrica, por lo que deben ser sustituidos.
- Asegúrese de que el cable de alimentación no está sucio, suelto ni roto.
- No coloque ningún objeto sobre el cable de alimentación.
- No coloque un calentador ni otros aparatos de calefacción cerca del cable de alimentación.
- Asegúrese de que el cable de alimentación no se pueda arrancar ni dañar durante el funcionamiento.
- Nunca toque, maneje ni repare el aire acondicionado con las manos mojadas.
- No introduzca las manos ni otros objetos a través de la entrada o salida de aire mientras el aire acondicionado está en uso.
- Asegúrese de que los niños no se suben a la unidad exterior ni la golpean.
- Asegúrese de que solo utiliza las piezas enumeradas en la lista de piezas de recambio. No intente modificar nunca el equipo.
- No toque el tubo del refrigerante, el tubo del agua o cualquier pieza interna mientras la unidad esté en funcionamiento o inmediatamente después de su funcionamiento.
- No deje sustancias inflamables como gasolina, benceno o diluyentes cerca del aire acondicionado.
- No utilice el aire acondicionado por un periodo de tiempo prolongado en un lugar pequeño sin una ventilación adecuada.
- Asegúrese de ventilar lo suficiente cuando el aire acondicionado y un aparato de calefacción, como un calefactor, se utilicen simultáneamente.
- No bloquee la entrada ni la salida del flujo de aire.
- Desconecte el suministro de alimentación si hay ruidos, olores o humo saliendo del aire acondicionado.

- Póngase en contacto con un centro de servicio técnico autorizado si el aire acondicionado queda sumergido por las aguas de una inundación.
- En caso de una fuga de gas (como freón, gas propano, gas LP, etc.) ventile suficientemente antes de volver a utilizar el aire acondicionado.
- Corte inmediatamente el suministro eléctrico en caso de apagón o tormenta.

Mando a distancia

- Retire las pilas si el mando a distancia no se va a utilizar en un periodo de tiempo prolongado.
- Nunca mezcle tipos diferentes de pilas, ni pilas viejas y nuevas en el control remoto.
- No recargue ni despiece las pilas.
- Deje de utilizar el control remoto si hay una fuga de líquido de una pila. Si su ropa o su piel están expuestas a la fuga de líquido de la pila, lávese con agua limpia.
- Si el fluido de la fuga de la pila se ingiere, enjuáguese el interior de la boca a fondo y consulte a un médico.
- Deshágase de las pilas en un lugar en el que no exista peligro de incendio.

Mantenimiento

- Antes de limpiar o realizar un mantenimiento, desconecte la alimentación y espere hasta que el ventilador se detenga.
- No limpie el aparato pulverizando agua directamente sobre el producto.

Refrigerante

General

- Utilice solo el refrigerante especificado en la etiqueta del aire acondicionado.
- No inyecte aire o gas en el sistema a menos que sea el refrigerante especificado.
- No toque el refrigerante que salga durante la instalación o la reparación.
- Asegúrese de comprobar que no haya fugas de refrigerante al instalar o reparar el aire acondicionado.
- El aparato debe almacenarse en una forma que prevenga que ocurra un daño mecánico.

Solo R32



- Toda persona que trabaje o intervenga en un circuito de refrigerante debe estar en posesión de un certificado válido de una autoridad de evaluación acreditada por el sector, que autorice su competencia para manipular refrigerantes de forma segura de acuerdo con una especificación de evaluación reconocida por el sector.
- El servicio debe realizarse solo como recomienda el fabricante del equipo. El mantenimiento y la reparación que requieran la asistencia de otro personal adiestrado debe llevarse a cabo bajo la supervisión de la persona competente en el uso de refrigerantes inflamables.
- El aparato se debe colocar en una zona bien ventilada en la que las dimensiones de la habitación correspondan al área de la habitación especificadas para su funcionamiento.
- Mantenga las aberturas de ventilación necesarias libres de obstáculos.

- El aparato debe almacenarse en una sala sin llamas abiertas en funcionamiento continuo (por ejemplo, un aparato de gas en funcionamiento) ni fuentes de ignición (por ejemplo, un calefactor eléctrico en funcionamiento).

INSTRUCCIONES DE PRECAUCIÓN

PRECAUCIÓN

- Para reducir el riesgo de lesiones leves a personas, funcionamiento erróneo o daños al producto o a la propiedad cuando use este producto, siga las siguientes instrucciones básicas de seguridad:
-

Instalación

- Transporte el aire acondicionado con dos o más personas o utilice una carretilla elevadora.
- Instale la unidad exterior de manera que esté protegida de la luz solar directa. No coloque la unidad interior en un lugar donde esté expuesta directamente a la luz solar a través de las ventanas.
- No instale el aire acondicionado en una zona donde esté directamente expuesto al viento del mar (rocío de sal).
- Instale el tubo de desagüe apropiadamente para un desagüe suave de la condensación de agua.
- Instale el aire acondicionado en un lugar donde el ruido de la unidad exterior o los gases de escape no molesten a los vecinos. Si no lo hace, podría provocar conflictos con los vecinos.
- Deshágase de los materiales de embalaje como tornillos, clavos, bolsas de plástico o pilas utilizando envases apropiados después de la instalación o la reparación.
- Tenga precaución al desembalar o instalar el aire acondicionado.

Funcionamiento

- Asegúrese de que el filtro se instala antes de hacer funcionar el aire acondicionado.

- No beba el agua que desagüa el aire acondicionado.
- No coloque ningún objeto sobre el aire acondicionado.
- No deje que el aire acondicionado funcione durante mucho tiempo cuando la humedad sea muy alta o cuando se haya dejado una puerta o una ventana abierta.
- No exponga a personas, animales o plantas al aire frío o caliente del aire acondicionado durante periodos de tiempo prolongados.
- No utilice el producto para fines especiales, como la conservación de alimentos, obras de arte, etc. El aire acondicionado está diseñado para fines de consumo, y no es un sistema de refrigeración de precisión. Existe el riesgo de que se produzcan daños o pérdidas materiales.

Mantenimiento

- Utilice una escalera o taburete robusto cuando limpie, realice un mantenimiento o reparación del aire acondicionado en altura.
- Nunca utilice agentes de limpieza ni disolventes ni pulverice agua cuando limpie el aire de acondicionado. Utilice un paño suave.
- Nunca toque las piezas de metal del aire acondicionado al retirar el filtro de aire.
- Para limpiar el interior, póngase en contacto con un centro de servicio técnico o con un distribuidor autorizado. El uso de detergentes fuertes puede provocar corrosión o daños en la unidad.

FUNCIONAMIENTO

Antes de usar

Notas sobre el funcionamiento

- Ajuste la dirección del flujo de aire vertical u horizontalmente para hacer circular el aire interior.
- Suba la velocidad del ventilador para refrigerar o calentar el aire interior rápidamente, dentro de un periodo corto de tiempo.
- Apague el aparato y abra periódicamente las ventanas para la ventilación. La calidad del aire interior podría deteriorarse si el aparato se utiliza durante largos periodos de tiempo.
- Limpie el filtro de aire una vez cada 2 semanas. El polvo y las impurezas recogidas en el filtro de aire podrían bloquear el flujo de aire o reducir el rendimiento del aparato.

Sugerencias para ahorrar energía

- No enfríe la estancia en exceso. Esto podría resultar nocivo para su salud y podría consumir más electricidad.
- Bloquee la luz solar con contraventanas o cortinas mientras esté funcionando el aparato.
- Mantenga las puertas y ventanas bien cerradas mientras esté funcionando el aparato.

Descripciones del producto

Instalación en una pared

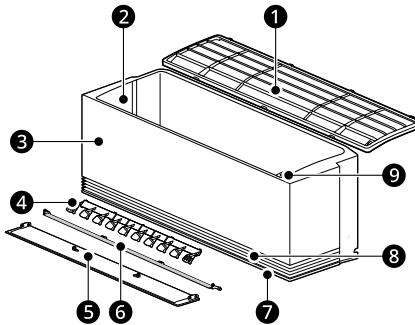

- | | | | |
|---|---|---|---|
| 1 | Filtro de aire | 6 | Deflector de aire (Deflector interior) |
| 2 | Conductos de entrada de aire | 7 | Rejillas de ventilación de salida de aire principal |
| 3 | Cubierta frontal | 8 | Rejillas de ventilación de salida de aire suave |
| 4 | Deflector de aire (lama izquierda-derecha) | 9 | Botón de alimentación |
| 5 | Deflector de aire (aleta superior-inferior) | | |

NOTA

- Doble deflector: 5 + 6
- El número y la ubicación de las piezas podría variar dependiendo del modelo del aparato.
- Las características pueden cambiar dependiendo del tipo de modelo.

Preparación anterior al funcionamiento

Inserte las pilas en el mando a distancia inalámbrico

Inserte las pilas AAA (1,5 V) en el mando a distancia inalámbrico.

- 1 Retire la tapa de las pilas.

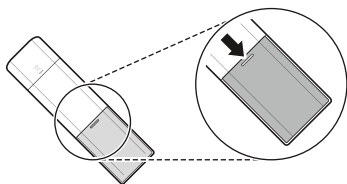

- 2 Inserte las nuevas pilas y asegúrese de que los terminales + y - de las pilas estén instalados correctamente.

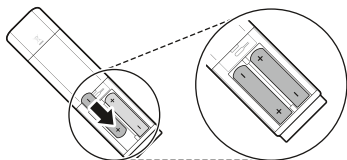

- 3 Vuelva a colocar la tapa deslizándola hacia su posición.

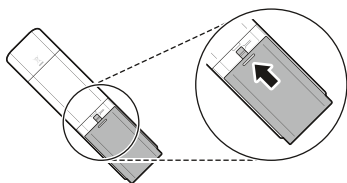

NOTA

- Cuando la pantalla del mando a distancia inalámbrico comienza a atenuarse, sustituya las pilas AAA (1,5 V).
- No utilice pilas viejas y nuevas a la vez.
- No utilices baterías que no sean alcalinas.

Selección de Fahrenheit o Celsius

Ajuste la temperatura para que se muestre en unidades Fahrenheit (°F) o Celsius (°C).

- 1 Encienda el aparato.

- 2 Pulse el botón **Función**.

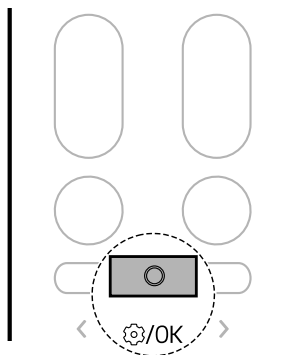

- 3 Presione el botón < o > hasta que el icono inferior parpadee en la pantalla de

visualización. Luego, presione el botón **Función**.

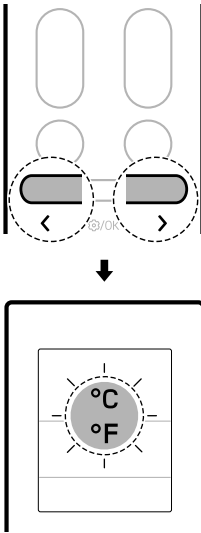

4 Presione el botón < o > para que se configure en unidades Fahrenheit (°F) o Celsius (°C).

- Cada vez que se presiona el botón, la función cambia en este orden: °C ↔ °F

5 Posteriormente, presione el botón **Función**.

Descripción del mando a distancia inalámbrico

Mando a distancia inalámbrico

Puede manejar el aparato más cómodamente con el mando a distancia inalámbrico.











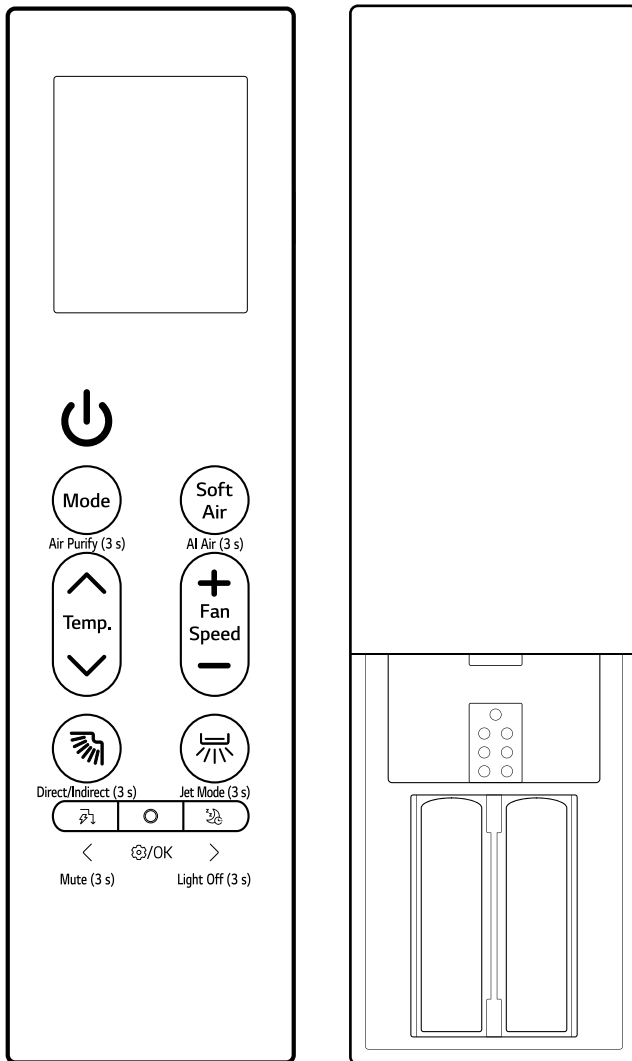

Imagen	Descripción
	<p>Alimentación Enciende o apaga el aparato.</p> <hr/> <p>Conexión a LG ThinQ Mantenga presionado el botón de Alimentación durante 3 segundos preparar el estado para conectar el aparato y el Wi-Fi.</p>
 <small>Air Purify (3 s)</small>	<p>Mode Selecciona el modo de funcionamiento deseado.</p> <ul style="list-style-type: none"> • Cada pulsación cambia los modos en este orden: Refrigeración → Automático → Deshumidificación → Calefacción → Ventilador. <hr/> <p>Air Purify (3 s) Mantenga pulsado el botón Mode durante unos 3 segundos para suministrar aire limpio y fresco usando partículas de iones, y el filtro.</p>
 <small>AI Air (3 s)</small>	<p>Soft Air Le mantiene fresco sin sentir una corriente de aire.</p> <hr/> <p>AI Air (3 s) Mantenga presionado el botón Soft Air por unos 3 segundos para un funcionamiento automático detectando el ambiente circundante y las características del usuario.</p>
	<p>Temp. ▲, ▼ Ajusta la temperatura ambiente deseada.</p>
	<p>Fan Speed +, - Ajuste la velocidad del ventilador.</p>
 <small>Direct/Indirect (3 s)</small>	<p> (Oscilación arriba-abajo) Ajusta la dirección del flujo de aire hacia arriba y abajo.</p> <hr/> <p>Direct/Indirect (3 s) Mantenga pulsado el botón  durante unos 3 segundos para ajustar un flujo de aire directo o indirecto en base a sus preferencias.</p> <hr/> <p>Modo de limpieza Mientras el mando a distancia y el aparato están apagados, pulse y mantenga presionado el botón  durante unos 5 segundos para fijar el deflector y facilitar la limpieza del deflector.</p>

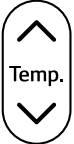
Imagen

Descripción



Jet Mode (3 s)

(Oscilación izquierda-derecha)

Ajusta la dirección del flujo de aire hacia la izquierda y la derecha.

Jet Mode (3 s)

Mantenga pulsado el botón  durante unos 3 segundos para cambiar la temperatura de la habitación rápidamente.



Mute (3 s)

(Control de energía)

Disminuir la potencia de entrada. Puede tener el control de energía y su consumo.

Mute (3 s)

Mantenga pulsado el botón  durante unos 3 segundos para desactivar el sonido de bip.



/OK

Función

Selecciona la función deseada.



Light Off (3 s)

(Sueño)

Apaga automáticamente el aparato a una hora deseada. Úselo antes de dormir.

Light Off (3 s)

Mantenga pulsado el botón  durante unos 3 segundos para ajustar la función luz apagada.

Utilizar modos de funcionamiento

Funcionamiento con el mando a distancia inalámbrico

Dirija el mando a distancia inalámbrico hacia el receptor de señal situado en el lado derecho del aparato para hacerlo funcionar.

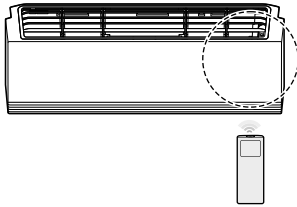

NOTA

- El mando a distancia inalámbrico puede hacer funcionar otros aparatos electrónicos si se dirige hacia ellos. Asegúrese de dirigir el mando a distancia inalámbrico hacia el receptor de señal del aparato.
- Para un funcionamiento adecuado, utilice un paño suave para limpiar el transmisor y el receptor de señales.
- Si una función incluida en el mando no es soportada por el aparato, el aparato podría no indicar esto mediante un zumbido.

Modo Refrigeración, Automático, Deshumidificación, Calefacción, Ventilador

Puede cambiar el modo de funcionamiento cuando el aparato se enciende.

- 1 Encienda el aparato.

- 2 Presione el botón **Mode** repetidamente para cambiar el modo de funcionamiento.

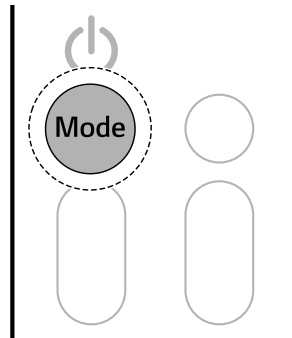

Modo **Refrigeración**



Modo **Funcionamiento automático** / Modo **Cambio automático**

*1 Automatiza el proceso de selección de los ajustes adecuados para su espacio.



Modo **Deshumidificación**



Modo **Calefacción**



Modo **Ventilador**

- 3 Pulse el botón **▲** o **▼** para ajustar la temperatura deseada.

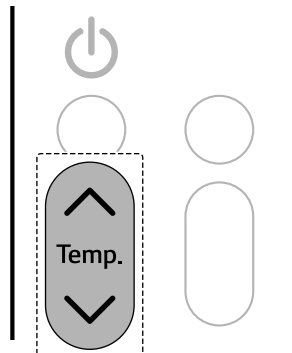

Notas para cada modo de funcionamiento

Modo Deshumidificación

- No puede ajustar la velocidad del ventilador.
- En el modo **Deshumidificación**, el compresor y el ventilador interior podrían no funcionar, para prevenir una refrigeración excesiva.

Modo Ventilador

- Se muestra  en la unidad interior.
- No puede ajustar la temperatura.

Modo jet

Puede cambiar la temperatura ambiente rápidamente.

- El modo **Alta potencia** está disponible con los modos **Refrigeración** y **Calefacción**.

1 Encienda el aparato.

2 Presione el botón **Mode** repetidamente para seleccionar el modo deseado.

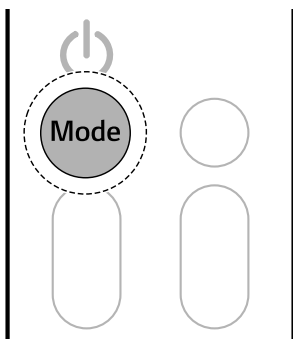

3 Mantenga pulsado el botón  durante unos 3 segundos.

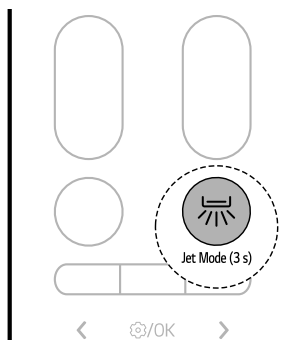

NOTA

- **Modo Refrigeración de alta potencia**
El aire frío sale con fuerza durante 30 minutos.
- **Modo Calefacción de alta potencia**
El aire caliente sale con fuerza durante 30 minutos.
 - El modo **Calefacción de alta potencia** no está disponible en algunos modelos.
- El modo de **Alta potencia** dura 30 minutos, después del cual regresa al ajuste previo.
- El modo **Alta potencia** podría funcionar de manera diferente desde la pantalla de control del mando a distancia.

Ajuste de la velocidad del ventilador

Puede ajustar la velocidad del ventilador presionando el botón **+** o **-** repetidamente.

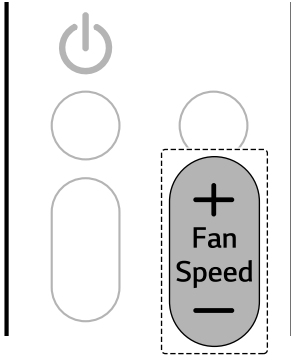

Velocidad	Icono del mando a distancia inalámbrico	Icono de la unidad interior
Viento natural		-
Alto		F5
Medio - Alto		F4
Medio		F3
Medio - Bajo		F2
Bajo		F1

durante 5 segundos y luego vuelve a la temperatura de ajuste.

Ajuste de la dirección del flujo de aire

Puede ajustar la dirección del flujo de aire vertical u horizontalmente.

Ajuste de la dirección superior-inferior

- Presione el botón  repetidamente para ajustar la dirección del flujo de aire.

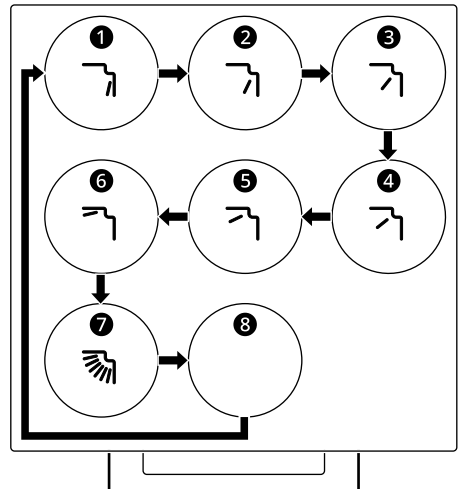

- Seleccione  para ajustar la dirección superior-inferior del flujo de aire automáticamente.

NOTA

- La velocidad del ventilador de Viento natural se ajusta automáticamente.
- Los iconos de la unidad interior se muestran en algunas unidades interiores.
- La pantalla de la unidad interior muestra los iconos de la velocidad del ventilador solo

Ajuste la dirección izquierda-derecha (en algunos modelos)

- Presione el botón  repetidamente para ajustar la dirección del flujo de aire.

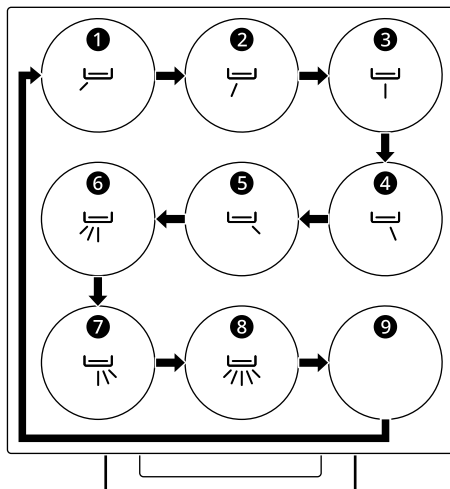

- Seleccione  para ajustar la dirección izquierda-derecha del flujo de aire automáticamente.

NOTA

- Un ajuste arbitrario del deflector de aire podría provocar fallos en el aparato.
- Cuando se reinicia, el aparato utiliza la última dirección del flujo de aire que se estableció. La posición del deflector de aire podría no corresponderse con el icono mostrado en el mando a distancia inalámbrico. Cuando esto se produce, ajuste la dirección del flujo de aire de nuevo.
- Esta función podría funcionar de manera diferente desde la pantalla de control del mando a distancia.
- En función del modelo, es posible que el ajuste de la dirección izquierda-derecha no esté disponible.

Funcionamiento manual

Si su mando a distancia inalámbrico no está disponible, puede encender o apagar presionando el botón **Alimentación** ❶ de la unidad interior.

- Pulse el botón **Alimentación** ❶.

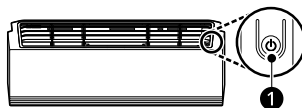

NOTA

- La velocidad del ventilador está ajustada a alta por defecto.
- Las características pueden cambiar dependiendo del tipo de modelo.
- La temperatura no se puede alterar cuando se utiliza el botón **Alimentación** ❶.
- La temperatura está ajustada entre 22 °C y 24 °C por defecto.

Restauración de los ajustes previos

Cuando se vuelve a encender el aire acondicionado después de un corte de corriente, la función **Reinicio automático** restablece los ajustes anteriores.

Al utilizar el aparato por primera vez, se activa la función **Reinicio automático**. Puede cancelar y ajustar esta función pulsando el botón **Alimentación** ❶ en la unidad interior.

Cancelar el reinicio automático

- 1 Mantenga pulsado el botón **Alimentación** ❶ durante 6 segundos.
- 2 Cuando el aparato emita dos pitidos, suelte el botón **Alimentación** ❶. El indicador parpadeará dos veces. Esto se repite 4 veces.

Ajuste de reinicio automático

- 1 Mantenga pulsado el botón **Alimentación 1** durante 6 segundos.
- 2 Cuando el aparato emita dos pitidos, suelte el botón **Alimentación 1**. La luz parpadeará. Esto se repite 4 veces.

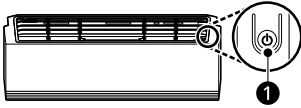

NOTA

- La característica pueden cambiar dependiendo del tipo de modelo.
- Si mantiene pulsado el botón **Alimentación 1** durante 3 - 5 segundos, en lugar de 6 segundos, el aparato pasará al modo de prueba. En este modo, el aparato emite intensamente aire frío durante 18 minutos y, a continuación, vuelve a los ajustes predeterminados de fábrica.

Utilizar funciones especiales

Función de purificación del aire (en algunos modelos)

Puede suministrar un aire limpio y fresco utilizando partículas de iones y el filtro.

- Mantenga pulsado el botón **Mode** durante unos 3 segundos.

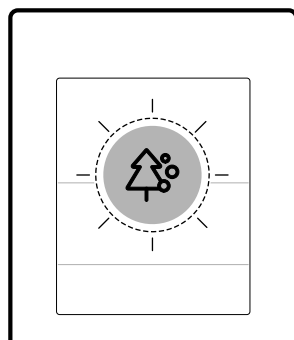
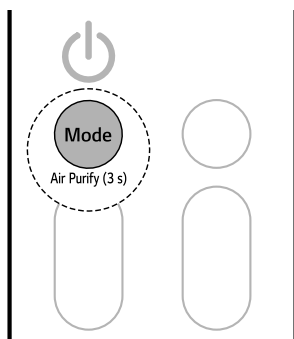

⚠ ADVERTENCIA

- No toque el ionizador durante el funcionamiento.

NOTA

- Puede utilizar esta función sin tener que encender el aparato.

Función control de energía (en algunos modelos)



Puede disminuir la potencia de entrada.

- 1 Encienda el aparato.

Función	Descripción
Ionizador	Las partículas de iones del ionizador reducen las bacterias de las superficies y otras sustancias nocivas.

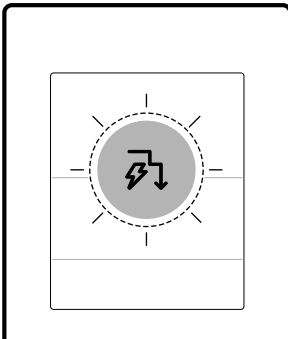
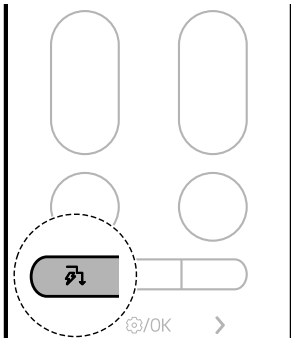
2 Presione el botón  repetidamente para seleccionar el paso deseado.



Paso	Pantalla	Descripción
1	 80%	La potencia de entrada se reduce un 20 % comparada con la potencia de entrada nominal.
2	 60%	La potencia de entrada se reduce un 40 % comparada con la potencia de entrada nominal.

Paso	Pantalla	Descripción
3 (en algunos modelos)	 40%	La potencia de entrada se reduce un 60 % comparada con la potencia de entrada nominal.

NOTA

- 80, 60, 40 o L (paso 1), LL (paso 2) se muestra en algunas unidades interiores.
- Esta función está disponible con el modo **Refrigeración**.
- La capacidad puede disminuir cuando se selecciona la función **Control de energía**.
- La temperatura deseada se muestra durante unos 5 segundos si pulsa el botón **▲** o **▼**.
- La velocidad del ventilador se muestra durante unos 5 segundos si pulsa el botón **+** o **-**.
- Cuando se conecta a la unidad exterior múltiple, es posible que no se admita esta función.

Modo Aire IA

La velocidad del ventilador y la dirección del flujo de aire cambia automáticamente en base a los patrones de uso aprendidos y cambios de temperatura ambiente.

Si selecciona el modo **Aire IA**, el aire acondicionado analiza el ambiente circundante para alcanzar la temperatura deseada rápidamente. La dirección del flujo de aire y la velocidad del ventilador se ajustan automáticamente para lograr los ajustes de confort.

1 Encienda el aparato.

- 2 Mantenga pulsado el botón **Soft Air** durante unos 3 segundos.

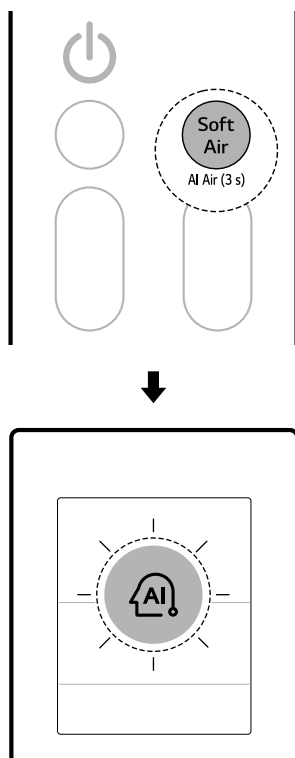

Aire suave

Esta característica dirige un suave flujo de aire hacia arriba para mantener un ambiente fresco sin que se noten corrientes de aire.

Con la aplicación **LG ThinQ**, se puede ajustar con precisión la temperatura y la intensidad del flujo de aire.

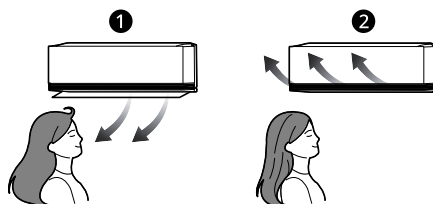

- 1 Normal
- 2 Aire suave

1 Encienda el aparato.

NOTA

- Esta función está disponible con el modo **Refrigeración** y **Calefacción**.
- Se muestra **Fl** en la pantalla.
- Para cambiar la temperatura deseada, presione el botón **Temperatura** **▲** o **▼** en el mando a distancia.
- Presione los botones **Mode** o **Jet Mode** mientras que el modo **Aire IA** hace funcionar la función seleccionada.
- Esta función podría funcionar de manera diferente dependiendo del modelo.

2 Pulse el botón **Soft Air**.

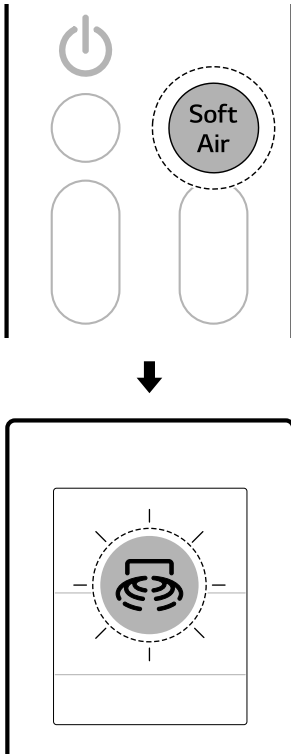

- Es posible que la temperatura del flujo de aire no aumente o disminuya en función de las temperaturas interior y exterior.
- Cuando se conecta a la unidad exterior múltiple, no puede ajustar la temperatura del flujo de aire.

Sensor de detección de personas (en algunos modelos)

Flujo de aire directo e indirecto

Esta función detecta a las personas y establece un flujo de aire **Directo** o **Indirecto** en función de sus preferencias.

- **Flujo de aire directo**





Si detecta una zona ocupada, dirige el flujo de aire a dicha zona.

- **Flujo de aire indirecto**

Si detecta una zona ocupada, dirige el flujo de aire a la zona no ocupada.

- Mantenga pulsado el botón  durante unos 3 segundos para ajustar la función directo e indirecto.

NOTA

- Cuando se activa la función **Aire suave**, cambia la temperatura del aire que sale del aparato y el flujo de aire se dirige hacia arriba.
- La función **Aire suave** se puede utilizar con los modos **Refrigeración** y **Ventilador**.
- Se muestra  en la pantalla.
- Para cambiar la temperatura deseada, presione el botón **Temperatura**  o  en el mando a distancia.
 - El rango de ajuste de la temperatura podría limitarse mientras se usa la función **Aire suave**.
- Presione el botón  o  para ajustar la velocidad del ventilador.

- Cada vez que se presiona el botón, la función cambia en este orden: Directo → Indirecto → Apagado

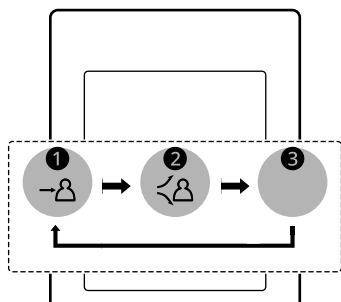
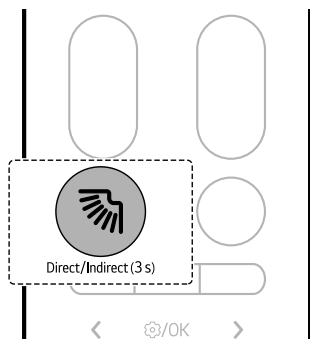

- ❶ Directo
- ❷ Indirecto
- ❸ Apagado

- Conecte el aparato a la aplicación **LG ThinQ** para configurar el tiempo de detección de ausencia y el modo de detección de ausencia.

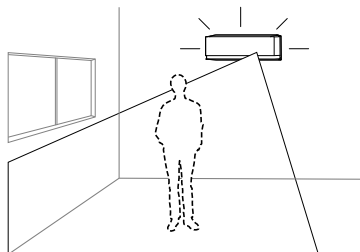

- 1 Pulse el botón **Función**.

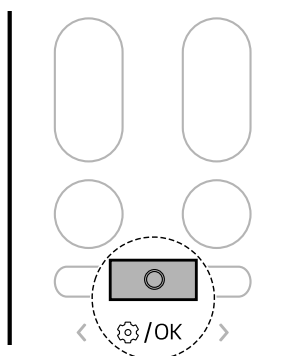

- 2 Presione el botón < o > para ajustar que el icono inferior parpadee en la parte inferior de

Detección de ausencia

Cambia automáticamente al modo de funcionamiento de ahorro de energía cuando no hay nadie presente.

- Si deja el aparato encendido mientras se encuentra ausente, el aparato realiza automáticamente una operación con ahorro de energía o bien se apaga una vez transcurrido el tiempo de detección de ausencia, lo que permite ahorrar en la factura de la electricidad.

la pantalla de visualización. Luego, presione el botón **Función**.

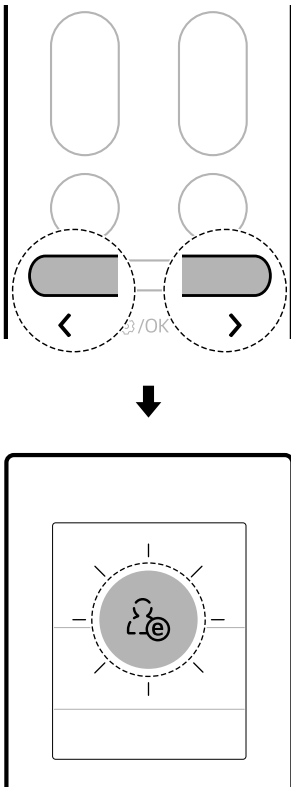

3 Pulse el botón **< o >** para ajustar la función de detección de ausencia.

- Cada vez que se presiona el botón, la función cambia en este orden: ENCENDIDO ↔ APAGADO

4 Posteriormente, presione el botón **Función**.

NOTA

- El funcionamiento del **Flujo de aire directo e indirecto** está disponible con los modos de **Refrigeración y Calefacción**.
- La sensibilidad del sensor de radar puede variar en función del entorno y las condiciones interiores, incluyendo:

- Si hay poco movimiento, por ejemplo al ver la televisión o al dormir
- Si está sentado en el suelo cerca del aparato
- Si se encuentra en un lugar alejado del aparato a aproximadamente 5 m (16 ft) o más
- Los objetos en movimiento, como ventiladores, robots aspiradores o animales de compañía, pueden confundirse con personas.

Temporizador de sueño

Puede ajustar el aparato para que se apague automáticamente después de una hora establecida. El aparato cambiará automáticamente la temperatura, la velocidad del ventilador y la dirección del flujo de aire. Hay dos maneras de configurar el temporizador de sueño. Esta función se puede ajustar cuando el aparato está encendido.

Método 1

- 1** Encienda el aparato.
- 2** Pulse el botón **Función**.

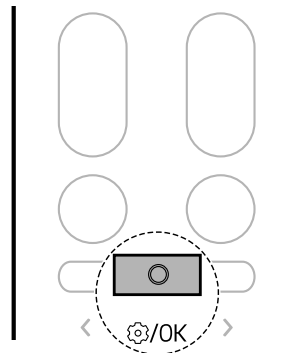

3 Presione el botón **< o >** hasta que el icono inferior parpadee en la parte inferior de la

pantalla de visualización. Luego, presione el botón **Función**.

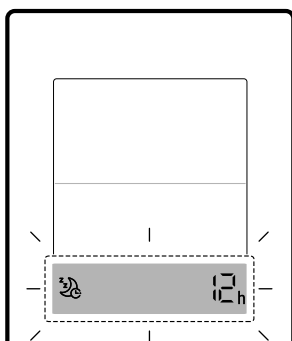
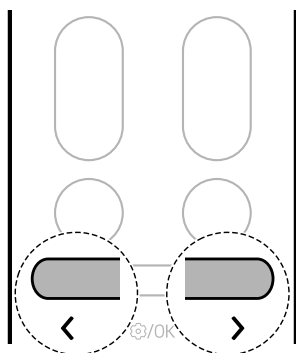

4 Pulse el botón **< o >** para ajustar el tiempo deseado. Luego presione el botón **Función**.

- La programación de sueño comienza desde 30 minutos y el Temporizador de sueño puede ajustarse en incrementos de hora de hasta 12 horas.

Método 2

1 Encienda el aparato.

2 Pulse el botón .

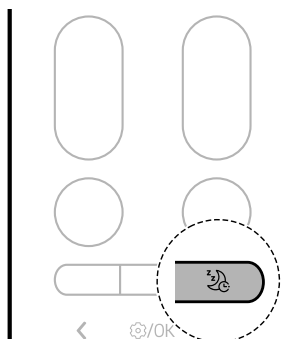

3 Pulse el botón **< o >** para ajustar el tiempo deseado. Luego presione el botón **Función**.

- La programación de sueño comienza desde 30 minutos y el Temporizador de sueño puede ajustarse en incrementos de hora de hasta 12 horas.

NOTA

- La pantalla de la unidad interior muestra la hora establecida de 1 Hr a 12 Hr solo durante 5 segundos y luego desaparece en algunos modelos.
- En el modo **Refrigeración** y **Deshumidificación**, la temperatura aumenta 1 °C después de 30 minutos y 1 °C adicional después de otros 30 minutos para un sueño con mayor confort. La temperatura aumenta hasta 2 °C respecto a la temperatura predeterminada y hasta 30 °C.
- Aunque la visualización para la velocidad del ventilador en la pantalla podría cambiar, la velocidad del ventilador se ajusta automáticamente.
- En el modo **Calefacción**, la temperatura disminuye en 1 °C después de 1 hora y en 1 °C adicional después de 1 hora más para un sueño con mayor confort. La temperatura aumenta hasta 2 °C respecto a la temperatura predeterminada.

- Cuando se conecta a la unidad exterior múltiple, es posible que la temperatura no cambia automáticamente.

pantalla de visualización. Luego, presione el botón **Función**.

Temporizador de encendido y apagado

Puede ajustar el aparato para encenderse y apagarse automáticamente después de un tiempo establecido.

Los ajustes **Temporizador de activación** y **Temporizador de desactivación** pueden definirse juntos.

Ajuste del temporizador de encendido

Puede ajustar o cancelar la función si el aparato se enciende o apaga.

- 1 Pulse el botón **Función**.

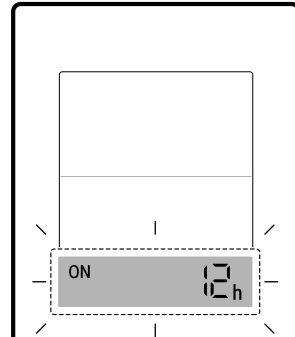
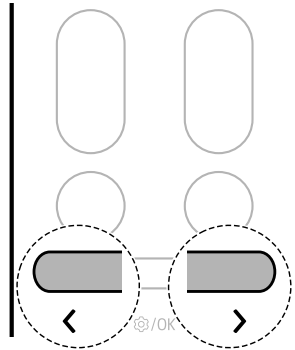
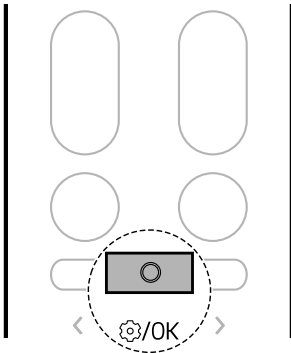

- 3 Pulse el botón **< o >** para ajustar el tiempo deseado. Luego presione el botón **Función**.
 - El tiempo puede ajustarse hasta 24 horas.

- 2 Presione el botón **< o >** hasta que el icono inferior parpadee en la parte inferior de la

Ajuste del temporizador de apagado

Puede ajustar o cancelar la función si el aparato se enciende o apaga.

- 1 Pulse el botón **Función**.

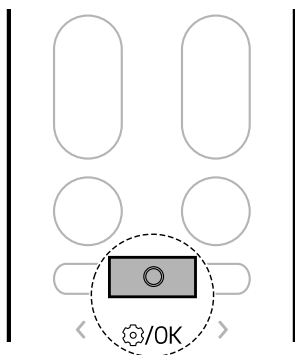

- 2 Presione el botón < o > hasta que el icono inferior parpadee en la parte inferior de la pantalla de visualización. Luego, presione el botón **Función**.

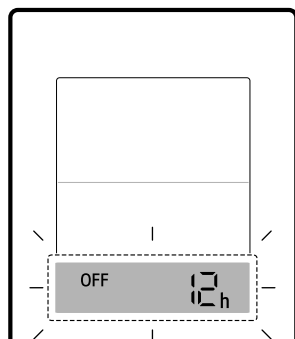
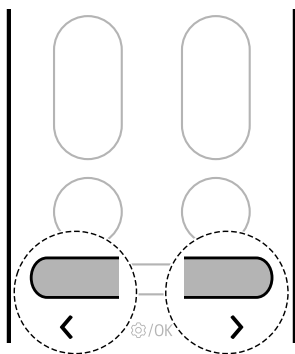

- 3 Pulse el botón < o > para ajustar el tiempo deseado. Luego presione el botón **Función**.
 - El tiempo puede ajustarse hasta 24 horas.

Cancelar los ajustes del temporizador

Puede cancelar todos los ajustes del temporizador.

- 1 Pulse el botón **Función**.

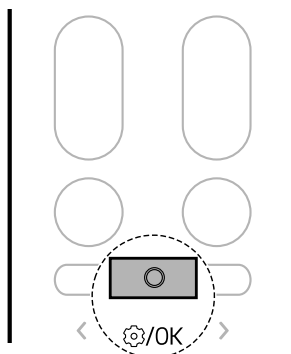

- 2 Presione el botón < o > hasta que el icono inferior parpadee en la parte inferior de la

pantalla de visualización. Luego, presione el botón **Función**.

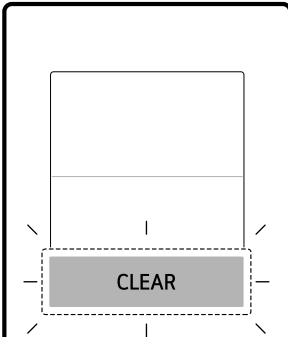
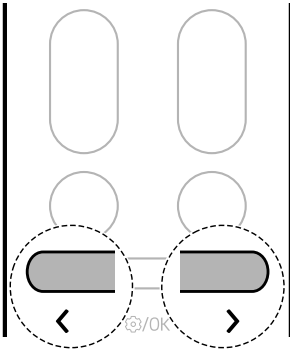

- Mantenga pulsado el botón  durante unos 3 segundos para activar la función de **Muteo**.

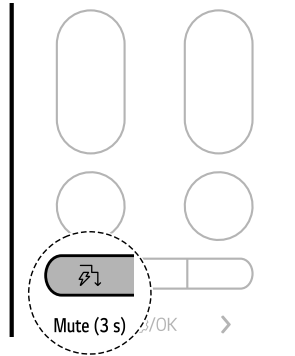

NOTA

- Cada vez que se ajuste la función, la función cambia a encendido y apagado.
- Cuando el Muteo se establece,  aparece durante un momento en la pantalla de la unidad interior y el sonido del timbre se desactiva.
- Esta función podría funcionar de manera diferente dependiendo del modelo.

Función muteo

Puede activar o desactivar el sonido del timbre para que le avise cuando ajuste o cambie la función del aire acondicionado.

Función luz apagada

Puede ajustar el brillo de la pantalla de la unidad interior.

- Mantenga pulsado el botón  durante unos 3 segundos para ajustar la función luz apagada.

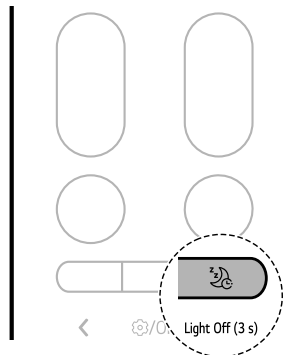

NOTA

- El botón enciende o apaga la pantalla.
- Si el brillo de la pantalla de una unidad interior está apagado, al pulsar un botón del mando a distancia inalámbrico se enciende automáticamente la pantalla durante un tiempo.
- Esta función podría funcionar de manera diferente dependiendo del modelo.

Función silencio (en algunos modelos)

Puede reducir el ruido de la unidad exterior para no molestar a sus vecinos.

1 Encienda el aparato.

2 Pulse el botón **Función**.

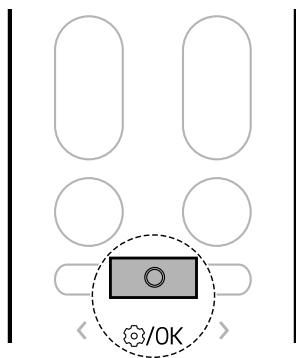

3 Presione el botón < o > hasta que el icono inferior parpadee en la parte inferior de la

pantalla de visualización. Luego, presione el botón **Función**.

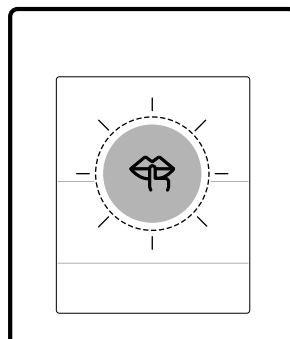
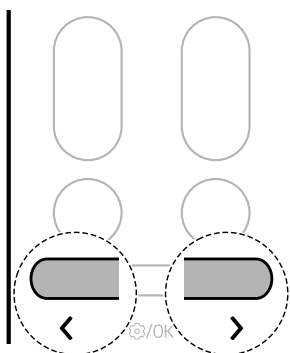

4 Presione el botón < o > para establecer la función silencioso.

- Cada vez que se presiona el botón, la función cambia en este orden: ENCENDIDO ↔ APAGADO

5 Posteriormente, presione el botón **Función**.

NOTA

- Esta función se deshabilita cuando presiona el botón **Mode** o **Jet Mode**.
- Esta función está disponible con los modos **Refrigeración**, **Calefacción** y **Cambio automático**.

- Cuando se conecta a la unidad exterior múltiple, es posible que no se admita esta función.

Función calor bajo (en algunos modelos)

Puede manejar el sistema de calefacción para mantener una temperatura ambiente mínima y prevenir que los objetos de la sala se congelen cuando no se encuentra en su hogar durante periodos prolongados.

1 Encienda el aparato.

2 Pulse el botón **Función**.

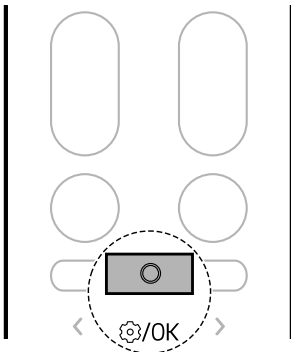

3 Presione el botón **< o >** hasta que el icono inferior parpadee en la parte inferior de la

pantalla de visualización. Luego, presione el botón **Función**.

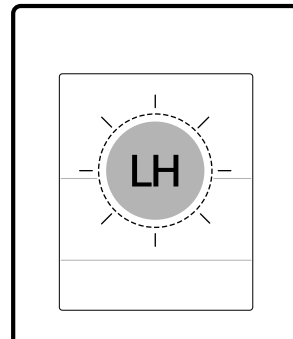
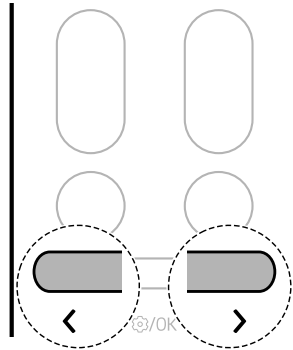

4 Pulse el botón **< o >** para ajustar la función calefacción baja.

- Cada vez que se presiona el botón, la función cambia en este orden: ENCENDIDO ↔ APAGADO

5 Posteriormente, presione el botón **Función**.

NOTA

- Esta función está disponible con el modo **Calefacción**.
- Para volver al modo **Calefacción**, pulse el botón **Temperatura** **▲, ▼, Fan Speed** **+**, **-** o **Mode**.

NOTA

- Si se pulsa el botón **Jet Mode** mientras la función **Calefacción baja** se está ejecutando, la función se desactiva y el modo **Calefacción de alta potencia** se activa inmediatamente (en los modelos con **Calefacción de alta potencia**).
- Si se produce un error, el funcionamiento podría interrumpirse para evitar daños al aparato.
- Los botones **Soft Air** y  no se pueden utilizar mientras la función **Calefacción baja** está en funcionamiento.
- Se muestra LH en la unidad interior.
- La temperatura de la habitación se controla a unos 10 °C. La temperatura cambia según el aparato.
- Cuando se conecta a la unidad exterior múltiple, es posible que no se admita esta función.

Comprobar la temperatura ambiente

Puede comprobar la temperatura de la habitación actual.

1 Encienda el aparato.

2 Pulse el botón **Función**.

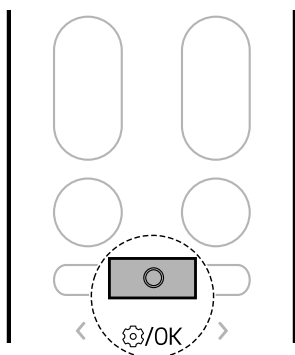

3 Presione el botón **< o >** hasta que el icono inferior parpadee en la parte inferior de la pantalla de visualización. Luego, presione el botón **Función**.

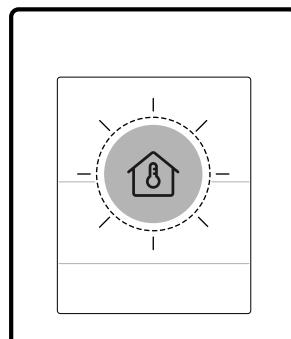
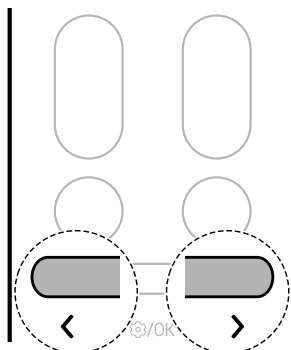
**NOTA**

- La temperatura de la habitación se muestra durante 5 segundos antes de volver a la visualización anterior.
- Esta función podría funcionar de manera diferente dependiendo del modelo.
- En algunas funciones, la configuración de la temperatura se muestra en lugar de la temperatura de la habitación.

FUNCIONES SMART

Aplicación LG ThinQ

Esta función solo está disponible en modelos con Wi-Fi.

La aplicación **LG ThinQ** le permite comunicarse con el aparato usando un teléfono inteligente.

Características de la aplicación LG ThinQ

Características comunes

Comuníquese con el aparato desde un smartphone utilizando la aplicación **LG ThinQ**.

- **Smart Diagnosis**

- Si experimenta algún problema mientras utiliza el aparato, esta función de diagnóstico inteligente le ayudará a diagnosticar el problema.

Características adicionales

Puede disponer de más funciones si su aparato está conectado al Wi-Fi.

- Ajustes
 - Le permite ajustar diversas opciones en el aparato y en la aplicación.

NOTA

- En los siguientes casos, debe actualizar la información de red de cada electrodoméstico en la aplicación **LG ThinQ** dentro de **Tarjetas dispositivo** → **Configuraciones** → **Cambie la red**.
 - el router inalámbrico ha cambiado
 - la contraseña del router inalámbrico ha cambiado
 - el proveedor de servicio de internet ha cambiado
- El aparato podría verse modificado para realizar mejoras en él sin previo aviso a los usuarios.
- Las funciones pueden variar según el modelo.

Instalación de la aplicación LG ThinQ y conexión de un aparato LG

Modelos con código QR

Escanee el código QR adjunto al producto utilizando la cámara o una aplicación lectora de códigos QR desde su smartphone.



Modelos sin código QR

- 1 Busque la aplicación **LG ThinQ** en Google Play Store o Apple App Store en un smartphone, e instálela.
- 2 Ejecute la aplicación **LG ThinQ** e inicie sesión con su cuenta existente o cree una cuenta LG para iniciar sesión.
- 3 Toque el botón agregar (+) en la aplicación **LG ThinQ** para conectar su aparato LG. Siga las instrucciones en la aplicación para finalizar el proceso.

NOTA

- Para verificar la conexión Wi-Fi, compruebe que el indicador Wi-Fi del panel de control esté iluminado.

NOTA

- El dispositivo solo es compatible con redes Wi-Fi de 2,4 GHz. Para comprobar la frecuencia de red, póngase en contacto con su proveedor de servicios de Internet o consulte el manual del router inalámbrico.
- **LG ThinQ** no se hace responsable de ningún problema o fallo de conexión a la red, mal funcionamiento o errores causados por la conexión de red.
- El entorno inalámbrico circundante puede hacer que el servicio de red inalámbrica tenga un funcionamiento muy lento.
- Si la distancia entre el aparato y el router inalámbrico es demasiado grande, la fuerza de la señal se debilita. Es posible que la conexión lleve mucho tiempo o que la instalación dé error.
- Si el aparato tiene algún problema para conectarse a la red Wi-Fi, es posible que sea porque está demasiado lejos del router. Adquiera un repetidor Wi-Fi (un amplificador de alcance inalámbrico) para incrementar la señal Wi-Fi.
- La conexión de red podría no funcionar correctamente con algunos proveedores de servicios de Internet.
- Es posible que la conexión Wi-Fi no se establezca o se vea interrumpida debido al entorno de la red doméstica.
- El aparato no puede registrarse debido a problemas en la transmisión de la señal inalámbrica. Desenchufe el aparato y espere aproximadamente un minuto para volver a intentarlo.
- Si el firewall del router inalámbrico está activado, desactive el firewall o añada una excepción.
- El nombre de la red inalámbrica (SSID) debe ser una combinación de letras del alfabeto inglés y números (no utilice caracteres especiales).
- La interfaz de usuario (UI) del smartphone puede variar en función del sistema operativo (SO) móvil y el fabricante.
- Si el protocolo de seguridad del router está establecido en **WEP**, es posible que no pueda configurar la red. Cambie a otros protocolos de

seguridad (se recomienda **WPA2**) y vuelva a conectar el producto.

Actualización de su aparato

Puede actualizar su aparato con nuevas funciones a través de la app **LG ThinQ**.

- Cuando haya nuevas funciones disponibles, aparecerá una nueva notificación en la pantalla según se muestra debajo, cuando enciende el aparato.

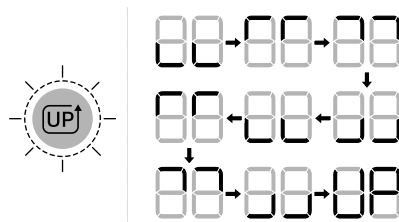

- Después de la actualización, la función del aparato podría cambiar respecto a lo indicado en el manual del usuario.

- 1 Una vez que reciba una notificación de actualizaciones, también recibirá una notificación de actualizaciones en su teléfono inteligente.
- 2 Toque en la notificación de actualizaciones en su teléfono inteligente para entrar en la pantalla de **Actualizaciones de funciones** en la app **LG ThinQ**.
- 3 Cuando entre en la pantalla **Actualizaciones de funciones**, seleccione las nuevas funciones y toque en el botón **actualizar**.
 - Se puede comprobar el progreso de la actualización en el panel de control del aparato.
 - No desenchufe el cable de alimentación del aparato durante la actualización, ya que interrumpirá el proceso.

- 4 Después de la actualización, para cambiar los ajustes detallados de las funciones actualizadas, consulte la guía en la app **LG ThinQ**.

Detección de ventanas abiertas (en algunos modelos/LG ThinQ)

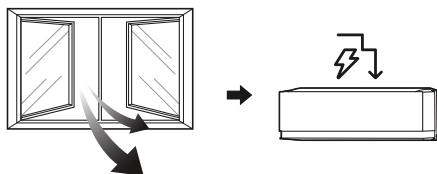

Cuando se abre una ventana o entra aire del exterior, se puede detectar el cambio de temperatura y se activa el modo **Control de energía**.

Para utilizar la función **Detección de ventanas abiertas** o ajustar la **Hora de desactivación del control de energía**, conecte el aparato a la aplicación **LG ThinQ**.

- Si se abre una ventana, se muestra 88, 60 o 40 en la pantalla de la unidad interior.

NOTA

- La función **Detección de ventanas abiertas** puede utilizarse con los modos **Refrigeración** y **Calefacción**.
- La función **Detección de ventanas abiertas** se cancela en las siguientes situaciones.
 - Si el aparato detecta que la ventana está cerrada
 - Si ha transcurrido la **Hora de desactivación del control de energía**
 - Si se cambia el modo de funcionamiento
- La función **Detección de ventanas abiertas** no está operativa en los siguientes casos.
 - Si el funcionamiento de **Refrigeración** y **Calefacción** se activa demasiado pronto después de activar el aparato
 - Si no hay demasiada diferencia de temperatura entre el interior y el exterior

- Si no hay suficiente ventilación a través de las ventanas
- Cuando se conecta a la unidad exterior múltiple, es posible que no se admita esta función.

Limpieza total (en algunos modelos/LG ThinQ)

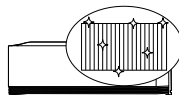

Al congelar y descongelar repetidamente el intercambiador de calor del acondicionador de aire, se eliminan contaminantes como el polvo y el aparato se mantiene limpio.

Después de la limpieza, reduce la humedad dentro de la unidad interior.

En algunas unidades interiores, aparece RL en la pantalla de la unidad interior.

NOTA

- La función **Limpieza total** finalizará después de que el aparato haya realizado el secado.
- Si la humedad en la habitación es elevada cuando la función **Limpieza total** está activa, el área cercana a la unidad interior puede empañarse.
- La función **Limpieza total** puede utilizarse en interiores a una temperatura de entre 21 °C y 32 °C y en exteriores entre 21 °C y 37 °C. La función **Limpieza total** es una función de gestión de la higiene, no una función de refrigeración, por lo que las condiciones de uso pueden variar respecto a la temperatura de refrigeración garantizada del aparato.
- Si la función **Limpieza total** se activa a una temperatura fuera del intervalo permitido, las alarmas de la aplicación **LG ThinQ** y la función no se activará.
- La función **Limpieza total** está disponible incluso cuando el aparato está en funcionamiento.

NOTA

- Si pulsa el botón  del aparato o del mando a distancia durante la **Limpieza total**, la función **Limpieza total** se desactiva.
- Durante la **Limpieza total**, puede oírse un ruido de "tic-tic-" o "tac-tac" al expandirse o contraerse el aparato.
- Después de la **Limpieza total**, el aparato se apagará automáticamente. Cuando se vuelva a encender la alimentación, funcionará en el modo **Refrigeración**.
- Si la función **Temporizador** está activada, es posible que la función **Limpieza total** no funcione con normalidad.
- Sale aire frío por la salida cuando se activa la función **Limpieza total**.

kW Manager (en algunos modelos/LG ThinQ)

El consumo de energía del acondicionador de aire se ajusta automáticamente en función de un programa y de un objetivo de consumo de energía establecidos por el usuario.

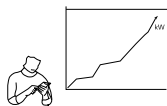

En algunos modelos aparece  en la pantalla de la unidad interior.

NOTA

- Cuando se utiliza la función **kW Manager**, la salida de aire frío puede reducirse, dependiendo de la cantidad de potencia objetivo restante.
- Cuando se supera el consumo eléctrico objetivo, se desactiva la función **kW Manager**.
- Cuando se utiliza los modos **Calefacción y Automático**, la función **kW Manager** está desactivada.
- Cuando se conecta a la unidad exterior múltiple, es posible que no se admita esta función.

- El consumo de energía mostrado a través de la aplicación **LG ThinQ** puede diferir del consumo de energía real, que se indica en su factura de servicios.
- La información sobre el consumo de energía puede variar en función del aparato.
- El consumo de energía puede diferir de los resultados medidos con otros dispositivos de medición.
- Dependiendo del entorno en el que esté instalado el dispositivo, el consumo de energía medido puede variar.
- El consumo de energía medido puede variar en función del entorno de uso o del método de uso del aparato doméstico.
- Al ajustar el tiempo de uso, el aparato no se enciende ni se apaga automáticamente.
- Incluso cuando la función **kW Manager** está activa, la función ajustada con el mando a distancia se refleja en primer lugar.
- El uso real puede diferir.

Sueño+ (en algunos modelos/LG ThinQ)



Utilícelo antes de dormir. El aparato aprende y ajusta automáticamente la temperatura y la velocidad del ventilador para crear un ambiente de sueño incluso más personalizado.

NOTA

- Esta función se puede ajustar cuando el aparato está encendido.
- Esta función está disponible con el modo **Refrigeración**.
- Cuando se conecta a la unidad exterior múltiple, es posible que no se admita esta función.

Información del aviso de software de código abierto

Para obtener el código fuente bajo GPL, LGPL, MPL y otras licencias de fuentes abiertas que tengan las obligaciones de revelar un código fuente, que esté contenido en este producto, y para acceder a todos los términos sobre licencia referidos, así como a los avisos sobre copyright y otros documentos relevantes, por favor, visite <https://opensource.lge.com>.

LG Electronics también le proporcionará código abierto en CD-ROM por un importe que cubre los gastos de su distribución (como el soporte, el envío y la manipulación) previa solicitud por correo electrónico a opensource@lge.com.

Esta oferta es válida para cualquier persona en posesión de esta información durante un periodo de tres años después del último envío de este producto.

Especificaciones del equipo de radio

Nombre del módulo	LCWB-001
Rango de frecuencias de LAN inalámbrica	2412 MHz - 2472 MHz
Potencia de salida (máx.) de LAN inalámbrica	18,14 dBm
Rango de frecuencia de Bluetooth	2402 MHz - 2480 MHz
Potencia de salida (máx.) de Bluetooth	7,03 dBm

Versión de software de la función inalámbrica: V 1.0
El usuario ha de tener en cuenta que el dispositivo deberá ser instalado y funcionar con una distancia mínima de 20 cm entre el mismo y el cuerpo.

Especificaciones del módulo de radar

Esta función solo está disponible en modelos con sensor de radar.

Nom bre del mod elo	Intervalo de frecuencias	Potencia de salida (máx.)
RSM V2	61,0 GHz ~ 61,5 GHz	6,27 dBm

Diagnóstico Usando LG ThinQ

Use esta función para ayudarle a diagnosticar y solucionar problemas de su aparato.

NOTA

- Por razones no atribuibles a la negligencia de LGE, es posible que el servicio no funcione debido a factores externos como, entre otros, la falta de disponibilidad de Wi-Fi, la desconexión de Wi-Fi, la política de la tienda local de aplicaciones o la falta de disponibilidad de la aplicación.
- La función podría estar sujeta a cambios sin previo aviso y podría presentar una forma diferente dependiendo de dónde se encuentre usted situado.

Utilizar LG ThinQ para diagnosticar problemas

Si sufre algún problema con su aparato equipado con Wi-Fi, puede transmitir datos de resolución de problemas a un smartphone usando la aplicación **LG ThinQ**.

- Ejecute la aplicación **LG ThinQ** y seleccione la característica **Smart Diagnosis** en el menú. Siga las instrucciones que se proporcionan en la aplicación **LG ThinQ**.

Uso de diagnóstico audible para diagnosticar problemas

Siga las instrucciones a continuación para usar el método de diagnóstico audible.

42 FUNCIONES SMART

- Ejecute la aplicación **LG ThinQ** y seleccione la característica **Smart Diagnosis** en el menú. Siga las instrucciones para obtener un diagnóstico audible que se proporciona en la aplicación **LG ThinQ**.

1 Introduzca correctamente el enchufe en la toma de corriente.

2 Coloque el micrófono de su teléfono inteligente cerca del aparato.

3 Pulse el botón **Función**.

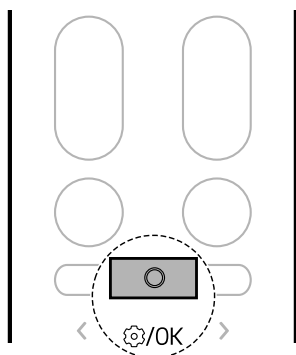

4 Presione el botón **< o >** hasta que el icono inferior parpadee en la parte inferior de la pantalla de visualización. Luego, presione el botón **Función**.

- Mantenga el smartphone en su sitio hasta que la transferencia de datos haya finalizado.

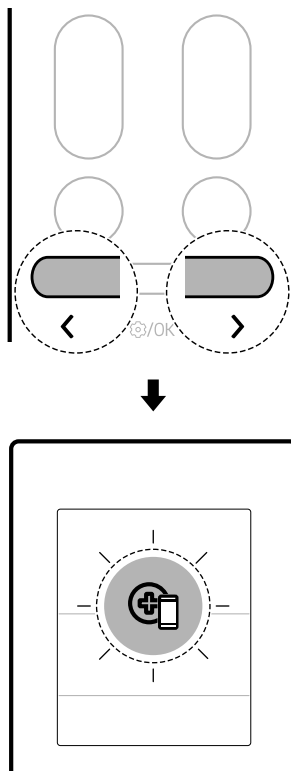

5 Después de que la transferencia de datos haya finalizado, el diagnóstico se mostrará en la aplicación.

NOTA

- Para obtener los mejores resultados posibles, no mueva el teléfono mientras los tonos se están transmitiendo.
- Asegúrese de minimizar el ruido ambiente o, de lo contrario, el teléfono podría no recibir correctamente los pitidos del timbre de la unidad interior.

MANTENIMIENTO

Limpieza

⚠ ADVERTENCIA

- Antes de limpiar o realizar un mantenimiento, desconecte la alimentación y espere hasta que el ventilador se detenga.

Intervalo de limpieza

Limpieza del aparato

Si el aparato no se va a utilizar durante un periodo de tiempo prolongado, séquelo para mantenerlo en las mejores condiciones. Limpie el aparato regularmente para mantener un rendimiento óptimo y evitar posibles averías.

- Seque el aparato en el modo **Ventilador** de 3 a 4 horas y desconecte la alimentación. Pueden producirse daños internos si queda humedad en los componentes del aparato.
- Antes de volver a utilizar el aparato, seque los componentes internos del aparato en modo **Ventilador** durante 3 o 4 horas. Esta acción ayudará a reducir el olor generado por la humedad.

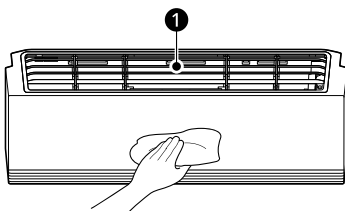

- 1 Filtro de aire

NOTA

- Esta característica podría variar dependiendo del tipo de modelo.

Tipo	Descripción	Intervalo
Unidad interior	Limpie la superficie de la unidad interior utilizando un paño suave y seco.	Regularmente
	Haga que un profesional limpie la bandeja de desagüe de condensados.	Una vez al año
	Haga que un profesional limpie el tubo de desagüe de condensados.	Cada 4 meses
	Sustituya las pilas del mando a distancia inalámbrico.	Una vez al año

44 MANTENIMIENTO

Tipo	Descripción	Intervalo
Unidad exterior	Haga que un profesional limpie las bobinas del intercambiador de calor y los conductos del panel. (Consulte a un técnico).	Una vez al año
	Haga que un profesional limpie el ventilador.	Una vez al año
	Haga que un profesional limpie la bandeja de desagüe de condensados.	Una vez al año
	Haga que un profesional verifique que todo el conjunto del ventilador esté apretado firmemente.	Una vez al año
	Limpie los componentes eléctricos con aire comprimido.	Una vez al año

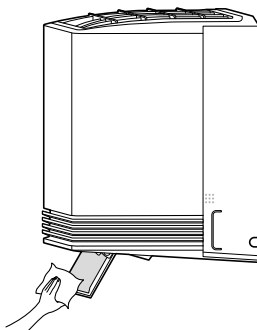

Limpeza del deflector de aire

- 1 Apague el aparato.
- 2 Mantenga pulsado el botón  durante unos 5 segundos para abrir el deflector de aire y facilitar su limpieza.
- 3 Limpie el deflector de aire utilizando un paño suave y seco.



- 4 Mantenga pulsado el botón  durante unos 5 segundos para cerrar el deflector de aire.

NOTA

- Cuando presiona el botón  mientras esta función está activada, no puede encender el aparato.
 - Si presiona el botón  más repetidamente, entonces podrá encender el aparato.

Limpeza del filtro y otras piezas

Tipo	Descripción	Intervalo
Filtro de aire	Limpie con una aspiradora o lave a mano.	2 semanas
Filtro de alérgenos	Limpie con una aspiradora o cepillo.	Cada 6 meses
Ionizador (en algunos modelos)	Utilice un bastoncillo de algodón seco para limpiar el polvo.	Cada 6 meses

NOTA

- No utilice nunca agua de más de 40 °C cuando limpie los filtros. Podría provocar deformaciones o decoloraciones.

NOTA

- Nunca utilice sustancias volátiles cuando limpie los filtros. Podrían dañar la superficie del aparato.
 - No lave el filtro de alérgenos con agua, porque el filtro podría dañarse (en algunos modelos).
-

Uso de la función Autosecado

En los modos de **Refrigeración** y **Deshumidificación**, se genera humedad en el interior de la unidad interior. Es posible reducir esa humedad.

- 1 Pulse el botón **Función**.

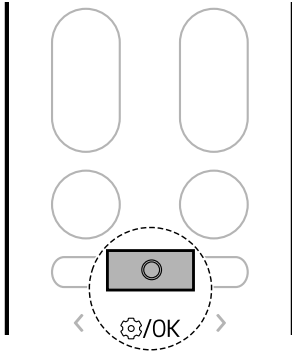

- 2 Presione el botón **< o >** hasta que el icono inferior parpadee en la parte inferior de la

pantalla de visualización. Luego, presione el botón **Función**.

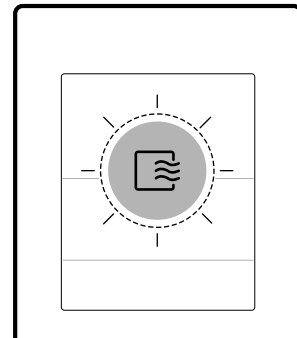
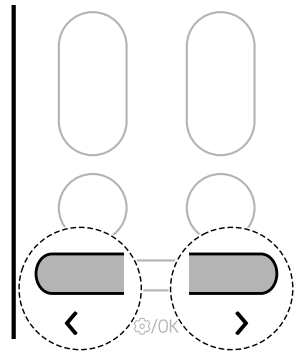

- 3 Presione el botón **< o >** para establecer el estado deseado de la función **Autosecado**.
 - Cada vez que se presiona el botón, la función cambia en este orden: Sto ↔ ENCENDIDO ↔ APAGADO

- 4 Posteriormente, presione el botón **Función**.

NOTA

- La función **Autosecado** viene configurada al adquirir el aparato. Si no desea usar esta función, desactívela.

NOTA

- El tiempo de **Autosecado** se ajusta automáticamente de acuerdo con las condiciones de uso del producto, y el estado de progreso se muestra como los minutos restantes en la pantalla de la unidad interior.
 - El tiempo de **Autosecado** es de hasta 20 minutos.
- La condición de secado dentro del aparato puede ser diferente dependiendo de la temperatura o humedad del aire interior.
 - Para secar más eficazmente el interior del electrodoméstico, opere el electrodoméstico en modo **Ventilador** durante más de 1 hora.
- Una vez que la función **Autosecado** está configurada, permanece habilitada hasta que se apague.
- Si el producto no se va a utilizar durante un largo periodo de tiempo, haga funcionar el modo **Ventilador** durante más de 1 hora para secar completamente el interior del aparato antes de guardarlo.
- Puede ajustar la función **Autosecado** incluso cuando el aparato esté parado.

Limpieza del intercambiador (en algunos modelos)

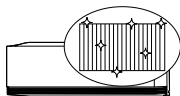

Al congelar y descongelar repetidamente el intercambiador de calor del acondicionador de aire, se eliminan contaminantes como el polvo y el aparato se mantiene limpio.

En la pantalla de la unidad interior se muestra FC y se indica el progreso de limpieza de 0 a 99.

1 Pulse el botón **Función**.

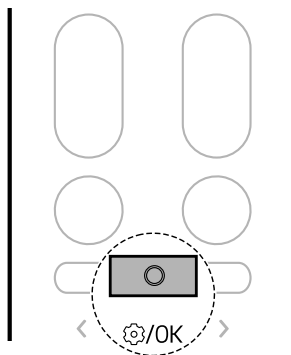

2 Presione el botón < o > hasta que el icono inferior parpadee en la pantalla de visualización. Luego, presione el botón **Función**.

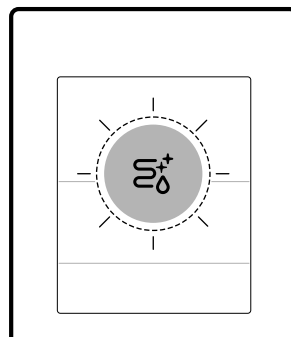
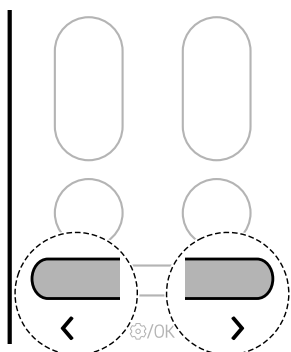

NOTA

- La función **Limpieza del intercambiador** finalizará después de que el aparato haya realizado el secado.
- Si la humedad en la habitación es elevada cuando la función **Limpieza del intercambiador** está activa, el área cercana a la unidad interior puede empañarse.
- La función **Limpieza del intercambiador** puede utilizarse en interiores a una temperatura de entre 21 °C y 32 °C y en exteriores entre 21 °C y 37 °C. La función **Limpieza del intercambiador** es una función de gestión de la higiene, no una función de refrigeración, por lo que las condiciones de uso pueden variar respecto a la temperatura de refrigeración garantizada del aparato.
- Si la función **Limpieza del intercambiador** se activa a una temperatura fuera del intervalo permitido, sonarán 5 pitidos y la función no se activará.
 - El código de la imagen inferior se mostrará en algunas unidades de interior.



- La función **Limpieza del intercambiador** está disponible incluso cuando el aparato está en funcionamiento.
- Si pulsa el botón  del aparato o del mando a distancia durante la **Limpieza del intercambiador**, la función **Limpieza del intercambiador** se desactiva.
- Durante la **Limpieza del intercambiador**, puede oírse un ruido de “tic-tic” o “tac-tac” al expandirse o contraerse el aparato.
- Después de la **Limpieza del intercambiador**, el aparato se apagará automáticamente. Cuando se vuelva a encender la alimentación, funcionará en el modo **Refrigeración**.
- Si la función **Temporizador** está activada, es posible que la función **Limpieza del intercambiador** no funcione con normalidad.
- Sale aire frío por la salida cuando se activa la función **Limpieza del intercambiador**.

- Cuando se conecta a la unidad exterior múltiple, es posible que no se admita esta función.

Extracción y sustitución del filtro de aire

NOTA

- No doble el filtro de aire, ya que podría romperse.
- Monte el filtro de aire correctamente para evitar que entre polvo y otras sustancias en el aparato.
- El número y la ubicación de los ganchos podría variar dependiendo del modelo del aparato.

- 1 Corte la alimentación al aparato.
- 2 Encontrará los tiradores del filtro de aire en la parte superior delantera del aparato.

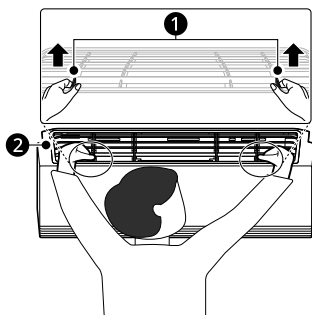

- ① Tiradores
- ② Filtro de aire

- 3 Tire ligeramente de los tiradores hacia arriba y, a continuación, levante todo el filtro para extraerlo.

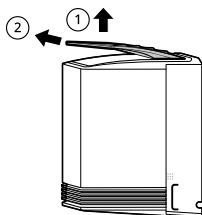

- 4 Inserte los ganchos del filtro de aire en las ranuras de la parte posterior del panel frontal.

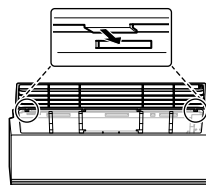

- 5 Empuje los ganchos hacia abajo hasta que encajen en su sitio.

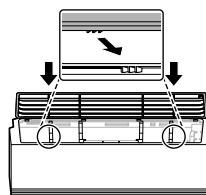

- 6 Para asegurarse de que el filtro esté correctamente montado, presione a lo largo de toda la parte delantera del filtro.

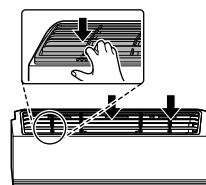

Limpieza del filtro de aire

Limpie el filtro de aire una vez cada 2 semanas, o más, si es necesario.

- 1 Retire el filtro de aire del aparato.

- 2** Limpie el filtro de aire con una aspiradora o lávelo con agua tibia y un detergente suave.

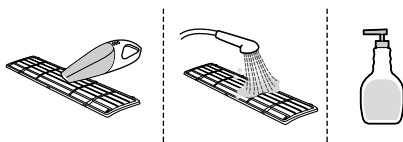

- 3** Seque el filtro a la sombra.

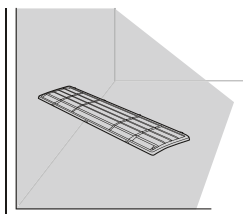

NOTA

- No haga funcionar el aparato sin el filtro puesto.

Limpieza del filtro de alérgenos (en algunos modelos)

NOTA

- El número y la ubicación de las piezas podría variar dependiendo del modelo del aparato.
- Las características pueden cambiar dependiendo del tipo de modelo.

- 1** Corte la alimentación al aparato.

- 2** Retire el filtro de aire de la unidad interior.

- 3** Retire el filtro de alérgenos de la unidad interior.

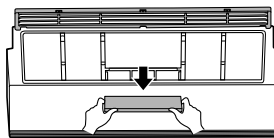

- 4** Limpie el filtro con una aspiradora.
- No lave el filtro de alérgenos con agua.

- 5** Inserte el filtro de alérgenos.

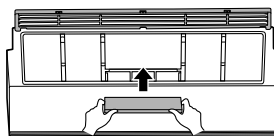

- 6** Sustituya el filtro de aire.

- 7** Compruebe el lateral de la cubierta frontal para asegurarse de que el filtro de aire está montado correctamente.

Limpieza del ionizador (en algunos modelos)

- 1** Apague el aparato.

- 2** Mantenga pulsado el botón  durante unos 5 segundos para abrir el deflector de aire.

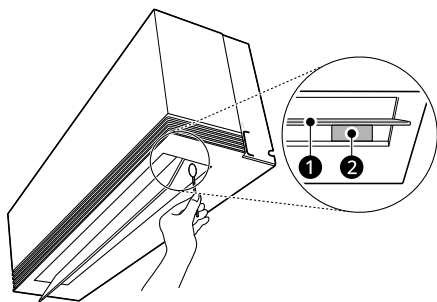

- 3** Limpie el ionizador usando un bastoncillo de algodón seco.



- ❶ Deflector de aire
- ❷ Ionizador

- 4** Mantenga pulsado el botón  durante unos 5 segundos para cerrar el deflector de aire.

NOTA

- Cuando presiona el botón  mientras esta función está activada, no puede encender el aparato.
 - Si presiona el botón  más repetidamente, entonces podrá encender el aparato.
-

RESOLUCIÓN DE PROBLEMAS

Antes de solicitar asistencia técnica

Por favor, compruebe lo siguiente antes de ponerse en contacto con el centro de servicio técnico. Si el problema persiste, póngase en contacto con su centro de servicio técnico local.

NOTA

- Algunas funciones podrían no estar incluidas según el modelo.

Función autodiagnóstico

Este aparato incorpora una función de **Autodiagnóstico**. Si se produce un error, la luz de la unidad interior parpadeará en intervalos de 2 segundos. En este caso, póngase en contacto con su distribuidor o con el centro de servicio técnico local.

Funcionamiento

Síntomas	Causa posible y solución
El aparato no funciona con normalidad.	Sale un olor a quemado o sonidos extraños del aparato. <ul style="list-style-type: none"> • Apague el aparato, desactive o desconecte el suministro de alimentación y póngase en contacto con el centro de servicio técnico.
	Hay fugas de agua de la unidad interior incluso si el nivel de humedad es bajo. <ul style="list-style-type: none"> • Apague el aparato, desactive o desconecte el suministro de alimentación y póngase en contacto con el centro de servicio técnico.
	El cable de alimentación está dañado o está generando un calor excesivo. <ul style="list-style-type: none"> • Apague el aparato, desactive o desconecte el suministro de alimentación y póngase en contacto con el centro de servicio técnico.
	Hay un interruptor, un disyuntor (seguridad, tierra) o un fusible que no está funcionando adecuadamente. <ul style="list-style-type: none"> • Apague el aparato, desactive o desconecte el suministro de alimentación y póngase en contacto con el centro de servicio técnico.
	El aparato genera un código de error a raíz de su autodiagnóstico. <ul style="list-style-type: none"> • Apague el aparato, desactive o desconecte el suministro de alimentación y póngase en contacto con el centro de servicio técnico.
La velocidad del ventilador no se puede ajustar.	El modo Alta potencia o el modo Funcionamiento automático está seleccionado. <ul style="list-style-type: none"> • En algunos modos de funcionamiento, no puede ajustar la velocidad del ventilador. Seleccione un modo de funcionamiento en el que pueda ajustar la velocidad del ventilador.

Síntomas	Causa posible y solución
La temperatura no puede ajustarse.	<p>El modo Ventilador o el modo Alta potencia está seleccionado.</p> <ul style="list-style-type: none"> En algunos modos de funcionamiento, no es posible ajustar la temperatura. Seleccione un modo de funcionamiento en el que pueda ajustar la temperatura.
El aparato se detiene durante el funcionamiento.	<p>El aparato se ha apagado repentinamente.</p> <ul style="list-style-type: none"> Es posible que se haya agotado el tiempo de la función Temporizador de desactivación, que desactiva el aparato. Compruebe los ajustes del temporizador.
	<p>Se ha producido un corte en la alimentación durante el funcionamiento.</p> <ul style="list-style-type: none"> Espere a que se restablezca el suministro eléctrico. Si la función Reinicio automático está activada, el aparato reanudará su último funcionamiento varios minutos después de que se restablezca el suministro eléctrico.
El aparato no funciona.	<p>El aparato está desenchufado.</p> <ul style="list-style-type: none"> Compruebe si el cable de alimentación es enchufado en la toma de corriente o si los aisladores de potencia están conectados.
	<p>Ha explotado un fusible o se ha bloqueado el suministro de alimentación.</p> <ul style="list-style-type: none"> Sustituya el fusible o compruebe si el disyuntor ha saltado.
	<p>Se ha producido un corte en la alimentación.</p> <ul style="list-style-type: none"> Apague el aparato cuando ocurra un corte en la alimentación. Cuando se restaure la alimentación, espere 3 minutos, y luego encienda el aparato.
	<p>El voltaje es demasiado alto o demasiado bajo.</p> <ul style="list-style-type: none"> Compruebe si el disyuntor ha saltado.
	<p>El aparato se ha apagado automáticamente a una hora predeterminada.</p> <ul style="list-style-type: none"> Encienda el aparato.
	<p>El ajuste de la pila en el mando a distancia inalámbrico es incorrecto.</p> <ul style="list-style-type: none"> Asegúrese de que las pilas están insertadas correctamente en su mando a distancia inalámbrico. Si las baterías están colocadas correctamente, pero el aparato sigue sin funcionar, sustituya las pilas e inténtelo de nuevo.
El aparato no emite aire refrigerado.	<p>El aire no circula adecuadamente.</p> <ul style="list-style-type: none"> Asegúrese de que no haya cortinas, contraventanas o muebles bloqueando la parte frontal del aparato.
	<p>El filtro de aire está sucio.</p> <ul style="list-style-type: none"> Limpie el filtro de aire una vez cada 2 semanas. Consulte «Limpieza del filtro de aire» para más información.

Síntomas	Causa posible y solución
El aparato no emite aire refrigerado.	<p>La temperatura ambiente es demasiado alta.</p> <ul style="list-style-type: none"> En verano, es posible que se tarde un cierto tiempo en enfriar por completo el aire interior. En este caso, seleccione el modo Alta potencia para enfriar el aire interior rápidamente.
	<p>El aire frío se sale de la habitación.</p> <ul style="list-style-type: none"> Asegúrese de que ningún aire frío se esté saliendo a través de puntos de ventilación de la habitación.
	<p>La temperatura deseada es más alta que la temperatura actual.</p> <ul style="list-style-type: none"> Ajuste la temperatura deseada a un nivel inferior al de la temperatura actual.
	<p>Hay una fuente de calefacción cercana.</p> <ul style="list-style-type: none"> Evite el uso de generadores de calor como hornos eléctricos o cocinas de gas mientras el aire acondicionado esté funcionando.
	<p>El modo Ventilador está seleccionado.</p> <ul style="list-style-type: none"> Durante el modo Ventilador, el aire sale del aparato sin enfriar ni calentar el aire interior. Cambie el modo de funcionamiento al funcionamiento de refrigeración.
	<p>La temperatura exterior es demasiado alta.</p> <ul style="list-style-type: none"> El efecto de refrigeración podría no ser suficiente.

Rendimiento

Síntomas	Causa posible y solución
La unidad interior sigue funcionando incluso cuando el aparato ha sido apagado.	<p>La función Limpieza automática+ está en funcionamiento.</p> <ul style="list-style-type: none"> Deje que la función Limpieza automática+ continúe puesto que reduce cualquier resto de humedad dentro de la unidad interior. Si no desea esta función, puede apagar la unidad interior.
La salida de aire de la unidad interior está descargando vaho.	<p>El aire refrigerado del aparato genera vaho.</p> <ul style="list-style-type: none"> Cuando la temperatura ambiente disminuya, este fenómeno desaparecerá.
Hay fugas de agua de la unidad exterior.	<p>En los funcionamientos de calefacción, gotea agua condensada del intercambiador de calor.</p> <ul style="list-style-type: none"> Esto requiere que un tubo de desagüe se instale debajo de la bandeja base. Póngase en contacto con el instalador.

Síntomas	Causa posible y solución
Hay ruidos o vibraciones.	<p>Se puede oír un sonido de clic cuando el aparato arranca o se detiene debido al movimiento de la válvula de inversión.</p> <p>Crujido: las piezas de plástico de la unidad interior crujen cuando se encogen o expanden debido a cambios bruscos de temperatura.</p> <p>Sonido de flujo o soplado: se trata del flujo de refrigerante a través del aparato.</p> <ul style="list-style-type: none"> El ruido es normal durante o después del funcionamiento. No es un señal de avería.
La unidad interior desprende malos olores.	<p>El mal olor (como el del humo de un cigarrillo) puede absorberse en la unidad interior y ser descargado con el flujo de aire.</p> <ul style="list-style-type: none"> Si el olor no desaparece, es necesario lavar el filtro. Si esto no funciona, póngase en contacto con el centro de servicio técnico para limpiar el intercambiador de calor.
El aparato no produce aire caliente.	<p>Cuando se inicia el modo Calefacción, el deflector está casi cerrado y no sale aire, aunque la unidad exterior esté funcionando.</p> <ul style="list-style-type: none"> Esto es normal. Por favor, espere hasta que el aparato haya generado suficiente aire caliente para impulsarlo a través de la unidad interior.
	<p>La unidad exterior está en modo descongelación.</p> <ul style="list-style-type: none"> En el modo Calefacción, se acumula hielo y escarcha en las bobinas cuando desciende la temperatura exterior. El modo Descongelación reduce la capa de escarcha en la bobina y debería terminar en unos 15 minutos.
	<p>La temperatura exterior es demasiado baja.</p> <ul style="list-style-type: none"> El efecto de calefacción podría no ser suficiente.

Wi-Fi

Síntomas	Causa posible y solución
Su aparato doméstico y el smartphone no están conectados a la red Wi-Fi.	<p>La contraseña de la red Wi-Fi a la que intenta conectarse es incorrecta.</p> <ul style="list-style-type: none"> Encuentre la red Wi-Fi conectada a su smartphone y elimínela, luego registre su aparato en LG ThinQ.
	<p>Los Datos móviles de su smartphone están activados.</p> <ul style="list-style-type: none"> Desactive los Datos móviles de su smartphone y registre el aparato utilizando la red Wi-Fi.
	<p>El nombre de la red inalámbrica (SSID) se ha configurado de forma incorrecta.</p> <ul style="list-style-type: none"> El nombre de la red inalámbrica (SSID) debe ser una combinación de letras del alfabeto inglés y números (no utilice caracteres especiales).

Síntomas	Causa posible y solución
Su aparato doméstico y el smartphone no están conectados a la red Wi-Fi.	La frecuencia del router no es de 2,4 GHz. <ul style="list-style-type: none">• Solo se admiten frecuencias de router de 2,4 GHz. Configure el router inalámbrico en 2,4 GHz y conecte el electrodoméstico al router inalámbrico. Para comprobar la frecuencia del router, póngase en contacto con su proveedor de servicios de Internet o con el fabricante del router.
	La distancia entre el aparato y el router es demasiado grande. <ul style="list-style-type: none">• Si la distancia entre el aparato y el router es demasiado grande, es posible que la señal sea débil y la conexión no se configure correctamente. Acerque el router al aparato.

