



NAUDOTOJO VADOVAS

LG UltraGear™

Gaming Monitor

(LED MONITORIUS*)

* LG LED monitoriai yra LCD monitoriai su galiniu LED apšvietimu.

Prieš pradėdami dirbti su aparatu, atidžiai perskaitykite šį vadovą ir saugokite jį, nes gali prireikti ateityje.

38GN950/38GN950P

38GN95B

TURINYS

LICENCIJA.....3

INFORMACIJA APIE ATVIROJO KODO PROGRAMINĖS ĮRANGOS NAUDOJIMĄ.....4

SURINKIMAS IR PARUOŠIMAS...4

- Palaikomos tvarkyklės ir programinė įranga.. 5
- Gaminio ir mygtukų aprašymas..... 5
 - Valdymo mygtuko naudojimas
 - Apšvietimo mygtuko naudojimas
- Monitoriaus statymas į kitą vietą ir kėlimas.. 7
 - Laikymas ant stalo
 - Stovo aukščio reguliavimas
 - Kampo reguliavimas
 - Kabelių tvarkymas
 - Kensington užrakto naudojimas
 - Prie sienos montuojamo laikiklio montavimas
 - Montavimas ant sienos

MONITORIAUS NAUDOJIMAS. 15

- Prisijungimas prie kompiuterio 15
 - HDMI jungtis
 - DisplayPort ekrano prievado jungtis
- Prijungimas prie garso / vaizdo įrenginių 16
 - HDMI jungtis
- Išorinių įrenginių prijungimas..... 17
 - USB kabelio prijungimas
 - Ausinių prijungimas

NAUDOTOJO NUSTATYMAI 18

- Pagrindinio meniu aktyvavimas..... 18
 - Pagrindinio meniu funkcijos
- Naudotojo nustatymai 20
 - Meniu nustatymai

TRIKDŽIŲ ŠALINIMAS..... 32

GAMINIO SPECIFIKACIJOS..... 35

- Gamyklinis palaikymo režimas..... 39
- HDMI sinchronizavimas (vaizdas)..... 40

LICENCIJA

Kiekvienam modeliui taikomos skirtingos licencijos. Daugiau informacijos apie licenciją rasite apsilankę www.lg.com.



The terms HDMI, HDMI High-Definition Multimedia Interface, and the HDMI Logo are trademarks or registered trademarks of HDMI Licensing Administrator, Inc.



The SuperSpeed USB Trident logo is a registered trademark of USB Implementers Forum, Inc.



MaxxAudio and additional MAXX trademarks are trademarks and/or registered trademarks of Waves Audio Ltd.

INFORMACIJA APIE ATVIROJO KODO PROGRAMINĖS ĮRANGOS NAUDOJIMĄ

Norėdami gauti šią gaminyje esantį atvirąjį kodą pagal GPL, LGPL, MPL ir kitas atvirojo kodo licencijas, apsilankykite <http://opensource.lge.com>.

Atsisiųsti galima ne tik atvirąjį kodą, bet ir visas nurodytų licencijų sąlygas, garantijų atsakymus ir autorių teisių pastabas.

„LGE Electronics“ pateiks atvirąjį kodą CD-ROM laikmenoje sumokėjus atitinkamas išlaidas padengiantį mokestį (laikmenos, siuntimo ir kt. išlaidos) ir paštu pateikus prašymą opensource@lge.com.

Šis pasiūlymas galioja trejus metus nuo paskutinio šio produkto siuntimo. Šis pasiūlymas galioja visiems, gavusiems šią informaciją.

SURINKIMAS IR PARUOŠIMAS



DĖMESIO

- Visada naudokite tik originalius LG priedus, kad užtikrintumėte saugumą ir tinkamą gaminio eksploatavimą.
- Bet kokiai žalai ar sužalojimams, atsiradusiems dėl nelegalių prekių naudojimo, garantija netaikoma.
- Rekomenduojama naudoti pateiktus komponentus.
- Jei naudosite LG nepatvirtintus bendrojo naudojimo kabelius, ekranas gali būti nerodomas arba galimi vaizdo triukšmai.
- Šiame dokumente esančiuose paveikslėliuose vaizduojamos įprastos procedūros, todėl jos gali skirtis nuo paties gaminio.
- Surinkdami gaminį netepkite pašalinių medžiagų (tepalų, alyvų, kt.) ant srieginių dalių. (Taip darydami galite sugadinti gaminį).
- Jei varžtus veršite per stipriai, galite sugadinti monitorių. Garantija negalios tokiu būdu sugadintam gaminiui.
- Neneškite monitoriaus apversto, kai jį laikote tik už stovo pagrindo. Monitorius gali nukristi nuo stovo ir taip galite susižeisti.
- Keliant ar pernešant monitorių, nelieskite jo ekrano. Monitoriaus ekraną veikianti jėga gali jį pažeisti.
- Dėl bangų modelio išvaizdos, priešingai nei bendrasis padengimo metodas, taikoma pridėdamas blizgios medžiagos į žaliavą. Turėdamas reikiamą išvaizdą, jis pasižymi tvirtumu. Prašome naudoti produktą pasitikint, nes visiškai nėra problemos to daryti.

! PASTABA

- Komponentai gali atrodyti kitaip, nei parodyti čia.
- Visa šiame vadove pateikta informacija ir specifikacijos gali būti pakeistos be išankstinio pranešimo, kad būtų pagerintos gaminio eksploatacinės savybės.
- Norėdami įsigyti papildomų priedų, apsilankykite elektronikos parduotuvėje, internetinėje parduotuvėje arba susisiekite su mažmeninės prekybos parduotuve, iš kurios pirkote gaminį.
- Pateiktas maitinimo laidas, priklausomai nuo regiono gali skirtis.

Palaikomos tvarkyklės ir programinė įranga

Galite atsisiųsti ir įdiegti naujausią versiją iš „LGE“ tinklapio (www.lg.com).

Tvarkyklės ir programinė įranga	Diegimo pirmenybė
Monitoriaus tvarkyklė	Rekomenduojama
OnScreen Control	Rekomenduojama
LG UltraGear™ Control Center	Rekomenduojama

Gaminio ir mygtukų aprašymas

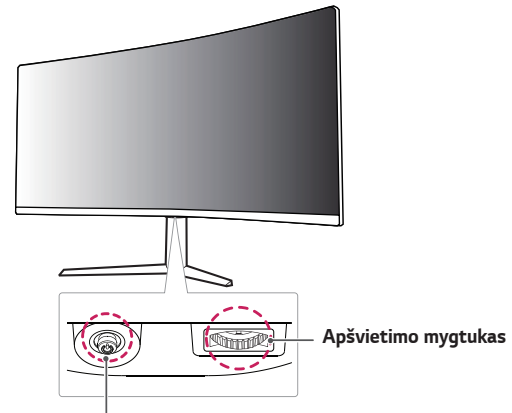

Valdymo mygtukas / Maitinimo LED

- Įjungta: Maitinimo įjungimas
- Išjungta: Maitinimo išjungimas

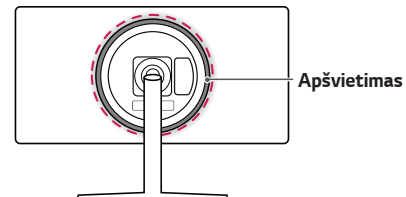

Valdymo mygtuko naudojimas

Paspaudę vairasvirtės mygtuką arba pirštu pajudinę ją į kairę / dešinę / viršų / apačią, galėsite lengvai valdyti monitoriaus funkcijas.

Pagrindinės funkcijos

		Maitinimo įjungimas	Norėdami įjungti monitorių, pirštu paspauskite valdymo mygtuką.
		Maitinimo išjungimas	Norėdami išjungti monitorių, pirštu paspauskite ir palaikykite vairasvirtės mygtuką ilgiau nei 10 sek.
		Garsumo reguliavimas	Valdymo mygtuką pasukę į kairę arba dešinę galėsite nustatyti garsumą.
		Ekrano ryškumo valdymas	Ekrano ryškumą galite valdyti judindami vairasvirtės mygtukus aukštyn / žemyn. (tik SDR)

Apšvietimo mygtuko naudojimas

Paspaudę apšvietimo mygtuką arba pirštu pajudinę jį į kairę / dešinę, galėsite lengvai valdyti monitoriaus funkcijas.

Pagrindinės funkcijos

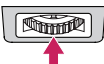
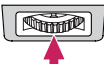
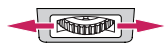
	Kai apšvietimas išjungtas	Kai apšvietimas įjungtas
	Vieną kartą pirštu paspauskite apšvietimo mygtuką, norėdami įjungti apšvietimą užpakalinėje monitoriaus pusėje.	Galite reguliuoti spalvą, spausdami šviesos mygtuką.
	Norėdami įjungti užpakalinėje monitoriaus pusėje esantį apšvietimą, vieną kartą pirštu paspauskite ir palaikykite apšvietimo mygtuką.	Norėdami išjungti užpakalinėje monitoriaus pusėje esantį apšvietimą, vieną kartą pirštu paspauskite ir palaikykite apšvietimo mygtuką.
	Neveikiantis	Apšvietimo mygtuką pajudinę į kairę / dešinę galėsite nustatyti apšvietimo ryškumą.

! PASTABA

- Vairasvirtė ir apšvietimo mygtukas yra monitoriaus apačioje.
- Monitoriaus galo apšvietimo funkcija veikia net jei monitorius veikia energijos tapymo režimu arba ekranas yra išjungtas. (Settings (Nustatymai) > General (Bendra) > Lighting Option (Apšvietimo galimybė) > Keep Lighting Status (išlaikyti apšvietimo būseną))
- Apšvietimo LED lemputė nėra skirta apšviesti aplinką. Turėkite omenyje, kad reguliuodami šį nustatymą galite padidinti monitoriaus energijos suvartojimą.

Monitoriaus statymas į kitą vietą ir kėlimas

Kai monitorių statote į kitą vietą arba keliate, laikykitės šių nurodymų, kad nesubraižytumėte arba nesugadintumėte monitoriaus bei užtikrintumėte saugų monitoriaus perkėlimą (taikoma visų dydžių ir formų monitoriams).

- Prieš monitorių pastatant kitoje vietoje, rekomenduojama jį laikyti originalioje dėžėje arba pakuotėje.
- Prieš judindami arba keldami monitorių, atjunkite jo maitinimo laidą ir visus kitus laidus.
- Tvirtai laikykite monitorių už jo šonų ir apačios. Nelaikykite skydelio.

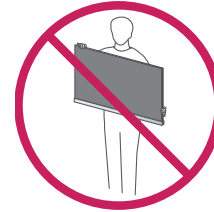
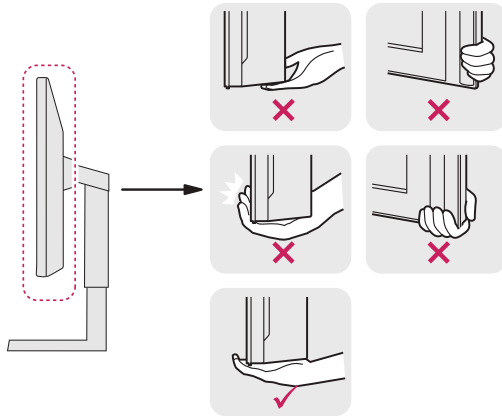

- Kai laikote monitorių, ekranas turi būti nukreiptas nuo jūsų, kad jo nesubraižytumėte.
- Pernešdami monitorių stenkitės jo nekratyti ir per daug nepurtyti.
- Perkeldami monitorių, niekada jo neapverskite ir neapsukite į šonus – visada laikykite jį tiesiai.

DĖMESIO

- Nelieskite monitoriaus ekrano, jei tik tai įmanoma.
 - Taip galite sugadinti ekraną arba dalį pikselių, naudojamų perteikiant vaizdą.

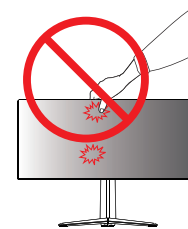

- Jei monitoriaus skydelį naudojate be stovo pagrindo, dėl valdymo mygtuko gali būti sutrikdytas monitoriaus stabilumas ir jis gali nukristi, taip jis gali būti sugadintas arba ką nors sužeisti. Be to, taip pat gali būti sutrikdytas valdymo mygtuko veikimas.

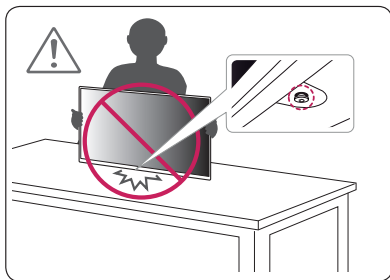

Laikymas ant stalo

- 1 Pakelkite monitorių ir neapverstą padėkite ant stalo. Palikite bent 100 mm tarpą iki sienos, kad užtikrintumėte tinkamą ventilaciją.

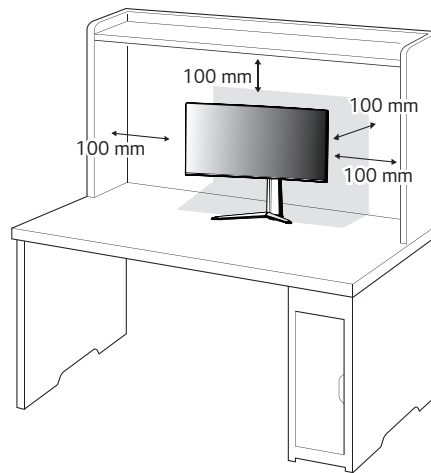

Stovo aukščio reguliavimas

- 1 Ant stovo pagrindo sumontuotą monitorių nustatykite į vertikalią padėtį.
- 2 Būtinai abiem rankom laikykite ir reguliuokite monitorių.

Maks. 110,0 mm

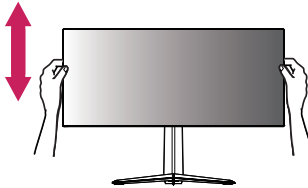

! ĮSPĖJIMAS



- Reguluodami ekrano aukštį, neuždėkite rankos ant stovo korpuso, kad nesusižeistumėte pirštų.

Kampo reguliavimas

- 1 Ant stovo pagrindo sumontuotą monitorių nustatykite į vertikalią padėtį.
- 2 Reguluokite ekrano kampą. Ekranas gali būti pakreiptas į priekį ir atgal nuo -5° iki 15° kampu, kad būtų patogų jį žiūrėti.

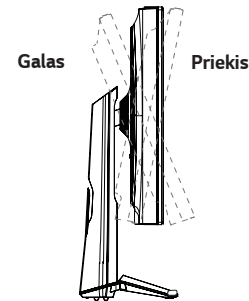

⚠ ĮSPĖJIMAS

- Kad reguliuodami ekraną nesusižeistumėte pirštų, nelaikykite apatinės monitoriaus rėmo dalies, kaip parodyti toliau.

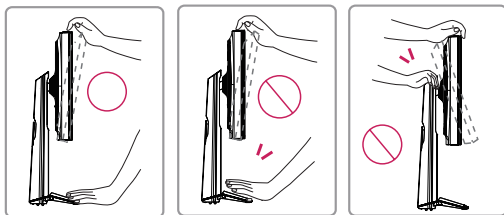

- Būkite atsargūs, nelieskite ir nespauskite ekrano, kai reguliuojate monitoriaus kampą.

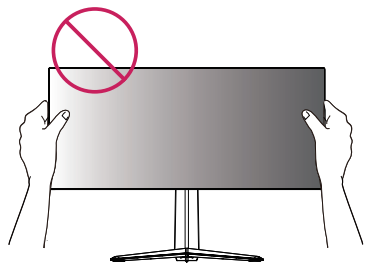

⚠ PASTABA

- Kairioji ir dešinioji monitoriaus galvutė gali būti šiek tiek pasukta aukštyn ar žemyn (iki 3°). Nustatykite horizontalų monitoriaus galvutės lygį.

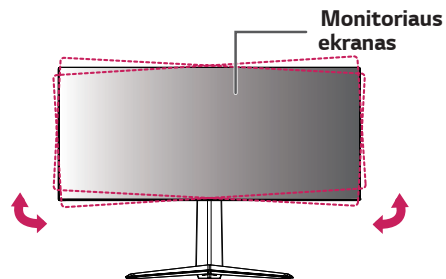

Kabėlių tvarkymas

Sutvarkykite kabėlius naudodami kabėlių laikiklį, kaip parodyta paveikslytėlyje.

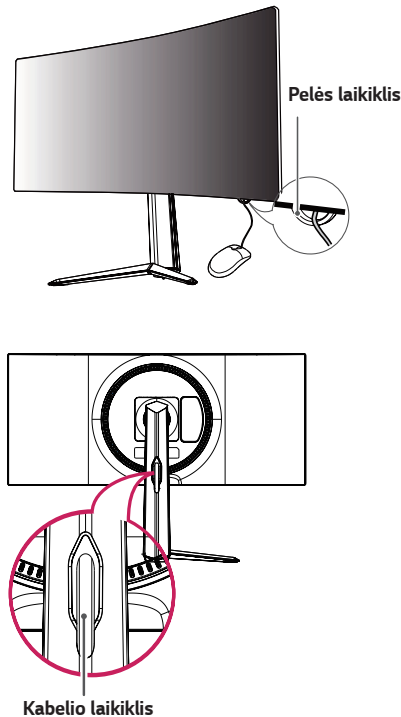

Kensington užrakto naudojimas

Kensington apsaugos sistemos jungtis yra monitoriaus apačioje.

Daugiau informacijos apie montavimą ir naudojimą rasite Kensington užrakto vartotojo vadove arba interneto svetainėje <http://www.kensington.com>.

Naudodami Kensington apsaugos sistemos kabėlių monitorių prijunkite prie stalo.

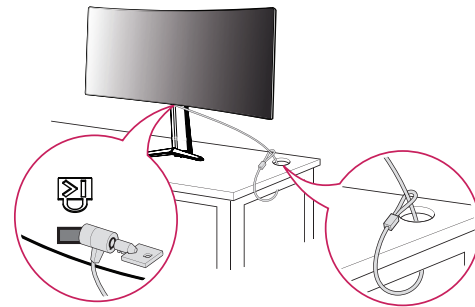

! PASTABA

- Apsaugos sistema Kensington yra atskirai užsakoma įranga. Papildomų priedų galite įsigyti daugumoje elektronikos parduotuvių.

Prie sienos montuojamo laikiklio montavimas

Šis monitorius atitinka prie sienos montuojamų laikiklių ar kitų suderinamų įrenginių specifikacijas.

- 1 Padėkite monitorių ekranu į apačią. Norėdami apsaugoti monitoriaus skydelį (ekraną), apdenkite paviršių minkštu audiniu arba monitoriaus apsauginiu dėklu, kurį rasite produkto pakuotėje.
- 2 Išimkite keturis varžtus, kurie yra pritvirtinti monitoriaus gale.
- 3 Prie sienos montuojamą laikiklį uždėkite ant monitoriaus ir sulygiuokite jį su varžtų skylėmis.
- 4 Norėdami laikiklį pritvirtinti prie monitoriaus, atsuktuvu prisukite keturis varžtus.

! PASTABA

- Ant sienos montuojamas laikiklis yra parduodamas atskirai.
- Daugiau informacijos apie montavimą rasite ant sienos montuojamo laikiklio montavimo vadove.
- Prie sienos montuodami laikiklį pasistenkite nenaudoti per daug jėgos, nes taip galite pažeisti ekraną.

Montavimas ant sienos

Monitorių montuokite bent jau 100 mm atstumu nuo sienos ir palikite apie 100 mm tarpą ties kiekviena monitoriaus puse, kad būtų užtikrinta tinkama ventilacija. Detalias montavimo instrukcijas galite gauti vietinėje mažmeninės prekybos parduotuvėje. Pakreipiamo prie sienos montuojamo laikiklio montavimo ir nustatymo instrukcijas rasite vadove.

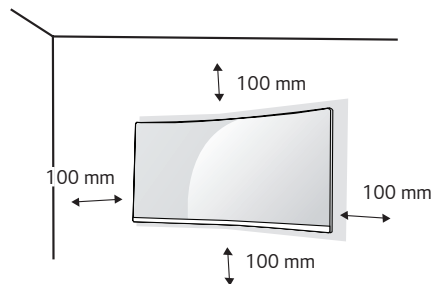

Norėdami montuoti monitorių prie sienos, pritvirtinkite prie sienos montuojamą laikiklį (užsakomas atskirai) prie monitoriaus galo.

Įsitinkinkite, kad prie sienos montuojamas laikiklis tinkamai užsifiksavo prie monitoriaus ir sienos.

- 1 Jei naudosite ilgesnius nei standartinio ilgio varžtus, galite pažeisti gaminio vidų.
- 2 VESA standarto neatitinkantys varžtai gali sugadinti gaminį ir jis gali nukristi. LG Electronics neatsako už nelaimingus atsitikimus, kuriuos gali sąlygoti nestandartiniai varžtai.

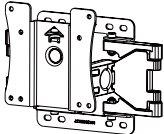
Tvirtinimo prie sienos sistema (mm)	100 x 100
Standartinis sraigtas	M4 x L10
Sraigčių skaičius	4
Prie sienos montuojamas laikiklis (užsakomas atskirai)	LSW 149 

! PASTABA

- Naudokite VESA standarte nurodytus varžtus.
- Prie sienos montuojamo laikiklio rinkinyje yra montavimo vadovas ir visos reikalingos detalės.
- Prie sienos montuojamas laikiklis yra užsakomas atskirai. Papildomų priedų galite įsigyti iš vietinio prekybos atstovo.
- Ant sienos montuojamo laikiklio varžtų ilgis gali skirtis. Būtinai naudokite tinkamo ilgio varžtus.
- Daugiau informacijos rasite prie sienos montuojamo laikiklio vartotojo vadove.

⚠ DĖMESIO

- Atjunkite maitinimo laidą prieš perkeldami arba montuodami monitorių, kad išvengtumėte elektros smūgio.
- Jei monitorių montuosite ant lubų ar kreivos sienos, monitorius gali nukristi ir sužeisti jus. Naudokite tik LG patvirtintą sieninį laikiklį ir kreipkitės į vietinį pardavėją arba kvalifikuotus meistrus.
- Jei varžtus veršite per stipriai, galite sugadinti monitorių. Garantija negalios tokiu būdu sugadintam gaminiui.

- Naudokite VESA standartą atitinkantį ant sienos montuojamą laikiklį ir varžtus. Gaminio garantija negalios apgadšinimams, kuriuos sąlygos nederamų komponentų naudojimas ar netinkamas naudojimas.
- Matuojant nuo galinės monitoriaus pusės, kiekvieno įsukto varžto ilgis turi būti 8 mm arba mažesnis.

Prie sienos montuojamas laikiklis

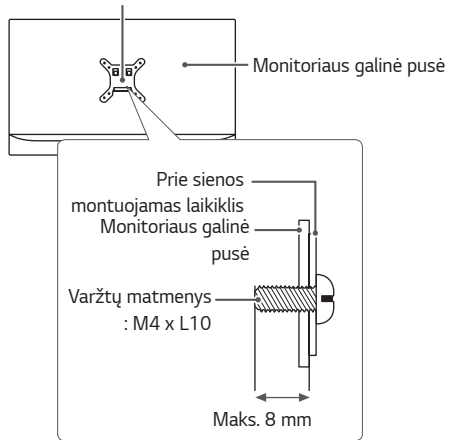

MONITORIAUS NAUDOJIMAS

- Žemiau pateikti nurodymai yra taikomi 38GN950/38GN950P modeliui. Šiame naudotojo vadove pateiktos iliustracijos gali skirtis nuo realaus gaminio. Paspauskite valdymo mygtuką, pasirinkite **Settings (Parametrai)** → **Input (Įvestis)** ir pasirinkite įvesties parinktį.



DĖMESIO

- Nespauskite ekrano per ilgai. Tai gali sukelti vaizdo iškraipymus.
- Nerodykite nejudančio vaizdo ekrane per ilgai. Tai gali sukelti vaizdo išlaidymą. Jei įmanoma, naudokite ekrano užsklandą.



PASTABA

- Kai maitinimo laidą jungiate į lizdą, naudokite įžemintą (3 skylių) daugialypį lizdą arba įžemintą elektros lizdą.
- Jei temperatūra yra žema, įjungtas monitorius gali blykčioti. Tai normalu.
- Kartais ekrane gali pasirodyti raudonų, žalių arba mėlynų taškelių. Tai normalu. Tai normalu.

Prisijungimas prie kompiuterio

- Šis monitorius palaiko Plug and Play* savaiminio įdiegimo funkciją.
- * Plug and Play: savaiminio įdiegimo funkcija leidžia prie kompiuterio pridėti įrenginį be jokių konfigūracijų ar rankiniu būdu įdiegiamų tvarkyklių.

HDMI jungtis

Perduoda skaitmeninius vaizdo ir garso signalus iš kompiuterio į monitorių.



DĖMESIO

- Naudojant DVI į HDMI / DP (DisplayPort) į HDMI kabelį galimos suderinamumo problemos.
- Naudokite sertifikuotą kabelį, ant kurio būtų HDMI logotipas. Jei nenaudosite sertifikuoto HDMI kabelio, ekranas gali nieko nerodyti arba gali įvykti ryšio klaida.
- Rekomenduojami HDMI kabelių tipai
 - Didelės spartos HDMI®/TM kabelis
 - Didelės spartos HDMI®/TM kabelis su ethernetu

DisplayPort ekrano prievado jungtis

Perduoda skaitmeninius vaizdo ir garso signalus iš kompiuterio į monitorių.

PASTABA

- Gali nebūti vaizdo ar garso išvesties, priklausomai nuo kompiuterio DP (DisplayPort) versijos.
- Būtinai naudokite suteiktą gaminio DisplayPort kabelį. Kitu atveju gali sutrikti įrenginio veikimas.

Prijungimas prie garso / vaizdo įrenginių

HDMI jungtis

Iš jūsų AV įrenginio HDMI į monitorių siunčia skaitmeninius vaizdo ir garso signalus.

PASTABA

- Naudojant DVI į HDMI / DP (DisplayPort) į HDMI kabelį galimos suderinamumo problemos.
- Naudokite sertifikuotą kabelį, ant kurio būtų HDMI logotipas. Jei nenaudosite sertifikuoto HDMI kabelio, ekranas gali nieko nerodyti arba gali įvykti ryšio klaida.
- Rekomenduojami HDMI kabelių tipai
 - Didelės spartos HDMI®/™ kabelis
 - Didelės spartos HDMI®/™ kabelis su ethernetu

Išorinių įrenginių prijungimas

USB kabelio prijungimas

Gaminio USB prievadas veikia kaip USB šakotukas.

Norėdami naudoti USB 3.0, prijunkite A-B tipo USB 3.0 kabelį, pateikiamą su gaminiu, prie kompiuterio.

Išorinius įrenginius, prijungtus per USB įvesties prievadą, galima valdyti kompiuteriu.

! PASTABA

- Prieš naudodamiesi gaminiu įsitikinkite, kad įdiegėte naujausią Windows OS pakeitimų paketą.
- Išoriniai įrenginiai yra parduodami atskirai.
- Klaviatūra, pelė arba USB įrenginys gali būti prijungtas prie USB prievado.

! DĖMESIO

Įspėjimai naudojant USB įrenginį

- Gali būti neatpažintas USB įrenginys su įdiegta automatinio atpažinimo programa arba naudojantis savo paties tvarkykle.
- Kai kurie USB įrenginiai gali būti nepalaikomi arba gali veikti netinkamai.
- Rekomenduojama naudoti USB šakotuvą arba kietojo disko įrenginį su maitinimo šaltiniu. (Jei tiekiamo maitinimo nepakanka, USB įrenginys gali būti tinkamai neatpažįstamas.)

Ausinių prijungimas

Ausinių prievadu išorinius įrenginius prijunkite prie monitoriaus.

! PASTABA

- Išoriniai įrenginiai yra parduodami atskirai.
- Jeigu naudojate ausines kampuotu kištukas, tai gali sukelti problemų prijungiant kitą išorinį įrenginį prie monitoriaus. Todėl rekomenduojam naudoti ausines su tiesus kištukas.



Kampuotas kištukas

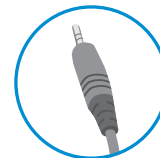

Tiesus kištukas



- Ausinių ir garsiakalbių funkcijos gali būti apribotos, priklausomai nuo kompiuterio ir išorinio įrenginio garso nustatymų.

NAUDOTOJO NUSTATYMAI

Pagrindinio meniu aktyvavimas.

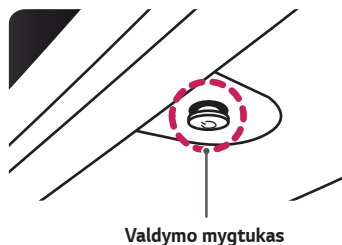
- 1 Paspauskite monitoriaus apačioje esantį valdymo mygtuką.
- 2 Valdymo mygtuką pastumkite į viršų / apačią (▲ / ▼) ir į kairę / dešinę (◀ / ▶), kad nustatytumėte parinktį.
- 3 Norėdami išeiti iš pagrindinio meniu dar kartą spustelėkite valdymo mygtuką.



Mygtukas	Meniu Būseną	Aprašymas
	Pagrindinis meniu išjungtas	Įjungiamas pagrindinis meniu.
	Pagrindinis meniu įjungtas	Išeinama iš pagrindinio meniu. (Palaikę nuspaustą mygtuką išjungsitė monitorių: tokių būdu išjungti monitorių galite bet kuriuo metu, net kai yra įjungta OSD)
	◀ Pagrindinis meniu išjungtas	Pritaiko monitoriaus garsumo lygį.
	◀ Pagrindinis meniu įjungtas	Įeinama į Input (Įvestis) funkciją.
	▶ Pagrindinis meniu išjungtas	Pritaiko monitoriaus garsumo lygį.
	▶ Pagrindinis meniu įjungtas	Įjungiamos Settings (Nustatymai) funkcijos.
	▲ Pagrindinis meniu išjungtas	Pritaiko monitoriaus ryškumą.
	▲ Pagrindinis meniu įjungtas	Išjungia monitorių.
	▼ Pagrindinis meniu išjungtas	Pritaiko monitoriaus ryškumą.
	▼ Pagrindinis meniu įjungtas	Įjungiamas Game Mode (Žaidimų režimas) funkcija.

Pagrindinio meniu funkcijos

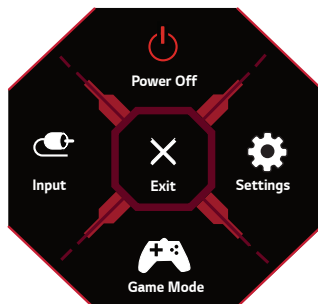

Pagrindinis meniu	Aprašymas
Input (Įvestis)	Nustatomas įvesties režimas.
Power Off (Maitinimo išjungimas)	Išjungia monitorių.
Settings (Parametrai)	Konfigūruojami ekrano nustatymai.
Game Mode (Žaidimų režimas)	Nustatomas žaidimų režimas žaidimams.
Exit (Išeiti)	Išeinama iš pagrindinio meniu.

Naudotojo nustatymai

Meniu nustatymai

- 1 Norint peržiūrėti parametrai meniu, spauskite monitoriaus apačioje esantį valdymo svirties mygtuką ir įveskite **Settings(Parametras)**.
- 2 Parinktis reguliuokite valdymo mygtuką spausdami į viršų / apačią / kairę / dešinę.
- 3 Norint grįžti į viršutinius parametrai arba nustatykite kitus parametrai elementus, pereikite valdymo svirtimi į ◀ arba spauskite (🔘).
- 4 Jei norite išeiti iš parametrai meniu, pereikite valdymo svirtimi ▶, kol išeisite.



Game Mode (Žaidimų režimas)



Game Adjust (Žaidimo reguliavimas)



Picture Adjust (Vaizdo reguliavimas)



Input (Įvestis)





General (Bendra)

SDR „Game Mode“ (Žaidimų režimas) SDR (ne HDR) signalas.

Settings (Parametrai) > Game Mode (Žaidimų režimas)		Aprašymas
Game Mode (Žaidimų režimas)	Gamer 1 (1 žaidėjas)	Pasirinkę šį režimą vartotojai gali keisti elementus, įskaitant ir su žaidimu susijusias parinktis.
	Gamer 2 (2 žaidėjas)	Gamer 1 (1 žaidėjas) ir Gamer 2 (2 žaidėjas) vaizdo režimai leidžia išsaugoti du asmeniškai nustatytus rodymo nustatymus, įskaitant su žaidimu susijusias nustatymo parinktis.
	FPS	Šis režimas optimizuotas FPS (pirmojo asmens šaudyklės) žaidimams. Tinka itin tamsiems FPS žaidimams.
	RTS	Šis režimas optimizuotas RTS (realiojo laiko strategijos) žaidimams.
	Vivid	Optimizuotas ekranas ryškioms spalvoms.
	Reader (Skaitymas)	Optimizuoja ekraną dokumentų peržiūrai. Galite paryškinti ekraną parametrai meniu.
	HDR Effect	Optimizuoja ekraną aukštam dinaminiam intervalui.
	sRGB	Standartinė RGB spalvų gama monitoriui ir spausdintuvui.

HDR „Game Mode“ (Žaidimų režimas) signalas.

Settings (Parametrai) > HDR Game Mode (HDR Žaidimų režimas)		Aprašymas
HDR Game Mode (HDR Žaidimų režimas)	Gamer 1 (1 žaidėjas)	Pasirinkę šį režimą vartotojai gali keisti elementus, įskaitant ir su žaidimu susijusias parinktis.
	Gamer 2 (2 žaidėjas)	Gamer 1 (1 žaidėjas) ir Gamer 2 (2 žaidėjas) vaizdo režimai leidžia išsaugoti du asmeniškai nustatytus rodymo nustatymus, įskaitant su žaidimu susijusias nustatymo parinktis.
	FPS	Šis režimas optimizuotas FPS (pirmojo asmens šaudyklės) žaidimams. Tinka itin tamsiems FPS žaidimams.
	RTS	Šis režimas optimizuotas RTS (realiojo laiko strategijos) žaidimams.
	Vivid	Optimizuotas ekranas ryškioms spalvoms.
	 PASTABA <ul style="list-style-type: none"> • HDR turinys gali tinkamai neveikti dėl „Windows 10 / macOS“ nustatymo. Prašome patikrinti „Windows“ HDR „On“ (Jjungti) / „Off“ (Išjungti) parametras. • Kai HDR funkcija įjungta, simboliai ar paveikslėlio kokybė gali būti netinkama remiantis grafinės plokštės veikimo parametrais. • Kai įjungta HDR funkcija, gali mirgėti ar traškėti ekranas, kai keičiama monitoriaus įvestis ar įjungiamas ar išjungiamas maitinimas „on“ (įjungti) / „off“ (išjungti) pagal grafinės plokštės veikimo parametrus. 	

Settings (Parametrai) > Game Adjust (Žaidimo reguliavimas)		Aprašymas	
Game Adjust (Žaidimo reguliavimas)	Overclock (Spartinimas)	On (Įjungta)	Nustato Overclock (Spartinimas) į dažnesnį atnaujinimo dažnį nei skelbiama skydelio specifikacijoje.
		Off (Išjungta)	Išjungia Overclock (Spartinimas) patobulinimo funkciją.
		 PASTABA <ul style="list-style-type: none"> • Persikrovis monitoriui, pakeiskite maksimalų atnaujinimo dažnio nustatymą į GPU valdymo skydelį. • Jei ekrano vaizdas tampa nenormalus, išjunkite Overclock (Spartinimas) nustatymą. • Šią funkciją galima naudoti tik per „DisplayPort“. • Overclock (Spartinimas) funkcijos savybės / veikimas gali skirtis priklausomai nuo grafinės kortos arba žaidimo turinio. • Neteikiame garantijų dėl funkcijos veikimo ir neatsakome už šalutinį poveikį, atsiradusį jai įsijungus. 	



Game Adjust (Žaidimo reguliavimas)	Adaptive-Sync	Užtikrinamas tolygus ir tikroviškas vaizdas sinchronizuojant vertikalių įvesties signalo dažnį su išvesties signalu.	
		 DĖMESIO <ul style="list-style-type: none"> Nurodomas meniu pavadinimas, patvirtintas norint patekti į HDMI AMD FreeSync Tier vietoj vardo Adaptive-Sync. (FreeSync / FreeSync Premium / FreeSync Premium Pro) Palaikoma sąsaja: DisplayPort,HDMI. Palaikoma Grafikos kortelė: Grafikos kortelė kad parama NVIDIA's G-SYNC arba AMD's FreeSync yra būtina. Palaikoma versija: įsitikinkite, kad grafinė korta būtų atnaujinta naujausia tvarkykle. Dėl daugiau informacijos ir reikalavimus, nurodykite į NVIDIA Interneto svetainė (www.nvidia.com) ir AMD Interneto svetainė (www.amd.com). 	
		On (Jungta)	Adaptive-Sync funkcija įjungta.
	Off (Išjungta)	Adaptive-Sync funkcija išjungta.	
	Black Stabilizer (Juodos spalvos stabilizavimas)	Galite valdyti juodos spalvos kontrastą, kad geriau matytumėte tamsias scenas. Tamsiame žaidimo ekrane galite lengvai atskirti objektus.	



Game Adjust (Žaidimo reguliavimas)	Response Time (Reakcijos laikas)	Remiantis ekrano greičiu, nustatomas rodomo vaizdo reakcijos laikas. Įprastoje aplinkoje rekomenduojama nustatyti Fast (Greitas) . Jei vaizdas keičiasi greitai, rekomenduojama nustatyti Faster (Greičiau) . Nustačius Faster (Greičiau) , vaizdas gali strigti.	
		Faster (Greičiau)	Reakcijos laikas nustatomas į Faster (Greičiau).
		Fast (Greitas)	Reakcijos laikas nustatomas į Fast (Greitas).
		Normal (Standartinis)	Reakcijos laikas nustatomas į Normal (Standartinis).
		Off (Išjungta)	Nenaudoja laiko reakcijos gerinimo funkcijos.
	Cross Hair (Taikiny)	Taikiny rodo žymę ekrano centre, skirtą šaudymo pirmu asmeniu (FPS) žaidimams. Naudotojai gali rinktis jų žaidimo aplinką atitinkantį taikinį iš keturių skirtingų taikinių. <ul style="list-style-type: none"> Kai monitorius išjungtas arba veikia energijos taupymo režimu, Cross Hair (Taikinio) funkcija automatiškai išsijungia. 	
	Game Reset (Žaidimo atstatymas)	No (Ne)	Atšaukia pasirinkimą.
Yes (Taip)		Grįžta į numatytuosius nustatymus.	



Settings (Parametrai) > Picture Adjust (Vaizdo reguliavimas)		Aprašymas	
Picture Adjust (Vaizdo reguliavimas)	Brightness (Ryškumas)	Reguliuoja ekrano ryškumą.	
	Contrast (Kontrastas)	Reguliuoja ekrano kontrastą.	
	Sharpness (Aiškumas)	Reguliuojamas ekrano aiškumas.	
	Gamma (Gama)	Mode 1 (1 režimas), Mode 2 (2 režimas), Mode 3 (3 režimas)	Kuo aukštesnė gamos vertė, tuo tamsesnis vaizdas. Kuo mažesnė gamos vertė, tuo vaizdas šviesesnis.
		Mode 4 (4 režimas)	Jeigu nereikia reguliuoti gama nustatymų, pasirinkite Mode 4 (4 režimas).
	Color Temp (Spalvų temp.)	Custom (Individualus nustatymas)	Vartotojas gali reguliuoti raudoną, žalią arba mėlyną spalvą pagal poreikį.
		Warm (Šilta)	Nustato rausvo tono ekrano spalvas.
		Medium (Vidutinis)	Nustato ekrano spalvą tarp raudono ir mėlyno tono.
		Cool (Vėsi)	Nustato melsvo tono ekrano spalvas.
		Manual	Vartotojas gali nustatyti spalvos temperatūrą.
	R/G/B	Galite pakeisti vaizdo spalvas naudodami Red (Raudona) , Green (Žalia) ir Blue (Mėlyna) spalvas.	
	Six Color (Šešios spalvos)		Galima keisti spalvas pagal kliento reikalavimus keičiant šešių spalvų (Red, Green, Blue, Cyan, Magenta, Yellow) sodrumą ir išsaugant nustatymus.
Hue (Atspalvis)		Reguliuojamas ekrano tonas.	
	Saturation (Sodrumas)	Reguliuojamas ekrano spalvų grynis. Kuo mažesnė vertė, tuo mažiau sodrios ir ryškesnės spalvos. Kuo aukštesnė vertė, tuo sodresnės ir tamsesnės spalvos.	

Picture Adjust (Vaizdo reguliavimas)	Black Level (Juodos spalvos sodrumas)	Nustatomas perėjimo lygis (tik HDMI). • Perėjimas: tai nuoroda vaizdo signalui, nurodanti tamsiausia spalvą, kokią gali rodyti monitorius.	
		High (Aukštas)	Palaiko esamą ekrano kontrastą.
		Low (Žemas)	Sumažinamas juodos spalvos kiekis ir padidinamas baltos spalvos kiekis dabartiniame ekrano kontrasto santykiyje.
	DFC	On (Įjungta)	Automatiškai pagal ekraną reguliuojamas šviesumas.
		Off (Išjungta)	Išjungžiama DFC funkcija.
	Picture Reset (Vaizdo atstatymas)	No (Ne)	Atšaukia pasirinkimą.
		Yes (Taip)	Grįžta į numatytuosius nustatymus.

Settings (Parametrai) > Input (Įvestis)		Aprašymas	
Input (Įvestis)	Input (Įvestis)	Parinkamas įvesties režimas.	
	Ratio (koeficientas)	Reguliuojamas ekrano vaizdo formatas.	
		Full Wide (Visas plotis)	Vaizdo įrašai rodomi plačiame ekrane, nepriklausomai nuo vaizdo įrašų signalo įvesties.
		Original (Originalus)	Rodo vaizdą pagal įvesties vaizdo signalo vaizdo formatą.
		Just Scan (tik skenuoti)	Vaizdo formatas nereguliuojamas pagal originalą.
	 PASTABA <ul style="list-style-type: none"> • Jei yra parinkta rekomenduojama skiriamoji geba, ekranas, pasirinkus parinktį Full Wide (Visas plotis), Original (Originalus) ar Just Scan (tik skenuoti), gali atrodyti vienodai. (3840 x 1600) • Nėra jokio Just Scan (tik skenuoti) meniu Adaptive-Sync režimu. (Pereikite į Settings (Parametrai) → Game Adjust (žaidimo reguliavimas) → Adaptive-Sync, kad nustatytumėte Adaptive-Sync On (įjungta) ar Off (išjungta)) 		
	Auto Input Switch	Kai automatinis įvesties jungiklis nustatytas „On“ (įjungta) režimu, monitorius automatiškai perjungiamas nauja įvestimi, kai prijungiama.	
		On (įjungta)	Aktyvuoja Auto Input Switch .
		Off (išjungta)	Išjungia Auto Input Switch .

Settings (Parametrai) > General (Bendra)		Aprašymas		
General (Bendra)	Waves MaxxAudio®	Pasirinkite garso įrangą kurią naudojate.		
		Over-the-ear		
		On-ear		
		Ear-Buds		
		Off (Išjungta)	Išjungia „Waves Maxx Audio“ funkciją.	
	Language (Kalba)	Meniu ekrane nustato norimą kalbą.		
	SMART ENERGY SAVING	High (Aukštas)	Didelio efektyvumo SMART ENERGY SAVING funkcija taupo energiją.	
		Low (Žemas)	Mažo efektyvumo SMART ENERGY SAVING funkcija taupo energiją.	
		Off (Išjungta)	Išjungiamą SMART ENERGY SAVING funkcija.	
	Lighting Option (Apšvietimo galimybė)	Keep Lighting Status (išlaikyti apšvietimo būseną)	Kai monitorius išjungtas, foninis monitoriaus apšvietimas lieka išjungtas.	
		Turn Off Lighting (Apšvietimo išjungimas)	<p>Kai monitorius išjungtas, foninis monitoriaus apšvietimas išjungtas. Kai monitorius įjungtas, įjungta paskutinė pasirinkto apšvietimo būseną.</p> <p>! PASTABA</p> <ul style="list-style-type: none"> • Kai monitorius išjungtas, negalite įjungti galinio monitoriaus apšvietimo. • Norint įjungti apšvietimą, kai monitorius išjungtas, pakeiskite į „Keep Lighting Status (išlaikyti apšvietimo būseną)“ . 	

General (Bendra)	Power LED (Maitinimo LED)	Įjungiamas / išjungiamas maitinimo LED indikatorius monitoriaus apačioje.	
		On (Įjungta)	Maitinimo LED automatiškai įjungiamas. <ul style="list-style-type: none"> • Įjungta: Raudona • Miego režimu (Budėjimo režimas): Mirksinti Raudona • Išjungimo režimas: Išjungta
		Off (Išjungta)	Maitinimo LED išjungiamas.
	Automatic Standby (Automatinis budėjimas)	Funkcija, kuri ekrane neatliekant jokių veiksmų tam tikrą laiką, monitorių išjungia automatiškai. Galite nustatyti laikmačio automatinio išjungimo funkciją. (Off (Išjungta), 4H, 6H, ar 8H)	
	HDMI Compatibility Mode	„HDMI Compatibility Mode“ (HDMI suderinimo režimas) ypatybė gali atpažinti pasenusią įrangą, kuri nepalaiko HDMI 2.0.	
		On (Įjungta)	Aktyvuoja HDMI Compatibility Mode (HDMI suderinimo režimas).
		Off (Išjungta)	Išjungia HDMI Compatibility Mode (HDMI suderinimo režimas).
		 PASTABA <ul style="list-style-type: none"> • Jei prijungtasis įtaisas nepalaiko HDMI Compatibility Mode (HDMI suderinimo režimas) ekranas ar garsas gali tinkamai neveikti. • Kai įjungtas HDMI suderinamumo režimas, 3840 x 1600 @ 100/120/144Hz skiriamoji geba nepalaikoma. • Kai kurios senesnių versijų grafikos kortelės nepalaiko HDMI 2.0, bet galite pasirinkti HDMI 2.0 skiriamąją gebą lango valdymo pulte. Todėl ekranas gali rodyti nenormaliai. 	
	DisplayPort Version (DisplayPort versija)	Please set the DisplayPort version to match the version of the connected external device (1.4, 1.2 and 1.1). If you want to use the HDR, select the DP version to 1.4 .	
	Local Dimming (Vietinis pritemdymas)	Maksimaliai padidina kontrastą, padidinant šviesių ekrano vietų šviesumą ir tamsių ekrano vietų tamsumą.  PASTABA <ul style="list-style-type: none"> • Suaktyvinus parinktį Off (Išjungta), gali būti suvartojama daugiau energijos. 	
		On (Įjungta)	Įjungia funkciją Local Dimming (Vietinis pritemdymas) .
		Auto (Automatiškai)	Automatiškai pagal ekraną reguliuoja kontrastingumą dideliame dinamiame diapazone.
		Off (Išjungta)	Išjungia funkciją.

General (Bendra)	Variable Backlight (kintamoji foninė šviesa)	Teikia globalius pritemdymo efektus, priklausomai nuo žaidimo ar vaizdo turinio.	
		Faster (Greitesnis)	Labiau tinka PC žaidimo patirčiai.
		Fast (Greitas)	Labiau tinka konsolės žaidimo patirčiai.
		Normal (Standartinis)	Labiau tinka žaidimo vaizdo įrašo turiniui ir internetui ar „word“ teksto apdorojimui.
		Off (Išjungta)	Išjungia kintamosios foninio apšvietimo funkciją.
	 PASTABA <ul style="list-style-type: none"> • Kai ši funkcija aktyvuota, tamsiame fone gali pasireikšti aureolės efektas. Tai įprasta ir nelaikoma gedimu. • Šią funkciją galima naudoti tik HDR turiniu. • Rekomenduojama išjungti, kai nesinaudojate žaidimo funkcija. 		
	Buzzer (Zirzeklis)	Ši ypatybė leidžia jums nustatyti iš „Buzzer“ (Zirzeklis), kai įjungiamas jūsų monitoriaus maitinimas „on“ (Įjungta),	
		On (Įjungta)	Monitoriuje įjungiamas Buzzer (Zirzeklis) .
		Off (Išjungta)	Monitoriuje išjungiamas Buzzer (Zirzeklis) .
	OSD Lock (OSD užraktas)	Ši funkcija išjungia meniu konfigūravimo ir reguliavimo funkcijas.	
		On (Įjungta)	Įjungiamas OSD Lock (OSD užraktas) .
		Off (Išjungta)	Išjungiamas OSD Lock (OSD užraktas) .
		 PASTABA <ul style="list-style-type: none"> • Išjungiamos visos funkcijos, išskyrus Brightness (Ryškumas), Contrast (Kontrastas) parinktyje Picture Adjust (Vaizdo reguliavimas), Input (Įvestis), OSD Lock (OSD užraktas) ir Information (Informacija) parinktyje General (Bendra). 	
	Information (Informacija)	Monitorius pateikia šią informaciją: Total Power On Time (bendrasis maitinimo įjungimo laikas), Resolution (skiriamoji galia).	
	Reset to Initial Settings	No (Ne)	Atšaukia pasirinkimą.
Yes (Taip)		Grįžta į numatytuosius nustatymus.	

TRIKDŽIŲ ŠALINIMAS

Ekране nieko nerodoma.	
Ar monitoriaus maitinimo laidas yra įjungtas?	<ul style="list-style-type: none"> Patikrinkite, ar maitinimo laidas yra tinkamai įjungtas į elektros lizdą.
Ar maitinimo LED dega?	<ul style="list-style-type: none"> Patikrinkite maitinimo laido jungtį ir paspauskite maitinimo mygtuką.
Ar maitinimas įjungtas ir maitinimo LED šviečia raudonai?	<ul style="list-style-type: none"> Patikrinkite, ar prijungta įvestis įjungta (Settings (Parametrai) > Input (Įvestis)).
Ar mirksi maitinimo LED?	<ul style="list-style-type: none"> Jei monitorius veikia miego režimu, pajudinkite pelę arba paspauskite bet kurį klaviatūros klavišą, kad įjungtumėte ekraną. Patikrinkite, ar kompiuteris yra įjungtas.
Ar rodoma žinutė The screen is not currently set to the recommended resolution. If you have no video or the screen flickers, see the troubleshooting guide in the product owner's manual. (Šiuo metu nenumatyta rekomenduojama ekrano rezoliucija. Jei nematote vaizdo įrašo arba ekranas mirga, žr. trikčių šalinimo vadovą produkto naudotojo vadove.)?	<ul style="list-style-type: none"> Ši problema pasireiškia, jei kompiuterio (vaizdo plokštės) siunčiami signalai nepatenka į rekomenduojamą horizontalų arba vertikalų monitoriaus dažnio diapazoną. Perskaitykite šio vartotojo vadovo Gaminio specifikacijos skyrių ir nustatykite atitinkamą dažnį.
Ar vis dar rodomas pranešimas No Signal (Nėra signalo) ?	<ul style="list-style-type: none"> Pranešimas rodomas, kaip tarp kompiuterio ir monitoriaus nėra signalo kabelio arba jis yra atjungtas. Patikrinkite kabelį ir iš naujo jį prijunkite.
Ar įdiegėte ekrano tvarkyklę?	<ul style="list-style-type: none"> Įsitikinkite, kad siunčiatės monitoriaus tvarkyklę iš mūsų tinklapio: http://www.lg.com. Įsitikinkite, kad vaizdo plokštė palaiko Plug and Play (Savaiminis įdiegimas) funkciją.

Kai kurios funkcijos yra išjungtos.	
Ar paspaudę Menu (Meniu) mygtuką negalite pasirinkti kai kurių funkcijų?	<ul style="list-style-type: none"> OSD yra užrakintas. Eikite į Settings (Parametrai) > General (Bendra) ir nustatykite parinktį OSD Lock (OSD užraktas) į padėtį Off (Išjungta).

Vaizdas toliau bus rodomas ekrane.	
Ar vaizdas lieka užstrigęs, net jei monitorių išjungiate?	<ul style="list-style-type: none"> • Jei ekrane ilgą laiką rodomas vienas vaizdas, galima sugadinti monitorių ir vaizdas bus užlaikomas. • Naudokite ekrano užsklandą, kad prailgintumėte monitoriaus veikimo laiką.

Ekrane rodomas vaizdas yra nestabilus ir juda. / Monitoriuje rodomi vaizdai palieka šešėlių atspindžius.	
Ar pasirinkote rekomenduojamą skiriamąją gebą?	<ul style="list-style-type: none"> • Jei pasirinkta HDMI 1080i 60 / 50 Hz skiriamoji geba (persidengianti), ekranas gali mirksėti. Skiriamąją gebą pakeiskite į 1080p arba į rekomenduojamą gebą.

PASTABA

- Vertikalus dažnis: tam, kad būtų rodomas vaizdas, ekranas turi būti atnaujinamas daugybę kartų per sekundę, kaip fluorescencinė lempa. Per sekundę atnaujinamo ekrano skaičius vadinamas vertikaliu dažniu, arba atnaujinimo sparta ir išreiškiama Hz.
- Horizontalus dažnis: laikas, kurio reikia parodyti vieną horizontalią liniją, vadinamas horizontaliu ciklu. Jei 1 yra padalinamas horizontaliu intervalu, rezultatas – per sekundę rodomų horizontalių linijų skaičius. Šis skaičius tai horizontalusis dažnis, kuris yra išreiškiamas kHz.
- Patikrinkite, ar vaizdo plokštės skiriamoji geba arba dažnis atitinka leidžiamą monitoriaus diapazoną ir nustatykite rekomenduojamą (optimalią) skiriamąją gebą Windows pasirinkę **Valdymo skydas > Ekranas > Nustatymai**. (Nustatymas gali skirti priklausomai nuo naudojamos operacinės sistemos.)
- Jei rekomenduojama (optimali) vaizdo plokštės skiriamoji geba nebus nustatyta, tekstas gali susiliesti, ekranas gali būti pritemęs, vaizdas ekrane gali būti nukirstas arba netinkamai sulygiuotas.
- Nustatymo metodai gali skirtis priklausomai nuo kompiuterio ar operacinės sistemos, todėl kai kurios skiriamosios gebos gali neveikti, priklausomai nuo vaizdo plokštės veikimo. Tokiu atveju kreipkitės pagalbos į kompiuterio ar vaizdo plokštės gamintoją.
- Kai kurios vaizdo plokštės gali nepalaikyti 3840 x 1600 skiriamosios gebos. Jei skiriamoji geba negali būti rodoma, susisiekite su savo vaizdo plokštės gamintoju.

Ekranas spalvos nenormalios.	
Ar ekranas spalvos atrodo išblukusios (16 spalvų)?	<ul style="list-style-type: none"> Nustatykite 24 bitų spalvas (tikrąsias spalvas) arba aukštesnį nustatymą. Naudojant Windows, eikite į Valdymo skydas > Ekranas > Parametrai > Spalvų kokybė. (Nustatymas gali skirti priklausomai nuo naudojamos operacinės sistemos.)
Ar ekranas spalvos yra nepastovios, ar rodomas nespaltotas vaizdas?	<ul style="list-style-type: none"> Patikrinkite ar tinkamai prijungtas signalo kabelis. Iš naujo prijunkite laidą arba pakartotinai įstatykite kompiuterio vaizdo plokštę.
Ar ekrane matomos dėmės?	<ul style="list-style-type: none"> Naudojant monitorių ekrane gali atsirasti keistų dėmių (raudonų, žalių, mėlynų, baltų ar juodų). Tai normalu LCD ekranams. Tai nėra gedimas ir nėra susiję su monitoriaus veikimu.

Iš ausinių prievado nesklinda garsas.	
Ar naudojant DP (DisplayPort) ar HDMI įvestį vaizdai rodomi be garso?	<ul style="list-style-type: none"> Įsitikinkite, kad ausinių prievado jungtys yra tinkamai pagamintos. Pamėginkite padidinti garsumą valdymo mygtuku. Nustatykite kompiuterio garso išvestį į naudojamą monitorių: būdami Microsoft Windows pasirinkite Valdymo skydas > Aparatinė įranga ir garsas > Garsas > Nustatykite monitorių kaip numatytąjį įrenginį. (Nustatymas gali skirti priklausomai nuo naudojamos operacinės sistemos.)

GAMINIO SPECIFIKACIJOS

38GN950 38GN950P

LCD ekranas	Spalvų sodrumas		HDMI	Palaikomos 8 bitų / 10 bitų spalvos.
			DP (DisplayPort)	Palaikomos 8 bitų / 10 bitų spalvos.
Skiriamoji geba	HDMI	Maks. skiriamoji geba	3840 x 1600 esant 75 Hz	
		Rekomenduojama skiriamoji geba	3840 x 1600 esant 75 Hz	
	DP	Maks. skiriamoji geba	3840 x 1600 esant 144 Hz	
			3840 x 1600 esant 160 Hz (Overclock (Spartinimas): On (Jungta))	
	Rekomenduojama skiriamoji geba	3840 x 1600 esant 144 Hz		
Energijos šaltiniai	Galios vertinimas		19 V --- 7,0 A	
	Energijos sąnaudos (įprastos)		Veikimo režimas: 95 W (įprastos) * Miego režimu (Budėjimo režimas): ≤ 0,5 W ** Išjungimo režimas: ≤ 0,3 W	
AC / DC adapteris	A16-140P1A, kurį pagamino CHICONY POWER TECHNOLOGY Co., Ltd.'as Arba ADS-150KL-19N-3 190140E, kurį pagamino SHENZHEN HONOR ELECTRONIC'as Išvestis: 19 V --- 7,37 A			
Aplinkos sąlygos	Veikimo sąlygos		Temperatūra:	nuo 0 °C iki 40 °C;
			Drėgmė:	Mažesnė nei 80 proc.
	Sandėliavimo sąlygos		Temperatūra:	nuo -20 °C iki 60 °C;
			Drėgmė:	Mažesnė nei 85 proc.
Matmenys	Monitoriaus dydis (plotis x aukštis x gylis)			
	Su stovu		896,4 x 588,4 x 312,2 (mm)	
	Be stovo		896,4 x 394,4 x 111,3 (mm)	

Svoris (be pakuotės)	Su stovu	9,2 kg
	Be stovo	7,0 kg

Specifikacijos gali būti keičiamos be išankstinio pranešimo.

Simbolis ~ reiškia kintamąją srovę, o simbolis --- reiškia nuolatinę srovę.

* Energijos sąnaudų veikimo režimas matuojamas pagal LGE bandymo standartą. (Visiškai baltos spalvos šablonas, maksimali rezoliucija)

* Energijos sąnaudų lygis gali skirtis priklausomai nuo veikimo sąlygų ir monitoriaus nustatymų.

** Monitorius pereis į Užmigimo Režimas po kelių minučių (maks. 5 minučių).

GAMINIO SPECIFIKACIJOS

38GN95B

LCD ekranas	Spalvų sodrumas		HDMI	Palaikomos 8 bitų / 10 bitų spalvos.
			DP (DisplayPort)	Palaikomos 8 bitų / 10 bitų spalvos.
Skiriamoji geba	HDMI	Maks. skiriamoji geba	3840 x 1600 esant 75 Hz	
		Rekomenduojama skiriamoji geba	3840 x 1600 esant 75 Hz	
	DP	Maks. skiriamoji geba	3840 x 1600 esant 144 Hz	
			3840 x 1600 esant 160 Hz (Overclock (Spartinimas): On (Jungta))	
	Rekomenduojama skiriamoji geba	3840 x 1600 esant 144 Hz		
Energijos šaltiniai	Galios vertinimas		19 V --- 7,0 A	
	Energijos sąnaudos (įprastos)		Veikimo režimas: 46 W įpr. („ENERGY STAR®“ standartas) * Miego režimu (Budėjimo režimas): ≤ 0,5 W ** Išjungimo režimas: ≤ 0,3 W	
AC / DC adapteris	A16-140P1A, kurį pagamino CHICONY POWER TECHNOLOGY Co., Ltd.'as Arba ADS-150KL-19N-3 190140E, kurį pagamino SHENZHEN HONOR ELECTRONIC'as Išvestis: 19 V --- 7,37 A			
Aplinkos sąlygos	Veikimo sąlygos		Temperatūra:	nuo 0 °C iki 40 °C;
			Drėgmė:	Mažesnė nei 80 proc.
	Sandėliavimo sąlygos		Temperatūra:	nuo -20 °C iki 60 °C;
			Drėgmė:	Mažesnė nei 85 proc.
Matmenys	Monitoriaus dydis (plotis x aukštis x gylis)			
	Su stovu		896,4 x 588,4 x 312,2 (mm)	
	Be stovo		896,4 x 394,4 x 111,3 (mm)	

Svoris (be pakuotės)	Su stovu	9,2 kg
	Be stovo	7,0 kg

Specifikacijos gali būti keičiamos be išankstinio pranešimo.

Simbolis ~ reiškia kintamąją srovę, o simbolis --- reiškia nuolatinę srovę.

Energijos sunaudojimo lygis gali skirtis, priklausomai nuo veikimo sąlygų ir monitoriaus nuostatų.

* Jjungtos būsenos energijos sunaudojimas matuojamas pagal „ENERGY STAR®“ bandymų standartą.

* Monitorius pereis į Užmigimo Režimas po kelių minučių (maks. 5 minučių).

Gamyklinis palaikymo režimas

(Iš anksto nustatytas režimas, HDMI/ DisplayPort PC)

Iš anksto nustatytas režimas	Horizontalusis dažnis (kHz)	Vertikalusis dažnis (Hz)	Poliškumas (H / V)	Pastabos
640 x 480	31,469	59,94	-/-	
800 x 600	37,879	60,317	+/+	
1024 x 768	48,363	60	-/-	
1920 x 1080	67,50	60	+/+	
2560 x 1440	183	120	+/-	Tik HDMI FreeSync Premium Pro
3840 x 1600	48,69	30	+/-	Tik HDMI
3840 x 1600	98,75	59,99	+/-	
3840 x 1600	124,31	74,98	+/-	
3840 x 1600	203,25	119,98	+/-	Tik DP 1.4
3840 x 1600	246,8	143,99	+/-	Tik DP 1.4
3840 x 1600	267,2	160	+/-	Tik DP O/C

HDMI sinchronizavimas (vaizdas)

Iš anksto nustatytas režimas	Horizontalusis dažnis (kHz)	Vertikalusis dažnis (Hz)
480p	31,5	60
720p	45	60
1080p	67,5	60
2160p	135	60



Gaminio modelis ir serijos numeris pateiktas gale ir vienoje gaminio pusėje.
Užsirašykite juos toliau, jei jums reikės bet kokios paslaugos.

Modelis _____

Serijos nr. _____

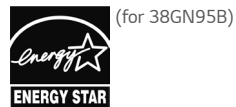

(for 38GN95B)

This Product qualifies for ENERGY STAR®

Changing the factory default configuration and settings or enabling certain optional features and functionalities may increase energy consumption beyond the limits required for ENERGY STAR® certification.

Refer to ENERGYSTAR.gov for more information on the ENERGY STAR® program.