

LG

Condizionatore d'aria di tipo da
controsoffitto a scomparsa

MANUALE D'INSTALLAZIONE

IMPORTANTE

- Leggere questo manuale d'istruzioni prima di installare il condizionatore d'aria.
- Il lavoro d'installazione deve essere eseguito conformemente alla normativa vigente sugli impianti elettrici, solo da personale tecnico autorizzato.
- Dopo averlo letto dettagliatamente, conservare questo manuale come riferimento per il futuro

INDICE

Requisiti di installazione

Precauzioni di sicurezza.....	3
Introduzione.....	6
Installazione dell'unità Intern.....	7
Collegamento dei tubi al Gruppo Interno	12
Collegamento dei tubi al Gruppo Esterno	14
Controllo dello Scarico.....	14
Collegamento del cavo tra unità interna e unità esterna.....	15
Controllo di gruppo.....	17
Sistema a due termistori	17
Comment régler E.S.P (Pression statique externe)	18
Impostazione P.S.E (Pressione Statica Esterna)?)	19

Elementi richiesti

- Indicatore di livello
- Cacciavite
- Trapano elettrico
- Trapano per carotaggio (ø 70 mm)
- Metro orizzontale
-
- Set di strumenti per svasatura
- Coppie di serraggio specificate
1,8 kgm, 4,2 kgm, 5,5 kgm, 6,6 kgm
(differenti a seconda del n°. di modello)
- Chiave.....Semi-raccordo
-
- Un bicchiere d'acqua
- Cacciavite
-
- Chiave esagonale (4mm/5mm)
- Rilevatore di fughe di gas
- Pompa a vuoto
- Manometro
-
- Manuale dell'utente
- Termometro
- Supporto del telecomando

Precauzioni di sicurezza

Per evitare infortuni dell'utente o altre persone e danni alle cose, attenersi alle seguenti istruzioni.

- L'uso errato causato dalla mancata osservanza delle istruzioni può causare danni o lesioni. L'importanza è classificata dalle seguenti indicazioni.

⚠ ATTENZIONE Questo simbolo indica la possibilità di decesso o di grave infortunio.

⚠ AVVISO Questo simbolo indica la possibilità di infortunio o danni alle cose.

- Il significato dei simboli utilizzati in questo manuale è spiegato di seguito.

	Azione/operazione da non fare.
	Attenersi alle istruzioni.

⚠ ATTENZIONE

■ Installazione

Non utilizzare interruttori automatici difettosi o di potenza inferiore. Utilizzare questa apparecchiatura su un circuito dedicato.

- Vi è il rischio di scosse elettriche o incendio.

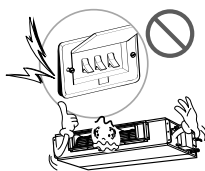

Installare il pannello e il coperchio della scatola di controllo in modo sicuro.

- Vi è il rischio di scosse elettriche o incendio.

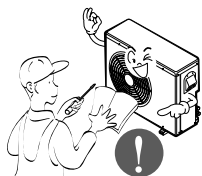

Per i collegamenti elettrici, rivolgersi al rivenditore, a un elettricista qualificato o a un centro di assistenza autorizzato.

- Non smontare o tentare di riparare il prodotto. Vi è il rischio di scosse elettriche o incendio.



Installare sempre un interruttore automatico e circuito dedicato

- L'errato cablaggio o installazione può causare incendi o scosse elettriche.



Il prodotto deve essere sempre provvisto di messa a terra.

- Vi è il rischio di scosse elettriche o incendio.

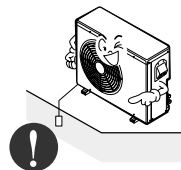

Utilizzare fusibili o interruttori automatici di giusta tensione.

- Vi è il rischio di scosse elettriche o incendio.

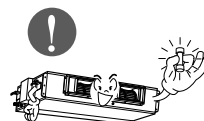

Non modificare o prolungare il cavo di alimentazione.

- Vi è il rischio di scosse elettriche o incendio.

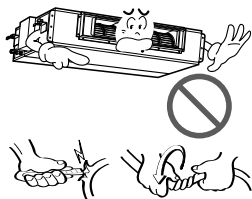

Per l'installazione, rivolgersi sempre al rivenditore o a un centro di assistenza autorizzato.

- Vi è il rischio di scosse elettriche, incendio, esplosione o lesioni.



Accertarsi che l'area di installazione non sia soggetta a deterioramento nel tempo.

- Se la base si rompe, l'unità può cadere con essa, causando infortuni a persone, guasti al prodotto o danni alle cose.

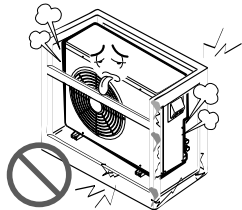

Disimballare e installare il prodotto con attenzione.

- I bordi taglienti possono causare infortuni. Fare particolare attenzione ai bordi del contenitore e alle alette del condensatore e dell'evaporatore.

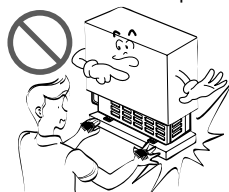

Non installare il prodotto su supporti di installazione difettosi.

- Ciò potrebbe causare infortuni, incidenti o danni al prodotto.

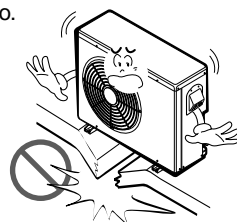

Non utilizzare il prodotto troppo a lungo in ambienti molto umidi e con una finestra o una porta aperta.

- L'umidità potrebbe condensarsi e bagnare o danneggiare i mobili.

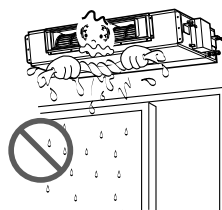

■ **Funzionamento**

Non conservare o utilizzare gas infiammabili o combustibili in prossimità del prodotto.

- Vi è il rischio di incendio o guasti al prodotto.



AVVISO**■ Installazione**

Dopo l'installazione o la riparazione del prodotto, verificare sempre che non vi siano perdite di gas (refrigerante).

- Livelli bassi di refrigerante potrebbero causare guasti al prodotto.

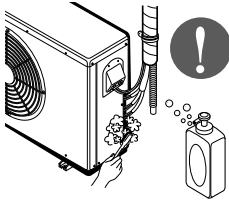

Installare il tubo flessibile di scarico in modo da garantire uno scarico corretto e sicuro.

- Un errato collegamento può causare perdite d'acqua.

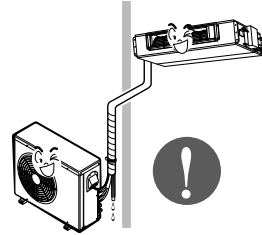

Installare il prodotto allineandolo in modo uniforme.

- Per evitare perdite d'acqua.

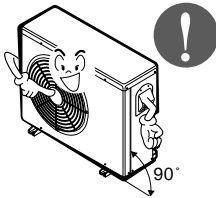

Non installare il prodotto in modo che il rumore o l'aria calda provenienti dall'unità esterna possano causare danni ai vicini.

- Ciò potrebbe causare problemi con i vicini.

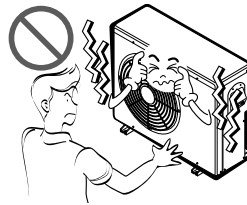

Per sollevare e trasportare il prodotto sono consigliabili due persone.

- Evitare lesioni personali.

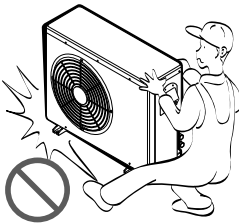

Non installare il prodotto in luoghi esposti direttamente al vento di mare (spruzzi di sale).

- Ciò potrebbe causare corrosioni al prodotto. La corrosione, in particolare sul condensatore e sulle alette dell'evaporatore, può causare malfunzionamenti o inefficienza.

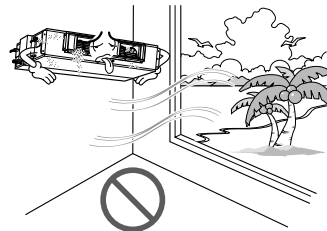

Introduzione

Simboli usati in questo manuale



Questo simbolo segnala il rischio di scossa elettrica.



Questo simbolo segnala i pericoli che potrebbero causare danni al condizionatore d'aria.

AVVISO

Questo simbolo indica note speciali

Caratteristiche

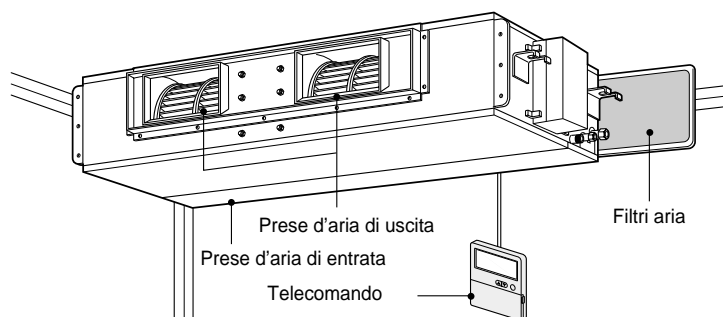

Installazione dell'unità Interna

1. Selezione della migliore posizione

1) Gruppo Interno

Selezione della posizione

Installare il condizionatore d'aria nel punto che soddisfa le seguenti condizioni.

- Il punto può facilmente sostenere quattro volte il peso del gruppo interno.
- In questo punto sarà agevole ispezionare il gruppo come indicato dall'illustrazione.
- Un punto in cui il gruppo sarà messo a livello.
- Un punto che permetta un agevole scarico dell'acqua. (Le dimensioni idonee "H" sono necessarie per ottenere una curva per scaricare come dall'illustrazione).
- Un punto in cui sia agevole effettuare il collegamento con il gruppo esterno.
- Un punto in cui il gruppo non sia influenzato da rumore elettrico.
- Un punto in cui la circolazione di aria nella stanza sia buona.
- L'assenza di fonti di calore o vapore nelle vicinanze del gruppo.

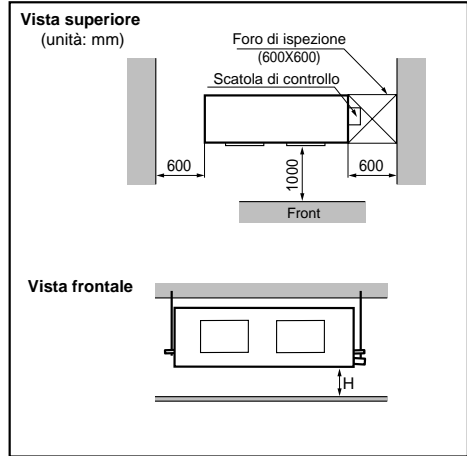

2. Installazione del Gruppo Interno

■ Installazione del Gruppo

Installare correttamente sul soffitto

POSIZIONE DEL BULLONE DI SOSPENSIONE

- Applicare un giunto gommatto tra gruppo e conduttura al fine di assorbire le vibrazioni inutili.
- Applicare un accessorio filtro sul foro di ritorno dell'aria

(Unit:mm)

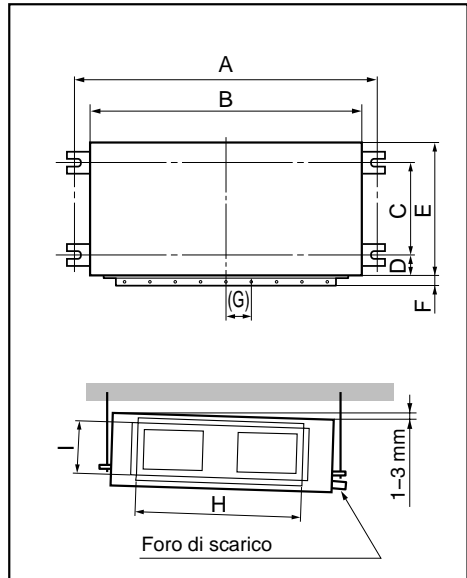

Dimensioni Capacità	A	B	C	D	E	F	(G)	H	I
18k, 24k	932	880	355	45.5	450	30	87	750	163
30k, 36k	1232	1180	355	45.5	450	30	87	830	186

CASO 2

- Installare il gruppo in pendenza verso il foro di scarico come indicato dalla figura per facilitare lo scarico dell'acqua.

POSIZIONE DEL BULLONE DELLA CONSOLLE

- Un punto dove il gruppo è a livello e può sostenere il peso del gruppo.
- Un punto in cui il gruppo può sostenere le vibrazioni
- Un punto che sia facile da raggiungere per la manutenzione.

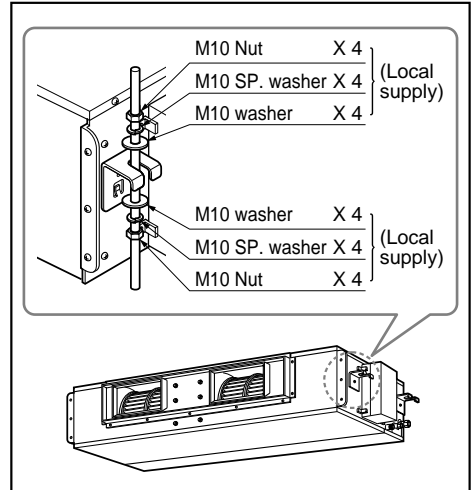

- Selezionare e contrassegnare la posizione di fissaggio dei bulloni.
- Praticare un foro per inserire gli ancoraggi sul soffitto.
- Inserire l'ancoraggio e la rondella sui bulloni di sospensione per bloccare i bulloni di sospensione al soffitto.
- Montare i bulloni di sospensione per ancorare saldamente.
- Fissare le piastre di installazione sui bulloni di sospensione (regolare il livello a occhio) usando dadi, rondelle e rondelle elastiche.

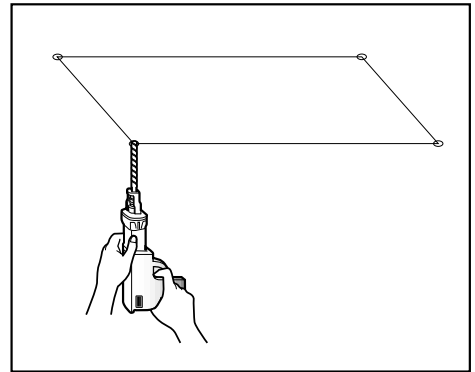

! AVVISO

: Stringere il dado e bullone per evitare la caduta del gruppo.

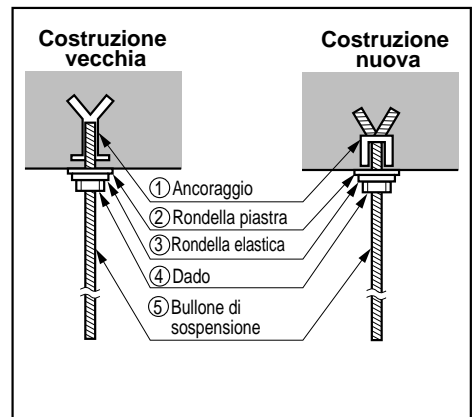

ATTENZIONE

1. La pendenza di installazione del gruppo interno è importante per lo scarico del condizionatore d'aria del tipo a condotti.
2. Lo spessore minimo dell'isolamento dei tubi di collegamento deve essere di 5 mm.

Vista di fronte

- Il gruppo deve essere orizzontale o in pendenza verso il tubo di scarico collegato ad installazione terminata.

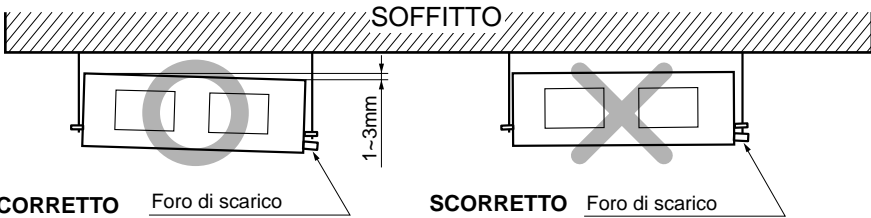

ATTENZIONE PER LA PENDENZA DI UNITÀ TUBATURA DI SCARICO

Disporre il tubo flessibile di scarico con una inclinazione verso il basso per facilitare lo scarico dell'acqua.

- Disporre sempre lo scarico con una inclinazione verso il basso (1/50 a 1/100). Impedire qualsiasi scorrimento verso l'alto o inverso in qualsiasi punto.
- Il tubo di scarico deve essere sempre fornito di isolamento termico sagomato dello spessore di 5mm o superiore.

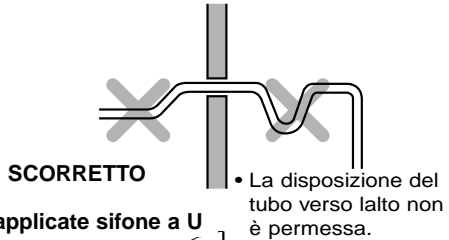
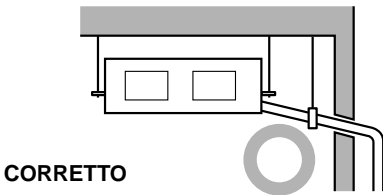
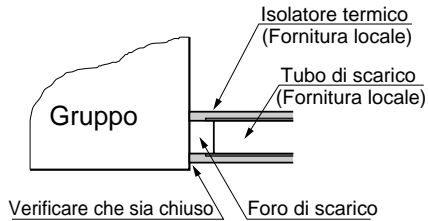

Dimensioni applicate sifone a U

- Installare il sifone intercettatore a P (o sifone a U) per prevenire le perdite di acqua provocate dal blocco del filtro di aspirazione.

- A ≥ 70 mm
- B $\geq 2C$
- C $\geq 2 \times SP$
- SP = Pressione esterna (mmAq)
- Es) Pressione esterna = 10mmAq
- A ≥ 70 mm
- B ≥ 40 mm
- C ≥ 20 mm

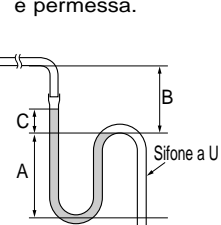

- Praticare un foro per i tubi con una punta di 70mm di diametro.
- Il foro per la tubatura deve essere leggermente inclinato verso il basso dal lato esterno.

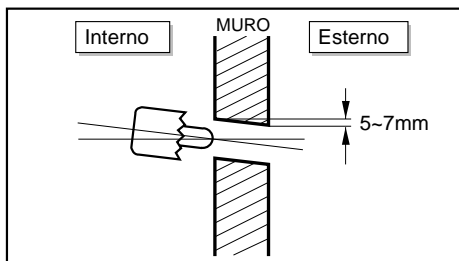

ISOLAMENTO, ALTRO

Isolare completamente i raccordi ed i tubi.

ISOLAMENTO TERMICO

Tutto l'isolamento termico deve essere conforme ai requisiti locali.

GRUPPO INTERNO

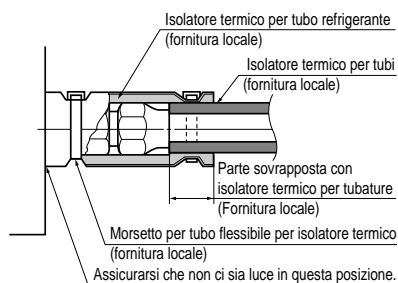
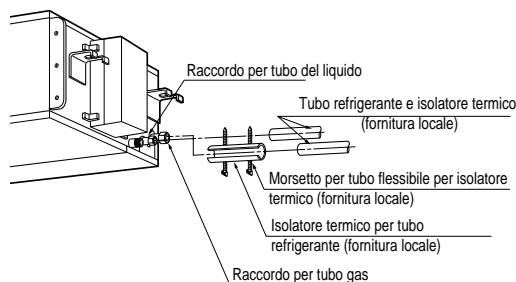

Tubo refrigerante

Isolare con nastro sia le condutture del gas che le condutture del liquido.

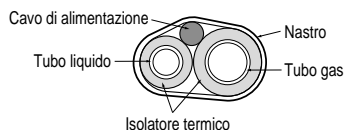

COMPROBACIONES

■ Una volta finito il lavoro, controllare il funzionamento e l'operazione.

- Distribuzione aria _____ La circolazione dell'aria è soddisfacente?
- Scarico _____ Lo scarico è dolce e senza trasudamento?
- Fughe di gas _____ I collegamenti dei tubi sono corretti?
- Cablaggio _____ Le connessioni dei cavi sono corrette?
- Bullone di bloccaggio _____ Il bullone di bloccaggio del compressore è allentato?

INSTALLAZIONE DELLA SCATOLA DEL TELECOMANDO

Installare correttamente il cavo e la scatola di controllo del telecomando.

PUNTO DI INSTALLAZIONE DEL TELECOMANDO

- Nonostante nel gruppo interno sia presente un sensore della temperatura dell'ambiente, la scatola del telecomando deve essere installata in punti lontani dalla luce diretta del sole o di alta umidità.

INSTALLAZIONE DELLA SCATOLA DEL TELECOMANDO

- Selezionare punti che non siano sottoposti agli schizzi d'acqua
- Selezionare una posizione per il controllo dopo avere ricevuto l'approvazione del cliente.
- Il sensore della temperatura dell'ambiente del termostato per il controllo della temperatura è inserito nel gruppo interno.
- Il telecomando è fornito di display a cristalli liquidi. Se la posizione è troppo alta o troppo bassa il display sarà difficile da vedere. (L'altezza standard è 1,2-1,5 m di altezza)

DISPOSIZIONE DEL CAVO DEL TELECOMANDO

- Tenere il cavo del telecomando lontano dalle tubature refrigeranti e le tubature di scarico.
- Per schermare il cavo del telecomando da rumore elettrico, disporre il cavo a 5 cm da altri cavi di alimentazione. (Attrezzature audio, televisore ecc.)
- Se il cavo del telecomando viene fissato ad un muro inserire un separatore nella sezione superiore del cavo per evitare lo sgocciolare di acqua.

CABLAGGIO ELETTRICO DEL GRUPPO INTERNO



Se la lunghezza del cavo supera 50m, usare un filo con sezione superiore a 0,5mm²

SMONTAGGIO DEL TELECOMANDO

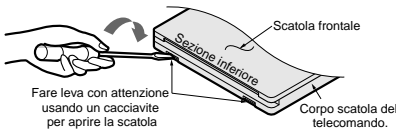

NEL CASO DI INSTALLAZIONE DI SCATOLA DEL TELECOMANDO CON CAVO INCASSATO

PROCEDURE DI INSTALLAZIONE

1. Fissare la sottopiastra sulla scatola degli interruttori con delle viti (fornitura locale). In questo caso inserire la piastra sul muro facendo attenzione a non deformarla.
2. Infilare il cavo del telecomando nella scatola degli interruttori.
3. Agganciare l'unità del telecomando sulla sottopiastra.

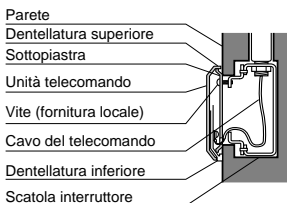

NEL CASO DI INSTALLAZIONE DI SCATOLA DEL TELECOMANDO CON CAVO A VISTA

PROCEDURE DI INSTALLAZIONE

1. Fissare la sottopiastra al muro con viti autofilettanti.
2. Praticare una fessura (Parte A) sul lato superiore della scatola del telecomando con una tenaglia.
3. Far passare il cavo come indicato nella figura che segue. In questo caso premere il cavo intorno alla scatola (Parte B)
4. Agganciare l'unità del telecomando sulla sottopiastra

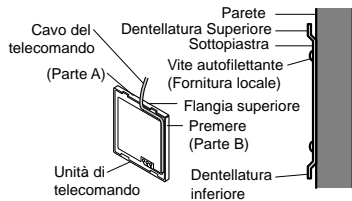

FISSAGGIO DEL CAVO DEL TELECOMANDO

1. Fissare le reggette del cavo sul muro usando viti autofilettanti del 3y (fornitura locale)
2. Fissare il cavo del telecomando.



Collegamento dei tubi al Gruppo Interno

Preparazione dei tubi

La causa principale delle fughe di gas sono difetti nel lavoro di svasatura. Effettuare correttamente il lavoro di svasatura seguendo queste istruzioni.

1) Tagliare il tubo e il cavo

- Usare il corredo per tubi accessorio o i tubi acquistati localmente.
- Misurare la distanza tra gruppo interno e gruppo esterno.
- Tagliare i tubi in lunghezza leggermente superiore a quella misurata.
- Tagliare il cavo 1,5 m più lungo della lunghezza del tubo.

2) Rimozione delle bavature

- Rimuovere completamente le bavature dalla sezione tagliata del tubo.
- Volgere l'estremità del tubo di rame verso il basso per evitare la caduta delle bavature all'interno dei tubi.

3) Inserimento del dado

- Rimuovere i dadi svasati collegati ai gruppi interno ed esterno, poi inserirli sul tubo dopo avere terminato la rimozione delle bavature. (Non è possibile inserirli dopo aver effettuato il lavoro di svasatura).

4) Lavoro di Svasatura

- Usare l'arnese di svasatura indicato sotto per effettuare il lavoro di svasatura.

Diametro esterno	"A"
1/4"	0~0.5
3/8"	0.5~0.8
1/2"	0.5~0.8
5/8"	0.8~1.0
3/4"	1.0~1.3

Tenere ben saldo il tubo di rame in una barra o forma come indicato nella tabella delle dimensioni riportata in precedenza.

5) Controllo

- Confrontare il lavoro di svasatura con l'illustrazione.
- Se la svasatura sembra difettosa, tagliare la sezione svasata e rifare la svasatura.

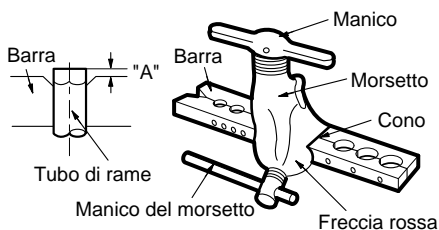
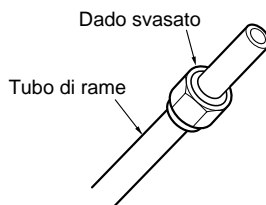
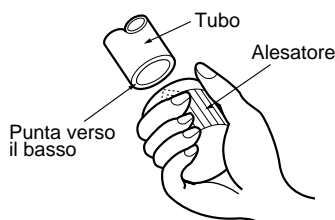
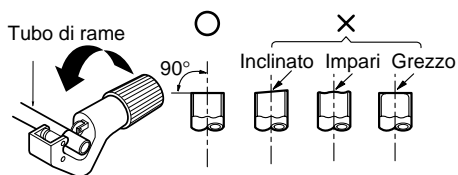

Liscio per tutta la circonferenza
L'interno lucido senza graffi.

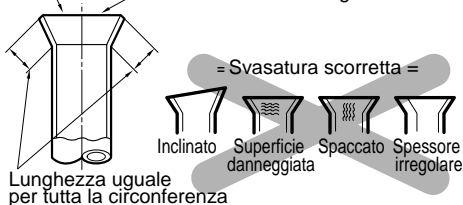

6) Piegatura dei tubi

I tubi di rame ricotto di piccolo diametro (\varnothing 6,35 0 \varnothing 9,52) possono essere facilmente piegati manualmente. In questo caso fermare un R (raggio) ampio per la sezione da piegare e piegare gradualmente il tubo. Se il tubo di rame ricotto è di diametro grande (\varnothing 15,88 o \varnothing 19,05) piegare il tubo con un piegatubi. Usare il piegatubi adeguato al diametro del tubo.

7) Brasatura

Nelle tubature del refrigerante la piegatura deve essere minimizzata (ed in particolare piegature ad angoli acuti) al fine di ridurre la resistenza delle tubature. Comunque, la piegatura è necessaria in alcuni punti a causa della posizione di dispositivi ausiliari al condizionatore d'aria o struttura dell'edificio, distanza delle tubature o aspetto finito. Se viene richiesta una piegatura maggiore a quella ottenibile con un piegatubi, effettuare la brasatura utilizzando un gomito già preparato. Oltre a questa funzione la brasatura serve per collegare tubi dritti usando, generalmente, innesti già preparati. Durante la brasatura proteggere il tubo dal calore con uno straccio bagnato per evitare danni alla guarnitura della valvola o bruciare l'isolatore termico con il calore della fiaccola. Durante la brasatura soffiare gas inerte (azoto o carbonio) per impedire la formazione di una pellicola di ossidazione nelle tubature di rame; in caso contrario il refrigerante si intaserebbe. La soffiatura dell'azoto (carbonio) attraverso le valvole a tre vie è descritta di seguito.

8) Tubature del refrigerante (tubature svasate)

Nel collegamento dei tubi, mantenere i tubi asciutti (tenere i tubi lontani dall'acqua) puliti (tenere lontano dalla polvere) e tenuta stagna (evitare perdite di refrigerante). Evitare che entrino acqua o polvere nel condizionatore se esso viene collegato in un giorno di pioggia o se viene effettuato un buco passante nella parete.

! AVVISO

- Questa procedura è stata studiata per impedire la formazione della pellicola di ossidazione riempiendo i tubi con gas inerte. Notare che una pressione eccessiva di gas genera punture di spillo nei punti brasati. (Azoto: pressione di alimentazione 0,05-0,1kg/cm²G)
- Nel alimentare gas inerte mantenere aperta un'estremità del tubature.

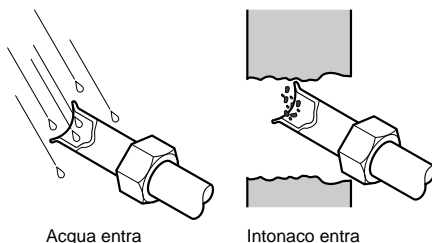

COLLEGAMENTI ELETTRICI

GRUPPO INTERNO

- Rimuovere il coperchio della scatola di controllo tra i gruppi interno e esterno (rimuovere due viti).
- Usare un morsetto per cavi per fissare il cavo.

GRUPPO ESTERNO

- Rimuovere il coperchio di controllo per effettuare il collegamento dei fili.
- Usare un morsetto per cavi per fissare il cavo.
- Lavoro di messa a terra. Collegare un cavo del diametro di 1,6mm² o superiore al terminale di terra fornito sulla scatola di controllo e mettere a terra.

※ Per favore verificare!!

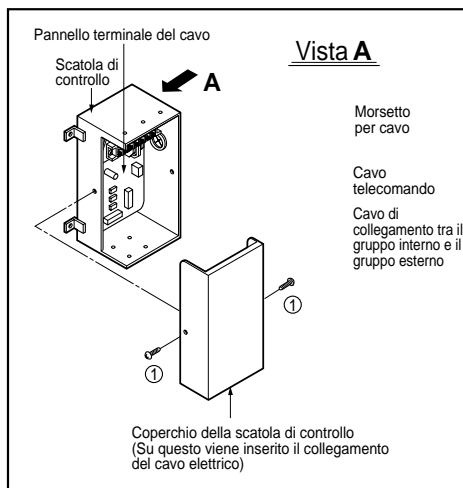

Collegamento dei tubi al Gruppo Esterno

1. Quando l'installazione di trasportare a mezzo di tubazioni lo lavora deve essere usato il connettore.

Gruppo Interno	Gas	
	A	B
	Ø9.52	Ø12.7

Dimensioni del raccordo

Gruppo Interno	Gas	Liquido
7K	Ø9.52(3/8")	Ø6.35(1/4")
9K	Ø9.52(3/8")	Ø6.35(1/4")
12K	Ø9.52(3/8")	Ø6.35(1/4")
18K	Ø12.7(1/2")	Ø6.35(1/4")
24K	Ø12.7(1/2")	Ø6.35(1/4")

2. Allineare il centro dei tubi e stringere sufficientemente il dado svasato con le dita.
3. Infine stringere il dado svasato con una chiave torsionometrica fino a quando non si sente lo scatto della chiave.

■ Nello stringere il dado svasato con la chiave torsionometrica assicurarsi che la direzione di serraggio corrisponda alla freccia sulla chiave.

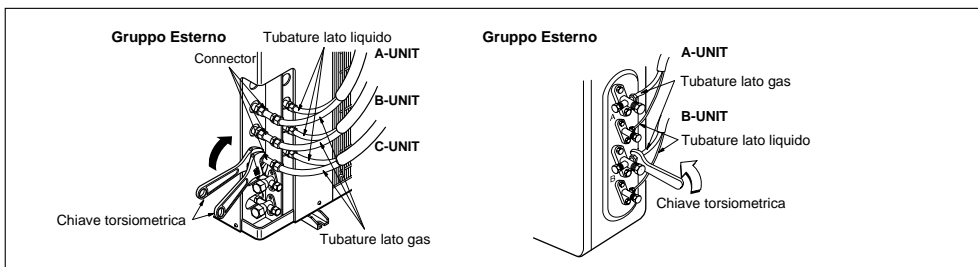
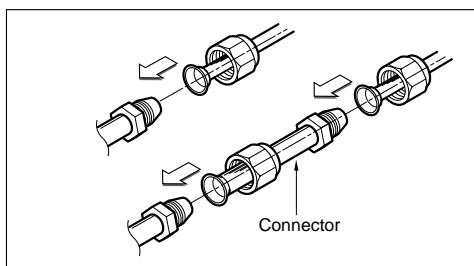
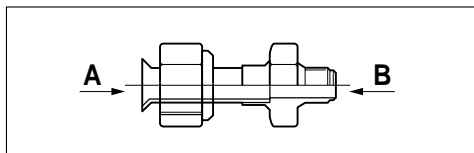

Controllo dello Scarico

1) Controllo dello scarico

1. Rimuovere il filtro dell'aria

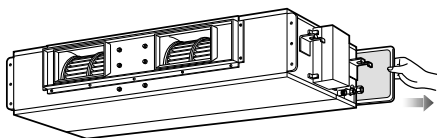

2. Controllo dello scarico

- Spruzzare uno o due bicchieri d'acqua sull'evaporatore.
- Assicurarsi che l'acqua scorra nel tubo flessibile di scarico senza perdite.

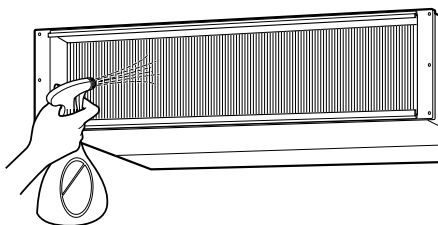

Collegamento del cavo tra unità interna e unità esterna

Collegamento del cavo all'unità interna.

Collegare il cavo all'unità interna collegando i fili ai terminali situati sulla scheda di controllo secondo il collegamento all'unità esterna. Accertarsi che il colore dei fili dell'unità esterna e i numeri dei terminali siano uguali a quelli dell'unità interna.

Il filo di terra deve essere più lungo degli altri.

Il suddetto schema dei circuiti è soggetto a modifiche senza preavviso.

Durante l'installazione, fare riferimento allo schema dei circuiti dietro il pannello frontale dell'unità interna.



AVVISO:

- Il suddetto schema dei circuiti è soggetto a modifiche senza preavviso.
- Accertarsi di collegare i fili secondo lo schema di cablaggio.
- Collegare i fili in modo sicuro, in modo che non possano essere facilmente rimossi.
- Collegare i fili secondo i codici colore indicati sullo schema di cablaggio.



AVVISO: Se non si utilizza una presa di alimentazione, prevedere un interruttore di circuito tra l'alimentazione e l'unità, come mostrato di seguito.

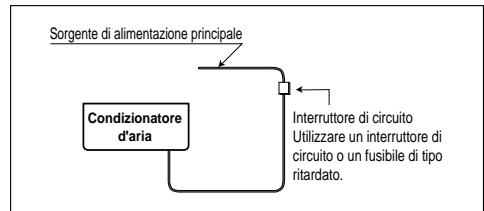

AVVISO: Il cavo di alimentazione collegato all'unità "A" deve essere conforme alle seguenti specifiche (Tipo "B" approvato da HAR o SAA).

Il cavo di collegamento dell'alimentazione collegato all'unità esterna e interna deve essere conforme alle seguenti specifiche (Tipo "B" approvato da HAR o SAA).



AVVISO: Verificare che le viti del terminale non siano allentate.

2) Bloccaggio dei Cavi

- 1) Sistemare 2 cavi sul pannello di controllo.
- 2) Prima fissare il morsetto di acciaio con una vite alla borchia interna del pannello di controllo.
- 3) Nel modello refrigerante fissare saldamente l'altra estremità del morsetto. Nel modello con pompa calore inserire il cavo da 0,75mm² (cavo più fine) sul morsetto e stringere con il morsetto di plastica all'altra borchia del pannello di controllo.
- 4) In Australia la lunghezza del cavo di alimentazione misurata dall'entrata del cavo di alimentazione alla metà del terminale sotto tensione della spina di corrente deve essere superiore a 1,8 m.



AVVERTENZA: dopo che le precedenti condizioni sono state soddisfatte, preparare il cablaggio rispettando quanto segue.

1. Usare sempre un circuito d'alimentazione specifico dedicato al condizionatore d'aria. Come visto per il metodo di cablaggio, seguire come guida lo schema circuitale riportato internamente al coperchio del vano elettrico.
2. Serrare fermamente le viti dei terminali elettrici in modo da evitare che si allentino. Dopo avere serrato le viti, tirare leggermente i fili elettrici per accertarsi che siano collegati fermamente. (Se le viti si allentano, l'unità non funzionerà normalmente e i cablaggi potrebbero usurarsi per fusione.) Specifiche della sorgente di alimentazione.
3. Accertarsi che la sorgente elettrica abbia la capacità richiesta.
4. Prendere le necessarie misure affinché durante la fase di avviamento la tensione si mantenga a livelli superiori rispetto al 90 percento del valore nominale riportato sulla targhetta del prodotto
5. Accertarsi che lo spessore del cavo sia conforme a quanto indicato nella specifica della sorgente di alimentazione. (In particolare, prendere nota della relazione tra lunghezza del cavo e spessore).
6. Non installare mai un interruttore automatico salvavita in aree bagnate o umide.
7. Eventuali cadute di tensione causerebbero le seguenti situazioni :
 - Vibrazioni degli interruttori magnetici che danneggerebbero i punti di contatto, rottura dei fusibili, disturbi del funzionamento di sovraccarico.
8. I sistemi di sconnessione dell'alimentazione devono essere incorporati in un cablaggio fisso e prevedere una distanza di separazione in aria di almeno 3 mm tra ciascun conduttore (fase) attivo

Controllo di gruppo

Gestisce un massimo di 16 unità con un solo telecomando cablato, e ciascuna unità viene avviata sequenzialmente per prevenire le sovrattensioni.

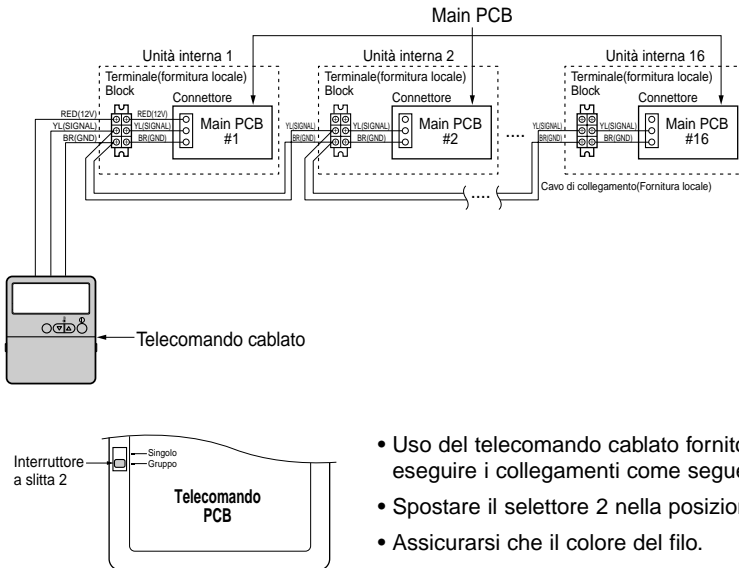

- Uso del telecomando cablato fornito in dotazione, eseguire i collegamenti come segue.
- Spostare il selettore 2 nella posizione "GROUP"
- Assicurarsi che il colore del filo.

Sistema a due termistori

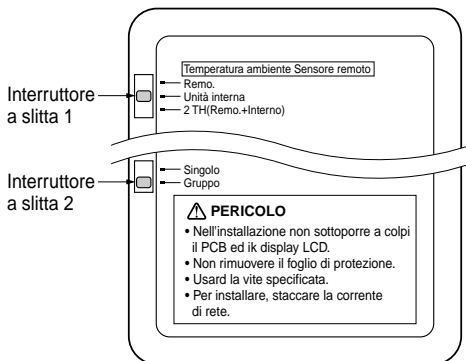

- Aprire il coperchio posteriore del telecomando per impostare il modo.
- Le opzioni che possono essere selezionate sono le seguenti tre:
 - Remo: Rilevamento della temperatura della stanza
 - Unità interna: Rilevazione dell'aria in aspirazione dell'unità interna
 - 2 TH: Rilevazione della temperatura più bassa dei due termistori.
- Per impostare il modo, regolare l'interruttore a slitta nella posizione desiderata per l'installazione.

Comment régler E.S.P (Pression statique externe)

- (1) Aprire il coperchio posteriore del telecomando per impostare il modo.
- (2) Selezionare uno dei tre modi selezionabili come segue.

■ Senza sistema a zone

1. Posizione V-H, F-H:
 - Questa posizione imposta la P.S.E massima come impostazione di base (Pressione Statica Esterna).
2. Posizione V-L:
 - Questa posizione imposta come impostazione di base la P.S.E minima

■ Con sistema a zone

1. Posizione V-H
 - L'impostazione massima P.S.E e la velocità del ventilatore viene modificata da Micom sulla base dello stato degli smorzatori.
2. Posizione F-H
 - L'impostazione massima P.S.E e la velocità del ventilatore non viene modificata sulla base dell'apertura e chiusura degli smorzatori.
3. Posizione V-L
 - L'impostazione minima P.S.E e la velocità del ventilatore viene modificata da Micom sulla base dello stato degli smorzatori.

* Massimo: 3mmAq
Minimo: Tutti - 0mmAq

- (3) Spostare il selettore per impostare la posizione.

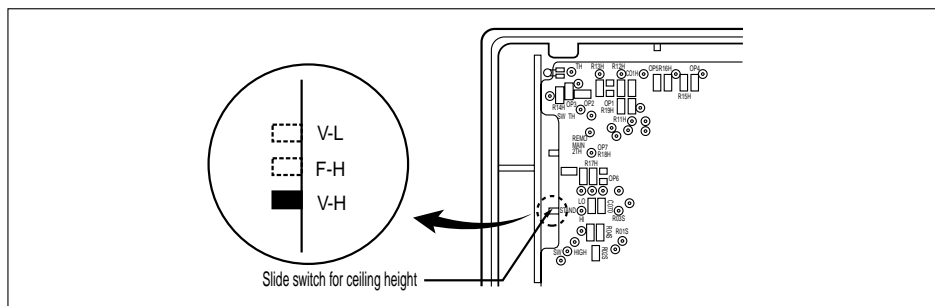

- (4) Chiudere il coperchio posteriore ed assicurarsi che funzioni normalmente.



AVVERTENZA

- Selezionare la posizione dopo avere verificato le condizioni dei condotti e la P.S.E dell'unità.
- Prodotto con la posizione F-H.

Impostazione P.S.E (Pressione Statica Esterna)?

Modifica del RPM:

Ex) Per il modello 36k, la Pressione Statica Esterna (E.S.P) è 6mmAq

- Per proteggere l'unità, il compressore è stato progettato per restare spento durante le impostazioni E.S.P.

- 1** Premere il tasto "On/Off".
L'Unità entra in funzione.

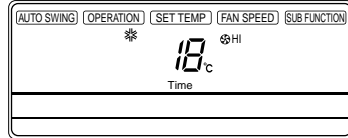

- 2** Premere contemporaneamente i tasti "Timer" e "Wind" per più di tre secondi.

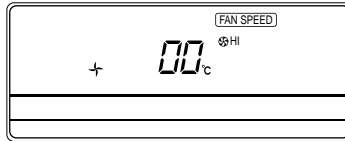
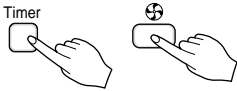

- 3** Premere i tasti "Up" (Alto) o "Down" (Basso) per regolare l'E.S.P.
Impostare il numero desiderato.
(In questo esempio, il numero è "220".)

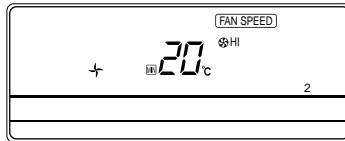
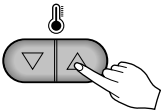

Nota: La gamma selezionabile è 1~254. Dato che il display visualizza solo due cifre, se il numero selezionato supera i 100 la terza cifra apparirà sullo schermo nel modo qui indicato.

- 4** Modificare la velocità del ventilatore premendo il tasto Velocità.
Regolare quindi i numeri dei passi seguenti ripetendo la procedura del passo 3.
(In questo esempio, i numeri sono rispettivamente "235" e "243".)



- 5** Premere contemporaneamente i tasti "Timer" e "Wind" per più di 3 secondi.
I dati Wind vengono memorizzati dall'EEPROM del PCB principale.

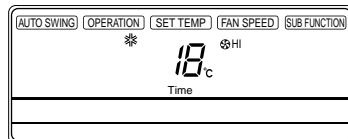

[Tabella. 1]

La Pressione statica(mmAq)		0	2	4	6	8	10
Modellare il Nome	Il passo (cioè il Med/Il Lo)	Che il regolando Valore					
18k	16.5 CMM	235	230	225	215	180	
	14.5 CMM	245	238	235	230	215	
	13 CMM	254	252	248	245	240	
24k	18 CMM	220	205	190	50	1	
	16.5 CMM	235	230	220	200	100	
	14 CMM	250	240	235	230	210	
30k	26.5 CMM	153	150	150	148	130	1
	23 CMM	173	173	175	175	170	155
	20 CMM	190	190	190	190	190	190
36k	32 CMM	230	230	225	220	150	1
	29 CMM	240	238	237	235	230	220
	26.5 CMM	245	245	243	243	240	240

Nota: 1. Impostare il valore facendo riferimento alla tabella 1.

L'impostazione di un valore non previsto causerà un cattivo funzionamento

2. La tabella 1 è basata a 230V. Secondo la fluttuazione della tensione, varia la portata del flusso d'aria.