

LG

Aire acondicionado de canalización de techo

MANUAL DE INSTALACIÓN

ESPAÑOL

IMPORTANTE

- Lea este manual de instrucciones completamente antes de instalar el producto.
- El trabajo de instalación debe realizarse de acuerdo con el Reglamento Eléctrico nacional y únicamente por personal autorizado.
- Después de leer completamente este manual de instalación, guárdelo para futuras consultas.

ÍNDICE

Requisitos de instalación

Precauciones de seguridad	3
Introducción.....	6
Instalación de la unidad interior.....	7
Conexión de los conductos a la unidad interior....	14
Conexión de los conductos a la unidad exterior...16	
Comprobación del desagü	16
Conexión del cable situado entre la unidad interior y la exterior	17
Control de grupo	19
Sistema de dos termistores	19
Establecimiento de la E.S.P (External Static Pressure, Presión estática externa)	20
Establecimiento de la E.S.P (External Static Pressure, Presión estática externa)?	21
Instalación de la bomba de drenaje (opcional)	23

Herramientas necesarias

- Calibre de nivel
- Destornillador
- Taladro eléctrico
- Taladradora (ø70mm)
- Metro horizontal

- Kit de herramientas para abocinado
- Llaves de apriete del par especificado
1,8 kg-m, 4,2 kg-m, 5,5 kg-m, 6,6 kg-m
(diferentes dependiendo del número del modelo)
- Llave inglesa.....Media unión

- Un vaso de agua
- Destornillador

- Llave hexagonal de apriete (4mm)
- Detector de escape de gases
- Bomba de vacío
- Colector

- Manual del usuario
- Termómetro
- Soporte para el mando a distancia

Precauciones de seguridad



Para evitar lesiones al usuario o a otras personas y daños a la propiedad, siga estas instrucciones.

- Una operación incorrecta por ignorar las instrucciones provocará lesiones o daños. La seriedad se clasifica por las siguientes indicaciones.

⚠ ADVERTENCIA Este símbolo indica la posibilidad de muerte o de seria lesión.

⚠ PRECAUCIÓN Este símbolo indica sólo la posibilidad de lesión o daño a la propiedad.

- Significados de los símbolos utilizados en este manual.

	Prohibido.
	Recuerde seguir las instrucciones.

⚠ ADVERTENCIA

■ Instalación

No utilice un interruptor automático defectuoso o de valor nominal inferior al correspondiente. Utilice un circuito específico para este aparato.

- Existe riesgo de incendio o descarga eléctrica.

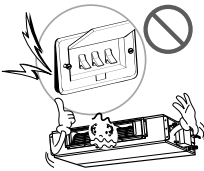

Instale correctamente el panel y la cubierta de la caja de control.

- Existe riesgo de incendio o descarga eléctrica.

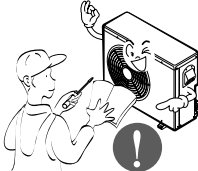

Para trabajos eléctricos, póngase en contacto con el distribuidor, vendedor, técnico cualificado o centro de asistencia técnica autorizado.

- No desmonte ni repare el aparato. Existe riesgo de incendio o descarga eléctrica.



Instale siempre un circuito y un interruptor específico.

- Un cableado o instalación inadecuados pueden provocar un incendio o una descarga eléctrica.



Realice siempre la conexión del aparato a tierra.

- Existe riesgo de incendio o descarga eléctrica.

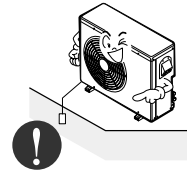

Utilice el interruptor o fusible de valor nominal adecuado.

- Existe riesgo de incendio o descarga eléctrica.



No modifique ni extienda el cable de alimentación.

- Existe riesgo de incendio o descarga eléctrica.

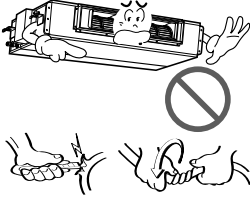

Para la instalación, póngase en contacto siempre con su vendedor o centro de asistencia técnica autorizado.

- Existe riesgo de incendio, descarga eléctrica, explosión o lesiones.

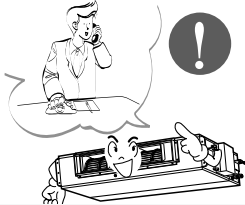

Asegúrese de que el soporte de instalación no se deteriora con el tiempo.

- Si el soporte cae, el aire acondicionado también puede caer, causando daños materiales, avería del aparato y lesiones personales.

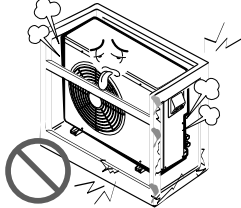

Tenga cuidado al desembalar e instalar el aparato.

- Los bordes afilados podrían provocar lesiones. Tenga especial cuidado con los bordes de la caja y las aletas del condensador y evaporador.

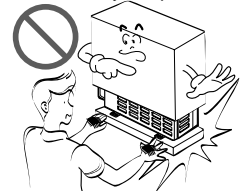

No instale el aparato en una superficie de instalación insegura.

- Podría causar lesiones, accidentes o daños en el aparato.

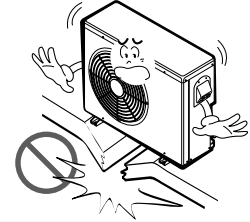

No deje funcionando el aire acondicionado durante mucho tiempo cuando la humedad sea muy alta y haya una puerta o ventana abierta.

- Podría condensarse la humedad y mojar o dañar el mobiliario.

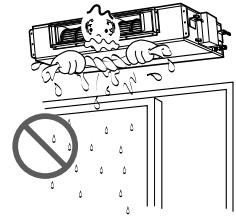

■ Operación

No almacene ni utilice gas inflamable o combustibles cerca del aparato.

- Existe riesgo de incendio o avería del aparato.



⚠ PRECAUCIÓN

■ Instalación

Compruebe siempre las fugas de gas (refrigerante) después de la instalación o reparación del aparato.

- Niveles bajos de refrigerante pueden producir una avería del aparato.

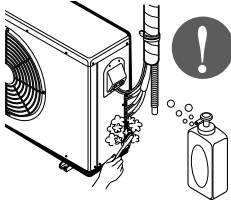

Instale la manguera de drenaje para asegurarse de que el agua se drena correctamente.

- Una mala conexión puede causar fugas de agua.

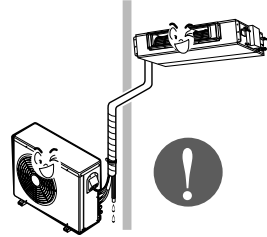

Instale el aparato bien nivelado.

- Para evitar las vibraciones o fugas de agua.

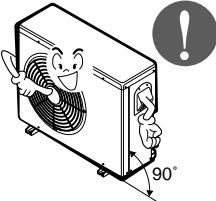

No instale el aparato donde el ruido o el aire caliente de la unidad exterior pueda molestar a los vecinos.

- Podría tener problemas con los vecinos.

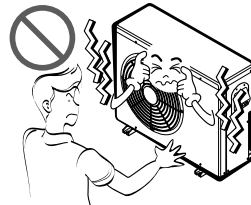

Levante y transporte el aparato entre dos o más personas.

- Evite lesiones personales.



No instale el aparato donde quede expuesto directamente al viento del mar (rocío salino).

- Podría causar corrosión en el aparato. La corrosión, particularmente en las aletas del condensador y del evaporador, podría causar un funcionamiento defectuoso del aparato o un funcionamiento ineficaz.

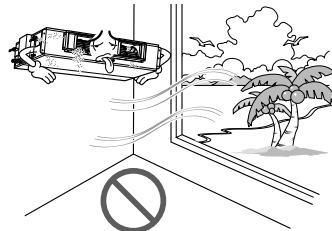

Introducción

Símbolos utilizados en este manual



Este símbolo le avisa del riesgo de descarga eléctrica.



Este símbolo le avisa de riesgos que pueden producir daños al aire acondicionado.

AVISO

Este símbolo indica notas especiales.

Características

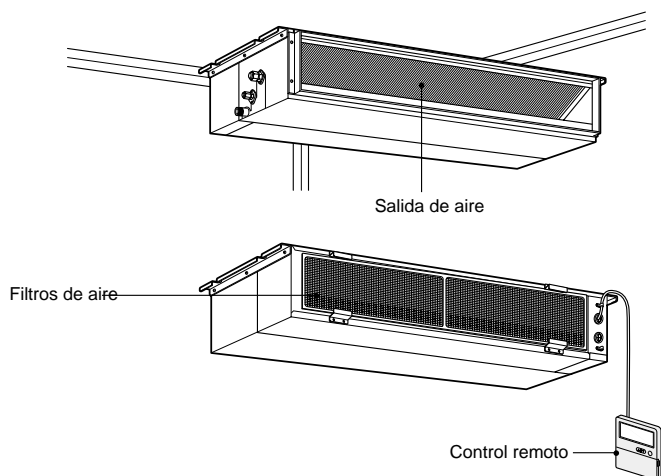

Instalación de la unidad interior

Selección de la mejor ubicación

Unidad interior

Instale el aire acondicionado en la ubicación que cumpla las siguientes condiciones.

- Que resista fácilmente una carga que exceda cuatro veces el peso de la unidad interior.
- Que posibilite la inspección de la unidad tal y como aparece en el dibujo.
- Que permita que la unidad esté nivelada.
- Que conecte fácilmente con la unidad exterior.
- Que no se vea afectado por el ruido eléctrico.
- Con buena circulación de aire en la habitación buena.
- Que no tenga cerca ninguna fuente de calor o vapor.

Confirme la relación posicional entre la unidad y los tornillos de sujeción.

- Instalación de la abertura del techo para limpiar el filtro o el servicio bajo el producto.

(Largo: mm)

Modelo	A	B
9/12k	600	900
18/24k	600	1100

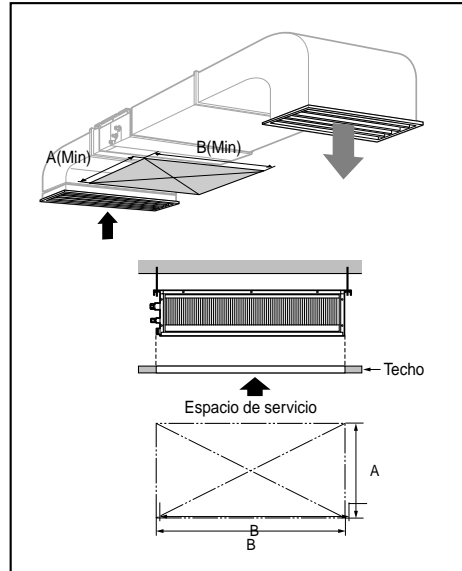
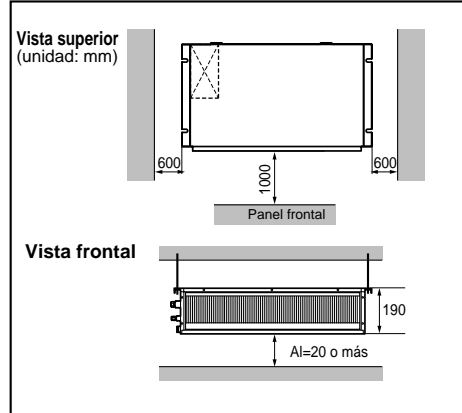

Dimensiones del techo y situación del perno de suspensión

Instalación de la unidad

Instale la unidad correctamente en el techo.

CASO 1

UBICACIÓN DEL TORNILLO DE SUJECCIÓN

- Coloque una lona de unión entre la unidad y el conducto para absorber la vibración excedente.
- Coloque un accesorio de filtro en el orificio de escape de aire.

(Unidad: mm)

Dimensiones Capacidad	A	B	C	D	E	F	G	H	I
9/12k Btu/h	850	900	383	570	93.5	190	20.6	795	163
18/24k Btu/h	1130	1180	383	570	93.5	190	20.6	1065	163

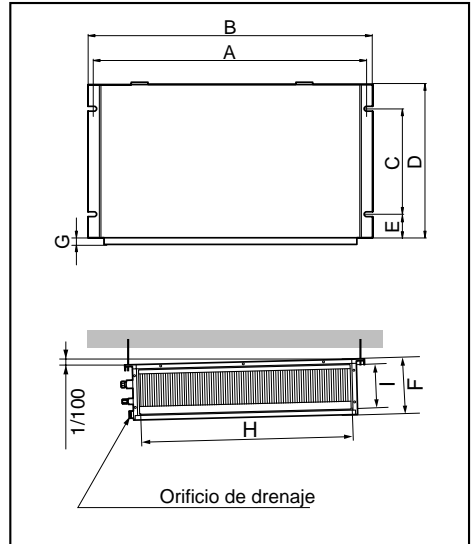

CASO 2

- Coloque la unidad inclinada sobre el orificio de drenaje tal y como aparece en la figura para facilitar el drenaje del agua.

UBICACIÓN DEL TORNILLO DE SUJECCIÓN

- Donde la unidad esté nivelada y que pueda soportar el peso de la unidad.
- Donde la unidad pueda soportar su vibración.
- Donde se pueda llevar a cabo fácilmente el servicio.

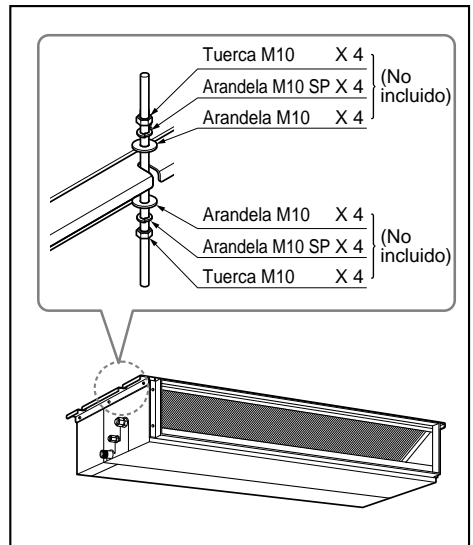

La instalación de la unidad interior

- Seleccione y marque la posición para los pernos de sujeción.
- Taladre el orificio para el anclaje de fijación en el techo.

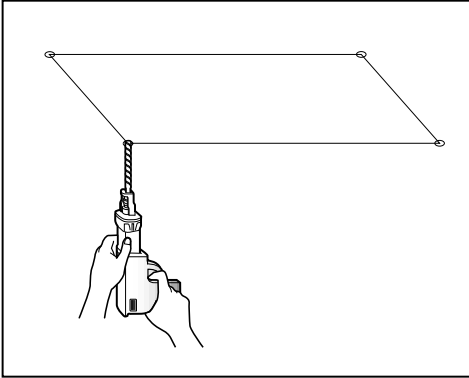

PRECAUCIÓN:

Apriete la tuerca y el perno para evitar la caída de la unidad.

- Inserte el anclaje de fijación y la arandela en los pernos de suspensión para fijar los pernos de suspensión en el techo.
- Monte los pernos de sujeción firmemente al anclaje de sujeción.
- Asegure las placas de instalación en los pernos de suspensión (ajuste aproximadamente el nivel) utilizando tuercas, arandelas y arandelas elásticas.

Edificio antiguo

Edificio nuevo

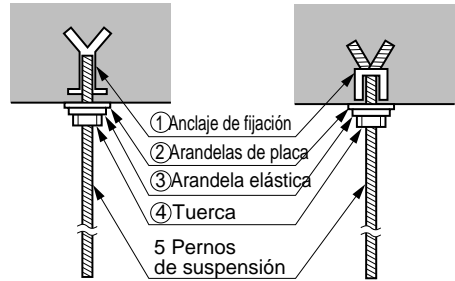

Nombres y funciones de los componentes

- Conductos estáticos bajos en caso de succión desde la parte posterior.

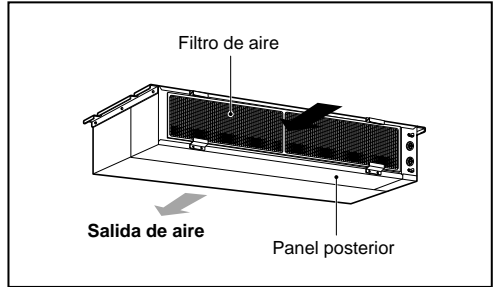

- Conductos estáticos bajos en caso de succión desde la parte inferior.

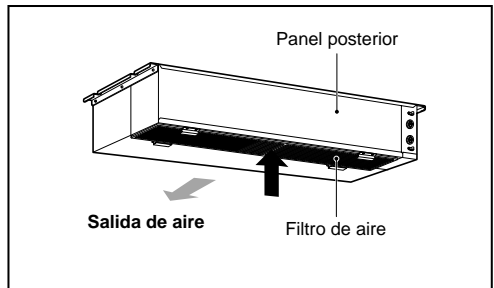

- Aplicación de un conducto tipo baja estática – de 3 vías.

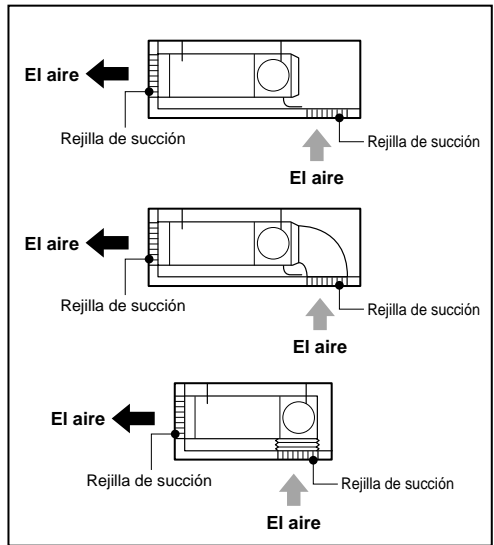

ATENCIÓN

1. La instalación inclinada de la unidad interior es muy importante para el drenaje del aire acondicionado de conductos.
2. El grosor mínimo del aislamiento para la tubería de conexión debe ser de 5mm.

Vista Frontal

- La unidad debe estar en posición horizontal o inclinada a la salida de drenaje cuando se haya terminado la instalación.

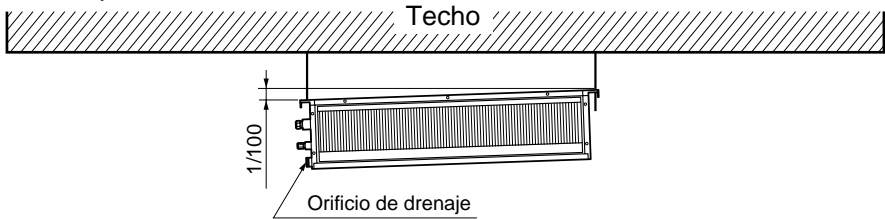

PRECAUCIÓN PARA ELGRADIANTE DE LA UNIDAD Y TUBO DE DRENAJE

Coloque la manguera de drenaje con una inclinación descendente de modo que pueda drenarse el agua.

- Coloque siempre el desagüe con una inclinación en bajada (1/50 a 1/100). Evite un refluo hacia arriba o hacia atrás en cualquier parte de su recorrido.
- El tubo de desagüe debe ir provisto de un aislante térmico de 5mm de grosor.

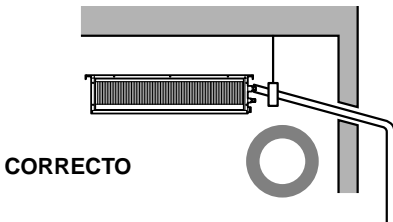
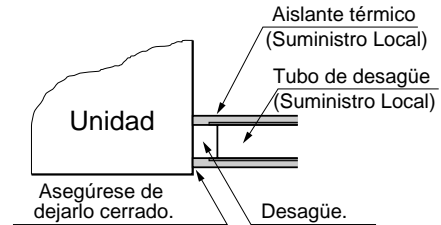

- La inclinación de los tubos hacia arriba no se permite

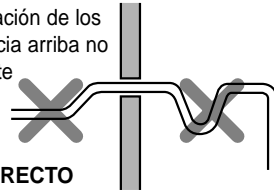

Dimensión U-Trap aplicada

- $A \geq 70\text{mm}$
- $B \geq 2C$
- $C \geq 2 \times SP$
- SP = Presión externa (mmAq)
- Ex) Presión externa = 10mmAq
- $A \geq 70\text{mm}$
- $B \geq 40\text{mm}$
- $C \geq 20\text{mm}$

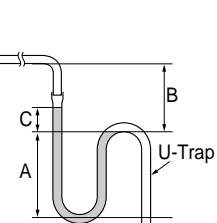

- Instale el P-Trap (o U-Trap) para evitar las fugas de agua causadas por el bloqueo del filtro de aire de entrada.

- Taladre el orificio para la tubería de 70mm de diámetro con una broca hueca.
- El orificio para la tubería debe estar ligeramente inclinado por el lado de salida.

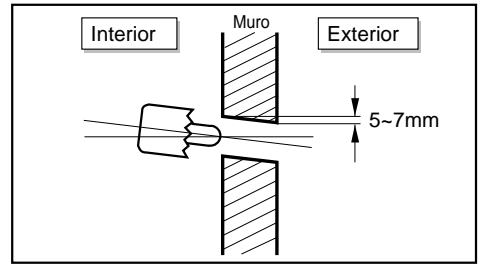

AISLAMIENTO, OTROS

Aisle completamente la junta y los tubos

AISLAMIENTO TÉRMICO

Todos los aislamientos térmicos deben cumplir los requisitos locales.

UNIDAD INTERIOR

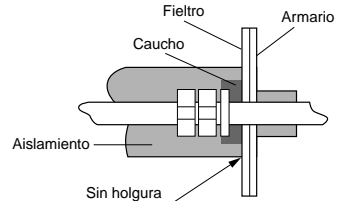
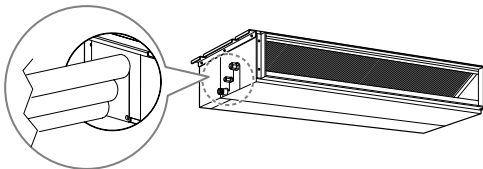
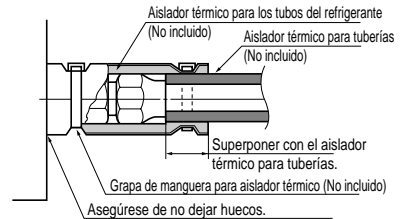
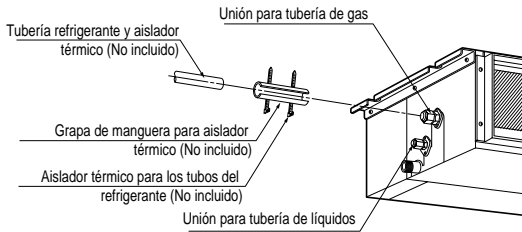

ANÁLISIS Y COMPROBACIÓN

■ Cuando todo esté instalado, compruebe el funcionamiento y las operaciones.

- Distribución del aire ¿La circulación de aire es buena?
- Drenaje ¿El drenaje es suave y no se condensa?
- Fuga de gas..... ¿Las tuberías están conectadas correctamente?
- Cableado ¿Los cables están conectados correctamente?
- Tornillo de cierre ¿El tornillo de cierre del compresor está aflojado?
- Aislamiento ¿Ha sido completamente aislada la unidad?
- Tierra ¿Ha sido seguramente puesta a tierra la unidad?

INSTALACIÓN DE LA CAJA DEL CONTROL REMOTO

Instale correctamente el cable y la caja del control remoto.

PUNTO DE INSTALACIÓN DEL CONTROL REMOTO

- Aunque el sensor de la temperatura ambiente se encuentra en la unidad interior, la caja del control remoto debe instalarse de modo que no esté expuesta a la luz solar directa ni a una humedad alta.

INSTALACIÓN DE LA CAJA DEL CONTROL REMOTO

- escoja un lugar donde no pueda producirse salpicaduras de agua.
- Consulte con el cliente para que éste de su aprobación sobre la ubicación.
- El sensor de la temperatura ambiente del termostato para el control de temperatura se encuentra en la unidad interior.
- El control remoto está equipado con una pantalla de cristal líquido. Si lo sitúa a una altura excesiva o insuficiente se hará difícil consultarlo. (La altura habitual es a 1.2-1.5m)

INSTALACIÓN DEL CABLE DE LA CAJA DEL CONTROL REMOTO

- Mantenga el cable del control remoto alejado de los conductos de refrigeración y de desagüe.
- Para proteger el cable del control remoto de interferencias eléctricas, sitúe el cable como mínimo a 5cm de distancia de otros cables eléctricos (equipo musical, televisión, etc.)
- Si el cable del control remoto se fija a una pared, coloque un capuchón en el extremo superior del cable para evitar que las gotas se deslicen por él.

EL CABLEADO ELÉCTRICO A LA UNIDAD INTERIOR

Caja del control remoto



(Consola principal)

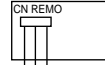

Asegúrese de que los números de cable y de terminal coincidan entre el lateral de la unidad y el lateral del control remoto.

Longitud del máxima del cable es de 100m.

Si la longitud del cable supera los 50m., utilice un cable de tamaño superior a los 0,5mm².

DESMONTAR EL CONTROL REMOTO

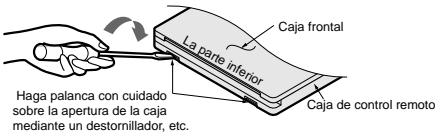

Haga palanca con cuidado sobre la apertura de la caja mediante un destornillador, etc.

SI LA CAJA DEL CONTROL REMOTO SE INSTALA CON EL CABLE A LA VISTA

PROCEDIMIENTO DE INSTALACIÓN

1. Fije la base de la caja del interruptor con los tornillos suministrados.
2. Practique una abertura (Pieza A) en el lado superior del control remoto con pinzas.
3. Coloque el cable como se muestra en la figura siguiente. En este caso, coloque el cable para poder colocar la tapa (Pieza B).
4. Acople la unidad del control remoto a la base.

SI LA CAJA DEL CONTROL REMOTO SE INSTALA CON EL CABLE EMPOTRADO

PROCEDIMIENTO DE INSTALACIÓN

1. Fije la base de la caja del interruptor con tornillos (Suministro local). En éste caso, encaje la base en la pared con cuidado de no deformarla.
2. Conecte el cable del control remoto a la caja del interruptor.
3. Acople la unidad del control remoto a la base.

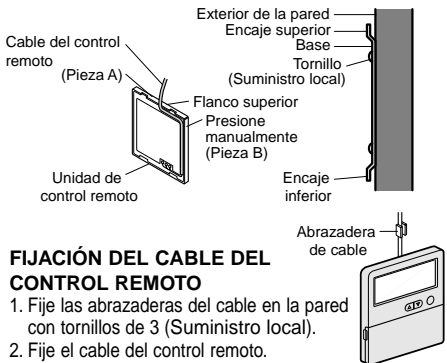
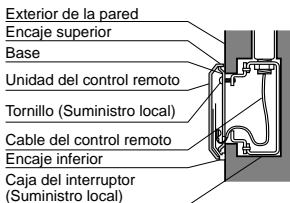

FIJACIÓN DEL CABLE DEL CONTROL REMOTO

1. Fije las abrazaderas del cable en la pared con tornillos de 3 (Suministro local).
2. Fije el cable del control remoto.

Conexión de los conductos a la unidad interior

Preparación de las tuberías

La principal causa de fugas de gas es un defecto en el proceso de conexión por abocardado. Realice las conexiones por abocardado del siguiente modo.

1) Corte las tuberías y el cable

- Utilice el kit de accesorios para las tuberías o las tuberías que adquiera usted.
- Mida la distancia entre la unidad interior y la exterior.
- Corte las tuberías más largas que las medidas tomadas.
- Corte el cable 1.5m más largo que la longitud del tubo.

2) Elimine las irregularidades

- Elimine totalmente las irregularidades del tubo por donde ha sido cortado.
- Coloque el extremo del tubo de cobre hacia abajo mientras elimina las irregularidades para evitar que caigan impurezas en el tubo.

3) Colocación de la tuerca

- Saque las tuercas abocardadas que se encuentran en las unidades interiores y exteriores y colóquelas en la tubería una vez eliminadas las irregularidades. (No es posible colocarlas después del proceso de abocardado)

4) Abocardado

- Proceda al abocardado usando las herramientas de abocardar como se muestra a continuación.

Diámetro exterior	"A"
1/4"	0~0.5
3/8"	0.5~0.8
1/2"	0.5~0.8
5/8"	0.8~1.0
3/4"	1.0~1.3

Sujete firmemente el tubo en un troquel como se indica en la tabla de dimensiones anterior.

5) Comprobación

- Compare el resultado del abocardado con la figura.
- Si observa que el abocardado es defectuoso, corte la sección abocardada y proceda de nuevo a realizar la operación.

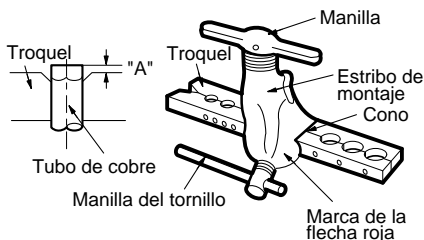
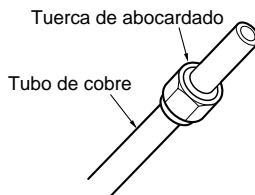
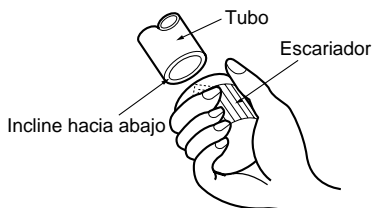
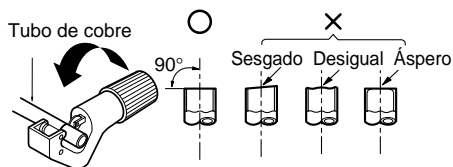

Liso en toda la superficie

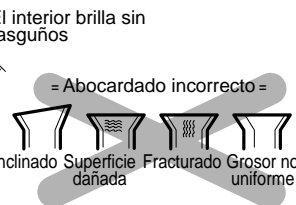
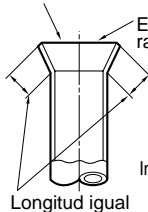

6) Curvatura de la tubería

El tubo de cobre cocido de pequeño diámetro ($\varnothing 6.35$ o $\varnothing 9.52$) puede doblarse manualmente con facilidad. En este caso, asegúrese de tomar un radio (R) grande para la sección curvada y doble el tubo gradualmente. Si el tubo de cobre cocido es de mayor diámetro ($\varnothing 15.88$ o $\varnothing 19.05$) utilice una herramienta para doblarlo. Use la herramienta adecuada para el diámetro del tubo.

7) Abrazadera

En las tuberías refrigerantes, las curvaturas deben ser mínimas (especialmente las pronunciadas) para reducir la resistencia de la tubería. Sin embargo, es necesario curvarlas en algunos lugares por la ubicación de los dispositivos auxiliares del aire acondicionado, o por la estructura del edificio, la distancia de las tuberías o el acabado final. Si se requiere una curvatura muy pronunciada que la que se puede conseguir doblando el tubo, realice soldaduras utilizando codos prefabricados. Además de esta función, la soldadura también sirve para conectar tuberías rectas, utilizando generalmente empalmes prefabricados. Al soldar, proteja la tubería del calor con un paño húmedo para evitar causar desperfectos en el recubrimiento de la válvula o quemar el aislamiento térmico con el calor del soldador. Cuando realice la soldadura, aplique gas inerte (gas nitrógeno o gas carbónico) para evitar la formación de capas de oxidación en la tubería de cobre. En caso contrario, el circuito refrigerante se oxidará. La aplicación de gas nitrógeno (o gas carbónico) a través de válvulas de tres vías se describe en el apartado siguiente:

8) Conducción refrigerante (tuberías abocardadas)

Cuando conecte las tuberías, asegúrese de mantener los tubos secos (manteniéndolos lejos del agua), limpios (manteniéndolos lejos del polvo) y herméticos (evite fugas de refrigerante). Si conecta los tubos en días de lluvia o hace un agujero en la pared, tenga cuidado para evitar que entre agua o polvo en los tubos.



PRECAUCIÓN

- a. Este procedimiento está diseñado para prevenir la formación de capas de oxidación al llenar la tubería con gas inerte. Tenga en cuenta que una excesiva presión de gas puede generar perforaciones en los puntos de soldadura. (Gas nitrógeno: presión de suministro 0,05-0,1kg/cm²G)
- b. Cuando aplique gas inerte, asegúrese de que hay salida al otro extremo.

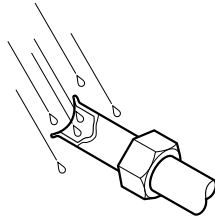

El agua penetra

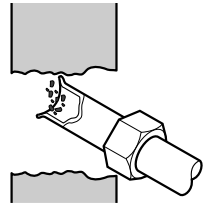

El yeso penetra

Conexión de los conductos a la unidad exterior

1. Cuando instalación de tubería lo trabaja debe ser usado el conector.

Unidad interior	Gas	
	A	B
	Ø9.52	Ø12.7

Conexión del tubo

Unidad interior	Gas	Líquido
9k	Ø9.52(3/8")	Ø6.35(1/4")
12k	Ø9.52(3/8")	Ø6.35(1/4")
18k	Ø12.7(1/2")	Ø6.35(1/4")
24k	Ø12.7(1/2")	Ø6.35(1/4")

2. Alinee el centro de las tuberías y enrosque la tuerca con los dedos.

3. Finalmente, apriete la tuerca con la llave dinamométrica hasta que la llave haga clic.

■ Cuando apriete la tuerca con la llave dinamométrica, asegúrese de que la dirección en que la aprieta es la que marca la llave.

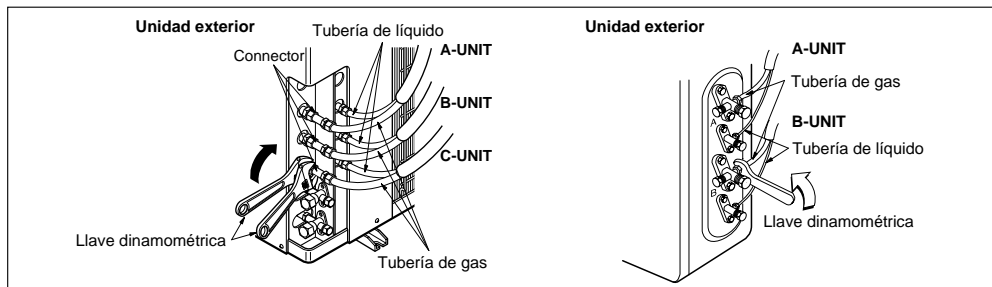
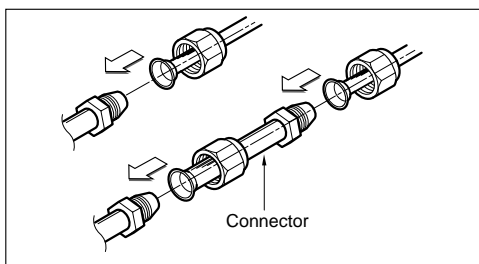
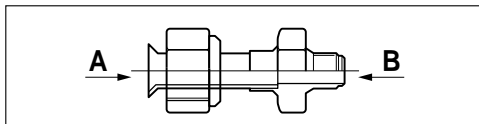

Comprobación del desagüe

1) Comprobación del drenaje

1. Saque el filtro de aire.

2. Compruebe el drenaje

- Rocíe uno o dos vasos de agua sobre el evaporador.
- Asegúrese de que el agua fluye por el tubo de drenaje de la unidad interior sin fugas.

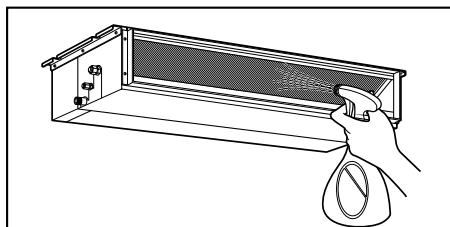
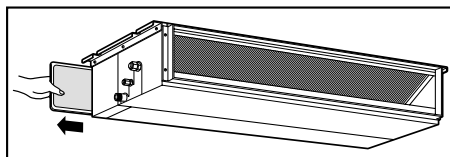

Conexión del cable situado entre la unidad interior y la exterior

Conectar el cable a la unidad interior

Conecte el cable a la unidad interior uniendo los cables a las terminales de la placa de control individualmente según la conexión de la unidad exterior. (Cerciórese de que el color de los cables de la unidad exterior y el número de terminal son los mismos que los de la unidad interior).

El cable de toma a tierra debería ser más largo que los cables de común.

Al instalar, consulte el diagrama del circuito que hay detrás del panel frontal de la unidad interior.

- Al instalar, consulte el diagrama del circuito que hay detrás del panel frontal de la unidad interior.
- Al instalar, consulte el diagrama de cableado de la cubierta de control que hay dentro de la unidad exterior.



PRECAUCIÓN:

- El diagrama de circuito anterior está sujeto a cambio sin previo aviso.
- Cerciórese de conectar los cables de acuerdo con el diagrama de cableado.
- Conecte los cables firmemente, de modo que no pueda estirar de ellos fácilmente.
- Conecte los cables según los códigos de color consultando el diagrama de cableado.



PRECAUCIÓN: Si no se va a utilizar un enchufe, proporcione un disyuntor entre la fuente de alimentación y la unidad como se muestra a continuación.

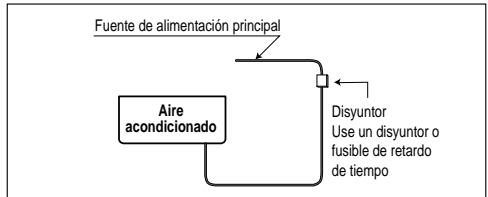

PRECAUCIÓN: El cable de alimentación conectado a la unidad "A" debería cumplir con las especificaciones siguientes: Tipo "B" aprobado por HAR o SAA.

El cable de alimentación que conecta la unidad exterior con la interior debería cumplir con las siguientes especificaciones: Tipo "B" aprobado por HAR o SAA.

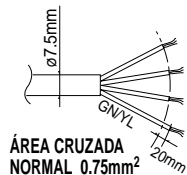
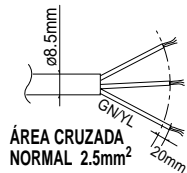

PRECAUCIÓN: Asegúrese de que los tornillos queden bien sujetos para evitar que se suelten.

2) Colocación de la abrazadera en los cables

- 1) Coloque 2 cables eléctricos en el panel de control.
- 2) Primero, apriete la abrazadera de acero con un tornillo al interior del panel de control.
- 3) Para el modelo sólo frío, fije firmemente el otro extremo de la abrazadera con un tornillo. Para el modelo de bomba de calor, coloque el cable de 0.75mm² (el más delgado) en la abrazadera y sujételo con una abrazadera de plástico a la parte exterior del panel de control.
- 4) En Australia, la longitud del cable de suministro eléctrico medido de la entrada de corriente hasta la mitad de la clavija del enchufe debe ser de más de 1.8m.



PRECAUCIÓN:

Después de confirmar las condiciones anteriores, prepare el cableado de la siguiente manera.

- 1. Que no falte un circuito eléctrico individual específico para el aparato de aire acondicionado. Al igual que para el método de cableado, guíese por el diagrama del circuito situado en la cubierta de control.**
- 2. Apriete firmemente los tornillos del terminal para evitar que se suelten. Después de apretarlos, tire ligeramente de los cables para asegurarse de que no se mueven. (Si están sueltos la unidad no funcionará con normalidad o se podrán quemar los cables).**
- 3. Especificación de la fuente de alimentación.**
- 4. Asegúrese de que la capacidad eléctrica es suficiente.**
- 5. Compruebe que se mantiene el voltaje de inicio a más del 90% de la tensión nominal que se indica en la placa.**
- 6. Compruebe que el grosor del cable es el especificado en la especificación de la fuente de alimentación. (Fíjese en concreto en la relación entre la longitud y grosor del cable)**
- 7. No instale un interruptor diferencial anti-escape de toma a tierra en un área húmeda o mojada.**
- 8. Lo siguiente podría producirse debido a una caída en el voltaje.**
 - Vibración en el interruptor magnético, que dañará el punto de contacto, estropeará el fusible y provocará un mal funcionamiento debido a la sobrecarga
- 9. Se incorporarán en el cableado fijo los medios para la desconexión del suministro de alimentación que deberán tener un espacio libre de contacto de al menos 3mm en cada conductor (fásico) activo.**

Control de grupo

Funciona con un máximo de 16 unidades con un solo control remoto con cable y cada unidad se pone en marcha secuencialmente para evitar una corriente eléctrica excesiva.

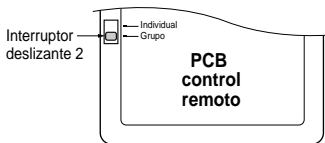
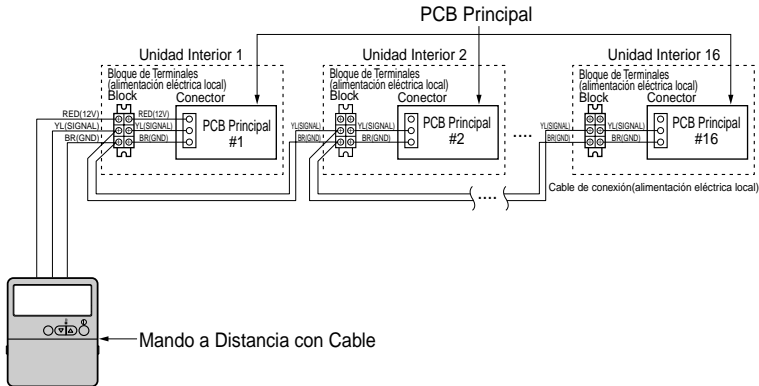

- Usando el control remoto con hilo, conéctelos según se ha indicado.
- Mover el conmutador deslizable 2 a la posición "GROUP" (grupo)
- Asegúrese del color del cable.

Sistema de dos termistores

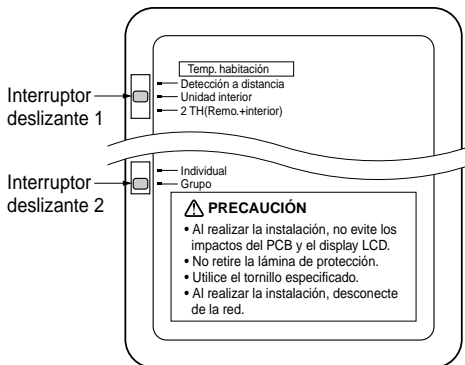

- Abra la tapa trasera del control remoto para configurar el modo.
- Se dispone de tres opciones seleccionables.
 - Remo: Detecta la temperatura de la habitación.
 - Unidad interior: Detecta la entrada de aire en la unidad interior.
 - 2 TH: Detecta la temperatura más baja de los dos termistores.
- Para configurar el modo, ajuste el interruptor a la posición del modo deseado al realizar la instalación.

Establecimiento de la E.S.P (External Static Pressure, Presión estática externa)

(1) Abra la tapa posterior del mando a distancia con cable para fijar el modo de funcionamiento.

(2) Seleccione uno de los tres modos posibles de la forma siguiente:

■ Sin Zone System (sistema de área)

1. Posición V-H (Variable - Alto), F-H (Fijo – Alto)

- Esta posición establece como predeterminada la máxima presión estática externa.

2. Posición V-L (Variable – Bajo)

- Esta posición establece como predeterminada la mínima presión estática externa.

■ Con Zone System

1. Posición V-H

- Micom establecerá la máxima presión estática externa y la velocidad del ventilador atendiendo al estado de los amortiguadores.

2. Posición F-H

- Ni la máxima presión estática externa ni la velocidad del ventilador variarán atendiendo a los amortiguadores de cierre y de apertura.

3. Posición V-L

- Micom establecerá la mínima presión estática externa y la velocidad del ventilador atendiendo al estado de los amortiguadores.

* Máximo: 4 mmAq

Mínimo: Todo – 0 mmAq

(3) Desplace el interruptor para fijar la posición.

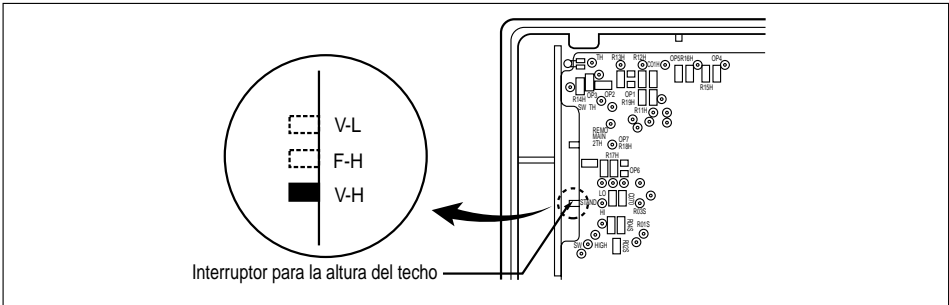

(4) Cierre la tapa posterior y compruebe si funciona con normalidad.



PRECAUCIÓN:

- Seleccione la posición tras la comprobación del funcionamiento del conducto y la presión estática externa de la unidad.
- Se ha fabricado en la posición F-H.

Establecimiento de la E.S.P (External Static Pressure, Presión estática externa)?

Cambio de RPM:

Ex) La presión estática externa es de 6mmAq para el modelo 36k.

- Al producir la unidad, el compresor se diseñó para estar apagado durante la configuración de la E.S.P.

- 1** Pulse el botón "On/Off".
La unidad comenzará a funcionar.

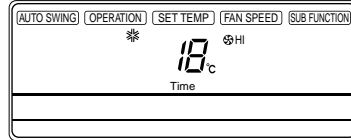

- 2** Pulse los botones "Timer" (Reloj) y "Wind" (Ventilación) a la vez durante más de 3 segundos.

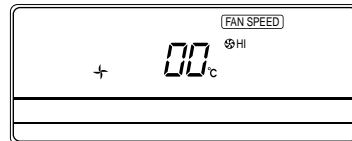

- 3** Pulse el botón "Up" (más) o "Down" (menos) para ajustar la presión estática externa.
Establezca el número que desea.
(En este ejemplo, el número es "220".)

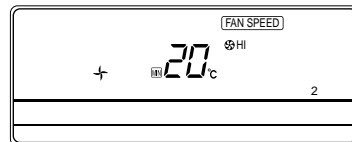
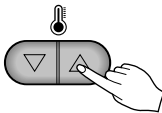

Nota: el intervalo de selección abarca de 1 a 254. Como el visor sólo muestra dos dígitos, si el intervalo de selección es superior a 100, el tercer dígito aparecerá en la pantalla de la siguiente forma.

- 4** Cambie el modo de velocidad del ventilador pulsando el botón de velocidad del ventilador.
A continuación, establezca los números de los pasos siguientes repitiendo la fase3.
(En este ejemplo, los números son "235" y "243" respectivamente)



- 5** Pulse los botones "Timer" (Reloj) y "Wind" (Ventilación) a la vez durante más de 3 segundos.
A continuación, Wind Data (Datos del ventilador) se memorizan en el PCB principal.

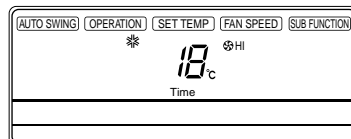

[Tabla. 1]

La Presión constante(mmAq)		0	1	2	3	4	5
El Nombre ejemplar	El paso (hola/Mod/aquí)	El Valor poniente					
9k	8.5 CMM	75	84	94	104	114	121
	7.5 CMM	69	77	88	99	110	119
	6.5 CMM	62	71	83	95	106	118
12k	9.5 CMM	82	90	99	109	118	124
	8.5 CMM	75	84	94	104	114	121
	7.5 CMM	69	77	88	99	110	118
18k	16 CMM	90	97	105	114	122	-
	14 CMM	82	90	99	109	118	-
	12 CMM	75	84	93	103	113	-
24k	19 CMM	110	117	125	129	-	-
	17 CMM	100	107	115	121	127	-
	15 CMM	90	97	105	114	122	-

Nota: 1. Asegúrese de que establece los valores que aparecen en la tabla 1.

Si se establece un valor distinto, el funcionamiento será defectuoso.

2. La Tabla 1 se basa en 230 V. Dependiendo de la variación del voltaje, la proporción del flujo de aire también variará.

Instalación de la bomba de drenaje (opcional)

Característica

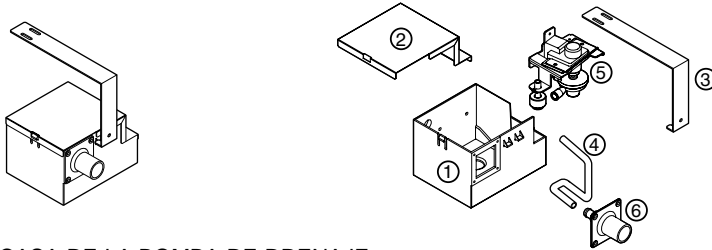

- ① CARCASA DE LA BOMBA DE DRENAJE
- ② TAPA DE LA CARCASA DE LA BOMBA DE DRENAJE
- ③ SOPORTE
- ④ MANGUERA DE DRENAJE
- ⑤ BOMBA DE DRENAJE
- ⑥ DESAGÜE

Montaje

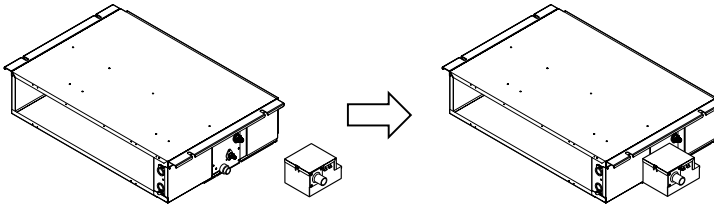

1. Conecte la bomba al conducto del aire acondicionado.

- Alinee el centro del desagüe y la manguera.
- Conecte la manguera al desagüe.

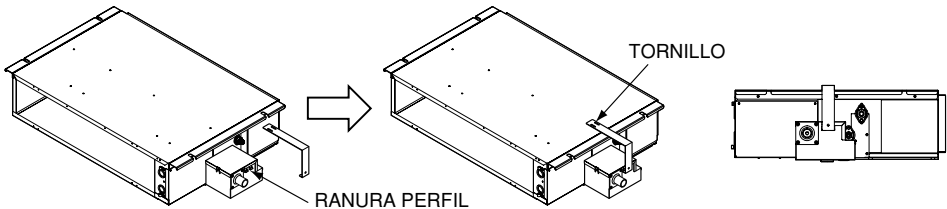

2. Conecte el soporte a la bomba y el conducto.

- Inserte el perfil de soporte en la ranura de la bomba.
- A tornille el soporte al conducto.

3. Conecte el cable de la bomba a la PCB.

