

MANUALE D'INSTALLAZIONE CLIMATISEUR

- Veuillez lire au complet ce manuel d'instructions avant installer le produit.
- Conformément aux standards nationaux sur le câblage, l'installation ne doit être effectuée que par du personnel autorisé.
- Après l'avoir lu au complet, veuillez conserver ce manuel d'installation pour référence ultérieure.

**TYPE : Climatiseur à conduit intégré -
faible pression statique**

<http://www.lghvac.com>
www.lg.com

IMPORTANT!

Veillez lire ces instructions au complet avant d'installer ce produit.

Ce système de climatisation réunit strictement les standards de sécurité et de fonctionnement. En tant qu'installateur ou technicien spécialisé, une partie importante de votre travail consiste à installer et à réaliser le service technique de ce système d'une manière telle qu'il fonctionne de façon sûre et efficace.



PRÉCAUTION

- Une installation ou une réparation réalisées par des personnes non qualifiées peut provoquer des accidents.
- L'installation DOIT être réalisée conformément aux codes de construction locaux ou, en absence de ces codes, conformément au Code électrique national NFPA 70/ANSI C1-1993 ou l'édition en vigueur, et conformément au Code électrique canadien Partie 1 CSA C.22.1.
- L'information contenue dans ce manuel a été conçue pour être utilisée par un technicien qualifié, informé des procédures de sécurité et équipé avec les outils et les instruments d'essai appropriés.
- Si les instructions de ce manuel ne sont pas lues avec soin et respectées, cela peut provoquer un mauvais fonctionnement de l'appareil, un dommage du bien, des blessures personnelles, voire la mort.

ATTENTION: Un défaut d'installation, du service technique ou dans l'entretien, et une réparation ou une modification inappropriées peuvent annuler la garantie.
Le poids de l'unité de condensation exige des précautions et des procédures de manipulation appropriées au moment de déposer ou déplacer l'unité afin d'éviter des blessures personnelles. Veillez à éviter également le contact avec les bords pointus ou aiguisés.

Mesures de sécurité

- Utilisez toujours des protections de sécurité pour les yeux et des gants de travail lors de l'installation de l'appareil.
- Assurez-vous toujours que l'alimentation soit coupée. Vérifiez-le à l'aide des dispositifs et des instruments appropriés.
- Gardez les mains loin du ventilateur lorsque l'appareil est branché.
- Le R-410A provoque des gelures.
- Le R-410A est toxique lorsqu'il est brûlé.

REMARQUE POUR L'INSTALLATEUR :

Les instructions pour le propriétaire et la Garantie sont remises au propriétaire ou affichées clairement près de l'unité intérieure de contrôle d'air/chauffage.



Précautions spéciales

Lors du câblage :

Un choc électrique peut provoquer des blessures personnelles graves, voire la mort. Seulement un électricien qualifié et expérimenté doit réaliser le câblage du système.

- Ne mettez pas l'unité sous tension jusqu'à ce que tout le câblage et le drainage soient complétés ou rebranchés et vérifiés.
- Des voltages électriques très dangereux sont utilisés dans ce système. Lisez avec soin le diagramme de câblage et ces instructions lors du câblage. Des connexions inappropriées et une mise à la terre incorrecte peuvent provoquer des blessures, voire la mort.
- Mettez l'unité à la terre suivant les codes électriques locaux.
- Serrez bien les câbles. Un câble mal serré peut provoquer la surchauffe des points de connexion et constitue un risque d'incendie.

Lors du transport :

Levez et transportez avec soin les unités intérieure et extérieure.

Cherchez de l'aide pour le faire et fléchissez vos genoux pour le déposer afin d'éviter l'effort de votre dos. Les bords aiguisés ou les rebords tranchants d'aluminium du climatiseur peuvent vous couper les doigts.

Lors de l'installation...

...dans un mur : assurez-vous que le mur soit assez fort pour supporter le poids de l'unité.

Il peut être nécessaire de construire un cadre en bois ou en métal afin d'assurer un support supplémentaire.

...dans une pièce : isolez de façon appropriée toute la tuyauterie de drainage dans la pièce pour éviter la « transpiration », qui peut provoquer des égouttements et des problèmes d'humidité dans les murs et les planchers.

...dans des endroits humides ou non nivelés : Utilisez une base de béton ou des blocs de béton pour donner une base solide et nivelée à l'unité extérieure.

Cela prévient les problèmes d'humidité et les vibrations anormales.

...dans un secteur avec des vents très forts : Ancrez l'unité extérieure solidement à l'aide de boulons et d'un cadre métallique. Assurez un flux d'air approprié.

...dans un secteur ou il neige beaucoup (seulement pour le modèle Pompe à chaleur) : Installez l'unité extérieure sur une plateforme élevée, qui se trouve au-dessus du niveau de la neige tombée. Installez des conduits d'échappement de neige.

Lors de la connexion de la tuyauterie de réfrigération

- Gardez tous les drainages les plus courts possible.
- Utilisez la méthode d'évasement pour raccorder les tuyaux.
- Vérifiez soigneusement s'il y a des pertes avant de commencer le drainage d'essai.

Lors de la réparation

- Coupez l'alimentation principale (dans le tableau d'alimentation principale) avant d'ouvrir l'unité pour vérifier ou réparer les pièces et les câbles électriques.
- Éloignez vos doigts et vos vêtements de toutes les pièces mobiles.
- Nettoyez le secteur après avoir fini. Assurez-vous qu'il n'y ait pas de tournure de fer ni de morceaux de câbles à l'intérieur de l'unité réparée.

Mesures de sécurité



Les instructions ci-après doivent être observées dans le but de prévenir tout risque de dommages corporels ou matériels.

- Veillez à lire ce manuel avant d'installer le climatiseur.
- Veillez à observer les précautions spécifiées dans ce manuel, puisqu'elles incluent des points importants concernant la sécurité.
- L'utilisation non conforme, résultant de la négligence des instructions, est susceptible de provoquer des dommages corporels ou matériels dont la gravité est signalée par les indications suivantes :

⚠ AVERTISSEMENT Ce symbole indique un risque de blessure grave, voire mortelle.

⚠ ATTENTION Ce symbole indique un risque de blessure ou des dommages matériels seulement.

- Les significations des symboles utilisés dans ce manuel sont indiquées ci-dessous.

	Veillez à ne pas faire cela.
	Veillez à suivre les instructions de ce manuel.

⚠ AVERTISSEMENT

■ Installation

N'utilisez pas un coupe-circuit défectueux ou à valeur nominale insuffisante. Utilisez cet appareil sur circuit dédié.

- Ceci risquerait de provoquer un incendie ou un choc électrique.

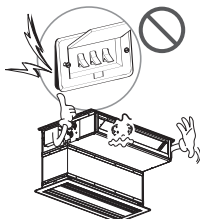

Pour un travail électrique, contactez le distributeur, le vendeur, un électricien qualifié ou un Centre de Service Après Vente Agréé.

- Ne démontez ni réparez le produit. Ceci risquerait de provoquer un incendie ou un choc électrique.

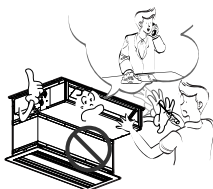

Faites toujours une connexion reliée à la terre.

- Autrement vous risquez de provoquer un incendie ou un choc électrique.

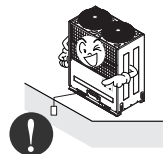

Installez fermement le panneau et le couvercle du tableau de commande.

- Autrement vous risquez de provoquer un incendie ou un choc électrique.



Installez toujours un circuit et un disjoncteur dédiés.

- Un câblage ou une installation inappropriés peuvent provoquer un incendie ou un choc électrique.

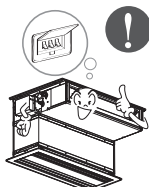

Utilisez un disjoncteur ou fusible à valeur nominale appropriée.

- Autrement vous risquez de provoquer un incendie ou un choc électrique.

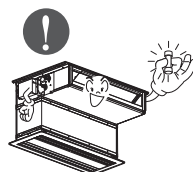

Ne modifiez ni prolongez le cordon d'alimentation.

- Ceci risquerait de provoquer un incendie ou un choc électrique.

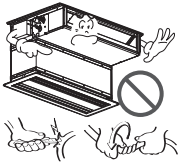

Ne laissez pas le climatiseur marcher trop longtemps lorsque l'humidité est très élevée et qu'il y a une porte ou une fenêtre ouverte.

- De l'humidité peut se condenser et inonder ou endommager le mobilier.



Prenez soin lorsque vous déballez et installez ce produit.

- Les bords aiguisés peuvent provoquer des blessures. Faites attention en particulier aux bords du boîtier et aux ailettes du condenseur et de l'évaporateur.



Contactez toujours le revendeur ou un centre de service après vente agréé pour effectuer l'installation.

- Autrement, vous pourriez provoquer un incendie, un choc électrique, une explosion ou vous blesser.



N'installez pas le produit sur un support d'installation défectueux.

- Ceci peut provoquer des blessures, un accident ou bien endommager le produit.



Vérifiez que la zone d'installation ne sera pas abîmée par le temps.

- Si la base s'écroule, le climatiseur pourrait tomber avec elle, provoquant des dommages matériels, une défaillance du produit et des blessures.

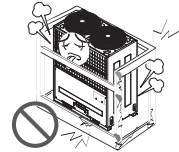

■ Fonctionnement

N'emmagasinez ni utilisez de substances inflammables ou combustibles près de ce produit.

- Ceci entraînerait un risque d'incendie ou de défaillance du produit.



ATTENTION

■ Installation

Vérifiez toujours s'il y a des fuites de gaz (frigorigène) suite à l'installation ou réparation du produit.

- Des niveaux de frigorigène trop bas peuvent provoquer une défaillance du produit.

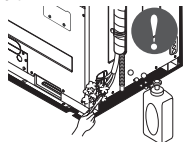

Installez le raccord de drainage de manière à assurer une vidange appropriée.

- Une mauvaise connexion peut provoquer des fuites d'eau.

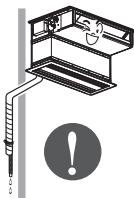

Maintenez le produit de niveau lors de son installation.

- Installation de niveau afin d'éviter des ou des fuites d'eau.

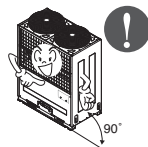

N'installez pas le produit dans un endroit où le bruit ou l'air chaud dégagés de l'unité extérieure dérangent les voisins.

- Ceci pourrait entraîner des problèmes de voisinages



Faites appel à deux ou plusieurs personnes pour enlever et transporter ce produit.

- Évitez des blessures.



N'installez pas ce produit dans un endroit où il serait exposé directement au vent de la mer (pulvérisation d'eau de mer).

- Ceci peut provoquer de la corrosion sur le produit. La corrosion, particulièrement sur les ailettes du condenseur et de l'évaporateur, peut provoquer un dysfonctionnement ou un fonctionnement inefficace du produit.

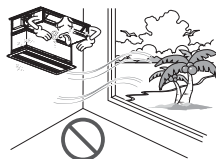

Si vous ingurgitez le liquide de la pile, lavez-vous les dents et consultez votre dentiste. Ne pas utiliser la télécommande si les piles ont fuit.

- Les produits chimiques à l'intérieur des piles pourraient vous causer des brûlures ou d'autres ennuis de santé.



Introduction

Symboles Utilisés dans ce Manuel



Ce symbole indique un risque de choc électrique.



Ce symbole indique des risques qui pourraient endommager le climatiseur.

REMARQUE

Ce symbole indique des remarques particulières.

Caractéristiques

Type conduit intégré

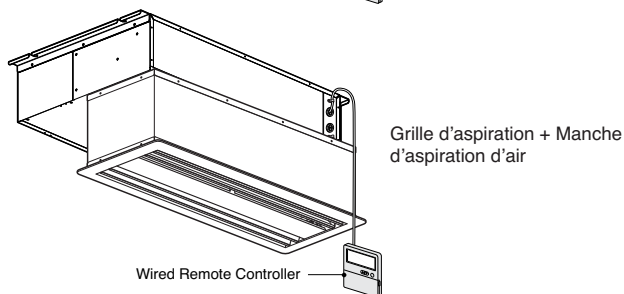
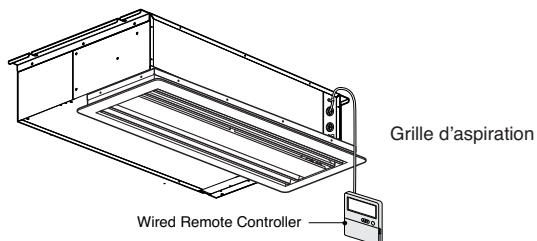

Introduction

Choix du meilleur emplacement

Unité intérieure

Installez le climatiseur dans un endroit qui réponde aux conditions détaillées ci-dessous :

- Un endroit qui supporte sans difficulté un poids excédant quatre fois celui de l'unité intérieure.
- Un endroit qui permette l'inspection de l'unité comme montré dans la figure.
- Un endroit où l'unité soit placée de niveau.
- Un endroit qui permette de connecter les deux unités intérieure et extérieure sans difficulté.
- Un endroit où le bruit électrique ne gêne pas le fonctionnement de l'unité intérieure.
- Un endroit où la circulation de l'air soit convenable.
- Un endroit où l'unité se trouve éloignée des sources de chaleur ou de vapeur.

Vérifiez le rapport de position entre l'unité et les boulons de suspension.

- Installation de l'ouverture du plafond pour nettoyage du filtre ou entretien sous le produit.

[Unidad: mm(pouce)]

Chassis	A	B
B3	600(23-5/8)	900(35-7/16)
B4	600(23-5/8)	1100(43-5/16)

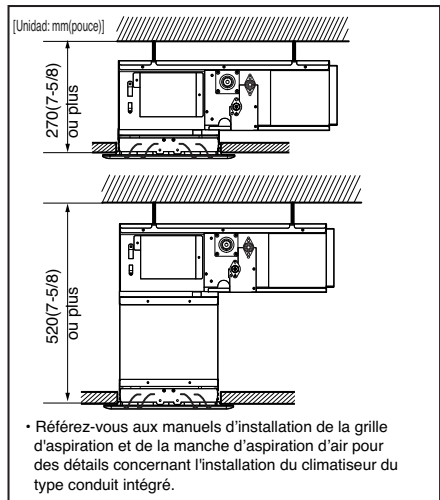
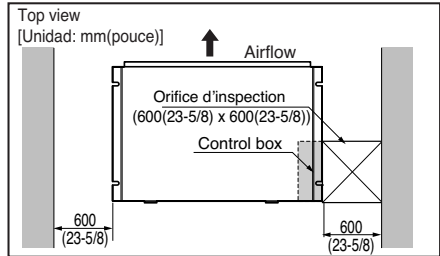
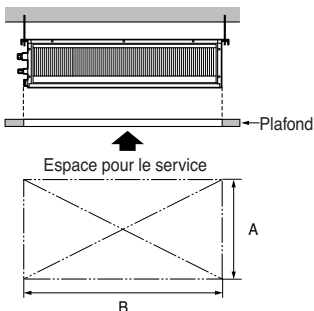
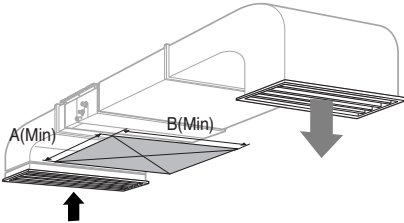

Type conduit intégré.

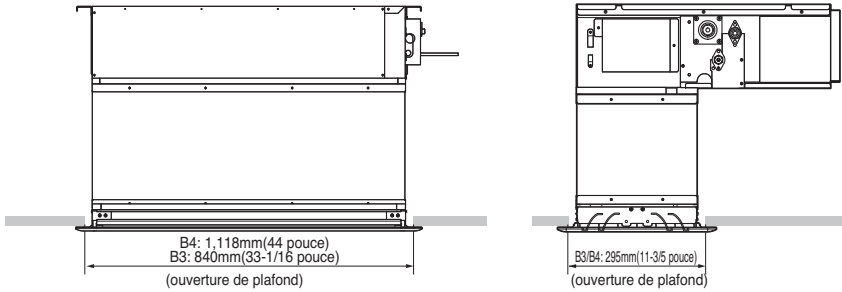

Dimension du plafond et emplacement des fixations

Installation de l'unité

Installer l'unité correctement en haut du plafond.

CAS 1

POSITION DES ÉCROUS DE FIXATIONS

- Placer un joint de toile entre l'unité et les fixations pour amortir les vibrations indésirables.
- Placer un accessoire filtrant sur l'orifice de retour d'air.

[Unidad: mm(pouce)]

Dimension Chassis	Dimension									
	A	B	C	D	E	F	G	H	I	J
B3	850 (33-7/16)	900 (35-7/16)	383 (15)	575 (22-5/8)	93 (3-11/16)	190 (7-7/16)	21 (7/8)	795 (31-5/16)	163 (6-7/16)	820 (32-5/16)
B4	1130 (44-7/16)	1180 (46-7/16)	383 (15)	575 (22-5/8)	93 (3-11/16)	190 (7-7/16)	21 (7/8)	1065 (41-15/16)	163 (6-7/16)	1100 (43-5/16)

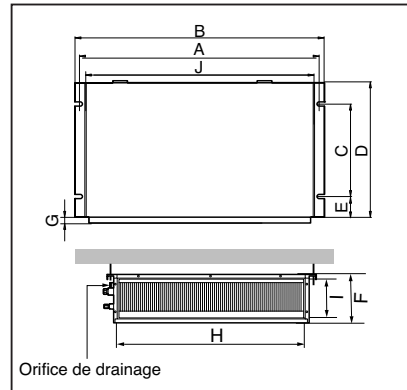

Orifice de drainage

CAS 2

- Pour un drainage efficace de l'eau, installez l'unité en position légèrement oblique, l'orifice de drainage devant être le point le plus bas par rapport au centre de gravité de l'unité.

POSITION DES ÉCROUS DU BOITIER

- La surface doit être à niveau et doit pouvoir supporter le poids de l'unité.
- L'unité doit être montée dans un emplacement où elle devra résister aux vibrations liées à son fonctionnement.
- Il faudra aménager un espace pour les opérations de maintenance/entretien

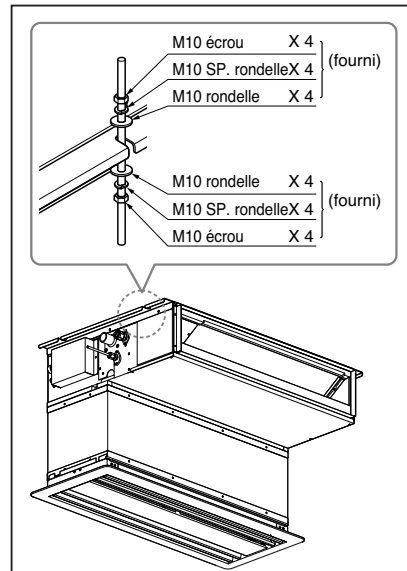

Installation de l'unité intérieure

- Choisissez et marquez la position des boulons de fixation.
- Percez le trou d'ancrage au plafond.

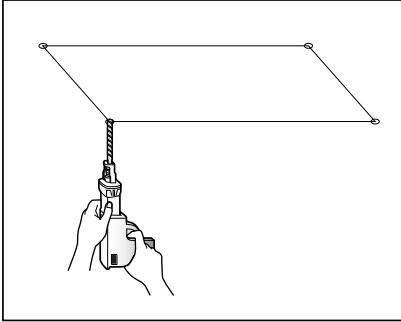

- Insérez l'élément d'ancrage et la rondelle dans les boulons de support pour fixer les boulons de support au plafond.
- Serrez fortement les boulons de support à l'élément d'ancrage.
- Fixez les plaques d'installation aux boulons de support (réglez grosso modo le niveau) à l'aide des écrous, des rondelles plates et des rondelles Grower.

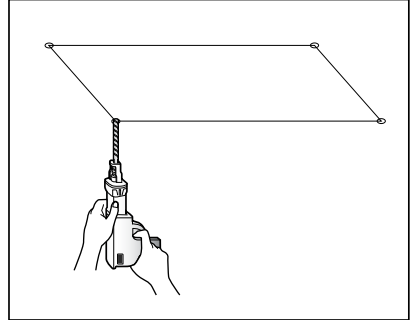

⚠ ATTENTION:

Serrez l'écrou et la vis pour éviter la chute de l'unité.

Raccordement des câbles entre l'unité intérieure

Raccordez les câbles individuellement aux bornes dans le panneau de commande, de la même façon que vous avez fait avec l'unité extérieure.

- Assurez-vous que la couleur des câbles de l'unité extérieure et le numéro du borne soient les mêmes, de la même façon que vous avez fait avec l'unité intérieure.

Séries B3/B4

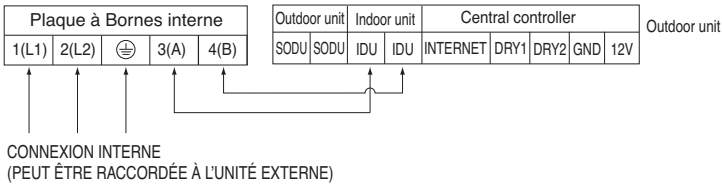

⚠ AVERTISSEMENT: Assurez-vous que les vis des bornes ne vont pas se desserrer.

Méthode de raccordement du câble de liaison (exemple)

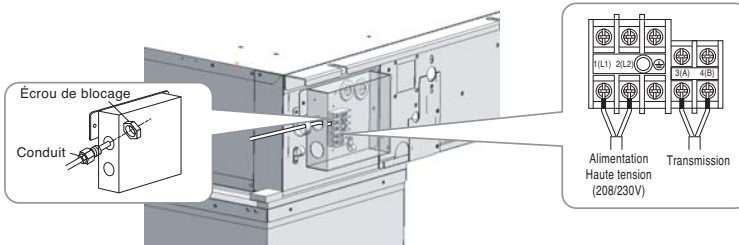

⚠ AVERTISSEMENT : Un raccordement desserré peut provoquer une surchauffe de la borne ou un dysfonctionnement de l'unité.

Un risque d'incendie peut également survenir.

Par conséquent, assurez-vous que tous les câbles sont correctement raccordés.

Nom des pièces et fonctions

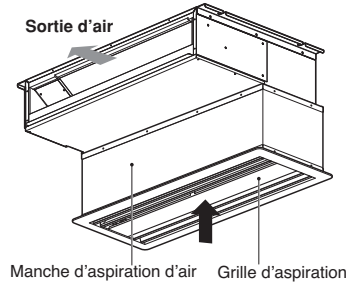
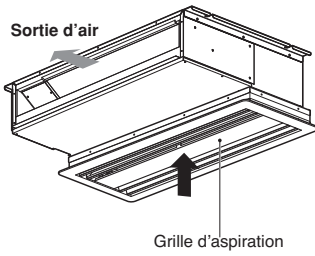

- Climatiseur de type conduit intégré avec grille d'aspiration.
- Climatiseur de type conduit intégré avec grille d'aspiration et manche d'aspiration d'air.

■ Série B3/B4 : Type intégré de conduit service de boîte de commande

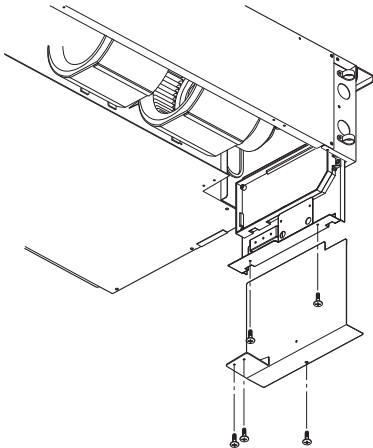

ISOLATION, AUTRES

Isoler complètement les joints et les conduits.

ISOLATION THERMIQUE

Toute isolation thermique doit respecter les réglementations locales.

Unité d'intérieur

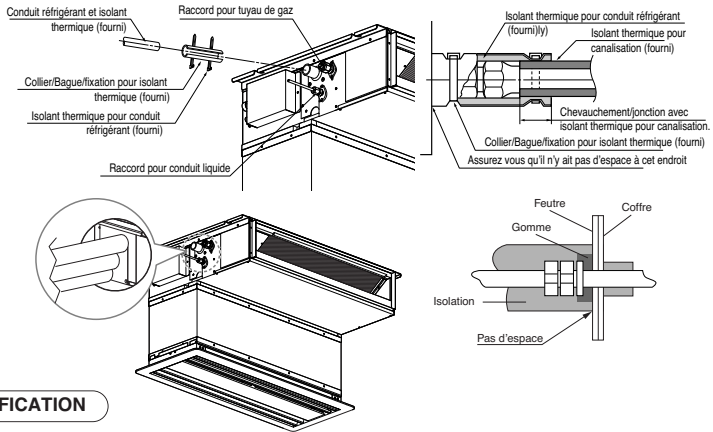

TEST ET VERIFICATION

■ Une fois le travail terminé, contrôlez le bon fonctionnement de l'appareil.

- Distribution de l'airLa circulation de l'air est-elle correcte ?
- Drain.....Le drainage est-il régulier et y a-t-il des fuites ?
- Fuite de gazLes jointures sont elles correctes ?
- RaccordLes raccords sont-ils corrects ?
- Serrage des écrousLe serrage des écrous du compresseur présente t-il du jeu ?
- Isolation L'appareil est-il entièrement isolé ?
- Mise à la terre L'appareil a-t'il été mis à la terre ?

Vérification du drainage (système d'écoulement)

1) Vérification du drainage

1. Enlevez le filtre d'air.

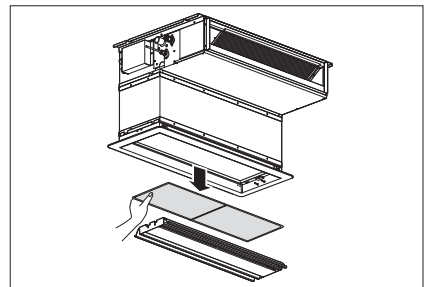

2. Vérifiez le drainage.

- Arrosez un ou deux verres d'eau sur l'évaporateur.
- Assurez-vous que l'eau coule dans le raccord de drainage sans fuites.

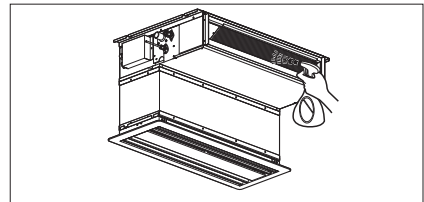

ATTENTION

1. L'installation en pente de l'unité intérieure est très importante pour le drainage du climatiseur du type conduit.
2. L'épaisseur minimale de l'isolation pour le tuyau de connexion devra être de 19 mm.

Vue du front

- L'unité doit être horizontalement ou inclinée vers le raccord de drainage à la fin de l'installation.

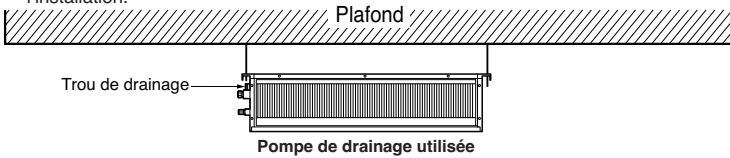
**Tuyauterie de drainage de l'unité intérieure**

- La tuyauterie de drainage doit avoir une inclinaison vers le bas (1/50 à 1/100) : pour éviter tout reflux, assurez-vous qu'il n'y ait pas de remontées.
- Pendant la connexion de la tuyauterie de drainage, prenez garde à ne pas exercer une grande pression sur l'orifice de drainage de l'unité intérieure.
- Le diamètre extérieur de la connexion de drainage de l'unité intérieure est de 32mm (1-1/4 pouce).

Matériau de la tuyauterie: tuyau en PVC VP-25 et tuyaux accessoires.

- Assurez-vous d'installer un isolant thermique pour la tuyauterie de drainage.

Matériau d'isolation thermique : Mousse de polyéthylène de plus de 8mm (5/16 pouce) d'épaisseur.

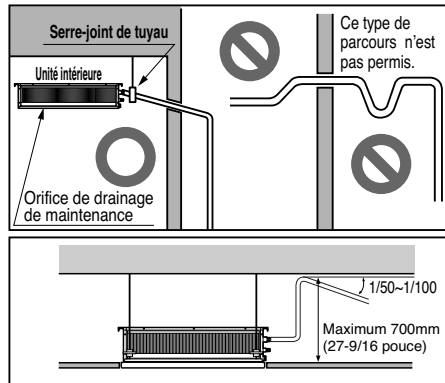
**TEST DE VIDANGE**

Le climatiseur utilise une pompe de relevage pour drainer l'eau.

Suivez le procédé ci-dessous pour tester le fonctionnement de la pompe de relevage :

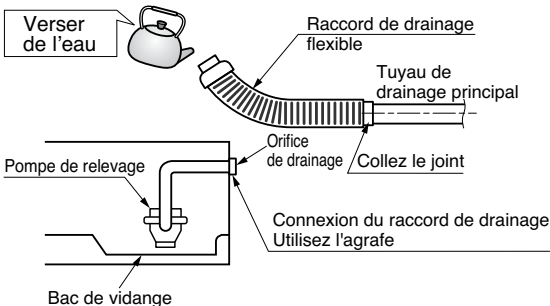

- Connectez le tuyau de drainage principal vers l'extérieur et laissez-le provisoirement jusqu'à la fin du test.
- Versez de l'eau dans le raccord de drainage flexible et vérifiez qu'il n'y ait pas de fuites.
- Assurez-vous de vérifier le fonctionnement normal de la pompe de drainage et l'absence des bruits anormaux lorsque le câblage électrique est complet.
- Une fois que vous avez effectué le test, reliez le raccord de drainage flexible à l'orifice de drainage sur l'unité intérieure.



ATTENTION:

**Le tuyau flexible de drainage.
La pliure ou le percement du tuyau.**

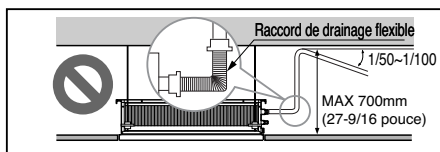

ATTENTION:

Après confirmation des conditions ci-dessus, préparez le câblage comme suit :

- 1) **Assurez-vous de disposer d'un circuit individuel destiné exclusivement au climatiseur. Quant à la méthode de câblage, suivez le schéma de circuit collé à l'intérieur du couvercle du panneau de commande.**
- 2) **Installez un disjoncteur entre la source d'énergie et l'unité.**
- 3) **Les vis fixant le câblage dans l'enveloppe de l'appareillage électrique sont susceptibles de se desserrer à cause des vibrations auxquelles l'unité est exposée pendant le transport. Vérifiez-les et assurez-vous qu'elles sont toutes bien serrées (si elles sont lâches, ceci pourrait provoquer la brûlure des fils.)**
- 4) **Détermination de la source d'énergie.**
- 5) **Confirmez que la capacité électrique est suffisante.**
- 6) **Veillez à ce que la tension de démarrage se maintienne à plus de 90 % de la tension établie sur la plaque du fabricant.**
- 7) **Confirmez que la section du câble est en conformité avec les spécifications pour les sources d'énergie. (Notez en particulier la relation entre la longueur et la section du câble.)**
- 8) **Veillez à installer toujours un disjoncteur différentiel dans les endroits mouillés ou humides.**
- 9) **Les problèmes mentionnés ci-dessous pourraient être provoqués par une baisse de tension.**
 - Vibration d'un contacteur magnétique, dommages sur le point de contact de celui-ci, rupture du fusible, perturbation du normal fonctionnement d'un dispositif de protection de surcharge.
 - Le compresseur ne reçoit pas la puissance de démarrage nécessaire.

LIVRAISON

Montrez au client les procédures de fonctionnement et d'entretien en ayant recours au manuel d'utilisation (nettoyage du filtre d'air, contrôle de température, etc.).

RACCORDEMENT DU TELECONTROLEUR

- La sonde de température étant intégrée dans la télécommande, le boîtier doit être installé à un emplacement non directement exposé au soleil, non exposé à l'humidité excessive, et éloigné des sources d'air froid, afin que la pièce soit correctement climatisée.

Ne pas installer le télécontrôleur dans un emplacement où il peut être influencé :

- par les courants d'air, ou zones mortes derrière les portes et dans les coins.
- par l'air chaud ou froid des installations encastrées.
- par des conduits dissimulés et cheminées
- par la chaleur radiante du soleil ou des appareils ménagers.
- des surfaces non contrôlées comme un mur extérieur derrière le télécontrôleur
- Ce télécontrôleur est doté d'une diode LED à sept segments.

Pour un affichage acceptable de la diode de l'appareil, celui-ci doit être installé à une hauteur adéquate, comme illustré sur la figure 1. La hauteur standard varie de 1,2 à 1,5 m par rapport au sol.

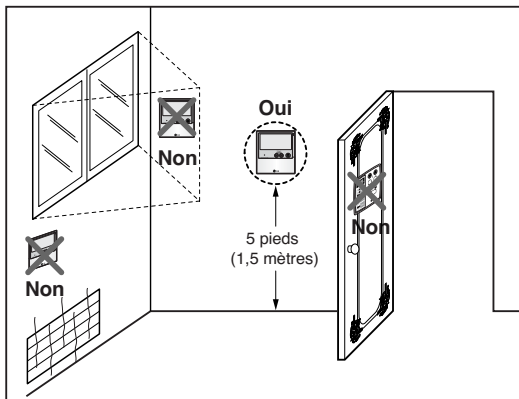
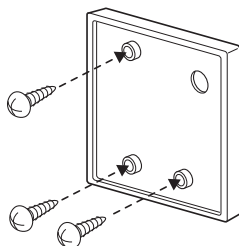

Fig.1 Emplacements habituels du télécontrôleur

Installation du dispositif de régulation à distance filaire

1. Serrez fermement la vis fournie après avoir placé le boîtier d'installation du dispositif de régulation à distance à l'emplacement souhaité.

- Installez-le de sorte à ce qu'il ne se torde pas car sinon cela pourrait entraîner une mauvaise installation. Installez le boîtier du dispositif de régulation à distance sur le boîtier d'encastrement, le cas échéant.



2. Vous pouvez installer le câble du dispositif de régulation à distance filaire selon trois directions.

- Direction d'installation : vers la surface du mur, vers le haut, vers la droite
- Si vous installez le câble du dispositif de régulation à distance vers le haut et vers la droite, veuillez le faire après avoir retiré la rainure guide de câble du dispositif de régulation à distance.

※ Retirez la rainure guide avec la pince à long bec.

- ① Passage par la surface du mur
- ② Encoche guide de la partie supérieure
- ③ Encoche guide de la partie droite

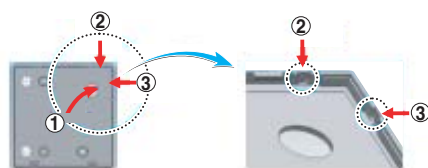

<Rainures guide des fils>

3. Fixez la partie supérieure du dispositif de régulation à distance sur le boîtier d'installation fixé à la surface du mur, comme illustré ci-dessous, puis raccordez-le au boîtier d'installation en appuyant sur la partie inférieure.

- Lors de la jointure, veillez à ne pas avoir d'espace au niveau des parties supérieure, inférieure, droite et gauche du dispositif de régulation à distance et du support d'installation.

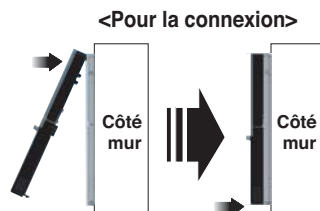

Pour détacher le dispositif de régulation à distance du boîtier d'installation, comme illustré ci-dessous, insérez d'abord le tournevis dans le trou de séparation inférieur, puis tournez dans le sens des aiguilles d'une montre, le dispositif de régulation à distance est maintenant séparé.

- Il existe deux trous de séparation. Utilisez-les individuellement.
- Veillez à ne pas endommager les composants intérieurs lors de la séparation.

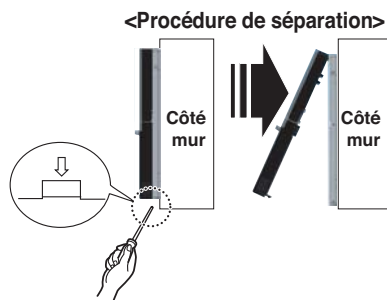

4. Raccordez l'unité intérieure et le dispositif de régulation à distance à l'aide du câble de connexion.

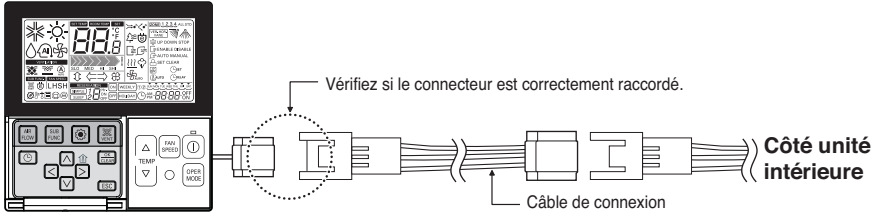

5. Utilisez un câble d'extension si la distance comprise entre le dispositif de régulation à distance filaire et l'unité intérieure est supérieure à 10 m.

ATTENTION

Lorsque vous installez le dispositif de régulation à distance filaire, ne l'encastrez pas dans le mur.

(Vous risqueriez d'endommager le capteur de température.)

N'installez pas le câble sur une distance de 50 m ou plus.

(Cela risque de causer des erreurs de communication.)

- Lors de l'installation du câble d'extension, vérifiez que le sens de connexion du connecteur est correct côté dispositif de régulation à distance et côté appareil.
- Si vous installez le câble d'extension dans le mauvais sens, la connexion du connecteur ne s'effectue pas.
- Spécification du câble d'extension : 2547 1007 22# 2 conducteur 3 blindé 5 ou supérieur.

Nom et fonction du dispositif de régulation à distance filaire (accessoire)

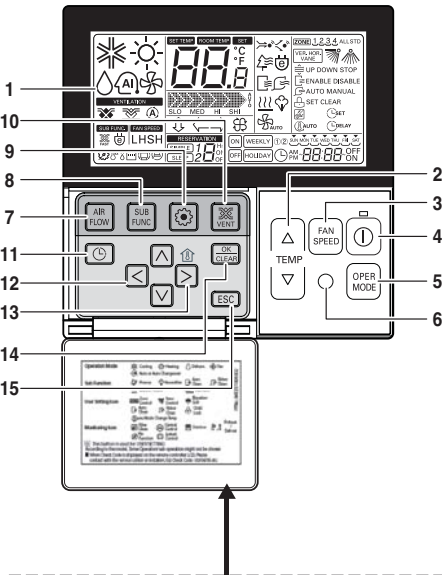

Posez la fiche d'instructions à l'intérieur de la porte.
Choisissez la langue appropriée à votre pays.

- 1. Écran d'indication de fonctionnement**
- 2. Touche de réglage de température**
 - Elle ne règle pas la température de la pièce, mais la température de l'air en sortie.
- 3. Touche Vitesse du ventilateur**
 - Il existe 3 phases de vitesse de ventilation.
 - Les phases moyenne et basse sont les mêmes
- 4. BOUTON ON/OFF (MARCHE/ARRET)**
- 5. Touche de sélection du mode de fonctionnement**
- 6. Récepteur du dispositif de commande à distance sans fil**
 - Récepteur du dispositif de commande à distance sans fil
- 7. Touche du flux d'air**
- 8. Touche de sous-fonction**
- 9. Touche de réglage des fonctions**
- 10. Touche de ventilation**
- 11. Programmation**
- 12. Touche Haut, bas, gauche, droit**
 - Pour contrôler la température intérieure, appuyez sur la touche ().
- 13. Touche de température ambiante**
 - Affiche uniquement la température de la pièce depuis la perception du dispositif de commande à distance.
 - Il n'existe pas de commande de température ambiante.
 - En cas d'utilisation d'une unité de prise d'air frais, l'affichage ne donne que la température autour du dispositif de commande à distance.
- 14. Touche Réglage/Annuler**
- 15. Touche Quitter**

* Selon le modèle, certaines fonctions ne sont peut-être pas disponibles.

* Des valeurs incorrectes de température ambiante doivent s'afficher si le dispositif de régulation à distance n'est pas connecté.

Modèle : PQRCVSL0 (couleur noir)
PQRCVSL0QW (couleur blanche)

Réglage du commutateur DIP de la carte électronique de l'unité intérieure

	Fonction	Description	Réglage Off	Réglage On	Par défaut
SW1	Communication	N/A (par défaut)	-	-	Off
SW2	Cycle	N/A (par défaut)	-	-	Off
SW3	Commande de groupe	Sélection Maître/Esclave	Maître	Modèle général	Off
SW4	Mode Contact sec	Sélection du mode Contact sec	Sélection du mode de fonctionnement manuel ou auto du dispositif de régulation à distance filaire/sans fil	Auto	Off
SW5	Installation	Fonctionnement en continu du ventilateur	Suppression du fonctionnement en continu	-	Off
SW6	Tringlerie chauffage	N/A	-	-	Off
SW7	Tringlerie ventilateur	Sélection de la tringlerie ventilateur	Dépose tringlerie	En fonctionnement	Off
	Sélection de vanne (Console)	Sélection de vanne coté montant/descendant	Vanne côté montant + côté descendant	Vanne côté montant uniquement	
	Sélection de région	Sélection région tropicale	Modèle général	Modèle tropical	
SW8	Etc.	Pièce de rechange	-	-	Off

ATTENTION

Pour des modèles Multi V, le commutateur DIP 1, 2, 6, 8 doit être réglé sur OFF.

Réglage de la commande groupée

1. Commande groupée 1

■ Dispositif de régulation à distance filaire 1 + Unités intérieures standard

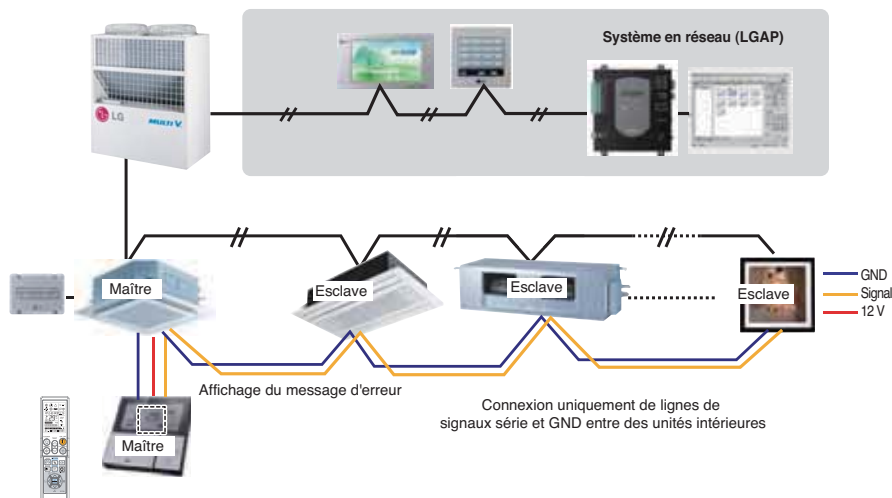

■ Commutateur DIP de la carte électronique (unité intérieure de type cassette et conduit)

① Réglage Maître - No. 3 Off

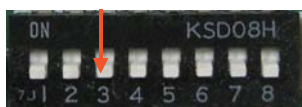

② Réglage esclave - No. 3 On



1. Jusqu'à 16 unités intérieures sont acceptées avec un dispositif de régulation à distance filaire. Ne sélectionnez qu'une unité intérieure comme Maître et définissez les autres comme Esclave.

2. La connexion est possible avec tous les types d'unité intérieure.

3. Il est possible d'utiliser un dispositif de régulation à distance sans fil au même moment.

4. Il est possible d'établir une connexion avec un dispositif de régulation Contact sec et Central en même temps.

- L'unité intérieure Maître est en mesure de reconnaître le dispositif de régulation Contact sec et Central uniquement.
- Dans le cas d'utilisation d'un dispositif de régulation central et d'un dispositif de régulation de groupe en même temps, il est possible de connecter des unités intérieures (2 series) standard ou ultérieures depuis février 2009.
- Dans le cas du réglage du dispositif de régulation central, celui-ci peut commander des unités intérieures seulement après avoir défini l'adresse de l'unité intérieure maître.
- Le fonctionnement d'une unité intérieure esclave sera équivalent à une unité intérieure maître.
- Il n'est pas possible de commander individuellement une unité intérieure à l'aide du dispositif de régulation central. - Certains dispositifs de régulation à distance ne peuvent pas fonctionner avec un dispositif de régulation Contact Sec et Central au même moment. Pour plus d'informations, merci de nous contacter.

5. En cas d'erreur sur l'unité intérieure, l'affichage apparaît sur le dispositif de régulation à distance filaire. À l'exception de l'unité intérieure en erreur, une unité intérieure individuelle est en mesure de commander.

6. En cas de commande en groupe, il est possible d'utiliser les fonctions suivantes.

- Sélection des options de fonctionnement (fonctionnement/arrêt/mode/réglage température)
- Contrôle du débit (élevé/moyen/bas)
- Cela n'est pas possible avec certaines fonctions.

* Il est possible d'effectuer le réglage maître/esclave des unités intérieures à l'aide du commutateur

* DIP de la carte électronique. Il est possible de connecter des unités intérieures depuis février 2009. Dans les autres cas, contactez LGE.

* Cela peut être la cause de dysfonctionnement si aucun réglage maître/esclave n'a été effectué.

2. Commande groupée 2

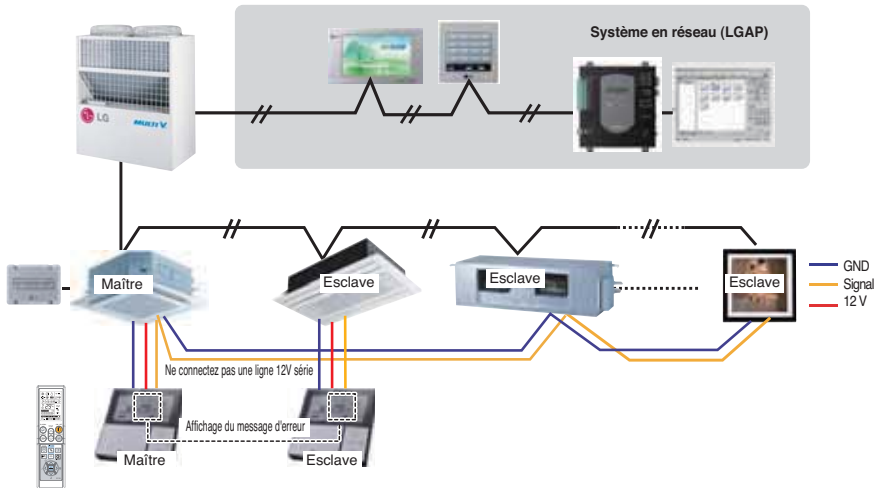

* Il est possible de commander N unités intérieures au moyen de M dispositifs de régulation à distance filaires. ($M+N \leq 17$ unités)

Ne sélectionnez qu'une unité intérieure comme Maître et définissez les autres comme Esclave.

Ne définissez qu'un seul dispositif de régulation à distance comme Maître, définissez les autres comme esclave.

Pour les autres, c'est la même chose qu'avec la commande de groupe 1.

3. Commande de groupe 3

■ Connexion combinée avec des unités intérieures et une unité de prise d'air frais

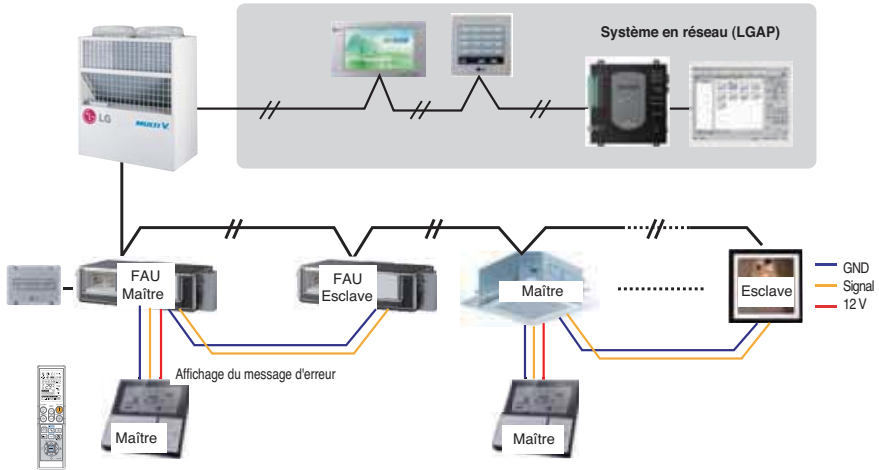

※ Dans le cas d'une connexion d'une unité intérieure standard et d'une unité de prise d'air frais, séparez l'unité de prise d'air frais des unités standard.
(Parce que les réglages de température sont différents.)

※ Pour les autres, c'est la même chose qu'avec la commande de groupe 1.

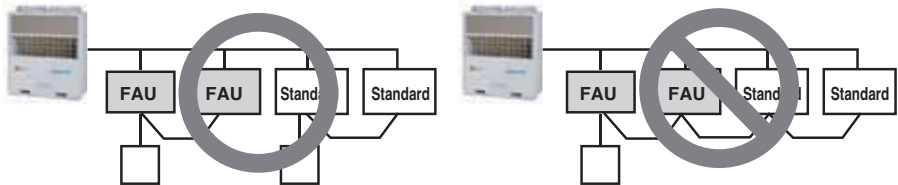

* FAU : Unité de prise d'air frais
Standard: Unité de prise d'air frais

4. 2 Dispositif de régulation à distance

■ Dispositif de régulation à distance filaire 2 + Unité intérieure 1

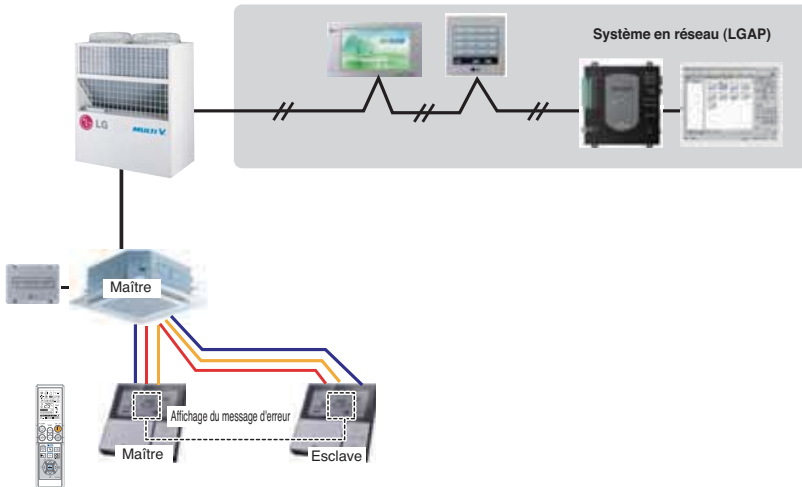

1. Avec une unité intérieure, il est possible de connecter deux dispositifs de régulation à distance filaires.
 2. Pour tous les types d'unité intérieure, il est possible de connecter deux dispositifs de régulation à distance.
 3. Il est possible d'utiliser un dispositif de régulation à distance sans fil au même moment.
 4. Il est possible d'établir une connexion avec un dispositif de régulation Contact sec et Central en même temps.
 5. En cas d'erreur sur l'unité intérieure, l'affichage apparaît sur le dispositif de régulation à distance filaire.
 6. Il n'existe pas de limites de fonctions des unités intérieures.
- ✳ Au maximum, deux dispositifs de régulation filaires peuvent être connectés à une unité intérieure.

5. Accessoires pour le réglage des commandes de groupe

Il est possible de définir une commande de groupe à l'aide des accessoires ci-dessous.

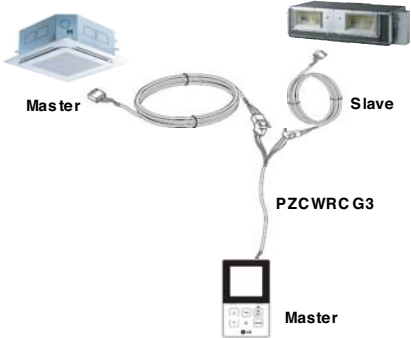
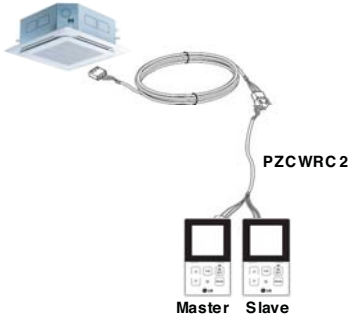
Unité intérieure 2 EA + dispositif de régulation à distance filaire	Unité intérieure 1 EA + dispositif de régulation à distance filaire 2EA
<p data-bbox="116 261 530 285">* Câble PZCWRCG3 utilisé pour la connexion</p>  <p data-bbox="147 398 202 414">Master</p> <p data-bbox="468 398 512 414">Slave</p> <p data-bbox="396 497 493 513">PZCWRC G3</p> <p data-bbox="404 612 456 629">Master</p>	<p data-bbox="568 261 967 285">* Câble PZCWRC2 utilisé pour la connexion</p>  <p data-bbox="866 459 956 475">PZCWRC 2</p> <p data-bbox="781 607 834 624">Master</p> <p data-bbox="844 607 897 624">Slave</p>

Mode de réglage E.S.P

Cette fonction permet de déterminer la force de la ventilation pour chaque niveau de ventilation et a aussi pour objet de rendre l'installation plus facile.

- Si vous définissez l'ESP de façon inadéquate, le fonctionnement du climatiseur peut s'avérer incorrect.
- Ce réglage doit être réalisé par un technicien agréé.

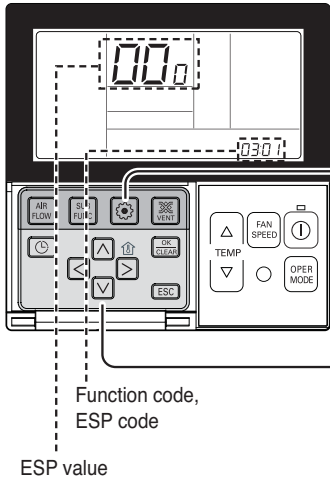



1 Si vous appuyez sur la touche  pendant 3 secondes, vous passez en mode de configuration du dispositif de régulation à distance de l'installateur.

- Si vous appuyez une fois brièvement, vous passez en mode configuration de l'utilisateur. Appuyez pendant plus de 3 secondes par sécurité.

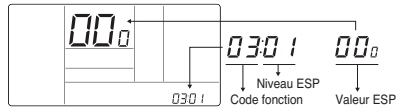

2 Si vous passez en mode d'installation ESP à l'aide de la touche , reportez-vous à l'illustration ci-dessous.



3 Sélectionnez une étape de ventilation ESP en appuyant sur la touche  ou .

(01: très bas, 02: bas, 03: moyen, 04: élevé, 05: puissant)

030 |

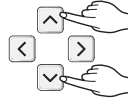



4 Passez au réglage de la valeur ESP en appuyant sur la touche .

(Cette valeur est 000 en cas de livraison à partir de l'entrepôt.)

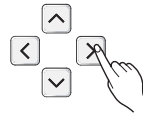
030 | 000



5 Appuyez sur la touche  ou  pour configurer la valeur ESP.

(Il est possible de configurer une valeur ESP comprise entre 1 et 255, où 1 est la plus basse et 255 la plus élevée.)

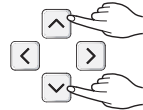

- Si vous réglez la valeur ESP sur l'appareil sans la fonction de ventilation très faible ou de ventilation puissante, cela risque de ne pas fonctionner.

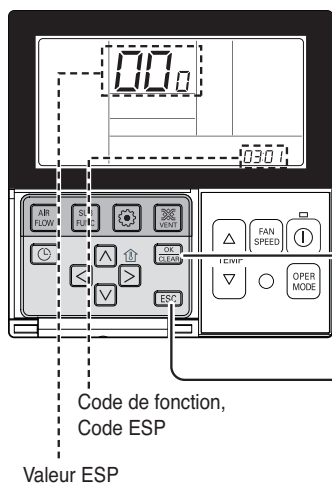

6 Sélectionnez le débit de ventilation ESP de nouveau à l'aide des touches et configurez la valeur ESP, comme indiqué aux N°4 et 5, correspondant à chaque débit de ventilation.

7 Appuyez sur la touche pour enregistrer.



8 Appuyez sur la touche pour enregistrer.

* Une fois la configuration terminée, si vous n'appuyez sur aucune touche pendant 25 secondes, vous quittez automatiquement le mode configuration.

* Lorsque vous quittez sans appuyer sur la touche de réglage, la valeur manipulée n'est pas prise en compte.

- Ne changez pas la valeur ESP pour chaque débit de la ventilation.
- Pour certains appareils, la configuration de valeur ESP pour un débit très bas/puissant ne fonctionne pas.
- La valeur ESP est accessible pour des plages spécifiques de l'appareil.

ARNU073B3G2+PBSGB30(Accessory), PBSC30(Accessory)
ARNU093B3G2+PBSGB30(Accessory), PBSC30(Accessory)
ARNU123B3G2+PBSGB30(Accessory), PBSC30(Accessory)
ARNU153B3G2+PBSGB30(Accessory), PBSC30(Accessory)

(Unit;cmm(cfm))

Setting Value	Static Pressure(mmAq (in.Aq))				
	0(0)	1(3.93)	2(7.87)	3(0.11)	4(0.15)
60	6.29(222)	3.03(107)	0.93(32)	-	-
65	6.61(233)	4.84(170)	1.52(53)	-	-
70	7.69(271)	5.64(199)	2.18(76)	0.79(27)	-
75	8.19(289)	6.28(221)	2.81(99)	0.85(30)	-
80	8.91(314)	7.43(262)	4.96(175)	1.58(55)	-
85	9.51(335)	8.14(287)	5.91(208)	2.75(97)	0.95(33)
90	10.21(360)	8.76(309)	6.79(239)	3.41(120)	1.36(48)
95	10.83(382)	9.62(339)	8.11(286)	5.48(193)	2.61(92)
100	11.31(399)	10.55(372)	9.02(318)	6.12(216)	3.31(116)
105	11.84(418)	11.19(395)	9.99(352)	8.28(292)	5.32(187)
110	12.68(447)	11.88(419)	10.38(366)	9.16(323)	6.92(244)
115	13.19(465)	12.22(431)	11.55(407)	10.21(360)	8.23(290)

ARNU183B4G2+PBSGB40(Accessory), PBSC40(Accessory)
ARNU243B4G2+PBSGB40(Accessory), PBSC40(Accessory)

(Unit;cmm(cfm))

Setting Value	Static Pressure(mmAq (in.Aq))				
	0(0)	1(3.93)	2(7.87)	3(0.11)	4(0.15)
75	10.32(364)	7.68(271)	3.55(125)	-	-
80	11.06(390)	8.77(309)	4.71(166)	1.38(48)	-
85	11.84(418)	10.02(353)	6.95(245)	2.16(76)	-
90	12.73(449)	10.74(379)	8.26(291)	4.73(167)	1.25(44)
95	13.47(475)	12.13(428)	9.93(350)	6.74(238)	2.73(96)
100	14.16(500)	13.25(467)	10.51(371)	8.41(297)	3.65(128)
105	15.29(539)	14.11(498)	12.31(434)	9.83(347)	6.21(219)
110	16.09(568)	14.77(521)	13.49(476)	10.39(366)	8.32(239)
115	16.91(597)	15.88(560)	14.48(511)	12.77(450)	9.92(350)
120	17.81(628)	16.88(596)	15.15(535)	13.98(493)	10.85(383)
125	18.55(655)	17.84(630)	16.12(569)	15.13(534)	12.97(458)
130	19.01(671)	18.55(655)	17.33(612)	16.28(574)	14.59(515)

Note :

1. The above table shows the correlation between the air rates and E.S.P.
2. E.S.P. is given after subtracting coil losses motor step factory installed
3. E.S.P. can be higher than the maximum given in the table, but the unit faces the problem of freezing the coil.

ARNU073B3G2+PBSGB30(Accessory), PBSC30(Accessory)**ARNU093B3G2+PBSGB30(Accessory), PBSC30(Accessory)****ARNU123B3G2+PBSGB30(Accessory), PBSC30(Accessory)****ARNU153B3G2+PBSGB30(Accessory), PBSC30(Accessory)**

Capacity	Mode		Set value	Standard ESP(mmAq (in.Aq))	cmm(cfm)	Lower Limit of External Static Pressure(mmAq (in.Aq))	Upper Limit of External Static Pressure(mmAq (in.Aq))
7k	High (factory set)	HI	94	2(7.87)	8(283)	-	4(0.15)
		Mid	88		6.5(229)		
		Low	83		5.5(194)		
	Standard	HI	74	0(0)	8(283)	-	4(0.15)
		Mid	62		6.5(229)		
		Low	56		5.5(194)		
9k	High (factory set)	HI	99	2(7.87)	9(318)	-	4(0.15)
		Mid	89		7(247)		
		Low	85		6(212)		
	Standard	HI	82	0(0)	9(318)	-	4(0.15)
		Mid	66		7(247)		
		Low	58		6(212)		
12k	High (factory set)	HI	105	2(7.87)	10(353)	-	4(0.15)
		Mid	94		8(282)		
		Low	88		6.5(229)		
	Standard	HI	90	0(0)	10(353)	-	4(0.15)
		Mid	74		8(282)		
		Low	62		6.5(229)		
15k	High (factory set)	HI	110	2(7.87)	11(388)	-	4(0.15)
		Mid	105		10(353)		
		Low	94		8(283)		
	Standard	HI	96	0(0)	11(388)	-	4(0.15)
		Mid	90		10(353)		
		Low	74		8(283)		

ARNU183B4G2+PBSGB40(Accessory), PBSC40(Accessory)**ARNU243B4G2+PBSGB40(Accessory), PBSC40(Accessory)**

Capacity	Mode		Set value	Standard ESP(mmAq (in.Aq))	cmm(cfm)	Lower Limit of External Static Pressure(mmAq (in.Aq))	Upper Limit of External Static Pressure(mmAq (in.Aq))
18k	High (factory set)	HI	115	2(7.87)	14(494)	-	4(0.15)
		Mid	103		12(424)		
		Low	93		10(353)		
	Standard	HI	100	0(0)	14(494)	-	4(0.15)
		Mid	86		12(424)		
		Low	74		10(353)		
24k	High (factory set)	HI	128	2(7.87)	17(600)	-	4(0.15)
		Mid	118		15(530)		
		Low	93		10(353)		
	Standard	HI	116	0(0)	17(600)	-	4(0.15)
		Mid	104		15(530)		
		Low	74		10(353)		



US	1. Please call the installing contractor of your product, as warranty service will be provided by them. 2. If you have service issues that have not been addressed by the contractor, please call 1-888-865-3026.
CANADA	Service call Number # : (888) LG Canada, (888) 542-2623