

INSTRUCCIONES PARA LA INSTALACIÓN DE LOS CALEFACTORES ELÉCTRICOS

Models: LKAEH098, LKAEH188, LKAEH368, LKAEH368L

- Por favor leer completamente esta hoja de instrucción antes de instalar el producto.
- La labor de la instalación debe ser realizado de acuerdo con los estándares de cableado nacional por personal autorizado únicamente.

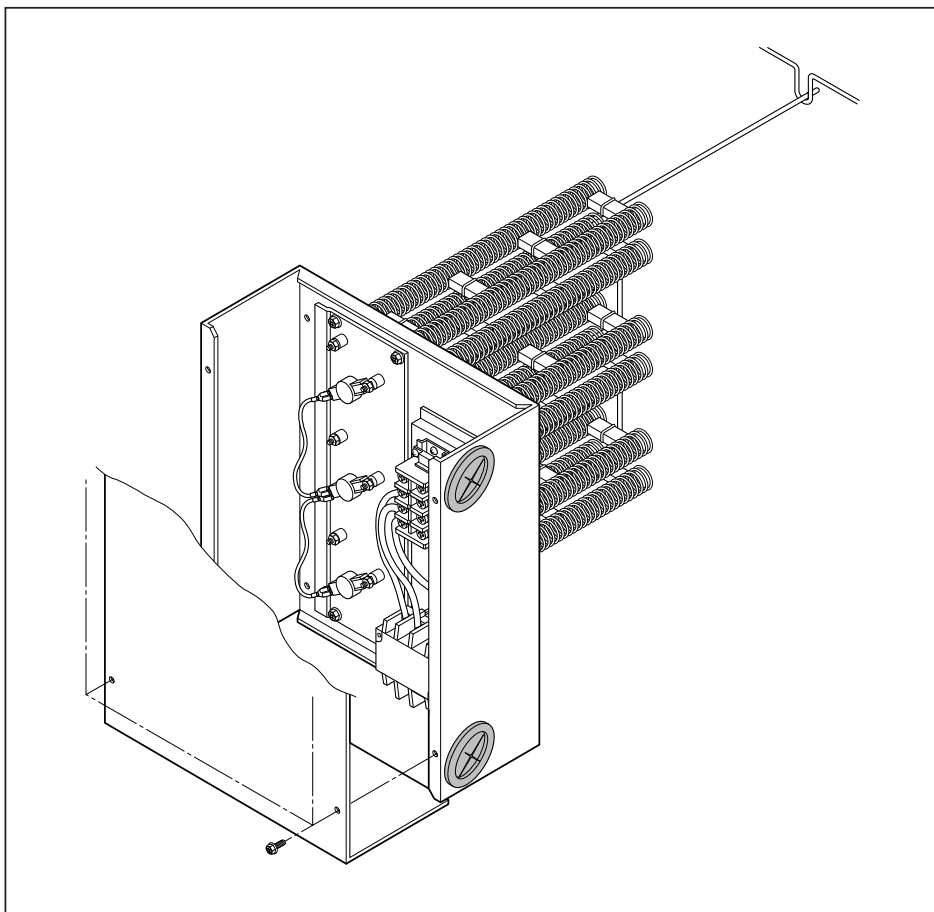

ESPAÑOL

Cuadro 1 Datos Eléctricos de los Calefactores de Accesorio

Ton	No. de Modelo del Calefactor	Rango de KW del Calefactor	Etapa de control	Voltaje Nominal del Calefactor	Motor del Ventilador del Interno Estándar			Motor del Interno Sobremedido		
					M.C.A	M.F.S	M.C.B	M.C.A	M.F.S	M.C.B
6.25/7.5RT	LKAEH098	7.5/9.0	1	380-415/50/3	26.0/27.2	60/60	60/60	31.0/32.2	60/60	60/60
	LKAEH188	15.1/18.0	1	380-415/50/3	37.5/39.5	60/60	60/60	42.5/44.5	60/60	60/60
	LKAEH368	30.2/36.0	2	380-415/50/3	60.5/64.5	80/80	80/80	65.5/69.5	80/80	80/80
8.5/10/12.5RT	LKAEH098	7.5/9.0	1	380-415/50/3	42.0/43.2	60/60	60/60	47.0/48.2	60/60	60/60
	LKAEH188	15.1/18.0	1	380-415/50/3	53.5/55.5	70/70	70/70	58.5/60.5	80/80	80/80
	LKAEH368	30.2/36.0	2	380-415/50/3	76.5/80.5	100/100	100/100	81.5/85.5	100/100	100/100
15/17.5RT	LKAEH188	15.1/18.0	1	380-415/50/3	79.4/95.3	125/125	125/125	85.4/101.3	125/125	125/125
	LKAEH368	30.2/36.0	2	380-415/50/3	100.2/120.3	150/150	150/150	106.2/126.3	150/150	150/150
20/25RT	LKAEH368L	30.2/36.0	2	380-415/50/3	108.6/130.4	150/150	150/150	114.6/136.4	150/150	150/150

Nota: Rango de KW del calefactor son en 380/415V a la unidad 380/415V.

M.C.A. : Amperaje Máximo del Circuito

M.F.S. : Tamaño Máximo de Fusible

M.C.B. : Interruptor Automático Máximo del Circuito

*Interruptor Automático de Circuito de tipo HACR por NEC.

Instalación

⚠ ADVERTENCIA : Abrir y cerrar el interruptor de desconexión de la unidad antes de instalar este accesorio para prevenir lesiones o muerte a causa de corto eléctrico o el contacto con las piezas móviles.

1. Aflojar el tornillo que asegura el panel de acceso del compartimiento del calefactor. Levantarlo, halarlo en el sentido hacia usted y deslizar hacia abajo para extraerlo.



Figura 1

2. Quitar los cuatro (4) tornillos del panel del bloque para exponer la cavidad del calefactor y la ménsula del soporte del respaldo del calefactor. Guardar los tornillos para instalar el calefactor después. (Ver Figura 2).

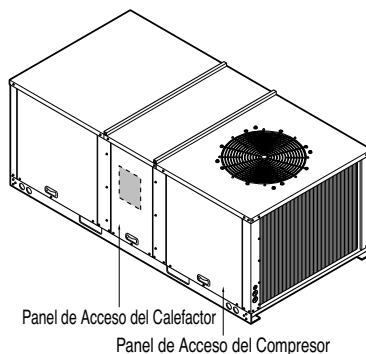

Figura 2

Conjunto de la Caja de Control y Calefactor

3. Insertar el calefactor dentro del hoyo de la apertura de la caja de control del calefactor.
4. Alinear los hoyos y asegurar los tornillos a la caja de control como se muestra en la Figura 3.

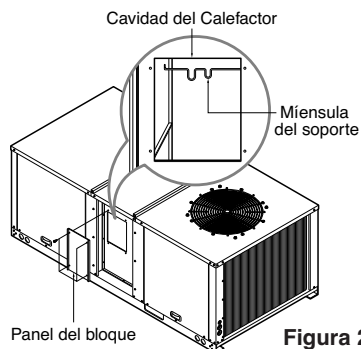

Figura 3

Instalación del Calefactor de Fila Sencilla

- LKAEH098, LKAEH188, LKAEH368L

5. Colocar el conjunto del control del calefactor en la cavidad del calefactor.
6. Asegurar el conjunto del control del calefactor de la cavidad del calefactor utilizando cuatro (4) tornillos. (Ver Figura 4)

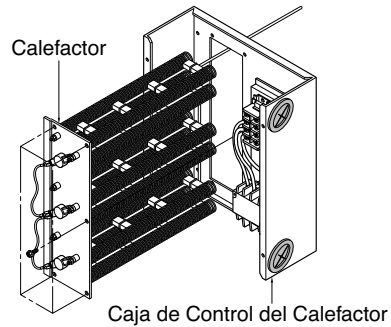
Importante: Asegurar que los brazos del calefactor deslice dentro de la ménsula del soporte del respaldo del calefactor.



Figura 4

Instalación de los Calefactores de Dos Filas

-LKAEH368

7. Para la instalación de los calefactores de dos filas, alinear los hoyos y asegurar los tornillos a la caja de control como se muestra en la Figura 3.
8. Asegurar el conjunto de control del calefactor en la cavidad del calefactor utilizando cuatro (4) tornillos. (Ver Figura 5)

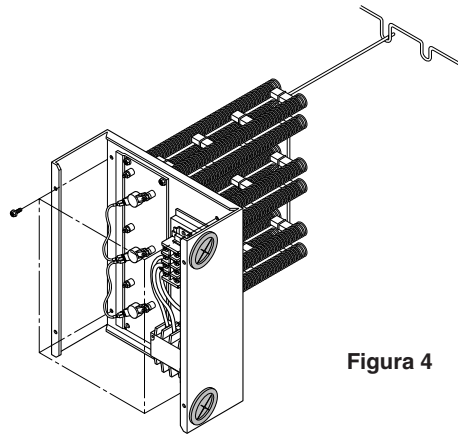
Importante: Asegurar que los brazos del calefactor deslice dentro de la ménsula del soporte del respaldo del calefactor.



Figura 5

9. Quitar la tuerca, la arandela bloqueante y la arandela plana de las columnas del terminal de calefactor marcadas L1, L2 y L3.
10. Conectar el cableado del panel de la caja de control a la columna del terminal correcta como se muestra en la diagrama de cableado del calefactor.

Nota: La secuencia correcta para reemplazar la cerrajería en las columnas del terminal del calefactor es : 1) conector de cable 2) arandela plana 3) arandela bloqueante 4) tuerca. “NO SOBREPRETAR LA TUERCA EN LOS TERMINALES” utilizar únicamente destornillador de tuerca para apretar la conexión. (Ver Figura 6)

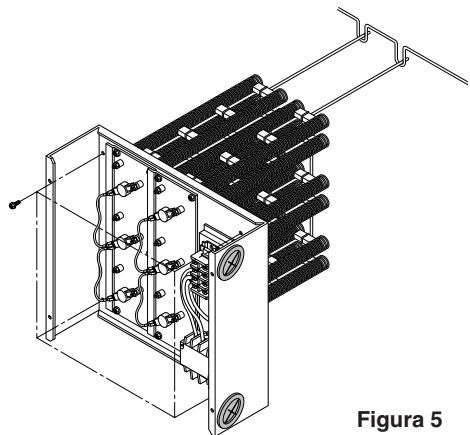

Figura 6

PRECAUCIÓN: No sobreapretar las tuercas en los terminales del calefactor. Si las tuercas son sobreapretadas los aisladores de cerámica se romperán y los calefactores deberá ser reemplazado.

La par de torsión máxima en las tuercas es 11 pulgada/ libras.

Cableado de Control

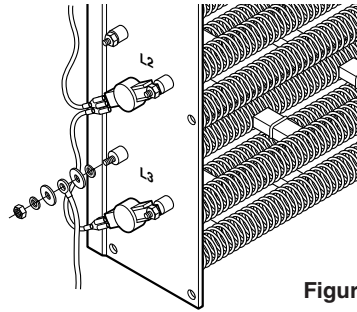
11. Conectar los cables de control (Marrón) en el bloque del terminal (y P.C.B.) como se muestra en la diagrama de cableado junto al panel de acceso del compresor.

Cableado de Energía

12. Luego, dirigir los cables hacia abajo a través de la apertura en el tope de la caja de control. Conectar los cables al bloque del terminal de alto voltaje. Referir a la diagrama de cableado suministrado con el calefactor.
13. Comprobar para asegurar que se instalen el tamaño apropiado de los fusibles por cada cuadro de fusible para su uso exacto en el calefactor.
14. Conectar a la masa en el aro de la masa proveído. Asegurar todos los cableados de campo cumplen con todos los códigos aplicables y la tensión del agua. (Figura 7)
15. Quitar el panel del compresor, luego extraer la cubierta de la caja de control de la unidad. Conectar las guías de alto voltaje al fondo del contactor del compresor o al bloque del terminal. (Ver la diagrama de cableado de la unidad.) Reemplazar la cubierta de la caja de control y el panel de acceso sobre la unidad. (Figura 7)

PRECAUCIÓN: Utilizar los conductores de cobre únicamente para prevenir el daño en el equipamiento. Los terminales de la unidad no están diseñados para aceptar ningún otro cableado.

16. Reemplazar la cubierta de la caja de control utilizando cuatro (4) tornillos.

17. Reemplazar el panel de acceso del calefactor.

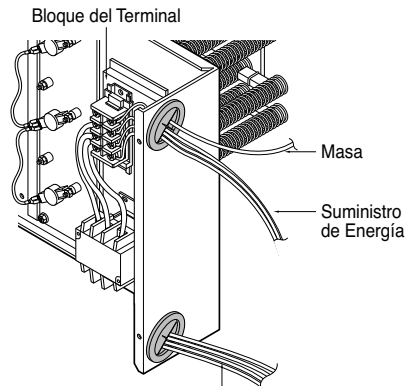

A la caja de control de la unidad **Figura 7**