

MANUALE DI INSTALLAZIONE CONDIZIONATORE D'ARIA

- Prima di installare il prodotto, leggere completamente questo manuale di installazione.
- L'installazione deve essere eseguita in conformità con le norme nazionali per le connessioni solo da parte di personale autorizzato.
- Dopo avere letto il manuale di installazione conservarlo in un luogo sicuro.

TIPO: A cassetta(1Way) da soffitto

INDICE

Lavori di installazione

Installazione Componenti.....3

Precauzioni di sicurezza4

Installazione

Scelta del posizionamento più indicato7

Dimensioni apertura soffitto e posizione bulloni di sospensione.....8

Connessioni dei collegamenti elettrici9

Installazione del pannello di rivestimento10

Tubazioni di scarico unità interna.....11

Installazione del telecomando cablato13

Funzioni accessorie.....15

Impostazione Dip Switch.....16

Impostazione controllo Gruppo17

Componenti dell'installazione

- Modello di carta per installazione
- Viti tasselli in plastica
- Cavo di collegamento

- Tubi: lato gas
 lato liquido
- Materiale isolante
- Tubo flessibile scarico aggiuntivo

Aarnesi richiesti

- Livella
- Cacciavite
- Trapano elettrico
- Punta a tazza per allargare i fori
- Metro





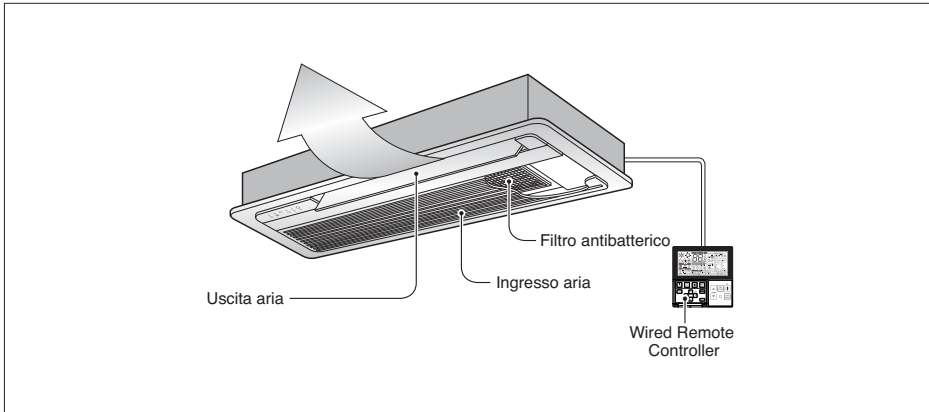

- Set utensili per svasatura
- Chiavi dinamometriche
- Chiave inglese

- Chiave esagonale
- Rilevatore perdite di gas
- Pompa del vuoto
- Gruppo manometrico

- Manuale di istruzioni
- Termometro ambientale

Installazione Comonet



Nome	Fascetta metallica	Flessibile di drenaggio	Isolamento per guarnizione	Rondella per fissaggio staffa	Fascetta stringitubi	(Altro)
Quantità	2 EA	1 EA	1 set	8 EA	4 EA	
Forma			 per tubo gas  per tubo liquido			<ul style="list-style-type: none"> • Modello carta per installazione • Manuale dell'utente • Manuale di installazione

• Le viti per fissare i pannelli sono attaccate al pannello decorativo.

Precauzioni di sicurezza

Rispettare le seguenti istruzioni per prevenire infortuni agli utenti, e alle altre persone in generale, e danni alle proprietà.

- Assicurarsi di aver letto le istruzioni prima di installare il condizionatore d'aria.
- Osservare le avvertenze specificate qui perché riguardano aspetti importanti attinenti alla sicurezza.
- Operazioni errate dovute alla non osservanza delle istruzioni possono causare lesioni o danni. La gravità del pericolo viene classificato sulla base delle seguenti segnalazioni.

PERICOLO

Questo simbolo indica pericolo di morte o di seri infortuni.

ATTENZIONE

Questo simbolo segnala la possibilità di lesioni o danni limitatamente alle proprietà.

- I significati dei simboli usati in questo manuale sono illustrati sotto.



Indica qualcosa da non fare assolutamente.



Indica che l'istruzione deve essere rispettata.

PERICOLO

■ Installazione

Non utilizzare interruttori automatici difettosi o di potenza inferiore. Utilizzare questa apparecchiatura su un circuito dedicato.

- Vi è il rischio di scosse elettriche o incendio.

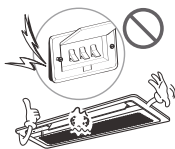

Per i collegamenti elettrici, rivolgersi al rivenditore, a un elettricista qualificato o a un centro di assistenza autorizzato.

- Non smontare o tentare di riparare il prodotto. Vi è il rischio di scosse elettriche o incendio.



Il prodotto deve essere sempre provvisto di messa a terra.

- Vi è il rischio di scosse elettriche o incendio.

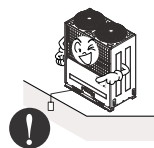

Installare il pannello e il coperchio della scatola di controllo in modo sicuro.

- Vi è il rischio di scosse elettriche o incendio.



Installare sempre un interruttore automatico e circuito dedicato.

- L'errato cablaggio o installazione può causare incendi o scosse elettriche.



Utilizzare fusibili o interruttori automatici di giusta tensione.

- Vi è il rischio di scosse elettriche o incendio.

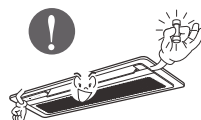

Non utilizzare interruttori automatici difettosi o di potenza inferiore. Utilizzare questa apparecchiatura su un circuito dedicato.

- Vi è il rischio di scosse elettriche o incendio.

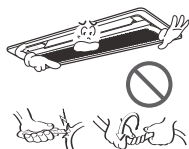

Non utilizzare il prodotto troppo a lungo in ambienti molto umidi e con una finestra o una porta aperta.

- L'umidità potrebbe condensarsi e bagnare o danneggiare i mobili.



Il prodotto deve essere sempre provvisto di messa a terra.

- Vi è il rischio di scosse elettriche o incendio.



Per l'installazione, rivolgersi sempre al rivenditore o a un centro di assistenza autorizzato.

- Vi è il rischio di scosse elettriche, incendio, esplosione o lesioni.

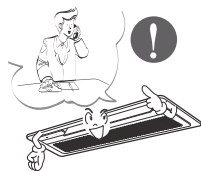

Non installare il prodotto su supporti di installazione difettosi.

- Ciò potrebbe causare infortuni, incidenti o danni al prodotto.



Accertarsi che l'area di installazione non sia soggetta a deterioramento nel tempo.

- Se la base si rompe, l'unità può cadere con essa, causando infortuni a persone, guasti al prodotto o danni alle cose.

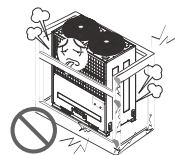

■ Funzionamento

Non conservare o utilizzare gas infiammabili o combustibili in prossimità del prodotto.

- Vi è il rischio di incendio o guasti al prodotto.



ATTENZIONE

■ Installazione

Dopo l'installazione o la riparazione del prodotto, verificare sempre che non vi siano perdite di gas (refrigerante).

- Livelli bassi di refrigerante potrebbero causare guasti al prodotto.

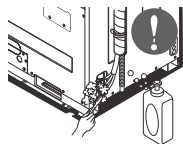

Installare il tubo flessibile di scarico in modo da garantire uno scarico corretto e sicuro.

- Un errato collegamento può causare perdite d'acqua.

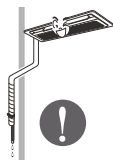

Installare il prodotto allineandolo in modo uniforme.

- Per evitare perdite d'acqua.

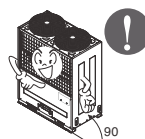

Non installare il prodotto in modo che il rumore o l'aria calda provenienti dall'unità esterna possano causare danni ai vicini.

- Ciò potrebbe causare problemi con i vicini.



Per sollevare e trasportare il prodotto sono consigliabili due persone.

- Evitare lesioni personali.



Non installare il prodotto in luoghi esposti direttamente al vento di mare (spruzzi di sale).

- Ciò potrebbe causare corrosioni al prodotto. La corrosione, in particolare sul condensatore e sulle alette dell'evaporatore, può causare malfunzionamenti o inefficienza.

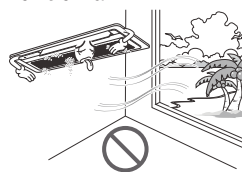

In caso di ingestione di liquido della batteria, lavarsi i denti e consultare subito un medico. In caso di perdita dalle batterie, non utilizzare il telecomando.

- Le sostanze chimiche contenute nelle batterie potrebbero causare scottature o altri pericoli per la salute.



Installazione

Scelta del posizionamento più indicato

- L'unità deve essere posizionata lontano da fonti di calore o vapore.
- L'unità deve essere posizionata dove non ci sono ostacoli alla circolazione dell'aria.
- L'unità deve essere posizionata dove c'è una buona circolazione dell'aria.
- Scegliere una posizione che permetta uno scarico liquidi senza problemi.
- L'unità deve essere installata in una posizione che premetta una ridotta rumorosità.
- Non installare l'unità vicino a ingressi.
- Assicurarsi che vengano rispettate le giuste distanze da muri, soffitto o altri ostacoli (vedi spazi indicati dalle frecce).
- L'unità interna deve essere montata in modo tale da lasciare lo spazio per le operazioni di manutenzione.

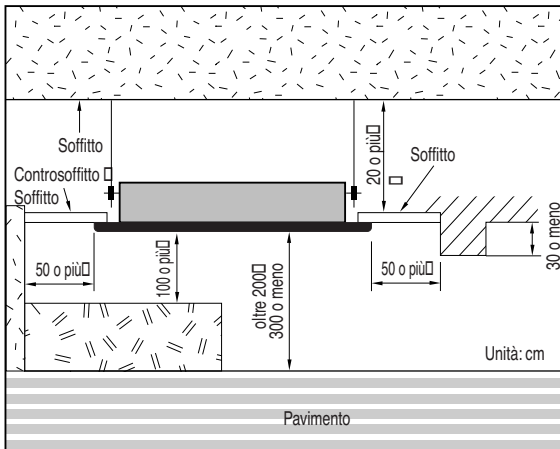

Dimensioni apertura soffitto e posizionamento bulloni di sospensione

- Le dimensioni del modello in carta per l'installazione corrispondono perfettamente a quelle dell'apertura soffitto.

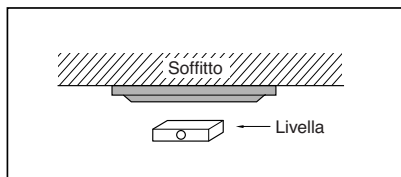

AVVERTENZA:

- Questo condizionatore è dotato di pompa di scarico.
- Installare l'unità in posizione orizzontale utilizzando una livella.
- Durante l'installazione fare attenzione a non danneggiare i fili elettrici.

- Stabilire e contrassegnare la posizione dei bulloni di fissaggio e i fori di passaggio dei tubi.
- Posizionare i bulloni di fissaggio leggermente inclinati verso la direzione dello scarico dopo aver stabilito la disposizione del tubo flessibile di scarico.
- Praticare sulla parete il foro per il bullone di ancoraggio.

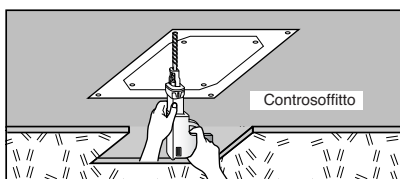
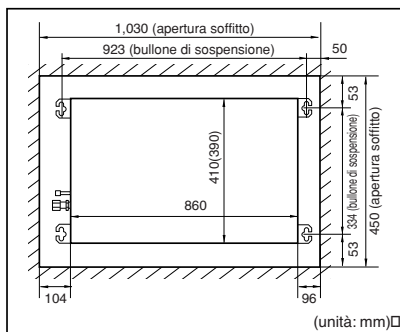

NOTA:

- Evitare di montare l'unità nei seguenti luoghi:

1. Ambienti come ristoranti e cucine, dove vengono generate grosse quantità di vapore d'olio e viene maneggiata la farina.

Le particelle che ne derivano possono infatti ridurre l'efficienza dello scambiatore di calore, oppure possono dar luogo a gocciolamenti e guasti alla pompa di scarico.

In caso di installazione in cucine, adottare le seguenti misure:

- Assicurarsi che la ventola di aspirazione sia di dimensioni adatte a risucchiare i gas e le polveri dannose dall'ambiente.

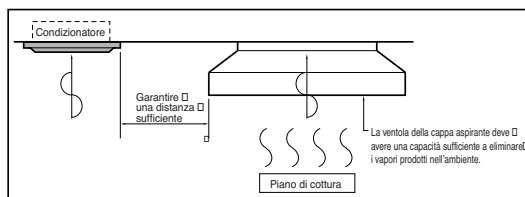

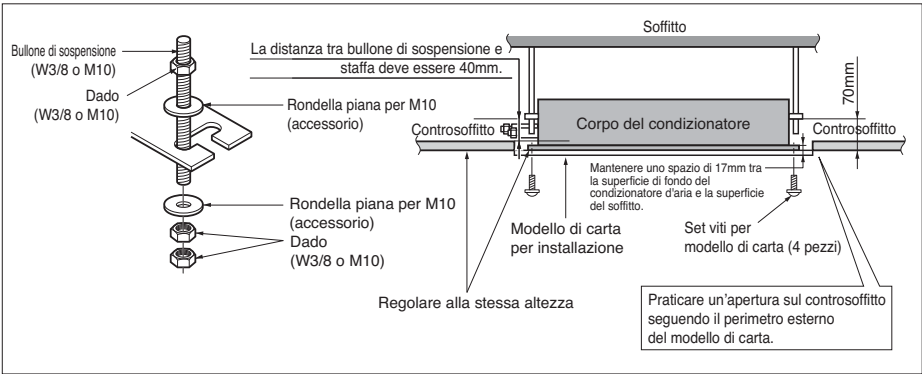

• I seguenti componenti non sono inclusi nella confezione:

- ① Bullone di sospensione - W 3/8 o M10
- ② Dado - W 3/8 o M10
- ③ Rondella elastica - M10
- ④ Rondella piana - M10

AVVERTENZA:
Serrare dado e bullone per impedire la caduta dell'unità.

Collegamento cavi tra unità interna e unità esterna

Collegare i fili sui morsetti del quadro di comando uno alla volta in base allo schema di collegamento dell'unità esterna.

- Assicurarsi che il colore dei fili sull'unità esterna e i numeri sui morsetti corrispondano a quelli dell'unità interna.

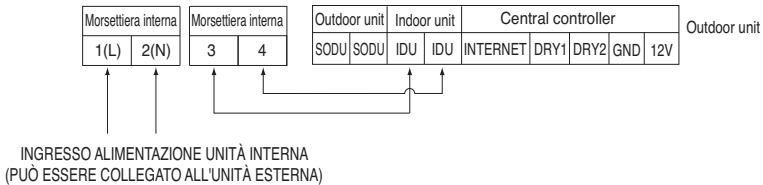

AVVERTENZA: Assicurarsi che le viti dei morsetti siano ben serrate.

CAUTELA: Il cordone di alimentazione collegato all'unità dovrebbe essere scelto secondo le seguenti specifiche.

Installazione pannello decorativo

Il pannello decorativo va montato per il verso giusto.

Prima di installare il pannello decorativo togliere sempre il modello di carta.

1. Fissare provvisoriamente il pannello decorativo sul corpo unità utilizzando due viti (viti esagonali M5).
(Serrare fino a inserire la vite per una lunghezza di 10mm.)
Le viti di fissaggio (viti esagonali M5) sono incluse nella confezione dell'unità interna.
2. Smontare la griglia di aspirazione aria dal pannello decorativo.
(Smontare il gancio per il filo della griglia di aspirazione aria.)
3. Fare entrare le viti precedentemente fissate nell'incavo a forma di chiave presente sul pannello decorativo () e fare scorrere il pannello finché le viti non si bloccano nella parte più stretta dell'incavo.
4. Serrare a fondo le due viti precedentemente fissate insieme ad altre due viti. (Totale 4 viti)
5. Collegare insieme il connettore del motorino alette di regolazione flusso d'aria, il connettore del display.
6. Dopo aver serrato queste viti, montare la griglia di aspirazione aria (compreso il filtro).

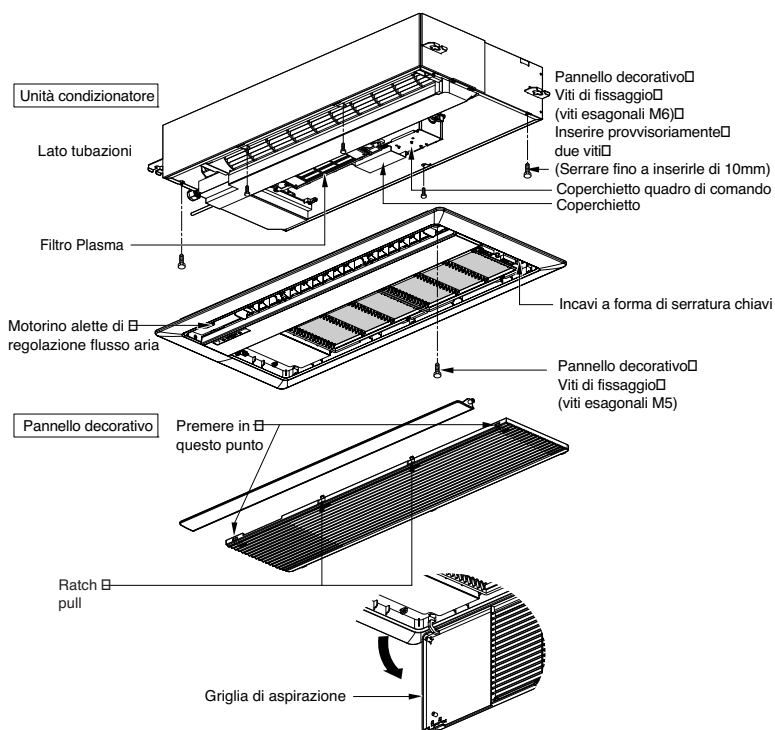

AVVERTENZA:

Fissare bene il pannello decorativo.

Eventuali perdite di aria fresca possono provocare trasudamenti. ☹

Gocciolamento

Corretta installazione

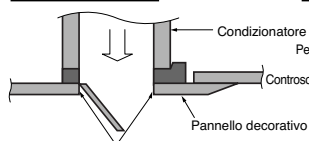

Inserire qui l'elemento isolante, facendo attenzione a evitare perdite d'aria fresca.

Installazione sbagliata

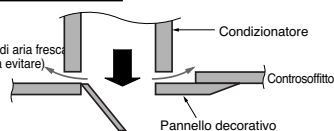

Tubazioni di scarico unità interna

- Le tubazioni di scarico devono essere inclinate verso il basso (da 1/50 a 1/100). Accertarsi che non ci siano tratti ascendenti e poi discendenti sulle tubazioni per impedire fenomeni di reflusso.
- Durante il collegamento delle tubazioni, fare attenzione a non esercitare troppa pressione sull'attacco dello scarico unità interna.
- Il diametro esterno del raccordo di scarico sull'unità interna è 32mm.

Materiale tubazioni: Tubo VP-25 e raccordi in cloruro di polivinile

- Assicurarsi di aver montato l'elemento termoisolante sulle tubazioni di scarico.

Materiale termoisolante: Polietilene espanso con uno spessore superiore a 8mm.

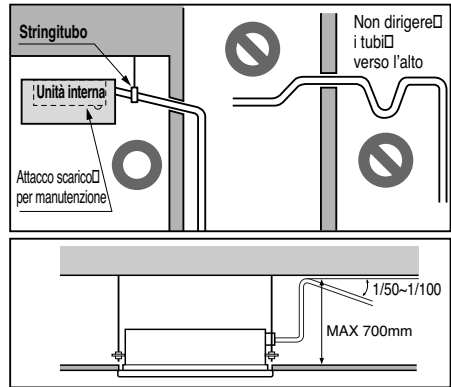

Test di scarico

Il condizionatore utilizza una pompa di scarico per eliminare l'acqua.

Adottare la seguente procedura per provare il funzionamento della pompa di scarico.

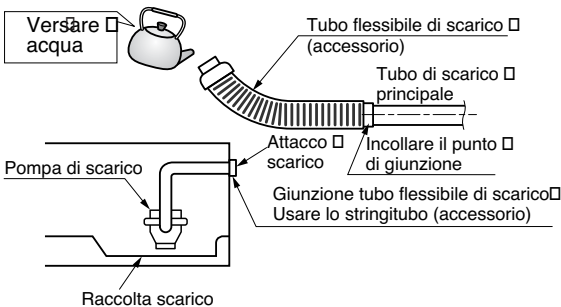

- Collegare il tubo di scarico principale all'esterno e lasciarlo provvisoriamente in quella posizione fino alla fine del test.
- Versare acqua nel tubo flessibile di scarico e controllare se ci sono perdite lungo la tubazione.
- Verificare il regolare funzionamento e il normale livello di rumorosità della pompa di scarico una volta completate le connessioni elettriche.
- Alla fine del test, collegare il tubo flessibile di scarico all'apposito attacco sull'unità interna.



AVVERTENZA:

- Il tubo flessibile per lo scarico di condensa non deve essere curvato o forato
- Il tubo flessibile curvato o forato può causare perdita d'acqua

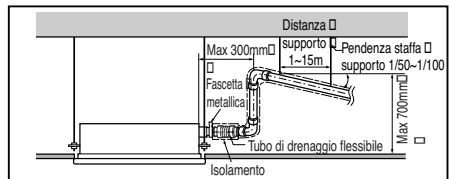

⚠ AVVERTENZA:

Dopo aver realizzato le suddette condizioni, preparare i fili elettrici secondo le seguenti istruzioni:

- 1) **Utilizzare sempre un circuito di alimentazione dedicato esclusivamente al condizionatore. Per quanto riguarda il metodo di collegamento, seguire lo schema riportato all'interno del coperchietto quadro di comando.**
- 2) **Montare un interruttore tra la fonte di alimentazione elettrica e l'unità.**
- 3) **Le viti che fissa il cablaggio nella scatola componenti elettrici può allentarsi a causa delle vibrazioni alle quali è sottoposta durante il trasporto. Controllarle e verificare che siano tutte ben serrate. (Un eventuale allentamento può provocare la bruciatura dei fili da corto.)**
- 4) **Specificare la fonte di alimentazione elettrica**
- 5) **Controllare che la capacità elettrica sia sufficiente.**
- 6) **Verificare che la tensione di avviamento sia mantenuta almeno al 90% della tensione nominale indicata sulla targhetta.**
- 7) **Controllare che lo spessore dei cavi sia quello indicato nelle specifiche relative alle fonti di alimentazione elettrica. (Notare in particolare il rapporto lunghezza-spessore del cavo.)**
- 8) **Installare sempre un interruttore differenziale in ambienti dove sia presente acqua o umidità.**
- 9) **Eventuali cali di tensione possono causare i seguenti problemi:**
 - Vibrazioni sui telerruttori, danni ai loro punti di contatto, rottura dei fusibili, disturbi al normale funzionamento dei dispositivi di protezione da sovraccarico.
 - Assenza di energia di avviamento per il compressore.

CONSEGNA

Mostrare al cliente il funzionamento e le procedure di manutenzione del prodotto avvalendosi del manuale d'uso (pulizia del filtro aria, regolazione temperatura, ecc.).

INSTALLAZIONE DI TELECOMANDO CON FILO

- Poiché il sensore della temperatura della stanza è installato nella scatola del telecomando, la scatola del telecomando dovrebbe essere installata in posizione lontana dalla luce diretta del sole, alta umidità e flusso diretto di aria fredda in modo da mantenere una temperatura corretta dello spazio. Installare il telecomando a circa 1,5 m (5 ft) di altezza dal pavimento, in una zona in cui vi sia una buona circolazione dell'aria di temperatura media.

Non installare il telecomando in posizione dove possa essere compromesso da:

- Correnti d'aria o punti morti dietro a porte o angoli.
- Aria calda o fredda da condotti.
- Calore radiante dal sole o apparecchiature.
- Tubi o camini nascosti.
- Zone non controllate come un muro esterno dietro al telecomando.
- Questo telecomando è dotato di un LED a sette segmenti. Per la visualizzazione corretta dei LED del telecomando il telecomando dovrebbe essere correttamente installato come indicato dalla figura 1.

(L'altezza standard è 1,2-1,5m di altezza dal pavimento)

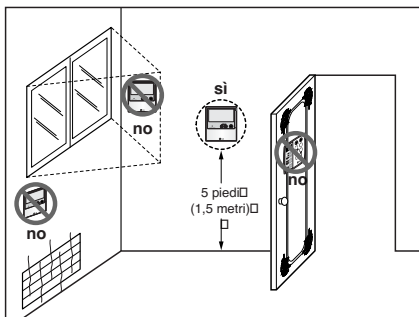
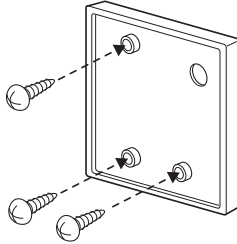

Fig. 1 Posizioni tipiche per il telecomando

Installazione del telecomando cablato

1. Collocare la piastra di montaggio del controller remoto dove desiderato e fissarla saldamente con le viti fornite.

- Installarla non inclinata poiché un'inclinazione eccessiva può dar luogo a una configurazione errata. Impostare la piastra del controller remoto nell'apposito contenitore, se previsto.



2. Il cavo del telecomando con filo può essere installato in tre direzioni.

- Direzione di configurazione: superficie della parete, superiore, destra
- Se si installa il cavo del telecomando al lato superiore e destro, effettuare l'impostazione dopo aver tolto la scanalatura della guida del cavo.

* Rimuovere la scanalatura di guida con la punta luminosa

- ① Ripristino della superficie della parete
- ② Scanalatura superiore della guida
- ③ Scanalatura parte destra della guida

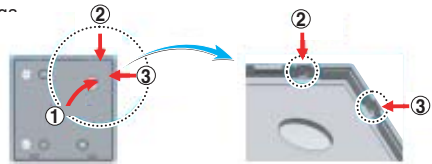

<Scanalature della guida del cavo>

3. Fissare la parte superiore del controller remoto nella piastra di montaggio fissata alla parete, come nell'immagine sotto, quindi collegare con la scheda premendo la parte inferiore.

- Non lasciare spazi tra il controller remoto e la parte superiore e inferiore, destra e sinistra della piastra di montaggio.

<Ordine di collegamento>

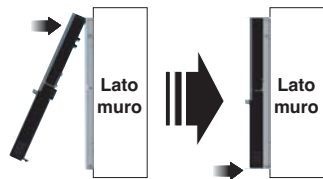

Quando si separa il controller remoto dalla piastra di montaggio, come l'immagine sotto, dopo l'inserimento nel foro di separazione inferiore mediante un cacciavite, ruotare in senso orario per staccare il controller.

- Vi sono due fori di separazione. Separarli individualmente uno per volta.
- Fare attenzione a non danneggiare i componenti interni nella separazione.

<Ordine di separazione>

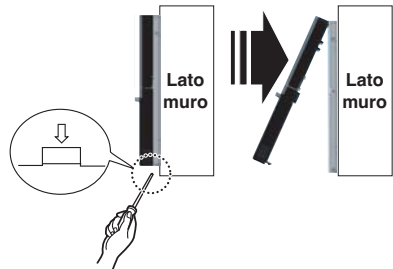

4. Collegare l'unità dell'interno e il controller remoto usando il cavo di collegamento.

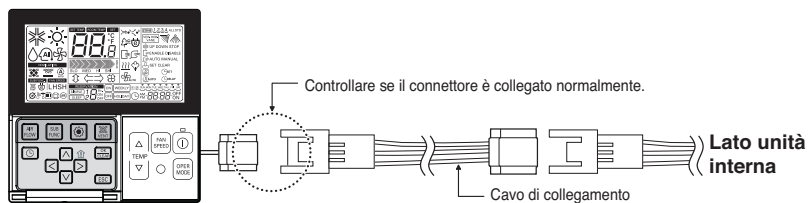

5. Usare una prolunga se la distanza fra il telecomando con filo e l'unità interna è più di 10 m.

ATTENZIONE

Quando si installa il telecomando con filo, non incassarlo a parete.

Potrebbe provocare danni al sensore di temperatura.

Non installare il cavo a 50m o superiore.

Si potrebbero provocare errori di comunicazione.

- Quando si installa una prolunga, controllare la corretta direzione di collegamento del connettore lato telecomando e lato prodotto.
- Se si installa la prolunga in direzione opposta, il connettore non sarà collegato.
- Specifiche della prolunga: 2547 1007 22#2 nucleo 3 schermo 5 o superiore.

Nome e funzione del telecomando cablato (opzionale)

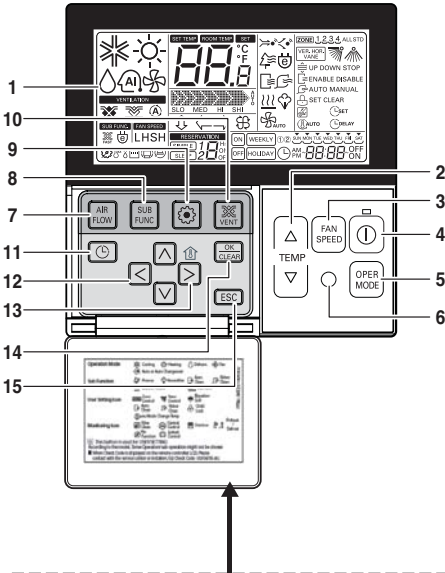

Attaccare l'etichetta informativa all'interno del coperchio.
Scegliere la lingua corretta in base al proprio paese.

1. Display operativo
2. Tasto di impostazione della temperatura
 - Non imposta la temperatura ambiente, ma la temperatura dell'aria in uscita.
3. Tasto velocità ventola
 - Sono disponibili 3 livelli di velocità della ventola.
 - Medio e basso sono uguali
4. Tasto ON/OFF
5. Tasto di selezione modalità di funzionamento
6. Ricevitore telecomando senza fili
 - Alcuni prodotti non ricevono i segnali wireless.
7. Tasto flusso d'aria
8. Tasto della funzione secondaria
9. Pulsante di impostazione delle funzioni
10. Tasto di ventilazione
11. Programmazione
12. Tasto su, giù, sinistra, destra
 - Per controllare la temperatura interna premere il pulsante .
13. Tasto temperatura ambiente
 - Visualizza solo la temperatura ambiente del sensore del telecomando.
 - Non c'è nessun controllo della temperatura ambiente.
 - Nel caso in cui è presente l'unità di ingresso aria fresca, visualizza solo la temperatura nelle vicinanze del telecomando.
14. Tasto di impostazione/annullamento
15. Pulsante di chiusura

* Alcune funzioni potrebbero non essere disponibili e visualizzate in base al tipo di prodotto.

* Se il telecomando cablato non è collegato, verrà visualizzato un valore strano per la temperatura ambiente.

Modello: PQRCVSL0 (nero)
PQRCVSL0QW (bianco)

Impostazione del commutatore del PCB per l'unità interna

	Funzione	Descrizione	Impostazione di spegnimento	Impostazione di accensione	Predefinito
SW1	Comunicazione	N/A (predefinito)	-	-	Off
SW2	Ciclo	N/A (predefinito)	-	-	Off
SW3	Controllo gruppo	Selezione master/slave	Master	Slave	Off
SW4	Modalità contatto a secco	Selezione della modalità contatto a secco	Selezione del telecomando cablato/senza fili della modalità di funzionamento manuale o automatica.	Automatico	Off
SW5	Installazione	Funzionamento continuo ventola	Cancellazione funzionamento continuo	-	Off
SW6	Collegamento riscaldatore	N/A	-	-	Off
SW7	Collegamento ventilatore	Scelta del collegamento ventilatore	Rimozione collegamento	In funzione	Off
	Selezione pale (console)	Scelta del lato pala alto/basso	Lato alto + lato basso pala	Solo lato alto pala	
	Selezione regione	Selezione regione tropicale	Modello generale	Modello tropicale	
SW8	Ecc.	Ricambio	-	-	Off

ATTENZIONE

Per modelli Multi V, il Dip switch 1, 2, 6, 8 deve essere impostato su OFF.

Impostazione Controllo gruppo

1. Controllo gruppo 1

■ Telecomando cablato 1 + unità interna standard

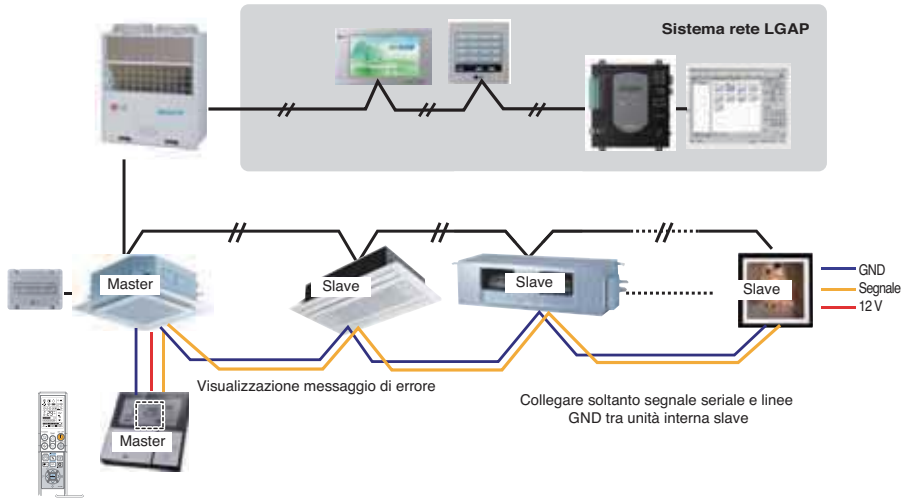

■ Commutatore nel PCB (unità interne a cassetta e a condotto)

① Impostazione master - N. 3 Off

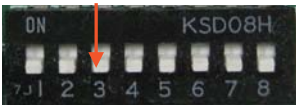

② Impostazione slave - N. 3 On

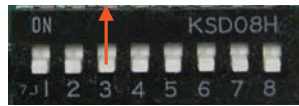

1. È possibile controllare fino a 16 unità interne (max) con un telecomando cablato.
Impostare solo una unità interna su Master, impostare le altre su slave.
2. È possibile effettuare il collegamento con ogni tipo di unità interna.
3. È possibile utilizzare contemporaneamente il telecomando senza fili.
4. È possibile collegare con contatto a secco e controller centrale contemporaneamente.
 - L'unità interna master può riconoscere solo il contatto a secco e il controller centrale.
 - Nel caso in cui si usi contemporaneamente il controller centrale e il controller di gruppo, è possibile collegare unità interne standard serie 2 o successive fin dal febbraio 2009.
 - Nel caso di impostazione del controller centrale, quest'ultimo può controllare le unità interne dopo che si è impostato solo l'indirizzo dell'unità interna master.
 - L'unità interna slave funzionerà come l'unità interna master.
 - L'unità interna slave non può essere controllata singolarmente dal controller centrale.
 - Alcuni telecomandi non possono funzionare contemporaneamente con il contatto a secco e il controller centrale. Contattarci per ulteriori informazioni in merito.

5. In caso di errori sull'unità interna la visualizzazione appare sul telecomando cablato.

Ad eccezione dell'errore unità interna, una possibilità di comando singolo dell'unità interna.

6. Nel caso del controllo gruppo, è possibile utilizzare le seguenti funzioni.

- Selezione delle opzioni di funzionamento (funzionamento/arresto/modalità/imposta temperatura)
- Controllo della velocità del flusso (alta/media/bassa)
- Non è utilizzabile con alcune funzioni.

* L'impostazione master/slave delle unità interne è possibile usando un commutatore PCB.

* A partire da febbraio 2009 si possono collegare tutte le unità interne.
Negli altri casi, contattare LGE.

* Può provocare malfunzionamenti quando non c'è nessuna impostazione per master e slave.

2. Controllo gruppo 2

■ Telecomandi cablati + unità interne standard

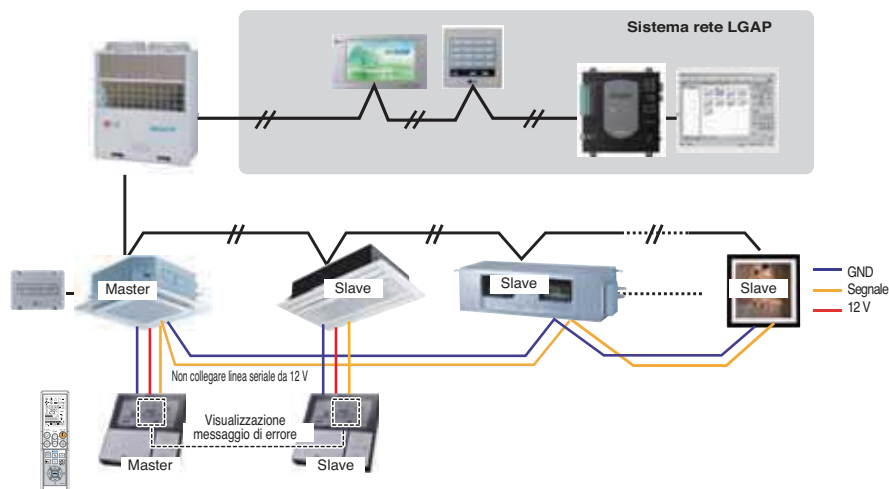

* **È possibile controllare fino a N unità interne con telecomandi cablati M. ($M+N \leq 17$ unità)**

Impostare solo una unità interna su Master, impostare le altre su slave.

Impostare solo un telecomando cablato su Master, impostare gli altri su Slave.

Diversamente da questi, avviene lo stesso con il controllo gruppo 1.

3. Controllo gruppo 3

■ Collegamento misto con unità interne standard e unità ingresso aria fresca

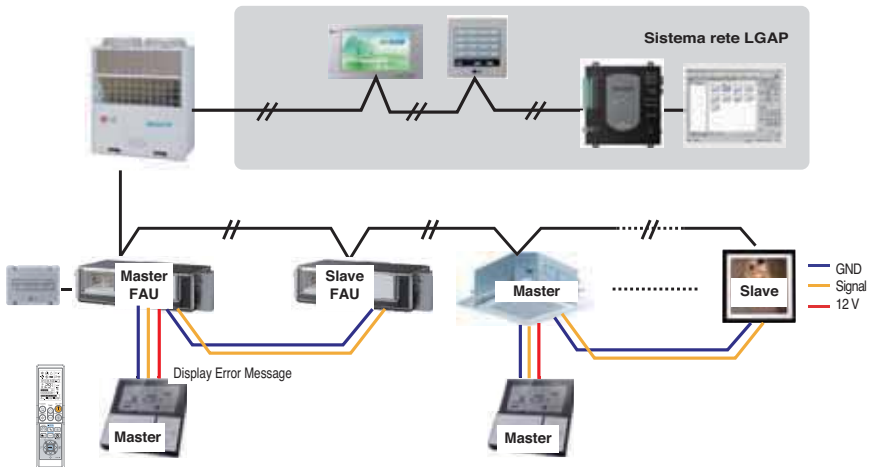

* In caso di collegamento con unità interna standard e unità ingresso aria fresca, separare la seconda dalla prima.

Questo perché le impostazioni della temperatura sono diverse.

* A parte questo, è uguale al Controllo gruppo 1.

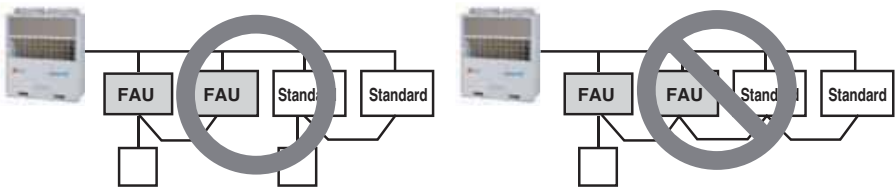

* FAU: unità ingresso aria fresca
Standard: unità interna standard

4. 2 Telecomando

■ Telecomando cablato 2 + unità interna 1

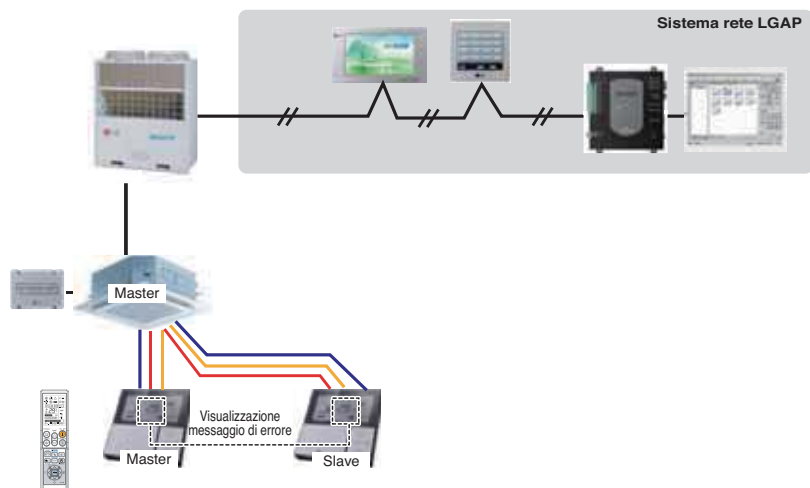

1. È possibile collegare due telecomandi cablati con un'unità interna.
2. Con ogni tipo di unità interna è possibile collegare due telecomandi.
3. È possibile utilizzare contemporaneamente il telecomando senza fili.
4. È possibile collegare con contatto a secco e controller centrale contemporaneamente.
5. In caso di errori sull'unità interna la visualizzazione appare sul telecomando cablato.
6. Non esistono limite al funzionamento dell'unità interna.

* Con 1 unità interna è possibile collegare al massimo due telecomandi cablati.

5. Accessori per l'impostazione controllo gruppo

È possibile impostare il controllo gruppo usando gli accessori seguenti.

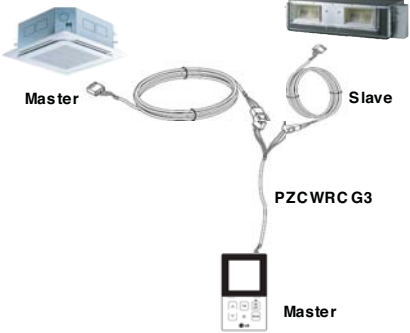
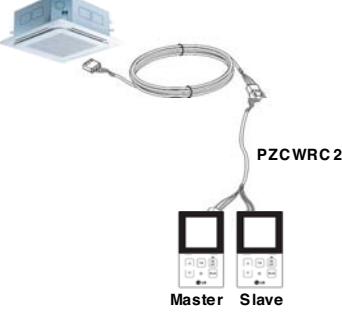
2 unità interne EA + telecomando	1 unità interna EA + telecomando cablato 2EA
<p>✱ Cavo PZCWRCG3 usato per il collegamento</p>  <p>Master Slave</p> <p>PZCWRC G3</p> <p>Master</p>	<p>✱ Cavo PZCWRC2 usato per il collegamento</p>  <p>PZCWRC 2</p> <p>Master Slave</p>

