

MANUALE D'INSTALLAZIONE CLIMATIZZATORE

- Leggere questo manuale d'istruzioni prima di installare il condizionatore d'aria.
- Il lavoro d'installazione deve essere eseguito conformemente alla normativa vigente sugli impianti elettrici, solo da personale tecnico autorizzato.
- Dopo averlo letto dettagliatamente, conservare questo manuale come riferimento per il futuro

TIPO : Tipo Incassato da soffitto

INDICE

Schema dell'installazione

Precauzioni di sicurezza	3
Installazione dell'unità Interna, Estern	6

Lavoro di installazione	Componenti da installare	Arnesi richiesti
1) Scelta della migliore collocazione.....6	• Cavo di collegamento	• Livella
2) Dimensioni dell'apertura nel controsoffitto e posizione dei bulloni di fissaggio (unità mm)..8	• Tubi: Lato gas Lato liquido	• Cacciavite
3) Installazione dell'unità intern9	• Bullone di fissaggio (W 3/8 o M10 lunghezza 650 mm)	• Trapano elettrico
4) Installazione del telecomando9	• Tubo flessibile di scarico coibentato	• Punta a tazza per allargare i fori (ø70mm)
5) Cablaggio11	• Tubo flessibile di scarico supplementare (Diametro interno 32mm)	• Corredo utensili per svasare
CABLAGGIO ELETTRICO.....12		• Chiave torsiometrica
CONNESSIONE DEL CAVO ALL'UNITÀ ESTERNA ..12		• Chiave esagonale (4mm/5mm)
6) Connessione dei tubi all'Unità Intern.....13		• Rilevatore perdite di gas
COLLEGAMENTO DEI TUBI.....14		
7) Installazione del pannello di rivestimento .15		
8) Tubature di drenaggio dell'unità intern17		
ISOLAZAMENTO TERMICO18		
FORMATURA DEI TUBI18		

Marcia di collaudo

- 1) PRECAUZIONI PER LA MARCIA DI COLLAUDO 19
CONTROLLARE I SEGUENTI ELEMENTI UNA VOLTA COMPLETATA L'INSTALLAZIONE19
- 2) Collegamento dell'alimentazione20
- 3) Valutazione delle prestazioni20

- Manuale dell'Utente
- Termometro

Funzionamento ausiliario

- 1) Sistema a due termistori20
- 2) Regolazione dell'altezza del soffitto21
- 3) Controllo del gruppo (cablaggio opzionale)22

Precauzioni di sicurezza



Per evitare infortuni dell'utente o altre persone e danni alle cose, attenersi alle seguenti istruzioni.

- L'uso errato causato dalla mancata osservanza delle istruzioni può causare danni o lesioni. L'importanza è classificata dalle seguenti indicazioni.

⚠ ATTENZIONE Questo simbolo indica la possibilità di decesso o di grave infortunio.

⚠ AVVISO Questo simbolo indica la possibilità di infortunio o danni alle cose.

- Il significato dei simboli utilizzati in questo manuale è spiegato di seguito.

	Azione/operazione da non fare.
	Attenersi alle istruzioni.

⚠ ATTENZIONE

■ Installazione

Non utilizzare interruttori automatici difettosi o di potenza inferiore. Utilizzare questa apparecchiatura su un circuito dedicato.

- Vi è il rischio di scosse elettriche o incendio.

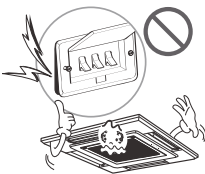

Per i collegamenti elettrici, rivolgersi al rivenditore, a un elettricista qualificato o a un centro di assistenza autorizzato.

- Non smontare o tentare di riparare il prodotto. Vi è il rischio di scosse elettriche o incendio.



Il prodotto deve essere sempre provvisto di messa a terra.

- Vi è il rischio di scosse elettriche o incendio.

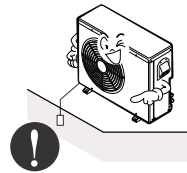

Installare il pannello e il coperchio della scatola di controllo in modo sicuro.

- Vi è il rischio di scosse elettriche o incendio.

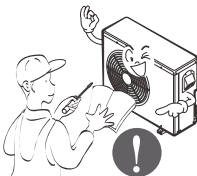

Installare sempre un interruttore automatico e circuito dedicato

- L'errato cablaggio o installazione può causare incendi o scosse elettriche.



Utilizzare fusibili o interruttori automatici di giusta tensione.

- Vi è il rischio di scosse elettriche o incendio.



Non modificare o prolungare il cavo di alimentazione.

- Vi è il rischio di scosse elettriche o incendio.

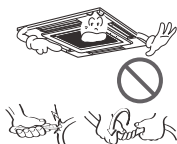

Disimballare e installare il prodotto con attenzione.

- I bordi taglienti possono causare infortuni. Fare particolare attenzione ai bordi del contenitore e alle alette del condensatore e dell'evaporatore.



Per l'installazione, rivolgersi sempre al rivenditore o a un centro di assistenza autorizzato.

- Vi è il rischio di scosse elettriche, incendio, esplosione o lesioni.



Non installare il prodotto su supporti di installazione difettosi.

- Ciò potrebbe causare infortuni, incidenti o danni al prodotto.

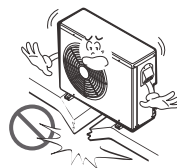

Accertarsi che l'area di installazione non sia soggetta a deterioramento nel tempo.

- Se la base si rompe, l'unità può cadere con essa, causando infortuni a persone, guasti al prodotto o danni alle cose.

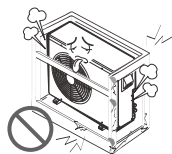

Non utilizzare il prodotto troppo a lungo in ambienti molto umidi e con una finestra o una porta aperta.

- L'umidità potrebbe condensarsi e bagnare o danneggiare i mobili.



Usare una pompa a vuoto o gas inerte (azoto) quando si esegue il test di perdita o lo spurgo di aria. Non comprimere l'aria o l'ossigeno e non usare gas infiammabili. Altrimenti questa azione può provocare incendio o esplosione.

- Esiste il rischio di morte, ferimento, incendio o esplosione.

■ Funzionamento

Non conservare o utilizzare gas infiammabili o combustibili in prossimità del prodotto.

- Vi è il rischio di incendio o guasti al prodotto.



! AVVISO**■ Installazione**

Dopo l'installazione o la riparazione del prodotto, verificare sempre che non vi siano perdite di gas (refrigerante).

- Livelli bassi di refrigerante potrebbero causare guasti al prodotto.

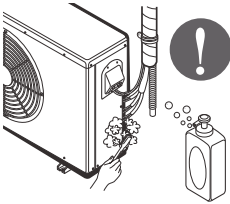

Installare il tubo flessibile di scarico in modo da garantire uno scarico corretto e sicuro.

- Un errato collegamento può causare perdite d'acqua.

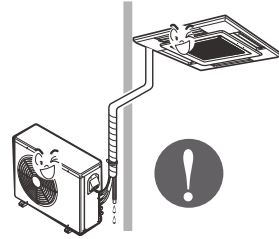

Installare il prodotto allineandolo in modo uniforme.

- Per evitare perdite d'acqua.

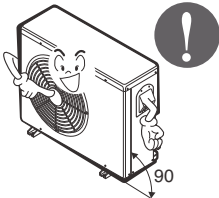

Non installare il prodotto in modo che il rumore o l'aria calda provenienti dall'unità esterna possano causare danni ai vicini.

- Ciò potrebbe causare problemi con i vicini.



Per sollevare e trasportare il prodotto sono consigliabili due persone.

- Evitare lesioni personali.

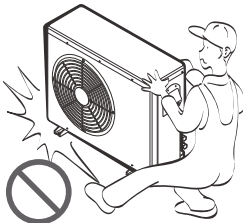

Non installare il prodotto in luoghi esposti direttamente al vento di mare (spruzzi di sale).

- Ciò potrebbe causare corrosioni al prodotto. La corrosione, in particolare sul condensatore e sulle alette dell'evaporatore, può causare malfunzionamenti o inefficienza.

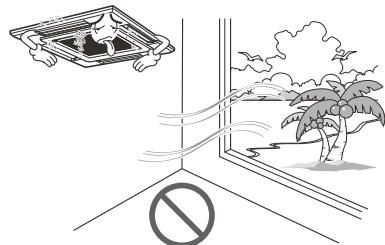

Installazione dell'unità Interna

Scelta della migliore collocazione

1. Unità intern

- Vicino all'unità non ci devono essere fonti di calore o vapore.
- Assicurarsi che non ci siano ostacoli che impediscano la circolazione dell'aria.
- Una collocazione in cui la circolazione dell'aria nell'ambiente sia ottimale.
- Un punto in cui lo scarico sia facile da installare.
- Un punto in cui venga preso in considerazione l'impatto acustico.
- Non installare l'unità vicino al vano della porta.
- Garantire le distanze indicate dalle frecce dalla parete, soffitto o altro tipo di ostacolo.
- L'unità interna deve garantire lo spazio per la manutenzione.

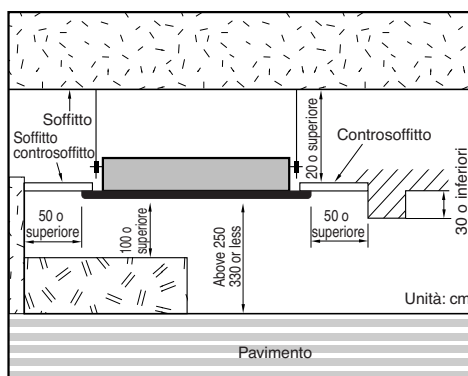
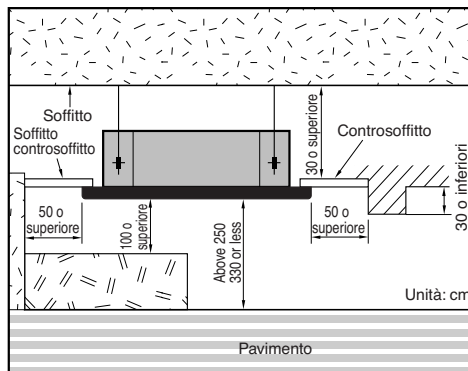

Dimensioni dell'apertura nel controsoffitto e posizione dei bulloni di fissaggio

- Le dimensioni del modello di carta per l'installazione sono le stesse di quelle dell'apertura del controsoffitto.
- Selezionare e contrassegnare la posizione per i bulloni di fissaggio e foro per il tubo.
- Decidere una posizione per i bulloni di fissaggio leggermente inclinata in direzione del drenaggio dopo avere preso in considerazione la posizione del tubo di scarico.
- Praticare il foro per il bullone di ancoraggio alla parete.

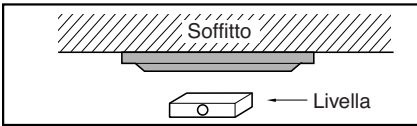

AVVISO:

- Il condizionatore d'aria usa una pompa di drenaggio.
- Usando una livella installare in piano orizzontale l'unità.
- Durante l'installazione, è necessario fare la massima attenzione affinché non vengano danneggiati i cavi elettrici.

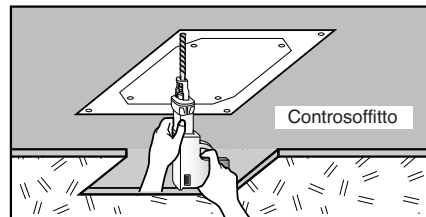
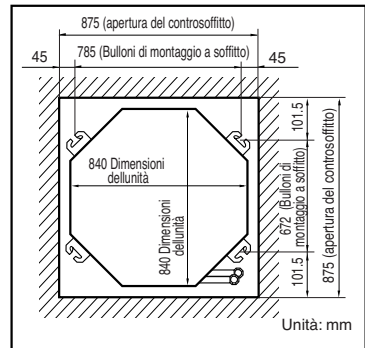
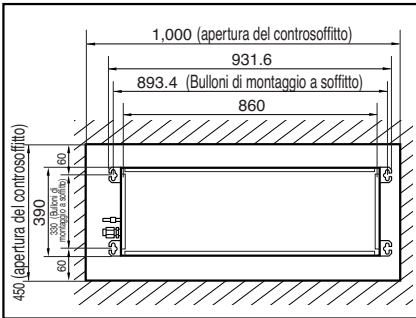
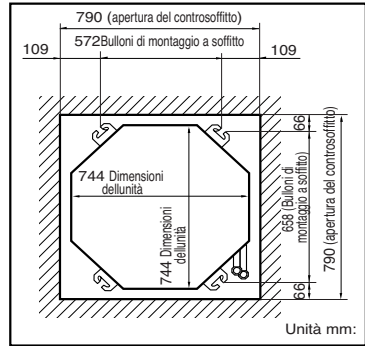
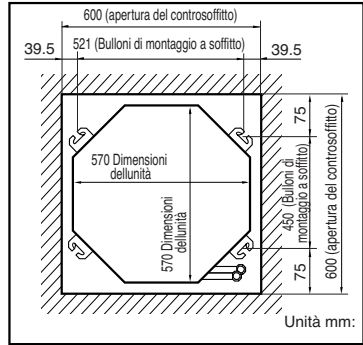

AVVISO

- Thoroughly study the following installation locations:
 1. In such places as restaurants and kitchens, considerable amount of oil steam and flour adhere to the turbo fan, the fin of the heat exchanger and the drain pump, resulting in heat exchange reduction, spraying, dispersing of water drops, drain pump malfunction, etc. In these cases, take the following actions:
 - Make sure that the ventilation fan for smoke-collecting hood on a cooking table has sufficient capacity so that it draws oily steam which should not flow into the suction of the air conditioner.
 - Make enough distance from a cooking room to install the air conditioner in such a place where it may not suck in oily steam.

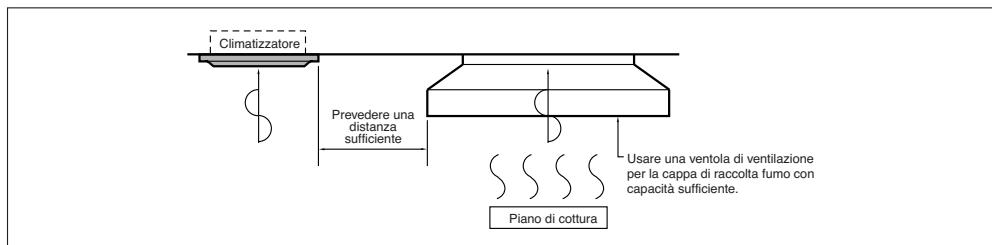

2. Avoid installing air conditioner in such circumstances where cutting oil mist or iron powder is in suspension in factories, etc.
3. Avoid places where inflammable gas is generated, flows in, is stored or vented.
4. Avoid places where sulfurous acid gas or corrosive gas is generated.
5. Avoid places near high frequency generators.

Installazione dell'unità interna

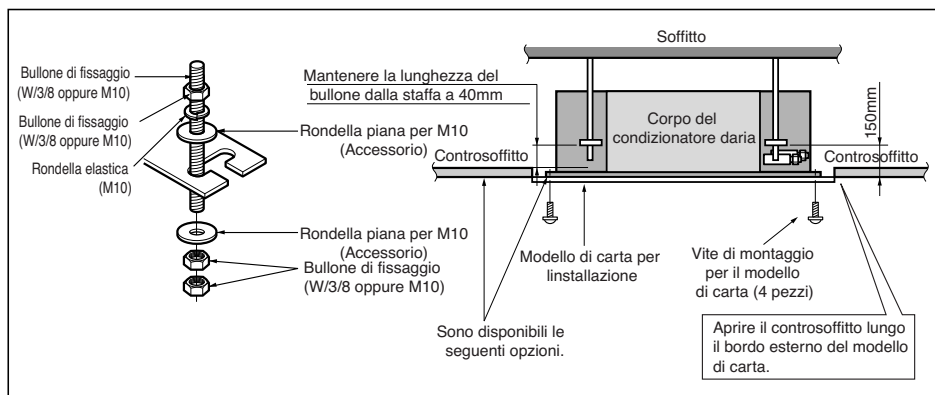

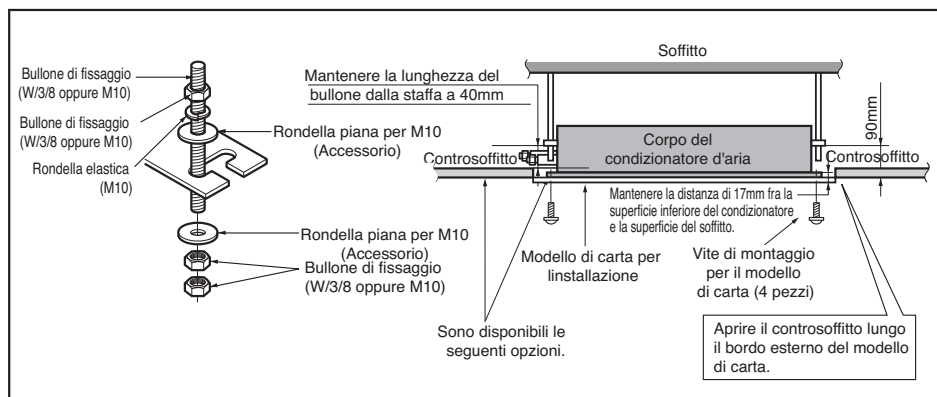

• I seguenti pezzi sono opzionali

- ① Bulloni di montaggio a soffitto - W 3/8 oppure M10
- ② Dado - W 3/8 oppure M10
- ③ Rondella elastica - M10
- ④ Rondella piastra - M10

• Praticare il foro per i tubi sulla parete in direzione leggermente inclinata verso il lato esterno usando una punta a tazza per allargare i fori.



AVVISO: Stringere il dado e bullone per evitare che l'unità cada in terra

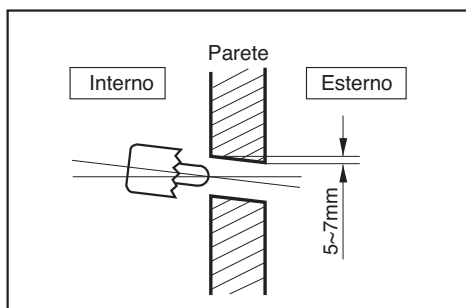

Installazione del telecomando

• Nonostante il sensore della temperatura dell'ambiente sia montato nell'unità interna, il telecomando dovrebbe essere installato in punti lontani dalla luce diretta del sole o ad alta umidità.

Installazione del Telecomando

- Selezionare un punto lontano dagli schizzi d'acqua.
- Selezionare il punto di installazione solo dopo il benessere del cliente.
- Il sensore della temperatura dell'ambiente è integrato nell'unità intern
- Questo telecomando è fornito di display a cristalli liquidi. È possibile che sia difficile da vedere se collocato troppo in alto o troppo in basso (l'altezza standard è di 1,2 ~ 1,5 m di altezza).

Installazione del cavo del Telecomando

- Far passare il cavo del telecomando lontano dai tubi di refrigerazione e tubo di scolo.
- Per proteggere il cavo del telecomando da interferenze elettriche, sistemare il cavo ad almeno 5 cm dai cavi di alimentazione (attrezzature audio, televisore ecc.).
- Se il telecomando è fissato alla parete, dotarlo di separatore d'acqua per impedire alle gocce d'acqua di scorrere.

INSTALLAZIONE DEL TELECOMANDO DOTATO DI FILO

SMONTAGGIO

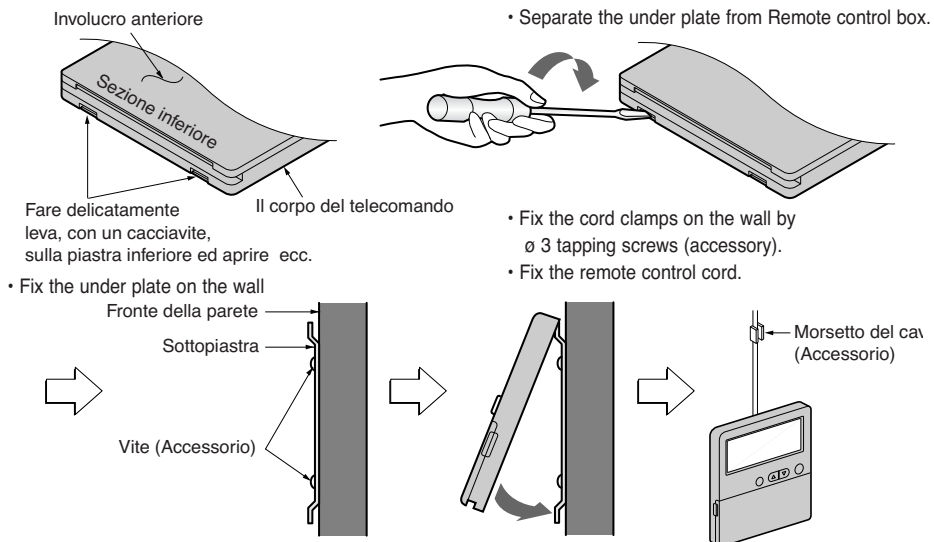

IMPIANTO ELETTRICO

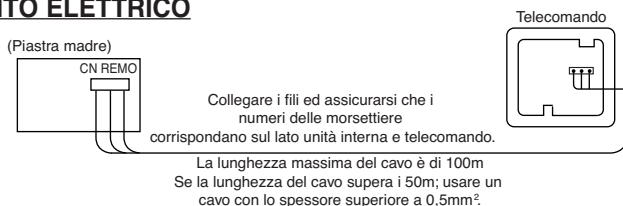

PREPARAZIONE DEL TELECOMANDO (OPZIONALE)

COME MONTARE ALLA PARETE

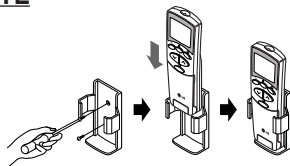

COME INSERIRE LE BATTERIE

- 1 Rimuovere il coperchio delle batterie dal telecomando.
 - Far scorrere il coperchio in direzione della freccia.
- 2 Inserire due batterie.
 - Assicurarsi che i poli (+) e (-) siano inseriti nella direzione giusta.
 - Assicurarsi che ambedue le pile siano nuove.
- 3 Rimettere il coperchio.
 - Far scivolare nuovamente in posizione.

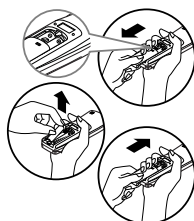

- Non usare pile ricaricabili, le dimensioni, prestazioni e forma di questi tipo di pile sono diversi da quelli delle pile a secco standard.
- Rimuovere le pile dal telecomando quando il climatizzatore non verrà utilizzato per un lungo periodo di tempo.

Connessioni dei collegamenti elettrici

- Aprire il coperchio della scatola di controllo e connettere il cavo del telecomando ed i fili di alimentazione interni.

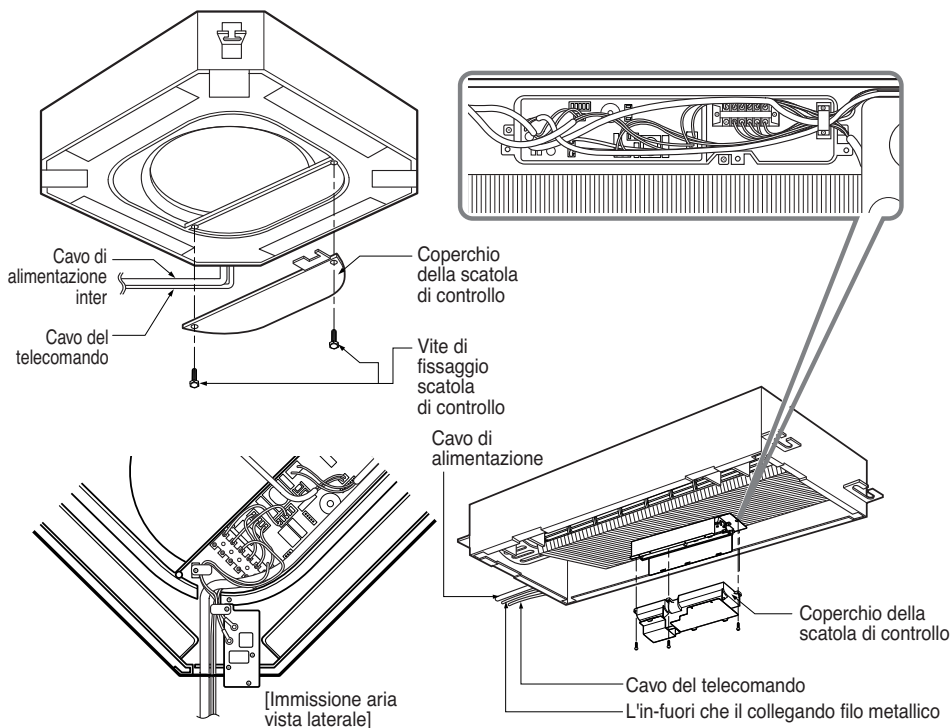

ITALIANO



AVVISO

Il cavo di alimentazione collegato all'unità esterna deve essere conforme alle seguenti specifiche. (La gomma dell'isolamento, tipo H05RN-F approvato da HAR o da SAA)

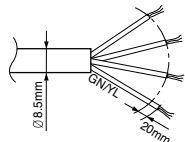

NORMALE □
Sezione trasversale □
9/12k 2,5 mm □
18/24/36k 3,5 mm

Il cavo di alimentazione collegato alle unità interna e esterna deve essere conforme alle seguenti specifiche. (La gomma dell'isolamento, tipo H07RN-F approvato da HAR o da SAA)

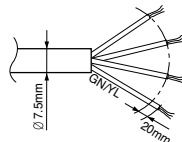

NORMALE □
Sezione trasversale □
0,75mm

- Se il cavo di alimentazione è danneggiato, deve essere sostituito con un cavo speciale o assieme disponibile presso il produttore o agente rappresentante.



ATTENZIONE: Assicurarsi che le viti del terminale non siano allentate.

IMPIANTO ELETTRICO

1. Tutti collegamenti elettrici devono essere conformi ai REGOLAMENTI LOCALI.
2. Selezionare una fonte di alimentazione che sia in grado di fornire la tensione richiesta dal condizionatore d'aria.
3. Alimentare l'unità tramite un interruttore di distribuzione progettato per questo scopo.
4. Le viti della morsetteria all'interno della scatola di controllo possono essere allentate a causa delle vibrazioni a cui sono state sottoposte durante il trasporto. Controllare le viti per la presenza di eventuali raccordi allentati. (L'utilizzo del condizionatore d'aria con collegamenti elettrici allentati può sovraccaricare e danneggiare i componenti elettrici)
5. Dotare sempre il condizionatore d'aria di messa a terra con un filo di terra conforme ai REGOLAMENTI LOCALI.



ATTENZIONE: Se non viene usata una spina di alimentazione, inserire un interruttore automatico tra fonte di alimentazione e gruppo come indicato dall'illustrazione.

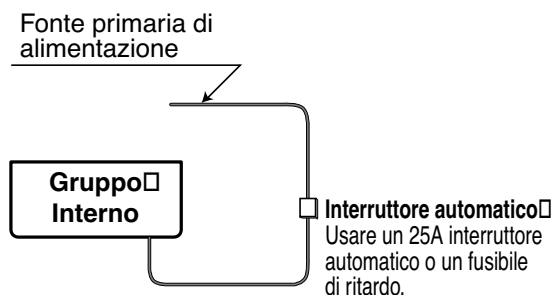

Connessione dei tubi all'Unità Intern

Preparazione dei tubi

Le perdite di gas sono causate principalmente da un lavoro di svasatura difettoso. Eseguire il lavoro di svasatura seguendo la procedura riportata di seguito:

1. Tagliare i tubi e i cavi a lunghezza

- Usare un kit accessorio per tubature acquistato localmente.
- Misurare la distanza tra l'unità interna e l'unità estern.
- Tagliare i tubi con una lunghezza leggermente superiore alla distanza misurata.
- Tagliare il cavo elettrico con una lunghezza superiore di m1,5 alla lunghezza del tubo.

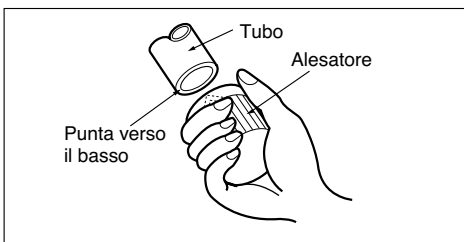
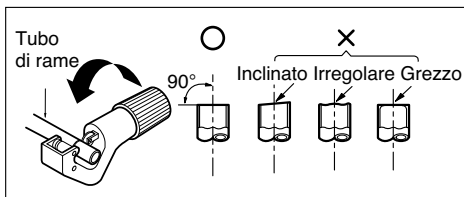

2. Rimozione dei riccioli

- Rimuovere completamente i riccioli dalla sezione tagliata del tubo.
- Capovolgere il tubo verso il basso quando si rimuovono i riccioli per evitare che gli stessi ricadano all'interno del tubo.

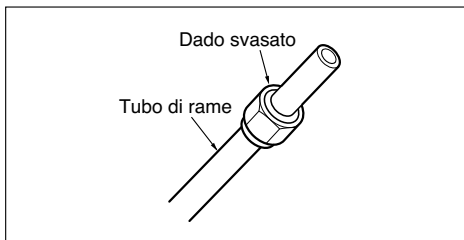

3. Inserimento del dado

- Rimuovere i dadi svasati attaccati alle unità interne ed esterne, dopodiché metterli sul tubo una volta rimossi le bavature.
- (Una volta completato il lavoro di svasatura non sarà più possibile inserirli.)

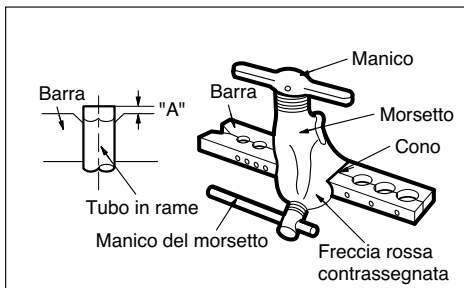

4. Operazioni di svasatura

- Effettuare il lavoro scintillante per mezzo dello strumento scintillante dedicato per R-410A come indicato sotto.

Diametro esterno		A
mm	inch	mm
Ø6,35	1/4	0~0,5
Ø9,52	3/8	0~0,5
Ø12,7	1/2	0~0,5
Ø15,88	5/8	0~1,0
Ø19,05	3/4	0~1,0

Tenere saldamente il tubo di rame in una barra (o stampo) come indicato dalle dimensioni della tabella di cui sopra.

5) Controllo

- Confrontare il lavoro di svasatura con la figura di cui sotto.
- Se si rilevano difetti nella svasatura, tagliare la sezione svasata ed eseguire nuovamente la svasatura.

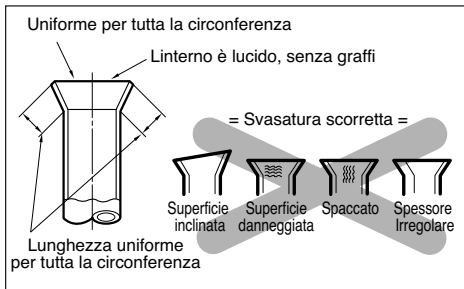

Connessione delle tubature

1. Formare la tubatura adattando al suo passaggio.
Evitare di piegare e ripiegare lo stesso pòunto di tubo più di tre volte.
(Questo può provocare un indurimento del tubo).
2. Dopo avere deformato il tubo, allineare i punti centrali del raccordo di unione dell'unità interna ed il tubo, dopodiché stringerli saldamente con le chiavi.
3. Connettere il tubo alla valvola di servizio o valvola a sfera che si trova sotto all'unità esterna.
4. Una volta completato il collegamento dei tubi, verificare leventuale presenza di perdite di gas nei collegamenti interni ed esterni.

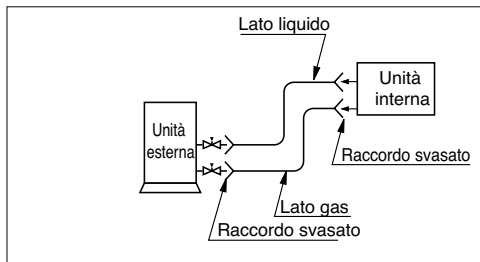

Asciugatura a vuoto

Completati i collegamenti dei tubi, eseguire l'asciugatura con vuoto per i tubi di connessione e unità interna.

L'asciugatura sotto vuoto deve essere eseguita utilizzando le aperture di servizio apposite delle valvole sia del lato liquido che del lato gas.

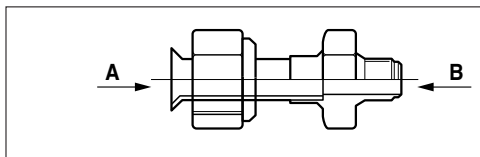

Collegamento dei tubi- Esterno

1. Quando l'installazione di trasportare a mezzo di tubazioni lo lavora deve essere usato il connettore.

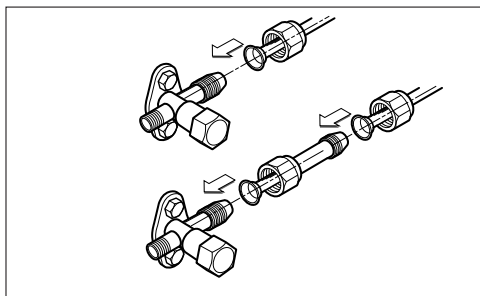

Gruppo Interno	Gas	
	A	B
18K, 24K, 28K	Ø9.52	Ø12.7

Dimensioni del raccordo

Gruppo Interno	Gas	Liquido
9K/12K	Ø9.52(3/8")	Ø6.35(1/4")
18K/24K	Ø12.7(1/2")	Ø6.35(1/4")

2. Allineare il centro dei tubi e stringere sufficientemente il dado svasato con le dita.
3. Infine stringere il dado svasato con una chiave torsiometrica fino a quando non si sente lo scatto della chiave.

■ Nello stringere il dado svasato con la chiave torsiometrica assicurarsi che la direzione di serraggio corrisponda alla freccia sulla chiave.



AVVISO: Usare due chiavi e stringere con la copia normale.

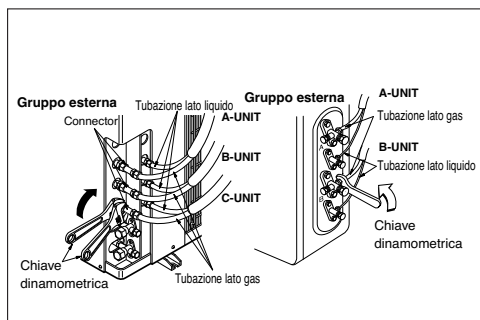

Coppia di serraggio dado svasato	
Ø6.35mm	1,8kg·m
Ø9.52mm	4,0kg·m
Ø12.7mm	5,5kg·m
Ø15.88mm	6,6kg·m
Ø19.05mm	6,6kg·m

Installazione del pannello di rivestimento

Il pannello di rivestimento ha il suo verso particolare di montaggio.

Prima di installare il pannello di rivestimento, rimuovere sempre il modello di carta.

1. Fissare temporaneamente le due viti di fissaggio del pannello di rivestimento (vite M5 esagonale) sul corpo dell'unità. (Stringere per circa 10mm di lunghezza) Le viti di fissaggio (vite esagonale M5) sono inclusi nella scatola del pannello di rivestimento.
2. Rimuovere la griglia di aspirazione dell'aria dal pannello di rivestimento. (Rimuovere il gancio per il cavo della griglia di aspirazione dell'aria)
3. Agganciare il foro guida del pannello di rivestimento () sulle viti fissate al punto precedente, e far scorrere il pannello in modo che le viti battano sul bordo del foro guida.
4. Stringere completamente le due viti fissate temporaneamente in precedenza. E anche le altre due viti. (Totale 4 viti).
5. Connettere il connettore del motore delle alette di ventilazione ed il connettore del display.
6. Dopo avere serrato queste viti, installare la griglia di aspirazione dell'aria (incluso il filtro dell'aria).

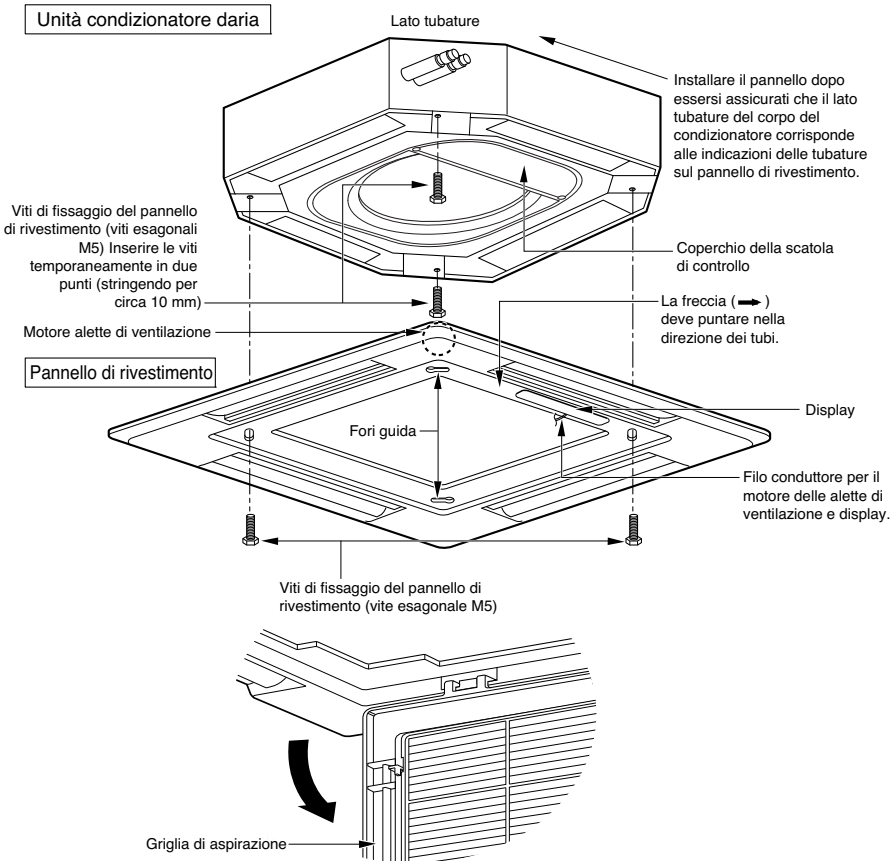

ITALIANO

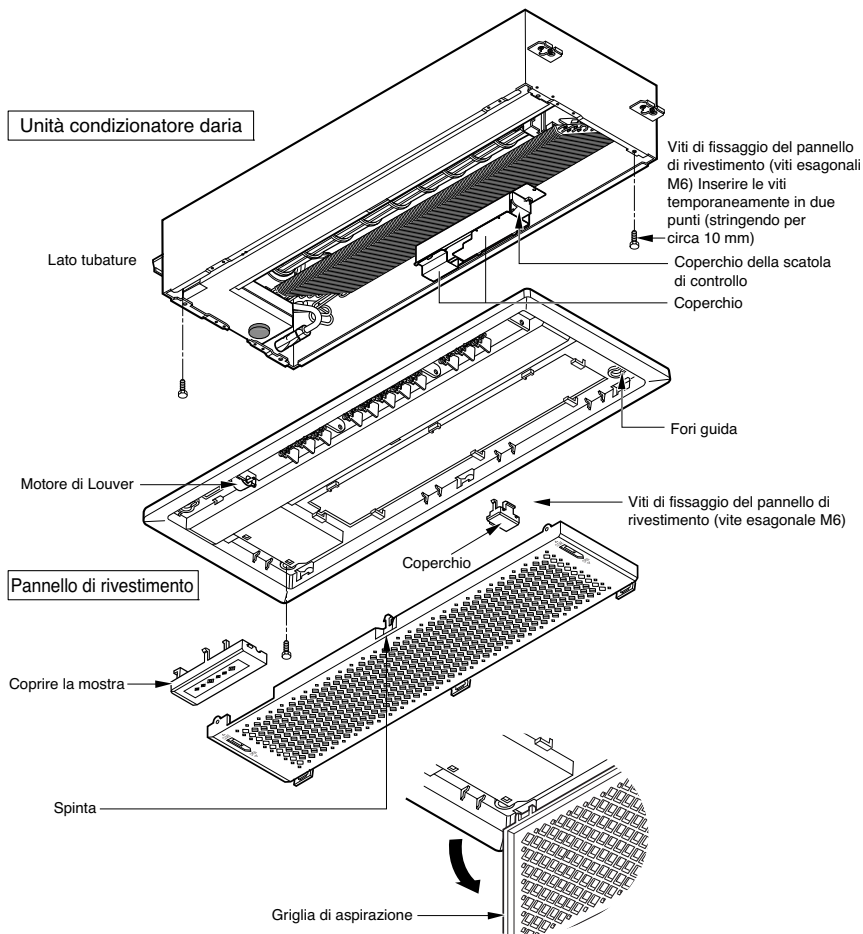



AVVISO: Installare saldamente il pannello di rivestimento.
 Le perdite di aria fresca provocano trasudamento → è Cadono gocce di acqua

Buon esempio

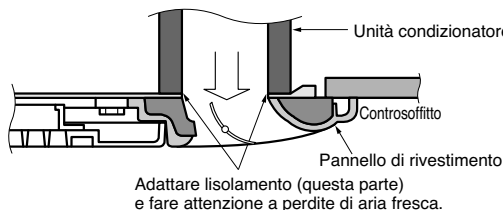

Cattivo esempio

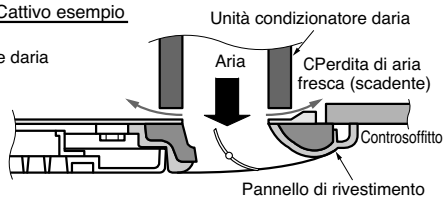

Tubature di drenaggio dell'unità interna

- Le tubature di drenaggio devono avere una pendenza verso il basso (1/50 a 1/100) accertarsi che non venga data una pendenza contraria per impedire un flusso in senso inverso.
- Nel collegamento del tubo del drenaggio, attenzione a non esercitare una forza eccessiva sull'apertura dello scarico dell'unità interna.
- Il diametro esterno del raccordo dello scarico sull'unità interna è di 32 mm.

Materiale delle tubature: Tubo di cloruro di polivinile VP25 e raccordi dei tubi.

- Accertarsi che venga eseguita la coibentazione delle tubature di drenaggio.

Materiale dell'isolamento termico Schiuma di polietilene con lo spessore di almeno 8 mm.

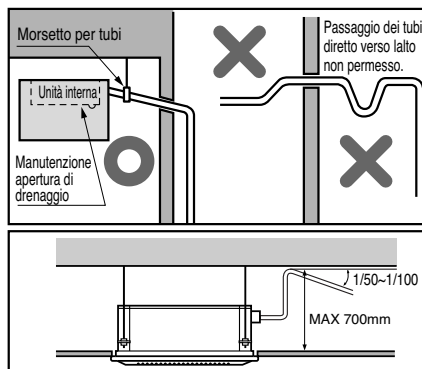

TEST DI DRENAGGIO

Il condizionatore d'aria usa una pompa di drenaggio per drenare l'acqua. Usare la seguente procedura per effettuare un test del funzionamento della pompa di drenaggio.

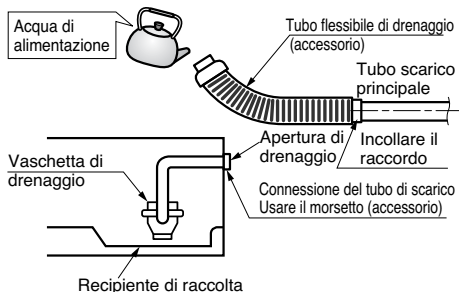

- Connettere il tubo principale di scarico all'esterno e lasciarlo temporaneamente fino al completamento del test.
- Alimentare acqua nel tubo flessibile di scarico e controllare le tubature per eventuali perdite.
- Assicurarsi di controllare il tubo di scarico e che il suo funzionamento e rumore siano normali quando i collegamenti elettrici sono completati.
- A completamento del test, connettere il tubo flessibile di scarico all'apertura di drenaggio sull'unità interna.

ISOLAMENTO TERMICO

1. Usare il materiale di coibentazione per le tubature del refrigerante che abbia una eccellente resistenza al calore (superiore a 120°C).

2. Precauzioni per i casi di altissima umidità. Questo condizionatore d'aria è stato collaudato in conformità alle "Condizioni LKS Standard con nebulizzazione" e confermata l'assenza di difetti.

Tuttavia, se utilizzato per un periodo prolungato di tempo in condizioni atmosferiche di alta umidità (temperatura del punto di rugiada superiore a 23°C), è possibile che cadano gocce d'acqua.

IN questo caso, aggiungere materiale di coibentazione seguendo la procedura che segue:

- Materiale di coibentazione d'apreparare... Lana di vetro adiabatica con spessore da 10 a 20mm.
- Inserire la lana di vetro su tutti i condizionatori d'aria che sono localizzati sul soffitto.
- Oltre al normale materiale di coibentazione (spessore superiore a 8 mm) per le tubature del refrigerante (tubature del gas tubi spessi) e tubature di scarico, aggiungere ulteriore materiale dello spessore da 10mm a 30mm.

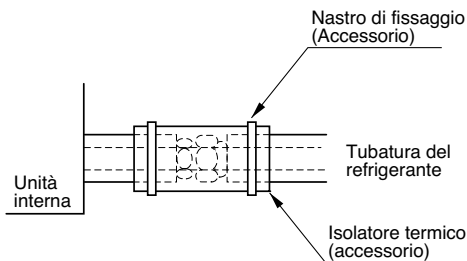

Marcia di collaudo

1. PRECAUZIONI DURANTE LA MARCIA DI COLLAUDO

- L'alimentazione elettrica iniziale deve essere in grado di fornire almeno il 90% della tensione nominale. In caso contrario è necessario evitare l'uso del condizionatore.

Per eseguire la marcia di collaudo eseguire prima le procedure per il raffreddamento anche durante la stagione in cui è necessario riscaldare.



AVVISO: ① **Á Nel caso si procedesse prima con le procedure di riscaldamento, questo può comportare problemi con il compressore. È necessario fare particolare attenzione a:**
 ② **È Eseguire la marcia di collaudo per un periodo superiore a 5 minuti senza interruzioni. (La marcia di collaudo viene interrotta automaticamente dopo 18 minuti)**

- La marcia di collaudo viene avviata premendo il pulsante di controllo della temperatura della stanza e il pulsante di abbassamento del timer contemporaneamente per un periodo di 3 minuti.
- Per cancellare la marcia di collaudo, premere qualsiasi pulsante.

CONTROLLARE I SEGUENTI ELEMENTI UNA VOLTA COMPLETATA L'INSTALLAZIONE-

- Una volta completate le procedure di installazione, accertarsi che vengano registrate e misurate le proprietà della marcia di collaudo, e che i dati rilevati vengano conservati ecc.
- Gli elementi che devono essere misurati sono la temperatura dell'ambiente, la temperatura esterna, la temperatura di aspirazione, la temperatura di emissione, la velocità del vento, la massa del vento, la tensione, la corrente, la presenza di rumori o vibrazioni anomali, la temperatura dei tubi, la pressione di compressione.
- Per quanto riguarda l'aspetto della struttura controllare i seguenti elementi:

- | | |
|---|--|
| <input type="checkbox"/> La circolazione dell'aria è adeguata? | <input type="checkbox"/> Il commutatore del telecomando funziona? |
| <input type="checkbox"/> Il drenaggio è uniforme? | <input type="checkbox"/> Ci sono connessioni elettriche difettose? |
| <input type="checkbox"/> La coibentazione è completa (tubature del drenaggio e del refrigerante)? | <input type="checkbox"/> Ci sono viti della morsettiere allentate? |
| <input type="checkbox"/> Ci sono perdite di refrigerante? | |

M4.....118N.cm{12kgf.cm} M5.....196N.cm{20kgf.cm}
 M6.....245N.cm{25kgf.cm} M8.....588N.cm{60kgf.cm}

2. Connessione dell'alimentazione elettrica

1. Connettere il cavo di alimentazione all'alimentazione indipendente.

- È necessario installare un interruttore automatico.

2. Mettere l'unità in funzione per un periodo di 15 minuti o superiore.

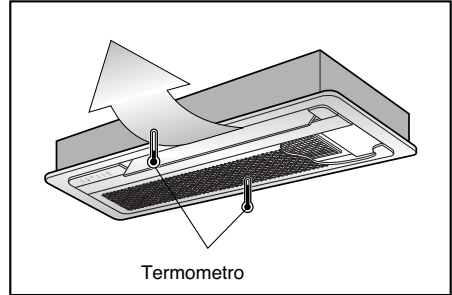
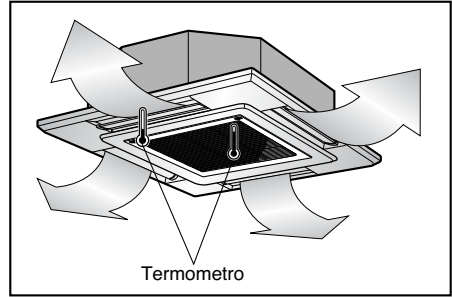

3. Valutazione delle prestazioni

1. Misurare la temperatura dell'aria in entrata e dell'aria in uscita.
2. Assicurarsi che la differenza della temperatura tra aria in entrata e aria in uscita sia superiore a 8°C (Raffrescamento) o il contrario (Riscaldamento).



AVVISO: Dop avere confermato le condizioni di cui sopra, preparare i collegamenti elettrici come segue:

- 1) Fornire sempre una presa di alimentazione specifica per il condizionatore d'aria. Come metodo di cablaggio seguire le indicazioni riportate nello schema elettrico incollato sulla parte interna del coperchio della scatola di controllo.
- 2) Installare un interruttore automatico tra sorgente di alimentazione e unità.
- 3) Le viti che bloccano i fili nell'alloggiamento dei raccordi elettrici si possono allentare a causa delle vibrazioni a cui è sottoposta l'unità durante il trasporto. Controllarle ed assicurarsi che siano tutte ben salde. (Se sono allentate, si possono verificare fenomeni di incendio dei fili)
- 4) Specifiche della fonte di alimentazione
- 5) Verificare che la potenza elettrica fornita sia sufficiente.
- 6) Assicurarsi che la tensione di avviamento venga mantenuta ad un livello superiore al 90 per cento della tensione nominale riportata sulla targhetta delle specifiche.
- 7) Verificare che lo spessore del cavo sia come specificato nelle specifiche della fonte di alimentazione.
(si prega di prendere particolare nota della relazione tra lunghezza del cavo e spessore.)
- 8) Installare sempre un interruttore per perdite in luoghi umidi o bagnati.
- 9) Nel caso di abbassamento di tensione si possono verificare i seguenti problemi.
 - Vibrazione dell'interruttore magnetico, danni al punto di contatto, rottura del fusibile, disturbi al normale funzionamento di un dispositivo di protezione da sovracorrente.
 - Al compressore non viene fornita la potenza corretta necessaria all'avviamento.

CONSEGNA

Insegnare al cliente le procedure di funzionamento e manutenzione, usando il manuale di servizio. (pulizia del filtro dell'aria, controllo della temperatura ecc.)

Funzionamento opzionale

1. Il sistema a due termistori

- (1) Aprire il coperchio posteriore del telecomando per impostare il modo.
- (2) Selezionare uno dei tre modi selezionabili come segue.
 - Posizione 1: La temperatura della stanza viene controllata dal termistore che si trova nel corpo principale
 - Posizione 2: La temperatura della stanza viene controllata dal termistore del telecomando cablato, il controllo della temperatura avviene tramite la posizione del telecomando cablato.
 - Posizione 3: La temperatura della stanza viene controllata dalla temperatura più bassa presente tra il sensore del corpo principale ed il sensore del telecomando.
- (3) Spostare il selettore per impostare la posizione.

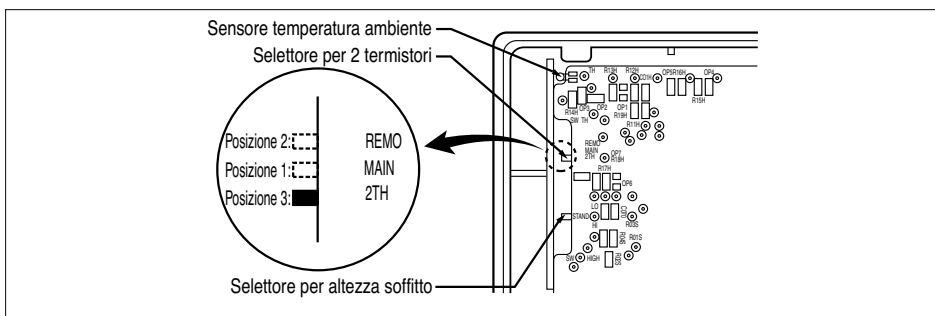

- (4) Chiudere il coperchio posteriore ed assicurarsi che funzioni normalmente.



AVVISO:

- **Selezionare la posizione dopo essersi consultati con il cliente.**
- **Nella modalità di raffrescamento, la temperatura ambiente viene controllata dal sensore del corpo principale.**
- **Per controllare la temperatura della stanza da un telecomando cablato, installare il controllore (sensore della temperatura dell'ambiente) per rilevare in modo più preciso la temperatura.**
- **Fabbricato nella posizione 3.**

2. Regolazione della massa aria all'altezza del soffitto.

Potete scegliere i RPM (o massa d'aria) del motore interno sulla base dell'altezza del soffitto per garantire ai consumatori un'atmosfera piacevole.

Routine

1. Scegliere dalla tabella la posizione selezionabile dopo avere misurato l'altezza del soffitto.

Altezza del soffitto	Posizione del selettore	Modifica della massa d'aria	Nota
3,3m ↑	Soffitto alto	In aumento	Fabbricato in Modalità standard
2,7~3,3m	Standard	-	
2,7m ↓	Soffitto basso	In diminuzione	

2. In caso di modifica dell'altezza in "alto o "basso", aprire il coperchio posteriore del telecomando cablato.

3. Spostare il selettore alla posizione impostata.

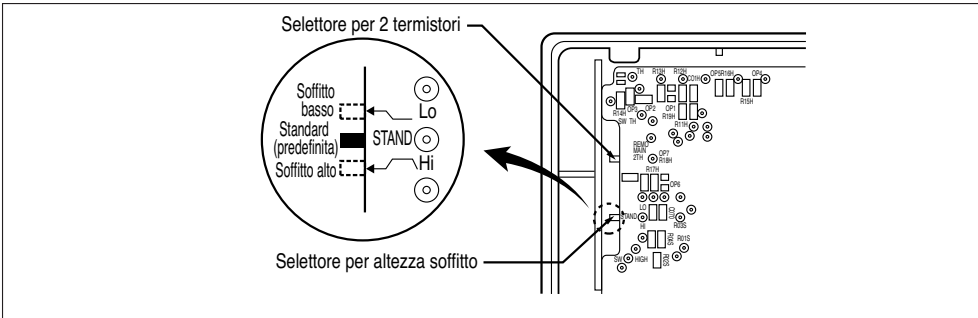

4. Chiudere il coperchio posteriore ed assicurarsi che funzioni normalmente.

3. Controllo del gruppo (cablaggio opzionale)

- Potete usare un telecomando di gruppo dopo avere connesso il filo marrone e giallo di ciascun condizionatore d'aria.
- Rimuovere dal telecomando il resistore "OP7".
- Gestisce un massimo di 16 unità con un solo telecomando cablato, e ciascuna unità viene avviata sequenzialmente per prevenire le sovratensioni.

Schema dei collegamenti elettrici

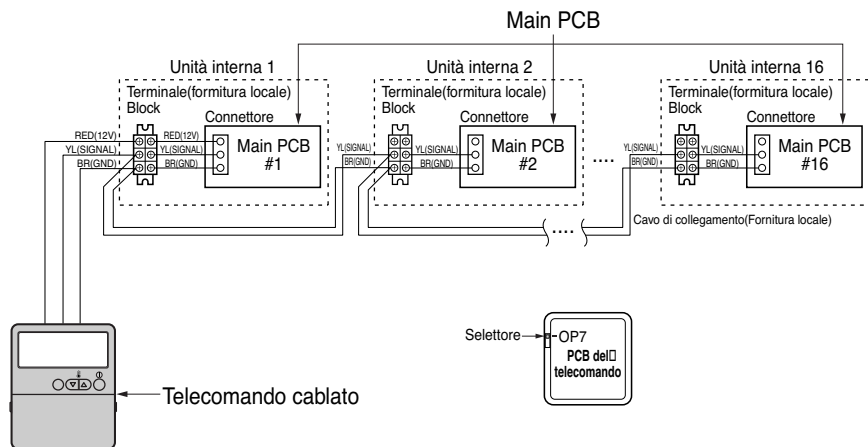

Caratteristiche

- Usate solo un telecomando cablato con diversi condizionatori d'aria (massimo 16 Unità).
- Avviamento sequenziale per prevenire le sovratensioni.



AVVISO :

- Attenzione a non scambiare il colore dei fili.
- Nel collegamento di ciascuna unità la lunghezza massima di filo di collegamento deve essere inferiore a 200 m (25Ω).
- Usare un filo con uno spessore superiore a 0,5m².

