

MANUAL DE INSTALACIÓN

AIRE ACONDICIONADO

- Lea este manual de instrucciones completamente antes de instalar el producto.
- El trabajo de instalación debe realizarse de acuerdo con el Reglamento Eléctrico nacional y únicamente por personal autorizado.
- Después de leer completamente este manual de instalación, guárdelo para futuras consultas.

TIPO : TIPO CASSETE

CONSEJOS PARA AHORRAR ENERGÍA

Aquí tiene algunos consejos que le ayudarán a minimizar el consumo de energía a la hora de utilizar su aire acondicionado. Puede utilizar su aire acondicionado de un modo más eficiente siguiendo las siguientes instrucciones.

- No mantenga la temperatura interior demasiado baja. Esto puede resultar perjudicial para su salud y consume más energía.
- Bloquee la luz del sol con persianas o cortinas mientras cuando tenga el aire acondicionado puesto.
- Cierre bien las puertas y ventanas cuando tenga el aire acondicionado puesto.
- Ajuste la dirección del flujo del aire vertical u horizontalmente para que circule el aire interior.
- Utilice el modo ventilador para enfriar o calentar el ambiente rápidamente durante un espacio corto de tiempo.
- Abra las ventanas regularmente para ventilar el espacio, ya que la calidad del aire ambiente podría deteriorarse cuando se utiliza el aire acondicionado durante muchas horas.
- Limpie el filtro de aire una vez cada dos semanas. El polvo y las impurezas acumuladas en el filtro podrían bloquear el flujo del aire o debilitar las funciones de enfriado/deshumidificación.

Para su información

Grape su recibo a esta hoja por si pudiera necesitarlo para demostrar la fecha de compra o por cuestiones de garantía. Anote el código del modelo y el número de serie aquí:

Modelo: _____

Número de serie: _____

Puede encontrarlos en la etiqueta situada en el lateral de cada unidad.

Nombre del distribuidor: _____

Fecha de compra: _____

INSTRUCCIONES DE SEGURIDAD IMPORTANTES

LEA TODAS LAS INSTRUCCIONES DE SEGURIDAD ANTES DE UTILIZAR EL ELECTRODOMÉSTICO

Siga las siguientes precauciones para evitar situaciones de peligro y para garantizar el funcionamiento óptimo de su producto.

! ADVERTENCIA

Hacer caso omiso de estas indicaciones podría causarle graves daños e incluso la muerte.

! PRECAUCIÓN

Hacer caso omiso de estas indicaciones podría causarle daños leves o averías en el producto.

! ADVERTENCIA

- Las instalaciones o reparaciones llevadas a cabo por personas no cualificadas podrían suponer un riesgo para usted y otras personas.
- La instalación DEBE llevarse a cabo siguiendo las normas del código eléctrico local o nacional.
- La información contenida en el manual está dirigida a un técnico cualificado familiarizado con medidas de seguridad y equipado con las herramientas e instrumentos de prueba adecuados.
- La lectura o el uso incorrecto de este manual puede provocar averías en el equipo, daños materiales, daños personales leves, daños personales graves y/o la muerte.

Instalación

- No utilice un interruptor diferencial defectuoso o con una capacidad nominal inferior a la necesaria. Utilice este dispositivo con un disyuntor dedicado.
 - Existe el riesgo de incendio o descargas eléctricas.
- Para los trabajos eléctricos, póngase en contacto con el distribuidor, el vendedor, un electricista cualificado o un Servicio técnico autorizado.
 - No desmonte ni repare el producto. Existe el riesgo de incendio o descargas eléctricas.
- Conecte el aparato a una toma de tierra.
 - Existe el riesgo de incendio o descargas eléctricas.
- Instale el panel y la cubierta de la caja de control con seguridad.
 - Existe el riesgo de incendio o descargas eléctricas.
- Instale siempre un circuito y un interruptor específico.
 - Un cableado o instalación inadecuados pueden causar un incendio o descargas eléctricas
- Utilice un disyuntor o un fusible con la clasificación adecuada.
 - Existe el riesgo de incendio o descargas eléctricas.
- No modifique ni alargue el cable de alimentación.
 - Existe el riesgo de incendio o descargas eléctricas.
- Evite que el aire acondicionado funcione durante un largo periodo de tiempo cuando la humedad sea alta y se haya dejado abierta una ventana o puerta.
 - La humedad puede condensarse y mojar o dañar los muebles.
- Tenga cuidado al desembalar e instalar el producto.
 - Los bordes afilados podrían causar heridas. Tenga un cuidado especial con los bordes de la caja y las aletas del condensador y el evaporador.

- Para la instalación, retirada o reinstalación, póngase en contacto con el distribuidor o un centro de servicio técnico autorizado.
 - Existe el riesgo de incendio, descargas eléctricas, explosión o heridas.
- No instale el producto en una base de instalación defectuosa.
 - Esto podría causar lesiones, accidentes o daños al producto.
- Asegúrese de que el soporte de instalación no se deteriora con el tiempo.
 - Si el soporte cae, el aparato de aire acondicionado podría caer con él, causando daños materiales, avería del aparato, o lesiones personales.
- Utilice una bomba al vacío o gas inerte (nitrógeno) cuando proceda a pruebas de escape o purga de aire. No comprima ni el aire ni el oxígeno, ni utilice gases inflamables. En caso contrario, podría causar un incendio o una explosión.
 - Existe riesgo de muerte, lesión, incendio o explosión.

Funcionamiento

- No guarde ni use, ni siquiera permita que haya gas inflamable o combustibles cerca del producto.
 - Existe riesgo de incendio o averías en el producto.

PRECAUCIÓN

Instalación

- Compruebe que no haya fugas de gas (refrigerante) tras instalar o reparar el producto.
 - Unos niveles bajos de refrigerante podrían causar averías en el producto.
- Instale la manguera de drenaje de modo que el agua se vacíe correctamente.
 - Una conexión defectuosa podría causar fugas de agua.
- Mantenga el equipo nivelado mientras lo instala.
 - Para evitar las vibraciones o fugas de agua.
- No instale el aparato donde el ruido o el aire caliente de la unidad exterior puedan molestar a los vecinos.
 - Podría tener problemas con los vecinos.
- Para mover y transportar el producto son necesarias dos personas.
 - Evitará daños personales.
- No instale el producto en un lugar donde pueda estar expuesto al viento marino (viento salado) directamente.
 - Podría causar corrosión en el producto. La corrosión, en particular en las aletas del condensador y el evaporador, podrían causar averías en el producto o un funcionamiento ineficaz.

ÍNDICE

6 INTRODUCCIÓN

- 6 Características

7 INSTALACIÓN

- 7 Herramientas para la instalación
- 8 Instalación de las unidades Interior y Exterior
- 13 Preparación del mando a distancia
Conexión del cableado
- 16 Conexión de las tuberías a la unidad Interior
- 18 Instalación del panel decorativo
- 20 Tubería de drenaje de la unidad interior
- 23 Purga de aire
- 25 Prueba de Funcionamiento
- 27 Guía de instalación para el entorno costero

INTRODUCCIÓN

Características

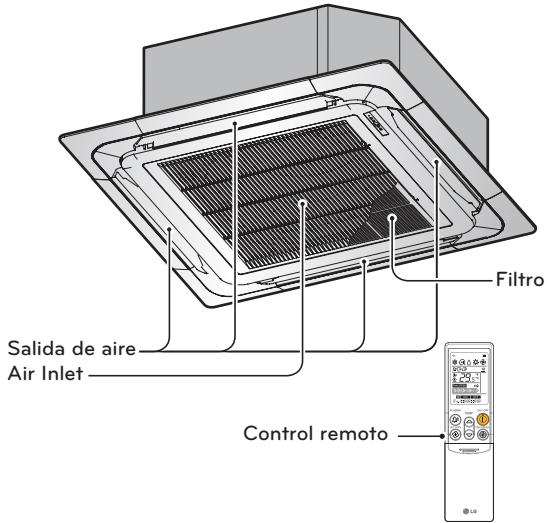

INSTALACIÓN

Herramientas para la instalación

Figura	Nombre	Figura	Nombre
	Destornillador		Ohmímetro
	Taladradora eléctrica		Llave hexagonal
	Cinta métrica, cuchillo		Amperímetro
	Broca corona		Detector de fugas de gas
	Llave inglesa		Termómetro, medidor horizontal
	Llave dinamométrica		Equipo de herramientas de abocinamiento
	Múltiple de manómetros		Bomba de vacío

Instalación de las unidades Interior y Exterior

Elección de la mejor ubicación

Unidad Interior

- Cerca de la unidad no debe existir ninguna fuente de calor o de vapor.
- No debe existir ningún obstáculo que impida la circulación del aire.
- Elija un lugar de la habitación donde haya buena circulación de aire.
- Elija un lugar donde se facilite un buen desagüe a la unidad.
- Elija un lugar teniendo en cuenta el ruido que produce el aparato.
- No instale la unidad cerca de una puerta de paso.
- Asegúrese de que existen los espacios libres indicados por las flechas desde la pared, el techo u otros obstáculos.
- La unidad interior debe disponer de un espacio suficiente para su mantenimiento.

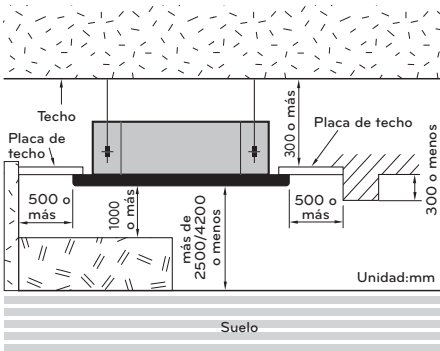

Unidad Exterior

- Si se coloca un protector sobre la unidad para evitar la luz directa del sol o la lluvia, asegúrese de que la radiación de calor del condensador no quede restringida.
- No coloque animales o plantas donde puedan quedar afectados por la salida del aire caliente.
- Asegúrese de que queden los espacios libres indicados por las flechas desde la pared, el techo, barandillas u otros obstáculos.

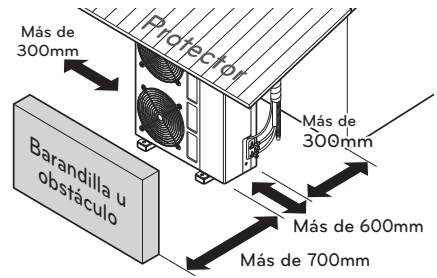

- * Utilice la lámina que se adjunta o el cartón ondulado del fondo del embalaje como lámina de instalación.



Lámina incluida

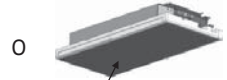

cartón de embalaje ondulado del fondo

- * Cuando utilice la lámina del fondo, hágalo tras separar la lámina de instalación del embalaje de la base del producto cortándola con un cuchillo, etc. como se muestra más adelante.

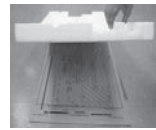

Longitud y altura de las tuberías

Modelo	Medidas Tubos mm(inch)		Longitud A(m)		Elevación B(m)		*Refrigerante adicional(g/m)
	Gas	Líquido	Estándar	Máxima	Estándar	Máxima	
LT-C60BMLE0	19.05(3/4")	9.52(3/8")	7.5	50	5	30	50
LT-C48BMLE0	19.05(3/4")	9.52(3/8")	7.5	50	5	30	50
LT-H52BMLE0	19.05(3/4")	9.52(3/8")	7.5	50	5	30	60
LT-H48BMLE0	19.05(3/4")	9.52(3/8")	7.5	50	5	30	60

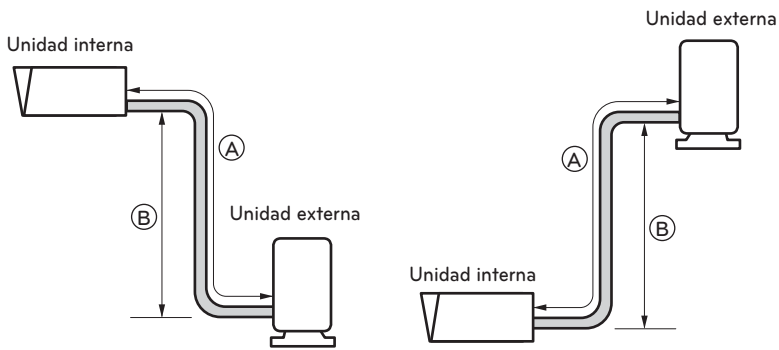

PRECAUCIÓN

- Rendimiento nominal para una longitud de la tubería de refrigerante de 7,5 m
- La capacidad está basada en la longitud estándar y la longitud máxima permitida depende de la fiabilidad.
- Una carga indebida de refrigerante puede ocasionar un ciclo anormal.

Dimensiones del hueco del techo y ubicación del perno de suspensión

- Las dimensiones del modelo de papel para la instalación son iguales que las del hueco del techo.
- Elija y marque la posición de los tornillos de fijación y del orificio de la tubería.
- Decida la posición de los tornillos de fijación ligeramente inclinados hacia la dirección de desagüe después de considerar la dirección de la manguera de drenaje.
- Taladre en la pared el orificio para el perno de anclaje.
- El tamaño del orificio de cuatro pernos de anclaje es de $\varnothing 14,5$ mm y 40 mm de profundidad.

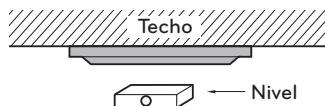
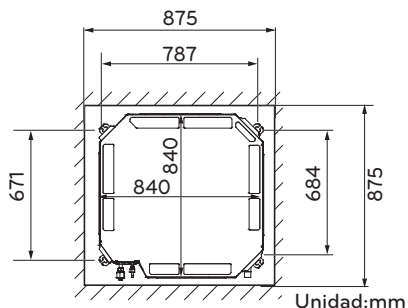

PRECAUCIÓN

- Este acondicionador de aire utiliza una bomba de drenaje.
- Instale horizontalmente la unidad utilizando un nivel.
- Durante la instalación, tenga cuidado de no dañar los cables eléctricos.

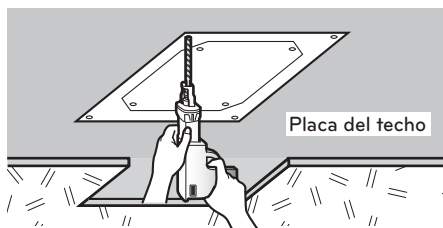

! NOTA

Estudie detenidamente las siguientes ubicaciones para la instalación:

- 1 En lugares como restaurantes y cocinas se suele adherir una cantidad considerable de vapor de aceite y polvo al turboventilador, a la aleta del intercambiador térmico y a la bomba de drenaje, provocando una reducción en el proceso de intercambio térmico, el rociado y dispersión de gotas de agua, un mal funcionamiento de la bomba de drenaje, etc.
En estos casos, lleve a cabo las siguientes acciones:
 - Asegúrese de que el extractor de la campana de humos de la cocina tiene suficiente capacidad para absorber el vapor aceitoso, el cual no debe fluir hacia el elemento de succión del acondicionador de aire.
 - Para instalar el acondicionador de aire, deje distancia suficiente hasta la cocina de forma que el aparato no se impregne de vapor aceitoso..

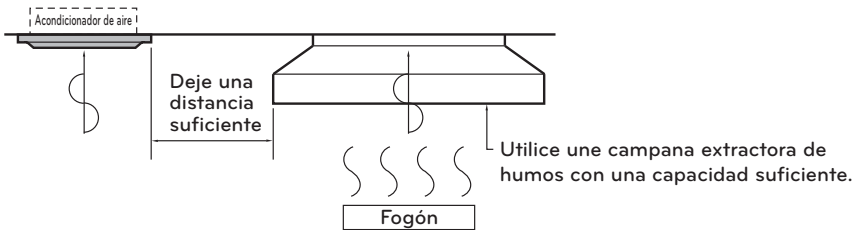

- 2 Evite la instalación del acondicionador de aire en fábricas donde haya en suspensión neblina de aceites de corte o polvo de hierro.
- 3 Evite lugares donde se generen, fluyan, se almacenen o se ventilen gases inflamables.
- 4 Evite lugares donde se generen gases ácidos o corrosivos.
- 5 Evite lugares cerca de generadores de alta frecuencia.

Instalación de la unidad Interior

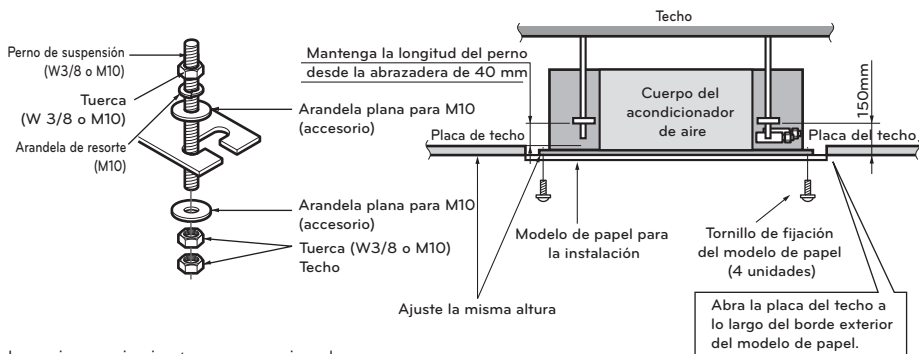

Las piezas siguientes son opcionales:

- ① Perno de suspensión W 3/8 o M10
- ② Tuerca W 3/8 o M10
- ③ Arandela de resorte M10
- ④ Arandela plana M10

Taladre en la pared el orificio de la tubería ligeramente inclinado hacia el exterior utilizando una broca $\varnothing 65$.

⚠ PRECAUCIÓN

Apriete la tuerca y el perno para evitar el desprendimiento de la unidad.

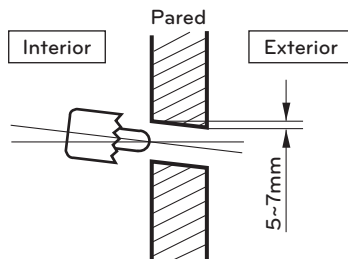

Instalación del mando a Distancia

Aunque el sensor de temperatura de la habitación se encuentra en la unidad interior, el mando a distancia se debe instalar en un lugar que no reciba la luz directa del sol y que no tenga mucha humedad.

Instalación del mando a distancia

- Elija lugares donde no se produzcan salpicaduras de agua.
- Elija la posición del mando después de recibir la aprobación del cliente.
- El sensor de temperatura de la habitación se encuentra dentro de la unidad interior.
- Este mando a distancia está equipado con una pantalla de cristal líquido. Si su posición es demasiado elevada o demasiado baja, resultará difícil la lectura de la pantalla (la altura estándar es 1,2 a 1,5 m de altura).

Disposición del cable del mando a distancia

- Mantenga el cable del mando a distancia separado de la tubería del refrigerante y de la tubería de drenaje.
- Para proteger el cable del mando a distancia de ruidos eléctricos, coloque el cable a 5 cm de distancia como mínimo de cualquier cable de potencia (equipos de audio, televisores, etc.).
- Si el cable del mando a distancia se sujeta a la pared, coloque un separador en la parte superior del cable para evitar que durante el funcionamiento se produzcan goteos de agua.

Preparación del mando a distancia

CÓMO INSTALARLO EN UNA PARED

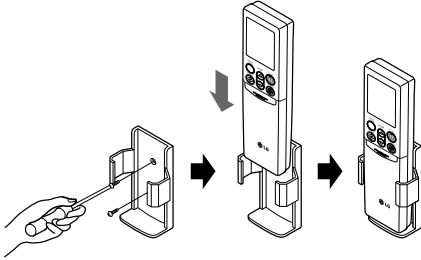

CÓMO COLOCAR LAS PILAS

- 1 Retire la tapa de las pilas del mando a distancia.
 - Deslice la tapa siguiendo la dirección de la flecha.
- 2 Coloque las dos pilas
 - Asegúrese de que las direcciones (+) y (-) son correctas.
 - Asegúrese de que las dos pilas son nuevas.
- 3 Vuelva a colocar la tapa
 - Deslízela de nuevo a su posición.

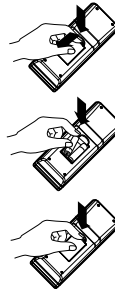

- No utilice pilas recargables; ese tipo de pilas son distintas a las pilas secas estándares en su forma, dimensiones y rendimiento.
- Retire las pilas del mando a distancia si el acondicionador de aire no se va a utilizar durante un periodo prolongado de tiempo.

Conexión del cableado

- Abra la tapa de la caja de control y conecte el cable del mando a distancia y los cables de alimentación de la unidad interior.

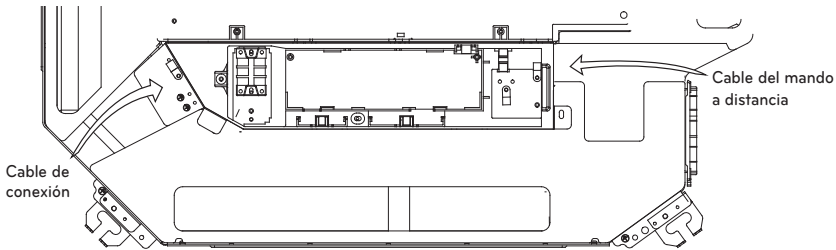

Trifásico
LT-C60BMLE0,
LT-C48BMLE0
Modelo de enfriamiento.

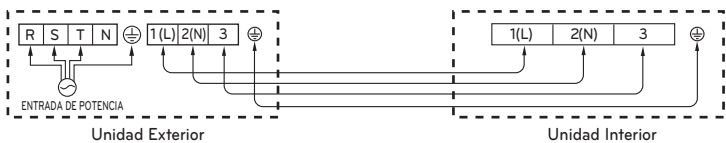

Trifásico
LT-H52BMLE0,
LT-H48BMLE0
Modelo de calefacción

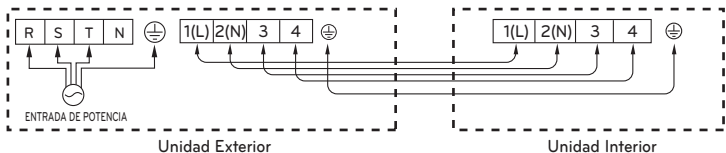

! PRECAUCIÓN

El cable de alimentación conectado a la unidad exterior debe cumplir las siguientes especificaciones (Aislamiento de caucho, tipo H05RN-F aprobado por HAR o SAA)

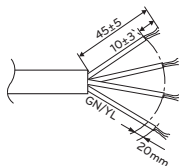

Modelo	ÁREA NORMAL DE LA SECCIÓN TRANSVERSAL
LT-C60BMLE0	3.5mm ²
LT-C48BMLE0	
LT-H52BMLE0	
LT-H48BMLE0	

El cable de conexión conectado a las unidades interior y exterior deben cumplir las siguientes especificaciones (Aislamiento de caucho, tipo H05RN-F aprobado por HAR o SAA)

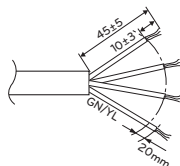

Modelo	ÁREA NORMAL DE LA SECCIÓN TRANSVERSAL
LT-C60BMLE0	1.0mm ²
LT-C48BMLE0	

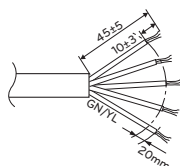

Modelo	ÁREA NORMAL DE LA SECCIÓN TRANSVERSAL
LT-H52BMLE0	1.0mm ²
LT-H48BMLE0	

Si el cable de alimentación está dañado, debe ser sustituido por un cable especial o por un conjunto que se puede conseguir en el fabricante o en su servicio oficial.

! ADVERTENCIA

Asegúrese de que los tornillos del terminal estén fijados de forma apretada.

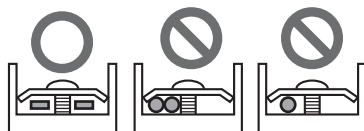

Conecte los cables de igual calibre en ambos lados

Cableado Eléctrico

- 1 Todos los cables deben cumplir la **NORMATIVA LOCAL**.
- 2 Elija una fuente de alimentación que sea capaz de suministrar la corriente que necesita el acondicionador de aire.
- 3 La alimentación eléctrica a la unidad debe realizarse por medio de un tablero de distribución diseñado para este propósito.
- 4 Los tornillos de los terminales en el interior de la caja de control pueden aflojarse a causa de las vibraciones durante el transporte del aparato. Compruebe si los tornillos se han aflojado. (El funcionamiento del acondicionador de aire con las conexiones flojas puede provocar una sobrecarga y dañar los componentes eléctricos).
- 5 Conecte siempre a tierra el acondicionador de aire con un cable de tierra y un conector para cumplir la **NORMATIVA LOCAL**.

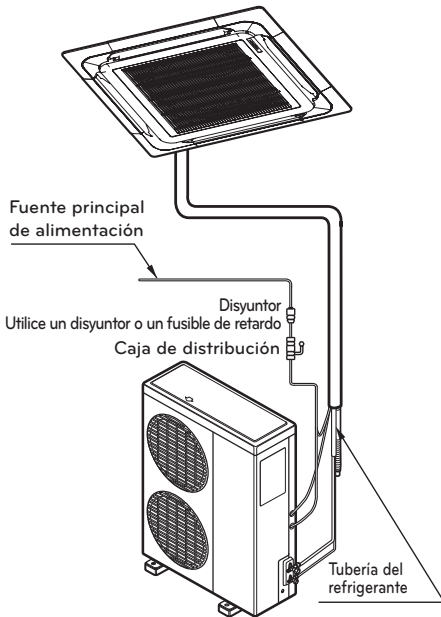

Conexión del cable a la unidad exterior

- 1 Retire la tapa del control de la unidad aflojando un tornillo.
Conecte individualmente los cables a los terminales del tablero de control según las siguientes instrucciones.
- 2 Sujete el cable al tablero de control con el soporte (fijador)
- 3 Vuelva a colocar la tapa de control en su posición original con el tornillo.
- 4 Utilice un disyuntor aprobado de entre la fuente de alimentación y la unidad. Se debe instalar un dispositivo de desconexión para que se desconecten de forma adecuada todas las líneas de suministro.

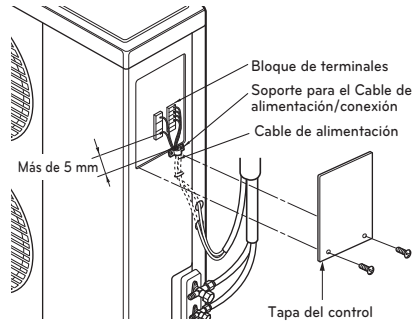

Modelo	Disyuntor (A)
LT-C60BMLE0	30
LT-C48BMLE0	
LT-H52BMLE0	
LT-H48BMLE0	

Conexión de las tuberías a la unidad Interio

Preparación de las tuberías

La principal causa de las fugas de gas es un defecto en el proceso de conexión por abocardado. Realice estas conexiones observando el procedimiento siguiente.

Corte las tuberías y el cable

- Utilice el juego de tuberías facilitado o tuberías que adquiera usted mismo.
- Mida la distancia existente entre las unidades interior y exterior.
- Corte las tuberías con una longitud ligeramente superior a la distancia medida.
- Corte el cable 1,5 m más largo que la longitud de la tubería.

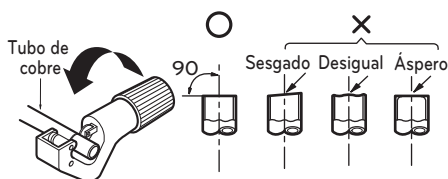

Eliminación de irregularidades

- Elimine completamente todas las irregularidades del tubo en el punto en que haya sido cortado.
- Coloque el extremo del tubo de cobre hacia abajo mientras elimina las irregularidades para evitar que caigan restos en el tubo.

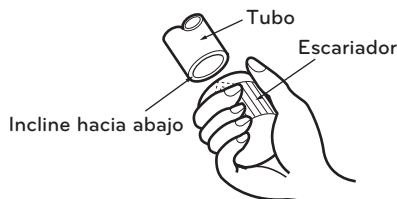

Colocación de la tuerca

- Retire las tuercas abocardadas que se encuentran en las unidades interior y exterior y colóquelas en la tubería una vez eliminadas todas las irregularidades.
- (No es posible colocarlas después del proceso de abocardado)

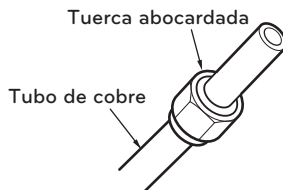

Abocardado

- Tenga cuidado en la labor de acampanamiento utilizando herramientas correspondientes como se muestra abajo.

Diámetro exterior		A
mm	inch	mm
Ø6.35	1/4	1.1~1.3
Ø9.52	3/8	1.5~1.7
Ø12.7	1/2	1.6~1.8
Ø15.88	5/8	1.6~1.8
Ø19.05	3/4	1.9~2.1

Sujeta con firmeza el tubo de cobre en el troquel siguiendo las dimensiones indicadas en la tabla anterior.

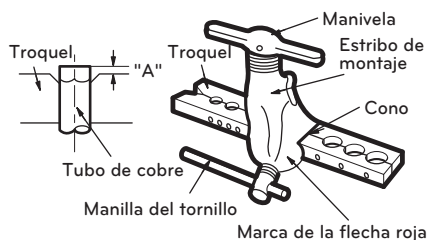

Comprobación

- Compruebe el resultado del abocardado con la figura de la derecha.
- Si observa que el abocardado es defectuoso, corte la sección abocardada y realice de nuevo la operación.
If the piping and the drain hose are in common direction bundle the piping and the drain hose together by wrapping them with vinyl tape.

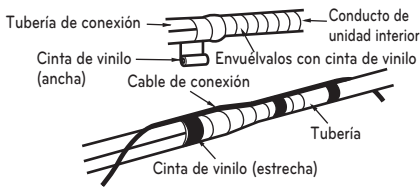

Conexión de las tuberías

- Dé forma a la tubería según el recorrido que vaya a tener. Evite doblar y enderezar un determinado punto de la tubería más de tres veces (Provocará que se endurezca el tubo).
- Después de darle forma a la tubería, realice la alineación de los adaptadores de unión de la unidad interior y la tubería y apriételos después con firmeza con unas llaves inglesas.
- Conecte la tubería a la válvula de servicio o válvula esférica ubicada debajo de la unidad exterior.
- Tras finalizar la conexión de la tubería, asegúrese de comprobar si hay fugas de gas en las conexiones de las unidades interior y exterior.

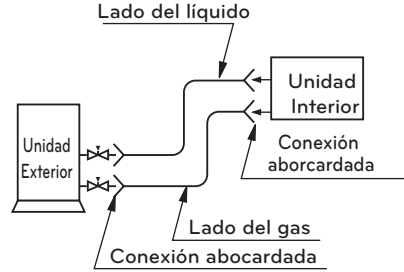

PRECAUCIÓN

Utilice dos llaves inglesas y apriete con un par de apriete regular.

Par de apriete de la tuerca abocardada	
Ø6.35mm	1.8~2.5 kgf.m
Ø9.52mm	3.4~4.2 kgf.m
Ø12.7mm	5.5~6.6 kgf.m
Ø15.88mm	6.3~8.2 kgf.m
Ø19.05mm	9.9~12.1 kgf.m

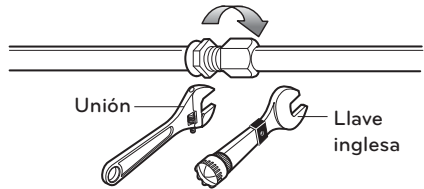

Modelo	Tubo del lado de líquido	Tubo del lado de gas
LT-C60BMLE0	Ø9.52mm	Ø19.05mm
LT-C48BMLE0		
LT-H52BMLE0		
LT-H48BMLE0		

Secamiento al vacío

Tras finalizar la conexión de las tuberías, realice un secamiento al vacío de la tubería de conexión y la unidad interior.

El secamiento al vacío se debe realizar utilizando los puertos de servicio de las válvulas de los lados del líquido y del gas.

Instalación del panel decorativo

El panel decorativo incluye sus propias instrucciones de instalación.

Antes de instalar el panel decorativo, retire siempre la plantilla de papel.

- 1 Retire el material de embalaje y desmonte la rejilla de entrada de aire del panel frontal.

Rejilla frontal



- 2 Desmonte los cubre-esquinas del panel.

Cubre-esquinas



- 3 Ajuste el panel sobre la unidad introduciendo los ganchos como ilustra la imagen.

Clip de enganche

Gancho

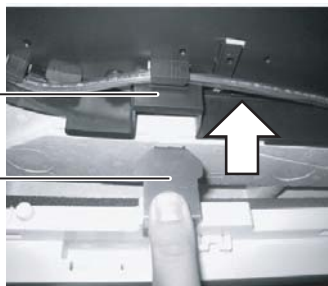

- 4 Introduzca dos tornillos en las esquinas diagonales del panel. No apriete aún los tornillos. (Los tornillos de fijación se incluyen en la caja de la unidad interior). Compruebe la alineación del panel con el techo. Es posible ajustar la altura mediante el uso de pernos de suspensión, como ilustra la imagen. Introduzca los otros dos tornillos y apriételos todos al máximo.



- 5 Ajuste los cubre-esquinas.

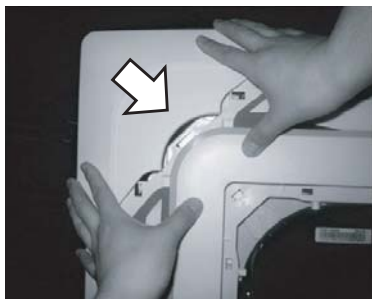

- 6 Retire los dos tornillos de control de la cubierta del panel.

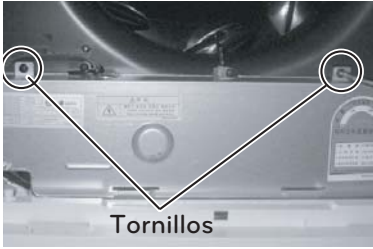

- 7 Una un conector de visualización y dos conectores de control de álabes del panel frontal a la PCI de la unidad interior. La marca de posición en la PCI es:
 Conector de visualización: CN-DISPLAY
 Conector de control de álabes: CN-VANE 1,2

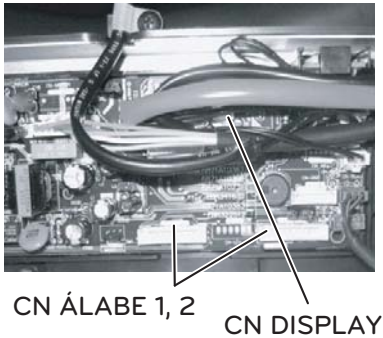

- 8 Cierre la cubierta de la caja de control.



- 9 Ajuste la unión en el panel como ilustra la imagen. (La unión se incluye en la caja de la unidad del panel frontal).

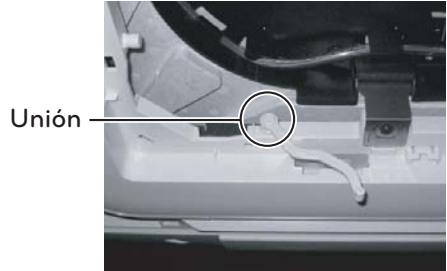

- 10 Una el otro lado de la unión a la guía del filtro de la rejilla de entrada. Instale la rejilla de entrada de aire y el filtro en el panel.

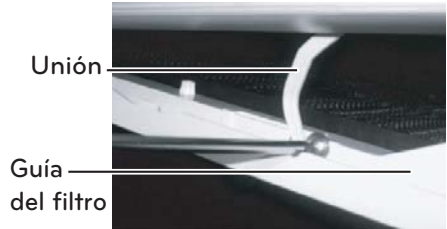

! PRECAUCIÓN

Instale correctamente el panel decorativo.

Las fugas de aire frío provocan condensación → Caída de gotas de agua.

Ejemplo de realización correcta

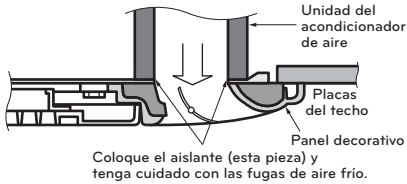

Ejemplo de realización incorrecta

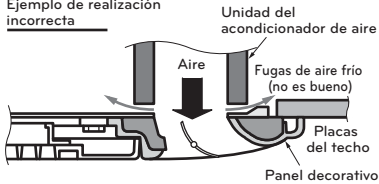

Tubería de drenaje de la unidad interior

- La tubería de drenaje debe estar inclinada hacia abajo (1/50 a 1/100): para evitar la inversión del flujo, asegúrese de que no existe una inclinación hacia arriba y hacia abajo.
- Durante la conexión de la tubería de drenaje, tenga cuidado de no ejercer demasiada fuerza en el puerto de drenaje de la unidad interior.
- El diámetro exterior de la conexión de drenaje en la unidad interior es 32 mm.

Material de la tubería: Tubo de cloruro de polivinilo VP-25 y adaptadores del tubo.

- Asegúrese de realizar el aislamiento térmico en la tubería de drenaje.

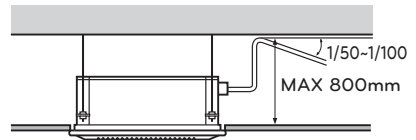
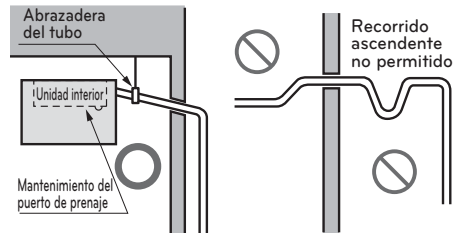

Material del aislamiento térmico: espuma de polietileno con un espesor superior a 8 mm.

Prueba de Drenaje

El acondicionador de aire utiliza una bomba de drenaje para desaguar el agua.

Utilice el procedimiento siguiente para comprobar el funcionamiento de la bomba de drenaje:

- Conecte el tubo principal de drenaje al exterior y déjelo provisionalmente hasta que finalice la prueba.
- Vierta agua en la manguera flexible de drenaje y compruebe si la tubería tiene fugas.
- Asegúrese de comprobar que la bomba de drenaje funciona correctamente y la existencia de posibles ruidos cuando se finalice el cableado eléctrico.
- Cuando finalice la prueba, conecte la manguera flexible de drenaje al puerto de drenaje de la unidad interior.

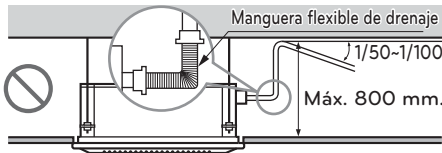
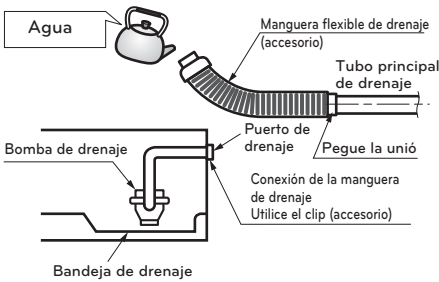

PRECAUCIÓN

la manguera flexible de drenaje incluida no debe curvarse ni atornillarse. De hacerlo podría ocasionar fugas o escapes de agua.

AISLAMIENTO TÉRMICO

- Utilice el material de aislamiento térmico para la tubería del refrigerante ya que tiene una excelente resistencia térmica (más de 120°C).
- Precauciones en condiciones de gran humedad:
Este acondicionador de aire ha sido ensayado de acuerdo con las Condiciones Estándares KS con Humedad y se ha confirmado que no tiene ningún defecto. Sin embargo, si se pone en funcionamiento durante un periodo prolongado de tiempo en una atmósfera con gran humedad (temperatura del punto de condensación superior a 23°C), es posible que caigan gotas de agua. En este caso, añada material de aislamiento térmico según el procedimiento siguiente:

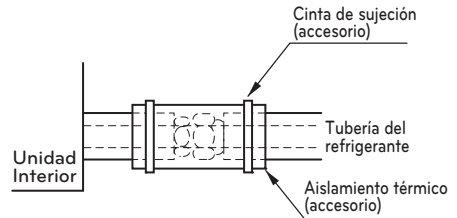

- Material de aislamiento térmico que se debe preparar: Lana de vidrio adiabático con un espesor entre 10 y 20 mm.
- Pegue la lana de vidrio en todos los acondicionadores de aire que estén ubicados en el techo.
- Además del aislamiento térmico normal (espesor superior a 8 mm) para la tubería del refrigerante (tubería del gas: tubo grueso) y para la tubería de drenaje, añada más material con un espesor entre 10 y 30 mm..

CONFORMACIÓN DE LAS TUBERÍAS

- 1 Envuelva el tramo de conexión de la unidad interior con el material aislante y sujételo con dos cintas plásticas (para las tuberías correctas)
 - Si desea conectar una manguera de drenaje adicional, el extremo de la salida de drenaje debe estar a cierta distancia del suelo (no la sumerja en agua y sujétela a la pared para evitar que se balancee con el viento)

En caso de que la unidad exterior vaya a estar situada en posición inferior a la unidad interior.

- 2 Enrolle con cinta las tuberías, la manguera de drenaje y el cable de conexión de arriba abajo.
- 3 Dé forma a las tuberías unidas envolviéndolas con cinta a lo largo de la pared exterior y sujételas a la pared utilizando una montura o un elemento equivalente

Selle un pequeño orificio alrededor de las tuberías con un sellante tipo goma.

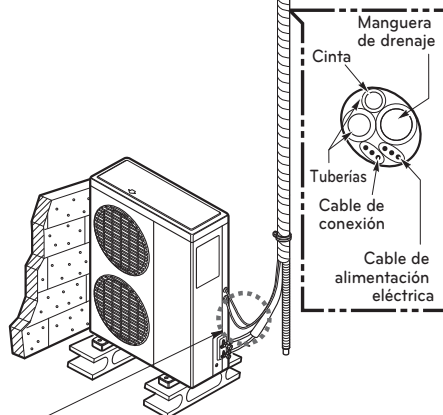

Para evitar que entre agua en los componentes eléctricos, es necesario colocar un separador.

En caso de que la unidad exterior vaya a estar situada en posición superior a la unidad interior.

- 4 Enrolle con cinta las tuberías y el cable de conexión de arriba abajo
- 5 Dé forma a las tuberías unidas envolviéndolas con cinta a lo largo de la pared exterior y coloque un separador para evitar que entre agua a la habitación.
- 6 Coloque las tuberías en la pared utilizando una montura o equivalente.

Selle un pequeño orificio alrededor de las tuberías con un sellante tipo goma.

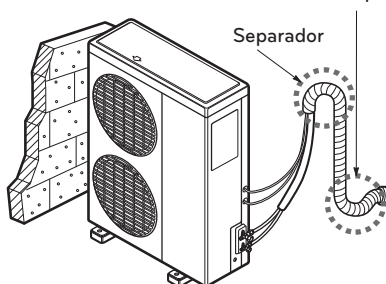

Purga de aire

Purga de aire

El aire y la humedad remanentes en el sistema refrigerante tienen los siguientes efectos indeseables.

- Se incrementa la presión en el sistema.
- Se incrementa el consumo eléctrico.
- Disminuye la eficacia del enfriamiento (o calentamiento).
- La humedad en el circuito refrigerante puede congelarse y bloquear los tubos capilares.
- El agua puede ocasionar corrosión de piezas del sistema de refrigeración.

Por lo tanto, después de vaciar el sistema, realice una prueba de fugas en los conductos y tuberías entre la unidad interior y exterior.

Purga de aire con bomba de vacío

- Compruebe que los conductos de líquido y gas entre el interior y el exterior hayan sido correctamente conectados.
- Retire las tapas de las válvulas de servicio tanto del lado del líquido como del gas en la unidad de exterior.
- Confirme que tanto la válvula del lado de líquido como de gas estén en posición cerrada.
- Conecte la válvula del conector (con medidor de presión) del lado del conducto de gas.

PRECAUCIÓN

Asegúrese de utilizar una válvula múltiple para la purga de aire. Si no estuviera disponible, utilice una válvula de cierre con este propósito. La perilla "Hi" de la válvula múltiple siempre debe mantenerse cerrada.

- Y conecte el cilindro de nitrógeno al puerto de servicio con mangueras de carga al medidor del colector.
- Presurice el sistema a no más de 150 psi con gas nitrógeno seco. Cierre la válvula del cilindro de nitrógeno cuando muestre la lectura 150 psi.

PRECAUCIÓN

Para evitar la entrada de nitrógeno en estado líquido en el sistema refrigerante, cuando presurice el sistema, el cilindro debe estar en posición vertical con la válvula hacia arriba. Normalmente, el cilindro se utiliza en posición vertical.

- Revise en busca de fugas con una solución de jabón líquido. Realice la prueba de fugas en todas las uniones de la canalización (interior y exterior) y en la válvula de servicio (tanto el lado del gas como el de líquido).

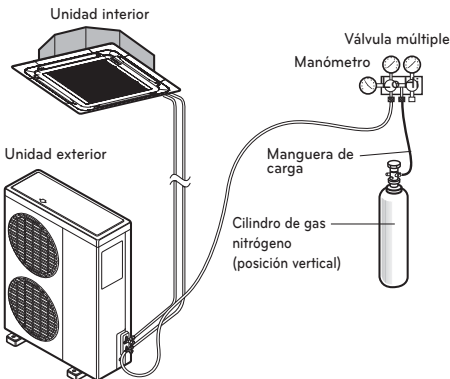

Método del agua jabonosa

- Retire las tapas de las válvulas de 3(#1) vías y 3(#2) vías.
- Retire la tapa del puerto de servicio de la válvula de 3(#2) vías.
- Para abrir la válvula de 3(#1) vías, gire el vástago de la válvula en sentido contrario a las agujas del reloj aproximadamente 90°, espere entre 2 y 3 segundos y ciérrela.
- Aplique agua jabonosa o un detergente neutro líquido en la conexión de la unidad interior o en las conexiones de la unidad exterior con un cepillo suave para comprobar las fugas de los puntos de conexión de los conductos.
- Si hay burbujas, los conductos tienen fugas.

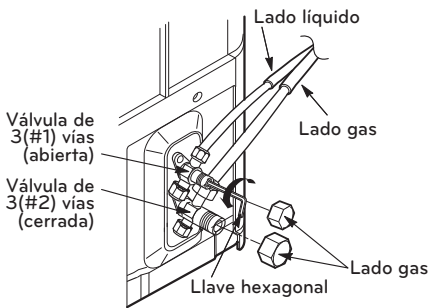

Evacuación

- 1 Una vez conocido que el sistema está libre de fugas, libere la presión del nitrógeno aflojando el conector de la manguera de carga en el cilindro de nitrógeno. Desconecte la manguera del cilindro cuando la presión alcance su estado normal.
- 2 Evacuación: conecte el extremo de la manguera de carga a la bomba de vacío y evacue la conexión de (l) y la unidad interior. Compruebe que la perilla "Lo" del colector esté abierta. Ponga en funcionamiento la bomba de vacío. Confirme que la perilla "Lo" de la válvula múltiple esté abierta. Después, ponga en funcionamiento la bomba de vacío.

El tiempo de funcionamiento de la evacuación varía con la longitud de los tubos y la capacidad de la bomba.

- El grado de vacío debe ser inferior a 0,8 Torr.

- Al alcanzar el vacío deseado, cierre la perilla "Lo" de la válvula múltiple y detenga la bomba de vacío.

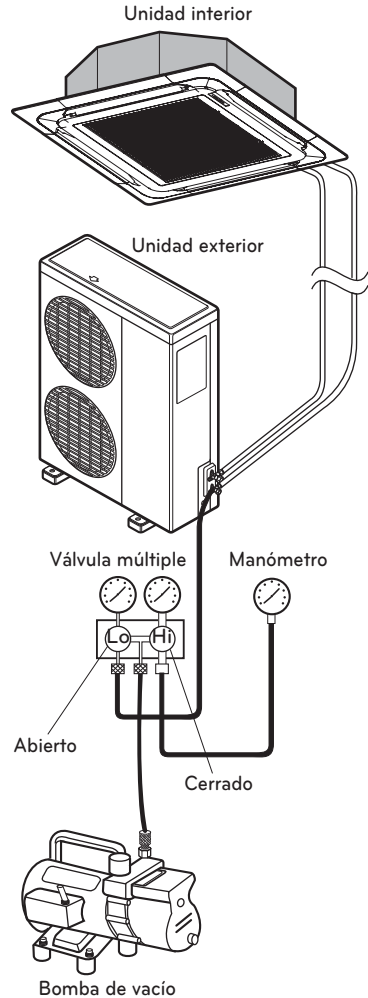

- 3 Una vez creado el vacío deseado, desconecte la bomba de vacío y abra la válvula del lado del líquido girándola en dirección izquierda con una llave de válvula de servicio.
- 4 Abra completamente la válvula del lado del gas girándola hacia la izquierda con una llave de válvula de servicio.
- 5 Retire lentamente la manguera de carga conectada al puerto de servicio del lado del gas (para liberar la presión).
- 6 Vuelva a colocar la tuerca abocinada y su tapa en el de servicio del lado del gas. Apriete la tuerca abocinada con una llave inglesa ajustable para evitar las fugas del sistema.
- 7 Vuelva a apretar la tapa de válvula en ambos lados y las válvulas de servicio del lado del gas y el líquido.

Prueba de Funcionamiento

PRECAUCIONES DURANTE LA PRUEBA DE FUNCIONAMIENTO

- La alimentación eléctrica inicial debe suministrar como mínimo el 90 % del voltaje nominal. En caso contrario, el acondicionador de aire no funcionará.



PRECAUCIÓN

- Á Para la prueba de funcionamiento, realice primero una operación de refrigeración, incluso durante una estación calurosa. Si se realiza primero una operación de calefacción, pueden surgir problemas con el compresor. Se debe prestar mucha atención.
- Ë Realice la prueba de funcionamiento durante más de 5 minutos sin fallos. (La prueba de funcionamiento se cancelará automáticamente 18 minutos después)

- La prueba de funcionamiento comienza pulsando al mismo tiempo durante 3 segundos el botón de comprobación de la temperatura de la habitación y el botón de retardo.
- Para cancelar la prueba de funcionamiento, pulse cualquier botón.

CUANDO ESTÉ FINALIZADA LA INSTALACIÓN, COMPRUEBE LOS SIGUIENTES PUNTOS

- Una vez finalizado el trabajo, asegúrese de medir y registrar las circunstancias de la prueba de funcionamiento y los datos almacenados de las mediciones.
- Los elementos de medición son: temperatura de la habitación, temperatura exterior, temperatura de succión, temperatura de soplado, velocidad del viento, volumen de viento, voltaje, corriente, presencia de vibraciones y ruidos anormales, presión de funcionamiento, temperatura de las tuberías y presión compresiva.
- En relación con la estructura y aspecto exterior, compruebe los siguientes puntos.
 - * La circulación de aire es adecuada?
 - * El drenaje es suave?
 - * El aislamiento térmico es completo? (tuberías del refrigerante y de drenaje)
 - * Existe alguna fuga de refrigerante?
 - * Funciona el interruptor del mando a distancia?
 - * Existe algún cableado defectuoso?
 - * Están flojos del tornillos de los terminales?

- M4.....118N.cm{12kgf.cm}
- M5.....196N.cm{20kgf.cm}
- M6.....245N.cm{25kgf.cm}
- M8.....588N.cm{60kgf.cm}

Conexión de la alimentación eléctrica

- Conecte el cable de alimentación al suministro eléctrico independiente. Es necesario un disyuntor.
- Haga funcionar la unidad durante quince minutos o más.

Evaluación del funcionamiento

- Mida la temperatura de entrada y salida del aire.
- Asegúrese de que la diferencia entre la temperatura de entrada y la de salida es superior a 8°C (refrigeración) o al contrario (calefacción).

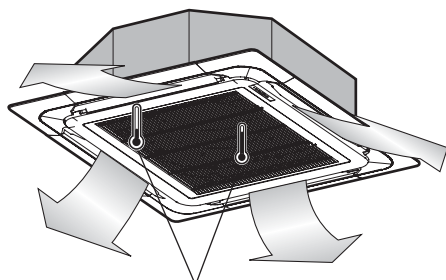

Termómetro

! PRECAUCIÓN

Después de confirmar las condiciones anteriores, prepare el cableado de la forma siguiente:

- Se debe contar siempre con una alimentación eléctrica individual y específica para el acondicionador de aire. En cuanto al método de cableado, siga las orientaciones del diagrama del circuito que encontrará en el interior de la tapa de la caja de control.
- Instala un interruptor disyuntor entre la fuente de alimentación y la unidad.
- Los tornillos que sujetan el cable en la caja de las conexiones eléctricas se pueden aflojar por las vibraciones a que está sometida la unidad durante el transporte. Compruébelos y asegúrese de que están apretados (si se aflojan se podría provocar la ignición de los cables).
- Especificación de la fuente de alimentación.
- Confirme que la capacidad eléctrica es suficiente.

! PRECAUCIÓN

- Asegúrese de que el voltaje inicial se mantiene durante más del 90 por ciento del voltaje nominal señalado en la placa del nombre.
- Confirme que la sección del cable es la misma que la señalada en las especificaciones de las fuentes de alimentación (Tenga en cuenta especialmente la relación entre longitud y sección).
- No olvide nunca instalar un ruptor de fugas cuando exista humedad.
- Una caída de tensión puede provocar los siguientes problemas:
 - Vibración de un interruptor magnético, daños en el punto de contacto del mismo, rotura de fusibles, perturbaciones en el funcionamiento normal de un dispositivo de protección contra sobrecargas.
 - No se suministra al compresor una alimentación eléctrica adecuada.

! NOTA**Ajuste de la selección de altura de techo**

Para más información, consulte el Manual del Propietario si desea ajustar la selección de altura de techo.

ENTREGA

Enseñe al cliente los procedimientos de funcionamiento y mantenimiento utilizando el manual de funcionamiento. (limpieza del filtro de aire, control de la temperatura, etc.)

Guía de instalación para el entorno costero



PRECAUCIÓN

- Las unidades de aire acondicionado no deben ser instaladas en áreas con presencia de gases corrosivos, como ácidos o alcalinos.
- No instale el producto donde pueda estar directamente expuesto al viento del mar (salitre). Podría causar la oxidación del producto. La oxidación, especialmente en las rebabas del condensador y del evaporador puede provocar el malfuncionamiento del producto o un funcionamiento ineficaz.
- En caso de instalar la unidad exterior cerca de un entorno costero, debe evitar la exposición directa al aire del mar. De lo contrario será necesario aplicar un tratamiento adicional anti-oxidación en el intercambiador de calor.

Selección de ubicación (unidad exterior)

Si desea instalar la unidad exterior cerca de la costa, evite la exposición directa al aire del mar. Instale la unidad exterior en el lado opuesto a la dirección del aire del mar.

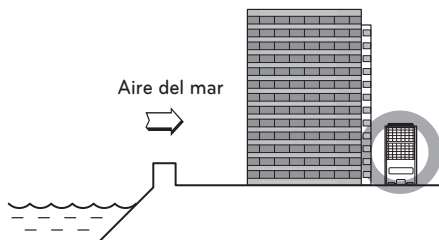
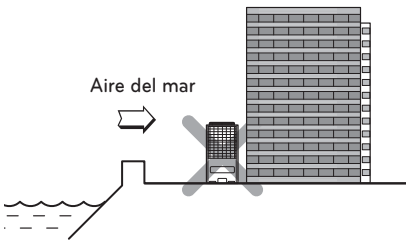

En caso de instalar la unidad exterior en el lado del aire del mar, coloque una barrera para evitar la exposición directa al aire del mar.

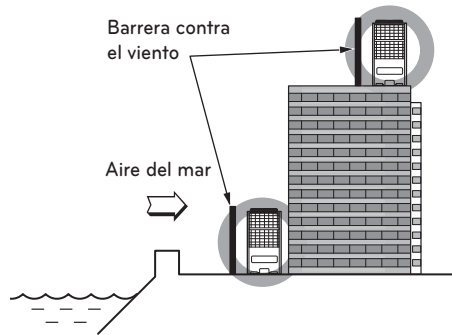

- Debe ser lo suficientemente fuerte para evitar el aire del mar, como fabricado de hormigón.
- La altura y ancho debe ser superior a un 150% de la unidad exterior.
- Debe mantener un espacio libre de más de 70 cm entre la unidad exterior y la barrera a fin de facilitar el flujo de aire.

Seleccione una ubicación con un buen drenaje.

- Si no le es posible cumplir las indicaciones proporcionadas en caso de realizar la instalación en un lugar costero, póngase en contacto con LG Electronics para solicitar el tratamiento adicional anti-oxidación.
- Periódicamente (más de una vez al año) lleve a cabo la eliminación de partículas de polvo y sal presentes en el intercambiador de calor mediante un poco de agua.

