

# MANUAL DE INSTALAÇÃO

## Condicionadores de ar do tipo cassete

- Favor ler o manual de instruções de uma forma completa antes de instalar este produto.
- Os trabalhos de instalação deverão ser efetuados de acordo com os padrões técnicos locais de instalação de fiação elétrica, por profissional qualificado.
- Favor guardar este manual de instalação para referência futura após tê-lo lido completamente.

**TIPO : Conduta Embutida – Baixa Pressão Estática**

# ÍNDICE

## Requisitos de Instalação

Precauções de Segurança....3

Introdução .....6

## Instalação

Seleção do melhor local .....7

Dimensões da abertura no tecto e localização dos pernos de suspensão .....8

Instalação da Unidade Interna.9

Ligação da Cablagem .....9

Nomes e funções das peças..10

Verificar a Drenagem.....11

Instalação do Controlo Remoto com Fios.....15

Nome e Função do Controlo Remoto com fios (Acessório) ...17

Montagem de Comutadores Dip....18

Configuração de Controlo de Grupo .....19

Como definir o E.S.P.? .....24

## Peças Necessárias

- Quatro parafusos tipo "A"
- Cabo de ligação
- Tubos: Lado do gás  
Lado do líquido  
(Consultar Dados sobre o Produto)
- Materiais de isolamento
- Tubo de drenagem adicional

## Ferramentas Necessárias

- Indicador de nível
- Chave de parafusos
- Berbequim eléctrico
- Perfuradora
- Tupia
- Chaves dinamométricas especificadas (diferente, dependendo do nº do modelo)
- Chave de fendas .....Meia união
- Um copo de água
- Chave de parafusos
- Chave hexagonal
- Detector de fugas de gás
- Bomba de vácuo
- Colector de medição
- Manual do proprietário
- Termómetro

# Precauções de Segurança

Para evitar lesões no utilizador ou noutras pessoas e danos materiais, devem ser seguidas as seguintes instruções.

- Leia as instruções antes de instalar o ar condicionado.
- Certifique-se de que observa as precauções especificadas aqui, já que estas incluem importantes pontos relacionados com a segurança.
- O funcionamento incorrecto pelo incumprimento das instruções irá causar danos ou avarias. A gravidade é classificada pelas seguintes indicações.



## AVISO

Este símbolo indica a possibilidade de morte ou lesões graves.



## CUIDADO

Este símbolo indica a possibilidade apenas de lesões ou danos materiais.

- Os significados dos símbolos utilizados neste manual são indicados a seguir.



**Não faça isto.**



**Siga as instruções.**

## AVISO

### Instalação

**Não use um disjuntor de circuito defeituoso ou com capacidade insuficiente. Use este aparelho com um circuito dedicado.**

- Existe risco de incêndio ou choque eléctrico.

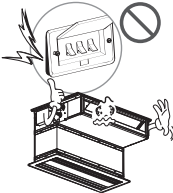

**Para trabalhos de electricidade, contacte o vendedor, o revendedor, um electricista qualificado ou um Centro de Assistência Autorizada.**

- Não desmonte ou repare o produto. Existe risco de incêndio ou choque eléctrico.

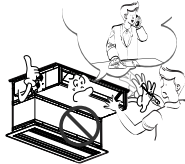

**Ligue sempre o produto à terra.**

- Existe risco de incêndio ou choque eléctrico.

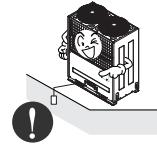

**Instale de forma segura o painel e a tampa da caixa de controlo**

- Existe risco de incêndio ou choque eléctrico.



**Instale sempre um circuito dedicado e um disjuntor.**

- Uma cablagem ou instalação incorrecta podem causar incêndios ou choques eléctricos.

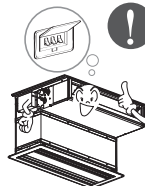

**Use um disjuntor ou fusível com a classificação correcta.**

- Existe risco de incêndio ou choque eléctrico.

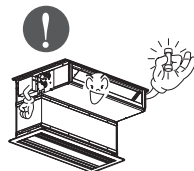

**Não modifique ou aumente o cabo eléctrico.**

- Existe risco de incêndio ou choque eléctrico.

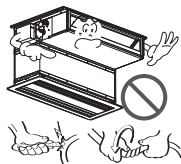

**Não deixe o ar condicionado funcionar durante muito tempo, se a humidade for muito elevada e se uma porta ou janela estiver aberta.**

- A humidade pode condensar e molhar ou danificar os móveis.



**Tenha cuidado ao desembalar e instalar o produto.**

- As extremidades afiadas podem causar danos. Tenha cuidado especialmente com as arestas da caixa, e com as aletas do condensador e do evaporador.



**Para a instalação, contacte sempre o vendedor ou um Centro de Assistência Autorizado.**

- Existe risco de incêndio, choque eléctrico, explosão ou danos.



**Não instale o produto num suporte de instalação defeituoso.**

- Tal pode causar lesões, acidentes ou danos no produto.



**Certifique-se de que a área de instalação não se deteriora com o passar dos anos.**

- Se a base abater, o ar condicionado pode cair com a mesma, causando danos materiais, a avaria do produto ou lesões pessoais.

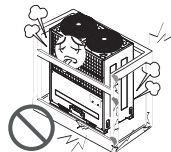

**Usar bomba de vácuo ou gás inerte (azoto) quando fizer teste de fugas ou purga por ar. Não comprimir o ar ou oxigénio e não usar gases inflamáveis. Caso contrário, pode causar incêndio ou explosão.**

- Existe risco de morte, lesões, incêndio ou explosão.

## ■ Operação

**Não armazene nem use gases inflamáveis ou combustíveis perto do produto.**

- Existe risco de incêndio ou avaria do produto.



**⚠ CUIDADO**

**■ Instalação**

**Inspeccione as fugas de gás (refrigerante) após a instalação ou reparação do produto.**

- Os baixos níveis de refrigerante podem causar a avaria do produto.

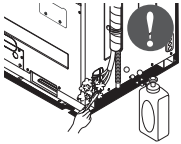

**Instale a mangueira de drenagem para garantir que a água é devidamente drenada para fora.**

- Uma ligação incorrecta pode causar o derramamento de água.

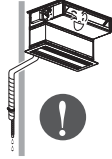

**Mantenha o nível mesmo ao instalar o produto.**

- Para evitar vibrações ou fugas de água.

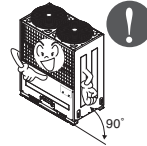

**Não instale o produto num local onde o ruído ou o ar quente da unidade externa possam perturbar os vizinhos.**

- Tal pode causar problemas para os seus vizinhos.



**O produto deve ser levantado e transportado por duas ou mais pessoas.**

- Evite lesões pessoais.



**Não instale o produto onde este fique directamente exposto a ventos do mar (com salitre).**

- Tal pode causar a corrosão do produto. A corrosão, particularmente no condensador e nas aletas do evaporador, pode causar o mau funcionamento do produto ou uma operação ineficiente.

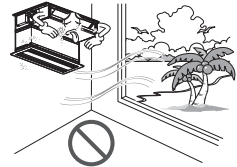

**Se ingerir o líquido das pilhas, escove os seus dentes e consulte um médico. Não use o controlo remoto se as pilhas tiverem derramado.**

- Os químicos contidos nas pilhas podem causar queimaduras ou outros problemas de saúde.



# Introdução

## Símbolos Utilizados neste Manual



Este símbolo alerta-o para o risco de choque eléctrico.



Este símbolo alerta-o para perigos que podem causar danos ao ar condicionado.

**NOTA**

Este símbolo indica notas especiais.

## Características

### Tipo Conduta Incorporada

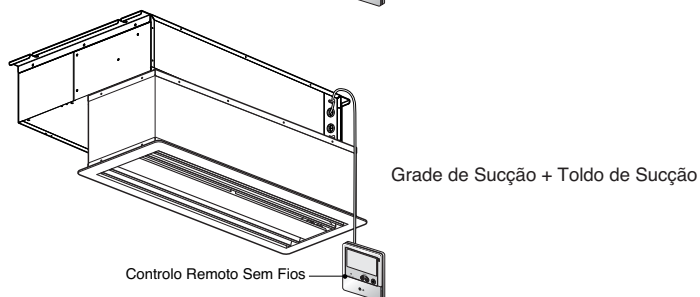
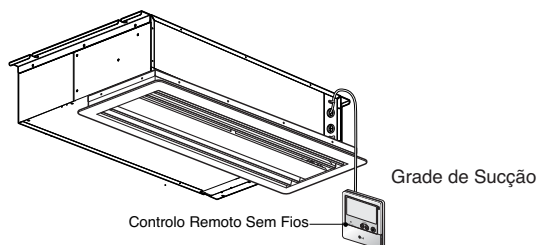

# Instalação

## Seleção do melhor local

### Unidade interna

Instale o ar condicionado numa localização que satisfaça as seguintes condições.

- local deve suportar facilmente uma carga que exceda em quatro vezes o peso da unidade interna.
- local deve permitir inspeccionar a unidade, tal como na figura.
- local onde fica a unidade deve estar nivelado.
- local deve poder ser facilmente ligado à unidade interna.
- Um local onde a unidade não seja afectada por ruído eléctrico.
- Um local com circulação de ar adequada na divisão.
- Não deve existir qualquer fonte de calor ou vapor perto da unidade.

Confirme o bom posicionamento entre a unidade e os pernos de suspensão.

- Instalação da abertura no tecto, para limpar o filtro ou efectuar assistência por baixo do produto.

(Comprimento: mm)

Capacidade(Btu/h)	A	B
7/9/12/15k	600	900
18/24k	600	1100

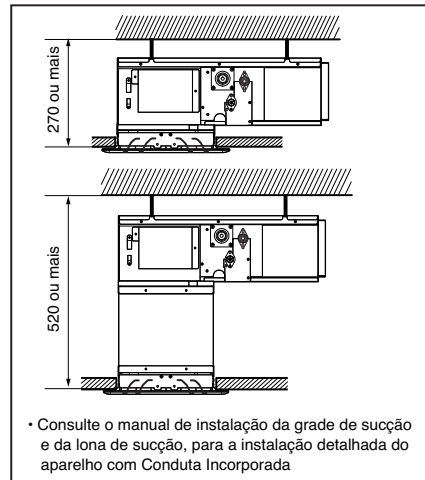
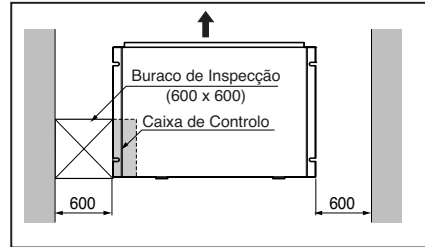
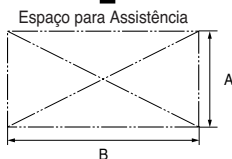
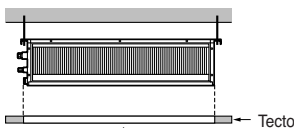
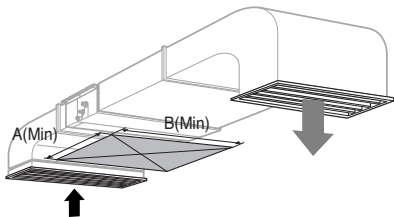

### Tipo Conduta Incorporada

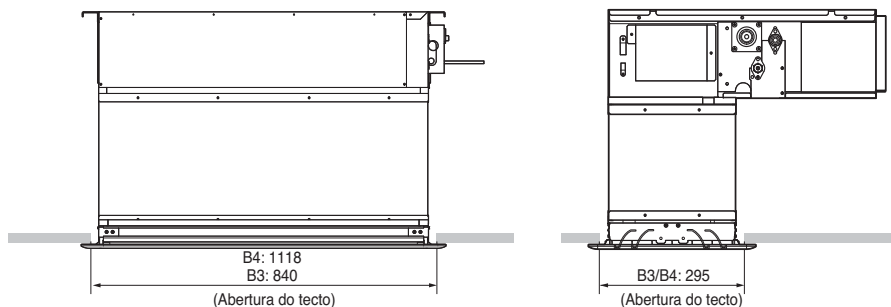

## Dimensões do tecto e localização dos pernos de suspensão

### Instalação da Unidade

Instale a unidade correctamente, acima do tecto.

#### CASO 1

##### POSIÇÃO DO PERNO DE SUSPENSÃO

- Aplique uma união de lona entre a unidade e a conduta, para evitar vibração desnecessária.
- Aplique um acessório de filtro no orifício de retorno do ar.

(Unit:mm)

Dimensões Capacidade(Stu/h)	Dimensões									
	A	B	C	D	E	F	G	H	I	J
7/9/12/15k BTU/h	850	900	383	575	93	190	21	795	163	820
18/24k BTU/h	1130	1180	383	575	93	190	21	1065	163	1100

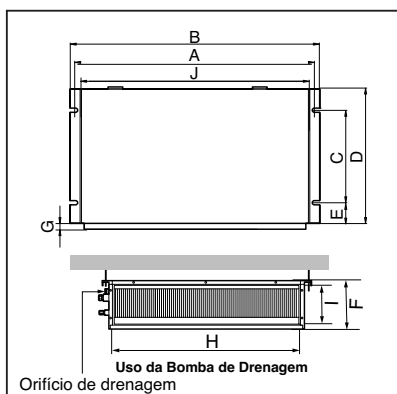

#### CASO 2

- Instale a unidade a inclinar para o lado do orifício de drenagem, conforme a figura, para uma drenagem fácil da água.

##### POSIÇÃO DO PERNO DA CONSOLA

- Um local onde a unidade fique nivelada e possa suportar o peso da unidade.
- Um local onde a unidade possa suportar a sua vibração.
- Um local onde a assistência possa ser facilmente realizada.

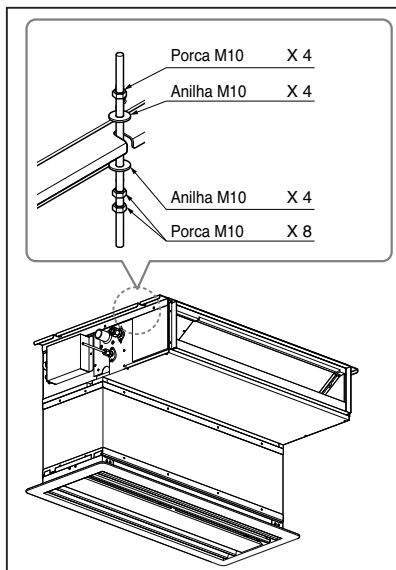

## Instalação da Unidade Interna

- Seleccione e marque a posição dos parafusos de fixação.
- Perfure o orifício para instalar a âncora à face do tecto.

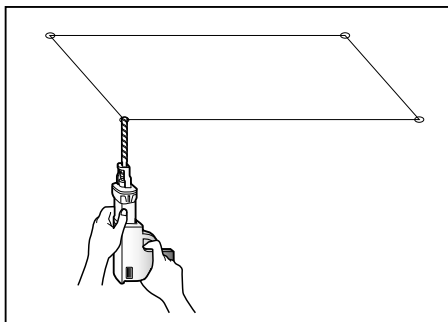

**⚠ CUIDADO:** Aperte a porca e o parafuso para evitar a queda da unidade.

- Insira a âncora e a anilha nos pernos de suspensão, para bloquear ao tecto os pernos de suspensão.
- Monte os pernos de suspensão firmemente à âncora.
- Aperte as placas de instalação aos pernos de suspensão (ajustar aproximadamente o nível), utilizando porcas, anilhas e arruelas de pressão.

### Antiga construção      Nova construção

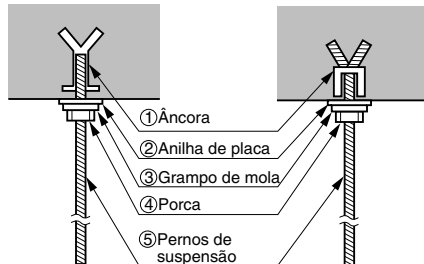

## Ligação da Cablagem

- Ligue os fios individualmente ao terminal do paine de controlo, de acordo com a ligação da unidade externa.
- Certifique-se de que a cor dos fios da unidade externa e o nº do terminal são os mesmos que na unidade interna.

### Séries B3/B4

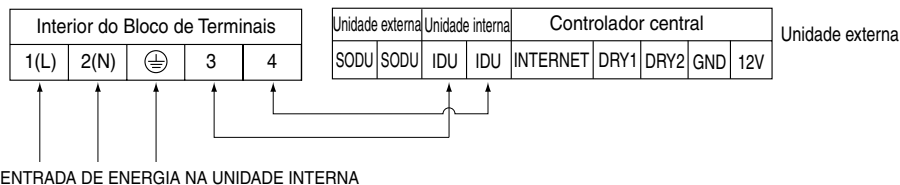

**⚠ AVISO :** Certifique-se de que os parafusos do terminal não podem soltar-se.

**⚠ CUIDADO :** O cabo de potência ligado à unidade deve ser seleccionado de acordo com as seguintes especificações.

## Nomes e funções das peças

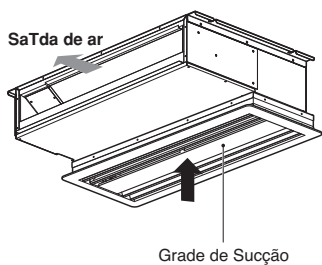

• Tipo conduta incorporada com Grade de Sucção.

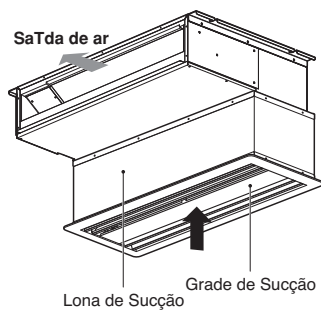

• Tipo conduta incorporada com Grade de Sucção e Lona de Sucção.

### ■ Séries B3/B4: Assistência à Caixa de Controllo Tipo Conduta Incorporada

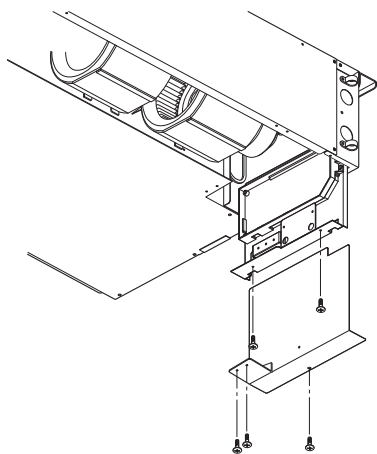

**ISOLAMENTO, OUTROS**

Isole completamente a junta e os tubos.

**ISOLAMENTO TÉRMICO**

Todo o isolamento térmico tem de estar em conformidade com os requisitos locais.

**UNIDADE INTERNA**

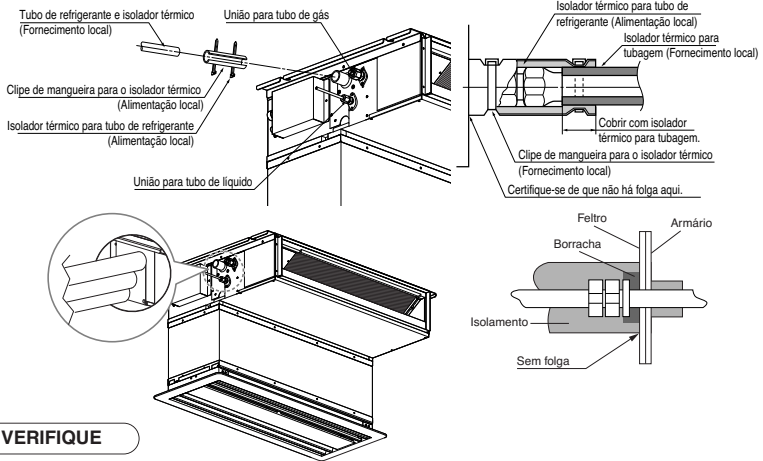

**TESTE E VERIFIQUE**

■ **Depois concluídos todos os trabalhos, verifique os trabalhos e o funcionamento.**

- Distribuição de ar ..... A circulação do ar é boa?
- Drenagem ..... A drenagem é fluida e não condensa?
- Fuga de gás ..... A ligação da tubagem está correcta?
- Cablagem ..... A ligação da cablagem está correcta?
- Parafuso de bloqueio ..... O parafuso de bloqueio do compressor está solto?
- Isolamento ..... A unidade está completamente isolada?
- Terra ..... A unidade está ligada à terra com segurança?

**Verificar a Drenagem**

**1. Remover o Filtro de Ar.**

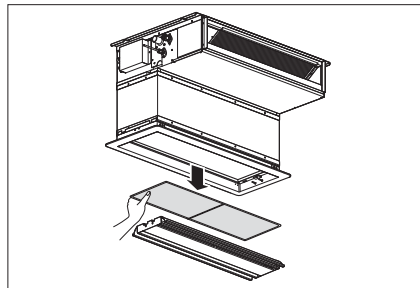

**2. Verificar a drenagem.**

- Pulverize um ou dois copos de água no evaporador.
- Certifique-se de que a água flui para a mangueira de drenagem da unidade interna sem qualquer fuga.

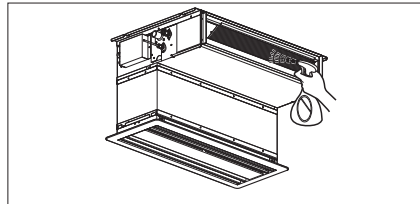

## CUIDADO

1. Instalar com inclinação a unidade interna é muito importante para a drenagem do ar condicionado tipo conduta.
2. A espessura mínima do isolamento para os tubos de ligação será de 19mm.

### Vista da frente

- A unidade deve ficar na horizontal ou inclinada para a mangueira de drenagem ligada quando terminar a instalação.

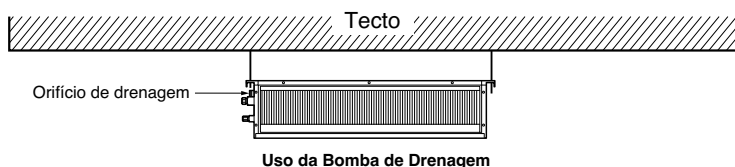

## Tube de Drenagem

- O tubo de drenagem deve ter uma inclinação para baixo (1/50 a 1/100): certifique-se de que não existe uma inclinação para cima e para baixo, para evitar um fluxo reverso.
- Durante a ligação do tubo de drenagem, tenha cuidado para não exercer uma força extra na porta de drenagem da unidade interna.
- O diâmetro externo da ligação de drenagem à unidade interna é de 32mm.

Material da tubagem: Tubo e uniões do tubo em cloreto de polivinil VP-25

- Certifique-se de que instalou o isolamento térmico na tubagem de drenagem.

Material de isolamento térmico: Espuma de polietileno com espessura superior a 8 mm.

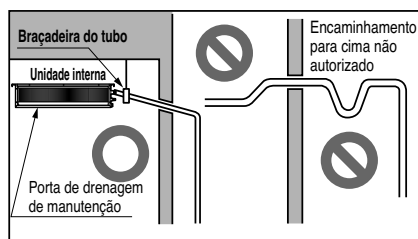

### Teste de drenagem

O ar condicionado utiliza uma bomba de drenagem para drenar a água.

Use o seguinte procedimento para testar a operação da bomba de drenagem:

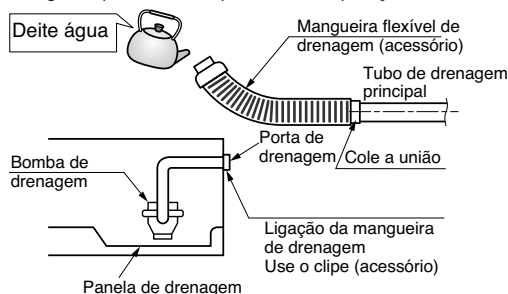

- Ligue o tubo de drenagem principal para o exterior e deixe-o provisoriamente, até o teste começar a chegar ao fim.
- Deite água na mangueira flexível de drenagem e verifique se a tubagem apresenta fugas.
- Certifique-se de que a bomba de drenagem funciona normalmente e se apresenta algum ruído quando a cablagem eléctrica estiver concluída.
- Quando o teste estiver concluído, ligue a mangueira de drenagem flexível à porta de drenagem da unidade interna.



**CUIDADO:** A mangueira flexível de drenagem que foi fornecida não deve ser curvada nem aparafusada. Uma mangueira curvada ou aparafusada pode causar uma fuga de água.

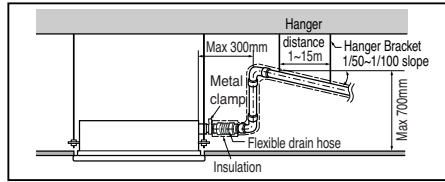

**CUIDADO:**

Depois de confirmar as condições anteriores, prepare a cablagem da seguinte forma:

- 1) Nunca deixe de ter um circuito de energia individual específico para o ar condicionado. Para o método de cablagem, oriente-se pelo diagrama do circuito no interior da cobertura da caixa de controlo.
- 2) Instale um disjuntor de circuito entre a fonte de alimentação e a unidade.
- 3) Os parafusos que apertam a cablagem na caixa das ligações eléctricas podem ficar soltos com as vibrações às quais a unidade está sujeita durante o transporte. Inspeccione-os e certifique-se de que estão bem apertados. (Se estiverem soltos, tal pode causar a combustão dos fios.)
- 4) Especificações da fonte de alimentação
- 5) Verifique se a capacidade eléctrica é suficiente.
- 6) Certifique-se de que a voltagem de arranque é mantida em mais de 90 por cento da voltagem nominal marcada na placa.
- 7) Verifique se a espessura do cabo é a indicada nas especificações da fonte de alimentação. (Verifique particularmente a relação entre o comprimento e a espessura do cabo.)
- 8) Nunca deixe de instalar um disjuntor de fuga onde estiver húmido ou molhado.
- 9) Os seguintes problemas podem ser causados por uma queda da voltagem.
  - Vibração de um interruptor magnético, danos no ponto de contacto, quebra do fusível, alteração do funcionamento normal de um dispositivo de protecção contra sobrecarga.
  - A corrente de arranque correcta não é dada pelo compressor.

**TRANSFERÊNCIA**

Ensine o cliente sobre os procedimentos de operação e manutenção, utilizando o manual de utilização. (limpeza do filtro de ar, controlo da temperatura, etc.)

**Acessórios Padrão**

Nome	Ablassschlauch	Braçadeira de metal	Unterlegscheibe für Aufhängung	Klemme (Zugband)	Isolierung für Montage	(Andere)
Quantidade	1 St.	2 St.	8 St.	4 St.	1 Satz	
Form					 für Gasrohr   für Flüssigkeitsrohr	• Benutzerhandbuch • Montageanleitung

## INSTALAÇÃO DO CONTROLO REMOTO COM FIOS

- Como o sensor de temperatura ambiente está no controlo remoto, a caixa do controlo remoto deve estar instalada num local afastado da luz solar directa, de muita humidade e da entrada directa de ar frio, para manter uma temperatura ideal. Instale o controlo remoto a cerca de 5 pés (1,5m) acima do chão, numa área com boa circulação do ar, a uma temperatura média.

### Não instale o controlo remoto num local onde este possa ser afectado por:

- Arames ou pontos mortos entre as portas e nos cantos.
- Ar quente ou frio das condutas.
- Calor irradiado pelo sol ou por aparelhos.
- Tubos ocultos e chaminés.
- Áreas sem controlo, como uma parede exterior atrás do controlo remoto.
- Este controlo remoto está equipado com um visor LED de sete segmentos.

Para a visualização correcta do LED do controlo remoto, este deve estar correctamente instalado, como na Fig.1. (A altura standard é de 1,2~1,5 m do nível do chão.)

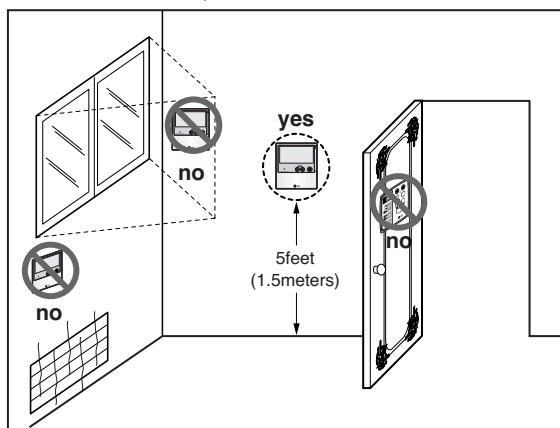
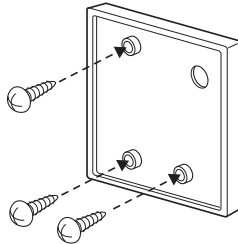

Fig.1 Locais típicos para o controlo remoto

## Instalação do Controlo Remoto com Fios

### 1. Fixe firmemente usando os parafusos fornecidos após colocar a placa do controlo remoto no local pretendido.

- Coloque a placa de modo a não a dobrar pois a configuração pode ficar deficiente se a placa de configuração dobrar. Configure a placa do controlo remoto para que se ajuste à caixa de ligação.



### 2. Pode configurar o controlo remoto com fios em três direcções.

- Direcções de Configuração: A superfície da parede de ligação, para cima, para a direita.
- Se configurar o cabo do controlo remoto para o lado direito e para cima, deve configurar o mesmo após remoção do guia cabos.

※ Remova a ranhura guia com o objecto comprido

- 1 Regeneração da superfície da parede
- 2 Ranhura guia da parte superior
- 3 Ranhura guia direita

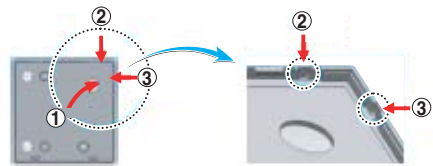

<Ranuras guia dos cabos>

### 3. Fixe a parte superior do controlo remoto à placa de configuração junto à superfície da parede, como na figura abaixo e em seguida, ligue pressionando a parte inferior.

- Não deixe nenhum espaço entre o controlo remoto e as placas superior e inferior, direita e esquerda de configuração.

<Ordem de conexão>

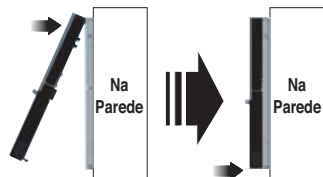

Quando separar o controlo remoto da carta de configuração, como na figura abaixo, depois de a inserir no furo de separação inferior com uma chave de parafusos, rode no sentido dos ponteiros do relógio para remover o comando.

- Existem dois furos separados. Separe os mesmos um de cada vez.
- Cuidado para não danificar os componentes interiores durante a separação

<Ordem de separação>

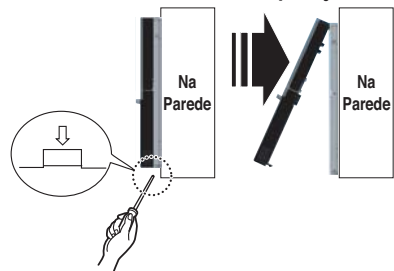

4. Ligue a unidade interior e o controlo remoto usando o cabo de ligação.

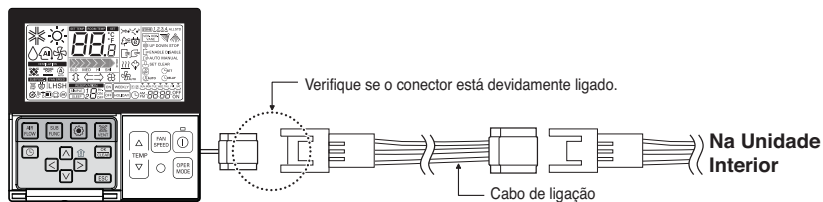

5. Use um cabo de extensão se a distância entre o controlo remoto e a unidade interior for superior a 10m.

**⚠ ATENÇÃO**

Quando instala o controlo remoto com fios, não o enterre na parede.

(Pode danificar o sensor de temperatura.)

Não instale o cabo a uma distancia superior a 50m.

(Pode provocar erros de comunicação.)

- Quando instala o cabo de extensão, verifique a direcção de ligação do conector do controlo remoto e do produto para obter uma correcta instalação.
- Se instalar o cabo de extensão em direcção oposta, o conector não irá conectar-se
- Especificações do cabo de extensão: 2547 1007 22# 2 centro 3 protecção 5 ou superior.

## Nome e Função do Controlo Remoto com fios (Acessório)

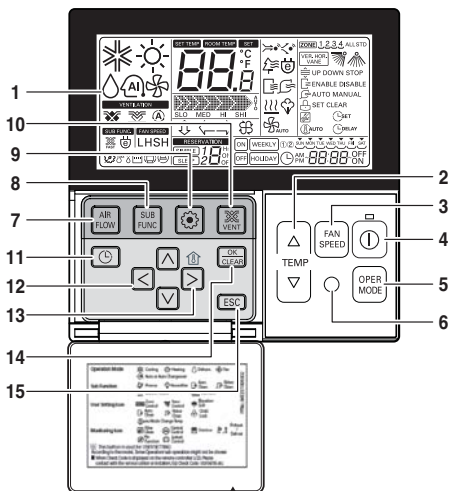

Coloque a etiqueta informativa no lado de dentro da porta.  
Escolha o idioma indicado ao seu país.

1. **Ecrã de indicação de Utilização**
2. **Botão de configuração de temperatura**
  - Irá configurar não a temperatura da divisão mas sim a do ar de saída.
3. **Botão de velocidade da ventoinha**
  - Existem 3 Velocidades da Ventoinha
  - A Velocidade Média e Baixa são iguais
4. **TECLA ON/OFF (Ligar/Desligar)**
5. **Botão de Seleção do modo de operação**
6. **Receptor do controlo remoto sem fios**
  - Alguns equipamentos não recebem os sinais sem fios.
7. **Botão de Fluxo de Ar**
8. **Botão de Subfunção**
9. **Botão de definição da função**
10. **Botão de ventilação**
11. **Reserva**
12. **Botão cima, baixo, esquerda, direita**

Para verificar a temperatura interior, carregue na tecla.
13. **Botão de temperatura da divisão**
  - Apresenta apenas a temperatura da divisão percebida pelo controlo remoto.
  - Não existe controlo da temperatura da divisão.
  - No caso de ser uma unidade de entrada de ar fresco, irá apresentar apenas a temperatura ao redor do controlo remoto.
14. **TECLA CONFIGURAR/CANCELAR**
15. **Botão Sair**

\* Algumas funções podem não estar operacionais ou visíveis dependendo do tipo de produto.

\* Irá apresentar um valor estranho na temperatura da divisão caso o controlo remoto com fios não esteja conectado.

Modelo: PQRCVSL0 (Cor Preta)  
PQRCVSL0QW (Cor Branca)

## Montagem de Comutadores Dip

	Função	Descrição	Definições Desligadas	Definições Ligadas	Padrão
SW1	Comunicação	N/A (Padrão)	-	-	Off
SW2	Ciclo	N/A (Padrão)	-	-	Off
SW3	Grupo de controlo	Seleção do Principal e Secundário	Principal	Secundário	Off
SW4	Modo de Contacto Seco	Seleção do Modo de Contacto Seco	Seleção do controlo remoto com/sem fios no modo de utilização Manual ou Automático	Auto	Off
SW5	Instalação	Ventilação Contínua	Operação de Remoção Contínua	-	Off
SW6	Ligação de aquecimento	N/A	-	-	Off
SW7	Ligação do Ventilador	Seleção da Ligação do Ventilador	Remoção das Ligações	em Funcionamento	Off
	Seleção de ventoinha (Consola)	Seleção da direcção da Ventoinha para cima/baixo	Ventoinha superior + Ventoinha inferior	Apenas Ventoinha Superior	
	Seleção da Região	Seleção de região tropical	Modelo Geral	Modelo Tropical	
SW8	Etc.	Peças sobresselentes	-	-	Off

### ATENÇÃO

Para os modelos Multi V, comutadores Dip 1, 2, 6, 8 têm de estar DESLIGADOS.

## Configuração de Controlo de Grupo

### 1. Controlo de grupo 1

#### ■ Controlo remoto com fios 1 + unidades interiores

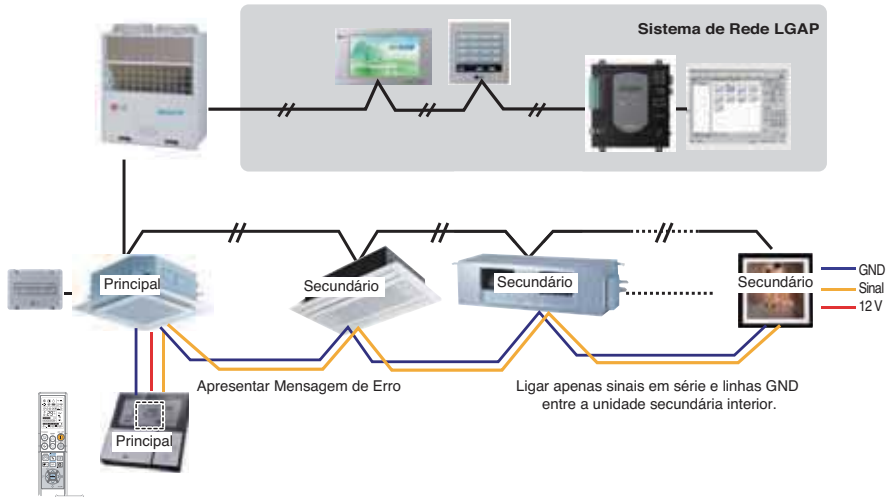

#### ■ Comutador DIP no PCB (Unidades interiores tipo Conduta e Cassete)

##### ① Configuração Principal - Nr. 3 Desligado



##### ② Configuração Secundária - Nr. 3 Ligado



1. É possível ligar até 16 unidades interiores (Max) por cada controlo remoto com fios.  
Defina apenas uma unidade interior como Principal e as restantes como secundárias.
2. É possível ligar todo o tipo de unidades interiores.
3. É possível utilizar controlo remoto sem fios simultaneamente
4. É possível ligar o Contacto Seco e o Controlador Central em simultâneo.
  - A unidade Principal interior consegue reconhecer apenas o Contacto Seco e o Controlador central.
  - No caso de controlo Central e de Grupo em Simultâneo, é possível conectar unidades interiores series2 ou mais recentes desde Feb. 2009.
  - Caso se trate de uma configuração de controlo Central, este poderá controlar as unidades interiores após configurar apenas o endereços da unidade principal interior.
  - A unidade secundária interior irá funcionar da mesma da unidade interior principal.
  - A unidade secundária interior não pode ser controlada individualmente pelo controlador Central
  - Alguns controlos remotos não funcionam com o Contacto Seco e Controlador central em simultâneo  
Contacte-nos para mais informações relativas a este assunto.

**5. Se ocorrer um erro na unidade interior, é apresentado no controlo remoto com fios.**

Excepção de erro na unidade interior, apenas um controlo possível na unidade interior.

**6. No caso de controlo em grupo, estará limitado às funções da unidade interior.**

- Selecção das opções de operação (stop/modo/temperatura)
- Controlo do fluxo de força (forte/médio/fraco)
- Não é possível em algumas funções.

\* A configuração da Unidade interior Principal/Secundária pode ser efectuada Utilizando um Interruptor PCB Dip.

\* É possível conectar unidades interiores desde Feb. 2009.  
Caso contrário, por favor contacte a LGE.

⚠ Pode ser a causa de avarias quando não estão definidas as opções principal e secundário.

## 2. Controlo de grupo 2

### ■ Controlos remoto com fios + Unidades interiores

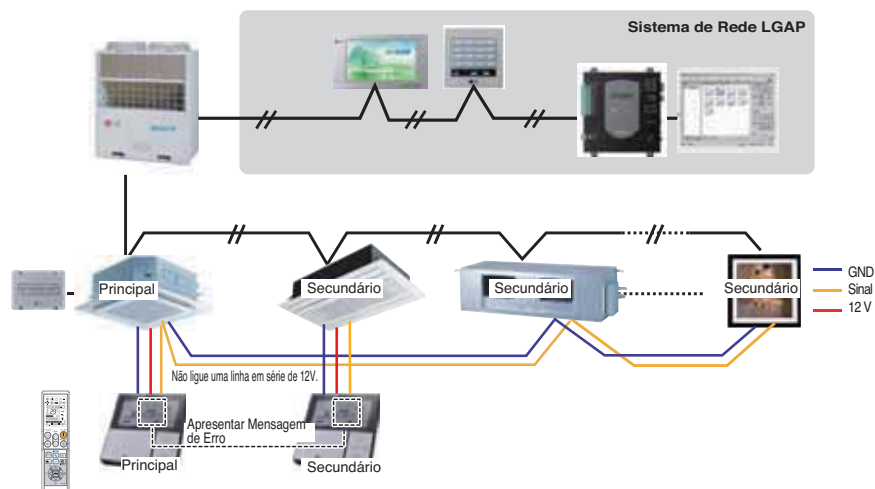

**\* É possível controlar N unidades interiores por controlo remoto com fios de M unidades (M+N≤17 Unidades)**

Configure apenas uma unidade interior como Principal e as restantes como secundárias.  
Configure apenas um controlo remoto com fios como Principal, e os restantes como secundários.  
Para outros casos que não este, o procedimento é o mesmo que o Grupo de Controlo 1.

### 3. Controlo de grupo 3

■ **Conexão misturada entre unidades interiores e Unidades de Fornecimento de Ar Fresco**

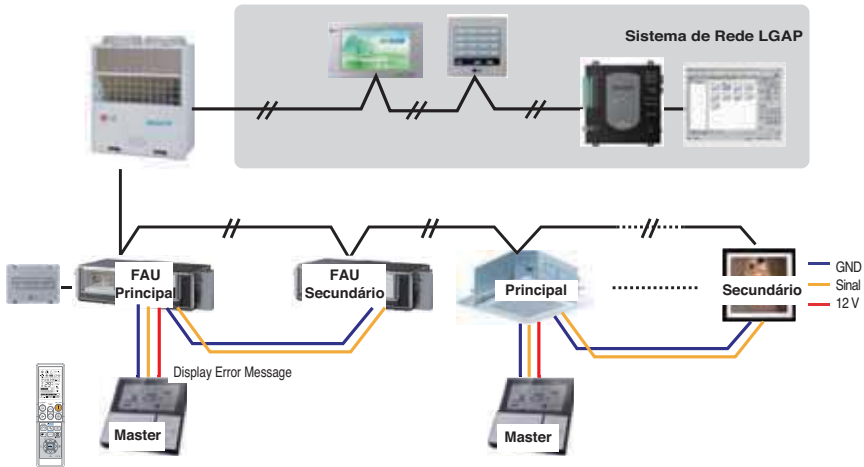

\* **Caso efectue a conexão de unidades interiores standard e Unidades de Fornecimento de Ar Fresco, Separe as mesmas com unidades standard.**  
(Devido às diferentes configurações de temperatura.)

\* **Caso contrario, é o mesmo controlo de Grupo 1**

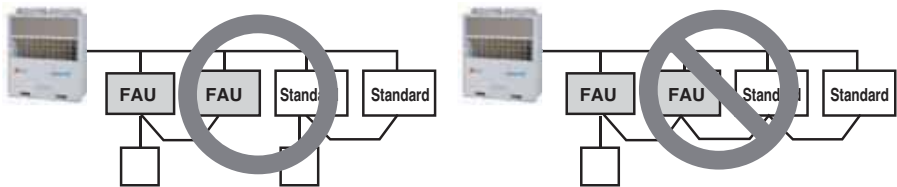

\* FAU : Unidade de Fornecimento de Ar Fresco  
Standard: Unidade Interior Standard

## 4. 2 Controlo Remoto

### ■ Controlo remoto com fios 2 + Unidade interior 1

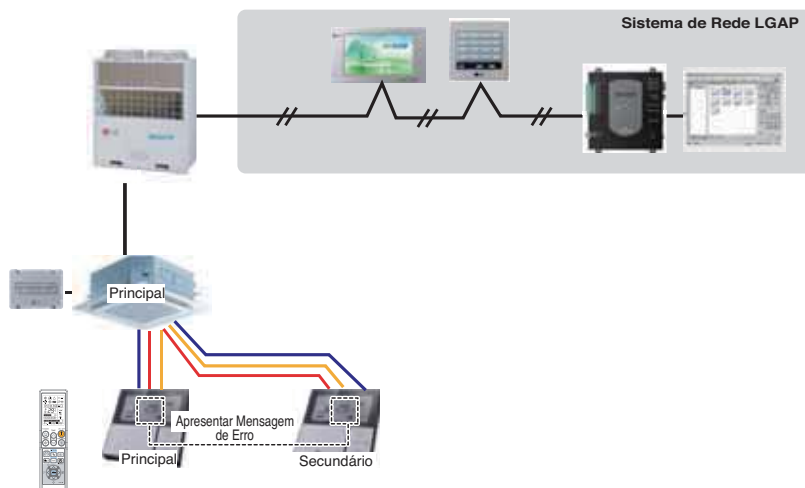

1. É possível ligar dois controlos remoto com fios numa unidade interior.
2. Pode ligar dois controlos remotos em todas as unidades interiores.
3. É possível utilizar o controlo remoto sem fios em simultâneo
4. É possível ligar o Contacto Seco e o Controlador Central em simultâneo
5. A unidade interior consegue reconhecer apenas o Contacto Seco e o Controlador central.
6. Não existem limites na função da unidade interior.

\* Podem estar ligados no máximo 2 controlos remotos com fios numa unidade interior.

## 5. Acessórios para configurações de controlo em grupo

É Possível configurar um controlo em grupo utilizando os seguintes acessórios.

Unidade interior 2 EA +Controlo remoto com fios	Unidade interior 1 EA +Controlo remoto com fios 2EA
<p>✳ Cabo PZCWRCG3 utilizado para ligação</p> <p>The diagram illustrates the PZCWRCG3 cable configuration. It features a ceiling-mounted indoor unit labeled 'Principal' and a wall-mounted indoor unit labeled 'Secundário'. A cable labeled 'PZCWRCG3' connects the ceiling unit to the wall unit. A separate cable connects the wall unit to a remote control labeled 'Principal'.</p>	<p>✳ Cabo PZCWRC2 utilizado para ligação</p> <p>The diagram illustrates the PZCWRC2 cable configuration. It features a ceiling-mounted indoor unit connected to two wall-mounted indoor units, one labeled 'Principal' and the other 'Secundário'. A single cable labeled 'PZCWRC2' branches out from the ceiling unit to connect to both wall units.</p>

## Como definir o E.S.P.?

Esta função decide qual a velocidade do ar para cada nível, sendo o objectivo desta função facilitar a instalação.

- Se configurou o ESP incorrectamente, o ar condicionado pode não funcionar correctamente.
- Esta configuração deve ser efectuada por um técnico certificado.

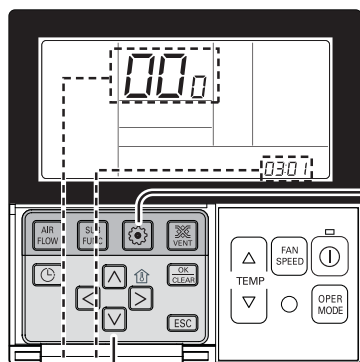

Código de função,  
Código ESP

Valor ESP

**1** Se pressionar mais do que 3 segundos entra no modo de configuração do controlo remoto.   
- Se pressionar uma vez mais, irá entrar no modo de configuração do utilizador. Por favor pressione durante mais do que 3 segundos para se certificar.

**2** Se entrar no modo de configuração ESP utilizando o botão de configuração, irá indicar como abaixo na figura

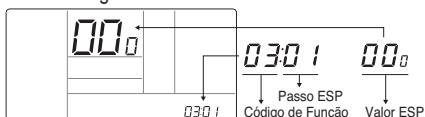

**3** Selecciona a velocidade da ventoinha ESP pressionando os botões . (01: muito baixo, 02: baixo, 03: médio, 04: elevado, 05: Máximo)

0301

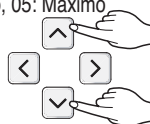

**4** Entre na configuração de valores ESP pressionando o botão . (é 000 quando é entregue do fabricante.)

0301 000

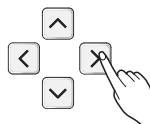

**5** Pressione o botão para configurar o valor ESP. (é possível configura o valor ESP de 1 a 255, sendo 1 o mais pequeno e 255 o maior.)

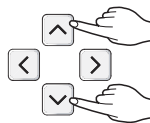

- Quando configura o valor ESP no produto sem verificar a função de força de ar, pode não funcionar.

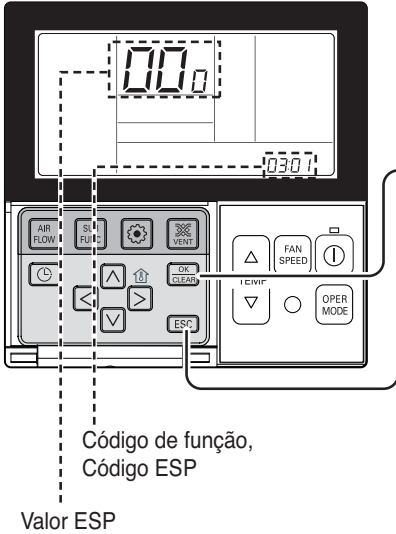

**6** Seleccione a velocidade ESP da ventoinha utilizando o botão ◀ ▶ e o valor de configuração ESP, como Nr. 4 e 5, que corresponde a cada fluxo de ar.

**7** Pressione o botão  para guardar .



**8** Pressione o botão  para sair.

- \* Depois da instalação, sai automaticamente do modo de instalação se nenhum botão for pressionado durante 25 segundos.
- \* Quando sai sem pressionar o botão configurar, o valor introduzido não é válido.

- Tenha cuidado para não alterar o valor ESP para cada fluxo de ventilação.
- Para alguns produtos com configurações muito baixas/máximas a configuração de valores ESP não funciona.
- O valor ESP está disponível para valores específicos pertencentes ao produto.

**ARNU07GB3G2+PBSGB30(Acc'y), PBSC30(Acc'y)**

**ARNU09GB3G2+PBSGB30(Acc'y), PBSC30(Acc'y)**

**ARNU12GB3G2+PBSGB30(Acc'y), PBSC30(Acc'y)**

**ARNU15GB3G2+PBSGB30(Acc'y), PBSC30(Acc'y)**

(Unidade: CMM)

Valor de Configuração	Pressão Estática(mmAq(Pa))				
	0(0)	1(10)	2(20)	3(30)	4(40)
60	6.29	3.03	0.93	-	-
65	6.61	4.84	1.52	-	-
70	7.69	5.64	2.18	0.79	-
75	8.19	6.28	2.81	0.85	-
80	8.91	7.43	4.96	1.58	-
85	9.51	8.14	5.91	2.75	0.95
90	10.21	8.76	6.79	3.41	1.36
95	10.83	9.62	8.11	5.48	2.61
100	11.31	10.55	9.02	6.12	3.31
105	11.84	11.19	9.99	8.28	5.32
110	12.68	11.88	10.38	9.16	6.92
115	13.19	12.22	11.55	10.21	8.23

**ARNU18GB4G2+PBSGB40(Acc'y), PBSC40(Acc'y)**

**ARNU24GB4G2+PBSGB40(Acc'y), PBSC40(Acc'y)**

(Unidade: CMM)

Valor de Configuração	Pressão Estática(mmAq(Pa))				
	0(0)	1(10)	2(20)	3(30)	4(40)
75	10.32	7.68	3.55	-	-
80	11.06	8.77	4.71	1.38	-
85	11.84	10.02	6.95	2.16	-
90	12.73	10.74	8.26	4.73	1.25
95	13.47	12.13	9.93	6.74	2.73
100	14.16	13.25	10.51	8.41	3.65
105	15.29	14.11	12.31	9.83	6.21
110	16.09	14.77	13.49	10.39	8.32
115	16.91	15.88	14.48	12.77	9.92
120	17.81	16.88	15.15	13.98	10.85
125	18.55	17.84	16.12	15.13	12.97
130	19.01	18.55	17.33	16.28	14.59

**Nota:**

1. A tabela anterior apresenta a correlação entre as taxas de ar e o E.S.P.
2. O E.S.P. é obtido ao subtrair as perdas da bobina no motor instalado de fábrica
3. O E.S.P. pode ser superior ao máximo indicado na tabela, mas a unidade terá o problema de congelamento da bobina.

