

MANUALE DI INSTALLAZIONE CONDIZIONATORE D'ARIA

- Prima di installare il prodotto, leggere completamente questo manuale di installazione.
- L'installazione deve essere eseguita in conformità con le norme nazionali per le connessioni solo da parte di personale autorizzato.
- Dopo avere letto il manuale di installazione conservarlo in un luogo sicuro.

TIPO: ART COOL Mirror

INDICE

Lavori di installazione

Installazione Componenti.....3

Precauzioni di sicurezza4

Installazione

Scelta della posizione migliore.....6

Pipa Metodo.....7

Collegamento delle tubature12

Collegamento del cavo.....12

Installazione del comando a distanza wireless13

Installazione del comando a distanza wired.....14

Nome e funzione del telecomando cablatto (opzionale)16

Impostazione controllo Gruppo17

Componenti dell'installazione

- Modello di carta per installazione
- Viti tasselli in plastica
- Cavo di collegamento

- Tubi: lato gas lato liquido
- Materiale isolante
- Tubo flessibile scarico aggiuntivo

- Due viti di tipo "B"

Arnesi richiesti

- Livella
- Cacciavite
- Trapano elettrico
- Punta a tazza per allargare i fori
- Metro

- Set utensili per svasatura
- Chiavi dinamometriche
- Chiave inglese



- Un bicchiere d'acqua
- Cacciavite
- Chiave esagonale

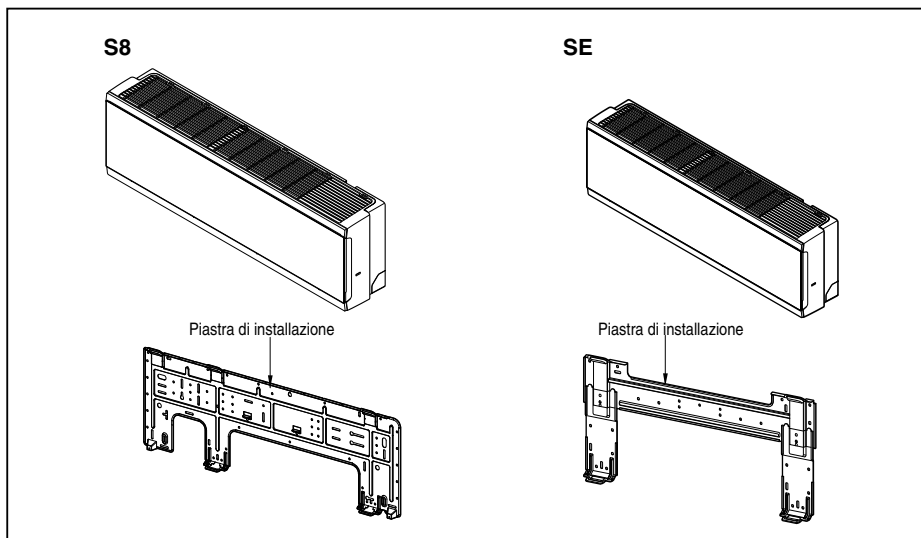

- Rilevatore perdite di gas
- Pompa del vuoto
- Gruppo manometrico

- Manuale di istruzioni
- Termometro ambientale
- Supporto del telecomando

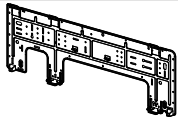
Installazione Componenti

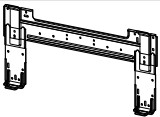

S8	
Piastra di installazione (1EA)	
	
Tasselli e viti di tipo "A" (4 EA)	Vite Tipo "B" (2 EA)
	

SE	
Piastra di installazione (1EA)	
	
Tasselli e viti di tipo "A" (4 EA)	Vite Tipo "B" (2 EA)
	

Precauzioni di sicurezza

Rispettare le seguenti istruzioni per prevenire infortuni agli utenti, e alle altre persone in generale, e danni alle proprietà.

- Assicurarsi di aver letto le istruzioni prima di installare il condizionatore d'aria.
- Osservare le avvertenze specificate qui perché riguardano aspetti importanti attinenti alla sicurezza.
- Operazioni errate dovute alla non osservanza delle istruzioni possono causare lesioni o danni. La gravità del pericolo viene classificato sulla base delle seguenti segnalazioni.

 **PERICOLO** Questo simbolo indica pericolo di morte o di seri infortuni.

 **ATTENZIONE** Questo simbolo segnala la possibilità di lesioni o danni limitatamente alle proprietà.

■ Meanings of symbols used in this manual are as shown below.



Indica qualcosa da non fare assolutamente.



Indica che l'istruzione deve essere rispettata.

PERICOLO

■ Installazione

Non utilizzare interruttori automatici difettosi o di potenza inferiore. Utilizzare questa apparecchiatura su un circuito dedicato.

- Vi è il rischio di scosse elettriche o incendio.

Per i collegamenti elettrici, rivolgersi al rivenditore, a un elettricista qualificato o a un centro di assistenza autorizzato.

- Non smontare o tentare di riparare il prodotto. Vi è il rischio di scosse elettriche o incendio.

Il prodotto deve essere sempre provvisto di messa a terra.

- Vi è il rischio di scosse elettriche o incendio.

Installare il pannello e il coperchio della scatola di controllo in modo sicuro.

- Vi è il rischio di scosse elettriche o incendio.

Installare sempre un interruttore automatico e circuito dedicato.

- L'errato cablaggio o installazione può causare incendi o scosse elettriche.

Utilizzare fusibili o interruttori automatici di giusta tensione.

- Vi è il rischio di scosse elettriche o incendio.

Non utilizzare interruttori automatici difettosi o di potenza inferiore. Utilizzare questa apparecchiatura su un circuito dedicato.

- Vi è il rischio di scosse elettriche o incendio.

Non utilizzare il prodotto troppo a lungo in ambienti molto umidi e con una finestra o una porta aperta.

- L'umidità potrebbe condensarsi e bagnare o danneggiare i mobili.

Il prodotto deve essere sempre provvisto di messa a terra.

- Vi è il rischio di scosse elettriche o incendio.

Per l'installazione, rivolgersi sempre al rivenditore o a un centro di assistenza autorizzato.

- Vi è il rischio di scosse elettriche, incendio, esplosione o lesioni.

Non installare il prodotto su supporti di installazione difettosi.

- Ciò potrebbe causare infortuni, incidenti o danni al prodotto.

Accertarsi che l'area di installazione non sia soggetta a deterioramento nel tempo.

- Se la base si rompe, l'unità può cadere con essa, causando infortuni a persone, guasti al prodotto o danni alle cose.

Usare una pompa a vuoto o gas inerte (azoto) quando si esegue il test di perdita o lo spurgo di aria. Non comprimere l'aria o l'ossigeno e non usare gas infiammabili. Altrimenti questa azione può provocare incendio o esplosione.

- Esiste il rischio di morte, ferimento, incendio o esplosione.

■ Funzionamento

Non conservare o utilizzare gas infiammabili o combustibili in prossimità del prodotto.

- Vi è il rischio di incendio o guasti al prodotto.



■ Installazione

Dopo l'installazione o la riparazione del prodotto, verificare sempre che non vi siano perdite di gas (refrigerante).

- Livelli bassi di refrigerante potrebbero causare guasti al prodotto.

Installare il tubo flessibile di scarico in modo da garantire uno scarico corretto e sicuro.

- Un errato collegamento può causare perdite d'acqua.

Installare il prodotto allineandolo in modo uniforme.

- Per evitare perdite d'acqua.

Non installare il prodotto in modo che il rumore o l'aria calda provenienti dall'unità esterna possano causare danni ai vicini.

- Ciò potrebbe causare problemi con i vicini.

Per sollevare e trasportare il prodotto sono consigliabili due persone.

- Evitare lesioni personali.

Non installare il prodotto in luoghi esposti direttamente al vento di mare (spruzzi di sale).

- Ciò potrebbe causare corrosioni al prodotto. La corrosione, in particolare sul condensatore e sulle alette dell'evaporatore, può causare malfunzionamenti o inefficienza.

In caso di ingestione di liquido della batteria, lavarsi i denti e consultare subito un medico. In caso di perdita dalle batterie, non utilizzare il telecomando.

- Le sostanze chimiche contenute nelle batterie potrebbero causare scottature o altri pericoli per la salute.

Installazione

Leggere attentamente e seguire passo passo.

Scelta della posizione migliore

- Non deve esserci alcuna fonte di calore o vapore vicino all'unità.
- Non devono esservi ostacoli che possano impedire la circolazione dell'aria.
- Scegliere un posto con buona circolazione di aria.
- Scegliere un luogo in cui lo scarico sia facile.
- Scegliere un luogo in cui sia possibile prevenire i rumori.
- Non installare l'unità in prossimità della porta di ingresso.
- Garantire le distanze indicate dalle frecce rispetto a pareti, soffitto, recinzioni o altri ostacoli.

La parete di montaggio deve essere forte e sufficientemente solida e resistente alle vibrazioni.

Montare la piastra di installazione sulla parete mediante 4 viti di tipo "A"

(se l'unità viene montata su pareti in calcestruzzo, utilizzare bulloni di ancoraggio).

- Montare la piastra di installazione sempre in posizione orizzontale, allineando la linea di marcatura mediante la filettatura e una livella.

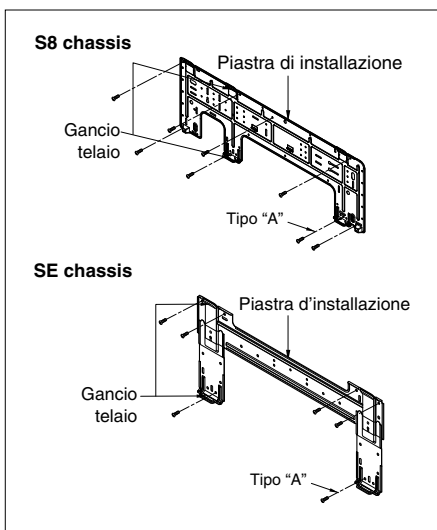
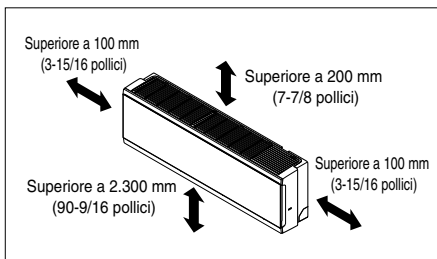

Lato inferiore sinistro e destro della piastra di installazione

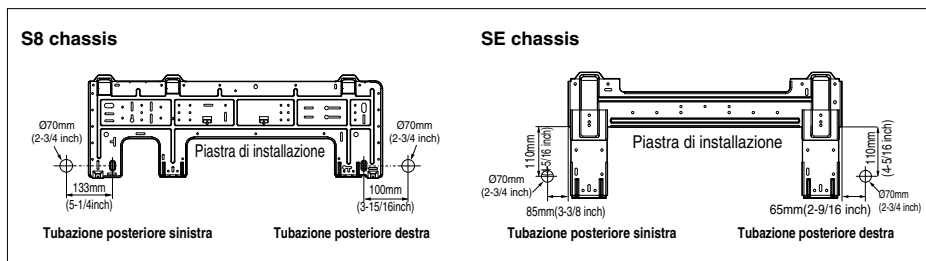

ATTENZIONE: Qualora l'unità fosse installata vicino al mare, le parti possono essere corrose dalla salsedine. Prendere opportune precauzioni anticorrosione per proteggere le parti di installazione (e l'unità).

Foratura del muro

- Eseguire i fori per le tubazioni usando una punta da 70 mm di diametro. Eseguire un foro sia sul lato destro sia sinistro, mantenendo la direzione del foro leggermente inclinata rispetto al piano esterno di foratura.

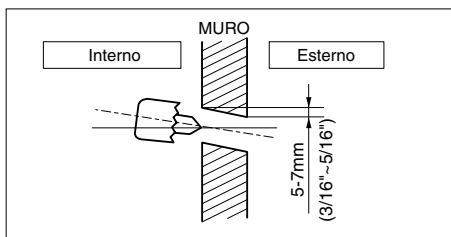

Pipa Metodo

- Preparazione del tubo flessibile di scarico e delle tubature dell'unità interna per l'installazione attraverso il muro.
- Rimuovere il ritengo della tubatura in plastica (vedere illustrazione in basso) e rimuovere la tubatura e il flessibile di scarico dal telaio.
- Rimontare il supporto della tubatura in plastica nella posizione originaria.

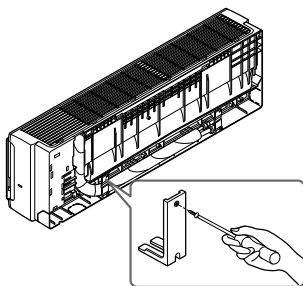

Per la tubatura posteriore sinistra

1. *Dirigere le tubature interne e il tubo flessibile di scarico nella direzione posteriore sinistra.*

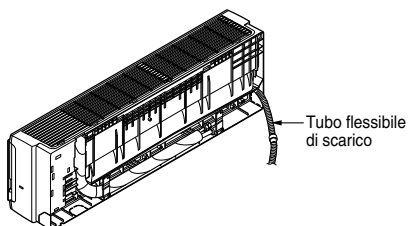

2. *Inserire il cavo di collegamento nell'unità interna dall'unità esterna attraverso il foro della tubatura.*

- Non collegare il cavo all'unità interna.
- Piegare il cavo per formare un piccolo cappio per facilitare il successivo collegamento.

3. *Legare con il nastro le tubature, il tubo flessibile e il cavo di collegamento. Accertarsi che il tubo flessibile sia posizionato nel lato inferiore del gruppo. Posizionandolo nel lato superiore si può verificare un traboccamento della coppa di scarico dentro l'unità.*

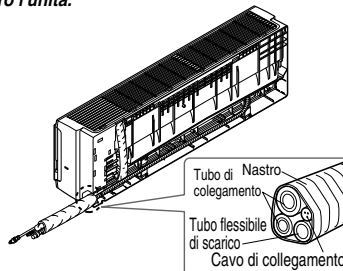

NOTA : se il tubo flessibile di scarico viene diretto all'interno della stanza, isolarlo con del materiale isolante* in modo che il gocciolamento derivante dalla condensa non danneggi mobili o pareti.

*Consigliato polietilene espanso o equivalente.

4. *Installazione dell'unità interna*

- Fissare l'unità interna alla parte superiore della piastra di installazione (agganciare i due ganci della parte superiore posteriore dell'unità interna al bordo superiore della piastra di installazione). Verificare che i ganci siano saldamente alloggiati sulla piastra di installazione spostandoli verso destra e verso sinistra.

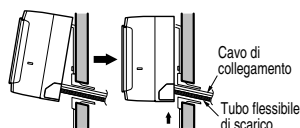

Premere i lati inferiori destro e sinistro dell'unità contro la piastra di installazione fino a far impegnare i ganci nelle relative scanalature (si udirà uno scatto).

5. Collegare le tubature all'unità interna e il tubo flessibile di scarico al tubo di scarico.

- Allineare il centro dei tubi e serrare sufficientemente a mano il dado svasato.

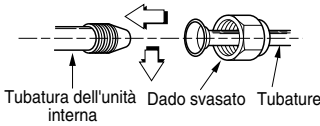

- Serrare il dado svasato con una chiave inglese.

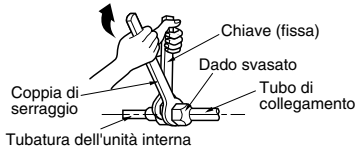

- Montare la fascetta sulla borchia con una vite tipo "B". (opzionale)

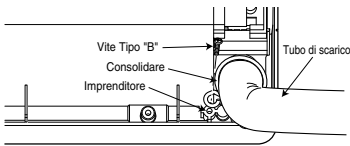

- Quando si estende il tubo flessibile all'unità interna, installare il tubo di scarico.

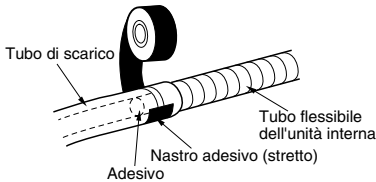

6. Avvolgere il materiale isolante attorno alla parte di collegamento.

- Sovrapporre il materiale di isolamento del tubo di collegamento e il materiale di isolamento del tubo dell'unità interna. Unirli insieme con il nastro adesivo in modo che non vi siano spazi.

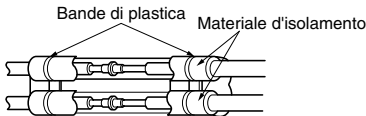

- Avvolgere l'area che accoglie la sezione di contenimento della tubatura posteriore con il nastro adesivo.

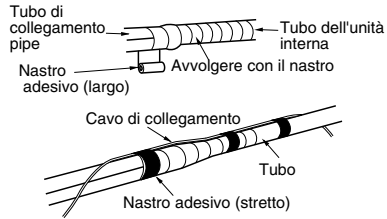

- Raggruppare la tubatura e il tubo flessibile di scarico insieme avvolgendoli con nastro adesivo sufficiente a coprire il punto in cui combaciano con la sezione di contenimento della tubatura posteriore.

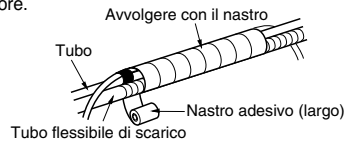

AVVERTENZA

Se l'unità interna del tipo a separazione è installata in una parete avente un foro o apertura vicino al o nel lato posteriore dell'unità, l'aria dall'altro lato della parete può entrare nello spazio di condizionamento attraverso tale foro/ apertura. Tale aria può provocare la formazione di gocce di rugiada/ acqua quando è in contatto con l'involucro dell'unità interna. Pertanto tutti i fori o le aperture della parete devono essere chiusi per evitare che l'acqua cada dall'involucro dell'unità.

Per la tubatura posteriore destra

1. *Dirigere le tubature interne e il tubo flessibile di scarico nella posizione del foro di scarico desiderata.*

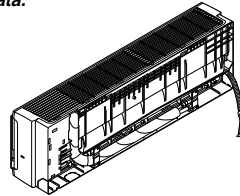

2. *Inserire tubatura, flessibile di scarico e cavo di collegamento nel foro della tubatura.*

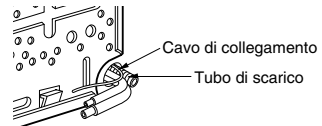

3. Inserire il cavo nell'unità interna.

- Non collegare il cavo all'unità interna.
- Piegare il cavo per formare un piccolo cappio per facilitare il successivo collegamento.

4. Legare con il nastro il tubo flessibile e il cavo di collegamento.

- Cavo di collegamento

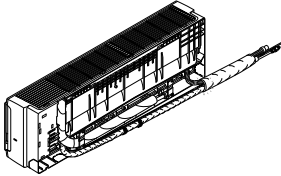

5. Installazione dell'unità interna

- Appendere l'unità interna sui ganci nella parte superiore della piastra di installazione.
- Inserire distanziale ecc. tra l'unità interna e la piastra di installazione, quindi separare la parte inferiore dell'unità interna dalla parete.

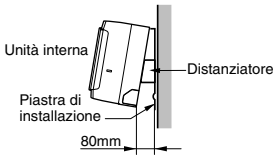

6. Collegare le tubature all'unità interna e il tubo flessibile di scarico al tubo di scarico.

- Allineare il centro dei tubi e serrare sufficientemente a mano il dado svasato.

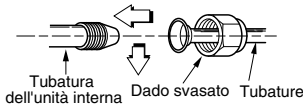

- Serrare il dado svasato con una chiave inglese.

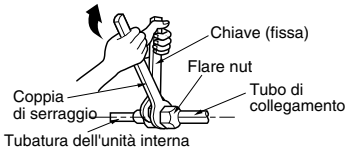

- Quando si estende il tubo flessibile all'unità interna, installare il tubo di scarico.

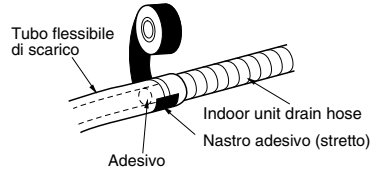

7. Avvolgere il materiale isolante attorno alla parte di collegamento.

- Sovrapporre il materiale di isolamento del tubo di collegamento e il materiale di isolamento del tubo dell'unità interna. Unirli insieme con il nastro adesivo in modo che non vi siano spazi.

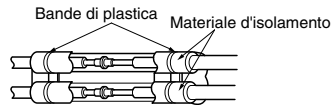

- Avvolgere l'area che accoglie la sezione di contenimento della tubatura posteriore con il nastro adesivo.

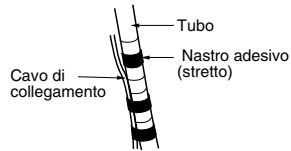
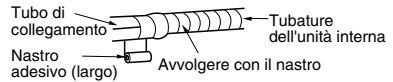

- Raggruppare la tubatura e il tubo flessibile di scarico insieme avvolgendoli con nastro di tela sufficiente a coprire il punto in cui combaciano con la sezione di contenimento della tubatura posteriore.

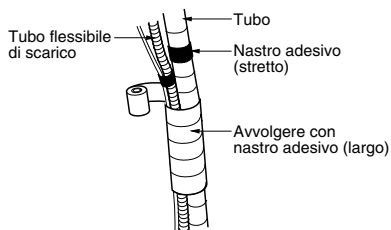

- 8. Far passare nuovamente le tubature e il flessibile di scarico attraverso il telaio.**



- 9. Posizionare le tubature e il flessibile di scarico sul retro del telaio con il relativo supporto.**

- Agganciare il bordo del supporto tubatura alla linguetta del telaio e spingere la parte inferiore del supporto perché si fissi al fondo del telaio.

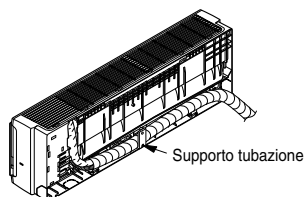

- 10. Installazione dell'unità interna**

- Rimuovere il distanziale.
- Verificare che i ganci siano saldamente alloggiati sulla piastra di installazione spostandoli verso destra e verso sinistra.

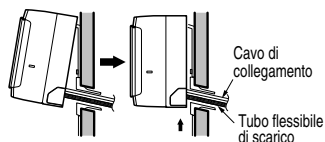

Premere i lati inferiori destro e sinistro dell'unità contro la piastra di installazione fino a far impegnare i ganci nelle relative scanalature (si udirà uno scatto).

⚠ AVVERTENZA

Se l'unità interna del tipo a separazione è installata in una parete avente un foro o apertura vicino al o nel lato posteriore dell'unità, l'aria dall'altro lato della parete può entrare nello spazio di condizionamento attraverso tale foro/ apertura. Tale aria può provocare la formazione di gocce di rugiada/ acqua quando è in contatto con l'involucro dell'unità interna. Pertanto tutti i fori o le aperture della parete devono essere chiusi per evitare che l'acqua cada dall'involucro dell'unità.

AVVISO

Informazioni per l'installazione (Condizionatore d'aria Sprit – Per tubature sinistre)

• **Esecuzione corretta**

Per le tubature sinistre seguire le istruzioni fornite sotto

- Premere la parte superiore del morsetto (A).

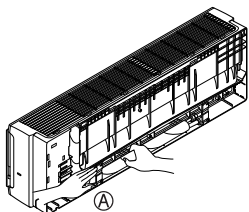

- Srotolare lentamente la tubatura verso il basso (B).

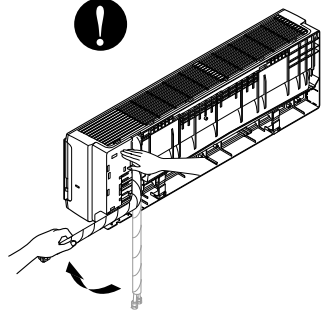
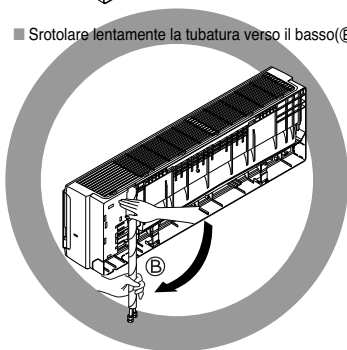

AVVISO

• **Esecuzione errata**

- Una piegatura superiore da destra verso sinistra potrebbe causare problemi o danni.

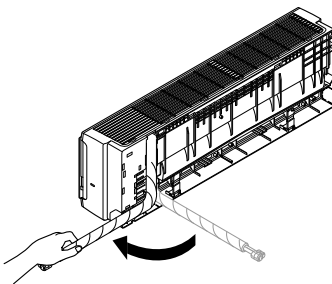
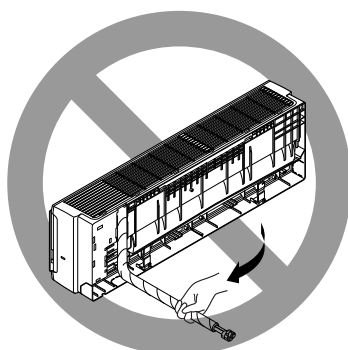
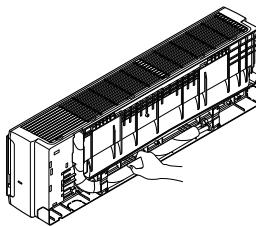

Collegamento delle tubature

1. Per rimuovere il pannello frontale dell'unità interna, rimuoverlo dall'armadietto dell'unità stessa.

- Posizionare manualmente le alette di direzionamento dell'aria verso l'alto o verso il basso (orizzontalmente).
Rimuovere le viti di fissaggio del pannello frontale.
Rimuovere la griglia tirando verso di sé i lati inferiori destro e sinistro.

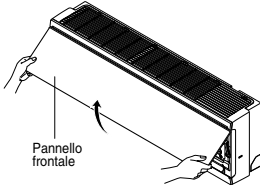

2. Verifica dello scarico.

- Versare un bicchiere d'acqua sull'evaporatore.
- Accertarsi che l'acqua scorra attraverso il tubo flessibile dell'unità interna senza perdite ed esca dall'uscita di scarico.

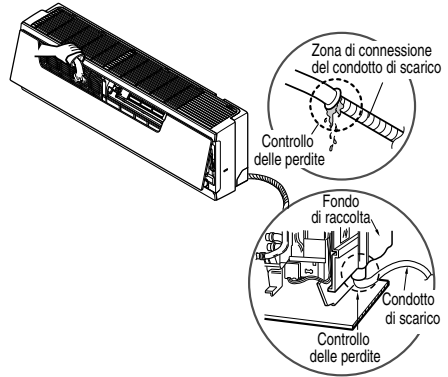

- Il flessibile di scarico deve essere rivolto verso il basso per un deflusso migliore.

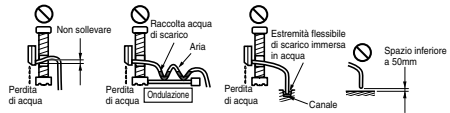
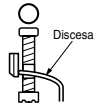

Collegamento del cavo

Collegare singolarmente i fili ai terminali situati sulla scheda di controllo secondo il collegamento all'unità esterna.

- Accertarsi che il colore dei fili dell'unità esterna e i numeri dei terminali siano uguali a quelli dell'unità interna.

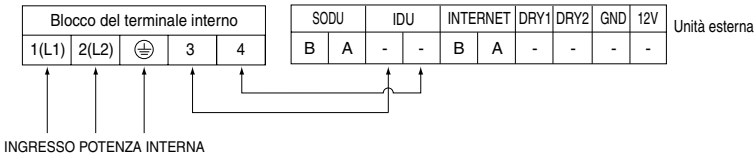
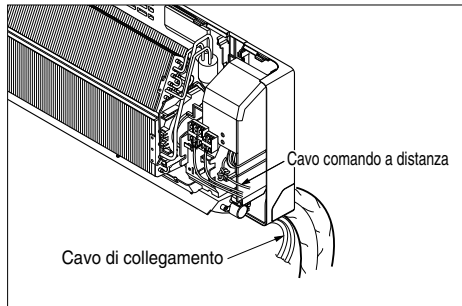

AVVISO Dopo aver implementato le suddette condizioni, preparare il cablaggio come segue:

- 1) Utilizzare esclusivamente un circuito di alimentazione singolo specifico per il condizionatore d'aria. Per il metodo di cablaggio, fare riferimento allo schema di circuito posto all'interno del coperchio di controllo.
- 2) Le viti di fissaggio del cablaggio nel contenitore elettrico possono allentarsi a causa delle vibrazioni dell'unità durante il trasporto. Controllarle e accertarsi che siano ben serrate (l'eventuale allentamento può far bruciare i fili).
- 3) Specifiche di alimentazione.
- 4) Accertarsi che la capacità elettrica sia sufficiente.
- 5) Fare in modo che la tensione iniziale si mantenga superiore al 90% della tensione nominale indicata sulla targa.
- 6) Accertarsi che lo spessore dei cavi sia conforme a quanto indicato nelle specifiche di alimentazione (si noti in particolare la relazione tra lunghezza e spessore del cavo).
- 7) Installare sempre un interruttore di circuito di dispersione a terra in caso di installazione in aree umide.
- 8) Le cadute di tensione possono provocare quanto segue.
 - Vibrazione di un interruttore magnetico che danneggia il punto di contatto, rottura dei fusibili, disturbi del normale funzionamento del sovraccarico.
- 9) I mezzi di scollegamento dall'alimentazione devono essere incorporati nel cablaggio fisso ed essere dotati di una separazione del traferro di almeno 3 mm in ciascun conduttore attivo (fase).

Installazione del comando a distanza wireless

Montaggio a muro

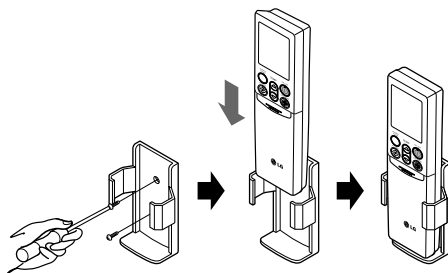

Inserimento delle batterie

1. Rimuovere il coperchio delle batterie estraendolo nella direzione della freccia.
2. Inserire batterie nuove facendo attenzione alla corretta installazione dei poli (+) e (-).
3. Reinserrire il coperchio facendolo scorrere in posizione.

NOTA

1. Utilizzare/sostituire entrambe le batterie con batterie dello stesso tipo.
2. Se il sistema non deve essere utilizzato per un periodo di tempo prolungato, rimuovere le batterie per aumentarne la durata.
3. Se il display del telecomando inizia ad affievolirsi, sostituire entrambe le batterie.

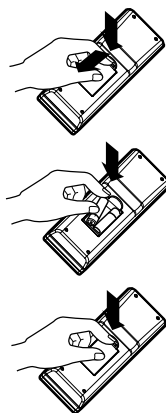

Installazione del telecomando cablato

1. Collocare la piastra di montaggio del controller remoto dove desiderato e fissarla saldamente con le viti fornite.

- Installarla non inclinata poiché un'inclinazione eccessiva può dar luogo a una configurazione errata. Impostare la piastra del controller remoto nell'apposito contenitore, se previsto.

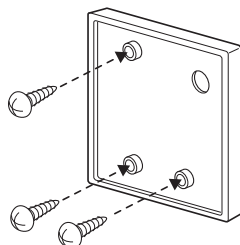

2. Il cavo del telecomando con filo può essere installato in tre direzioni.

- Direzione di configurazione: superficie della parete, superiore, destra
- Se si installa il cavo del telecomando al lato superiore e destro, effettuare l'impostazione dopo aver tolto la scanalatura della guida del cavo.

※ Rimuovere la scanalatura di guida con la punta lunga.

- ① Ripristino della superficie della parete
- ② Scanalatura superiore della guida
- ③ Scanalatura parte destra della guida

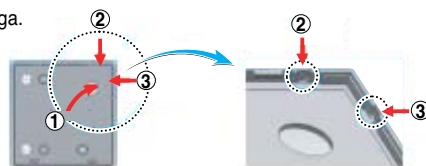

<Scanalature della guida del cavo>

3. Fissare la parte superiore del controller remoto nella piastra di montaggio fissata alla parete, come nell'immagine sotto, quindi collegare con la scheda premendo la parte inferiore.

- Non lasciare spazi tra il controller remoto e la parte superiore e inferiore, destra e sinistra della piastra di montaggio.

<Ordine di collegamento>

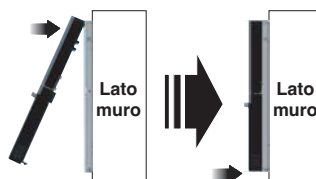

Quando si separa il controller remoto dalla piastra di montaggio, come l'immagine sotto, dopo l'inserimento nel foro di separazione inferiore mediante un cacciavite, ruotare in senso orario per staccare il controller.

- Vi sono due fori di separazione. Separarli individualmente uno per volta.
- Fare attenzione a non danneggiare i componenti interni nella separazione.

<Ordine di separazione>

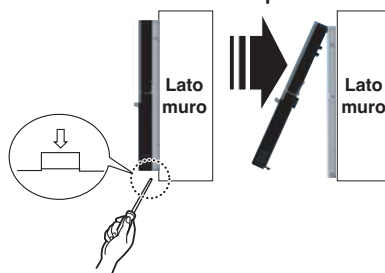

4. Collegare l'unità dell'interno e il controller remoto usando il cavo di collegamento.

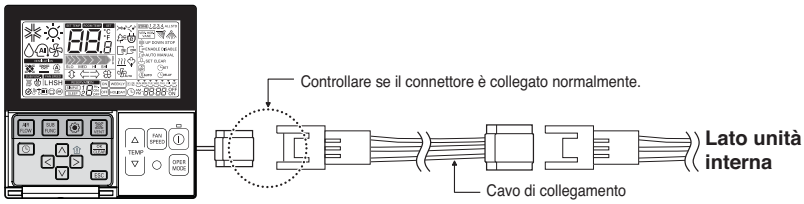

5. Usare una prolunga se la distanza fra il telecomando con filo e l'unità interna è più di 10 m.

⚠ ATTENZIONE

Quando si installa il telecomando con filo, non incassarlo a parete.

Potrebbe provocare danni al sensore di temperatura.

Non installare il cavo a 50m o superiore.

Si potrebbero provocare errori di comunicazione.

- Quando si installa una prolunga, controllare la corretta direzione di collegamento del connettore lato telecomando e lato prodotto.
- Se si installa la prolunga in direzione opposta, il connettore non sarà collegato.
- Specifiche della prolunga: 2547 1007 22#2 nucleo 3 schermo 5 o superiore.

Nome e funzione del telecomando cablato (opzionale)

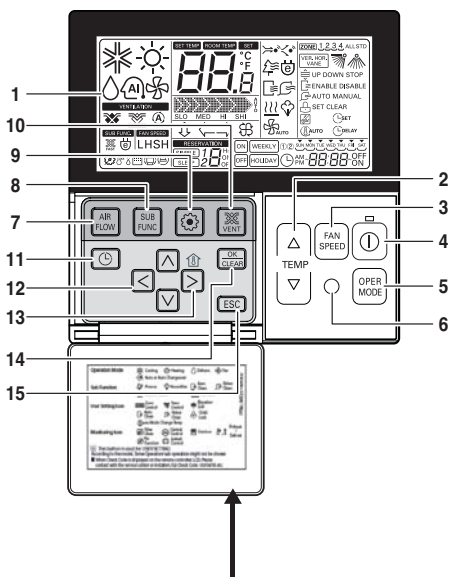

Attaccare l'etichetta informativa all'interno del coperchio.
Scegliere la lingua corretta in base al proprio paese.

1. Display operativo
2. Tasto di impostazione della temperatura
 - Non imposta la temperatura ambiente, ma la temperatura dell'aria in uscita.
3. Tasto velocità ventola
 - Sono disponibili 3 livelli di velocità della ventola.
 - Medio e basso sono uguali
4. Tasto ON/OFF
5. Tasto di selezione modalità di funzionamento
6. Ricevitore telecomando senza fili
 - Alcuni prodotti non ricevono i segnali wireless.
7. Tasto flusso d'aria
8. Tasto della funzione secondaria
9. Pulsante di impostazione delle funzioni
10. Tasto di ventilazione
11. Programmazione
12. Tasto su, giù, sinistra, destra
 - Per controllare la temperatura interna premere il pulsante .
13. Tasto temperatura ambiente
 - Visualizza solo la temperatura ambiente del sensore del telecomando.
 - Non c'è nessun controllo della temperatura ambiente.
 - Nel caso in cui è presente l'unità di ingresso aria fresca, visualizza solo la temperatura nelle vicinanze del telecomando.
14. Tasto di impostazione/annullamento
15. Pulsante di chiusura

* Alcune funzioni potrebbero non essere disponibili e visualizzate in base al tipo di prodotto.

* Se il telecomando cablato non è collegato, verrà visualizzato un valore strano per la temperatura ambiente.

Modello: PQRCVSL0 (nero)

PQRCVSL0QW (bianco)

Impostazione controllo Gruppo

Mastser/Schiavo regolazione

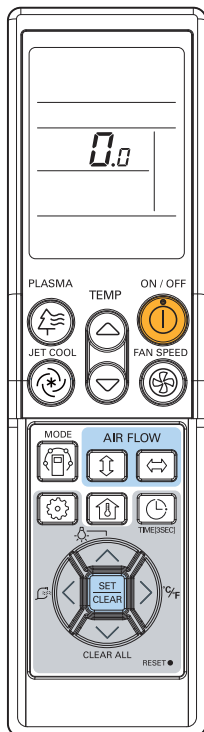

- 1** Con il pulsante FAN SPEED (velocità ventilatore) premuto, premere il pulsante RESET.



- 2** Usando il pulsante di impostazione della temperatura, impostare il codice di funzione e valore iniziale di impostazione (Vedere la tabella dei codici di impostazione per installatore.)

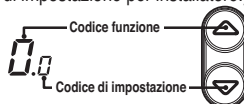

- 3** Terminata l'impostazione dell'indirizzo, premere il pulsante [ON/OFF] verso il tempo dell'unità interna 1.



- 4** Resettare il telecomando per usare la modalità di funzionamento generale.



Tabella codici impostazione installatore

N°	funzione	Codice funzione	Valore impostazione	Telecomando LCD
1	Controllo gruppo	2	0 : Imposta su Master	2.0
			1 : Imposta su Slave	2.1
			2 : Controllo Master/Slave	2.2

1. Controllo Gruppi 1

■ Telecomando cablato 1 + Unità interne

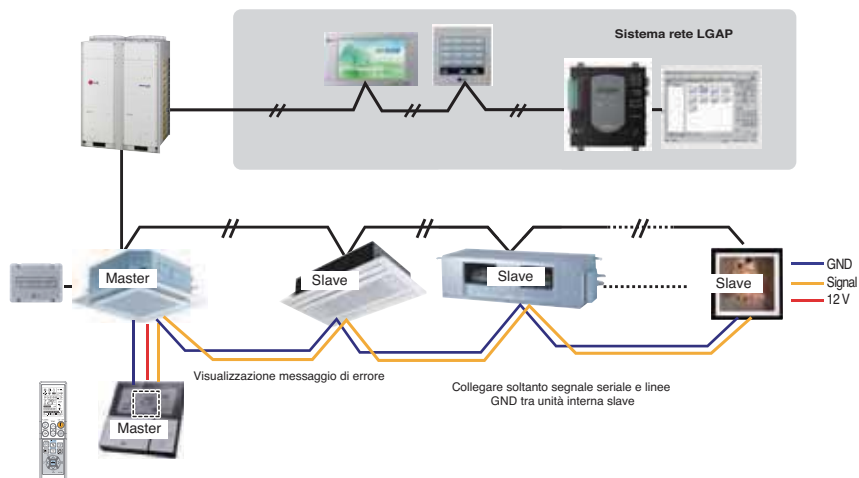

1. È possibile controllare fino a 16 unità interne (max) con un telecomando cablato.

Impostare solo una unità interna su Master, impostare le altre su slave.

2. È possibile effettuare il collegamento con ogni tipo di unità interna.

3. È possibile utilizzare contemporaneamente il telecomando senza fili.

4. È possibile collegare con contatto a secco e controller centrale contemporaneamente.

- L'unità interna master può riconoscere solo il contatto a secco e il controller centrale.
- Nel caso in cui si usi contemporaneamente il controller centrale e il controller di gruppo, è possibile collegare unità interne standard serie 2 o successive fin dal febbraio 2009.
- Nel caso di impostazione del controller centrale, quest'ultimo può controllare le unità interne dopo che si è impostato solo l'indirizzo dell'unità interna master.
- L'unità interna slave funzionerà come l'unità interna master.
- L'unità interna slave non può essere controllata singolarmente dal controller centrale.
- Alcuni telecomandi non possono funzionare contemporaneamente con il contatto a secco e il controller centrale. Contattarci per ulteriori informazioni in merito.

5. In caso di errori sull'unità interna la visualizzazione appare sul telecomando cablato.

Ad eccezione dell'errore unità interna, una possibilità di comando singolo dell'unità interna.

6. Ad eccezione dell'errore unità interna, una possibilità di comando singolo dell'unità interna.

- Selezione delle opzioni di funzionamento (funzionamento/arresto/modalità/imposta temperatura)
- Controllo della velocità del flusso (alta/media/bassa)
- Non è utilizzabile con alcune funzioni.

* Tutti i tipi di unità interna possibili da impostare usando il telecomando wireless fatta eccezione del tipo a cassetta e canalizzato.

Vedere il manuale del telecomando wireless per l'impostazione del controllo di gruppo.

* A partire da febbraio 2009 si possono collegare tutte le unità interne.

Negli altri casi, contattare LGE.

* Può provocare malfunzionamenti quando non c'è nessuna impostazione per master e slave.

2. Controllo Gruppi 2

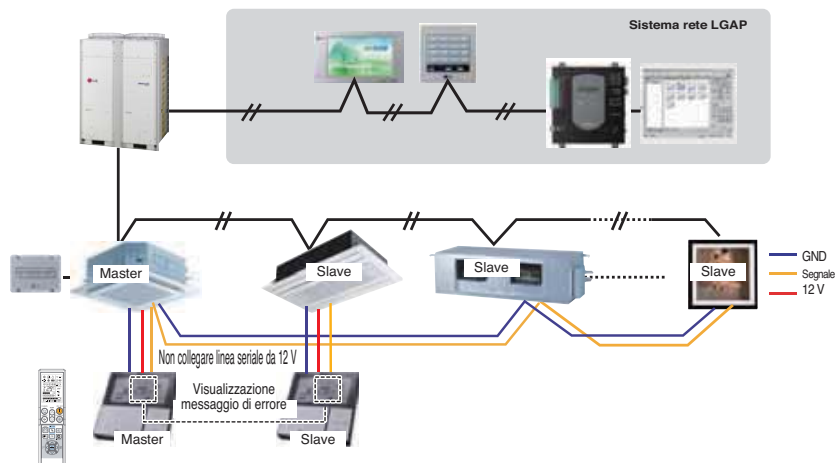

※ È possibile controllare fino a N unità interne con telecomandi cablati M . ($M + N \leq 17$ unità)

Impostare solo una unità interna su Master, impostare le altre su slave.

Impostare solo un telecomando cablato su Master, impostare gli altri su Slave.

Diversamente da questi, avviene lo stesso con il controllo gruppo 1.

3. Controllo Gruppi 3

■ Collegamento misto con unità interne standard e unità ingresso aria fresca

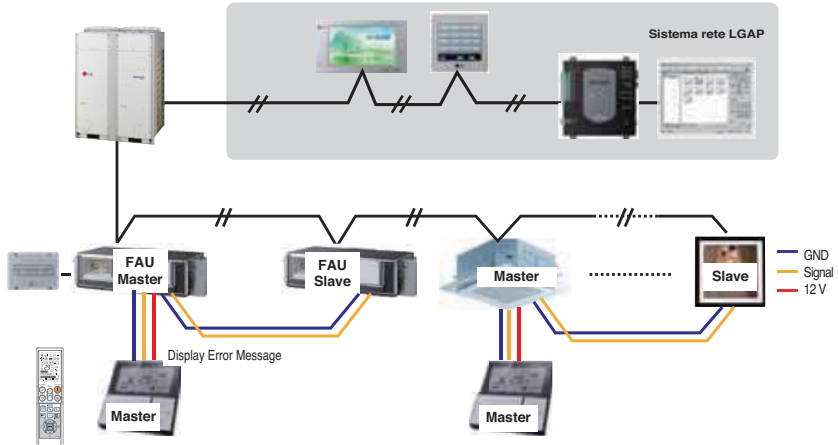

※ In caso di collegamento con unità interna standard e unità ingresso aria fresca, separare la seconda dalla prima.

Questo perché le impostazioni della temperatura sono diverse.

※ A parte questo, è uguale al Controllo gruppo 1.



* FAU: unità ingresso aria fresca
Standard: unità interna standard

4. Telecomando

■ Telecomando cablato 2 + unità interna 1

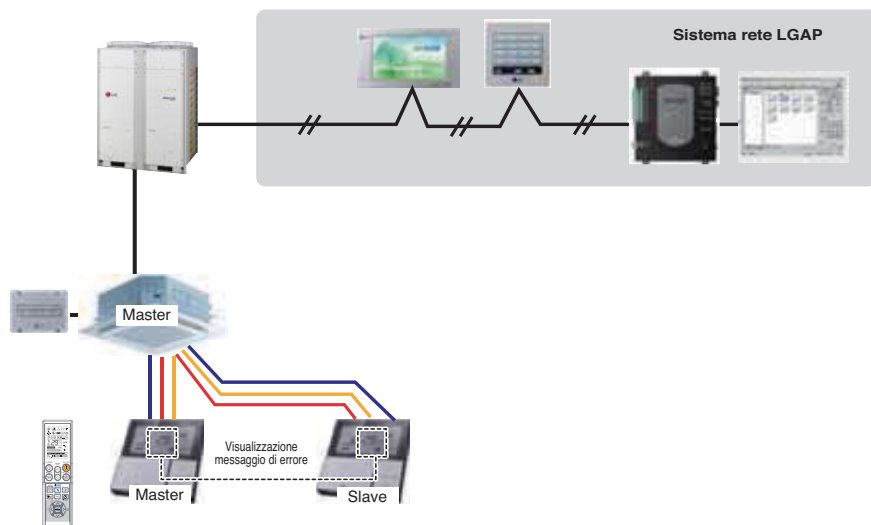

1. È possibile connettere due telecomandi cablati con un'unità interna.
2. È possibile ogni tipo di unità interna per la connessione di due telecomandi.
3. È possibile usare il telecomando wireless allo stesso tempo.
4. È possibile connettere con Dry Contact e Centralina allo stesso tempo.
5. Nel caso di errore sull'unità interna visualizza sul telecomando cablato.
6. Non ci sono limiti al funzionamento dell'unità interna.

* Con 1 unità interna è possibile collegare al massimo due telecomandi cablati.

5. Accessori per l'impostazione controllo gruppo

È possibile impostare il controllo gruppo usando gli accessori seguenti.

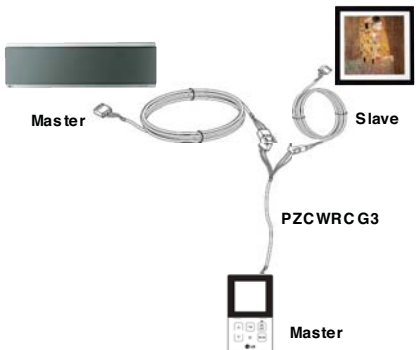
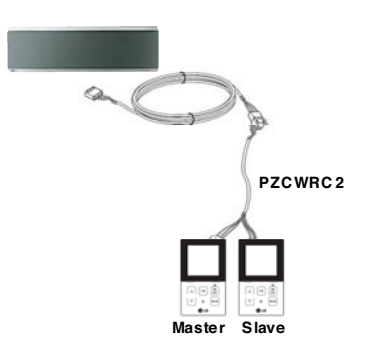
2 unità interne EA + telecomando	1 unità interna EA + telecomando cablato 2EA
<p data-bbox="117 260 537 285">* Cavo PZCWRCG3 usato per il collegamento</p>  <p>The diagram shows a PZCWRCG3 cable with three connectors. One connector is labeled 'Master' and is connected to a rectangular unit. The other two connectors are labeled 'Slave' and 'Master' and are connected to a square unit and a remote control, respectively.</p>	<p data-bbox="571 260 991 285">* Cavo PZCWRC2 usato per il collegamento</p>  <p>The diagram shows a PZCWRC2 cable with two connectors. One connector is labeled 'Master' and is connected to a rectangular unit. The other connector is labeled 'Slave' and is connected to a square unit.</p>

