

MANUAL DE INSTALACIÓN

AIRE ACONDICIONADO

- Lea completamente este manual de instalación antes de instalar el producto.
- El trabajo de instalación debe realizarse de acuerdo con la Normativa eléctrica nacional y solamente por personal autorizado.
- Por favor, guarde el manual para futuras consultas, una vez lo haya leído detenidamente.

TIPO: UNIDAD DE ENTRADA DE AIRE Multi V

ÍNDICE

Requisitos de instalación

Características3

Precauciones de seguridad ..4

Instalación

Límites de instalación7

Selección de la mejor ubicación9

Dimensiones de abertura de techo y localización del perno de instalación colgante10

Instalación de la unidad interior11

Conexiones eléctricas11

Comprobación del desagüe 12

Instalación del control remotopor cable.....15

Nombre y funciones del control remoto con cable (opcional)18

Ajuste del interruptor DIP del PCB de la unidad interior19

Ajustes de control en grupo...20

Modo de ajuste del E.S.P ...25

Temperatura del aire de salida y caudal de aire27

Piezas necesarias

- Cuatro tornillos de tipo "A"
- Cable de conexión
- Tubos : Lado de gas Lado de líquido (consultar datos de producto)
- Material aislante:
- Tubo de desagüe adicional

Herramientas necesarias

- Indicador de nivel
- Destornillador
- Taladro eléctricos
- Sacabocados
- Ajuste de herramienta de abocardado
- Pares de apriete especificados (diferentes dependiendo del modelo)
- Llave ... media unión
- Un vaso de agua
- Destornillador
- Llave hexagonal
- Detector de fugas de gas
- Bomba de vacío
- Manómetro
- Manual de propietario
- Termómetro

Característica

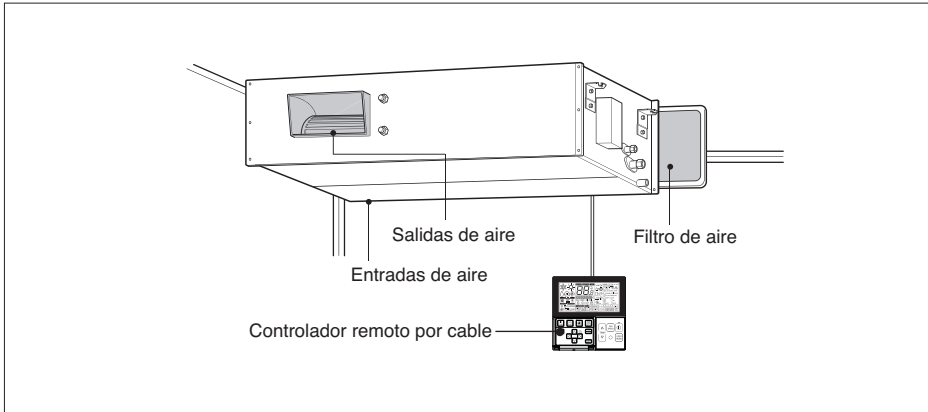

Accesorios estándar

| Nombre | Manguera de drenaje | Abrazadera metálica | Abrazadera para soporte colgante | Brida (Tie Wrap) | Aislamiento para acople | Others |
|----------|---------------------|---------------------|----------------------------------|------------------|--|--|
| Cantidad | 1 unid. | 2 unid. | 8 unid. | 4 unid. | 1 juego | |
| Forma | | | | | Para tubo de gas Para tubo de líquido | <ul style="list-style-type: none"> • Manual de propietario • Manual de instalación |

Precauciones de seguridad



Para evitar daños en el usuario u otras personas y daños materiales, deben seguirse las siguientes instrucciones.

- Asegúrese de leerlas antes de instalar el producto.
- Asegúrese de prestar atención a las precauciones especificadas en este documento ya que incluyen información relacionada con la seguridad.
- Un funcionamiento incorrecto causado por ignorar las instrucciones causará daños personales o materiales. La seriedad se clasifica según las siguientes indicaciones.

 **ADVERTENCIA** Este símbolo indica la posibilidad de muerte o heridas serias.

 **PRECAUCIÓN** Este símbolo indica la posibilidad de heridas o daños materiales.

- El significado de los símbolos de este manual se muestra a continuación.

| | |
|---|---|
|  | Asegúrese de no hacer. |
|  | Asegúrese de seguir las instrucciones. |

ADVERTENCIA

■ Instalación

No utilice un disyuntor defectuoso o con una capacidad nominal inferior a la necesaria. Utilice este dispositivo con un disyuntor dedicado.

- Existe el riesgo de fuego o descargas eléctricas.

Para los trabajos eléctricos, póngase en contacto con el distribuidor, el vendedor, un electricista cualificado o un Servicio técnico autorizado.

- No desmonte ni repare el producto. Existe el riesgo de fuego o descargas eléctricas.

Incluya siempre una toma de tierra con la conexión del producto.

- Existe el riesgo de fuego o descargas eléctricas.

Instale el panel y la cubierta de la caja de control con seguridad.

- Existe el riesgo de fuego o descargas eléctricas.

Instale siempre un circuito y un interruptor específico.

- Un cableado o instalación inadecuados pueden causar incendios o descargas eléctricas.

Utilice un disyuntor o fusible con la clasificación adecuada.

- Existe el riesgo de fuego o descargas eléctricas.

No modifique ni alargue el cable de alimentación.

- Existe el riesgo de fuego o descargas eléctricas.

Evite que el aire acondicionado funcione durante un largo periodo de tiempo cuando la humedad sea alta y se haya dejado abierta una ventana o puerta.

- La humedad puede condensarse y mojar o dañar los muebles.

Tenga cuidado al desembalar e instalar el producto.

- Los bordes afilados podrían causar heridas. Tenga un cuidado especial con los bordes de la caja y las aletas del condensador y el evaporador.

Para la instalación, retirada o reinstalación, póngase en contacto con el distribuidor o un centro de servicio técnico autorizado.

- Existe el riesgo de fuego, descargas eléctricas, explosión o heridas.

No instale el producto en una base de instalación defectuosa.

- Esto podría causar daños personales, accidentes o daños al producto.

Asegúrese de que el soporte de instalación no se deteriore con el tiempo.

- Si el soporte cae el aparato de aire acondicionado podría caer con él, causando daños materiales, avería del aparato, o lesiones personales.

Utilice una bomba al vacío o gas inerte (nitrógeno) cuando proceda a pruebas de escape o purga de aire. No comprima ni el aire ni el oxígeno, ni utilice gases inflamables. En caso contrario, podría causar un incendio o una explosión.

- Existe riesgo de muerte, lesión, incendio o explosión.

■ Funcionamiento

No guarde ni use, ni siquiera permita gas inflamable o combustibles cerca del producto.

- Existe riesgo de incendio o averías en el producto.

 **PRECAUCIÓN**

■ **Instalación**

Compruebe siempre que no hay fugas de gas (refrigerante) tras instalar o reparar el producto.

- Unos niveles bajos de refrigerante podrían causar averías en el producto.

Instale la manguera de drenaje de modo que el agua se vacíe correctamente.

- Una mala conexión puede causar fugas de agua.

Mantenga el equipo nivelado mientras lo instala.

- Para evitar las vibraciones o fugas de agua.

No instale el aparato donde el ruido o el aire caliente de la unidad exterior puedan molestar a los vecinos.

- Podría tener problemas con los vecinos.

Para mover y transportar el producto son necesarias dos personas.

- Evitará daños personales.

No instale el producto en un lugar donde pueda estar expuesto al viento marino (viento salado) directamente.

- Podría causar corrosión en el producto. La corrosión, especialmente en las aletas del condensador y evaporador, podría causar fallos de funcionamiento o un funcionamiento ineficaz.

Si ingiere el líquido de las pilas, cepílese la boca y acuda a un médico. No utilice el mando a distancia si las pilas tienen fugas.

- Los productos químicos de las pilas podrían causarle quemaduras u otras lesiones.

Instalación

Límites de instalación

! Lea todas las instrucciones y sígalas paso a paso.

1. Combinación de unidades de entrada de aire

| Nº | Conexión Estado Combinación | Combinación |
|----|---|---|
| 1 | Instalación sólo de la unidad de entrada de aire exterior | 1) La capacidad total de la unidad de entrada de aire exterior será el 50-100% de la unidad exterior. 2) La cantidad máxima de unidades de entrada de aire exterior es de 2. |
| 2 | Instalación combinada con unidades interiores estándar y unidades de entrada de aire exterior | 1) La capacidad total de las unidades interiores (Unidad interior estándar + unidad de entrada de aire fresco) será el 50-100% de la unidad exterior. 2) La capacidad total de las unidades de entrada de aire exterior será inferior al 30% de la capacidad total de las unidades interiores. |

! **PRECAUCIÓN : El incumplimiento de las condiciones de instalación mencionadas puede reducir la capacidad de refrigeración y de calor.**

2. Conexión de la unidad exterior

Se pueden conectar distintos modelos de bomba de calor
No es posible conectar los modelos de recuperación de calor.

<Instalación sólo de la unidad de entrada de aire exterior>
Exterior : 10HP

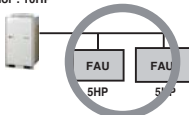

<Instalación mixta>
Exterior : 20HP

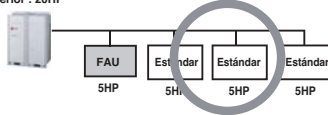

<Instalación incorrecta>
Exterior : 20HP

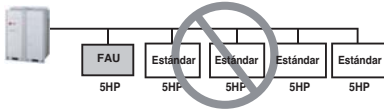

* FAU : Unidad de entrada de aire exterior
Estándar : Unidad interior estándar

► La capacidad total de las unidades interiores supera la capacidad de la unidad exterior.

3. Instalación del conducto de aire de entrada

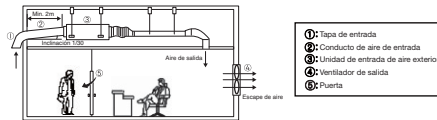

- ① Tapa de entrada
- ② Conducto de aire de entrada
- ③ Unidad de entrada de aire exterior
- ④ Ventilador de salida
- ⑤ Puerta

① Tapa de entrada

La tapa de entrada de entrada se instalará de modo que no pueda introducirse agua en el interior de la unidad

② Conducto de aire de entrada

El conducto de aire de entrada tendrá una inclinación aproximada de 1/30.
La longitud del conducto de entrada será superior a 2 m.

③ Unidad de entrada de aire exterior

Si no está conectado el control remoto, mostrará un valor extraño de la temperatura de la habitación.

④ Ventilador de salida

La unidad de entrada de aire exterior hará que la habitación tenga una presión positiva.
El ventilador de salida se instala para mantener la presión de la habitación.

⑤ Puerta

Será posible elevar la presión del aire de la habitación debido a la Unidad de entrada de aire exterior
En ese caso, la puerta podría causar lesiones si hay alguna persona delante de ella.
Por esta razón, deberá tenerse cuidado con la presión positiva para diseñar la puerta.

4. El sistema de control

1) En el caso de conexión con unidades interiores estándar, la unidad interior estándar será una unidad maestra.

Unidad de aire exterior separada con unidades interiores estándar
Ponga sólo una unidad interior estándar como maestra,

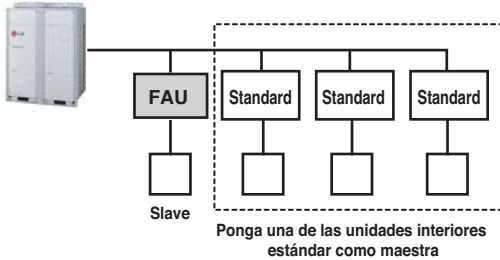

* FAU : Unidad de entrada de aire exterior
Estándar : Unidad interior estándar

2) Si va a utilizar un control remoto central, no se pueden mezclar unidades interiores y unidades de entrada de aire exterior en la misma zona.

Zona de unidad de entrada de aire exterior separada con zona de unidades interiores estándar.



5. Comprobación de ciclos y SVC

Para la comprobación del ciclo de la unidad de entrada de aire exterior y el SVC, se utilizará LG MV 5.8 o una versión posterior.

Selección de la mejor ubicación

Instale la unidad de aire acondicionado en la ubicación más adecuada para las condiciones siguientes.

- El lugar podrá soportar una carga cuatro veces superior al peso de la unidad interior.
- El lugar permitirá la inspección de la unidad según se muestra en la figura.
- El lugar de instalación estará nivelado.
- El lugar permitirá un fácil drenaje del agua (Es necesaria la dimensión "H" adecuada para lograr una inclinación de drenaje como se muestra en la figura.)
- El lugar se podrá conectar fácilmente con la unidad exterior.
- La unidad no se verá afectada por ruido eléctrico.
- Habrá una buena circulación de aire en la habitación.
- No habrá ninguna fuente de calor o vapor cerca de la unidad.

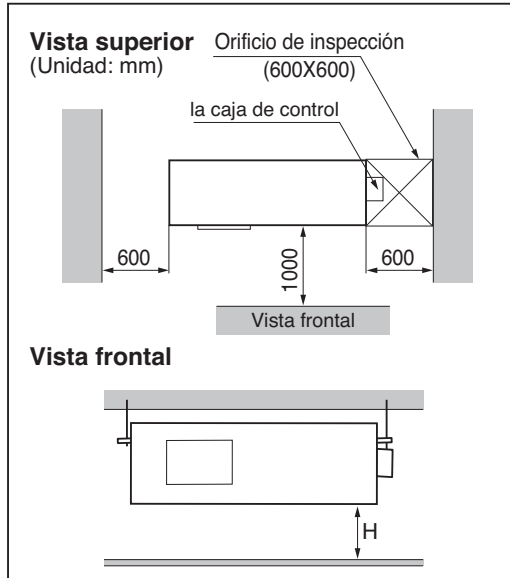

PRECAUCIÓN : Si la unidad se instala cerca del mar, las piezas pueden sufrir corrosión por efecto de la sal. Se tomarán las medidas anti-corrosión adecuadas para las piezas de aislamiento (y la unidad).

[Orificio de inspección estándar]

| Número de orificio de inspección | Distancia entre techo falso y techo real | Observaciones |
|---|--|--|
| 1 | Más de 1.000mm | Espacio suficiente en el techo para mantenimiento. |
| 2 | 20 cm a 1.000mm | Espacio insuficiente. Dificultad para el mantenimiento |
| El tamaño del orificio será superior al tamaño del IDU. | Menos de 200mm | Altura mínima para la sustitución del motor. |

Dimensiones del techo y localización del perno de instalación colgante

■ Instalación de la unidad

Instale la unidad correctamente sobre el techo.

CASO 1

POSITION OF SUSPENSION BOLT

- Aplique una conjunta de expansión entre la unidad y el conducto para absorber vibraciones innecesarias.

(Unidad: mm)

| Dimensión Capacidad (Btu/h) | A | B | C | D | E | F | (G) | H | I |
|--------------------------------|------|------|-----|----|-----|----|-----|------|-----|
| Chasis BR (48k) | 1282 | 1230 | 477 | 56 | 590 | 30 | 120 | 1006 | 294 |

(Unidad: mm)

| Dimensión Capacidad (Btu/h) | A | B | C | D | E | F | G | H | I | J | K | L |
|--------------------------------|------|------|------|-----|-----|-----|-----|------|------|-----|-----|----|
| Chasis B8 (76/96k) | 1680 | 1565 | 1160 | 330 | 460 | 580 | 700 | 1400 | 1635 | 390 | 445 | 15 |

CASO 2

- Instale la unidad apoyada en un lado del orificio de drenaje, como se muestra en la figura, para facilitar el drenaje del agua.

POSICIÓN DEL PERNO DE CONSOLA

- Un lugar donde la unidad quede nivelada y pueda soportar el peso de la unidad.
- Un lugar donde la unidad pueda soportar las vibraciones.
- Un lugar donde se pueda realizar fácilmente el mantenimiento y reparaciones.

AVISO:

- Estudie detenidamente las siguientes ubicaciones de instalación:
 1. En lugares como restaurantes y cocinas, se adhieren cantidades importantes de humos de aceite y harina al ventilador y la aleta del termostato, causando una reducción del intercambio de calor, pulverización, dispersión de gotas de agua, etc. En estos casos, proceda del modo siguiente:
 - Asegúrese de que el ventilador para la campana extractora de humos sobre una mesa de cocina tenga capacidad suficiente para extraer el vapor de aceite, de modo que no se introduzca en la aspiración del aparato de aire acondicionado.
 - Coloque el aire acondicionado a una distancia de la cocina que evite que los humos con aceite se introduzcan en el aparato de aire acondicionado.
 2. No instale la unidad de aire acondicionado en circunstancias donde existan vapores de aceite de corte o polvo de hierro en fábricas, etc.
 3. Evite los lugares donde se generen, fluyan, se almacenen o se expulsen gases inflamables.
 4. Evite lugares donde se generen gases de ácido sulfúrico o corrosivos.
 5. Evite lugares cerca de generadores de alta frecuencia.

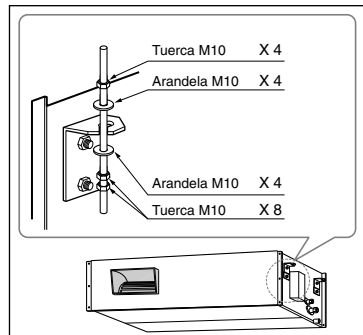
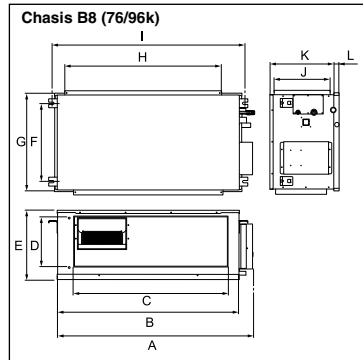
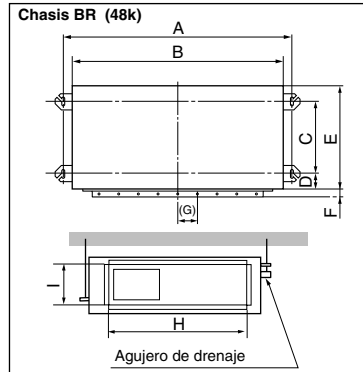

Instalación de la unidad interior

- Seleccione y marque la posición de los tornillos de fijación.
- Realice el agujero de anclaje en el techo.

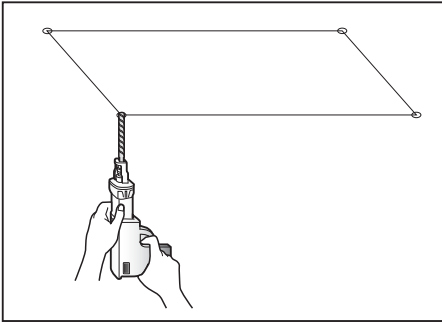

PRECAUCIÓN: Apriete la tuerca y el tornillo para evitar que pueda caer la unidad.

- Introduzca el anclaje y la arandela en los tornillos de suspensión para fijarlos sobre el techo.
- Monte los tornillos de suspensión para fijar el anclaje con firmeza.
- Fije las placas de instalación en los tornillos de suspensión (ajuste el nivel aproximadamente) con las tuercas, arandelas y arandelas elásticas.

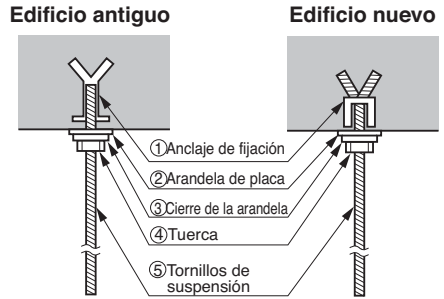

Conexión de cableado

Conecte los cables a los terminales del cuadro de control individualmente, de acuerdo con la conexión de la unidad exterior.

- Asegúrese de que los colores de los cables de la unidad exterior y las marcas de los terminales sean los mismos, respectivamente, en la unidad interior.

Chasis BR (48 k)

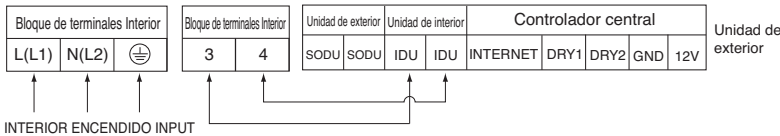

Chasis B8 (76/96k)

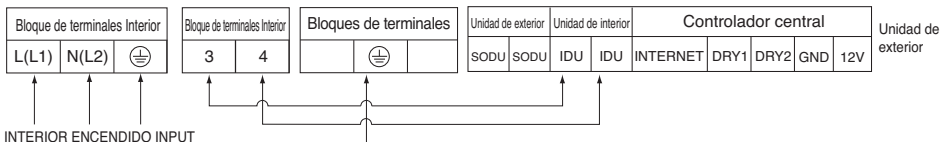

ADVERTENCIA: Asegúrese de que los tornillos del terminal estén apretados con firmeza.

Amarre de los cables

- 1) Coloque 2 cables de alimentación en el panel de control.
- 2) En primer lugar, apriete la abrazadera de acero con el tornillo en el collarín interno del panel de control
- 3) Para el modelo de frío, fije el otro lado de la abrazadera con fuerza con un tornillo. Para el modelo de bomba de calor, ponga el cable de 0,75 mm² (cable más delgado) en la abrazadera y aprételo con una abrazadera plástica en el otro collarín del panel de control.

PRECAUCIÓN

El cable de alimentación conectado a la unidad debería seleccionarse según las siguientes especificaciones.

INSTALACION, OTROS

Aísle la junta y los tubos completamente

AISLAMIENTO TÉRMICO

Todo el aislamiento térmico debe cumplir con los requisitos locales.

UNIDAD DE INTERIOR

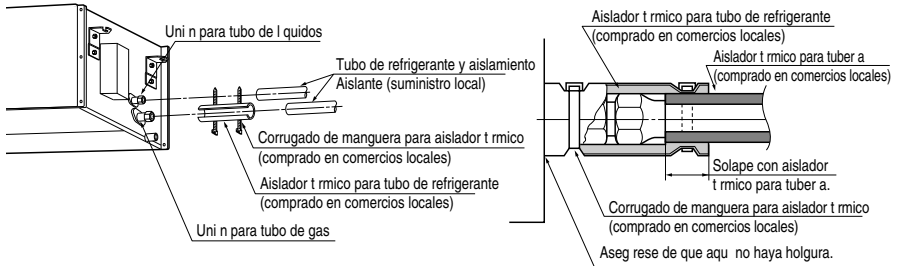

Compruebe el desagüe

1. Retire el filtro de aire.

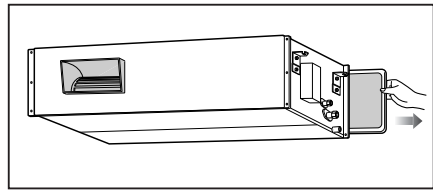

2. Compruebe el desagüe.

- Pulverice uno o dos vasos de agua en el evaporador.
- Asegúrese de que el agua fluya por la manguera de desagüe de la unidad interior sin fugas.

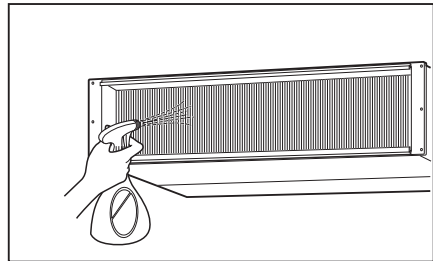

PRECAUCIÓN

1. La inclinación de la unidad interior es muy importante para el desagüe del aparato de de aire acondicionado de tipo de conducto.
2. El grosor mínimo del aislamiento para el tubo de conexión será de 5mm.

Vista frontal

- La unidad debe estar horizontal o inclinada hacia la manguera de desagüe conectada al terminar la instalación

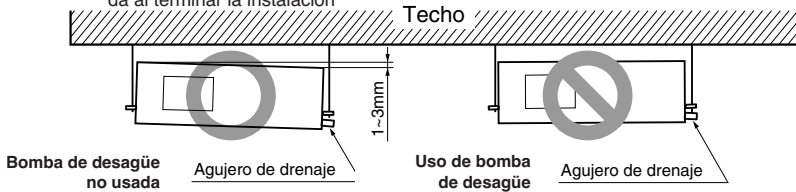

Tubo de desagüe de unidad interior

- El tubo de desagüe se colocará inclinado (1/50 a 1/100); asegúrese de no disponer la inclinación arriba y abajo para evitar un flujo inverso.
- Durante la conexión del tubo de desagüe, tenga cuidado de no aplicar una fuerza excesiva sobre el orificio de desagüe de la unidad interior.
- El diámetro exterior de la conexión de desagüe de la unidad interior es 32 mm.

Material del tubo: Tubo de cloruro de polivinilo con diámetro de 25 mm y empalmes de tubo

- Asegúrese de instalar aislamiento térmico en el tubo de desagüe.

Material termoaislante de espuma de polietileno con grosor superior a 8 mm.

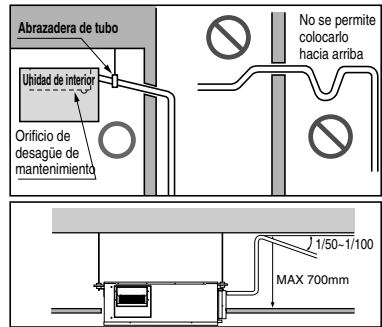

Prueba de desagüe

El aparato de aire acondicionado utiliza una bomba de drenaje para vaciar el agua. Utilice el procedimiento siguiente para comprobar el funcionamiento de la bomba de drenaje:

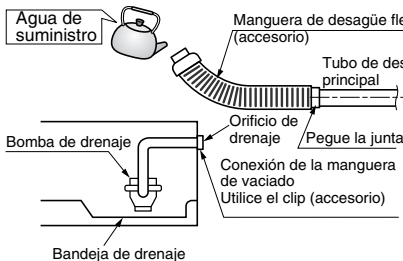

- Conecte el tubo de desagüe principal al exterior y déjelo provisionalmente hasta que se realice la prueba.
- Alimente agua a la manguera de desagüe flexible y compruebe que no haya fugas.
- Compruebe el correcto funcionamiento de la bomba de desagüe y el ruido cuando haya completado la conexión eléctrica.
- Cuando haya finalizado la prueba, conecte la manguera de desagüe flexible al orificio de desagüe de la unidad interior.

PRECAUCIÓN

No tense la manguera flexible suministrada. Una manguera tensa puede causar fugas de agua.



PRECAUCIÓN:

Tras la confirmación de estas condiciones, prepare las conexiones del modo siguiente:

- 1) **No olvide que debe disponerse un circuito de alimentación eléctrica individual para el acondicionador de aire. De acuerdo con el método de cableado, siga el esquema de circuito del interior de la tapa de la caja de control**
- 2) **Incluya un disyuntor entre la fuente de alimentación y la unidad exterior.**
- 3) **Los tornillos que fijan el cableado en caja de conexiones eléctricas puede soltarse con las vibraciones durante el transporte. Compruébelos y asegúrese de que están bien apretados. (Si están sueltos, podrían quemarse los cables).**
- 4) **Especificación de alimentación de corriente.**
- 5) **Confirme que la capacidad eléctrica es suficiente.**
- 6) **Asegúrese de que se mantiene la tensión inicial a más de un 90% de la tensión nominal marcada en la placa de identificación.**
- 7) **Confirme que el grosor del cable es tal y como se indica en las especificaciones de fuente de alimentación. (Observe en particular la relación entre la longitud del cable y el grosor).**
- 8) **No olvide colocar un disyuntor de fugas donde haya agua o humedad.**
- 9) **Las causas siguientes podrían causar una caída de voltaje.**
 - Las vibraciones del interruptor magnético, daños en el punto de contacto, rotura del fusible y alteración de la función normal de sobrecarga.
 - No hay una alimentación de arranque correcta para el compresor.

ENTREGA

Enseñe al cliente los procedimientos de uso y mantenimiento, ayudándose del manual de instrucciones. (limpieza del filtro de aire, control de temperatura, etc.)

Instalación del control remoto con cable

1. Coloque y fije el control remoto con los tornillos incluidos en el lugar donde desee ubicarlo.

- Instálelo teniendo cuidado de no doblarlo, ya que resultaría en una instalación incorrecta. Coloque el panel de control cerca de la caja de restauración en caso de existir una.

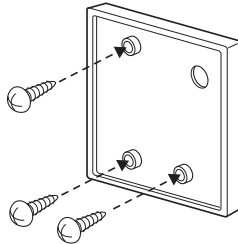

2. El cable del control remoto por cable puede instalarse en tres direcciones.

- Dirección de instalación: la superficie de la caja de recuperación, superior derecha
- Si el cable del control remoto se coloca a la derecha superior, instálelo tras retirar la guía del cable del control remoto.

* (Retirar la ranura de la guía con parte larga)

- ① fijación a la superficie de la pared
- ② Ranura de guía de parte superior
- ③ Ranura de guía de parte derecha

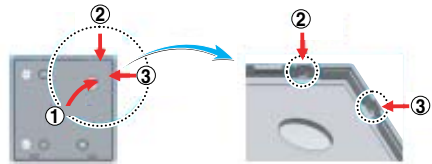

<Ranuras de guía del cable>

3. Fije la parte superior del control remoto en el panel de instalación instalado en la superficie de la pared, como muestra la imagen siguiente y, a continuación, conecte el panel de instalación empujando en la parte inferior.

- Conéctelo de forma que no quede separación entre en el control remoto y la parte superior, inferior, derecha o izquierda del panel de instalación.

<Orden de conexión>

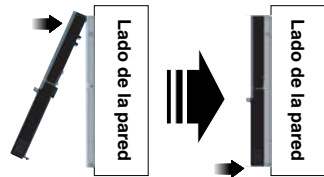

Al separar el control remoto del panel de instalación, como muestra la imagen siguiente, tras insertar el destornillador en el orificio de separación inferior, gírelo en el sentido de las agujas del reloj y el control remoto se separará.

- Existen dos orificios de separación. Separe un orificio cada vez de forma individual.
- Tenga cuidado de no dañar los componentes interiores al separar el control remoto.

<Orden de separación>

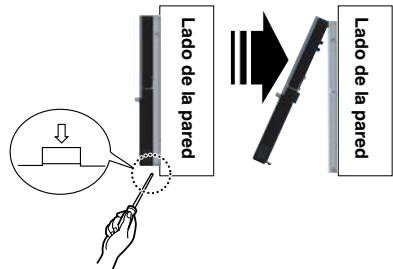

4. Conecte la unidad de interior y el control remoto usando el cable de conexión.

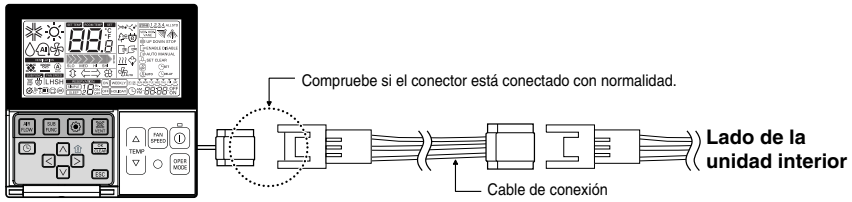

5. Use el cable de extensión si la distancia entre el control remoto y la unidad de interior es superior a 10m.

⚠ PRECAUCIÓN

No instale el control remoto con cable empotrado en la pared.

(Podría dañar el sensor de temperatura.)

Instale el cable con una extensión no superior a 50 m.

(De lo contrario, podrían producirse errores de comunicación.)

- Al instalar el cable de extensión, compruebe la dirección de conexión del conector del lado del control remoto y el lado del producto para realizar una instalación correcta.
- Si instala el cable de extensión en la dirección opuesta, no se conectará el conector.
- Especificación del cable de extensión: 2547 1007 22# 2 – 3 hilos apantallado 5 o superior.

Nombre y funciones del control remoto con cable (accesorio)

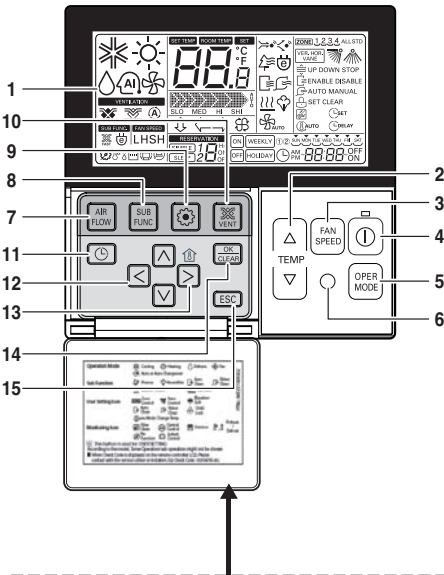

Coloque la etiqueta de información en el interior de la puerta.
Elija el idioma adecuado para su país.

1. Pantalla de indicación de funcionamiento
2. Botón de ajuste de temperatura
 - No selecciona la temperatura de la habitación, sino la temperatura del aire de salida.
3. Botón de velocidad del ventilador
 - La velocidad del ventilador tiene 3 pasos.
 - El paso intermedio y bajo es el mismo
4. Botón ON/OFF (ENCENDIDO/APAGADO)
5. Botón de selección de modo de operación
6. Receptor del mando a distancia
 - Algunos productos no reciben señales inalámbricas.
7. Botón de caudal de aire
8. Botón de subfunciones
9. Botón de configuración de función
10. Botón de ventilación
11. Reserva
12. Botón arriba, abajo, izquierda, derecha
 - Para comprobar la temperatura interior, pulse el botón ()
13. Botón de temperatura de la habitación
 - Muestra sólo la temperatura de la habitación detectada por el mando a distancia.
 - No hay control de la temperatura de la habitación.
 - En el caso de la unidad de entrada de aire, muestra sólo la temperatura alrededor del mando a distancia.
14. Botón ajuste/cancelar
15. Botón Salir

- ※ Dependiendo del tipo de aparato, algunas funciones podrían no estar operativas ni mostrarse.
- ※ Mostrará un valor extraño de la temperatura de la habitación si no se ha conectado el mando a distancia.

Modelo : PQRCVSL0 (Color negro)
PQRCVSL0QW (Color blanco)

Nombre y funciones del control remoto con cable (accesorio)

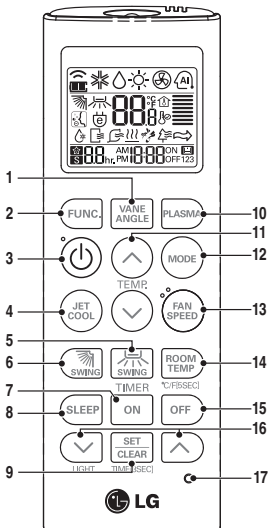

PQWRCQ0FDB (Sólo aire frío)
PQWRHQ0FDB (Bomba de calor)

1. Botón VANE ANGLE

Se utiliza para ajustar el ángulo de cada aleta.

2. Botón de CONFIGURACIÓN DE FUNCIONES

Se utiliza para seleccionar Limpieza automática, Limpieza inteligente, calefactor electrónico o Control de ángulo de aletas individuales.

3. Botón de encendido/apagado

Enciende/apaga la unidad.

4. Botón JET COOL

Refrigeración rápida con alta velocidad del ventilador.

5. Botón de control de dirección de aire izquierda/derecha (opcional)

Se utiliza para ajustar la dirección deseada (izquierda/derecha) del flujo de aire.

6. Botón de flujo de aire ARRIBA/ABAJO

Se utiliza para detener o iniciar el movimiento de las aletas y seleccionar la dirección arriba/abajo del flujo de aire.

7. Botón de temporizador encendido

Se puede seleccionar el tiempo de finalización del funcionamiento.

8. Botón de temporizador de apagado automático

Se puede seleccionar el tiempo de finalización del funcionamiento.

9. Botón PLASMA (OPCIONAL)

Se utiliza para configurar/borrar el temporizador. Se utiliza para ajustar la hora actual (si la entrada se hace durante 3 s).

10. PLASMA Button (OPTIONAL)

Se utiliza para iniciar o parar la función de purificación de plasma.

11. Botón de ajuste de temperatura interior

Se utiliza para seleccionar la temperatura de la habitación.

12. Botón de selección de modo de funcionamiento

Se utiliza para seleccionar el modo de funcionamiento.

13. Botón de velocidad del ventilador interior

Se utiliza para seleccionar la velocidad del ventilador en cuatro niveles: bajo, medio, alto y caos.

14. Botón de comprobación de temperatura interior

Se utiliza para comprobar la temperatura de la habitación.

15. Botón de apagado del temporizador

Se utiliza para seleccionar el tiempo de finalización del funcionamiento.

16. Botón de ajuste de temporizador (arriba/abajo)/Luz

Se utiliza para configurar el temporizador. Se utiliza para ajustar el brillo. (Si no está en el modo de ajuste de tiempo)

17. Botón de reinicio

Se utiliza para reiniciar el mando a distancia.

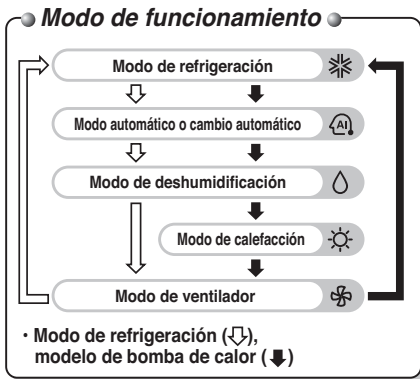

Ajuste del interruptor DIP del PCB de la unidad interior

| | Función | Descripción | Desactivación | Activación | Predeterminado |
|-----|-------------------------------|---|--|------------------------|-----------------------|
| SW1 | Comunicación | N/D (Por defecto) | - | - | DESACT |
| SW2 | Ciclo | N/D (Por defecto) | - | - | DESACT |
| SW3 | Control de grupo | Selección de maestro o esclavo | Maestro | Slave | DESACT |
| SW4 | Modo de contacto seco | Selección de modo de contacto seco | Control remoto con cable/inalámbrico Selección de modo de funcionamiento manual o automático | Auto (Automático) | DESACT |
| SW5 | Instalación | Funcionamiento continuo del ventilador | Funcionamiento continuo Retirada | - | DESACT |
| SW6 | Conexión de calefactor | N/A | - | - | DESACT |
| SW7 | Conexión de ventilador | Selección de conexión del ventilador | Conexiones Retirada | En funcionamiento | DESACT |
| | Selección de aletas (Consola) | Selección arriba/debajo de la aleta lateral | Aleta lado arriba + lado abajo | Sólo aleta lado arriba | |
| | Selección de región | Selección de región tropical | Modelo general | Tropical model | |
| SW8 | Etc. | Repuesto | - | - | DESACT |

⚠ PRECAUCIÓN

Para modelos Multi V, los interruptores Dip switch 1, 2, 6, 8 deben ponerse en OFF.

Ajuste de control de grupo

1. Control de grupo 1

■ Control remoto por cable 1 + unidades interiores estándar

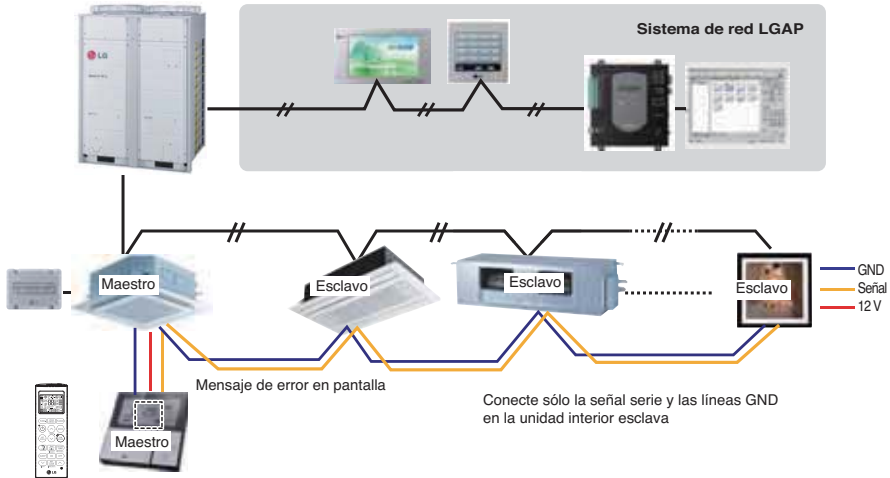

■ Interruptor DIP en PCB (unidades interiores de tipo cassette y conducto)

① Ajuste maestro - No. 3 Off



② Ajuste esclavo - No. 3 On



1. Es posible controlar un máximo de 16 unidades interiores con un control remoto con cable.

Ponga una unidad interior como maestra, las otras como esclavas.

2. Se puede conectar cualquier tipo de unidad interior.

3. Se puede una un mando a distancia al mismo tiempo.

4. Se puede conectar con contacto seco y control central al mismo tiempo.

- La unidad interior maestra se puede reconocer sólo con contacto seco y control central.
- En el caso de control central y control de grupo al mismo tiempo, se pueden conectar unidades de serie 2 estándar posteriores a febrero de 2009.
- Para al ajuste control central, el control central puede controlar unidades interiores una vez realizado el ajuste de la dirección de unidad interior maestra.
- La unidad interior esclava funcionará como la unidad interior maestra.
- No se puede controlar individualmente la unidad interior esclava con el control central.
- Algunos controles remotos no puede funcionar con contacto seco y control central al mismo tiempo.

Póngase en contacto con nosotros para más información.

5. Si se produce algún fallo en la unidad interior, se mostrará en el control remoto con cable.

Con excepción de la unidad interior averiada, se puede controlar cualquier otra unidad interior.

6. En el caso de control de grupo, se pueden usar las funciones siguientes.

- Selección de opciones de funcionamiento (funcionamiento/parada/modo/ajuste de temperatura)
- Control de caudal (Alto/Medio/Bajo)
- No es posible con algunas funciones.

* El ajuste maestro/esclavo de las unidades interiores es posible con un interruptor DIP PCB.

* Se pueden conectar unidades interiores desde febrero de 2009.

Para otros casos, póngase en contacto con LGE.

* La falta de un ajuste de maestro y esclavo puede ser la causa de fallos de funcionamiento.

2. Control de grupo 2

■ Controles remotos por cable + unidades interiores estándar

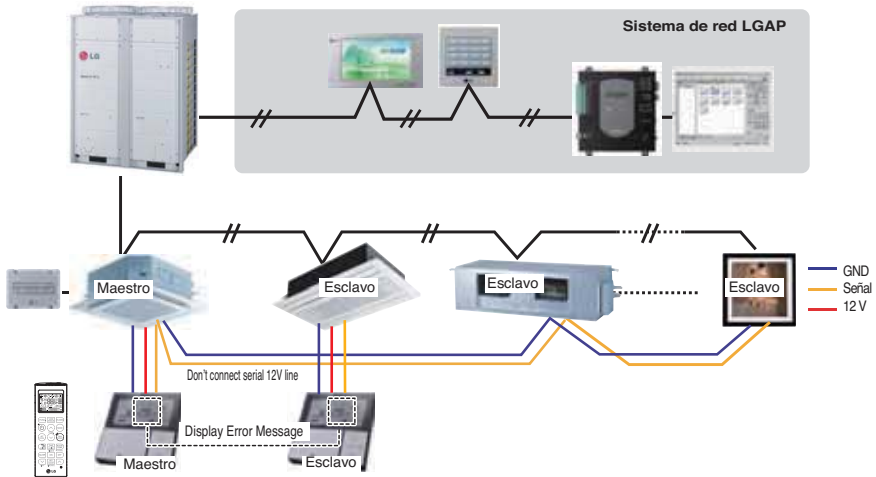

* **Se pueden controlar N unidades interiores con M controles remotos por cable. (M+N≤17 Unidades)**

Ponga una unidad interior como maestra, las otras como esclavas.

Ponga sólo un control remoto como maestro, y los restantes como esclavo.

Aparte de esto, es el mismo procedimiento aplicado al Control de Grupo 1.

3. Control de grupo 3

■ Conexión mixta con unidades interiores y unidad de entrada de aire exterior

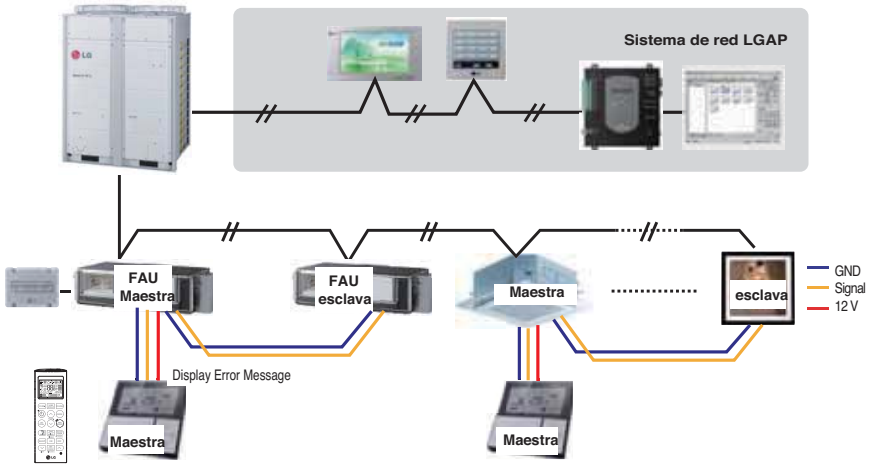

* estándar y una unidad de entrada de aire exterior, separe la unidad de entrada de aire exterior con unidades estándar.
(Porque los ajustes de temperatura son diferentes).

* Aparte de esto, es el mismo procedimiento aplicado al Control de Grupo 1.



* FAU : Unidad de entrada de aire exterior
Estándar: Unidad interior estándar

4. 2 Control remoto

■ Control remoto por cable 2 + Unidad interior 1

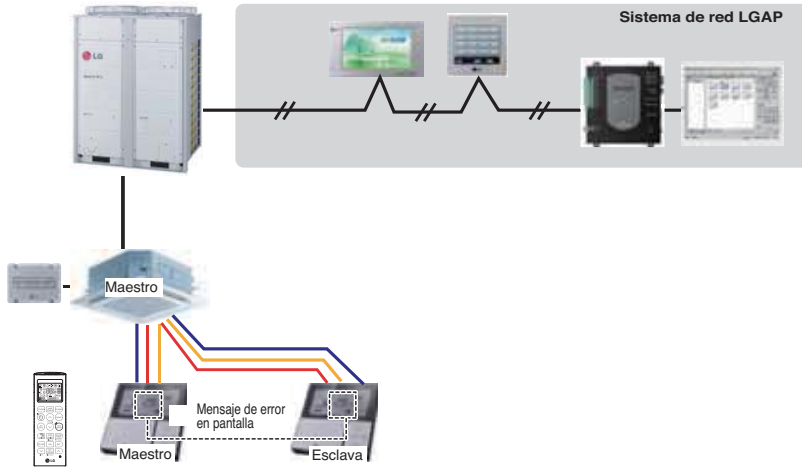

1. Se pueden conectar dos controles remotos con una unidad interior.
2. Se puede conectar cada tipo de unidad interior con dos controles remotos.
3. Se puede usar un mando a distancia al mismo tiempo.
4. Se puede conectar con contacto seco y control central al mismo tiempo.
5. Si se produce algún fallo en la unidad interior, se mostrará en el control remoto con cable.
6. No hay límites de funcionamiento de las unidades interiores.

* Se puede conectar un máximo de 2 controles remotos con 1 unidad interior.

5. Accesorios para el ajuste de control de grupos

Se puede ajustar el control de grupos con las utilización de los accesorios siguientes.

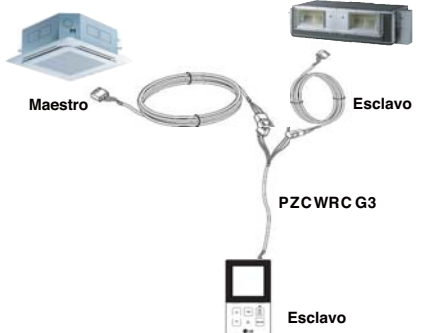
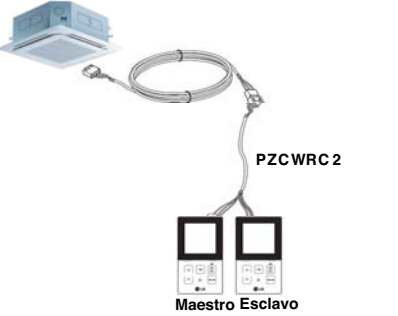
| 2 unidades interiores + control remoto por cable | 1 unidades interiores + 2 controles remotos por cable |
|--|--|
| <p data-bbox="116 254 535 277">* Cable PZCWRCG3 utilizado para la conexión</p>  <p data-bbox="143 384 203 401">Maestro</p> <p data-bbox="463 384 524 401">Esclavo</p> <p data-bbox="389 480 486 497">PZCWRC G3</p> <p data-bbox="396 593 456 609">Esclavo</p> | <p data-bbox="562 254 954 277">* Cable PZCWRC2 utilizado para la conexión</p>  <p data-bbox="813 439 909 455">PZCWRC 2</p> <p data-bbox="732 583 855 599">Maestro Esclavo</p> |

Modo de ajuste del E.S.P

Es la función que decide la fuerza del viento para cada nivel y porque esta función hace la instalación más fácil.

- Si se ajusta el ESP de forma incorrecta, el aire acondicionado podría no haber funcionado correctamente.
- Este ajuste debe ser realizado por un técnico cualificado.

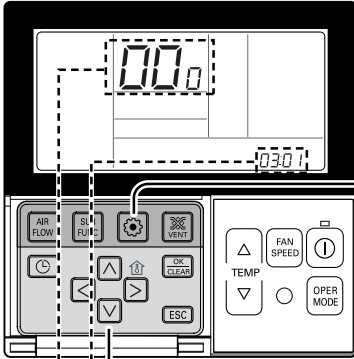

Código de función,
código ESP



Valor ESP

1 Al pulsar el botón  de configuración de función durante 3 segundos, entrará en el modo de configuración de instalador del control remoto. Si se pulsa una vez, se entrará en el modo de configuración de usuario. Mantenga el botón apretado más de 3 segundos para asegurarse.



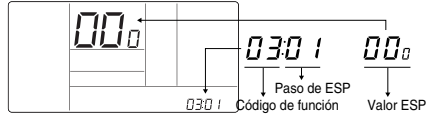

2 Si entra en el modo de configuración de ESP usando el botón de configuración de función, se indicará como en la imagen siguiente. 



3 Seleccione el paso de ventilador ESP con el botón () () . (01: muy bajo, 02: bajo, 03: medio, 04: alto, 05: Máximo)

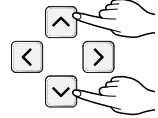

0301

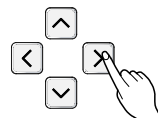

4 Cambie al ajuste del valor de ESP pulsando () . (Tras la entrega este número será 000)

0301 000



5 Pulse el botón () () para configurar el valor ESP. (Es imposible configurar el valor ESP de 1 a 255, siendo 1 el mínimo y 255 el máximo.)

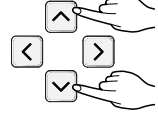

- Es posible que no funcione cuando se establece el valor de ESP en el producto sin la función de caudal suave o intenso.

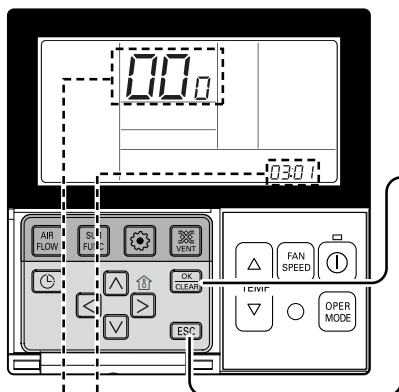

Código de función,
código ESP

Valor ESP

6 Seleccione el paso de ventilador ESP pulsando de nuevo el botón () y configure el valor ESP, como nº 4 y 5, correspondiente a cada caudal

7 Pulse () para guardar.



8 Pulse el botón () para salir.
* Tras la configuración, si no se pulsa ningún botón durante 25 segundos, se saldrá automáticamente del modo de configuración.
* Si se sale sin pulsar el botón de ajuste, el valor modificado no se reflejará.

- Tenga cuidado de no cambiar el número de ESP para cada opción de caudal de aire.
- No funciona para configurar el valor ESP para cada paso bajo/potencia para algunos productos.
- El valor ESP está disponible para rangos específicos pertenecientes al producto.

Temperatura del aire de salida y caudal de aire

1. Temperatura del aire de salida

ARNU48GBRZ2

Refrigeración

| Temperatura de aire exterior | | 59°FWB | | 63°FWB | | 69°FWB | | 73°FWB | | 79°FWB | | 82°FWB | | 86°FWB | | 90°FWB | | 95°FWB | |
|------------------------------|------|--------|-----|--------|-----|--------|-----|--------|------|--------|------|--------|------|--------|------|--------|-----|--------|-----|
| *FDB | *CDB | 15°CWB | | 17°CWB | | 20°CWB | | 23°CWB | | 26°CWB | | 28°CWB | | 30°CWB | | 32.0 | | 35°CWB | |
| | | CA | SHC | CA | SHC | CA | SHC | CA | SHC | CA | SHC | CA | SHC | CA | SHC | CA | SHC | CA | SHC |
| 70 | 21 | 4.7 | 3.5 | 5.2 | 3.1 | - | - | - | - | - | - | - | - | - | - | - | - | - | - |
| 73 | 23 | 4.6 | 4.1 | 5.0 | 3.7 | 7.8 | 3.6 | - | - | - | - | - | - | - | - | - | - | - | - |
| 77 | 25 | 4.6 | 4.5 | 4.9 | 4.3 | 7.7 | 4.2 | - | - | - | - | - | - | - | - | - | - | - | - |
| 81 | 27 | - | - | 4.9 | 4.9 | 6.9 | 4.8 | 10.4 | 4.6 | - | - | - | - | - | - | - | - | - | - |
| 84 | 29 | - | - | - | - | 6.6 | 5.4 | 9.9 | 5.2 | 12.9 | 4.6 | - | - | - | - | - | - | - | - |
| 88 | 31 | - | - | - | - | 6.3 | 6.1 | 9.0 | 5.7 | 12.5 | 5.2 | 14.2 | 5.1 | - | - | - | - | - | - |
| 91 | 33 | - | - | - | - | - | - | 8.8 | 6.3 | 12.2 | 5.8 | 13.6 | 5.5 | 15.2 | 4.7 | - | - | - | - |
| 96 | 35 | - | - | - | - | - | - | 8.6 | 6.9 | 11.8 | 6.4 | 13.1 | 5.9 | 14.9 | 5.3 | - | - | - | - |
| 99 | 37 | - | - | - | - | - | - | - | 11.0 | 6.9 | 12.7 | 6.5 | 14.3 | 5.9 | 16.2 | 5.4 | - | - | - |
| 104 | 40 | - | - | - | - | - | - | - | - | 10.6 | 7.9 | 12.4 | 7.5 | 13.9 | 6.8 | 15.9 | 6.4 | 17.4 | 5.5 |

| Temperatura de aire exterior | | 59°FWB | | 63°FWB | | 69°FWB | | 73°FWB | | 79°FWB | | 82°FWB | | 86°FWB | | 90°FWB | | 95°FWB | |
|------------------------------|------|--------|------|--------|------|--------|------|--------|------|--------|------|--------|------|--------|------|--------|------|--------|------|
| *FDB | *CDB | 15°CWB | | 17°CWB | | 20°CWB | | 23°CWB | | 26°CWB | | 28°CWB | | 30°CWB | | 32.0 | | 35°CWB | |
| | | *CDB | *CWB | *CDB | *CWB | *CDB | *CWB | *CDB | *CWB | *CDB | *CWB | *CDB | *CWB | *CDB | *CWB | *CDB | *CWB | *CDB | *CWB |
| 70 | 21 | 11.8 | 9.9 | 12.7 | 11.8 | - | - | - | - | - | - | - | - | - | - | - | - | - | - |
| 73 | 23 | 11.9 | 10.0 | 13.0 | 12.0 | 13.5 | 12.7 | - | - | - | - | - | - | - | - | - | - | - | - |
| 77 | 25 | 12.0 | 10.1 | 13.3 | 12.0 | 13.7 | 12.8 | - | - | - | - | - | - | - | - | - | - | - | - |
| 81 | 27 | - | - | 13.8 | 12.0 | 14.0 | 13.5 | 14.7 | 14.0 | - | - | - | - | - | - | - | - | - | - |
| 84 | 29 | - | - | - | - | 14.2 | 13.8 | 14.8 | 14.4 | 16.7 | 15.7 | - | - | - | - | - | - | - | - |
| 88 | 31 | - | - | - | - | 14.3 | 14.0 | 15.5 | 15.2 | 16.9 | 16.0 | 17.5 | 17.4 | - | - | - | - | - | - |
| 91 | 33 | - | - | - | - | - | - | 15.7 | 15.3 | 17.2 | 16.2 | 18.2 | 17.9 | 20.5 | 19.5 | - | - | - | - |
| 96 | 35 | - | - | - | - | - | - | 15.8 | 15.5 | 17.5 | 16.5 | 18.9 | 18.2 | 20.7 | 19.7 | - | - | - | - |
| 99 | 37 | - | - | - | - | - | - | - | 17.7 | 17.2 | 19.2 | 18.5 | 20.9 | 20.1 | 22.5 | 21.6 | - | - | - |
| 104 | 40 | - | - | - | - | - | - | - | - | 17.9 | 17.5 | 19.5 | 18.7 | 21.2 | 20.3 | 22.5 | 21.7 | 25.2 | 25.1 |

Calefacción

| Temperatura de aire exterior | | 23°FWB | | 27°FWB | | 32°FWB | | 36°FWB | | 39°FWB | | 43°FWB | | 50°FWB | | 57°FWB | |
|------------------------------|------|--------|------|----------|------|--------|---|--------|---|--------|------|--------|------|--------|---|--------|---|
| *FDB | *CDB | -5°CWB | | -2.9°CWB | | 0°CWB | | 2°CWB | | 4°CWB | | 6°CWB | | 10°CWB | | 14°CWB | |
| | | SHC | | SHC | | SHC | | SHC | | SHC | | SHC | | SHC | | SHC | |
| 18 | -9 | - | - | - | - | - | - | - | - | - | - | - | - | - | - | - | - |
| 27 | -3 | 14.9 | - | - | - | - | - | - | - | - | - | - | - | - | - | - | - |
| 32 | 0 | - | 14.0 | - | - | - | - | - | - | - | - | - | - | - | - | - | - |
| 37 | 3 | - | - | 13.8 | - | 14.0 | - | - | - | - | - | - | - | - | - | - | - |
| 45 | 7 | - | - | - | 14.0 | 14.0 | - | 12.5 | - | 12.7 | - | 12.6 | - | - | - | - | - |
| 52 | 11 | - | - | - | - | - | - | - | - | - | 11.2 | - | 11.3 | - | - | - | - |
| 59 | 15 | - | - | - | - | - | - | - | - | - | - | 9.9 | - | - | - | 10.1 | - |
| 64 | 18 | - | - | - | - | - | - | - | - | - | - | - | 8.9 | - | - | 9.0 | - |
| 68 | 20 | - | - | - | - | - | - | - | - | - | - | - | - | - | - | 8.1 | - |

| Temperatura de aire exterior | | 23°FWB | | 27°FWB | | 32°FWB | | 36°FWB | | 39°FWB | | 43°FWB | | 50°FWB | | 57°FWB | |
|------------------------------|------|--------|------|----------|------|--------|------|--------|------|--------|------|--------|------|--------|------|--------|------|
| *FDB | *CDB | -5°CWB | | -2.9°CWB | | 0°CWB | | 2°CWB | | 4°CWB | | 6°CWB | | 10°CWB | | 14°CWB | |
| | | *CDB | *CWB | *CDB | *CWB | *CDB | *CWB | *CDB | *CWB | *CDB | *CWB | *CDB | *CWB | *CDB | *CWB | *CDB | *CWB |
| 18 | -9 | - | - | - | - | - | - | - | - | - | - | - | - | - | - | - | - |
| 27 | -3 | 38.7 | - | - | - | - | - | - | - | - | - | - | - | - | - | - | - |
| 32 | 0 | - | 39.2 | - | - | - | - | - | - | - | - | - | - | - | - | - | - |
| 37 | 3 | - | - | 42.1 | - | 42.7 | - | - | - | - | - | - | - | - | - | - | - |
| 45 | 7 | - | - | - | 42.6 | 42.6 | - | 43.2 | - | 43.3 | - | 43.3 | - | - | - | - | - |
| 52 | 11 | - | - | - | - | - | - | - | - | - | 42.8 | - | 43.0 | - | - | - | - |
| 59 | 15 | - | - | - | - | - | - | - | - | - | - | 43.2 | - | 43.2 | - | 43.7 | - |
| 64 | 18 | - | - | - | - | - | - | - | - | - | - | - | 43.2 | - | 43.5 | - | - |
| 68 | 20 | - | - | - | - | - | - | - | - | - | - | - | - | 43.1 | - | - | - |

Nota) CA: Capacidad total (KW), SHC: Capacidad de calefacción (kW)
WB: Depósito húmedo (°C), DB: Depósito seco (°C)

AVISO:

- Los datos del gráfico ilustran los rangos de funcionamiento compatibles bajo las siguientes condiciones:
 - Unidad interior y exterior
 - Longitud efectiva del tubo: 12 V
 - Diferencial de altura: 12 V
- La temperatura real no puede coincidir con el ajuste de temperatura en algunas circunstancias debido a la carga de procesamiento de aire exterior o los controles de protección mecánicos.
- El sistema no funcionará en modo de ventilador cuando al temperatura del aire exterior sea -5°C o inferior.

ARNU76GB8Z2

Refrigeración

| Temperatura de aire exterior | | 59°FWB | | 63°FWB | | 69°FWB | | 73°FWB | | 79°FWB | | 82°FWB | | 86°FWB | | 90°FWB | | 95°FWB | |
|------------------------------|------|--------|-----|--------|-----|--------|-----|--------|-----|--------|------|--------|------|--------|-----|--------|-----|--------|-----|
| *FDB | *CDB | 15°CWB | | 17°CWB | | 20°CWB | | 23°CWB | | 26°CWB | | 28°CWB | | 30°CWB | | 32.0 | | 35°CWB | |
| | | CA | SHC | CA | SHC | CA | SHC | CA | SHC | CA | SHC | CA | SHC | CA | SHC | CA | SHC | CA | SHC |
| 70 | 21 | 7.7 | 5.0 | 8.6 | 5.0 | - | - | - | - | - | - | - | - | - | - | - | - | - | - |
| 73 | 23 | 7.5 | 5.8 | 8.1 | 5.8 | 11.9 | 5.5 | - | - | - | - | - | - | - | - | - | - | - | - |
| 77 | 25 | 7.4 | 6.7 | 8.2 | 6.7 | 11.4 | 6.4 | - | - | - | - | - | - | - | - | - | - | - | - |
| 81 | 27 | - | - | 8.3 | 7.5 | 11.1 | 7.2 | 14.8 | 6.6 | - | - | - | - | - | - | - | - | - | - |
| 84 | 29 | - | - | - | - | 10.8 | 7.9 | 14.4 | 7.3 | 18.2 | 6.9 | - | - | - | - | - | - | - | - |
| 88 | 31 | - | - | - | - | 10.7 | 8.8 | 14.1 | 8.1 | 17.9 | 7.7 | 20.7 | 7.3 | - | - | - | - | - | - |
| 91 | 33 | - | - | - | - | - | - | 13.7 | 8.9 | 17.6 | 8.5 | 20.3 | 8.0 | 22.2 | 7.3 | - | - | - | - |
| 96 | 35 | - | - | - | - | - | - | 13.4 | 9.7 | 17.3 | 9.3 | 19.9 | 8.8 | 21.5 | 7.9 | - | - | - | - |
| 99 | 37 | - | - | - | - | - | - | - | - | 15.1 | 14.8 | 19.3 | 9.4 | 21.2 | 8.7 | 24.4 | 8.2 | - | - |
| 104 | 40 | - | - | - | - | - | - | - | - | 16.2 | 11.1 | 19.1 | 10.6 | 20.7 | 9.8 | 24.0 | 9.4 | 28.6 | 8.8 |

| Temperatura de aire exterior | | 59°FWB | | 63°FWB | | 69°FWB | | 73°FWB | | 79°FWB | | 82°FWB | | 86°FWB | | 90°FWB | | 95°FWB | |
|------------------------------|------|--------|------|--------|------|--------|------|--------|------|--------|------|--------|------|--------|------|--------|------|--------|------|
| *FDB | *CDB | 15°CWB | | 17°CWB | | 20°CWB | | 23°CWB | | 26°CWB | | 28°CWB | | 30°CWB | | 32.0 | | 35°CWB | |
| | | *CDB | *CWB | *CDB | *CWB | *CDB | *CWB | *CDB | *CWB | *CDB | *CWB | *CDB | *CWB | *CDB | *CWB | *CDB | *CWB | *CDB | *CWB |
| 70 | 21 | 10.6 | 8.3 | 10.6 | 10.0 | - | - | - | - | - | - | - | - | - | - | - | - | - | - |
| 73 | 23 | 10.7 | 8.4 | 10.8 | 10.4 | 11.5 | 11.0 | - | - | - | - | - | - | - | - | - | - | - | - |
| 77 | 25 | 10.8 | 8.5 | 10.9 | 10.2 | 11.6 | 11.3 | - | - | - | - | - | - | - | - | - | - | - | - |
| 81 | 27 | - | - | 11.0 | 10.1 | 11.8 | 11.5 | 13.1 | 12.5 | - | - | - | - | - | - | - | - | - | - |
| 84 | 29 | - | - | - | - | 12.0 | 11.7 | 13.4 | 12.8 | 14.4 | 14.2 | - | - | - | - | - | - | - | - |
| 88 | 31 | - | - | - | - | 12.0 | 11.7 | 13.6 | 13.0 | 14.5 | 14.3 | 15.5 | 15.3 | - | - | - | - | - | - |
| 91 | 33 | - | - | - | - | - | - | 13.7 | 13.2 | 14.7 | 14.5 | 15.9 | 15.5 | 17.6 | 17.4 | - | - | - | - |
| 96 | 35 | - | - | - | - | - | - | 13.8 | 13.4 | 14.9 | 14.6 | 16.1 | 15.7 | 18.1 | 17.8 | - | - | - | - |
| 99 | 37 | - | - | - | - | - | - | - | - | 15.1 | 14.8 | 16.5 | 16.1 | 18.3 | 17.9 | 19.4 | 18.9 | - | - |
| 104 | 40 | - | - | - | - | - | - | - | - | 15.5 | 15.3 | 16.6 | 16.1 | 18.5 | 18.1 | 19.5 | 19.0 | 21.1 | 21.1 |

Calefacción

| Temperatura de aire exterior | | 23°FWB | | 27°FWB | | 32°FWB | | 36°FWB | | 39°FWB | | 43°FWB | | 50°FWB | | 57°FWB | |
|------------------------------|------|--------|------|----------|------|--------|---|--------|------|--------|---|--------|---|--------|---|--------|---|
| *FDB | *CDB | -5°CWB | | -2.9°CWB | | 0°CWB | | 2°CWB | | 4°CWB | | 6°CWB | | 10°CWB | | 14°CWB | |
| | | SHC | | SHC | | SHC | | SHC | | SHC | | SHC | | SHC | | SHC | |
| 18 | -9 | - | - | - | - | - | - | - | - | - | - | - | - | - | - | - | - |
| 27 | -3 | - | 20.5 | - | - | - | - | - | - | - | - | - | - | - | - | - | - |
| 32 | 0 | - | - | - | 19.1 | - | - | - | - | - | - | - | - | - | - | - | - |
| 37 | 3 | - | - | - | - | 18.3 | - | 18.2 | - | - | - | - | - | - | - | - | - |
| 45 | 7 | - | - | - | - | - | - | 16.8 | 16.6 | - | - | - | - | - | - | - | - |
| 52 | 11 | - | - | - | - | - | - | - | - | 15.0 | - | - | - | 14.9 | - | - | - |
| 59 | 15 | - | - | - | - | - | - | - | - | - | - | - | - | 13.2 | - | 13.2 | - |
| 64 | 18 | - | - | - | - | - | - | - | - | - | - | - | - | 11.8 | - | 11.8 | - |
| 68 | 20 | - | - | - | - | - | - | - | - | - | - | - | - | - | - | 11.1 | - |

| Temperatura de aire exterior | | 23°FWB | | 27°FWB | | 32°FWB | | 36°FWB | | 39°FWB | | 43°FWB | | 50°FWB | | 57°FWB | |
|------------------------------|------|--------|------|----------|------|--------|---|--------|------|--------|---|--------|---|--------|---|--------|---|
| *FDB | *CDB | -5°CWB | | -2.9°CWB | | 0°CWB | | 2°CWB | | 4°CWB | | 6°CWB | | 10°CWB | | 14°CWB | |
| | | *CDB | | *CDB | | *CDB | | *CDB | | *CDB | | *CDB | | *CDB | | *CDB | |
| 18 | -9 | - | - | - | - | - | - | - | - | - | - | - | - | - | - | - | - |
| 27 | -3 | - | 43.2 | - | - | - | - | - | - | - | - | - | - | - | - | - | - |
| 32 | 0 | - | - | - | 43.1 | - | - | - | - | - | - | - | - | - | - | - | - |
| 37 | 3 | - | - | - | - | 44.3 | - | 44.2 | - | - | - | - | - | - | - | - | - |
| 45 | 7 | - | - | - | - | - | - | 45.2 | 44.5 | - | - | - | - | 44.8 | - | - | - |
| 52 | 11 | - | - | - | - | - | - | - | - | 45.1 | - | - | - | 44.9 | - | - | - |
| 59 | 15 | - | - | - | - | - | - | - | - | - | - | - | - | 44.8 | - | 45.0 | - |
| 64 | 18 | - | - | - | - | - | - | - | - | - | - | - | - | 44.7 | - | 44.8 | - |
| 68 | 20 | - | - | - | - | - | - | - | - | - | - | - | - | - | - | 45.2 | - |

Nota) CA: Capacidad total (KW), SHC: Capacidad de calefacción (kW)
WB: Depósito húmedo (°C), DB: Depósito seco (°C)

AVISO:

- Los datos del gráfico ilustran los rangos de funcionamiento compatibles bajo las siguientes condiciones:
 - Unidad interior y exterior
 - Longitud efectiva del tubo: 12 V
 - Diferencial de altura: 12 V
- La temperatura real no puede coincidir con el ajuste de temperatura en algunas circunstancias debido a la carga de procesamiento de aire exterior o los controles de protección mecánicos.
- El sistema no funcionará en modo de ventilador cuando al temperatura del aire exterior sea -5°C o inferior.

ARNU96GB8Z2

Refrigeración

| Temperatura de aire exterior | | 59°FWB | | 63°FWB | | 69°FWB | | 73°FWB | | 79°FWB | | 82°FWB | | 86°FWB | | 90°FWB | | 95°FWB | |
|------------------------------|------|--------|-----|--------|------|--------|------|--------|------|--------|------|--------|------|--------|------|--------|------|--------|------|
| | | 15°CWB | | 17°CWB | | 20°CWB | | 23°CWB | | 26°CWB | | 28°CWB | | 30°CWB | | 32.0 | | 35°CWB | |
| *FDB | *CDB | CA | SHC | CA | SHC | CA | SHC | CA | SHC | CA | SHC | CA | SHC | CA | SHC | CA | SHC | CA | SHC |
| 70 | 21 | 5.4 | 3.7 | 11.1 | 6.7 | - | - | - | - | - | - | - | - | - | - | - | - | - | - |
| 73 | 23 | 5.2 | 4.3 | 10.3 | 7.9 | 16.0 | 7.5 | - | - | - | - | - | - | - | - | - | - | - | - |
| 77 | 25 | 5.1 | 5.0 | 10.6 | 9.2 | 15.3 | 9.8 | - | - | - | - | - | - | - | - | - | - | - | - |
| 81 | 27 | - | - | 10.6 | 10.5 | 14.8 | 10.0 | 20.5 | 9.2 | - | - | - | - | - | - | - | - | - | - |
| 84 | 29 | - | - | - | - | 14.3 | 11.2 | 19.7 | 10.3 | 25.4 | 9.6 | - | - | - | - | - | - | - | - |
| 88 | 31 | - | - | - | - | 14.2 | 12.5 | 19.2 | 11.4 | 25.0 | 10.9 | 29.0 | 10.3 | - | - | - | - | - | - |
| 91 | 33 | - | - | - | - | - | - | 18.7 | 12.7 | 24.4 | 12.0 | 28.5 | 11.3 | 31.1 | 10.2 | - | - | - | - |
| 96 | 35 | - | - | - | - | - | - | 18.2 | 13.9 | 24.0 | 13.2 | 27.9 | 12.4 | 30.0 | 11.1 | - | - | - | - |
| 99 | 37 | - | - | - | - | - | - | - | - | 23.5 | 14.3 | 26.9 | 13.4 | 29.6 | 12.3 | 34.4 | 11.6 | - | - |
| 104 | 40 | - | - | - | - | - | - | - | - | 22.2 | 15.9 | 26.5 | 15.2 | 28.8 | 14.0 | 33.8 | 13.4 | 40.0 | 12.5 |

| Temperatura de aire exterior | | 59°FWB | | 63°FWB | | 69°FWB | | 73°FWB | | 79°FWB | | 82°FWB | | 86°FWB | | 90°FWB | | 95°FWB | |
|------------------------------|------|--------|------|--------|------|--------|------|--------|------|--------|------|--------|------|--------|------|--------|------|--------|------|
| | | 15°CWB | | 17°CWB | | 20°CWB | | 23°CWB | | 26°CWB | | 28°CWB | | 30°CWB | | 32.0 | | 35°CWB | |
| *FDB | *CDB | *CDB | *CWB | *CDB | *CWB | *CDB | *CWB | *CDB | *CWB | *CDB | *CWB | *CDB | *CWB | *CDB | *CWB | *CDB | *CWB | *CDB | *CWB |
| 70 | 21 | 11.7 | 9.4 | 11.7 | 11.1 | - | - | - | - | - | - | - | - | - | - | - | - | - | - |
| 73 | 23 | 11.8 | 9.5 | 11.9 | 11.5 | 12.6 | 12.1 | - | - | - | - | - | - | - | - | - | - | - | - |
| 77 | 25 | 11.9 | 9.6 | 12.0 | 11.3 | 12.7 | 12.4 | - | - | - | - | - | - | - | - | - | - | - | - |
| 81 | 27 | - | - | 12.1 | 11.2 | 12.9 | 12.6 | 14.2 | 13.6 | - | - | - | - | - | - | - | - | - | - |
| 84 | 29 | - | - | - | - | 13.1 | 12.8 | 14.5 | 13.9 | 15.5 | 15.3 | - | - | - | - | - | - | - | - |
| 88 | 31 | - | - | - | - | 13.1 | 12.8 | 14.7 | 14.1 | 15.6 | 15.4 | 16.6 | 16.4 | - | - | - | - | - | - |
| 91 | 33 | - | - | - | - | - | - | 14.8 | 14.3 | 15.8 | 15.6 | 17.0 | 16.8 | 18.5 | 18.5 | - | - | - | - |
| 96 | 35 | - | - | - | - | - | - | 14.9 | 14.5 | 16.0 | 15.7 | 17.2 | 16.8 | 19.2 | 18.9 | - | - | - | - |
| 99 | 37 | - | - | - | - | - | - | - | - | 16.2 | 15.9 | 17.6 | 17.2 | 19.4 | 19.0 | 20.5 | 20.0 | - | - |
| 104 | 40 | - | - | - | - | - | - | - | - | 16.6 | 16.4 | 17.7 | 17.2 | 19.6 | 19.2 | 20.6 | 20.1 | 22.2 | 22.2 |

ESPAÑOL

Calefacción

| Temperatura de aire exterior | | 23°FWB | | 27°FWB | | 32°FWB | | 36°FWB | | 39°FWB | | 43°FWB | | 50°FWB | | 57°FWB | |
|------------------------------|------|--------|------|----------|------|--------|---|--------|------|--------|------|--------|------|--------|---|--------|---|
| | | -5°CWB | | -2.9°CWB | | 0°CWB | | 2°CWB | | 4°CWB | | 6°CWB | | 10°CWB | | 14°CWB | |
| *FDB | *CDB | SHC | | SHC | | SHC | | SHC | | SHC | | SHC | | SHC | | SHC | |
| 18 | -9 | - | - | - | - | - | - | - | - | - | - | - | - | - | - | - | - |
| 27 | -3 | 30.8 | - | - | - | - | - | - | - | - | - | - | - | - | - | - | - |
| 32 | 0 | - | 28.7 | - | - | - | - | - | - | - | - | - | - | - | - | - | - |
| 37 | 3 | - | - | 28.0 | - | - | - | 27.7 | - | - | - | - | - | - | - | - | - |
| 45 | 7 | - | - | - | 25.3 | - | - | - | 25.0 | - | - | - | - | - | - | - | - |
| 52 | 11 | - | - | - | - | - | - | - | - | 24.4 | - | - | - | - | - | - | - |
| 59 | 15 | - | - | - | - | - | - | - | - | - | 22.1 | - | - | 22.5 | - | - | - |
| 64 | 18 | - | - | - | - | - | - | - | - | - | - | 22.1 | - | 19.8 | - | 19.6 | - |
| 68 | 20 | - | - | - | - | - | - | - | - | - | - | - | 17.6 | 17.9 | - | 17.9 | - |

| Temperatura de aire exterior | | 23°FWB | | 27°FWB | | 32°FWB | | 36°FWB | | 39°FWB | | 43°FWB | | 50°FWB | | 57°FWB | |
|------------------------------|------|--------|------|----------|------|--------|------|--------|------|--------|------|--------|------|--------|------|--------|------|
| | | -5°CWB | | -2.9°CWB | | 0°CWB | | 2°CWB | | 4°CWB | | 6°CWB | | 10°CWB | | 14°CWB | |
| *FDB | *CDB | *CDB | *CWB | *CDB | *CWB | *CDB | *CWB | *CDB | *CWB | *CDB | *CWB | *CDB | *CWB | *CDB | *CWB | *CDB | *CWB |
| 18 | -9 | - | - | - | - | - | - | - | - | - | - | - | - | - | - | - | - |
| 27 | -3 | 43.1 | - | - | - | - | - | - | - | - | - | - | - | - | - | - | - |
| 32 | 0 | - | 43.0 | - | - | - | - | - | - | - | - | - | - | - | - | - | - |
| 37 | 3 | - | - | 45.3 | - | - | - | - | - | - | - | - | - | - | - | - | - |
| 45 | 7 | - | - | - | 44.7 | - | - | - | - | - | - | - | - | - | - | - | - |
| 52 | 11 | - | - | - | - | 45.2 | - | - | - | 44.6 | - | - | - | - | - | - | - |
| 59 | 15 | - | - | - | - | - | - | - | - | - | 43.6 | - | - | - | - | - | - |
| 64 | 18 | - | - | - | - | - | - | - | - | - | - | 44.2 | - | 44.9 | - | 44.9 | - |
| 68 | 20 | - | - | - | - | - | - | - | - | - | - | - | 44.5 | 44.5 | - | 44.5 | - |

Nota) CA: Capacidad total (KW), SHC: Capacidad de calefacción (kW)
WB: Depósito húmedo (°C), DB: Depósito seco (°C)

AVISO:

- Los datos del gráfico ilustran los rangos de funcionamiento compatibles bajo las siguientes condiciones:
 - Unidad interior y exterior
 - Longitud efectiva del tubo: 12 V
 - Diferencial de altura: 12 V
- La temperatura real no puede coincidir con el ajuste de temperatura en algunas circunstancias debido a la carga de procesamiento de aire exterior o los controles de protección mecánicos.
- El sistema no funcionará en modo de ventilador cuando al temperatura del aire exterior sea -5°C o inferior.

2. Caudal de aire

ARNU48GBRZ2

| Valor de ajuste | ESP (mmAq) | | | | | | | | | | |
|-----------------|------------|------|-------|------|------|------|------|------|------|------|------|
| | 5 | 6 | 8 | 10 | 12 | 14 | 15 | 16 | 17 | 18 | 20 |
| 70 | 15.8 | - | - | - | - | - | - | - | - | - | - |
| 75 | 18.7 | 16 | - | - | - | - | - | - | - | - | - |
| 80 | 22.2 | 19.9 | 13.6 | - | - | - | - | - | - | - | - |
| 85 | 24.2 | 23.4 | 17.8 | - | - | - | - | - | - | - | - |
| 87 | 25.2 | 24.1 | 19.6 | - | - | - | - | - | - | - | - |
| 90 | 26.8 | 25.5 | 21.9 | 15.9 | - | - | - | - | - | - | - |
| 92 | 28.1 | 27 | 22.8 | 18.2 | 10.6 | - | - | - | - | - | - |
| 94 | 29 | 27 | 24 | 19.8 | 13.8 | - | - | - | - | - | - |
| 96 | 30.3 | 28.5 | 25 | 22.5 | 15.8 | - | - | - | - | - | - |
| 98 | - | 29.8 | 26.5 | 22.8 | 17.4 | 10.7 | - | - | - | - | - |
| 101 | - | 31.8 | 28 | 24.2 | 20.5 | 16 | - | - | - | - | - |
| 103 | - | 32.7 | 29.17 | 25.9 | 22 | 16.5 | 11.8 | - | - | - | - |
| 106 | - | - | 30.9 | 28.2 | 24.6 | 19.9 | 15.2 | 11.9 | - | - | - |
| 111 | - | - | - | 30.8 | 28.3 | 24.2 | 20.7 | 17.7 | 15.8 | 14.7 | - |
| 116 | - | - | - | - | 30.7 | 27.6 | 25.2 | 24.2 | 22.4 | 18.8 | 13.4 |
| 121 | - | - | - | - | - | 30.4 | 29.7 | 27.2 | 26.3 | 25.6 | 18.7 |
| 126 | - | - | - | - | - | - | - | 28.6 | 27.6 | 27.4 | 25.9 |
| 130 | - | - | - | - | - | - | - | - | - | - | 26.5 |
| 135 | - | - | - | - | - | - | - | - | - | - | - |
| 140 | - | - | - | - | - | - | - | - | - | - | - |

ARNU76GB8Z2, ARNU96GB8Z2

| Valor de ajuste | ESP (mmAq) | | | | | | | | |
|-----------------|------------|-------|-------|-------|-------|-------|-------|-------|-------|
| | 6 | 9 | 12 | 15 | 18 | 20 | 22 | 23 | 25 |
| 55 | 25.39 | - | - | - | - | - | - | - | - |
| 60 | 33.65 | - | - | - | - | - | - | - | - |
| 65 | 40.01 | 30.29 | - | - | - | - | - | - | - |
| 70 | 46.43 | 35.81 | 17.31 | - | - | - | - | - | - |
| 75 | 50.93 | 45.35 | 35.57 | - | - | - | - | - | - |
| 80 | 55.77 | 51.91 | 42.86 | 26.57 | - | - | - | - | - |
| 85 | - | 54.22 | 49.74 | 42.67 | 20.9 | - | - | - | - |
| 88 | - | - | 52.72 | 46.44 | 33.72 | - | - | - | - |
| 90 | - | - | 52.54 | 48.82 | 40.09 | 23.07 | - | - | - |
| 92 | - | - | - | 50.91 | 44.3 | 23.46 | - | - | - |
| 94 | - | - | - | 50.9 | 46.73 | 39.65 | 13.87 | - | - |
| 96 | - | - | - | - | 49.84 | 44.04 | 24.17 | 23.63 | - |
| 98 | - | - | - | - | 49.66 | 48.09 | 39.72 | 25.28 | 14.49 |
| 100 | - | - | - | - | - | 48.23 | 42.56 | 40.34 | 15.47 |
| 102 | - | - | - | - | - | - | 46.41 | 45.92 | 38.6 |
| 105 | - | - | - | - | - | - | - | 46.51 | 45.44 |

NOTA)

- Valor de ajuste Valor ESP

- La tabla anterior muestra la correlación entre los caudales de aire el E.S.P.

