



LG

Life's Good

PORTUGUESE

MANUAL DE INSTALAÇÃO AR CONDICIONADO

- Leia este manual de instalação na totalidade antes de instalar o produto.
- O processo de instalação deve ser efectuado em conformidade com as normas nacionais de ligações eléctricas, apenas por pessoal autorizado.
- Guarde este manual de instalação para consulta futura depois de o ler cuidadosamente.

TIPO: WALL MOUNTED

DICAS PARA POUPAR ENERGIA

Eis algumas dicas para ajudar a minimizar o consumo de energia ao utilizar o ar condicionado. Pode utilizar o ar condicionado de forma mais eficiente consultando as instruções seguintes:

- Não refrigere excessivamente recintos fechados. Pode ser nocivo para a saúde e consumir mais electricidade.
- Bloqueie a luz solar com persianas ou cortinas durante a utilização do ar condicionado.
- Mantenha as portas e janelas bem fechadas durante a utilização do ar condicionado.
- Ajuste o fluxo de ar de recintos fechados de forma a circular na vertical ou na horizontal.
- Acelere a ventoinha para refrigerar ou aquecer rapidamente o ar de recintos fechados, num curto espaço de tempo.
- Abra regularmente as janelas para ventilação, uma vez que a qualidade do ar em recintos fechados pode deteriorar-se se o ar condicionado for utilizado durante muitas horas.
- Limpe o filtro de ar de 2 em 2 semanas. O pó e as impurezas acumuladas no filtro podem bloquear o fluxo de ar ou enfraquecer as funções de refrigeração/desumidificação.

Para o seu arquivo

Agrafe o recibo a esta página para o caso de precisar de fazer prova da data de aquisição ou para fins de garantia. Anote aqui o número do modelo e o número de série:

Número do modelo:

Número de série:

Encontra-os num rótulo na parte lateral de cada unidade.

Nome do fornecedor:

Data de aquisição:

INSTRUÇÕES DE SEGURANÇA IMPORTANTES

LEIA AS INSTRUÇÕES ATÉ AO FIM ANTES DE UTILIZAR O APARELHO.

Cumpra sempre as seguintes precauções para evitar situações perigosas e garantir o máximo desempenho do seu produto

AVISO

Ignorar as instruções pode dar origem a ferimentos graves ou morte

ATENÇÃO

Ignorar as instruções pode dar origem a ferimentos ligeiros ou danos no produto

AVISO

- A instalação ou reparações realizadas por pessoas não qualificadas podem ser perigosas para si e para terceiros.
- A instalação TEM de estar em conformidade com as normas de construção locais.
- A informação contida no manual destina-se a ser utilizada por um técnico de assistência qualificado que conheça os procedimentos de segurança e possua as ferramentas e instrumentos de teste adequados.
- Não ler atentamente este manual e não seguir as instruções nele contidas pode dar origem a avaria do equipamento, danos materiais, ferimentos e/ou morte.

Instalação

- Não utilize um cabo de alimentação, uma ficha ou uma tomada solta danificados.
 - Pode dar origem a um incêndio ou choque eléctrico.
- Para trabalhos eléctricos, contacte o representante, vendedor, um electricista qualificado ou um centro de assistência autorizado.
 - Não desmonte nem repare o produto. Existe risco de incêndio ou choque eléctrico.
- Ligue sempre o produto à terra.
 - Existe risco de incêndio ou choque eléctrico.
- Instale o painel e a cobertura da caixa de comando com segurança.
 - Existe risco de incêndio ou choque eléctrico.
- Instale sempre um circuito dedicado e um disjuntor.
 - A instalação ou existência de ligações eléctricas inadequadas pode provocar incêndios ou choques eléctricos.
- Utilize o disjuntor ou fusível com a classificação correcta.
 - Existe risco de incêndio ou choque eléctrico.
- Não modifique nem prolongue o cabo de alimentação.
 - Existe risco de incêndio ou choque eléctrico.
- Não deixe o ar condicionado funcionar durante um longo período de tempo quando o nível de humidade for muito elevado e houver uma porta ou janela aberta.
 - A humidade pode condensar e molhar ou danificar a mobília.
- Tenha cuidado ao desembalar e instalar o produto.
 - As arestas cortantes podem provocar ferimentos. Tenha especial cuidado com as arestas e aletas do condensador e do evaporador.

- Para questões relacionadas com a instalação, contacte sempre o representante ou um centro de assistência autorizado.
 - Existe risco de incêndio, choque eléctrico, explosão ou ferimentos.
- Não instale o produto num suporte de instalação com defeito.
 - Pode provocar ferimentos, acidentes ou danos no produto.
- Certifique-se de que a área de instalação não se deteriora com o passar do tempo.
 - Se a base cair, o ar condicionado pode cair também, provocando danos materiais, avaria do produto e ferimentos.
- Existe risco de incêndio e explosão.
 - Deve ser utilizado gás inerte (azoto) ao verificar quanto a fugas na canalização, limpar ou reparar condutas, etc. Se utilizar gases combustíveis, incluindo oxigénio, o produto incorre em risco de incêndio e explosão.
- Utilize uma bomba de vácuo ou gás inerte (azoto) ao verificar quanto a fugas ou ao realizar purgas de ar. Não comprima ar nem oxigénio e não utilize gases inflamáveis. Pode provocar um incêndio ou uma explosão.
 - Existe risco de morte, ferimentos ou explosão.

Funcionamento

- Não guarde nem utilize gases inflamáveis ou combustíveis junto do produto.
 - Existe risco de incêndio ou avaria do produto.



ATENÇÃO

Instalação

- Verifique sempre se existem fugas de gás (líquido de refrigeração) após a instalação ou reparação do produto.
 - Níveis baixos de líquido de refrigeração podem dar origem a avaria do produto.
- Instale a mangueira de drenagem para garantir que a água é adequadamente escoada.
 - Uma má ligação pode causar fugas de água.
- Mantenha o nivelamento, mesmo durante a instalação do produto.
 - Para evitar vibração ou fugas de água.
- Não instale o produto em locais onde o ruído ou o ar quente da unidade exterior possam prejudicar os vizinhos.
 - Pode constituir um problema para os seus vizinhos.
- Recorra a duas ou mais pessoas para levantar e transportar o produto.
 - Evite ferimentos.
- Não instale o produto em locais em que fique directamente exposto a ventos marinhos (pulverização salina).
 - Pode causar corrosão do produto. A corrosão, especialmente nas aletas do condensador e do evaporador, pode provocar avaria ou mau funcionamento do produto.

ÍNDICE

3 INSTRUÇÕES DE SEGURANÇA IMPORTANTES

6 PEÇAS PARA INSTALAÇÃO



6 FERRAMENTAS DE INSTALAÇÃO

7 MAPA DE INSTALAÇÃO

8 INSTALAÇÃO



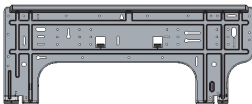







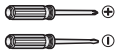

- 8 Escolher o melhor lugar
- 8 Fixar a placa de instalação
- 9 Fazer um furo na parede
- 9 Trabalho de alargamento
- 9 - Cortar as condutas e o cabo
- 9 - Remoção de rebarbas
- 9 - Colocar a porca
- 9 - Trabalho de alargamento
- 10 - Verificar
- 10 Ligar as condutas
- 10 - Bom exemplo
- 11 - Mau exemplo
- 11 - Instalação da unidade interior
- 11 - Condutas
- 12 - Ligar a conduta de instalação e a mangueira de drenagem à unidade interior.
- 13 - Envolver a parte de ligação com o material isolante.
- 13 - Concluir a instalação da unidade interior
- 14 Verificar a drenagem
- 14 - Para verificar a drenagem.
- 14 - Condutas de drenagem
- 15 Instalação dos filtros
- 16 Ligação das cablagens
- 17 Instalação do controlo remoto com fios
- 19 Definição de instalação - Termistor
- 20 Definição do controlo de grupo
- 20 - Controlo de grupo 1
- 21 - Controlo de grupo 2
- 22 - Controlo de grupo 3
- 23 - Controlo remoto
- 24 - Acessórios para definição do controlo de grupo

PEÇAS PARA INSTALAÇÃO

Nome	Quantidade	Forma
Placa de instalação	1 DE CADA	 <p>As características podem variar dependendo do tipo de modelo.</p>
Parafuso tipo "A"	5 DE CADA	
Parafuso tipo "C"	2 DE CADA	

Os parafusos para fixação dos painéis estão fixos no painel decorativo.

FERRAMENTAS DE INSTALAÇÃO

Figura	Nome	Figura	Nome
	Chave de parafusos		Multímetro
	Berbequim		Chave sextavada
	Fita métrica, Navalha		Amperímetro
	Broca helicoidal de alargamento		Detector de fugas de gás
	Chave inglesa		Termómetro, Nível
	Chave dinamométrica		Conjunto de ferramentas de alargamento

MAPA DE INSTALAÇÃO

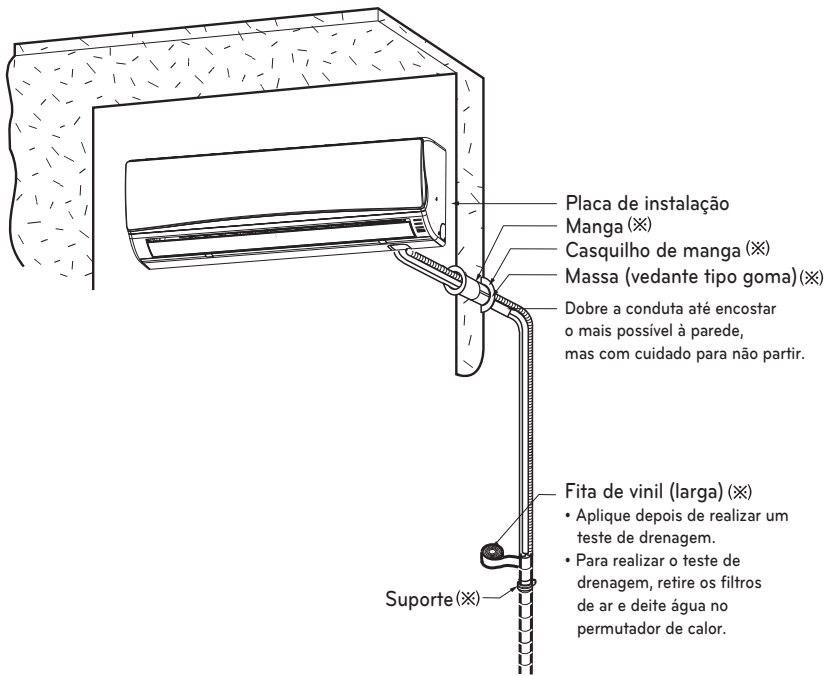

* As características podem variar dependendo do tipo de modelo.

! NOTA

- Deve adquirir as peças para instalação.

INSTALAÇÃO

Escolher o melhor lugar

- Não deve haver calor ou vapor perto da unidade.
- Escolha um lugar onde não existam objectos em volta da unidade.
- Certifique-se de que a drenagem da condensação pode ser convenientemente encaminhada.
- Não instale perto de ombreiras de portas.
- Certifique-se de que o espaço entre a parede e o lado esquerdo (ou direito) da unidade é superior a 100 mm. A unidade deve ser instalada o mais alto possível na parede, a um espaço mínimo de 200 mm do tecto.
- Utilize um detector de metais para localizar pernos e assim evitar danos desnecessários na parede.

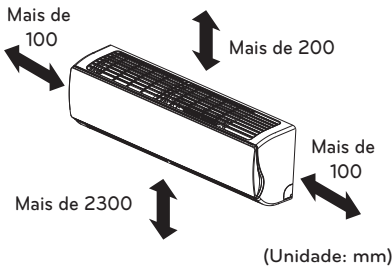

* As características podem variar dependendo do tipo de modelo.

⚠ ATENÇÃO

Instale a unidade interior na parede, num local onde a altura a partir do chão seja superior a 2300 mm.

Placa de instalação

A parede que escolher deverá ser suficientemente forte e resistente para evitar vibrações.

- 1 Monte a placa de instalação na parede com a ajuda de parafusos tipo "A". Se colocar a unidade numa parede de betão, recorra a parafusos de ancoragem.

- Monte a placa de instalação horizontalmente alinhando a linha central com a ajuda de uma ferramenta de nível.

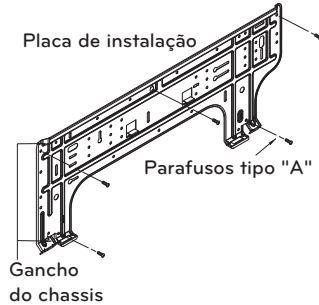

- 2 Meça a parede e marque a linha central. É importante ter cuidado também ao escolher o local para a placa de instalação. Geralmente, o percurso das cablagens eléctricas até às tomadas faz-se através das paredes. A perfuração da parede para as ligações das condutas deve ser realizada em segurança.

Chassis SB

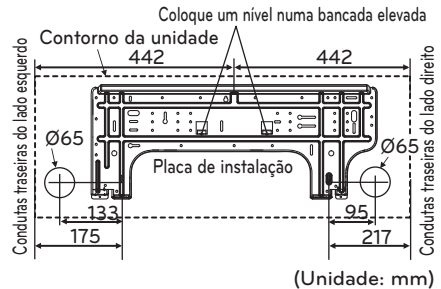

Chassis SC

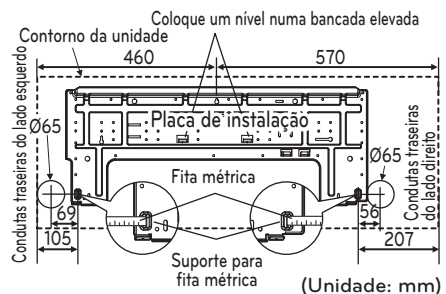

Fazer um furo na parede

- Faça o furo para as condutas com uma broca helicoidal de alargamento de \varnothing 65 mm. Faça o furo para as condutas à direita ou à esquerda, ligeiramente inclinado para o lado exterior.

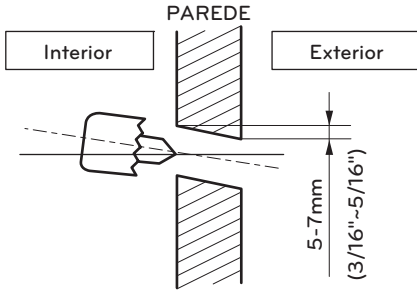

Trabalho de alargamento

A principal causa de fugas de gás é um trabalho de alargamento defeituoso. Realize corretamente o trabalho de alargamento através do seguinte procedimento.

Corte as condutas e o cabo

- 1 Utilize os acessórios do kit de condutas ou as condutas adquiridas localmente.
- 2 Meça a distância entre a unidade interior e a unidade exterior.
- 3 Corte as condutas de modo a ficarem um pouco mais longas do que a distância medida.
- 4 Corte o cabo de modo a ficar com mais 1,5 m de comprimento do que as condutas.

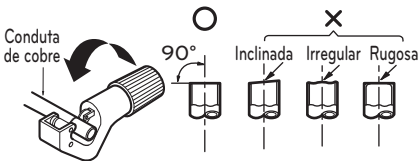

Remoção de rebarbas

1. Remova todas as rebarbas do corte transversal da(o) conduta/tubo.
2. Ao remover rebarbas, vire a extremidade do(a) tubo/conduta de cobre para baixo. Deve alterar a localização durante a remoção de rebarbas para evitar que estas caiam nas tubagens.



Colocar a porca

- Retire as porcas de alargamento fixas à unidade interior e à unidade exterior e coloque-as na(o) conduta/tubo depois de concluir a remoção de rebarbas. (não é possível colocá-las depois de concluir o trabalho de alargamento)

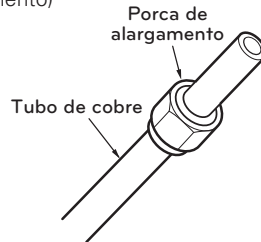

Trabalho de alargamento

- 1 Segure a conduta de cobre com firmeza numa barra com a dimensão apresentada na tabela seguinte.
- 2 Realize o trabalho de alargamento com a ferramenta própria.

Diâmetro exterior		A
mm	polegadas	mm
Ø6.35	1/4	1.1~1.3
Ø9.52	3/8	1.5~1.7
Ø12.7	1/2	1.6~1.8
Ø15.88	5/8	1.6~1.8
Ø19.05	3/4	1.9~2.1

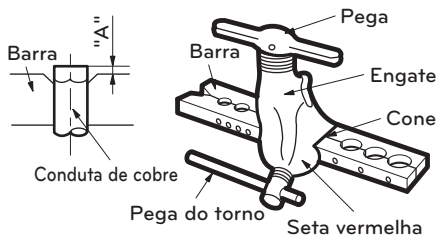

Verificar

- 1 Compare o trabalho de alargamento com a figura.
- 2 Se uma secção alargada apresentar defeito, corte-a e realize novamente o trabalho de alargamento.

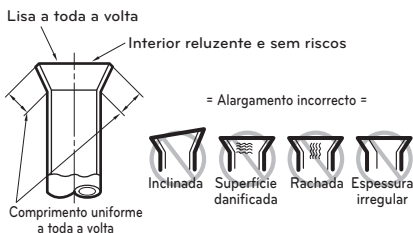

Ligar as condutas

- 1 Puxe a tampa de rosca na parte de baixo da unidade interior
- 2 Retire a tampa do chassis da unidade desaparafusando 2 parafusos

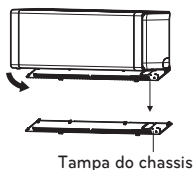
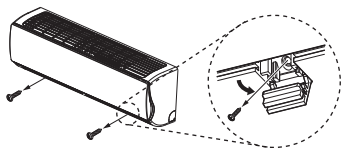

- 3 Puxe o suporte da tubagem para trás.
- 4 Retire a cobertura da porta da conduta e posicione a tubagem

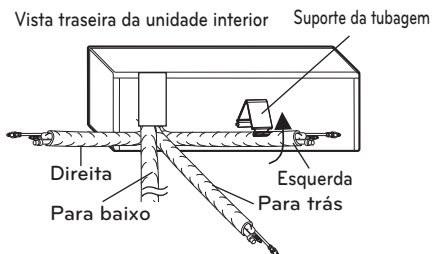

* As características podem variar dependendo do tipo de modelo.

Bom exemplo

- Faça pressão na cobertura da tubagem e desenrole o tubo lentamente para baixo. Em seguida, dobre lentamente para o lado esquerdo.

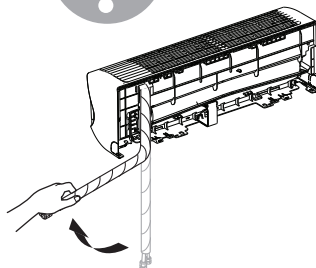
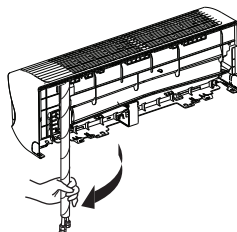

Mau exemplo

- Dobrar directamente da direita para a esquerda pode causar danos na tubagem.

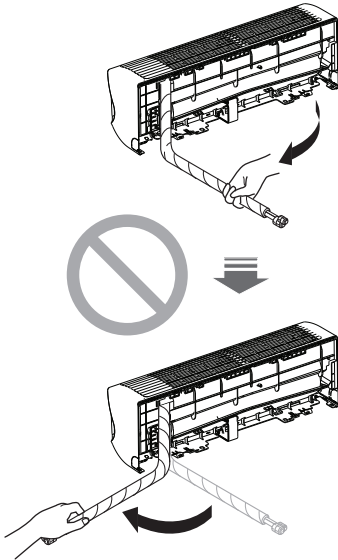

Instalação da unidade interior

1 Prensda a unidade interior à parte superior do placa de instalação. (prensda os três ganchos na parte de cima da unidade interior à aresta superior da placa de instalação) Certifique-se de que os ganchos se encontram correctamente posicionados na placa de instalação movendo-a para a esquerda e para a direita.

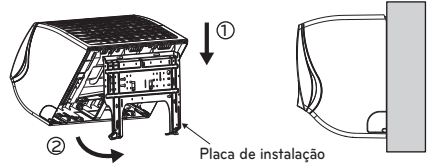

2 Solte o suporte da tubagem do chassis e monte entre o chassis e a placa de instalação para separar a parte de baixo da unidade interior da parede.

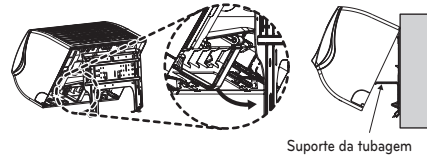

Suporte da tubagem

* As características podem variar dependendo do tipo de modelo.

* As características podem variar dependendo do tipo de modelo.

ATENÇÃO

Informação para instalação. Para instalação correcta das condutas. Siga as instruções supracitadas.

Condutas

1 Introduza o cabo de ligação através da parte de baixo da unidade interior e ligue-o. (Pode ver o conteúdo detalhado na secção "Ligar os cabos")

<Condutas do lado esquerdo>

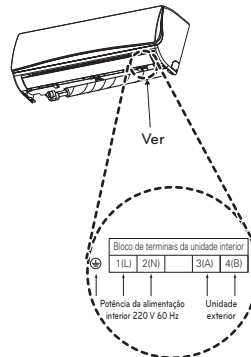

<Condutas do lado direito>

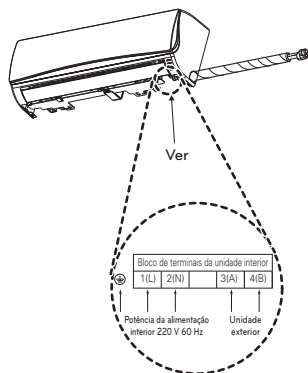

- 2 Fixe o cabo ao painel de controlo com o retentor de cabos.
- 3 Una a conduta, a mangueira de drenagem e o cabo de ligação com fita. Certifique-se de que a mangueira de drenagem fica na parte inferior do feixe. Se ficar na parte superior, o reservatório de drenagem pode transbordar para o interior da unidade.

<Condutas do lado esquerdo>

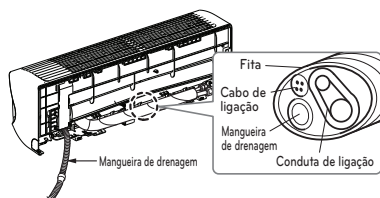

<Condutas do lado direito>

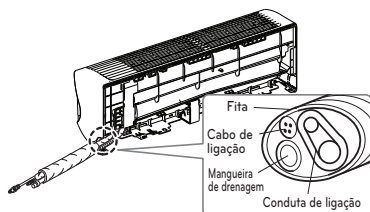

* As características podem variar dependendo do tipo de modelo.

ATENÇÃO

Se o percurso da mangueira de drenagem atravessar a divisão, utilize material isolante* na mangueira para que as gotículas de condensação não danifiquem a mobília ou o chão.

* Recomenda-se a utilização de polietileno ou um material equivalente.

Ligar a conduta de instalação e a mangueira de drenagem à unidade interior.

- 1 Alinhe o centro das condutas e, manualmente, aperte a porca de alargamento o suficiente.

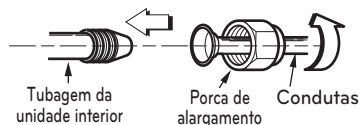

- 2 Aperte a porca de alargamento com uma chave inglesa

Diâmetro exterior		Binário
mm	polegadas	kgf.m
Ø6.35	1/4	1.8~2.5
Ø9.52	3/8	3.4~4.2
Ø12.7	1/2	5.5~6.5
Ø15.88	5/8	6.3~8.2
Ø19.05	3/4	9.9~12.1

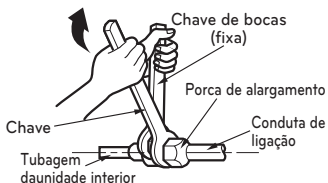

3. Quando necessário para estender a mangueira de drenagem da unidade interior, monte a conduta de drenagem como se vê na figura.

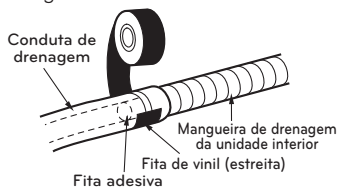

Envolve a parte de ligação com o material isolante.

- 1 Sobreponha o material isolante da conduta de ligação e o material isolante da conduta da unidade interior. Una-os com fita de vinil para que não haja lacuna.

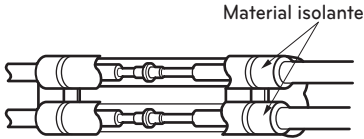

- 2 Coloque a linha de corte da tubagem virada para cima. Envolve a área que aloja a caixa das condutas traseiras com fita de vinil.

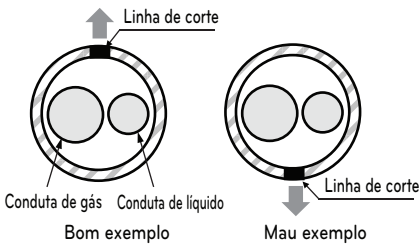

* A linha de corte da tubagem tem de ficar virada para cima.

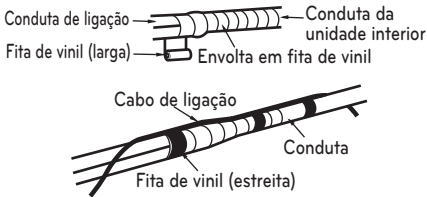

Concluir a instalação da unidade interior

- 1 Monte o suporte da tubagem na posição original.
- 2 Certifique-se de que os ganchos se encontram correctamente posicionados na placa de instalação movendo-a para a esquerda e para a direita.
- 3 Comprima os lados esquerdo e direito da parte de baixo da unidade contra a placa de instalação até os ganchos engatarem nas respectivas ranhuras (ouve-se um estalido).
- 4 Conclua a montagem unindo a unidade à placa de instalação com dois parafusos tipo "C". Monte a tampa do chassis.

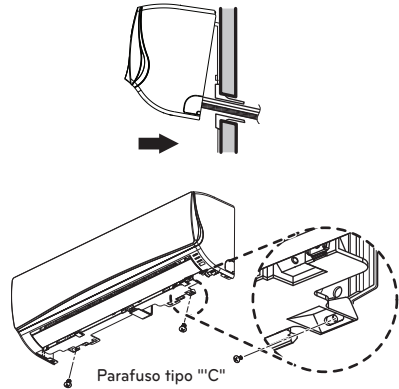

- 3 Una as condutas e a mangueira de drenagem envolvendo-as em fita de vinil suficiente para cobrir a parte a introduzir na caixa das condutas traseiras.

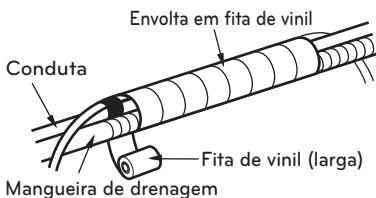

Verificar a drenagem

Para verificar a drenagem.

- 1 Deite um copo de água no evaporador.
- 2 Certifique-se de que a água circula pela mangueira de drenagem da unidade interior sem que haja fugas, e que sai pelo sítio certo.

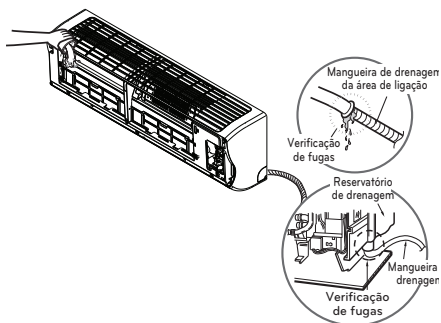

Conduitas de drenagem

- 1 A mangueira de drenagem deve estar virada para baixo para um fácil escoamento.



- 2 Não faça o seguinte às condutas de drenagem.

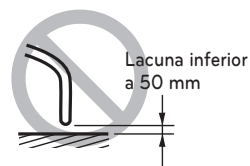
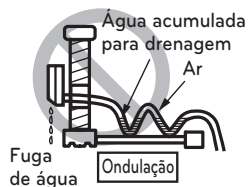

* As características podem variar dependendo do tipo de modelo.

Instalação dos filtros

- 1 Retire o [Filtro hipoalergénico + Filtro triplo] do saco de plástico embalado à parte.
- 2 Retire as duas fitas adesivas do filtro.
- 3 Introduza o filtro na respectiva caixa.
- 4 Retire as duas fitas adesivas do filtro de plasma.

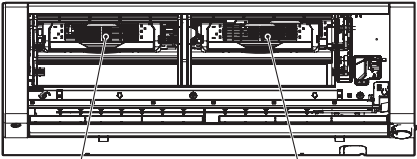

Filtro hipoalergénico + Filtro triplo Filtro de plasma

Ligação das cablagens

- Ligue as cablagens individualmente aos terminais no painel de controlo, de acordo com a ligação da unidade exterior.
- Certifique-se de que a cor das cablagens da unidade exterior e o n.º do terminal são os mesmos que na unidade interior.

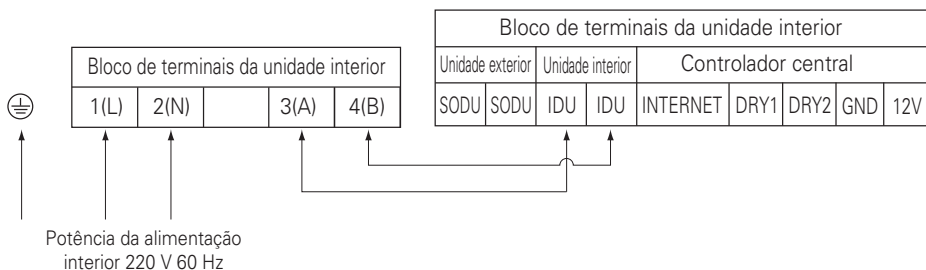

AVISO

Certifique-se de que os parafusos dos terminais não estão mal apertados.

ATENÇÃO

O cabo de alimentação ligado à unidade deve ser escolhido de acordo com as seguintes especificações.

ATENÇÃO

Após confirmação das condições supracitadas, prepare as cablagens da seguinte forma:

- 1) Nunca deixe de ter uma fonte de alimentação independente para o ar condicionado. Quanto ao método de ligação das cablagens, siga o diagrama de circuitos colado na parte interior da tampa da caixa de controlo.
- 2) Disponibilize um interruptor de disjuntor entre a fonte de alimentação e a unidade.
- 3) É provável que as vibrações sofridas pela unidade durante o transporte soltem os parafusos que fixam as cablagens na caixa das instalações eléctricas. Verifique-os e certifique-se de que estão todos bem apertados. (Se estiverem soltos, as cablagens podem queimar).
- 4) Confirme a especificação para a fonte de alimentação.
- 5) Confirme se a capacidade eléctrica é suficiente.
- 6) Certifique-se de que a tensão de arranque é mantida a mais de 90 por cento da tensão nominal marcada na placa de identificação.
- 7) Confirme se a espessura do cabo está de acordo com as especificações das fontes de alimentação. (Tenha especial atenção à relação entre o comprimento e a espessura do cabo.)
- 8) Não instale o disjuntor de fuga num local molhado ou húmido. A água ou humidade podem provocar um curto-circuito.
- 9) Uma queda de tensão daria origem aos seguintes problemas.
 - Vibração dos interruptores magnéticos, danos no ponto de contacto do mesmo, fusíveis partidos, perturbações do funcionamento normal de dispositivos de protecção contra sobrecarga.
 - O compressor não recebe a alimentação de arranque correcta.

Instalação do controlo remoto com fios

1. Fixe bem com os parafusos fornecidos depois de colocar o painel de configuração do controlo remoto no local desejado.
 - Coloque-o de forma a não dobrar, pois isso pode dar origem a configuração incorrecta.
 - Se houver caixa de recuperação, fixe o painel do controlo remoto à caixa.

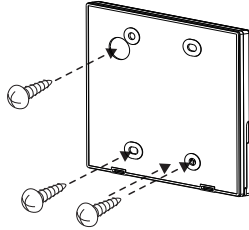

2. O cabo do controlo remoto com fios pode ser instalado em três direcções.
 - Direcção de instalação: recuperação na superfície da parede, em cima, do lado direito
 - Se instalar o cabo do controlo remoto em cima ou do lado direito, faça-o depois de retirar a respectiva ranhura de orientação.

* Retire a ranhura de orientação de nariz longo.

- ① Recuperação na superfície da parede
- ② Ranhura da parte de cima
- ③ Ranhura do lado direito

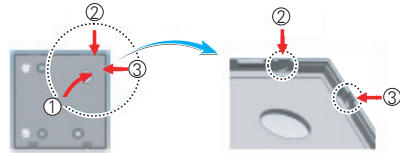

<Ranhuras de orientação das cablagens>

3. Fixe a parte de cima do controlo remoto ao painel de configuração unido à superfície da parede, como se vê na figura abaixo e, em seguida, comprima a parte de baixo para a ligar ao painel de configuração.

- Ligue de modo a não deixar lacunas entre o controlo remoto e as partes superior, inferior, esquerda e direita do painel de configuração.

<Ordem de ligação>

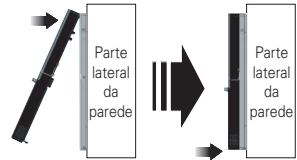

<Ordem de separação>

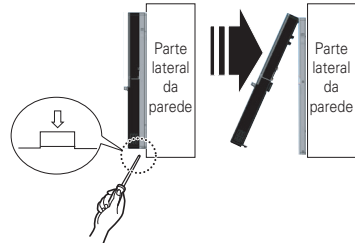

Para separar o controlo remoto do painel de configuração, introduza a chave de parafusos no orifício de separação inferior e, em seguida, gire no sentido dos ponteiros do relógio.

- Existem dois orifícios de separação. Separe um de cada vez.
- Proceda com cuidado para não danificar os componentes internos durante a separação.

4. Ligue a unidade interior e o controlo remoto através do cabo de ligação.

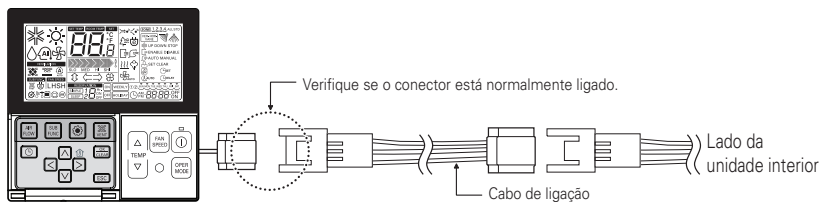

5. Se a distância entre o controlo remoto com fios e a unidade interior for superior a 10 m, utilize uma extensão.

⚠ ATENÇÃO

Quando instalar o painel de controlo remoto com fios, não o coloque embutido na parede.
(Pode provocar danos no sensor de temperatura.)

Não instale um cabo com 50 m ou mais.

(Pode provocar erros de comunicação.)

- Quando instalar a extensão, verifique a direcção de ligação do conector do lado do controlo remoto e do lado do produto, de modo a obter a instalação correcta.
- Se instalar a extensão na direcção contrária, o conector não será ligado.
- Especificação da extensão: 2547 1007 22# 2 núcleo 3 blindagem 5 ou superior.

Definição de instalação - Termistor

Esta função serve para seleccionar o sensor de temperatura que determina a temperatura na divisão.

- 1** Se premir o botão durante 3 segundos, entra no modo de configuração por controlo remoto.
- Se premir brevemente uma vez, entra no modo de configuração pelo utilizador. Para ter a certeza, prima mais do que 3 segundos.
- 2** Se mudar para o menu de selecção do sensor de temperatura da divisão premindo o botão , surge a indicação apresentada na figura abaixo.
- 3** Defina o valor do termistor premindo o botão .
(01: Controlo remoto, 02: Interior, 03: 2TH)

Código de função Definição do termistor
- 4** Prima o botão para guardar.
- 5** Se premir o botão irá sair do modo de definição.
* Após a configuração, sai automaticamente desse modo se não for premido nenhum botão durante 25 segundos.
* Se sair sem premir no botão de definição, o valor manipulado não é reflectido.

PORCVSL0
PORCVSL0QW

Seleção do sensor de temperatura		Função
01	Controlo remoto	Funcionamento do sensor de temperatura do controlo remoto
02	Unidade interior	Funcionamento do sensor de temperatura da unidade interior
03	Refrigeração	Funcionamento a temperaturas mais elevadas através da comparação entre as temperaturas da unidade interior e do controlo remoto com fios. (Existem produtos que funcionam a temperaturas mais baixas).
	Aquecimento	Funcionamento a temperaturas mais baixas através da comparação entre as temperaturas da unidade interior e do controlo remoto com fios.

* A função de 2TH tem características de funcionamento diferentes, dependendo do produto.

Definição do controlo de grupo

1. Controlo de grupo 1

- Controlo remoto com fios 1 + Unidades interiores padrão

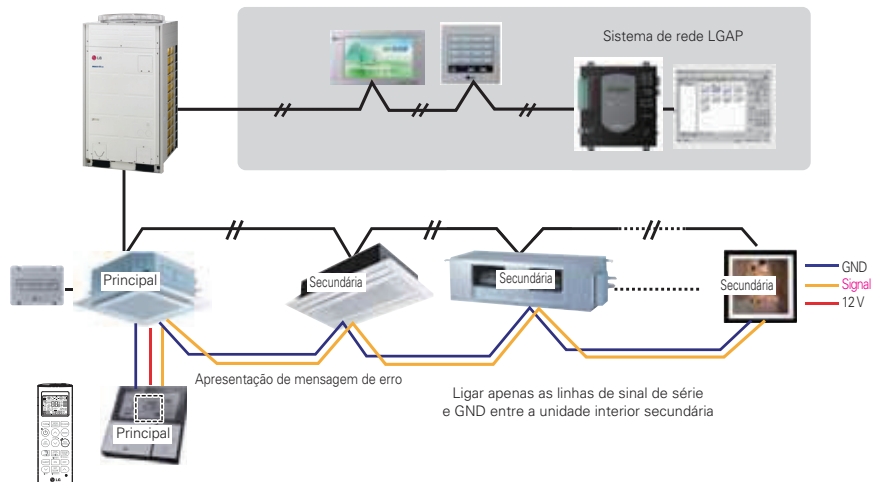

- Interruptor Dip em PCB (unidades interiores tipo cassette e conduta)

① Definição principal

- No. 3 Desligada

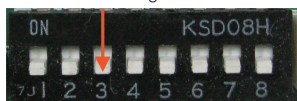

② Definição secundária

- No. 3 Ligada

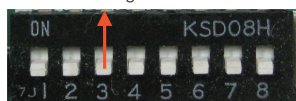

1. É possível controlar até 16 unidades interiores (máx.) com um controlo remoto com fios. Defina apenas uma unidade interior como principal e defina as restantes como secundárias.
2. É possível ligar a todos os tipos de unidade interior.
3. É possível utilizar simultaneamente o controlo remoto sem fios.
4. É possível ligar ao contacto seco e ao controlador central ao mesmo tempo.
 - A unidade interior principal pode reconhecer apenas o contacto seco e o controlador central.
 - Em caso de utilização simultânea de controlador central e controlador de grupo, é possível ligar unidades interiores padrão série 2 ou posteriores desde Fevereiro de 2009
 - Em caso de definição através do controlador central, este só pode controlar as unidades interiores depois de definido o endereço da unidade interior principal.
 - A unidade interior secundária irá funcionar como unidade interior principal.
 - A unidade interior secundária não pode ser individualmente controlada pelo controlador central.
 - Alguns controlos remotos não conseguem funcionar simultaneamente com contacto seco e controlador central. Contacte-nos para obter mais informações acerca desse assunto.

3. Controlo de grupo 3

- Ligação de unidades interiores e unidade de admissão de ar fresco (UAAF)

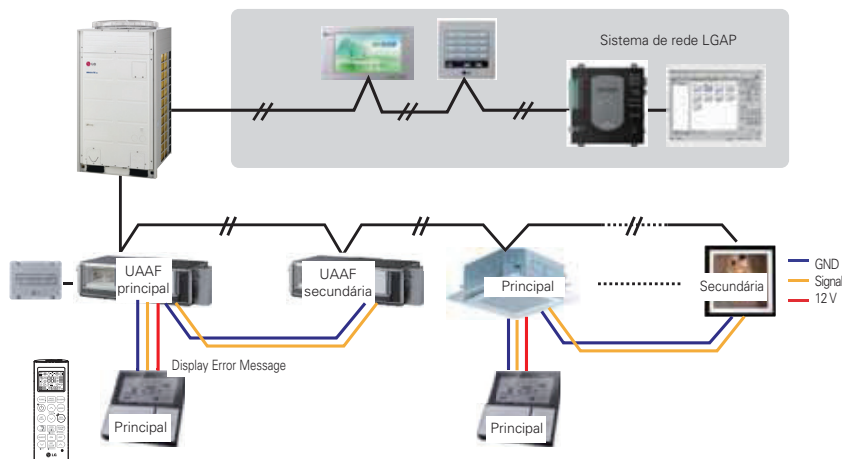

- * Em caso de ligação entre unidade interior padrão e unidade de admissão de ar fresco, separe a unidade de admissão de ar fresco das unidades padrão. (Porque a definição de temperatura é diferente).
- * Excepto nestes casos, a situação é igual à do controlo de grupo 1.

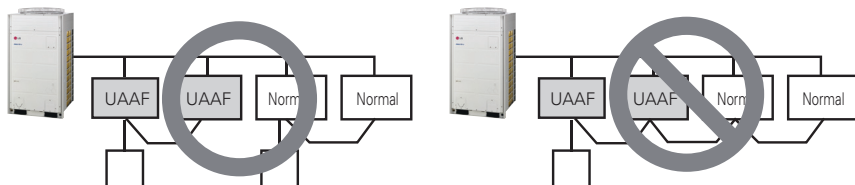

* UAAF: unidade de admissão de ar fresco
Padrão: unidade interior padrão

Controlo remoto

■ Controlo remoto com fios 2 + Unidade interior 1

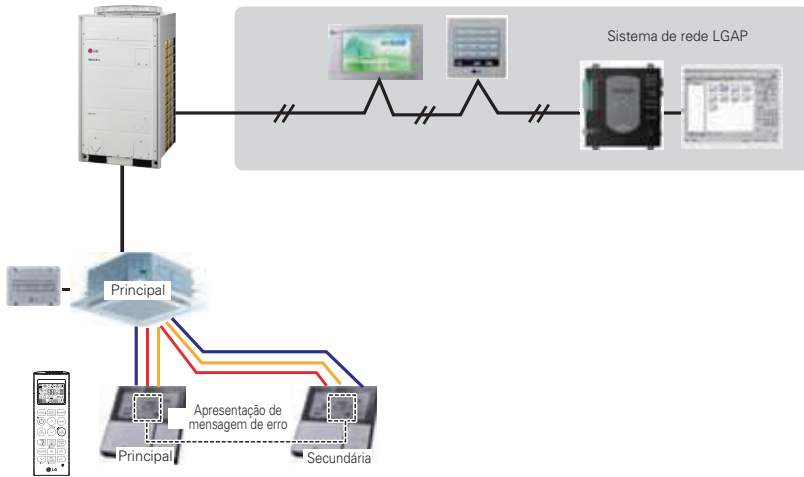

1. É possível ligar dois controlos remotos com fios a uma unidade interior.
 2. Todos os tipos de unidade interior podem ser ligados a dois controlos remotos.
 3. É possível utilizar simultaneamente o controlo remoto sem fios.
 4. É possível ligar ao contacto seco e ao controlador central ao mesmo tempo.
 5. Em caso de erro na unidade interior, este é apresentado no controlo remoto com fios.
 6. Não existe limite de funções da unidade interior.
- * A 1 unidade interior podem ser ligados, no máximo, 2 controlos remotos com fios.

Acessórios para definição do controlo de grupo

Unidade interior 2 DE CADA + Controlo remoto com fios

* Cabo PZCWRCG3 utilizado para ligação

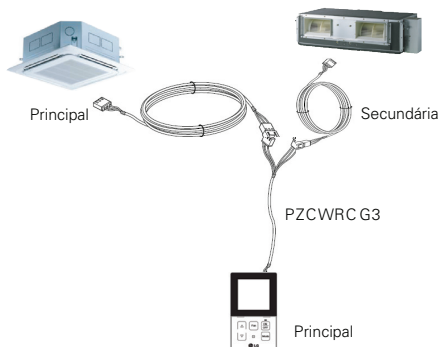

Unidade interior 1 DE CADA + Controlo remoto com fios 2 DE CADA

* Cabo PZCWRC2 utilizado para ligação

