

MANUAL DE INSTALAÇÃO

AR CONDICIONADO

- Leia o manual de instalação na totalidade antes de instalar o produto.
- A instalação deve ser efectuada de acordo com as ligações padrão do país e apenas por pessoal autorizado.
- Guarde o manual para futura consulta após o ter lido por completo.

TIPO : CONDUTA EMBUTIDA – ALTA PRESSÃO ESTÁTICA

ÍNDICE

Requisitos de Instalação

Características3

Precauções de Segurança....4

Instalação.....7

Seleção do melhor local7

Dimensões da abertura no tecto e localização dos pernos de suspensão8

Instalação da Unidade Interna ...9

Ligação da Cablagem9

Verificar a Drenagem.....10

Montagem de Comutadores Dip13

Configuração de Controlo de Grupo14

Como definir o E.S.P.?.....19

Peças Necessárias

- Quatro parafusos tipo "A"
- Cabo de ligação

- Tubos: Lado do gás
Lado do líquido
(Consultar Dados sobre o Produto)
- Materiais de isolamento
- Tubo de drenagem adicional

Ferramentas Necessárias

- Indicador de nível
- Chave de parafusos
- Berbequim eléctrico
- Perfuradora

- Tupia
- Chaves dinamométricas especificadas (diferente, dependendo do nº do modelo)
- Chave de fendasMeia união

- Um copo de água
- Chave de parafusos

- Chave hexagonal
- Detector de fugas de gás
- Bomba de vácuo
- Colector de medição

- Manual do proprietário
- Termómetro

Características

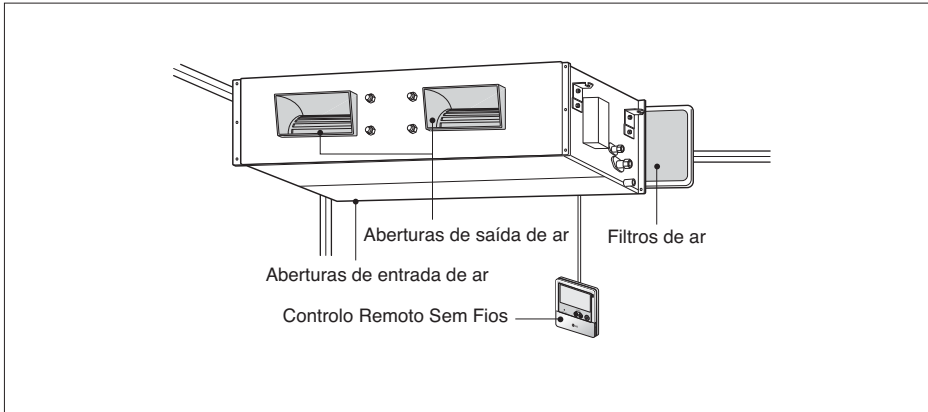

Nome	Mangueira de drenagem	Braçadeira de metal	Anilha para suporte de suspensão	Grampo (Fita de Atar)	Isolamento para encaixe	(Outros)
Quantidade	1 EA	2 EA	8 EA	4 EA	1 conjunto	<ul style="list-style-type: none"> • Modelo de papel para a instalação • Manual do proprietário • Manual de instalação
Formato					 para tubo de gás para tubo de líquido	

Precauções de Segurança

Para evitar lesões no utilizador ou noutras pessoas e danos materiais, devem ser seguidas as seguintes instruções.

- Leia as instruções antes de instalar o ar condicionado.
- Certifique-se de que observa as precauções especificadas aqui, já que estas incluem importantes pontos relacionados com a segurança.
- O funcionamento incorrecto pelo incumprimento das instruções irá causar danos ou avarias. A gravidade é classificada pelas seguintes indicações.



AVISO

Este símbolo indica a possibilidade de morte ou lesões graves.



ATENÇÃO

Este símbolo indica a possibilidade apenas de lesões ou danos materiais.

- Os significados dos símbolos utilizados neste manual são indicados a seguir.



Não faça isto.



Siga as instruções.



AVISO

■ Instalação

Não use um disjuntor de circuito defeituoso ou com capacidade insuficiente. Use este aparelho com um circuito dedicado.

- Existe risco de incêndio ou choque eléctrico.

Para trabalhos de electricidade, contacte o vendedor, o revendedor, um electricista qualificado ou um Centro de Assistência Autorizada.

- Não desmonte ou repare o produto. Existe risco de incêndio ou choque eléctrico.

Ligue sempre o produto à terra.

- Existe risco de incêndio ou choque eléctrico.

Instale de forma segura o painel e a tampa da caixa de controlo

- Existe risco de incêndio ou choque eléctrico.

Instale sempre um circuito dedicado e um disjuntor.

- Uma cablagem ou instalação incorrecta podem causar incêndios ou choques eléctricos.

Use um disjuntor ou fusível com a classificação correcta.

- Existe risco de incêndio ou choque eléctrico.

Não modifique ou aumente o cabo eléctrico.

- Existe risco de incêndio ou choque eléctrico.

Não deixe o ar condicionado funcionar durante muito tempo, se a humidade for muito elevada e se uma porta ou janela estiver aberta.

- A humidade pode condensar e molhar ou danificar os móveis.

Tenha cuidado ao desmontar e instalar o produto.

- As extremidades afiadas podem causar danos. Tenha cuidado especialmente com as arestas da caixa, e com as aletas do condensador e do evaporador.

Para a instalação, contacte sempre o vendedor ou um Centro de Assistência Autorizado.

- Existe risco de incêndio, choque eléctrico, explosão ou danos.

Não instale o produto num suporte de instalação defeituoso.

- Tal pode causar lesões, acidentes ou danos no produto.

Certifique-se de que a área de instalação não se deteriora com o passar dos anos.

- Se a base abater, o ar condicionado pode cair com a mesma, causando danos materiais, avaria do produto ou lesões pessoais.

Usar bomba de vácuo ou gás inerte (azoto) quando fizer teste de fugas ou purga por ar. Não comprimir o ar ou oxigénio e não usar gases inflamáveis . Caso contrário, pode causar incêndio ou explosão.

- Existe risco de morte, lesões, incêndio ou explosão.

■ Operação

Não armazene nem use gases inflamáveis ou combustíveis perto do produto.

- Existe risco de incêndio ou avaria do produto.

 **ATENÇÃO**

■ **Instalação**

Inspeccione as fugas de gás (refrigerante) após a instalação ou reparação do produto.

- Os baixos níveis de refrigerante podem causar a avaria do produto.

Instale a mangueira de drenagem para garantir que a água é devidamente drenada para fora.

- Uma ligação incorrecta pode causar o derramamento de água.

Mantenha o nível mesmo ao instalar o produto.

- Para evitar vibrações ou fugas de água.

Não instale o produto num local onde o ruído ou o ar quente da unidade externa possam perturbar os vizinhos.

- Tal pode causar problemas para os seus vizinhos.

O produto deve ser levantado e transportado por duas ou mais pessoas.

- Evite lesões pessoais.

Não instale o produto onde este fique directamente exposto a ventos do mar (com salitre).

- Tal pode causar a corrosão do produto. A corrosão, particularmente no condensador e nas aletas do evaporador, pode causar o mau funcionamento do produto ou uma operação ineficiente.

Se ingerir o líquido das pilhas, escove os seus dentes e consulte um médico. Não use o controlo remoto se as pilhas tiverem derramado.

- Os químicos contidos nas pilhas podem causar queimaduras ou outros problemas de saúde.

Certifique-se de verificar a pressão nominal do lado de fora da máquina e de configurar o valor ESP após a instalação do produto.

- Caso contrário, existe o risco de fraco desempenho de aquecimento / arrefecimento e emissão/escorrimento de água.

Instalação

Leia todas as instruções e siga passo a passo.

Seleção do melhor local

Instale o ar condicionado numa localização que satisfaça as seguintes condições.

- local deve suportar facilmente uma carga que exceda em quatro vezes o peso da unidade interna.
- local deve permitir inspeccionar a unidade, tal como na figura.
- local onde fica a unidade deve estar nivelado.
- local deve permitir a drenagem fácil da água. (A dimensão adequada "H" é necessária para obter uma inclinação para drenar, como na figura.)
- local deve poder ser facilmente ligado à unidade interna.
- Um local onde a unidade não seja afectada por ruído eléctrico.
- Um local com circulação de ar adequada na divisão.
- Não deverá existir qualquer fonte de calor ou vapor perto da unidade.

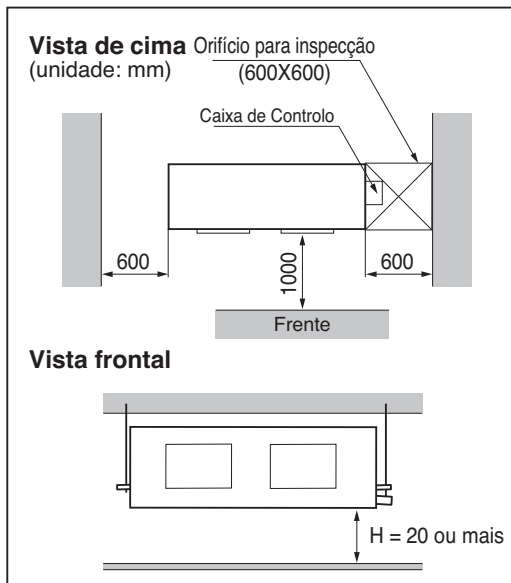

CUIDADO: Caso a unidade seja instalada perto do mar, as peças da instalação podem ficar corroídas pelo sal. As peças de instalação (e a unidade) devem ser submetidas às medidas adequadas anti-corrosão.

[Normas para o Orifício de Inspeção]

Número do orifício de inspeção	Distância entre o tecto falso e o tecto verdadeiro	Observações
1	Mais de 100cm	Espaço suficiente no tecto para assistência.
2	20cm a 100cm	Espaço insuficiente. Dificuldade para realizar assistência
O tamanho do orifício deve ser superior ao tamanho do IDU.	Menos de 20cm	Altura mínima para substituição do motor.

Dimensões do tecto e localização dos pernos de suspensão

■ Instalação da Unidade

Instale a unidade correctamente, acima do tecto.

CASO 1

POSIÇÃO DO PERNO DE SUSPENSÃO

- Aplique uma união de lona entre a unidade e a condu- ta, para evitar vibração desnecessária.

(Unidade:mm)

Dimensões	A	B	C	D	E	F	(G)	H	I
Chassis									
BH	932	882	355	47	450	30	87	750	158
BG	1232	1182	355	47	450	30	87	830	186
BR	1282	1230	477	56	590	30	120	1006	294

(Unidade:mm)

Dimensões	A	B	C	D	E	F	G	H	I	J	K	L
Chassis												
B8	1622	1565	580	292	695	1400	460	1122	1680	390	445	15

CASO 2

- Instale a unidade a inclinar para o lado do orifício de drenagem, conforme a figura, para uma drenagem fácil da água.

POSIÇÃO DO PERNO DA CONSOLA

- Um local onde a unidade fique nivelada e possa suportar o peso da unidade.
- Um local onde a unidade possa suportar a sua vibração.
- Um local onde a assistência possa ser facilmente realiz- ada.

NOTA

• Estude bem os seguintes pontos de instalação:

1. Em locais como restaurantes e cozinhas, uma quantidade considerável de vapor de óleo e farinhas adere à ventoinha e ao permutador de calor, resultando numa redução das trocas de calor, na aspersão e dispersão de gotas de água, etc. Nestes casos, tome as seguintes medidas:
 - Certifique-se de que a ventoinha do exaustor da bancada de cozinha tem capacidade suficiente para sugar o vapor de óleo que não flui para a entrada de sucção do ar condicionado.
 - Assegure uma distância suficiente da zona de cozinha para instalar o ar condicionado num local onde não possa ser atingido por vapor de óleo.
2. Evite instalar o ar condicionado em circunstâncias onde esteja em suspensão vapor de óleo de corte ou pós ferrosos, etc.
3. Evite locais onde se gere, flua, esteja armazenado ou seja ventilado gás inflamável.
4. Evite locais onde seja gerado gás ácido sulfuroso ou gás corrosivo.
5. Evite locais perto de geradores de alta frequência.

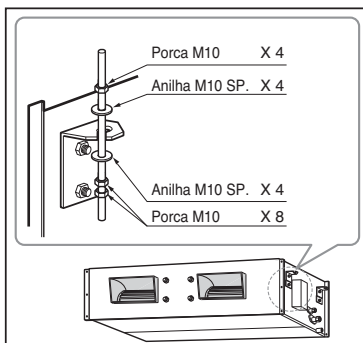
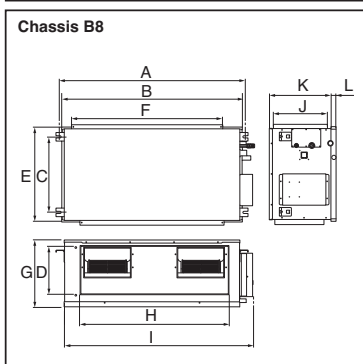
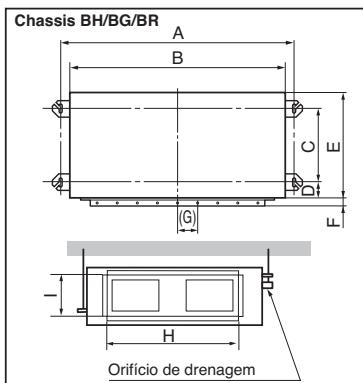

Instalação da Unidade Interna

- Selecione e marque a posição dos parafusos de fixação.
- Perfure o orifício para instalar a âncora à face do tecto.

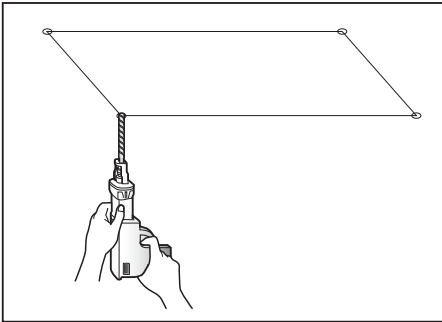

⚠ CUIDADO: Aperte a porca e o parafuso para evitar a queda da unidade.

- Insira a âncora e a anilha nos pernos de suspensão, para bloquear ao tecto os pernos de suspensão.
- Monte os pernos de suspensão firmemente à âncora.
- Aperte as placas de instalação aos pernos de suspensão (ajustar aproximadamente o nível), utilizando porcas, anilhas e arruelas de pressão.

Antiga construção

Nova construção

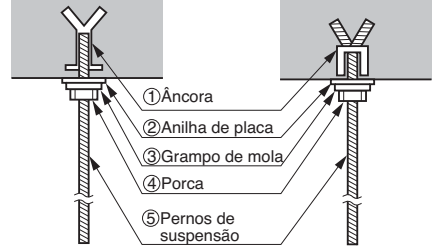

Ligação da Cablagem

Ligue os fios individualmente aos terminais do painel de controlo, de acordo com a ligação da unidade externa.

- Certifique-se de que a cor dos fios da unidade externa e o nº do terminal são os mesmos que na unidade interna.

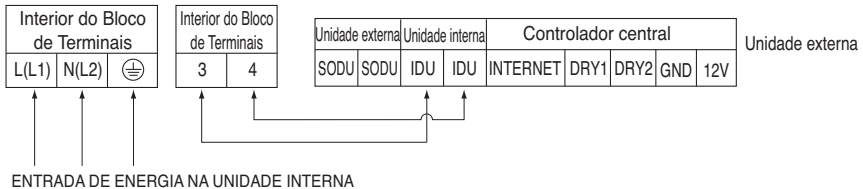

⚠ AVISO: Certifique-se de que os parafusos do terminal não podem soltar-se.

Fixar os cabos

- 1) Disponha 2 cabos eléctricos no painel de controlo.
- 2) Primeiro, aperte a braçadeira de aço com um parafuso na saliência interior do painel de controlo.
- 3) Para o modelo de refrigeração, aperte firmemente o outro lado da braçadeira com um parafuso.
Para o modelo com bomba de calor, coloque o cabo de 0,75 mm² (cabo mais fino) na braçadeira e aperte-o com uma braçadeira de plástico na outra saliência do painel de controlo.

⚠ CUIDADO : O cabo de potência ligado à unidade deve ser seleccionado de acordo com as seguintes especificações.

ISOLAMENTO, OUTROS

Isle completamente a junta e os tubos.

ISOLAMENTO TÉRMICO

Todo o isolamento térmico tem de estar em conformidade com os requisitos locais.

UNIDADE INTERNA

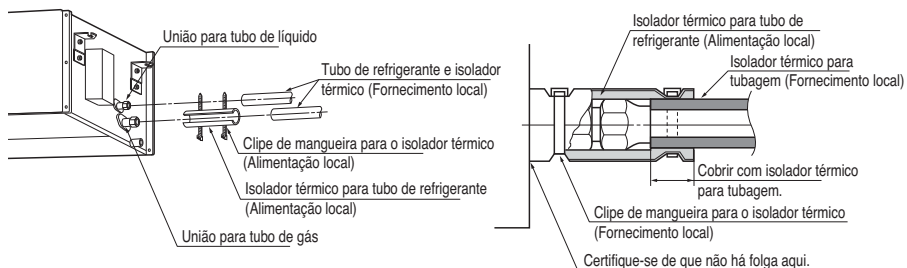

Verificar a Drenagem

1. Remover o Filtro de Ar.

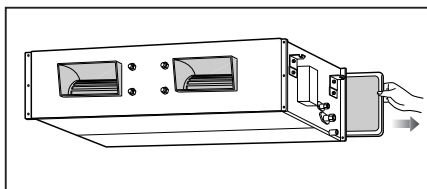

2. Verificar a drenagem.

- Pulverize um ou dois copos de água no evaporador.
- Certifique-se de que a água flui para a mangueira de drenagem da unidade interna sem qualquer fuga.

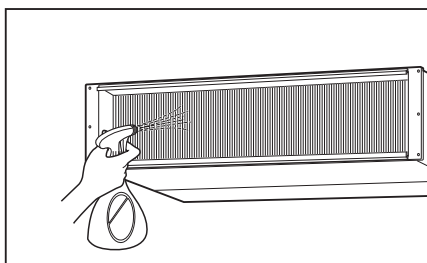

CUIDADO

1. Instalar com inclinação a unidade interna é muito importante para a drenagem do ar condicionado tipo conduta.
2. A espessura mínima do isolamento para os tubos de ligação será de 5mm.

Vista da frente

- A unidade deve ficar na horizontal ou inclinada para a mangueira de drenagem ligada quando terminar a instalação.

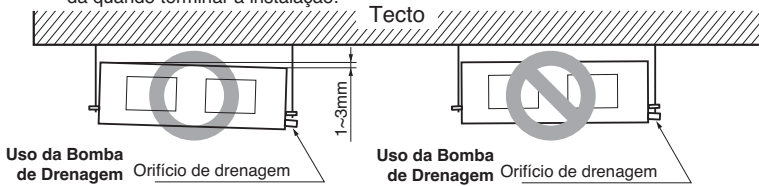

Tube de Drenagem

- O tubo de drenagem deve ter uma inclinação para baixo (1/50 a 1/100); certifique-se de que não existe uma inclinação para cima e para baixo, para evitar um fluxo reverso.
- Durante a ligação do tubo de drenagem, tenha cuidado para não exercer uma força extra na porta de drenagem da unidade interna.
- O diâmetro externo da ligação de drenagem à unidade interna é de 32mm.

Material da tubagem: Tubo e uniões do tubo em cloreto de polivinil VP-25

- Certifique-se de que instalou o isolamento térmico na tubagem de drenagem.

Material de isolamento térmico: Espuma de polietileno com espessura superior a 8 mm.

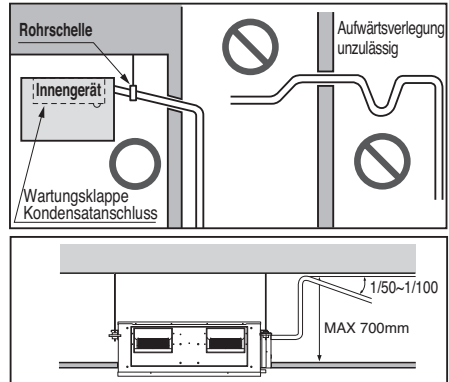

Teste de drenagem

O ar condicionado utiliza uma bomba de drenagem para drenar a água. Use o seguinte procedimento para testar a operação da bomba de drenagem:

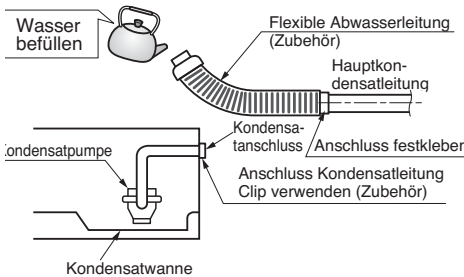

- Ligue o tubo de drenagem principal para o exterior e deixe-o provisoriamente, até o teste começar a chegar ao fim.
- Deite água na mangueira flexível de drenagem e verifique se a tubagem apresenta fugas.
- Certifique-se de que a bomba de drenagem funciona normalmente e se apresenta algum ruído quando a cablagem eléctrica estiver concluída.
- Quando o teste estiver concluído, ligue a mangueira de drenagem flexível à porta de drenagem da unidade interna.

! CUIDADO: A mangueira flexível de drenagem que foi fornecida não deve ser curvada nem aparafusada. Uma mangueira curvada ou aparafusada pode causar uma fuga de água.

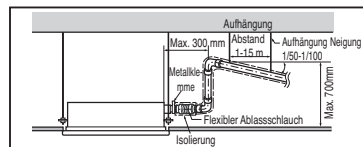



CUIDADO:

Depois de confirmar as condições anteriores, prepare a cablagem da seguinte forma:

- 1) Nunca deixe de ter um circuito de energia individual específico para o ar condicionado. Para o método de cablagem, oriente-se pelo diagrama do circuito no interior da cobertura da caixa de controlo.
 - 2) Instale um disjuntor de circuito entre a fonte de alimentação e a unidade.
 - 3) Os parafusos que apertam a cablagem na caixa das ligações eléctricas podem ficar soltos com as vibrações às quais a unidade está sujeita durante o transporte. Inspeccione-os e certifique-se de que estão bem apertados. (Se estiverem soltos, tal pode causar a combustão dos fios.)
 - 4) Verifique as especificações da fonte de alimentação
 - 5) Verifique se a capacidade eléctrica é suficiente.
 - 6) Certifique-se de que a voltagem de arranque é mantida em mais de 90 por cento da voltagem nominal marcada na placa.
 - 7) Verifique se a espessura do cabo é a indicada nas especificações da fonte de alimentação. (Verifique particularmente a relação entre o comprimento e a espessura do cabo.)
 - 8) Nunca instale um disjuntor de fuga se estiver húmido ou molhado.
- Os seguintes problemas podem ser causados por uma queda da voltagem.
- Vibração de um interruptor magnético, danos no ponto de contacto, quebra do fusível, alteração do funcionamento normal de um dispositivo de protecção contra sobrecarga.
 - A corrente de arranque correcta não é dada pelo compressor.

TRANSFERÊNCIA

Ensine o cliente sobre os procedimentos de operação e manutenção, utilizando o manual de utilização. (limpeza do filtro de ar, controlo da temperatura, etc.)

INSTALAÇÃO DO CONTROLO REMOTO COM FIOS

- Como o sensor de temperatura ambiente está no controlo remoto, a caixa do controlo remoto deve estar instalada num local afastado da luz solar directa, de muita humidade e da entrada directa de ar frio, para manter uma temperatura ideal. Instale o controlo remoto a cerca de 5 pés (1,5m) acima do chão, numa área com boa circulação do ar, a uma temperatura média.

Não instale o controlo remoto num local onde este possa ser afectado por:

- Arames ou pontos mortos entre as portas e nos cantos.
- Ar quente ou frio das condutas.
- Calor irradiado pelo sol ou por aparelhos.
- Tubos ocultos e chaminés.
- Áreas sem controlo, como uma parede exterior atrás do controlo remoto.
- Este controlo remoto está equipado com um visor LED de sete segmentos. Para a visualização correcta do LED do controlo remoto, o controlo remoto deve ser instalado correctamente, conforme indicado na Fig.1. (A altura standard é de 1,2~1,5 m do nível do chão.)

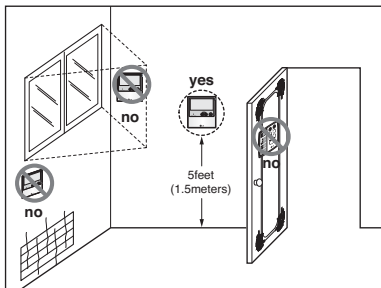

Montagem de Comutadores Dip

	Função	Descrição	Definições Desligadas	Definições Ligadas	Padrão
SW1	Comunicação	N/A (Padrão)	-	-	Off
SW2	Ciclo	N/A (Padrão)	-	-	Off
SW3	Grupo de controlo	Seleção do Principal e Secundário	Principal	Secundário	Off
SW4	Modo de Contacto Seco	Seleção do Modo de Contacto Seco	Seleção do controlo remoto com/sem fios no modo de utilização Manual ou Automático	Auto	Off
SW5	Instalação	Ventilação Contínua	Operação de Remoção Contínua	-	Off
SW6	Ligação de aquecimento	N/A	-	-	Off
SW7	Ligação do Ventilador	Seleção da Ligação do Ventilador	Remoção das Ligações	em Funcionamento	Off
	Seleção de ventoinha (Consola)	Seleção da direcção da Ventoinha para cima/baixo	Ventoinha superior + Ventoinha inferior	Apenas Ventoinha Superior	
	Seleção da Região	Seleção de região tropical	Modelo Geral	Modelo Tropical	
SW8	Etc.	Peças sobresselentes	-	-	Off

AVISO

Para os modelos Multi V, comutadores Dip 1, 2, 6, 8 têm de estar DESLIGADOS.

Configuração de Controlo de Grupo

1. Controlo de grupo 1

■ Controlo remoto com fios 1 + unidades interiores

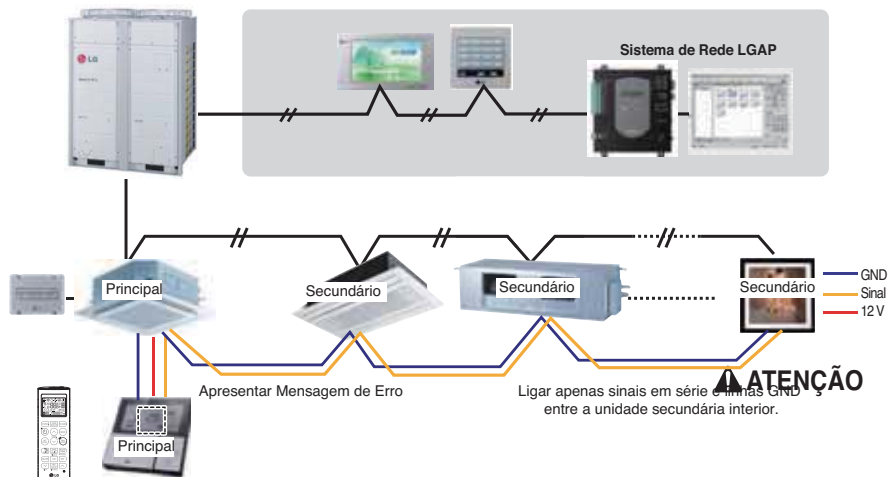

■ Comutador DIP no PCB (Unidades interiores tipo Conduta e Cassete)

① Configuração Principal - Nr. 3 Desligado



② Configuração Secundária - Nr. 3 Ligado



- É possível ligar até 16 unidades interiores (Max) por cada controlo remoto com fios. Defina apenas uma unidade interior como Principal e as restantes como secundárias.
- É possível ligar todo o tipo de unidades interiores.
- É possível utilizar controlo remoto sem fios simultaneamente
- É possível ligar o Contacto Seco e o Controlador Central em simultâneo.

- A unidade Principal interior consegue reconhecer apenas o Contacto Seco e o Controlador central.
 - No caso de controlo Central e de Grupo em Simultâneo, é possível conectar unidades interiores series2 ou mais recentes desde Feb. 2009.
 - Caso se trate de uma configuração de controlo Central, este poderá controlar as unidades interiores após configurar apenas o endereços da unidade principal interior.
 - A unidade secundária interior irá funcionar da mesma da unidade interior principal.
 - A unidade secundária interior não pode ser controlada individualmente pelo controlador Central
 - Alguns controlos remotos não funcionam com o Contacto Seco e Controlador central em simultâneo
- Contacte-nos para mais informações relativas a este assunto.

5. Se ocorrer um erro na unidade interior, é apresentado no controlo remoto com fios.

Excepção de erro na unidade interior, apenas um controlo possível na unidade interior.

6. No caso de controlo em grupo, estará limitado às funções da unidade interior.

- Selecção das opções de operação (stop/modo/temperatura)
- Controlo do fluxo de força (forte/médio/fraco)
- Não é possível em algumas funções.

* A configuração da Unidade interior Principal/Secundária pode ser efectuada Utilizando um Interruptor PCB Dip.

* É possível conectar unidades interiores desde Feb. 2009.
Caso contrário, por favor contacte a LGE.

⚠ Pode ser a causa de avarias quando não estão definidas as opções principal e secundário.

2. Controlo de grupo 2

■ Controlos remoto com fios + Unidades interiores

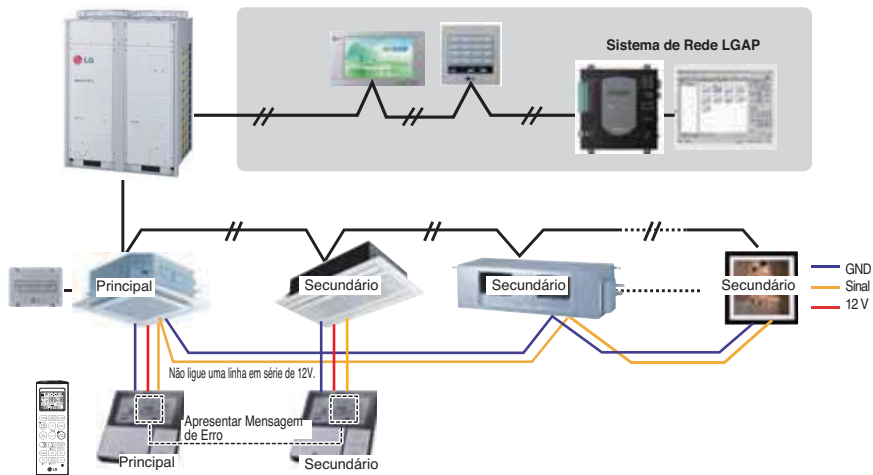

*** É possível controlar N unidades interiores por controlo remoto com fios de M unidades (M+N≤17 Unidades)**

Configure apenas uma unidade interior como Principal e as restantes como secundárias.
Configure apenas um controlo remoto com fios como Principal, e os restantes como secundários.
Para outros casos que não este, o procedimento é o mesmo que o Grupo de Controlo 1.

3. Controlo de grupo 3

■ Conexão misturada entre unidades interiores e Unidades de Fornecimento de Ar Fresco

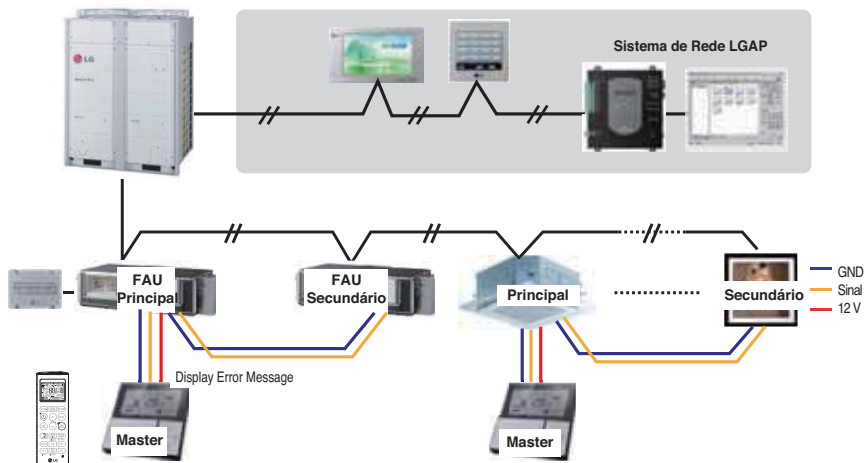

* Caso efectue a conexão de unidades interiores standard e Unidades de Fornecimento de Ar Fresco, Separe as mesmas com unidades standard.

(Devido às diferentes configurações de temperatura.)

* Caso contrario, é o mesmo controlo de Grupo 1



* FAU : Unidade de Fornecimento de Ar Fresco
Standard: Unidade Interior Standard

4. 2 Controlo Remoto

■ Controlo remoto com fios 2 + Unidade interior 1

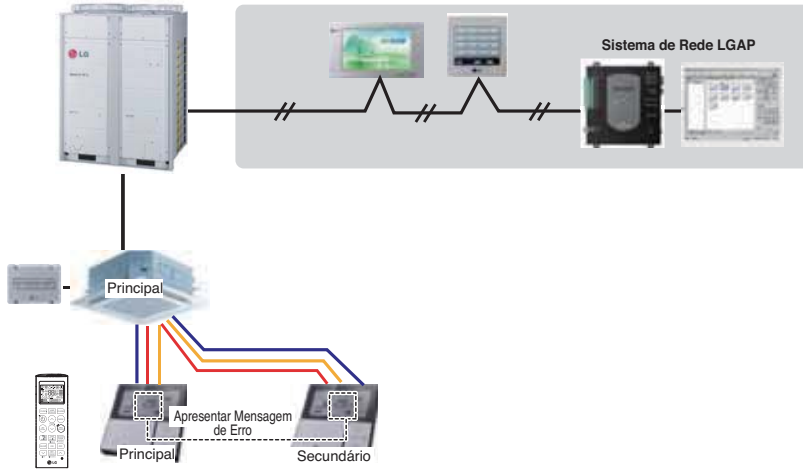

1. É possível ligar dois controlos remotos com fios numa unidade interior.
2. Pode ligar dois controlos remotos em todas as unidades interiores.
3. É possível utilizar o controlo remoto sem fios em simultâneo
4. É possível ligar o Contacto Seco e o Controlador Central em simultâneo
5. A unidade interior consegue reconhecer apenas o Contacto Seco e o Controlador central.
6. Não existem limites na função da unidade interior.

* Podem estar ligados no máximo 2 controlos remotos com fios numa unidade interior.

5. Acessórios para configurações de controlo em grupo

É Possível configurar um controlo em grupo utilizando os seguintes acessórios.

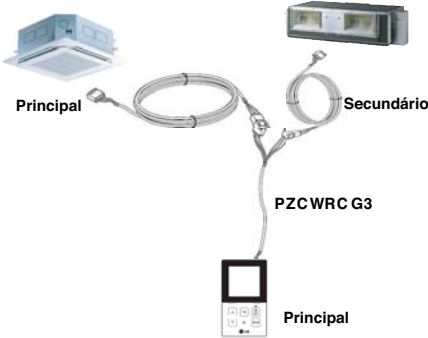
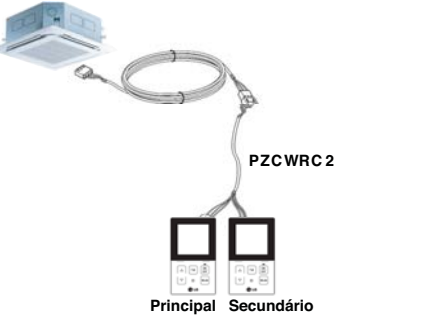
Unidade interior 2 EA +Controlo remoto com fios	Unidade interior 1 EA +Controlo remoto com fios 2EA
<p data-bbox="116 254 482 277">* Cabo PZCWRCG3 utilizado para ligação</p>  <p data-bbox="132 384 199 401">Principal</p> <p data-bbox="456 384 542 401">Secundário</p> <p data-bbox="389 484 486 500">PZCWRC G3</p> <p data-bbox="400 596 463 612">Principal</p>	<p data-bbox="564 254 908 277">* Cabo PZCWRC2 utilizado para ligação</p>  <p data-bbox="815 439 900 455">PZCWRC 2</p> <p data-bbox="717 584 785 601">Principal</p> <p data-bbox="792 584 860 601">Secundário</p>

Como definir o E.S.P.?

**A(C)RNU07GBHA2, A(C)RNU09GBHA2, A(C)RNU12GBHA2
A(C)RNU15GBHA2, A(C)RNU18GBHA2, A(C)RNU24GBHA2**

(Unidade: CMM)

Valor de Configuração	Pressão Estática(mmAq(Pa))								
	3(30)	4(40)	5(50)	6(60)	7(70)	8(80)	9(90)	10(100)	12(120)
70	2.7	-	-	-	-	-	-	-	-
80	5.3	-	-	-	-	-	-	-	-
90	7.8	6.1	3.6	2.9	-	-	-	-	-
100	10.2	8.1	6.0	3.8	3.3	-	-	-	-
110	12.6	11.6	8.8	7.3	5.9	4.2	-	-	-
120	15.7	14.2	11.9	10.1	8.4	6.5	5.0	4.4	-
130	17.9	16.5	15.5	13.2	11.8	9.6	7.6	6.1	4.3
140	20.5	19.0	17.6	16.1	15.3	13.0	12.1	10.3	5.8
145	21.4	19.9	19.3	17.5	16.1	14.4	13.6	11.1	7.9
150	22.5	21.3	19.9	18.9	17.6	16.0	14.3	13.9	10.3

**A(C)RNU12GBGA2, A(C)RNU15GBGA2, A(C)RNU18GBGA2, A(C)RNU24GBGA2
A(C)RNU28GBGA2, A(C)RNU36GBGA2, A(C)RNU42GBGA2**

(Unidade: CMM)

Valor de Configuração	Pressão Estática(mmAq(Pa))											
	3(30)	4(40)	5(50)	6(60)	7(70)	8(80)	9(90)	10(100)	12(120)	14(140)	16(160)	18(180)
70	9.6	5.2	-	-	-	-	-	-	-	-	-	-
80	14.4	10.6	4.0	-	-	-	-	-	-	-	-	-
90	18.6	14.2	12.1	9.3	4.1	-	-	-	-	-	-	-
100	22.3	20.3	17.0	13.5	11.0	6.2	4.2	-	-	-	-	-
110	26.3	24.2	21.4	18.6	17.5	13.8	11.6	6.6	-	-	-	-
120	29.7	27.5	25.6	24.0	21.8	19.0	17.9	14.6	12.1	-	-	-
130	33.4	31.2	30.0	28.5	26.9	25.3	23.4	21.8	18.1	14.6	11.3	-
140	37.3	36.0	35.0	32.1	30.4	29.0	27.4	25.9	21.6	17.8	14.5	9.4
143	38.2	37.5	36.1	33.9	32.1	30.7	28.8	27.2	23.0	20.1	16.8	12.5
150	41.0	40.7	38.5	38.0	36.0	34.5	32.1	30.1	26.3	22.4	18.2	15.8
160	-	-	-	-	38.2	36.1	35.0	34.6	31.1	26.8	23.3	19.3

**A(C)RNU28GBRA2, A(C)RNU36GBRA2, A(C)RNU42GBRA2, A(C)RNU48GBRA2
A(C)RNU54GBRA2**

(Unidade: CMM)

Valor de Configuração	Pressão Estática(mmAq(Pa))										
	5(50)	6(60)	8(80)	10(100)	12(120)	14(140)	15(150)	16(160)	17(170)	18(180)	20(200)
91	46.5	43.7	38.2	31.3	23.2	14.0	9.0	3.7	-	-	-
96	49.9	46.1	43.0	33.5	31.1	18.4	13.7	9.0	2.6	-	-
101	52.1	50.2	47.9	39.5	37.4	27.3	25.2	17.8	8.9	6.1	-
106	51.4	51.2	50.4	44.4	43.1	33.3	32.1	28.9	21.0	17.9	8.3
111	53.6	53.7	52.9	49.9	48.3	40.6	40.2	32.8	31.5	27.2	17.5
116	-	-	-	55.7	50.8	44.8	42.6	40.1	37.6	32.5	27.6
121	-	-	-	-	52.2	50.8	50.3	45.7	44.6	38.8	32.2
126	-	-	-	-	-	-	54.4	51.2	50.4	46.0	43.5

Nota: 1. A tabela anterior apresenta a correlação entre as taxas de ar e o E.S.P.

2. Os seguintes modelos de referência à convocação abaixo.

A(C)RNU12GBGA2 / A(C)RNU15GBGA2 / A(C)RNU18GBGA2 / A(C)RNU24GBGA2 /
A(C)RNU28GBRA2 / A(C)RNU36GBRA2 / A(C)RNU42GBRA2

[Nota]

1) O fluxo de ar do modelo acima é aumentado em 20%, dependendo da configuração do Modo.

2) Modos acima são desenvolvidos para alta eficiência e elevado calor sensível.

Se você quiser usar o controle Zone, você tem que definir ESP Value.

A(C)RNU76GB8A2, A(C)RNU96GB8A2

(Unidade: CMM)

Valor de Configuração	Pressão Estática(mmAq(Pa))								
	6(60)	9(90)	12(120)	15(150)	18(180)	20(200)	22(220)	23(230)	25(250)
60	40.5	-	-	-	-	-	-	-	-
65	52.7	-	-	-	-	-	-	-	-
70	63.7	47.1	-	-	-	-	-	-	-
75	71.1	56.9	44.7	-	-	-	-	-	-
80	76.3	69.7	55.2	-	-	-	-	-	-
85	83.3	78.6	67.4	55.9	-	-	-	-	-
91	89.7	87.1	78.9	67.6	54.2	-	-	-	-
95	-	-	86.1	77.0	66.4	50.6	30.0	-	-
100	-	-	88.3	84.9	75.9	69.5	60.8	43.1	-
105	-	-	88.3	84.9	81.1	77.4	69.2	67.9	51.3

Nota: 1. A tabela anterior apresenta a correlação entre as taxas de ar e o E.S.P.

2. Certifique-se de verificar a pressão nominal do lado de fora da máquina e de configurar o valor ESP após a instalação do produto. Caso contrário, existe o risco de fraco desempenho de aquecimento / arrefecimento e emissão/escorrimento de água.

