

MANUAL DE INSTALACIÓN AIRE ACONDICIONADO

- Lea completamente este manual de instalación antes de instalar el producto.
- El trabajo de instalación debe realizarse de acuerdo con la Normativa eléctrica nacional y solamente por personal autorizado.
- Por favor, guarde el manual para futuras consultas, una vez lo haya leído detenidamente.

TIPO: CEILING CONCEALED DUCT- HIGH STATIC

ÍNDICE

Trabajos de instalación

Instalación componentes3

Precauciones de seguridad ..4

Instalación7

Selección de la ubicación perfecta7

Dimensiones del techo y situación del perno de suspensión8

La instalación de la unidad interior9

Conexión de los cables entre las unidades interior9

Comprobación del drenaje10

Ajuste del interruptor DIP13

Ajuste del control de grupos14

Modo de ajuste del E.S.P19

Componentes de instalación

- Cuatro tornillos modelo "A" & fijaciones de plástico
- Cable de conexión
- Tuberías: Lado del gas
Lado del líquido
- Manguera de drenaje con aislamiento
- Manguera adicional de drenaje

Herramientas necesarias

- Nivel
- Destornillador
- Taladro eléctrico
- Broca
- Medidor horizontal
- Juego de herramientas de abocardado
- Llave inglesa
- Llave inglesa Media unión

- Un vaso de agua
- Destornillador



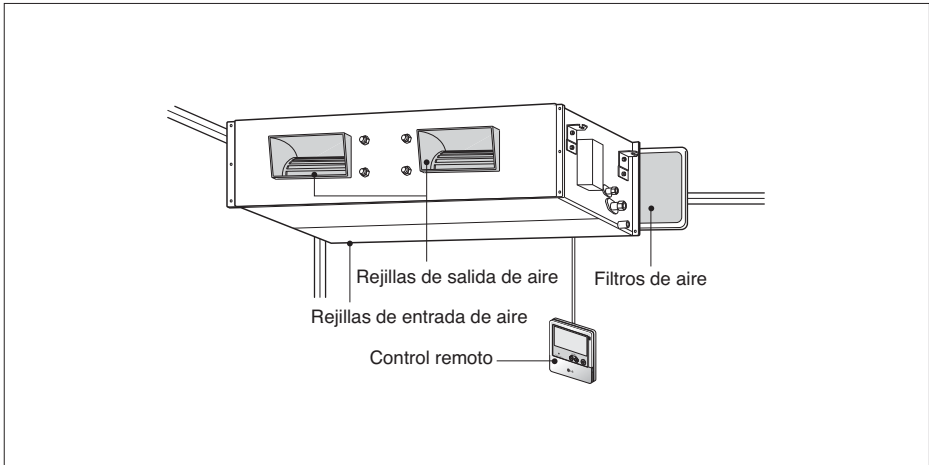

- Llaves hexagonal
- Detector de fugas de gas
- Bomba de vacío
- Medidor múltiple

- Manual de propietario
- Termómetro

Instalación Componentes

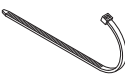

ESPAÑOL

Nombre	Manguera de drenaje	Abrazadera	Arandela	Cinta plástica	Aislamiento for fitting	(Otro)
Cantidad	1 und.	2 unds.	8 unds.	4 unds.	1 juego	
Forma					 Lado del gas  Lado del liquid	<ul style="list-style-type: none"> • Modelo de papel para la instalación • Manual de propietario • Manual de Instalación

Precauciones de seguridad



Para evitar lesiones al usuario o a otras personas y daños materiales, debe seguir las siguientes instrucciones.

- Lea estas instrucciones antes de instalar el aire acondicionado.
- Observe las precauciones especificadas en este manual, ya que incluyen indicaciones importantes relacionadas con la seguridad.
- El uso incorrecto ocasionado al ignorar las instrucciones puede causar lesiones o daños. La gravedad se clasifica mediante las siguientes indicaciones.

 **ADVERTENCIA** Este símbolo indica la posibilidad de muerte o lesiones graves.

 **PRECAUCIÓN** Este símbolo indica la posibilidad de lesiones o daños materiales.

- A continuación se muestran los significados de los símbolos utilizados en este manual.

	No lo haga.
	Siga las instrucciones.

ADVERTENCIA

■ Instalación

No utilice un interruptor automático defectuoso o de valor nominal inferior al correspondiente. Utilice un circuito específico para este aparato.

- Existe riesgo de incendio o descarga eléctrica.

Para trabajos eléctricos, póngase en contacto con el distribuidor, vendedor, técnico cualificado o centro de asistencia técnica autorizado.

- No desmonte ni repare el aparato. Existe riesgo de incendio o descarga eléctrica.

Realice siempre la conexión del aparato a tierra.

- Existe riesgo de incendio o descarga eléctrica.

Instale correctamente el panel y la cubierta de la caja de control.

- Existe riesgo de incendio o descarga eléctrica.

Instale siempre un circuito y un interruptor específico.

- Un cableado o instalación inadecuados pueden provocar un incendio o una descarga eléctrica.

Utilice el interruptor o fusible de valor nominal adecuado.

- Existe riesgo de incendio o descarga eléctrica.

No modifique ni extienda el cable de alimentación.

- Existe riesgo de incendio o descarga eléctrica.

No deje funcionando el aire acondicionado durante mucho tiempo cuando la humedad sea muy alta y haya una puerta o ventana abierta.

- Podría condensarse la humedad y mojar o dañar el mobiliario.

Tenga cuidado al desembalar e instalar el aparato.

- Los bordes afilados podrían provocar lesiones. Tenga especial cuidado con los bordes de la caja y las aletas del condensador y evaporador.

Para la instalación, póngase en contacto siempre con su vendedor o centro de asistencia técnica autorizado.

- Existe riesgo de incendio, descarga eléctrica, explosión o lesiones.

No instale el aparato en una superficie de instalación insegura.

- Podría causar lesiones, accidentes o daños en el aparato.

Asegúrese de que el soporte de instalación no se deteriora con el tiempo.

- Si el soporte cae, el aire acondicionado también puede caer, causando daños materiales, avería del aparato y lesiones personales.

Utilice una bomba al vacío o gas inerte (nitrógeno) cuando proceda a pruebas de escape o purga de aire. No comprima ni el aire ni el oxígeno, ni utilice gases inflamables. En caso contrario, podría causar un incendio o una explosión.

- Existe riesgo de muerte, lesión, incendio o explosión.

■ Operación

No almacene ni utilice gas inflamable o combustibles cerca del aparato.

- Existe riesgo de incendio o avería del aparato.

PRECAUCIÓN

■ Instalación

Compruebe siempre las fugas de gas (refrigerante) después de la instalación o reparación del aparato.

- Niveles bajos de refrigerante pueden producir una avería del aparato.

Instale la manguera de drenaje para asegurarse de que el agua se drena correctamente.

- Una mala conexión puede causar fugas de agua.

Instale el aparato bien nivelado.

- Para evitar las vibraciones o fugas de agua.

No instale el aparato donde el ruido o el aire caliente de la unidad exterior pueda molestar a los vecinos.

- Podría tener problemas con los vecinos.

Levante y transporte el aparato entre dos o más personas.

- Evite lesiones personales.

No instale el aparato donde quede expuesto directamente al viento del mar (rocío salino).

- Podría causar corrosión en el aparato. La corrosión, particularmente en las aletas del condensador y del evaporador, podría causar un funcionamiento defectuoso del aparato o un funcionamiento ineficaz.

Si el líquido de las pilas alcanzara su boca, cepille sus dientes y consulte a un médico. No utilice el mando a distancia si las pilas han experimentado fugas.

- Los productos químicos de las pilas podrían causar quemaduras u otros perjuicios a la salud.

Asegúrese de comprobar la presión de régimen fuera de la máquina y ajuste el valor de E.S.P. tras la instalación del producto.

- De lo contrario, existe riesgo de bajo rendimiento de refrigeración/calefacción y de emisiones/goteo de agua de condensación.

Instalación

Selección de la ubicación perfecta

Instale el aparato acondicionador de aire en el lugar que cumpla las condiciones que se indican a continuación.

- El lugar puede soportar con facilidad una carga que exceda el cuádruple del peso de la unidad interior.
- En el lugar se podrá inspeccionar la unidad según muestra la figura.
- El lugar deberá ser plano.
- El lugar permitirá el fácil drenado de agua (es necesaria una medida adecuada "H" para conseguir una pendiente para el drenado, según muestra la figura).
- El lugar debe conectarse fácilmente con la unidad exterior.
- El lugar donde está la unidad no se ve afectado por ruido eléctrico.
- El lugar es aquel en el que la circulación del aire en la habitación será buena.
- No debe haber ninguna fuente de calor ni de vapor cerca de la unidad.

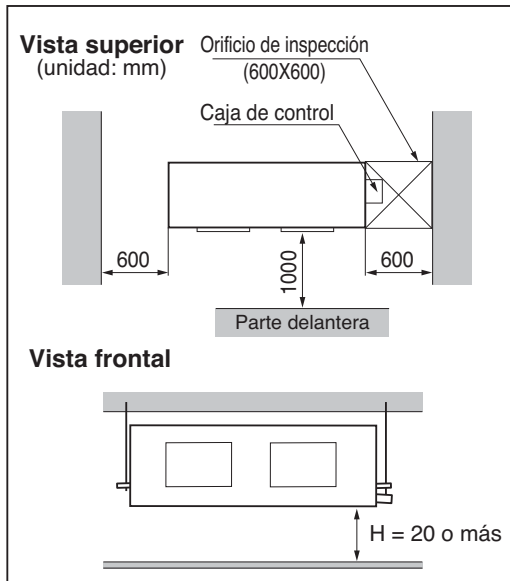

[Hueco de registro estándar]

Número de huecos de registro	Distancia entre el falso techo y el techo real	Observaciones
1	Más de 100 cm	Espacio suficiente en el techo para mantenimiento.
2	entre 20 y 100 cm	Espacio insuficiente. Labores de mantenimiento difíciles.
El tamaño del hueco deberá ser superior al de la unidad interior.	Inferior a 20 cm	Altura mínima para el reemplazo del motor.

Dimensiones del techo y situación del perno de suspensión

■ Instalación de la unidad

Instale la unidad correctamente en el techo.

CASE 1

POSITION OF SUSPENSION BOLT

- Aplique una tela de unión entre la unidad y el conducto para absorber las vibraciones innecesarias.
- Aplique un filtro en el orificio de retorno del aire.

(Unidad: mm)

Dimensión	A	B	C	D	E	F	(G)	H	I
Chasis									
BH	932	882	355	47	450	30	87	750	158
BG	1232	1182	355	47	450	30	87	830	186
BR	1282	1230	477	56	590	30	120	1006	294

(Unidad: mm)

Dimensión	A	B	C	D	E	F	G	H	I	J	K	L
Chasis												
B8	1622	1565	580	292	695	1400	460	1122	1680	390	445	15

CASO 2

- Instale la unidad apoyada en un orificio de drenado según se muestra en la figura, para un fácil drenado del agua.

POSICIÓN DEL PERNO DE LA CONSOLA

- Un lugar en el que puede ponerse llana la unidad y que puede soportar el peso de la misma.
- Un lugar donde la unidad puede soportar su vibración.
- Un lugar donde pueden realizarse fácilmente las reparaciones.

NOTICE

Estudie con detenimiento las siguientes ubicaciones de instalación:

1. En lugares como restaurantes y cocina, una cantidad importante de vapor de aceite y de harina se adhiere al ventilador, las aletas del intercambiador de calor, etc. lo cual resulta en la reducción del intercambio de calor, la nebulización, la dispersión de las gotas de agua, etc. En estos casos, realice las siguientes acciones:
Asegúrese de que el ventilador para la campana colectora de humos en una mesa de cocina tiene la capacidad suficiente como para que el vapor oleoso no pueda fluir en la succión del aparato acondicionador de aire.
Deje una distancia suficiente de separación de una cocina para instalar el aire acondicionado en un lugar tal que no pueda absorber vapor oleoso.
2. Evite instalar el aparato acondicionador de aire en circunstancias tales en las que haya polvo de hierro o humedad oleosa en suspensión, como fábricas, etc.
3. Evite lugares en los que se genera, se introduce, se almacena o se expulsa gas inflamable.
4. Evite los lugares en los que se generan gases ácidos o corrosivos.
5. Evite lugares cerca de generadores de alta frecuencia.

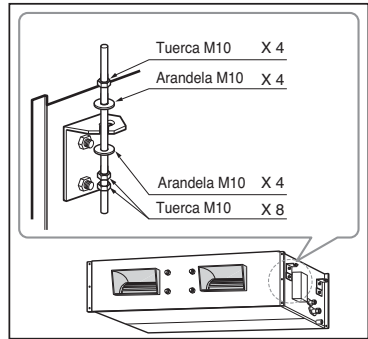
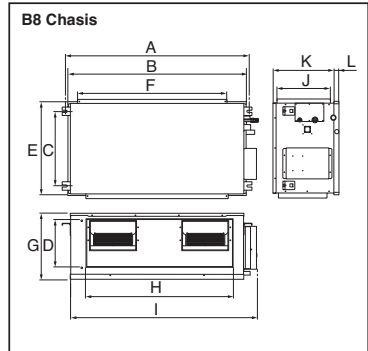
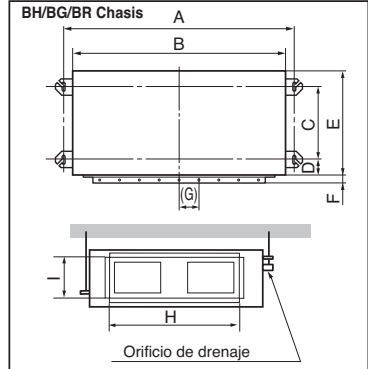

La instalación de la unidad interior

- Seleccione y marque la posición para los pernos de sujeción.
- Taladre el orificio para el anclaje de fijación en el techo.

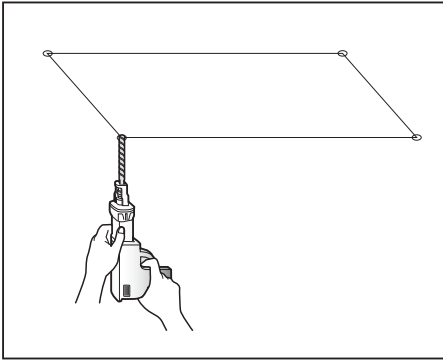

- Inserte el anclaje de fijación y la arandela en los pernos de suspensión para fijar los pernos de suspensión en el techo.
- Monte los pernos de sujeción firmemente al anclaje de sujeción.
- Asegure las placas de instalación en los pernos de suspensión (ajuste aproximadamente el nivel) utilizando tuercas, arandelas y arandelas elásticas.

Edificio antiguo

Edificio nuevo

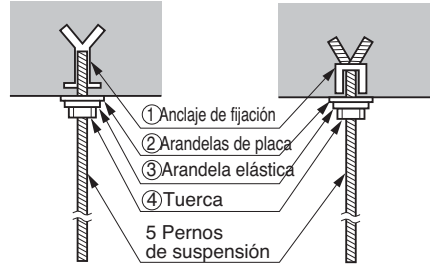

⚠ PRECAUCIÓN:

Apriete la tuerca y el perno para evitar la caída de la unidad.

Conexión de los cables entre las unidades interior

Conecte los cables a las terminales en el tablero de control de modo individual de acuerdo con la conexión de la unidad externa.

- Asegúrese de que el color de los cables de la unidad exterior y el número de la terminal sean los mismos que los respectivos de la unidad interior.

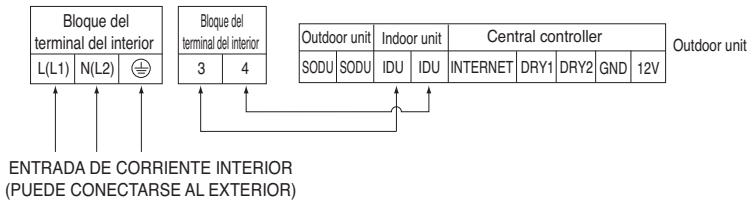

⚠ PRECAUCIÓN: Asegúrese de que los tornillos del terminal no se aflojarán.

Fijación de los cables

- 1) Coloque los 2 cables de alimentación en el panel de control.
- 2) Primero, apriete la abrazadera de acero con un tornillo al saliente interior del panel de control.
- 3) Para el modelo de enfriamiento, fije el otro lado de la abrazadera fuertemente con un tornillo. Para el modelo de bomba de calor, coloque el cable de 0,75 mm² (cable más fino) en la abrazadera y apriételo con una abrazadera plástica al otro saliente en el panel de control.

⚠ PRECAUCIÓN: El cable de alimentación conectado a la unidad debería seleccionarse según las siguientes especificaciones.

AISLAMIENTO, OTROS

Aíse completamente la unión y los conductos.

AISLAMIENTO TÉRMICO

Todo aislamiento térmico debe cumplir los requisitos locales.

UNIDAD INTERIOR

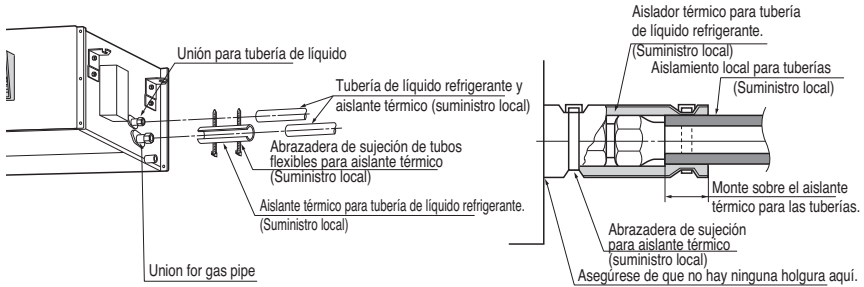

Comprobación del drenaje

1) Comprobación del drenaje

1. Saque el filtro de aire.

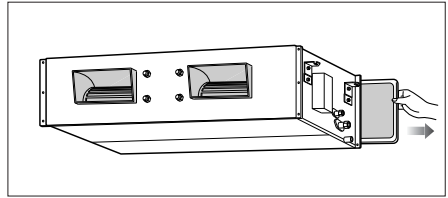

2. Compruebe el drenaje

- Rocíe uno o dos vasos de agua sobre el evaporador.
- Asegúrese de que el agua fluye por el tubo de drenaje de la unidad interior sin fugas.

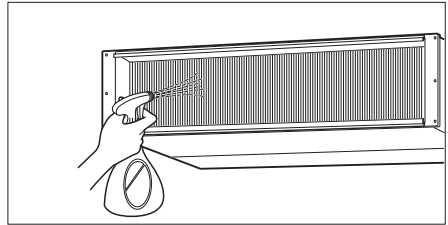

PRECAUCIÓN

1. La inclinación de instalación de la unidad interior es muy **importante para el drenaje** del aparato acondicionador de aire con conductos.
2. El grosor mínimos del aislante para el tubo conector será de 5 mm.

Vista frontal

- La unidad debe estar horizontal o inclinada hacia el tubo de drenaje conectado a ella cuando la instalación ha terminado.

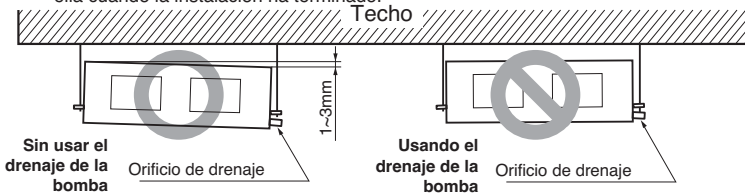

Entubado de drenaje de la unidad interior

- El entubado de drenaje debe tener una pendiente hacia abajo (de 1/50 a 1/100); asegúrese de que la pendiente no suba y baje para evitar la inversión del flujo.
- Durante la conexión del entubado de drenaje, tenga cuidado de no forzar demasiado la salida de drenaje de la unidad interior.
- El diámetro externo de la conexión de drenaje de la unidad interior es de 32mm.

Material de los tubos: Tubo VP-25 y accesorios de policloruro de vinilo

- No olvide colocar el aislamiento térmico en el entubado de drenaje.

Material de aislamiento térmico: Espuma de polietileno con grosor por encima de 8 mm.

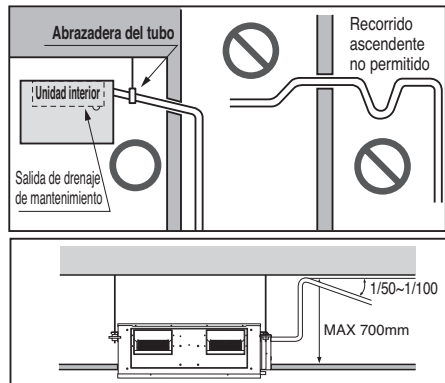

Prueba de drenaje

El aire acondicionado utiliza una bomba de drenaje para drenar el agua.

Siga los pasos siguientes para probar el funcionamiento de la bomba de drenaje:

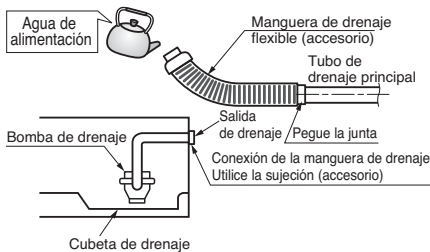

- Conecte el tubo de drenaje principal al exterior y déjelo de forma provisional hasta que concluya la prueba.
- Vierta agua por la manguera de drenaje flexible y compruebe y hay fugas en los tubos.
- Asegúrese de comprobar el correcto funcionamiento de la bomba de drenaje y el ruido una vez completado el cableado eléctrico.
- Una vez concluida la prueba, conecte la manguera de drenaje flexible a la salida de drenaje de la unidad interior.



PRECAUCIÓN:

La manguera de drenaje suministrada no debería ser curvada, ni atornillada. El curvado o atornillado de la manguera puede causar una fuga de agua.

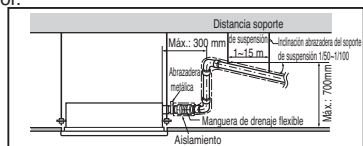

⚠ PRECAUCIÓN:

Una vez confirmadas las condiciones anteriores, prepare el cableado como sigue:

- 1) **Nunca deje de tener una corriente individual especial para el aire acondicionado. Con respecto al método de cableado, siga los pasos del diagrama de circuito colocado en el interior de la cubierta de control.**
- 2) **Coloque un interruptor disyuntor del circuito entre la fuente de energía y la unidad.**
- 3) **Los tornillos que ajustan el cableado en la caja de componentes eléctricos pueden aflojarse por los movimientos a los que se somete la unidad durante el transporte. Compruébelos y asegúrese de que están bien apretados. (Si están sueltos, los cables podrían quemarse.)**
- 4) **Especificación de la fuente de energía.**
- 5) **Compruebe que la capacidad eléctrica es suficiente.**
- 6) **Asegúrese de que la tensión de arranque se mantiene por encima del 90 por ciento de la tensión marcada en la placa de identificación.**
- 7) **Compruebe que el grosor del cable es el indicado en la especificación de fuentes de energía. (En particular, tenga en cuenta la relación entre la longitud y el grosor del cable.)**
- 8) **Disponga siempre de un disyuntor de fugas cuando exista agua o humedad.**
- 9) **Una caída de tensión provocará los problemas siguientes.**
 - Vibración de un interruptor magnético, la cual causará daños en el punto de contacto, rotura del fusible, alteración del funcionamiento normal de un dispositivo de protección de sobrecargas.
 - El compresor no recibe la energía de arranque adecuada.

ENTREGA

Enseñe al cliente los procedimientos de funcionamiento y mantenimiento, utilizando el manual de funcionamiento (limpieza del filtro de aire, control de la temperatura, etc.).

INSTALACIÓN DEL CONTROL REMOTO POR CABLE

• Dado que el sensor térmico de la sala se encuentra en el control remoto, la caja del control remoto debería instalarse en un lugar alejado de la luz solar directa, de la humedad y de una entrada directa de aire frío para poder mantener una temperatura adecuada en el espacio. Instale el control remoto a unos 5 pies (1,5 m) sobre el suelo en un área con buena circulación de aire y a una temperatura ambiente media.

No instale el control remoto donde pueda verse afectado por:

- Corrientes de aire o puntos muertos detrás de puertas y en esquinas.
- Escapes de aire caliente o frío de conductos o tuberías.
- Calor del sol o de otros aparatos.
- Tuberías escondidas y chimeneas.
- Áreas no controladas, como una pared exterior detrás del control remoto.
- Este control remoto está equipado con una pantalla LED de siete campos. Para una mejor visualización del LED del control remoto, el control remoto debería instalarse correctamente como aparece en la Fig. 1. (La altura estándar es de 1,2-1,5 m sobre el nivel del suelo).

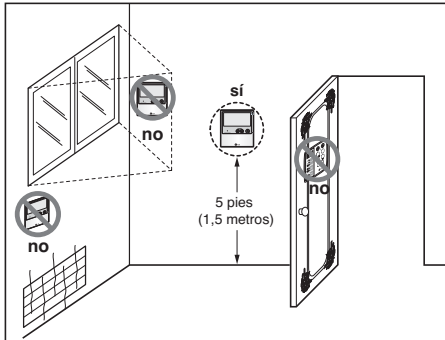

Fig.1 Ubicaciones típicas para el control remoto

Ajuste del interruptor DIP

	Función	Descripción	Desactivación	Activación	Predeterminado
SW1	Comunicación	N/D (Por defecto)	-	-	DESACT
SW2	Ciclo	N/D (Por defecto)	-	-	DESACT
SW3	Control de grupo	Selección de maestro o esclavo	Maestro	Slave	DESACT
SW4	Modo de contacto seco	Selección de modo de contacto seco	Control remoto con cable/inalámbrico Selección de modo de funcionamiento manual o automático	Auto (Automático)	DESACT
SW5	Instalación	Funcionamiento continuo del ventilador	Funcionamiento continuo Retirada	-	DESACT
SW6	Conexión de calefactor	N/A	-	-	DESACT
SW7	Conexión de ventilador	Selección de conexión del ventilador	Conexiones Retirada	En funcionamiento	DESACT
	Selección de aletas (Consola)	Selección arriba/debajo de la aleta lateral	Aleta lado arriba + lado abajo	Sólo aleta lado arriba	
	Selección de región	Selección de región tropical	Modelo general	Tropical model	
SW8	Etc.	Repuesto	-	-	DESACT

PRECAUCIÓN

Para modelos Multi V, los interruptores Dip switch 1, 2, 6, 8 deben ponerse en OFF.

Ajuste de control de grupo

1. Control de grupo 1

■ Control remoto por cable 1 + unidades interiores estándar

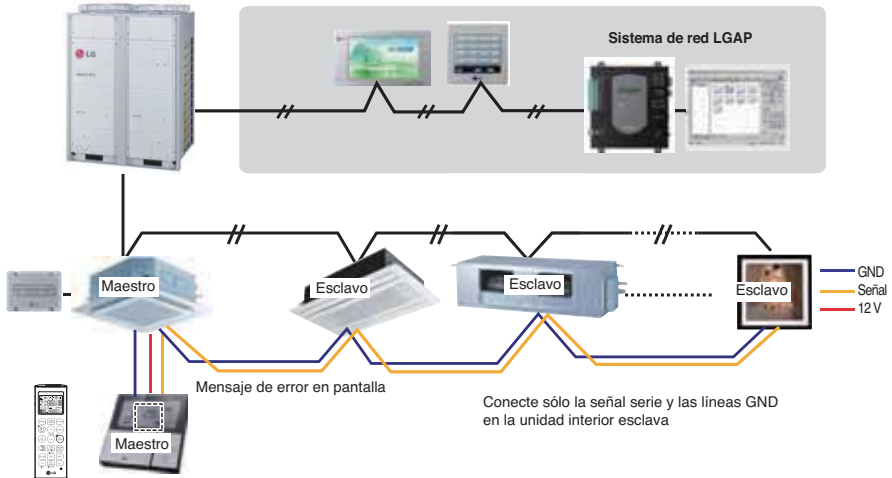

■ Interruptor DIP en PCB (unidades interiores de tipo cassette y conducto)

① Ajuste maestro - No. 3 Off



② Ajuste esclavo - No. 3 On

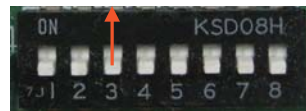

1. Es posible controlar un máximo de 16 unidades interiores con un control remoto con cable.

Ponga una unidad interior como maestra, las otras como esclavas.

2. Se puede conectar cualquier tipo de unidad interior.

3. Se puede usar un mando a distancia al mismo tiempo.

4. Se puede conectar con contacto seco y control central al mismo tiempo.

- La unidad interior maestra se puede reconocer sólo con contacto seco y control central.
- En el caso de control central y control de grupo al mismo tiempo, se pueden conectar unidades de serie 2 estándar posteriores a febrero de 2009.
- Para el ajuste control central, el control central puede controlar unidades interiores una vez realizado el ajuste de la dirección de unidad interior maestra.
- La unidad interior esclava funcionará como la unidad interior maestra.
- No se puede controlar individualmente la unidad interior esclava con el control central.
- Algunos controles remotos no pueden funcionar con contacto seco y control central al mismo tiempo.

Póngase en contacto con nosotros para más información.

5. Si se produce algún fallo en la unidad interior, se mostrará en el control remoto con cable.

Con excepción de la unidad interior averiada, se puede controlar cualquier otra unidad interior.

6. En el caso de control de grupo, se pueden usar las funciones siguientes.

- Selección de opciones de funcionamiento (funcionamiento/parada/modo/ajuste de temperatura)
- Control de caudal (Alto/Medio/Bajo)
- No es posible con algunas funciones.

- * El ajuste maestro/esclavo de las unidades interiores es posible con un interruptor DIP PCB.
- * Se pueden conectar unidades interiores desde febrero de 2009.
Para otros casos, póngase en contacto con LGE.
- * La falta de un ajuste de maestro y esclavo puede ser la causa de fallos de funcionamiento.

2. Control de grupo 2

■ Controles remotos por cable + unidades interiores estándar

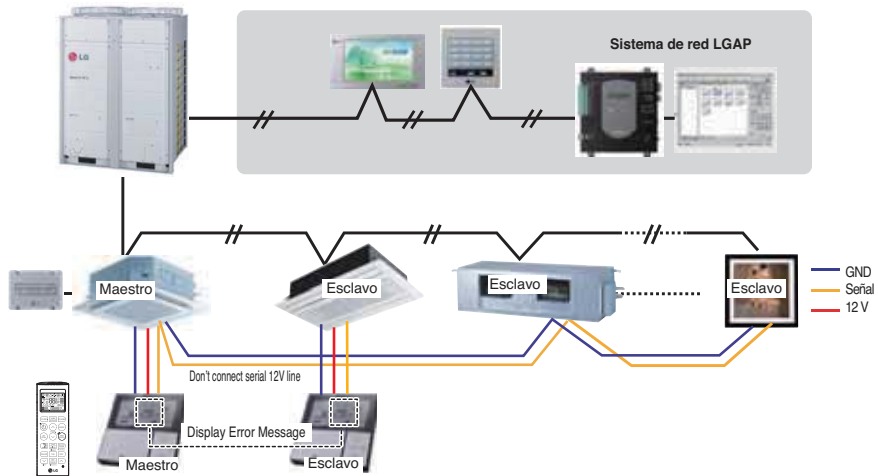

* **Se pueden controlar N unidades interiores con M controles remotos por cable. (M+N≤17 Unidades)**

Ponga una unidad interior como maestra, las otras como esclavas.

Ponga sólo un control remoto como maestro, y los restantes como esclavo.

Aparte de esto, es el mismo procedimiento aplicado al Control de Grupo 1.

3. Control de grupo 3

■ Conexión mixta con unidades interiores y unidad de entrada de aire exterior

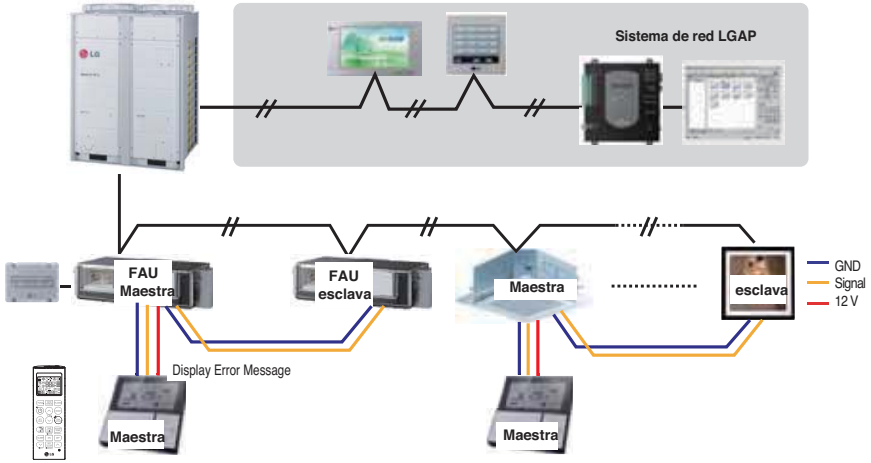

* estándar y una unidad de entrada de aire exterior, separe la unidad de entrada de aire exterior con unidades estándar.
(Porque los ajustes de temperatura son diferentes).

* Aparte de esto, es el mismo procedimiento aplicado al Control de Grupo 1.



* FAU : Unidad de entrada de aire exterior
Estándar: Unidad interior estándar

4. 2 Control remoto

■ Control remoto por cable 2 + Unidad interior 1

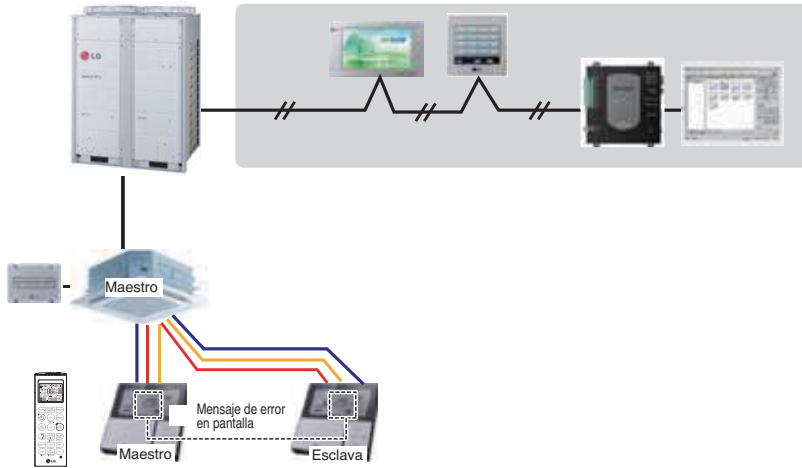

1. Se pueden conectar dos controles remotos con una unidad interior.
2. Se puede conectar cada tipo de unidad interior con dos controles remotos.
3. Se puede usar un mando a distancia al mismo tiempo.
4. Se puede conectar con contacto seco y control central al mismo tiempo.
5. Si se produce algún fallo en la unidad interior, se mostrará en el control remoto con cable.
6. No hay límites de funcionamiento de las unidades interiores.

* Se puede conectar un máximo de 2 controles remotos con 1 unidad interior.

5. Accesorios para el ajuste de control de grupos

Se puede ajustar el control de grupos con las utilización de los accesorios siguientes.

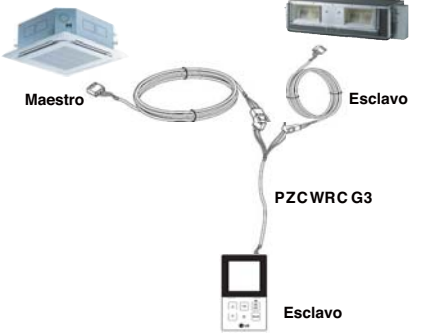
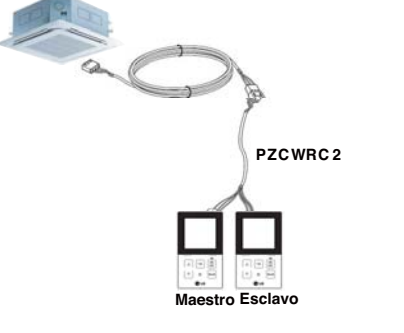
2 unidades interiores + control remoto por cable	1 unidades interiores + 2 controles remotos por cable
<p data-bbox="116 254 535 277">* Cable PZCWRCG3 utilizado para la conexión</p>  <p data-bbox="143 386 203 409">Maestro</p> <p data-bbox="463 386 524 409">Esclavo</p> <p data-bbox="389 485 490 508">PZCWRC G3</p> <p data-bbox="396 601 459 624">Esclavo</p>	<p data-bbox="562 254 960 277">* Cable PZCWRC2 utilizado para la conexión</p>  <p data-bbox="810 436 900 459">PZCWRC 2</p> <p data-bbox="732 584 855 607">Maestro Esclavo</p>

Modo de ajuste del E.S.P

**A(C)RNU07GBHA2, A(C)RNU09GBHA2, A(C)RNU12GBHA2
A(C)RNU15GBHA2, A(C)RNU18GBHA2, A(C)RNU24GBHA2**

(unidad: CMM)

Valor de ajuste	Presión estática (mm A)								
	3(30)	4(40)	5(50)	6(60)	7(70)	8(80)	9(90)	10(100)	12(120)
70	2.7	-	-	-	-	-	-	-	-
80	5.3	-	-	-	-	-	-	-	-
90	7.8	6.1	3.6	2.9	-	-	-	-	-
100	10.2	8.1	6.0	3.8	3.3	-	-	-	-
110	12.6	11.6	8.8	7.3	5.9	4.2	-	-	-
120	15.7	14.2	11.9	10.1	8.4	6.5	5.0	4.4	-
130	17.9	16.5	15.5	13.2	11.8	9.6	7.6	6.1	4.3
140	20.5	19.0	17.6	16.1	15.3	13.0	12.1	10.3	5.8
145	21.4	19.9	19.3	17.5	16.1	14.4	13.6	11.1	7.9
150	22.5	21.3	19.9	18.9	17.6	16.0	14.3	13.9	10.3

**A(C)RNU12GBGA2, A(C)RNU15GBGA2, A(C)RNU18GBGA2, A(C)RNU24GBGA2
A(C)RNU28GBGA2, A(C)RNU36GBGA2, A(C)RNU42GBGA2**

(unidad: CMM)

Valor de ajuste	Presión estática (mm A)											
	3(30)	4(40)	5(50)	6(60)	7(70)	8(80)	9(90)	10(100)	12(120)	14(140)	16(160)	18(180)
70	9.6	5.2	-	-	-	-	-	-	-	-	-	-
80	14.4	10.6	4.0	-	-	-	-	-	-	-	-	-
90	18.6	14.2	12.1	9.3	4.1	-	-	-	-	-	-	-
100	22.3	20.3	17.0	13.5	11.0	6.2	4.2	-	-	-	-	-
110	26.3	24.2	21.4	18.6	17.5	13.8	11.6	6.6	-	-	-	-
120	29.7	27.5	25.6	24.0	21.8	19.0	17.9	14.6	12.1	-	-	-
130	33.4	31.2	30.0	28.5	26.9	25.3	23.4	21.8	18.1	14.6	11.3	-
140	37.3	36.0	35.0	32.1	30.4	29.0	27.4	25.9	21.6	17.8	14.5	9.4
143	38.2	37.5	36.1	33.9	32.1	30.7	28.8	27.2	23.0	20.1	16.8	12.5
150	41.0	40.7	38.5	38.0	36.0	34.5	32.1	30.1	26.3	22.4	18.2	15.8
160	-	-	-	-	38.2	36.1	35.0	34.6	31.1	26.8	23.3	19.3

**A(C)RNU28GBRA2, A(C)RNU36GBRA2, A(C)RNU42GBRA2, A(C)RNU48GBRA2
A(C)RNU54GBRA2**

(unidad: CMM)

Valor de ajuste	Presión estática (mm A)										
	5(50)	6(60)	8(80)	10(100)	12(120)	14(140)	15(150)	16(160)	17(170)	18(180)	20(200)
91	46.5	43.7	38.2	31.3	23.2	14.0	9.0	3.7	-	-	-
96	49.9	46.1	43.0	33.5	31.1	18.4	13.7	9.0	2.6	-	-
101	52.1	50.2	47.9	39.5	37.4	27.3	25.2	17.8	8.9	6.1	-
106	51.4	51.2	50.4	44.4	43.1	33.3	32.1	28.9	21.0	17.9	8.3
111	53.6	53.7	52.9	49.9	48.3	40.6	40.2	32.8	31.5	27.2	17.5
116	-	-	-	55.7	50.8	44.8	42.6	40.1	37.6	32.5	27.6
121	-	-	-	-	52.2	50.8	50.3	45.7	44.6	38.8	32.2
126	-	-	-	-	-	-	54.4	51.2	50.4	46.0	43.5

Nota: 1. El cuadro anterior muestra la correlación entre las tasas aéreas y E.S.P.

2. Los siguientes modelos se refieren a la Notificación a continuación.

A(C)RNU12GBGA2 / A(C)RNU15GBGA2 / A(C)RNU18GBGA2 / A(C)RNU24GBGA2 /

A(C)RNU28GBRA2 / A(C)RNU36GBRA2 / A(C)RNU42GBRA2

[Aviso]

1) El flujo de aire del modelo anterior se incrementa en un 20%, dependiendo de la configuración del modo.

2) Modos anteriores se han desarrollado para una alta eficiencia y alto calor sensible.

Si desea utilizar el control de la zona, hay que establecer ESP Value.

A(C)RNU76GB8A2, A(C)RNU96GB8A2

(unidad: CMM)

Valor de ajuste	Presión estática (mmAq(Pa))								
	6(60)	9(90)	12(120)	15(150)	18(180)	20(200)	22(220)	23(230)	25(250)
60	40.5	-	-	-	-	-	-	-	-
65	52.7	-	-	-	-	-	-	-	-
70	63.7	47.1	-	-	-	-	-	-	-
75	71.1	56.9	44.7	-	-	-	-	-	-
80	76.3	69.7	55.2	-	-	-	-	-	-
85	83.3	78.6	67.4	55.9	-	-	-	-	-
91	89.7	87.1	78.9	67.6	54.2	-	-	-	-
95	-	-	86.1	77.0	66.4	50.6	30.0	-	-
100	-	-	88.3	84.9	75.9	69.5	60.8	43.1	-
105	-	-	88.3	84.9	81.1	77.4	69.2	67.9	51.3

Note: 1. El cuadro anterior muestra la correlación entre las tasas aéreas y E.S.P.

2. Asegúrese de comprobar la presión de régimen fuera de la máquina y ajuste el valor de E.S.P. tras la instalación del producto. De lo contrario, existe riesgo de bajo rendimiento de refrigeración/calefacción y de emisiones/goteo de agua de condensación.

