



# Room Air Conditioner (Window Type) **OWNER'S MANUAL**

## **WINDOW TYPE ROOM AIR CONDITIONER**

- Please read carefully and thoroughly this manual before operating this unit.
- Contact the authorized SVC man for repair or maintenance of this unit.
- Contact the installer for installation of this unit.
- The appliance is not intended for use by young children or infirm persons without supervision.
- Young children should be supervised to ensure that they do not play with the appliance.

**MODELO: LWC1230PCG**



# Aire Acondicionado (Tipo de Ventana) **MANUAL DEL USUARIO**

Antes de usar su aire acondicionado, lea este manual cuidadosamente y manténgalo para futura referencia.

## **Safety precautions**

Safety Precautions .....3

## **Operating Instructions**

About the Controls on the Air  
Conditioner .....5  
Care and Maintenance .....7

## **Installation Instructions**

Features and  
Installation Hardware .....8  
Installation Instructions.....9

## **Troubleshooting tips**

Before You  
Call for Service .....11

## **FOR YOUR RECORDS**

Write the model and serial numbers here:

**Model #**

**Serial #**

You can find them on a label on the side of each unit.

**Dealer's Name**

**Date Purchased**

## **READ THIS MANUAL**

Inside you will find many helpful hints on how to use and maintain your air conditioner properly. Just a little preventive care on your part can save you a great deal of time and money over the life of your air conditioner.

You'll find many answers to common problems in the chart of troubleshooting tips. If you review our chart of **Troubleshooting Tips** first, you may not need to call for service at all.

## **CAUTION**

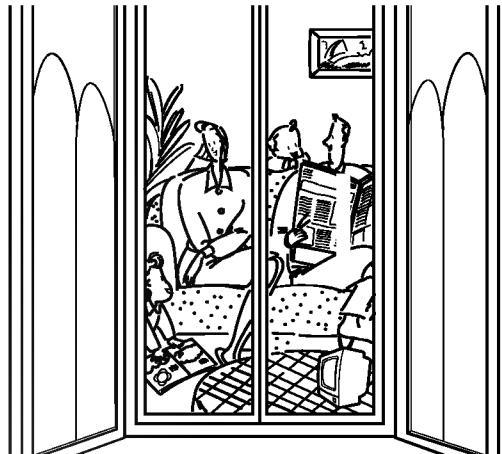

- Contact the authorized service technician for repair or maintenance of this unit.
- Contact the installer for installation of this unit.
- The air conditioner is not intended for use by young children or infirm persons without supervision.
- Young children should be supervised to ensure that they do not play with the air conditioner.





# Safety Precautions

To prevent injury to the user or other people and property damage, the following instructions must be followed.



■ Incorrect operation due to ignoring of instruction will cause harm or damage, the seriousness is classified by the following indications.

	<b>WARNING</b> : This symbol shows the possibility of causing death or serious injury.
	<b>CAUTION</b> : This symbol indicates the possibility of injury or damage to properties only.

■ The items to be followed are classified by the following symbols.

	<b>Never Do This</b>
	<b>Always Do This</b>

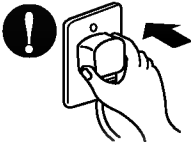
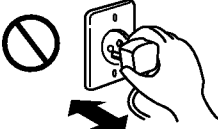
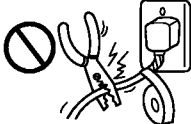
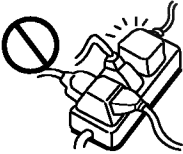
 **WARNING**

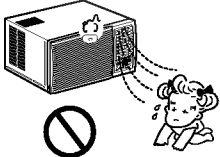
<p>• Otherwise, it will cause electric shock or fire due to heat generation or electrical shock.</p> 	<p>• It will cause electrical shock or fire due to heat generation.</p> 	<p>• It will cause electrical shock or fire. • If the supply cord is damaged, it must be replaced by a special cord or assembly available from the manufacturer or its service agent.</p> 
<p>• It will cause electrical shock or fire due to heat generation.</p> 	<p>• It may cause electrical shock.</p> 	<p>• This could damage your health.</p> 



## CAUTION

• It may cause an injury.

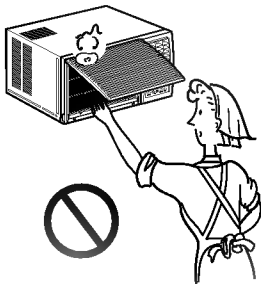

• Water may enter the unit and degrade the insulation. It may cause an electric shock.

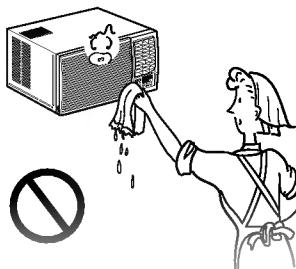

• An oxygen shortage may occur.

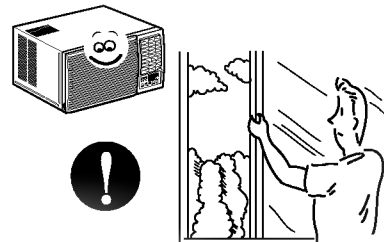

• Since the fan rotates at high speed during operation, it may cause an injury.

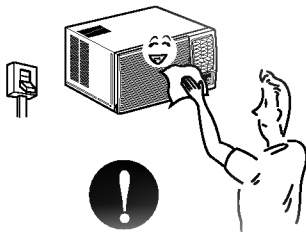

• This could injure the pet or plant.

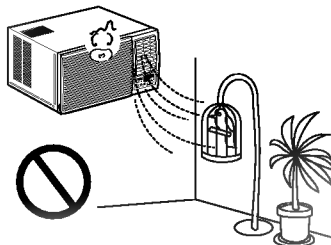

• Do not use this air conditioner to preserve precision devices, food, pets, plants, and art objects. It may cause deterioration of quality, etc.

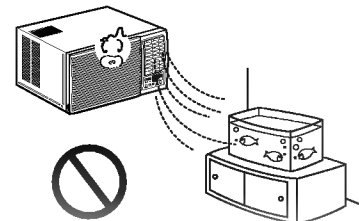

• It may cause an electric shock.

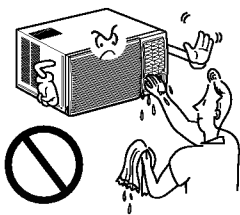

• It may cause a fire or deformation of the cabinet.

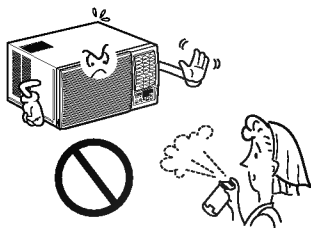

• It may cause imperfect combustion.

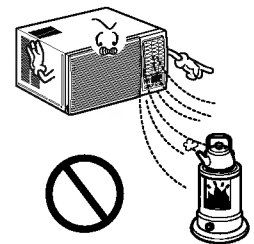

# About the Controls on the air conditioner

The controls will look like one of the following.

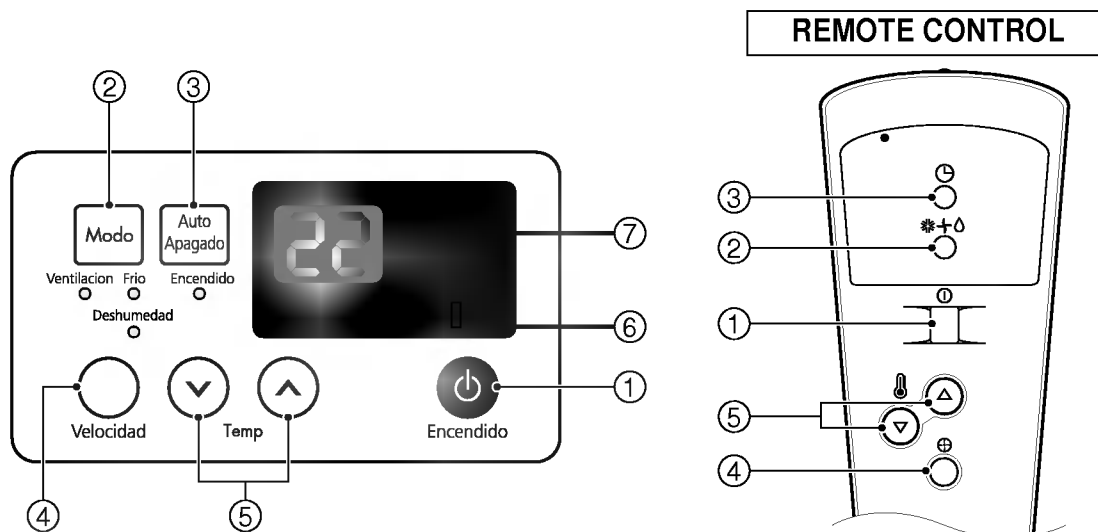

## Controls

**Precaution:** The Remote Control unit will not function properly if strong light strikes the sensor window of the air conditioner or if there are obstacles between the Remote Control unit and the air conditioner.

### 1 POWER BUTTON

Operation starts, when this button is pressed and stops when you press the button again.

### 2 OPERATION MODE SELECTION BUTTON

Select Cooling, Fan, or Dehumidification mode with this button.

### 3 ON/OFF TIMER BUTTON

Set the time of starting and stopping operation.  
The timer is set by 1 hour.

### 4 FAN SPEED SELECTOR

Select the fan speed in two steps (Low or High)

### 5 ROOM TEMPERATURE SETTING BUTTON

Control the room temperature within a range of 16°C to 30°C.

### AUTO RESTART SWITCH

In failure of electric power, if the switch is set to "ON", the unit runs as previous setting operation when power returns.

### SIGNAL RECEIVER

---

## How to Insert the Batteries

---

- 1 Remove the cover from the back of the remote controller.
  - Slide the cover according to the arrow direction.
- 2 Insert the two batteries.
  - Be sure that the (+) and (-) directions are correct.
  - Be sure that both batteries are new.
- 3 Re-attach the cover.
  - Slide it back into the position.

- Do not use rechargeable batteries, such batteries differ from standard dry cells in shape, dimensions, and performance.
- Remove the batteries from the remote controller if the air conditioner is not going to be used for an extended length of time.

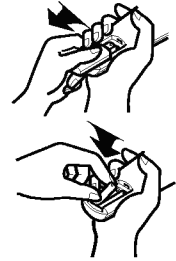

---

## Vent Control

---

The vent control is located above the control knobs.

When set at **CLOSE**, only the air inside the room will be circulated and conditioned. When set at **OPEN**, some inside air is exhausted outside.

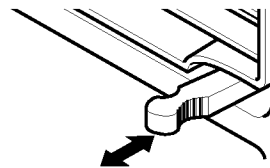

**CLOSE**  **VENT**  **OPEN**

To open the vent, pull the lever toward you.  
To close it, push it in.

---

## Air Direction

---

The direction of air can be controlled horizontally or vertically by using the horizontal louver or vertical louver.

### • Horizontal Air-Direction

The horizontal air direction is adjusted by moving the inside louvers to the left or right.

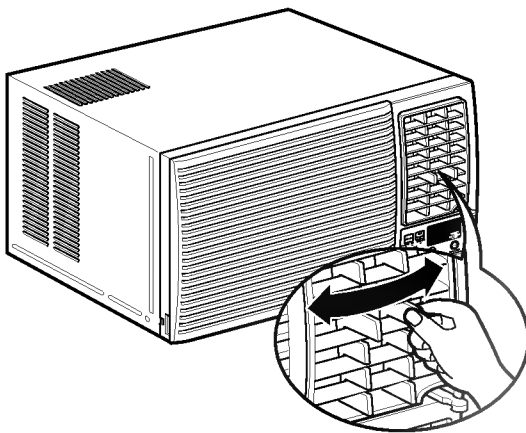

### • Vertical Air-Direction

Fingertip pressure on the bank of horizontal louvers adjusts the air direction up or down

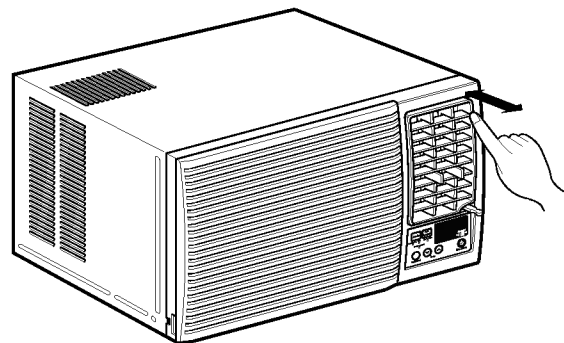

# Care and Maintenance

## Grille and Case

Turn the air conditioner off and remove the plug from the wall outlet before cleaning.

To clean, use water and a mild detergent. Do not use bleach or abrasives.

## Outdoor Coils

The coils on the outdoor side of the air conditioner should be checked regularly. If they are clogged with dirt or soot they may be professionally steam cleaned, a service available through a dealer.

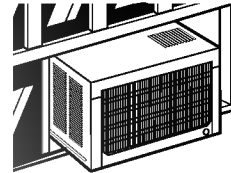

## Air Filter

The air filter behind the front grille should be checked and cleaned at least once every 2 weeks or more often if necessary. The grille is designed to clean the filter both upward and downward.

### To remove:

- 1 Open the inlet grille upward by pulling out the bottom of the inlet grille or downward by pulling out the top of the inlet grille.
- 2 Using the tab, pull up slightly on the filter to release it and pull it down or up.
- 3 Clean the filter with warm, soapy water below 40°C (104°F).
- 4 Rinse and gently shake the water from the filter and let it dry before replacing it.

**CAUTION:** DO NOT operate the air conditioner without a filter because dirt and lint will clog it and reduce performance.

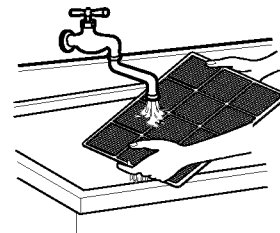
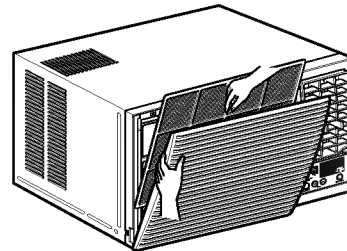
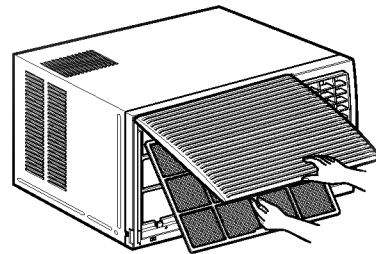

## Drainage

In humid weather, excess water may cause the BASE PAN to overflow. To drain the water, remove the DRAIN CAP and secure the DRAIN PIPE to the rear hole of the BASE PAN.

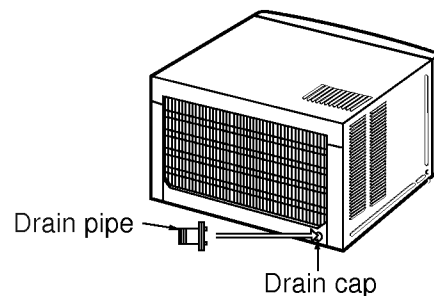

# Features and Installation Hardware

Learning parts name prior to installation will help you understanding the installation procedure.

## Features

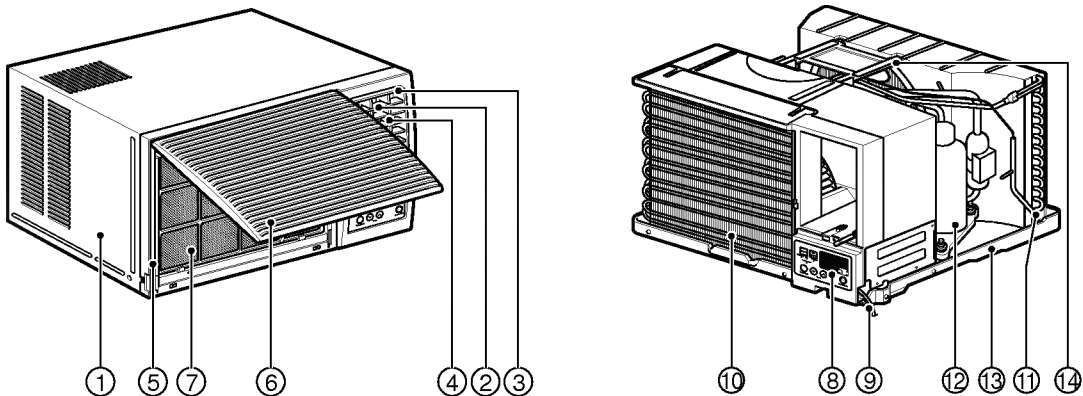

1. CABINET
2. HORIZONTAL AIR DEFLECTOR (VERTICAL LOUVER)
3. VERTICAL AIR DEFLECTOR (HORIZONTAL LOUVER)
4. AIR DISCHARGE
5. FRONT GRILLE
6. AIR INTAKE (INLET GRILLE)

7. AIR FILTER
8. CONTROL BOARD
9. POWER CORD
10. EVAPORATOR
11. CONDENSER
12. COMPRESSOR
13. BASE PAN
14. BRACE

## Installation Hardware

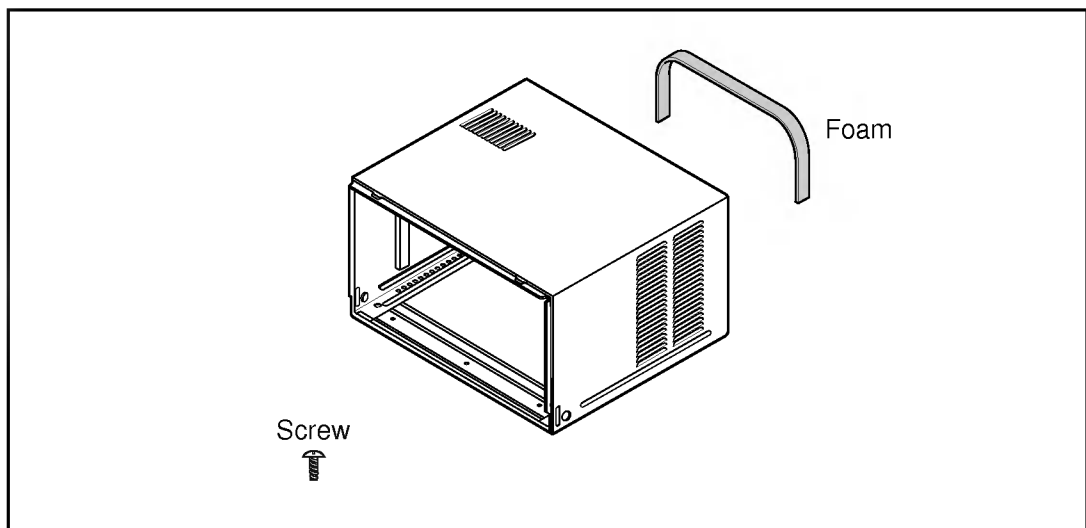

# Installation Instructions

Read completely, then follow step-by step.

- The appliance shall be installed in accordance with national wiring regulation.
- If a power plug isn't to be used, provide a circuit breaker between power source and the unit, as following picture.

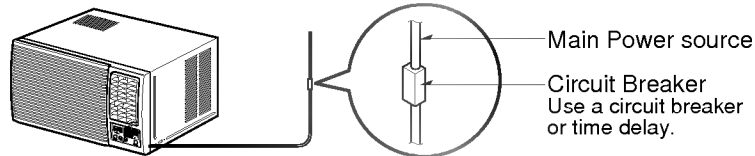

## Select the Best Location

- A** To prevent vibration and noise, make sure the unit is installed securely and firmly.
- B** Install the unit where the sunlight does not shine directly on the unit.
- C** There should be no obstacle, such as a fence or wall, within 50cm from the back of the cabinet because it will prevent heat radiation of the condenser. Restriction of outside air will greatly reduce the cooling efficiency of the air conditioner.
- D** Install the unit a little obliquely outward not to leak the condensed water into the room (about 10 ~ 15mm or 1/4 bubble with level).

**CAUTION:** All side louvers of the cabinet must remain exposed to the outside of the structure.

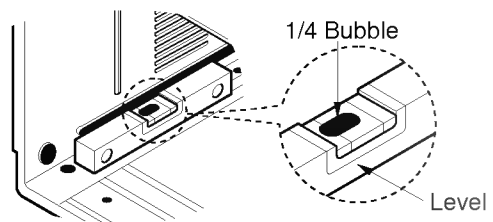
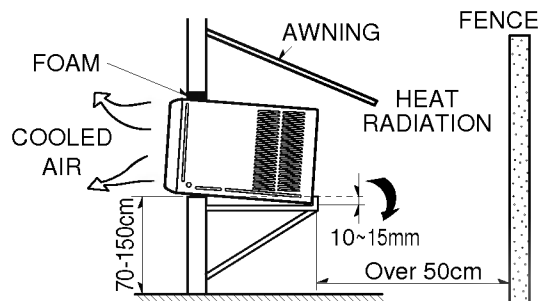

## Remove the Air Conditioner From the Case

- A** Remove the 2 shipping screws from the back of the case.
- B** Remove the 2 screws on each side of the case. Keep these for later use.
- C** Slide the air conditioner from the case by gripping the base pan handle and pulling forward while bracing the case.
- D** Before installing the Air Conditioner back into the case, remove the white styrofoam shipping block from the compressor.

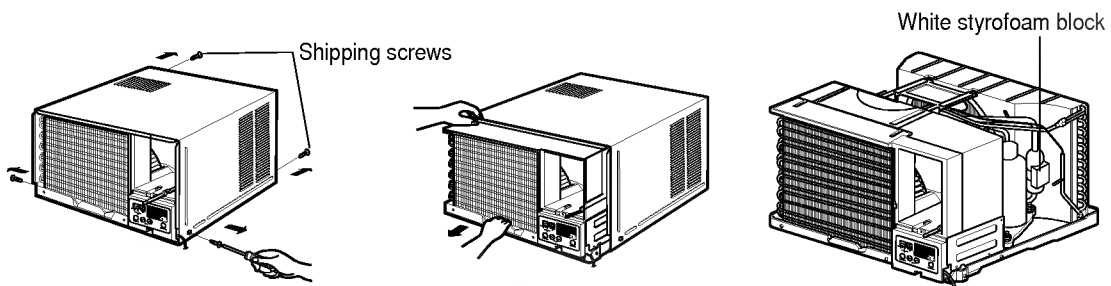

## Install the Air Conditioner in the Case

- A** Slide the air conditioner into the case. Reinstall the 2 screws removed earlier on each side of the case.

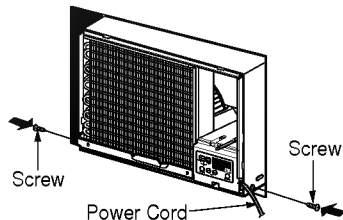

**CAUTION:** The power cord must be connected to an independent circuit.  
The green wire must be grounded.

- B** Stuff the foam between the top of the unit and the wall to prevent air and insects from getting into the room.

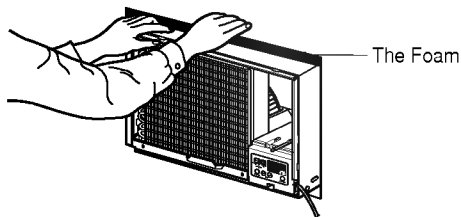

- C** Before installing the front grille, pull out the vent control lever located above the unit control knobs, as shown.

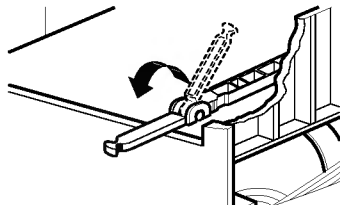

- D** Attach the front grille to the case by inserting the tabs on the grille into the slots on the front of the case. Push the grille in until it snaps into place.

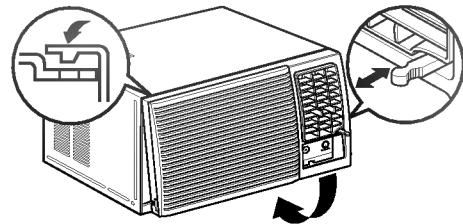

When you detach the front grille from the case, push the grille to your right side and pull it toward you.

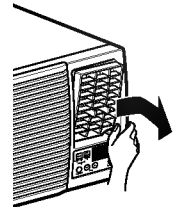

- E** Lift the inlet grill and secure the front grille with a screw. Lower the inlet grill into place.

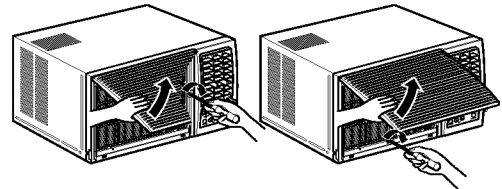

## Use the Reversible Inlet Grille

- A** If you want to pull out the filter upward, open the inlet grille slightly. Turn inside out the front grille. Disassemble the inlet grille from the front grille with separating the hinged part by inserting a "-" type screw-driver tip. Rotate the inlet grille 180 degrees and insert the hooks into the lower holes of front grille. Then, insert the filter

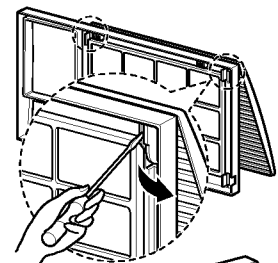

- B** If you want to pull out the filter downward, use the reversible inlet grille without change. (The grille is already assembled for that way.)

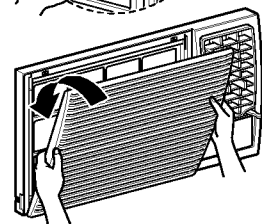

# Before you call for service...

## Troubleshooting Tips

Save time and money! Review the chart below first and you may not need to call for service.

### Normal Operation

- You may hear a pinging noise caused by water being picked up and thrown against the condenser on rainy days or when the humidity is high. This design feature helps remove moisture and improve efficiency.
- You may hear the thermostat click when the compressor cycles on and off.
- Water will collect in the base pan during high humidity or on rainy days. The water may overflow and drip from the outdoor side of the unit.
- The fan may run even when the compressor does not.

### Abnormal Operation

<b>Air conditioner does not start</b>	■ <i>The air conditioner is unplugged.</i>	• Make sure the air conditioner plug is pushed completely into the outlet.
	■ <i>The fuse is blown/circuit breaker is tripped.</i>	• Check the house fuse/circuit breaker box and replace the fuse or reset the breaker.
	■ <i>Power failure.</i>	• If power failure occurs, turn the mode control to <b>OFF</b> . When power is restored, wait 3 minutes to restart the air conditioner to prevent tripping of the compressor overload.
<b>Air conditioner does not cool as it should</b>	■ <i>Airflow is restricted.</i>	• Make sure there are no curtains, blinds, or furniture blocking the front of the air conditioner.
	■ <i>The THERMOSTAT may not be set high enough.</i>	• Turn the knob to a higher setting. The highest setting provides maximum cooling.
	■ <i>The air filter is dirty.</i>	• Clean the filter at least every 2 weeks. See the operating instructions section.
	■ <i>The room may have been hot.</i>	• When the air conditioner is first turned on you need to allow time for the room to cool down.
	■ <i>Cold air is escaping.</i>	• Check for open furnace floor registers and cold air returns. • Set the air conditioner's vent to the closed position.
<b>Air conditioner freezing up</b>	■ <i>Cooling coils have iced up.</i>	• See Air Conditioner Freezing Up below.
	■ <i>Ice blocks the air flow and stops the air conditioner from cooling the room.</i>	• Set the mode control at HIGH fan or HIGH cool with the high temperature.

### Precauciones de Seguridad

Precauciones de Seguridad .....13

### Instrucciones de Operación

Sobre los controles del acondicionador de aire . .15  
Cuidado y Mantenimiento.17

### Instrucciones de Instalación

Caractrísticas y Accesorios de Instalación .....18  
Instrucciones de Instalación .....19

### Resolución de problemas

Antes de que usted llame a Servicio .....21

## PARA SUS REGISTROS

Anote el modelo y números de serie aquí:

**Modelo Número:** \_\_\_\_\_

**Número de Serie:** \_\_\_\_\_

Usted puede encontrar estos datos en una etiqueta en el lado de cada unidad.

Nombre del proveedor: \_\_\_\_\_

Fecha de compra: \_\_\_\_\_

## REA ESTE MANUAL.

- En este manual, usted encontrará muchas informaciones útiles sobre cómo usar y mantener su aire acondicionado apropiadamente. Solo con un poco de cuidado preventivo por su parte puede ahorrar tanto su tiempo como el dinero durante el ciclo de vida de su aire acondicionado.
- Usted encontrará muchas respuestas a preguntas comunes en el cuadro de Resolución de Problemas. Si usted revisa el cuadro de la Resolución de Problemas primero, seguramente usted no necesitará consultar al Servicio en muchos casos.

## PRECAUCION

- **Contacte a un técnico autorizado para la reparación o el mantenimiento de esta unidad.**
- **Contacte a un instalador para la instalación de esta unidad.**
- **El aire acondicionado no deberá ser utilizado por niños o personas débiles sin supervisión.**
- **Los niños deben ser supervisados para asegurar que ellos no jueguen con el aire acondicionado.**



# Seguridad Importantes

Para la seguridad, debe seguir las instrucciones en este manual para minimizar el peligro de incendio, choque eléctrico o perjuicio personal.

■ La operación incorrecta debido a la ignorancia de las instrucciones causará perjuicio o daño. La seriedad es clasificada por siguientes indicaciones.



**ADVERTENCIA:** Este símbolo muestra la posibilidad de causar la muerte o perjuicio serio.



**ATENCIÓN:** Este símbolo indica la posibilidad de perjuicio o daño al solamente.

■ Los siguientes símbolos se indican en siguientes casos.



Este símbolo (con fondo blanco) significa la prohibición de hacer cierta acción.



Este símbolo (con fondo negro) significa que debe hacer cierta acción.

## ⚠ WARNING

• De lo contrario, causará un choque eléctrico o incendio debido a la generación de calor o choque eléctrico.



• Esto causará un choque eléctrico o incendio debido a la generación de calor.



• Esto causará un choque eléctrico o incendio.  
• Si el cable proporcionado está dañado, debe ser reemplazado con un cable especial disponible del fabricante o de su agente de servicio.



• Esto causará un choque eléctrico o incendio debido a la generación de calor.

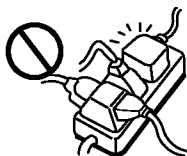

• Esto puede causar un choque eléctrico.



• Esto puede dañar su salud.

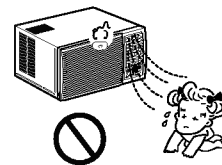



## CAUTION

- Esto puede causar un daño.

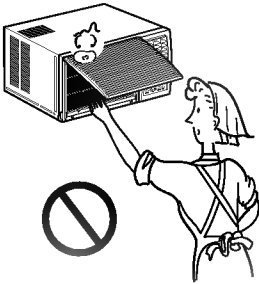

- El agua puede entrar en la unidad y descomponer la insulación. Esto puede causar un choque eléctrico.

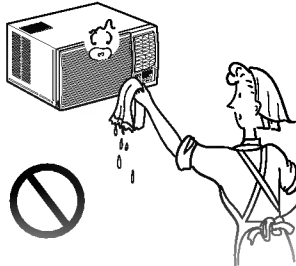

- La falta de oxígeno puede ocurrir.

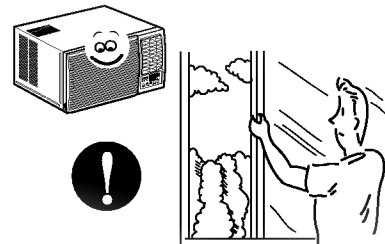

- Ya que el ventilador gira a alta velocidad durante la operación, puede causar una herida.

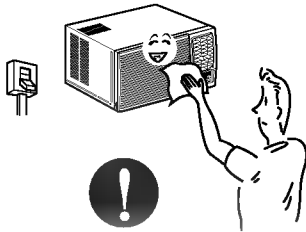

- Esto puede causar un incendio o deformación del gabinete.

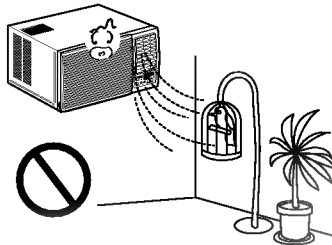

- No use este aire acondicionado para preservar equipos de precisión, alimentos, animales, plantas y objetos de arte. Esto puede causar la deterioración de calidad, etc.

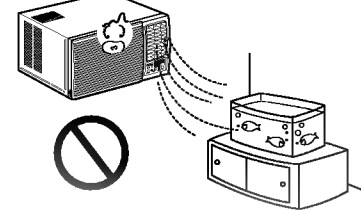

- Esto puede causar un choque eléctrico.

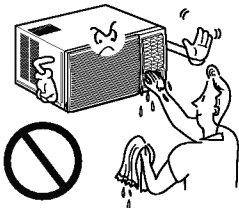

- Esto puede causar un incendio o deformación del gabinete.

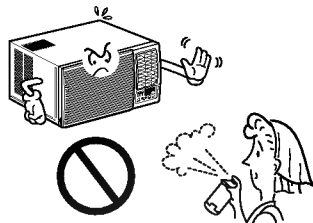

- Esto puede causar una combustión imperfecta.

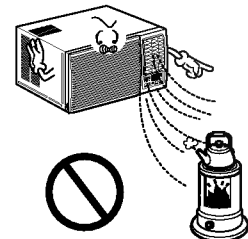

# Sobre los controles del acondicionador de aire

Los controles tendrán el aspecto de los siguientes

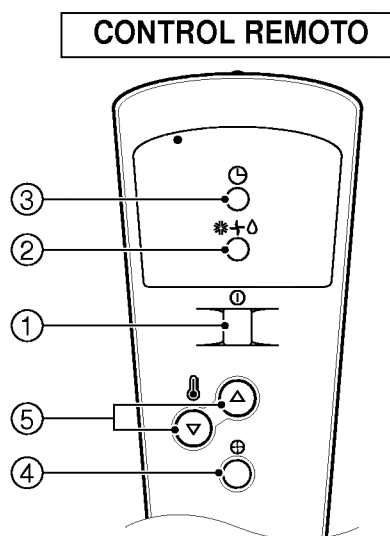
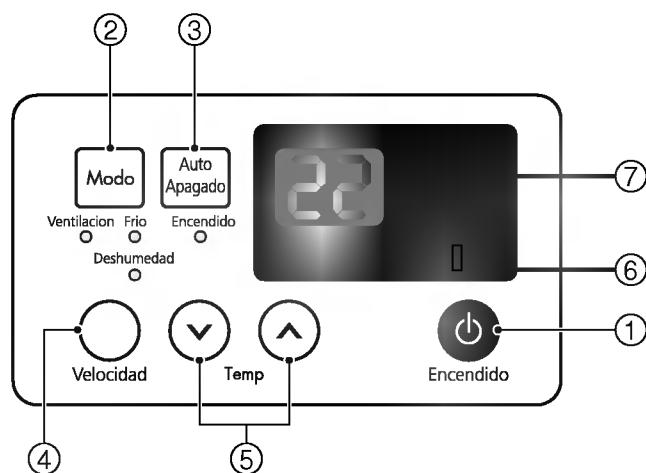

## Controles

**Advertencia:** La unidad de Control Remoto no si una luz fuerte cae sobre la ventanilla del sensor del acondicionador de aire o si hay obstáculos entre la unidad de Control Remoto y el acondicionador de aire.

### 1 BOTÓN DE LA CORRIENTE

Se pone en marcha. Cuando este botón está apretado, se detiene apretándolo de nuevo.

### 2 BOTÓN DE SELECCIÓN DEL MODO OPERACIONAL

Seleccionar con este botón los modos para Refrescar, Calentar, Ventilar y Deshumedad.

### 3 BOTÓN ON/OFF TIMER

Ponga la hora de empezar y terminar el funcionamiento. El timer está predispuesto por una hora.

### 4 SELECTOR DE LA VELOCIDAD DEL VENTILADOR

Seleccione la velocidad del ventilador en dos pasos (Bajo o Alto).

### 5 BOTÓN DE SELECCIÓN DE LA TEMPERATURA DE LA HABITACIÓN

Controle la temperatura de la habitación en una escala entre 16°C y 30°C.

### INTERRUPTOR DE AUTO-ARRANQUE

En caso de fallo de la corriente eléctrica, si el interruptor está en "ON", la unidad funcionará como antes cuando vuelve la corriente.

### RECEPTOR DE SEÑAL

## Como Insertar las Baterías Part que Opere el Control Remoto

- 1 Remueva la tapa que se encuentra en la parte trasera del control remoto en la dirección que indica la flecha.
- 2 Inserte 2 pilas esté seguro de colocarlas en la polaridad que especifica en el dibujo grabado en el control.
- 3 Deslice nuevamente la tapa como indica la flecha para cerrar el compartimiento de las pilas.

- NO USE BATERIAS RECARGABLES
- CUANCO NO UTILICE EL CONTROL POR PERIODOS LARGOS NO DEJE LAS PILAS EN EL INTERIOR DEL CONTROL.



## Control de Respiradero

El control de respiradero es localizado sobre los controles.

Cuando ajuste a **CERRADO**, solamente el aire del interior de la habitación será circulado y acondicionado. Cuando ajuste a **ABIERTO**, alguna cantidad del aire del interior se escapará al exterior.

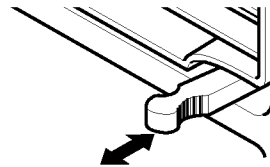

**Cerrado** ■ **Respiradero** ■ **Abierto**

Para abrir el respiradero, tire la palanca hacia usted. Para cerrarlo, empújelo.

## Dirección del Aire

La dirección del aire puede ser controlada horizontalmente o verticalmente usando la rejilla horizontal o la vertical.

### • Dirección del Aire Horizontal

La dirección del aire horizontal es ajustada moviendo las rejillas internas a la izquierda o a la derecha.

### • Dirección del Aire Vertical

La presión del dedo en el banco de rejillas horizontales ajusta a la dirección hacia arriba o abajo.

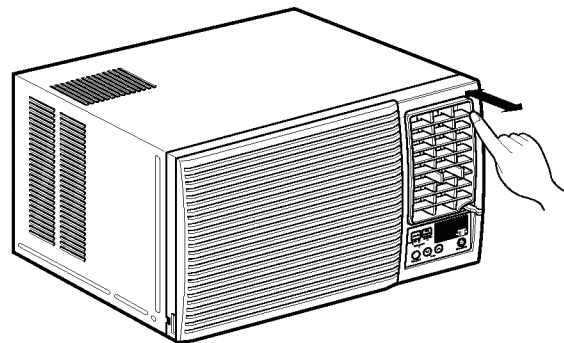
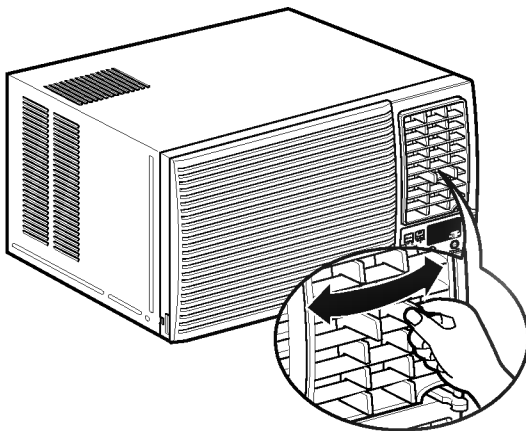

# Cuidado y Mantenimiento

## Rejilla y Gabinete

Apague el aire acondicionado y retire el enchufe de la toma de pared antes de limpiarlo.

Para limpiar, use el agua y detergente suave. No utilice blanqueamiento ni abrasivos.

## Arrollamientos de la parte exterior

Los arrollamientos de la parte exterior del aire acondicionado deben ser revisados regularmente. Si ellos están obstruidos con suciedad u hollín, deben ser profesionalmente limpiados de vapor, un servicio disponible a través de su proveedor.

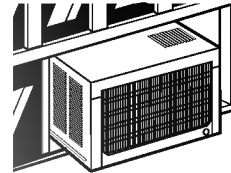

## Filtro de Aire

El filtro de aire detrás de la rejilla frontal debe ser revisado y limpiado por lo menos una vez por cada dos semanas o más frecuentemente si es necesario.

La rejilla es diseñado para limpiar el filtro tanto hacia arriba como hacia abajo.

### Para remover:

- 1 Abra la rejilla hacia arriba tirando la parte inferior de la rejilla o hacia abajo tirando la parte superior de la rejilla.
- 2 Usando una lengüeta, tire el filtro ligeramente hacia arriba para sacarlo por abajo o arriba.
- 3 Limpie el filtro con agua tibia y jabonosa bajo 40°C (104°F).
- 4 Enjuague y sacuda el filtro suavemente bajo la corriente de agua y déjelo secar antes de reponerlo.

**PRECAUCION:** NO OPERE el aire acondicionado sin filtro ya que la suciedad y el tamo obstruirá el filtro y reducirá la eficiencia del funcionamiento.

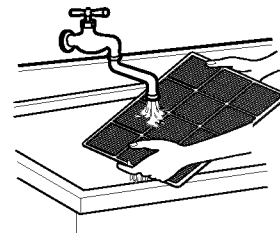
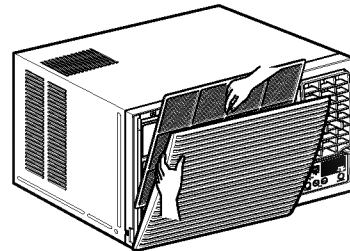
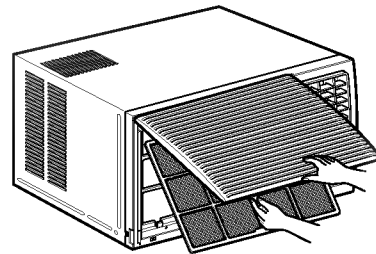

## DESAGÜE

En el clima húmedo, el PLATO DE BASE puede ser rebosado con agua excesiva. Para desaguar, remueva el TAPON DE DESAGÜE y asegure el TUBO DE DESAGÜE al hueco trasero del PLATO DE BASE.

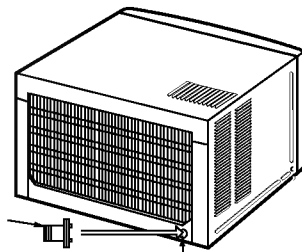

Tubo de desagüe

Tapón de desagüe

# Características y Accesorios de Instalación

Learning parts name prior to installation will help you understanding the installation procedure.

## Features

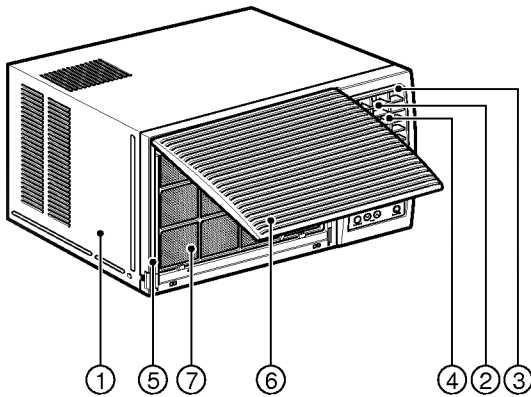

1. CABINETE
2. DEFLECTOR DE AIRE HORIZONTAL (REJILLA VERTICAL)
3. DEFLETOR DE AIRE VERTICAL (REJILLA HORIZONTAL)
4. DESCARGA DE AIRE
5. REJILLA FRONTAL
6. ENTRADA DE AIRE (REJILLA PARA ENTRADA)

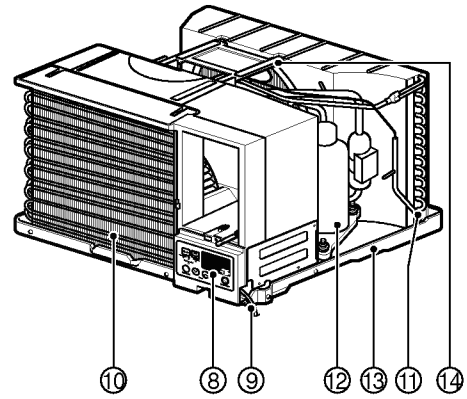

7. FILTRO DE AIRE
8. PANEL DE CONTROL
9. CABLE DE ALIMENTACION
10. EVAPORADOR
11. CONDENSADOR
12. COMPRESOR
13. PLATO DE BASE
14. ABRAZADERA

## Accesorios de Instalación

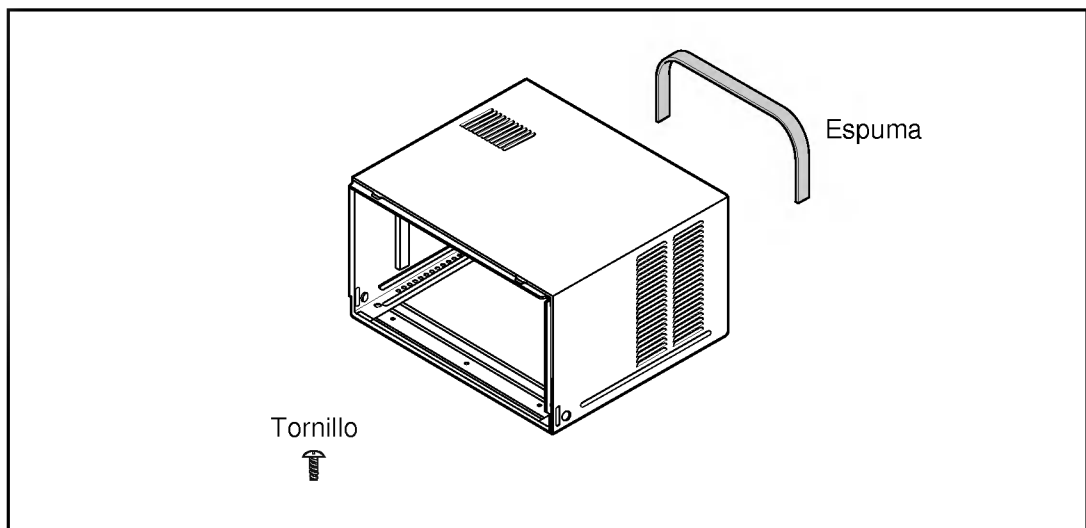

# Instrucciones de Instalación

Rea completamente y siga paso a paso.

- El aparato será instalado de acuerdo con las regulaciones de cableado del país.
- Si no usa un enchufe de alimentación, proporcione un cortacircuitos entre la fuente de energía y la unidad como la siguiente figura.

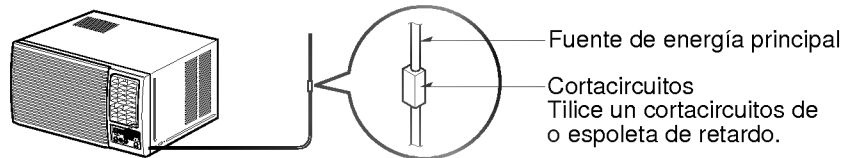

## Seleccione la mejor ubicación

- A** Para prevenir vibración y ruidos, asegúrese de que la unidad sea instalada seguramente y firmemente.
- B** Instale la unidad en un lugar donde no sea expuesto al sol directo.
- C** No debe haber un obstáculo tales como una cerca o pared, dentro de 50cm de la parte posterior del gabinete por lo que prevendrá la radiación de calor del condensador.  
La restricción del aire del exterior reducirá mucho la eficiencia del enfriamiento del aire acondicionado.
- D** Instale la unidad un poco oblicuamente hacia afuera para no dejar escapar el agua condensado a la habitación (aproximadamente 10-15mm o 1/4 ampolla con nivel).

**PRECAUCION:** Todas las rejillas laterales del gabinete deben quedar expuestas al exterior de la estructura.

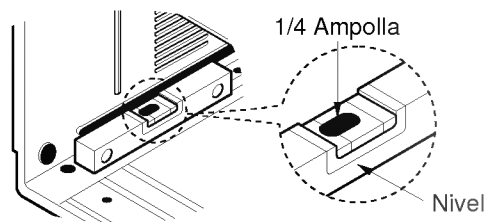
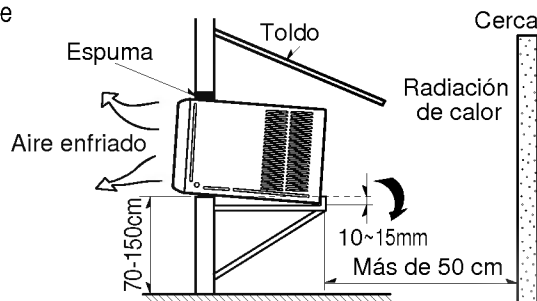

## Remueva el aire acondicionado de la caja

- A** Remueva 2 tornillos suministrados de la parte posterior de la caja.
- B** Remueva 2 tornillos en cada lado de la caja. Guárdelos para usar después.
- C** Deslice el aire acondicionado de la caja agarrando la asa del plato de base y tirando hacia adelante mientras está asegurando la caja.
- D** Antes de volver a instalar el aire acondicionado en la caja, remueva el bloque de unicel blanco del compresor.

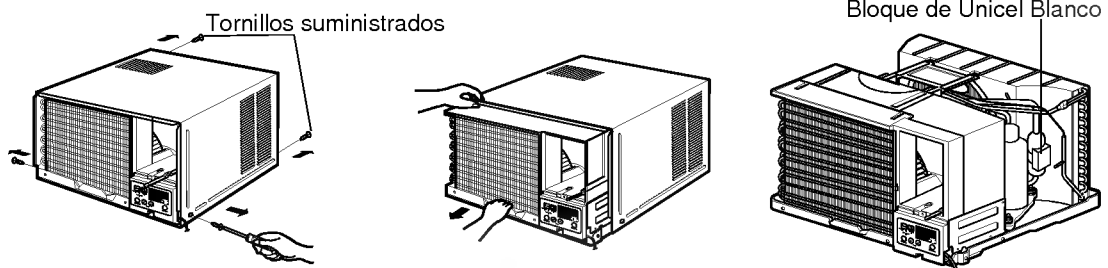

## Instale el Aire acondicionado en la Caja

- A** Deslice el aire acondicionado a la caja. Reinstale 2 tornillos removidos antes en cada lado de la caja.

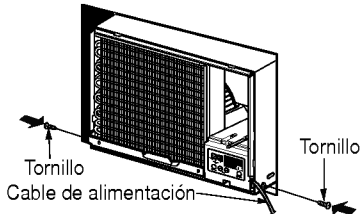

**PRECAUCION:** El cable de alimentación debe ser conectado a un circuito independiente. El cable verde debe ser conectado a tierra.

- B** Llene la espuma entre el tope de la unidad y la pared para prevenir que el aire e insectos entren en la habitación.

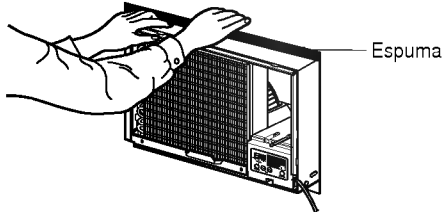

- C** Antes de instalar la rejilla frontal, tire la palanca de respiradero localizada encima de los controles de la unidad como lo enseñado.

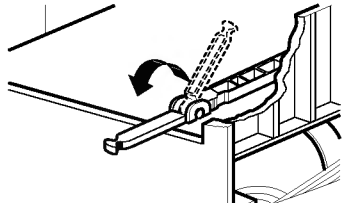

- D** Instale la rejilla frontal a la caja insertando las lengüetas en la rejilla en las ranuras en el frente de la caja. Empuje la rejilla en la unidad hasta que se cierren de golpe.

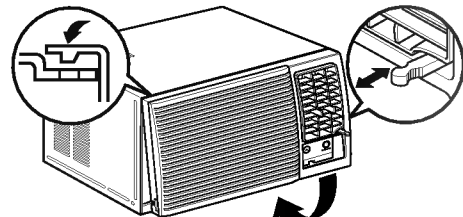

Cuando usted despegue la rejilla frontal de la caja, empuje la rejilla a su lado derecho y tírela hacia usted.

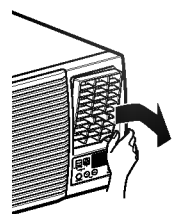

- E** Levante la rejilla de entrada y asegure la rejilla frontal con un tornillo y baje la rejilla de entrada.

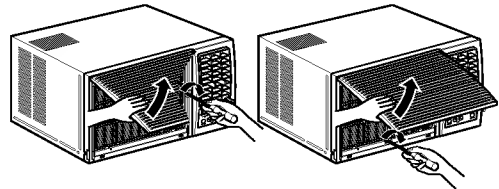

## Use la rejilla de entrada reversible

- A** Si usted desea sacar el filtro por abajo, abra la rejilla de entrada ligeramente. Separe la parte engoznada insertando la punta del destornillador de tipo “-” para desensamblar la rejilla de entrada desde la rejilla frontal. Gire la rejilla de entrada 180 grados e inserte los ganchos en los huecos inferiores del rejilla frontal. Luego, inserte el filtro.
- B** Si usted desea sacar el filtro por arriba, use la rejilla de entrada reversible sin cambio. (La rejilla ya es instalada para tal manera.)

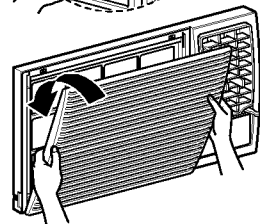
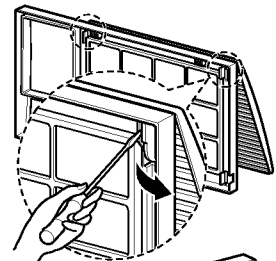

# Antes de que usted llame a Servicio....

*Tips para la resolución de problemas*

*!Ahorre tanto el tiempo como el dinero!*

*Si revisa el siguiente cuadro primero, seguramente usted no necesitará consultar con servicio en muchas ocasiones.*

## Operación Normal

- Usted puede oír ruido agudo del impacto causado por agua siendo recogida y lanzada contra el condensador cuando llueva o la humedad sea alta. Esta característica de diseño ayuda a remover la humedad y mejorar la eficiencia.
- Usted puede oír el sonido de golpe del termostato cuando el compresor pase por ciclo encendido y apagado.
- El agua se coleccionará en el plato de base cuando llueva o haya alta humedad. El agua puede rebosar y gotear de la parte exterior de la unidad.
- El ventilador puede operar aun cuando el compresor no opere.

## Operación Anormal

<b>El aire acondicionado no pone en marcha.</b>	■ El aire acondicionado está desconectado.	• Asegúrese de que el enchufe del aire acondicionado sea insertado completamente en la toma.
	■ El fusible está fundido/ El cortacircuitos está disparado.	• Cheque el fusible/ caja de cortacircuitos y reemplace el fusible o reajuste el cortacircuitos.
	■ Falla de alimentación	• Si la falla de alimentación ocurre, posicione el control de modo a APAGADO. Cuando la energía sea restaurada, espere 3 minutos para reiniciar el aire acondicionado para prevenir la sobrecarga del compresor.
<b>El aire acondicionado no enfria como se debe.</b>	■ La corriente de aire está obstruida.	• Asegúrese de que no exista ni cortinas, ni persianas ni muebles bloqueando el frente del aire acondicionado.
	■ El THERMOSTATO puede ser no ajustado suficientemente alto.	• Gire el botón a un número más alto. El ajuste más alto proporciona el enfriamiento máximo.
	■ El filtro de aire está sucio.	• Limpie el filtro por lo menos cada 2 semanas. Vea la sección de las instrucciones de operación.
	■ La habitación puede haber sido caliente.	• Cuando el aire acondicionado sea encendido, usted debe esperar por un tiempo hasta que la habitación se ponga fresco.
	■ El aire frío está escapando.	• Revise si está abierto el control de piso de calefacción y el aire frío regresa. • Ajuste el respiradero del aire acondicionado a la posición cerrada.
	■ Los arrollamientos de enfriamiento han congelado.	• Vea "El aire acondicionado congela" abajo.
<b>El aire acondicionado congela.</b>	■ El hielo obstruye la corriente de aire y suspende el aire acondicionado de enfriar la habitación.	• Ajustar el control de modo en 'Ventilación alta' o 'Enfriamiento alto' con la temperatura alta.

---

### **Fuente de corriente**

---

Esta unidad requiere una alimentación eléctrica de tres hilos, monofásica 220voltage, 60Hz, de corriente alterna.

### **Fabricante**

---

(Oficina) LG Electronics Inc., LG Twin Towers, 20, Yoido-dong, Youngdungpo-gu,  
Seúl 150-606, Corea Tel: 82-2-3777-7974

(Fábrica) LG Changwon 2nd fábrica, 76, Seong San Dong, Changwonciry,  
Gyeong Nam, 641-713, Corea Tel: 82-551-269-3480

### **Importador**

---

LG Electronics México S.A de C.V. Av. Sor Juana Ines de la Cruz No 555. Col. San Lorenzo,  
Tlalnepantla, Edo de Mex. Tel: 321-1900

# POLIZA DE GARANTIA

**LG Electronics México, S.A. de C.V.** GARANTIZA LOS AIRES ACONDICIONADOS **LG** POR EL TERMINO DE DOS AÑOS EN TODAS SUS PARTES Y CINCO AÑOS EN COMPRESOR, CONTRA CUALQUIER DEFECTO DE FABRICACION A PARTIR DE LA FECHA DE ENTREGA DEL PRODUCTO BAJO LAS SIGUIENTES

## CONDICIONES

1. PARA HACER EFECTIVA ESTA GARANTIA ES NECESARIO PRESENTAR ESTA POLIZA DEBIDAMENTE SELLADA POR LA CASA VENDEDORA O FACTURA DE COMPRA EN CUALQUIERA DE LOS CENTROS DE SERVICIO QUE SE INDICAN EN EL ANEXO.
2. LA EMPRESA SE COMPROMETE A REPARAR O CAMBIAR, EL PRODUCTO DEFECTUOSO SIN NINGUN CARGO PARA EL CLIENTE Y CUBRIR LOS GASTOS QUE SE DERIVEN DE LA PRESENTE GARANTIA.
3. EL TIEMPO DE REPARACION EN NINGUN CASO SERA MAYOR DE 30 DIAS CONTADOS A PARTIR DE LA FECHA DE RECEPCION DEL PRODUCTO EN CUALQUIERA DE LOS SITIOS DONDE PUEDE HACERSE EFECTIVA ESTA GARANTIA.
4. LAS REFACCIONES Y PARTES PARA LA REPARACION DEL APARATO QUE AMPARA ESTA POLIZA PODRAN SER ADQUIRIDAS EN LOS CENTROS DE SERVICIO AUTORIZADOS.

## ESTA GARANTIA NO ES VALIDA EN LOS SIGUIENTES CASOS

- A) SI EL PRODUCTO NO HA SIDO OPERADO CONFORME AL INSTRUCTIVO ANEXO.
- B) SI NO SE HAN OBSERVADO LAS ADVERTENCIAS SEÑALADAS.
- C) DAÑOS OCASIONADOS POR FENOMENOS NATURALES COMO INCENDIO, INUNDACION, TEMBLORES, RAYOS, DESCARGAS ELECTRICAS.
- D) DAÑOS POR GOLPES, RASPADURAS, ROTURAS EN EL PRODUCTO Y EN SUS ACCESORIOS.
- E) SI EL PRODUCTO HA TRATADO DE SER REPARADO O INSTALADO POR NO AUTORIZADAS POR: **LG Electronics México, S.A. de C.V.**

PRODUCTO: \_\_\_\_\_  
MODELO: LWC1230PCG SERIE: \_\_\_\_\_  
DISTRIBUIDOR: \_\_\_\_\_  
DIRECCION: \_\_\_\_\_ COLONIA \_\_\_\_\_  
CIUDAD \_\_\_\_\_ EDO. \_\_\_\_\_  
FECHA DE ENTREGA \_\_\_\_\_

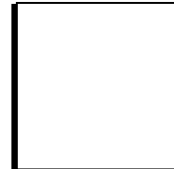

SELLO Y FIRMA

## CENTRO DE SERVICIO DIRECTO.

México D.F. (5)3 211919 Av. Sor Juana Inés de la Cruz No 555. Col. San Lorenzo, Tlalnepantla Edo. Mex  
Guadalajara (3)6 195522 Chicago No. 120, Col. Ferrocarril Guadalajara, Jalisco.  
Monterrey (8)3 549111 Ruíz Cortínez Ote No 2822 Col. La Moderna. Monterrey, Nuevo León.  
Mérida (99)255049 Calle 60 No 360, Col. Centro, Mérida Yucatán.

## CENTRO DE SOLUCION AL CLIENTE

Teléfono Lada sin costo 01 (800) 50 48100 y en el DF 3 211919  
Fax Lada sin costo 01 (800) 50 733 00 y en el DF 3 212929

 **LG Electronics México S.A de C.V.**  
Av Sor Juana Inés de la Cruz No 555. Col. San Lorenzo, Tlalnepantla, Edo de Mex. Tel. 3 21 19 00

NOTA: EN CASO DE EXTRAVIO DE LA PRESENTE GARANTIA EL CONSUMIDOR PUEDE SOLICITAR UNA REPOSICION, PREVIA PRESENTACION CON FACTRUA DE COMPRA CON EL PROVEEDOR O DIRECTAMENTE A LG ELECTRONICS MEXICO.

