



MANUAL DE USUARIO **ASPIRADORA**

MODEL : TURBO2800



Por favor, lea cuidadosamente las instrucciones de operación y de seguridad antes de instalar y de operar su aspiradora.



PRECAUCIONES IMPORTANTES DE SEGURIDAD

Quando utilice un aparato eléctrico, siempre se deben tomar las precauciones básicas de seguridad, incluyendo las siguientes:

LEA TODAS LA INSTRUCCIONES DE SEGURIDAD ANTES DE USAR ESTE APARATO.

ADVERTENCIA – Para reducir el riesgo de incendio, descarga eléctrica o daños:

1. No deje la unidad enchufada. Desenchufe el aparato antes de su limpieza y cuando no lo utilice.
2. No lo utilice a la intemperie o sobre superficies húmedas.
3. No se debe usar como juguete. Es necesaria una estrecha supervisión cuando es utilizada por o cerca de niños.
4. Utilice su aspiradora exclusivamente como viene descrito en este manual. Usar solamente los accesorios recomendados por el fabricante.
5. No utilice este aparato con el cordón dañado. Si el aspirador no funciona correctamente, ha sufrido una caída, está dañado, se ha dejado a la intemperie, o en lugares con agua, llévelo a un Servicio Técnico Autorizado.
6. No tire o traslade la unidad por el cordón, no utilice el cordón a modo de asa, no deje el cordón cerca de puertas, o tire del mismo alrededor de esquinas u orillas con filo. No ponga la aspiradora en funcionamiento sobre el cordón. Mantenga el cordón lejos de superficies calientes.
7. No desenchufe la aspiradora tirando del cordón. Para desconectar la unidad, tire de el enchufe no del cordón.
8. No coja el enchufe o la aspiradora con las manos mojadas.
9. No use la aspiradora con las aberturas bloqueadas. Mantenga las aberturas libres de polvo, hilos, cabellos, pelusas o cualquier cosa que pueda impedir la correcta circulación del aire.
10. Mantenga el pelo, la ropa suelta, los dedos y otras partes del cuerpo lejos de las aberturas y piezas en movimiento.
11. No recoja nada que se esté quemando o humeando, tales como cigarrillos, cerillas o ceniza caliente.
12. No utilice su aspiradora sin la bolsa de polvo, ni sin los filtros en su lugar.
13. Antes de desconectarla, apague todos los controles.
14. Tenga especial cuidado cuando limpie escaleras. Evite la caída del aparato.
15. No use la unidad para aspirar líquidos de ninguna clase.
16. Mantenga el cordón dentro del carril al rebobinarlo. No tire del cordón cuando lo esté desenrollando.

GUARDE ESTAS INSTRUCCIONES DE SEGURIDAD

EL NUMERO DE SERIE DE ESTA UNIDAD SE ENCUENTRA EN LA PARTE POSTERIOR. ESTE NUMERO ES ÚNICO PARA ESTA UNIDAD Y NO EXISTE EN OTRAS. DEBERÁ REGISTRAR LA SIGUIENTE INFORMACIÓN Y RETENER ESTE MANUAL ASÍ COMO LA FACTURA DE COMPRA COMO COMPROBANTE PERMANENTE DE SU COMPRA.

FECHA DE COMPRA: _____

NOMBRE DEL DISTRIBUIDOR: _____

DIRECCIÓN DEL DISTRIBUIDOR: _____

TELÉFONO DEL DISTRIBUIDOR: _____

MODELO : _____

NUMERO DE SERIE: _____

CONTENIDO

CARACTERÍSTICAS	4
INSTALACIÓN	5
OPERACIÓN	6
ANTES DE LLAMAR AL SERVICIO TÉCNICO.....	10
TABLA DE COMPROBACIÓN DE PROBLEMAS Y SUS POSIBLES SOLUCIONES ..	10
ESPECIFICACIONES TÉCNICAS.....	11

CARACTERÍSTICAS

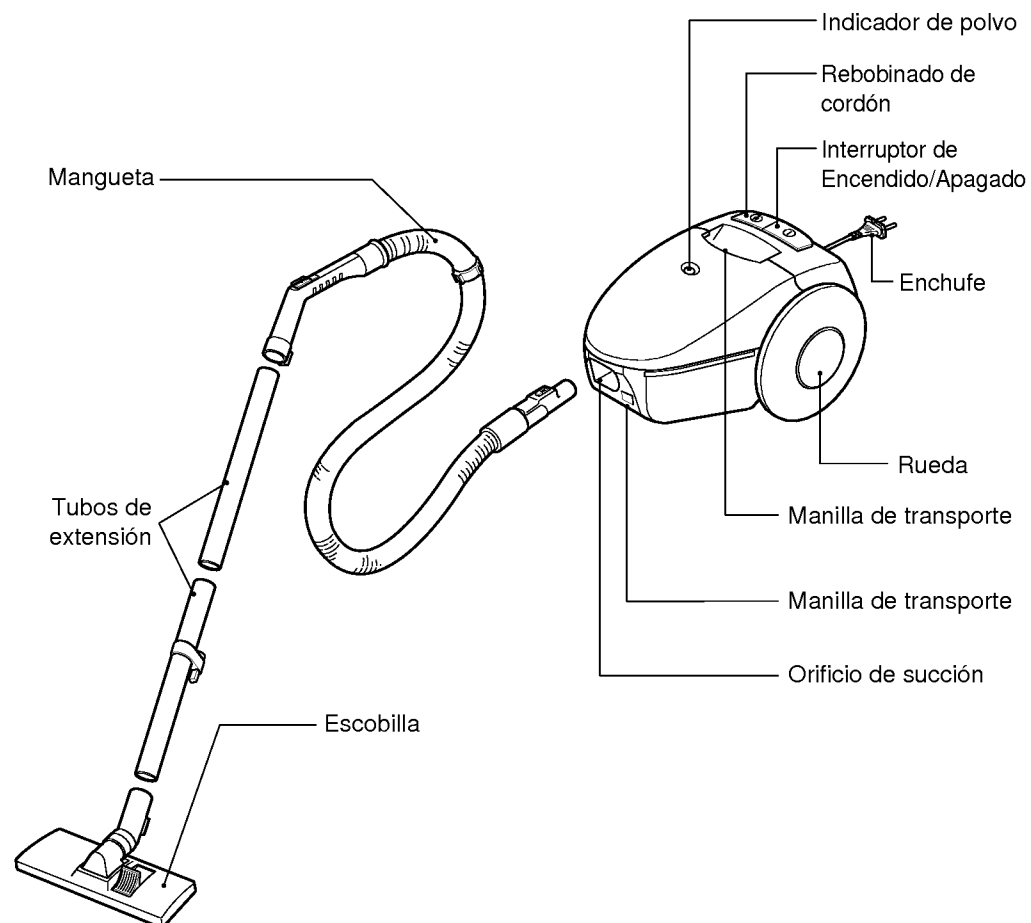

■ ACCESORIOS



1. Boquilla succionadora para hendiduras: para alcanzar lugares difíciles de limpiar como bordes de alfombras, esquinas, debajo de los cojines del sofá, interior de cajones, partes inferiores de muebles, etc.

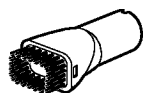

2. Cepillo para polvo: ideal para limpieza de ventanas, persianas, cortinas, techos, etc.

INSTALACIÓN

ADVERTENCIA – Desconecte el suministro de energía antes de limpiar esta unidad, de otro modo podría ocasionar una descarga eléctrica o la aspiradora podría empezar a funcionar inesperadamente.

1. Podría ocasionar descarga eléctrica si utiliza la aspiradora en lugares externos o sobre superficies húmedas.
2. Mantenga los niños pequeños alejados de la aspiradora, su salud podría resultar dañada por inhalación.
3. Nunca deje la aspiradora conectada ni desatendida cerca de los niños.
4. El cordón se mueve rápidamente al enrollarse. Mantenga los niños alejados al efectuar esta operación y sujete siempre el enchufe cuando esté enrollando el cordón para evitar accidentes personales.
5. Desenchufe el cordón de alimentación tirando desde la enchufe, no del cordón.
6. Apague siempre la aspiradora antes de desenchufarla.
7. Cuando pare durante más de un instante o deje de utilizar la aspiradora, desenchúfela.
8. Revise siempre la bolsa de polvo después de aspirar alfombras. El hollín y el polvo pueden tapan el filtro o la bolsa, reducir el flujo de aire y romper la bolsa. Esto podría causar daños irreparables y permanentes a su aspiradora.
9. Mantenga la aspirador sobre el suelo y nunca sobre sillas, mesas, etc. Tenga especial cuidado cuando limpie escaleras.
10. Nunca aspire desechos de cigarrillos o cenizas. Jamás utilice la aspiradora en lugares donde haya vapores inflamables, líquidos de limpieza, perfumes, etc. Podrían causar un incendio.
11. Guarde la aspiradora en un lugar fresco, limpio y seco.

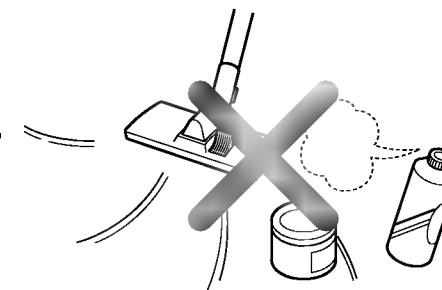
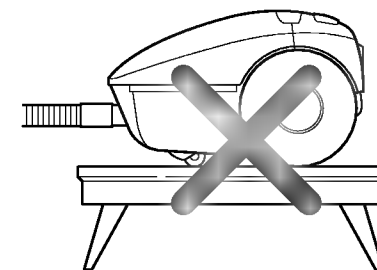

12. Nunca coloque objetos pesados o punzantes sobre el cordón de alimentación. Podría causar descarga eléctrica.

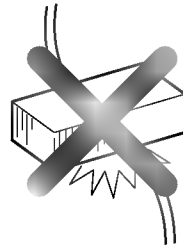

13. No haga la aspiradora funcionar nunca con el cordón o enchufe dañados.

14. Nunca utilice la aspiradora para recoger objetos pesados o punzantes, juguetes pequeños, papel, etc. Dichos elementos podrían dañar la aspiradora o la bolsa de polvo.

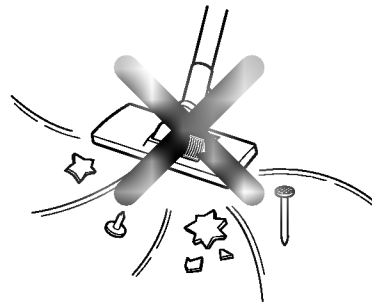

15. Utilice la aspiradora exclusivamente para trabajos habituales domésticos.

OPERACIÓN

1. Conecte el extremo del tubo dentro del para asegurar los mismos.

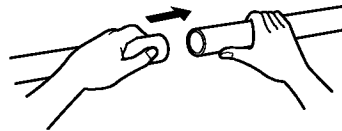

2. Inserte el tubo de extensión dentro de la escobilla.

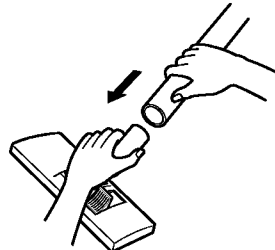

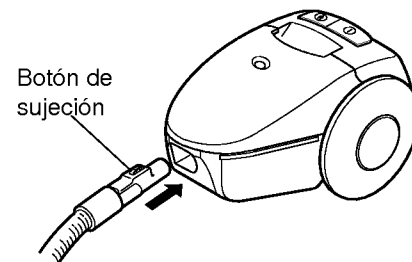

3. Inserte el extremo de la manguera dentro del cuerpo principal presionando el botón de sujeción hasta que ajuste. Para desmontar, presione el botón de sujeción y tire hacia fuera.

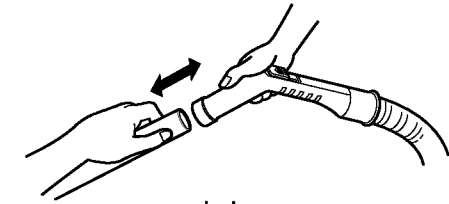

4. Inserte el tubo dentro del otro extremo de la manguera.



5. Presione el símbolo de alfombra marcado "  " para limpiar alfombras. Si usted quiere limpiar pisos presione el símbolo de pisos marcado "  ".

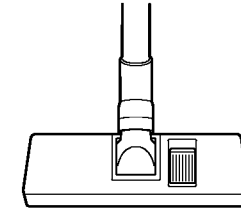

6. Tire del cordón hacia fuera desde la parte posterior de la aspiradora y enchufe el cordón a la conexión de la pared.

- No tire del cordón más allá de la marca roja.
- Tirando del cordón más allá de la marca roja, podría causar daños a la bobina.
- Al finalizar la aspiración, desconecte el cordón desde la salida de la pared y pulse el botón de rebobinar el cordón. Sujete siempre el cordón por la enchufe.

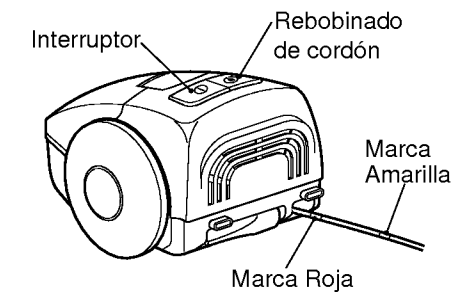

7. Presione el interruptor de suministro de corriente (ON/OFF).

8. Cuando desee una potencia apropiada para cortinas y ropas, deslice la perilla sobre la manilla para controlar la potencia del aspiración.

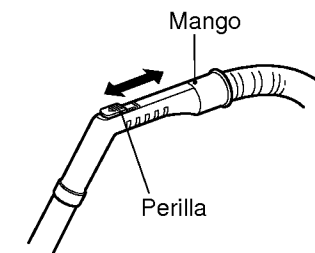

9. Pase suavemente la escobilla sobre el suelo. No ejerza excesiva presión sobre la escobilla, ya que esto podría dañar el suelo, especialmente las superficies de parquet. El óptimo resultado se obtiene aplicando una ligera presión sobre la escobilla. Si la escobilla ofrece resistencia al empujar, levante la parte delantera para disminuir la potencia de succión.

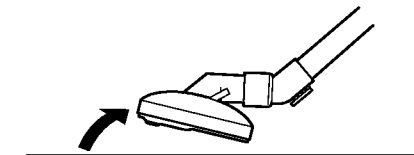

10. Para utilizar el accesorio, tire del mismo hacia fuera de la parte posterior de accesorios.

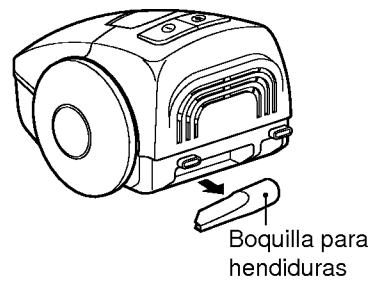

11. Mientras no utilice la aspiradora, enganche la manilla de la escobilla en el orificio del cuerpo mientras el cuerpo esté en posición vertical.

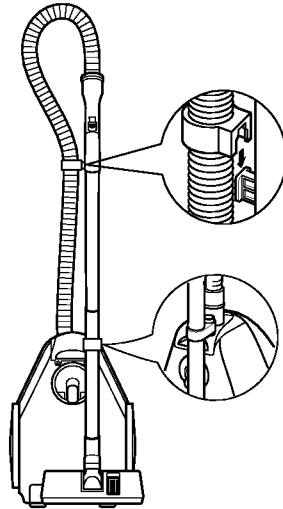

12. El indicador de polvo muestra la cantidad de polvo que se ha acumulado en la bolsa de polvo. El indicador de polvo se revisa como sigue:

- Mire el indicador de polvo después de separar la escobilla unos 10cm del suelo.
- Si la señal está roja, la bolsa de polvo está llena. Limpie la tela de la bolsa de filtro.
- Si la señal no está roja, aún no se ha llenado la bolsa.

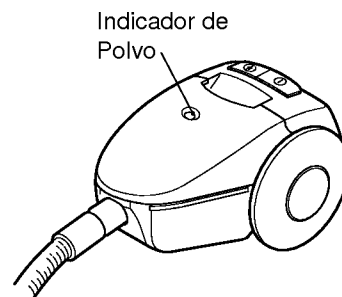

13. Como cambiar la bolsa de polvo de su aspiradora:

- Desenchufe el cordón desde la red de alimentación.
- Tire hacia fuera de la manguera en el sentido de la flecha y abra la tapa levantando el frente como se muestra en el dibujo.
- Retire la bolsa de polvo usada desabrochando el seguro de fijación.
- Una vez retirada la bolsa, se reemplaza por una nueva y se desecha la bolsa usada.

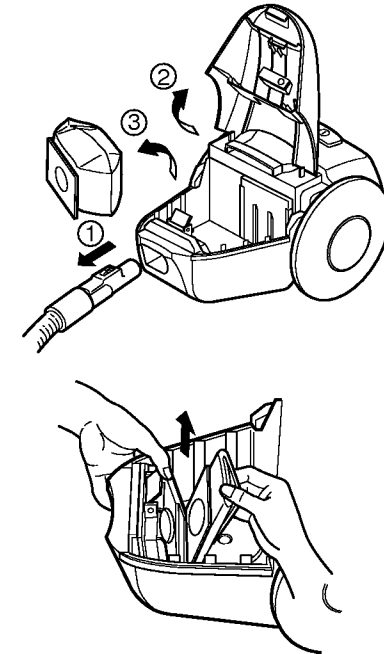

14. Como limpiar el filtro de seguridad del motor.

- Revise el filtro de seguridad del motor regularmente y límpielo cuando esté sucio.
- Desenchufe el cordón de alimentación desde la red.
- Quite la manguera y abra la tapa levantando el frente.
- Saque el filtro, lávelo con agua tibia y jabón. Enjuague bien y séquelo al aire enseguida. No lo meta en el lavavajillas o la lavadora.
- Presione hacia abajo para fijar el filtro en su lugar.
- Cierre la tapa.

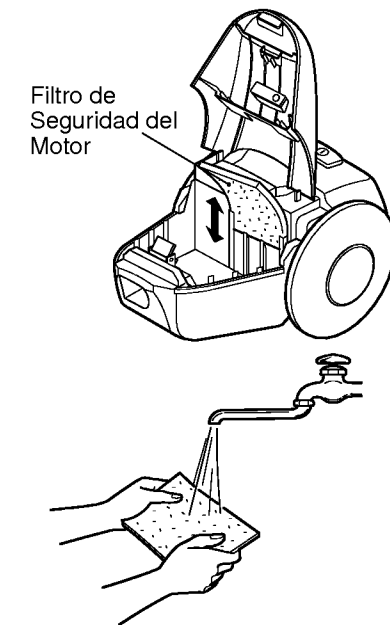

ANTES DE LLAMAR AL SERVICIO TÉCNICO

El montaje apropiado y el uso seguro de su aspiradora son de su responsabilidad personal. Lea cuidadosamente las instrucciones de este manual para obtener la información de seguridad y uso.

TABLA DE COMPROBACIÓN DE PROBLEMAS Y SUS POSIBLES SOLUCIONES

Revise esta tabla para encontrar usted mismo la solución a problemas menores de funcionamiento.

ADVERTENCIA – Desconecte el suministro de energía antes de limpiar esta unidad, de otro modo podría ocasionar una descarga eléctrica o la aspiradora podría empezar a funcionar inesperadamente.

Problema	Posible Causa	Posible Solución
La aspiradora no funciona	<ol style="list-style-type: none"> 1. Está desconectada de la red de alimentación. 2. El interruptor de encendido no está en la posición ON. 3. No hay voltaje en la red de alimentación. 	<ol style="list-style-type: none"> 1. Enchufe firmemente y presione el botón. 2. Presione el botón de encendido (ON). 3. Revise el fusible o avería.
El aspirador no aspira adecuadamente	<ol style="list-style-type: none"> 1. La bolsa de polvo está llena o bloqueado el flujo de aire. 2. Tiene rota la manguera. 3. La escobilla está tapada. 4. La tapa está abierta. 5. La manguera no está conectada correctamente a la aspiradora 6. La perilla de la empuñadura está abierta. 	<ol style="list-style-type: none"> 1. Limpie la bolsa de filtro o revise el flujo de aire. 2. Reemplace la manguera. 3. Limpie el paso de aire de la escobilla. 4. Cierre la tapa. 5. Asegúrese de conectar la manguera correctamente. 6. Cierre la perilla deslizándola.

ESPECIFICACIONES

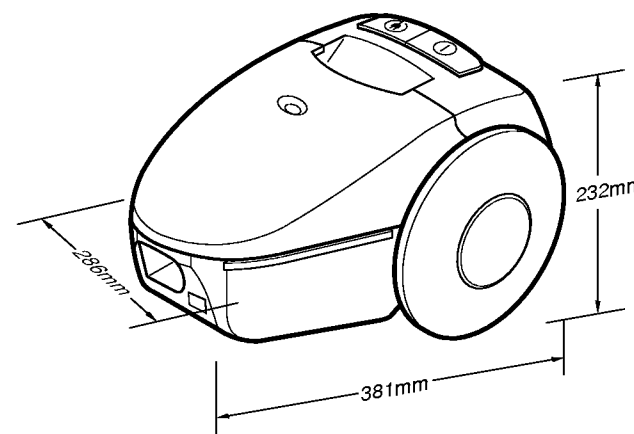

- FUENTE DE ALIMENTACIÓN : véase la etiqueta en la parte posterior del aparato
- CAPACIDAD : 2.6 LITROS
- LONGITUD DEL CORDÓN : 5 METROS
- PESO NETO : 4 KILOGRAMOS
- DIMENSIONES(Ancho × Prof. × Alto) : 286 × 381 × 232
- DIMENSIONES DEL EMBALAJE(Ancho × Prof. × Alto) : 450 × 338 × 393
- ACCESORIOS
 - MANGUERA : 1
 - TUBO DE EXTENSIÓN : 2
 - BOLSA DE POLVO : 2
 - BOQUILLA PARA HENDIDURAS : 1
 - CEPILLO PARA POLVO : 1
- Estas especificaciones están sujetas a cambios de acuerdo con los requerimientos del distribuidor.