



VCR

MANUAL DEL USUARIO

MODELO: LG-A470M



Antes de conectar, operar o ajustar este producto, sírvase leer este manual de instrucciones cuidadosa y completamente.



ANOTE SU NÚMERO DE MODELO
(Ahora, mientras pueda verlo)

El número de modelo de serie de su nueva videograbadora se encuentra en la parte de atrás de la unidad. Para su conveniencia futura, le sugerimos que anote estos números aquí:

Nº. de Modelo _____

Nº. de Serie _____



PRECAUCION:

PARA REDUCIR EL RIESGO DE CHOQUE ELÉCTRICO, NO quite la cubierta (o la parte de atrás). Adentro no hay piezas útiles para el usuario.



El símbolo de punta de flecha con destello de rayo dentro de un triángulo equilátero es para alertar al usuario de la presencia de voltaje peligroso no aislado dentro del aparato que puede ser de suficiente magnitud para ocasionar un fuego o choque eléctrico.



El signo de exclamación dentro de un triángulo equilátero es para alertar al usuario de la presencia de importantes instrucciones de funcionamiento y mantenimiento (servicio) en la literatura que acompaña este producto.

PRECAUCION:

PARA REDUCIR EL RIESGO DE FUEGO O CHOQUE ELÉCTRICO, NO exponga este aparato a la lluvia o a la humedad.

NOTA AL INSTALADOR DE CABLE/ TV:

Este recordatorio es para llamar la atención del instalador de sistema de Cable/TV al Artículo 820-40 del Código Eléctrico Nacional. El código estipula los parámetros para la adecuada conexión a tierra y en particular, especifica que el cable de tierra debe ser conectado al sistema de puesta a tierra del edificio, tan cerca al punto de entrada del cable como resulte conveniente.

INFORMACION REGLAMENTARIA:

Este equipo ha sido probado y cumple con los límites de un aparato Clase B, conforme la Parte 15 de las reglas del FCC. Estos límites están diseñados para proveer protección razonable en contra de interferencia dañina cuando el equipo es operado en una instalación residencial. Este equipo genera, utiliza y puede emitir energía radioeléctrica, y si no es instalado y usado de acuerdo con el manual de instrucción, puede causar interferencia dañina a las radiocomunicaciones. Sin embargo, no hay garantía de que no ocurra interferencia en una instalación particular. Si este equipo causa interferencia dañina a la recepción de radio o televisión, la cual puede ser determinada apagando y encendiendo el equipo, se le aconseja al usuario que trate de corregir la interferencia siguiendo una o más de las siguientes medidas:

- Reoriente o reubique la antena receptora
- Aumente la separación entre el equipo y el receptor
- Conecte el equipo a una salida en una circuito diferente de aquel donde el receptor está conectado.
- Para ayuda consulte al agente o a un técnico con experiencia en radio/TV.

ADVERTENCIA:

No trate de modificar este producto sin una autorización escrita de LG Electronics Corporation. La modificación desautorizada puede invalidar la autoridad del usuario para operar este producto.

Este aparato digital Clase B llena todos los requisitos de las Regulaciones Canadienses sobre Causas de Interferencia de Equipos.

Estas precauciones sencillas le ayudarán a asegurar muchos años de disfrute seguro de su nuevo producto.

1. Lea las Instrucciones

Lea todas las instrucciones de seguridad y funcionamiento antes de operar este producto.

2. Retenga las Instrucciones

Mantenga todas las instrucciones de seguridad y funcionamiento para futura referencia.

3. Preste Atención a las Advertencias

Siga las advertencias que hay sobre el producto y en la guía de funcionamiento.

4. Siga las Instrucciones

Siga todas las instrucciones de funcionamiento y uso.

5. Limpieza

Desconecte este producto del tomacorriente antes de limpiarlo. No utilice líquidos o aerosoles limpiadores. Utilice un paño húmedo para limpiar.

6. Accesorios

No utilice accesorios que no hayan sido recomendados por el fabricante del producto ya que ellos pueden causar daños.

7. Agua y Humedad

No utilice este producto cerca del agua—por ejemplo, cerca de una bañera, palangana, fregadero o tina de lavar; en un sótano mojado, o cerca de una piscina.

8. Accesorios

No coloque el producto en un carretón, mostrador, trípode, pieza de montaje, o mesa inestable. El producto puede caerse, causando lesión seria a niños o adultos y daño serio al producto. Utilícelo únicamente con un carretón, mostrador, trípode, pieza de montaje o mesa recomendada por el fabricante o vendido con el producto. Cualquier montaje del producto debe seguir las instrucciones del fabricante y debe utilizar un accesorio de montaje recomendado por el fabricante.

9. Transportando el Producto

Mueva con cuidado el carretón con el producto. Paradas rápidas, fuerza excesiva o superficies desiguales pueden causar que el carretón o producto puedan voltearse.



10. Ventilación

Las ranuras y hendiduras en la cubierta del aparato no deben ser bloqueadas o cubiertas. Las mismas son para la ventilación, para asegurar el funcionamiento seguro y para protegerlo de sobrecalentamiento. Nunca bloquee las hendiduras colocando el aparato en la cama, sofá, alfombra, o cualquier otra superficie familiar. No coloque el producto en una instalación incorporada, tales como un librero o soporte, al menos que exista la ventilación apropiada o que las instrucciones del fabricante estén allí adheridas.

11. Fuente de Energía

Opere el aparato únicamente con el tipo de fuente de energía indicado en la etiqueta de marcación. Si no está seguro del tipo de energía suministrada a su hogar; consulte al agente del producto o a la compañía local de energía. Para aquellos productos que funcionan con fuente de batería u otras fuentes, refiérase al manual.

12. Polarización del Cordón de Alimentación

Este producto está equipado con un enchufe de línea de corriente alterna polarizada (un enchufe con una cuchilla más ancha que la otra). Como característica de seguridad, este enchufe encajará únicamente en un tomacorriente de una vía. Si no puede introducir completamente el enchufe en el tomacorriente, trate de voltear el enchufe. Si todavía no encaja, contacte a un electricista para que reemplace su tomacorriente obsoleto. No destruya el propósito de seguridad del tomacorriente polarizado.

13. Protección del Cordón de Alimentación

Coloque los cordones de alimentación de tal manera que nadie les camine encima o que queden estrujados por cualquier artículo colocado encima o enfrente de ellos, prestando atención particular a los cordones.



14. Conexión a Tierra de la Antena Exterior

Si una antena exterior o sistema de cable está conectado a este producto, asegúrese que la antena o el sistema de cable esté conectado a tierra de manera que pueda proveer alguna protección en contra de sobrevoltaje y acumulación de carga estática. El Artículo 810 del Código Eléctrico Nacional (Estados Unidos de Norteamérica), ANSI/NFPA no suministra información sobre la conexión a tierra de postes y estructura de apoyo, la conexión a tierra de alambre de acometida a una conexión de unidad de descarga de antena, a electrodos de puesta a tierra, y los requisitos para los electrodos de puesta a tierra. (Vea la Fig. 1 de abajo).

Fig. 1

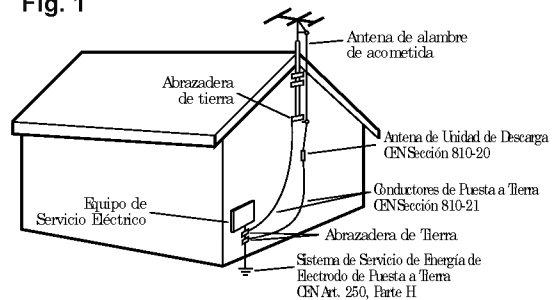

CEN: Código Eléctrico Nacional
Puesta a Tierra de Antena según el Código CEN ANSI/NFPA 70

Estas precauciones sencillas le ayudarán a asegurar muchos años de disfrute seguro de su nuevo producto.

15. Relámpago

Para protección adicional de este producto durante una tormenta de relámpagos o cuando el producto sea desatendido y no sea utilizado por largos períodos de tiempo, desconéctelo de la salida de la pared y desconecte la antena y el sistema de cable. Esto evitará daños al producto debido a relámpagos y sobrecarga en la línea de alimentación.



16. Líneas de Alimentación

Un sistema de antena exterior no debe estar ubicado en una vecindad por encima de las líneas de alimentación o de otra luz eléctrica o circuitos de alimentación. Cuando instale un sistema de antena exterior, tenga mucho cuidado de no tocar tales líneas de alimentación o circuitos, ya que el contacto con ellos podría ser fatal.

17. Sobrecarga

No sobrecargue las salidas de la pared, cordones de extensión o receptáculos de conveniencia integral, ya que esto puede causar un fuego o choque eléctrico.

18. Entrada de Objeto y Líquido

Nunca empuje objetos de ninguna clase dentro de este producto a través de hendiduras, ya que éstos pueden tocar puertas de voltaje peligrosas o partes que puedan causar fuego o choque eléctrico. Nunca derrame líquidos de ninguna clase en el producto.

19. Servicio

No intente prestarle servicio usted mismo a este producto, ya que al abrir o remover la cubierta puede exponerlo a voltaje peligroso u otros riesgos. Refiera todo el servicio al personal de servicio calificado.

20. Montaje en la Pared o en el Techo

Monte el producto en la pared o en el techo únicamente como lo recomienda el fabricante.

21. Reemplazo de Partes

Cuando se necesiten reemplazar las partes, asegúrese que el técnico de servicio ha utilizado las partes especificadas por el fabricante o que las mismas tengan las mismas características que las partes originales. Las sustituciones no autorizadas pueden causar fuego, choque eléctrico u otros riesgos.

22. Daños que Requieren Servicio

Desconecte este producto de la salida de la pared y refiera el servicio a un personal de servicio calificado bajo las siguientes condiciones:

- Si el cordón de la fuente de alimentación o el enchufe está dañado.
- Si se ha derramado líquido u objetos han caído en el producto.
- Si el producto ha sido expuesto a la lluvia o al agua.
- Si el producto no funciona normalmente siguiendo las instrucciones del manual. Ajuste únicamente aquellos controles cubiertos por las instrucciones del manual, ya que el ajuste inadecuado de otros controles puede resultar en daño y usualmente requiere de un trabajo intensivo de un técnico calificado para devolver el producto a su funcionamiento normal.
- Si el producto se ha caído o si la cubierta se ha dañado.
- Si el producto muestra un cambio notable en su funcionamiento.

23. Calor

Mantenga el producto lejos de las fuentes de calor; tales como radiadores, rejilla de calefacción, estufas u otros productos (incluyendo amplificadores) que producen calor.



24. Verificación de Seguridad

Al completar cualquier servicio o reparaciones a este producto, solicite al técnico de servicio que realice pruebas de seguridad para asegurarse de que el producto está en adecuada condición de funcionamiento.

Contenido/ Índice

CONTENIDO

SUGERENCIAS DE SEGURIDAD 2-4

INSTALACIÓN 6-12

 Tabla de Características de la Videgrabadora 6

 Conexiones para su Videgrabadora. 7-8

 Antes de operar su videgrabadora 9-12

CONTROLES Y PRESENTACIONES VISUALES 13-14

 Diagrama del Panel Frontal. 13

 Presentación Visual del Estado de la Videgrabadora. . . 14

FUNCIÓNAMIENTO 15-27

 Los botones en su control remoto 15

 Menú del reloj 16

 Menú del temporizador 17

 Menú de fijación 18

 Viendo la televisión a través de la videgrabadora . . 19

 Cámara filmadora conectada a la videgrabadora. . . 20

 Reproducción de cintas. 21-22

 Grabación instantánea 23-25

 Grabando Mientras Usted Está Fuera de Casa 26

TABLA DE PROBLEMAS 27-29

ESPECIFICACIONES 30

ÍNDICE

Búsqueda automática de canales 11, 18

Conexiones 7-8, 20

Agregar/ Suprimir Canales 11, 18

Fijación del Reloj 11, 16

Tabla de Características 6

Diagrama del Panel Frontal 13

Grabación Instantánea 23-25

Menú de lenguaje 18

Menús principales 9

Reproducción de Cintas 21-22

Control Remoto 15

Información de Seguridad 2-4

Menú de Fijación 18

Menú del Temporizador 17

Grabación controlada con el temporizador 26

Tabla de Problemas 27-29

Presentación Visual del Estado de la Videgrabadora 14

Viendo la televisión a través de la videgrabadora 19

Tabla de Características de la Videgrabadora

Esta página muestra las características de la videgrabadora y las diferencias entre los modelos.

CARACTERÍSTICAS
4-cabezas (efectos especiales de video)
Carga completa/ comienzo rápido
Limpieza automática del cabezal
Selección Automática/ Manual de la Banda
Búsqueda Automática/ Manual de Canales
Capacidad de 181 canales (CAIV & TV)
Velocidad de Grabación SP/ EP
Velocidad de Reproducción SP/ LP/ EP
Sistema de reproducción automática
Rastreo digital automático/ manual
Grabación instantánea
Temporizador - grabación controlada
Ajuste automático de la reproducción de cinta
Movimiento lento de avance/ reversa (Variable 1/ 10 a 1/ 32)
Pausa de limpieza/ video fijo
Contador de cinta de tiempo real
Búsqueda de velocidad
CM Skip (tecla para saltar comerciales)
Menús Inglés/ Español/ Francés
1-año, temporizador de eventos-8
Indicador del panel frontal LED
Ahorro automático de tiempo durante la luz de día
Cable de conexión (de la videgrabadora al TV)
Ahorro de energía

Conexiones para su Videgrabadora

Conexiones requeridas para su videgrabadora.

Conexiones Sin Una Caja de Cable

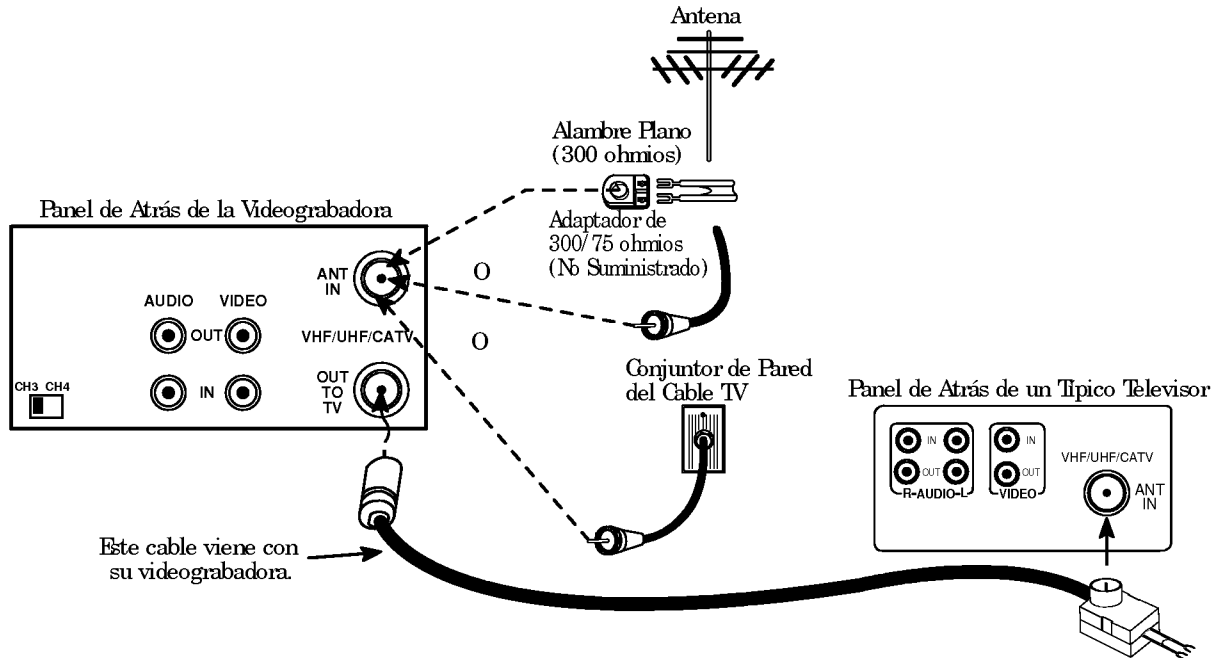

! Antes de efectuar cualquier conexión, apague la energía o desconecte la videgrabadora.

Conexiones con una Caja de Cable

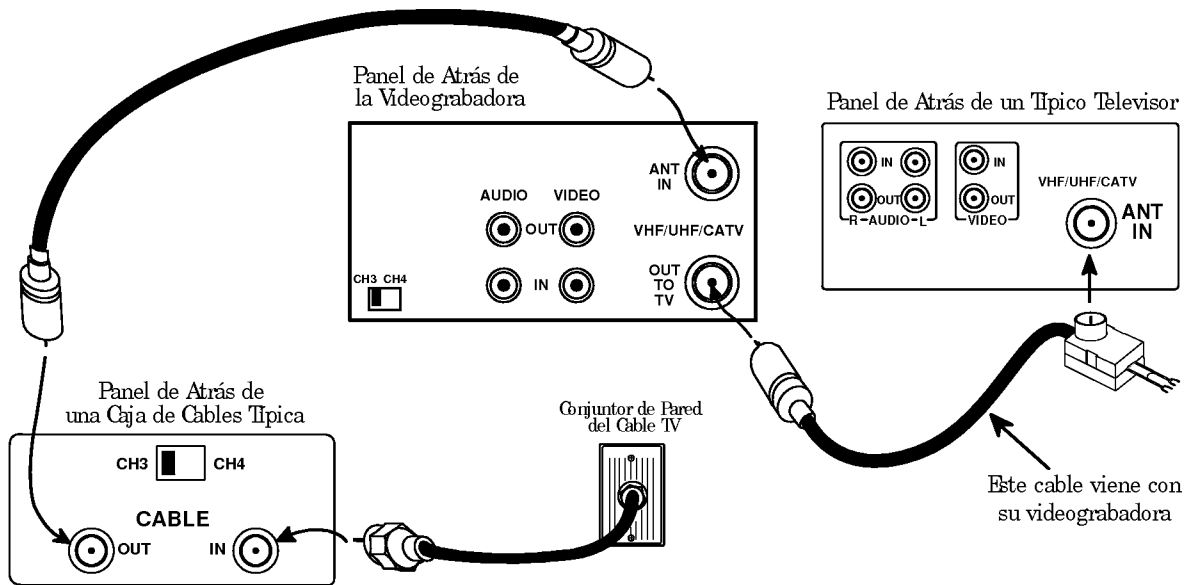

! Antes de efectuar cualquier conexión, apague la energía o desconecte la videgrabadora.

Conexiones para su Videgrabadora

Conexiones opcionales para su videgrabadora.

Conexiones de Audio/ Video (A/V) al TV

Para mejor imagen utilice las conexiones de A/V

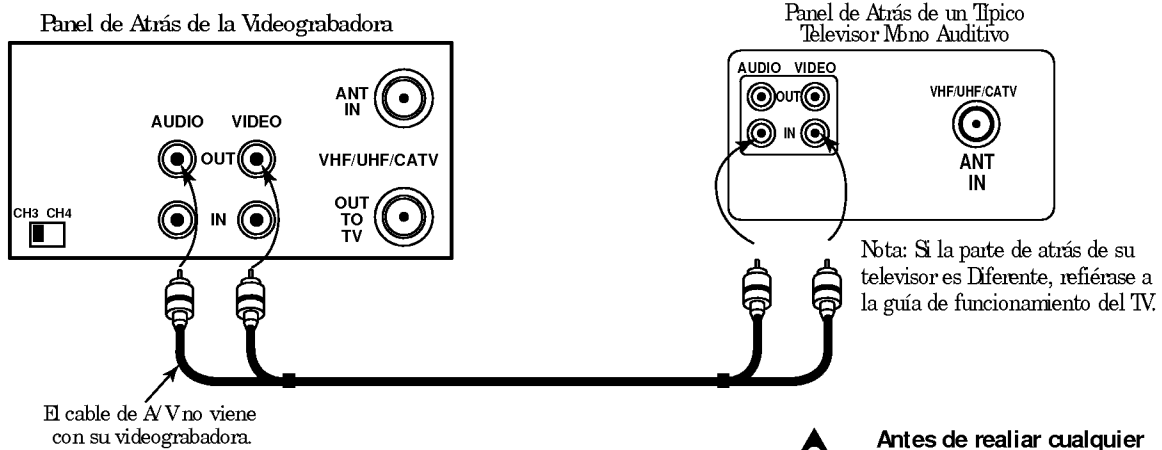

Conexiones Adicionales de Audio/ Video (A/V) Hacia la videgrabadora

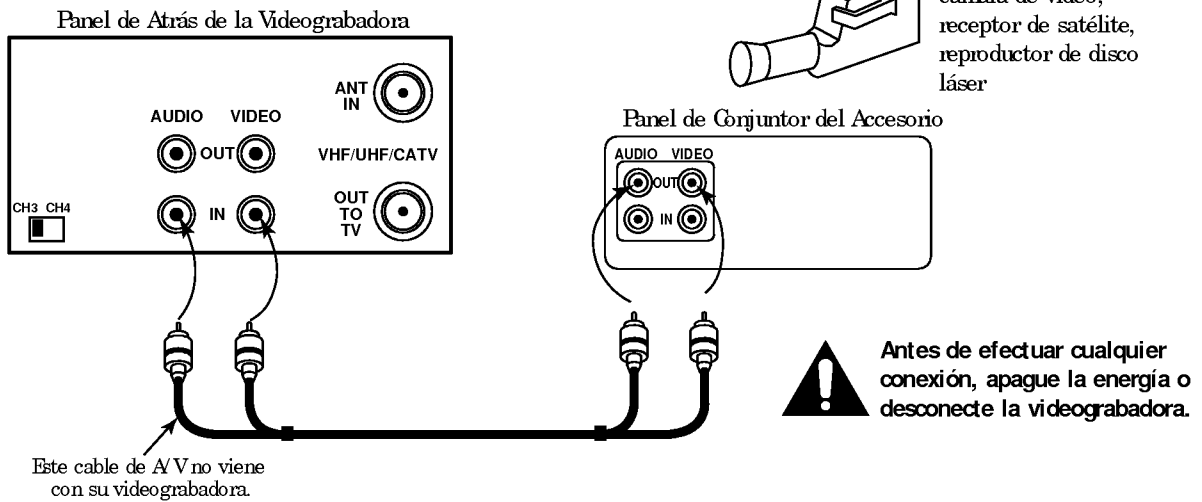

Antes de Operar su Videgrabadora

Cosas que debe hacer antes de operar su videgrabadora

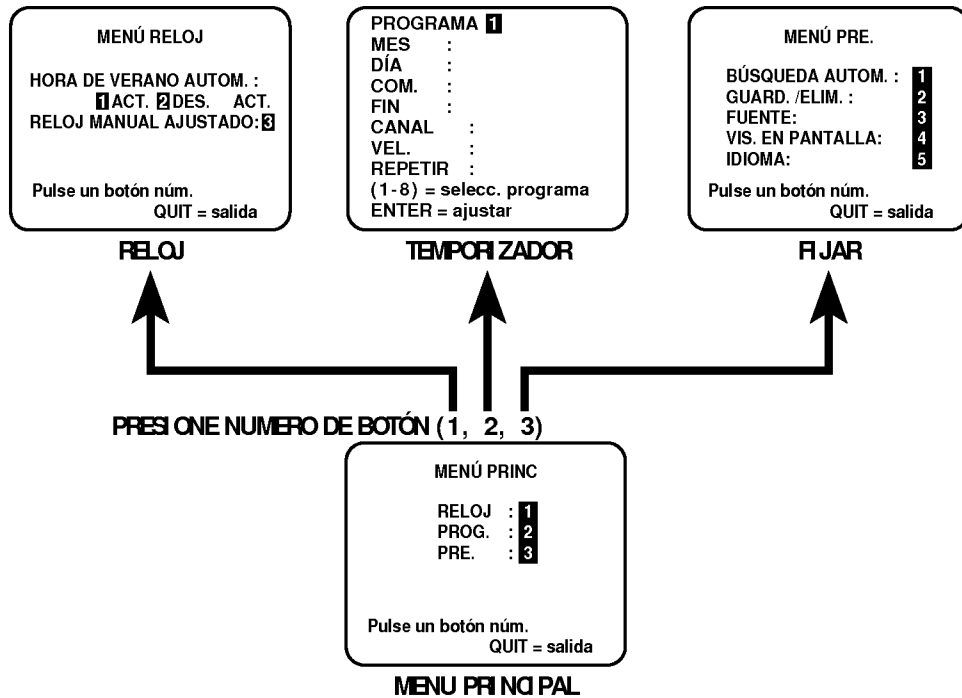

Cómo Accesar los Menús

El funcionamiento del menú es fácil—solamente siga las instrucciones en la parte de abajo del menú.

1. Presione **MENU** para ver el menú principal.
2. Presione número (1, 2, ó 3) para ver el sub-menú deseado que se va a utilizar
3. Presione **NÚMERO** para seleccionar la opción deseada que cambiará.
4. Presione **QUIT** para salir del menú, o espere unos minutos y la videgrabadora regresará al funcionamiento normal.

Nota:

Realice las operaciones del menú con la videgrabadora y el TV encendidos, y sintonice el TV en los canales 3 ó 4. La videgrabadora también debe estar en el modo de operación del VCR.

Apunte el control remoto hacia la videgrabadora

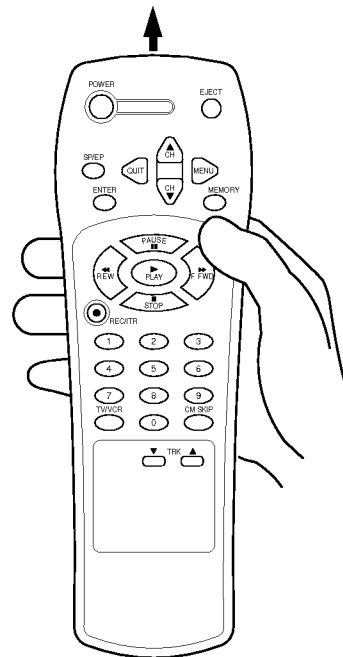

Antes de Operar su Videgrabadora

Cosas que debe hacer antes de operar su videgrabadora.

1

Conecte la Energía

(Requerido) Conecte su videgrabadora a un tomacorriente doméstico 90-130V AC, 50/60Hz sin interruptor. Encienda la videgrabadora presionando POWER en el control remoto o en el panel frontal de la videgrabadora. Mientras esté conectado en una salida de corriente alterna, la videgrabadora consume 3 vatios de energía eléctrica en la condición de APAGADO



No conecte la videgrabadora a un tomacorriente con interruptor; ya que si la energía se apaga por medio del interruptor, la videgrabadora se apagará. Entonces tendrá que reajustar la hora y la fecha y reprogramar las características de funcionamiento.

2

Fije la posición del interruptor del CH3/CH4

(Requerido) El interruptor del CH3/CH4 en la parte de atrás del panel de la videgrabadora determina cuál canal utiliza la videgrabadora para enviar las señales de video a su TV. El TV debe ser sintonizado al mismo canal que usted fijó con el interruptor del CH3/CH4 para ver la reproducción de la cinta y la condición de la indicación visual de la videgrabadora. Para determinar cuál video suministra la mejor imagen para su sistema, trate el interruptor en la posición del CH3 y sintonice su TV en el Canal 3, después trate la posición del CH4 y sintonice su TV en el Canal 4.

Para una prueba de indicación visual, presione TV VCR en el control remoto repetidamente hasta que el indicador de la VCR aparezca en la presentación visual del panel frontal. Presione MENU en el control remoto para ver el menú principal.

3

Seleccione el Lenguaje para los Menús de la Videgrabadora/ Presentación Visual

(Opcional) Seleccione Inglés, Español, o Francés para los menús de la videgrabadora y el estado de la Presentación Visual. Para detalles, vea la opción IDIOMA en el Menú de AJUSTAR

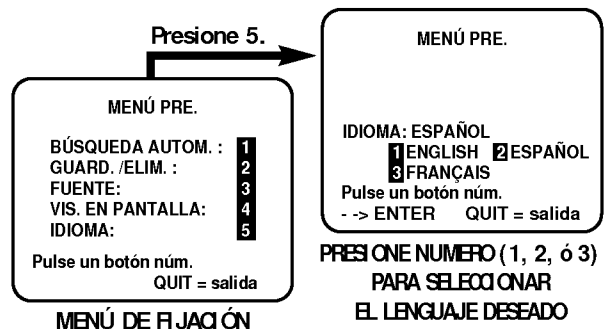
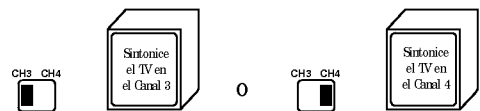
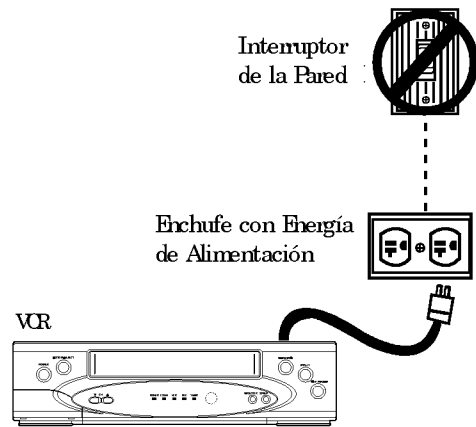

Antes de Operar su Videgrabadora

Algunas cosas que debe hacer y otras que quisiera hacer antes de operar su videgrabadora.

4

Fije la Fecha y Hora para el Reloj (Requerido) Fije el reloj en la videgrabadora en la fecha actual y la hora. Vea el menú de RELOJ para detalles.



Debe ver el reloj antes de utilizar cualesquiera de las características controladas por el temporizador en la videgrabador; por ejemplo, grabaciones del temporizador.

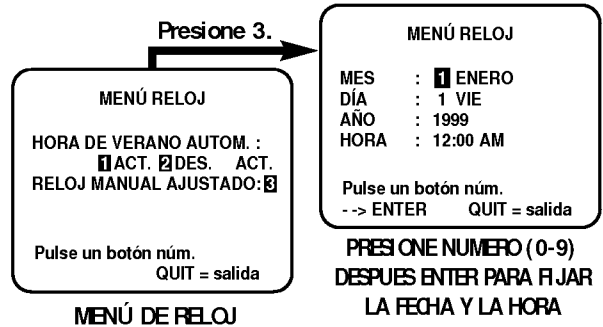

5

Seleccione la Fuente para la Videgrabadora (Opcional) Fije la fuente de la videgrabadora para el tipo de señal del programa que usted ha conectado al conjuntor de entrada de la antena en la parte de atrás de la videgrabadora. Escoja TV si tiene una antena conectada a la videgrabadora. Seleccione CABLE si tiene un sistema de cable (con o sin caja de cable) conectada a la videgrabadora. Escoja AUX si tiene un accesorio AUDIO VIDEO (A/V) conectado a la videgrabadora. Vea la opción FUENTE en el menú de FIJACIÓN para detalles.

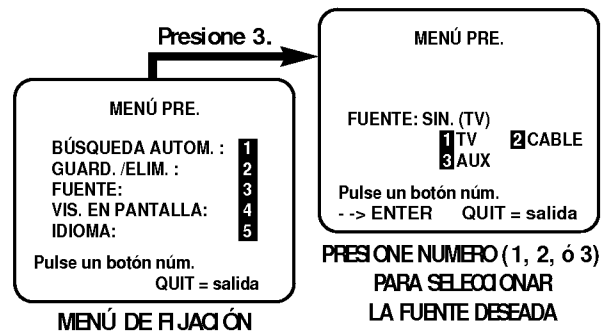

6

Utilice el Programa Automático para Encontrar los Canales (Requerido) Utilice la BÚSQUEDA AUTOM para encontrar canales activos en su área de transmisión. La BÚSQUEDA AUTOM almacena los canales activos a los que puede tener acceso utilizando CH (▼/▲). Vea BÚSQUEDA AUTOM en el menú de FIJACIÓN

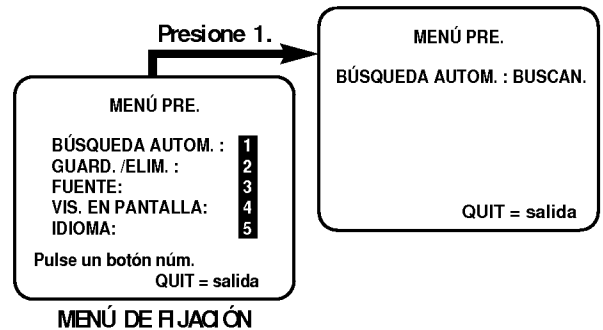

7

Utilice GUARD./ELIM. Canales para Crear sus Canales Favoritos (Opcional) Utilice GUARD./ELIM Canales para cambiar la lista de canales activos encontrados cuando se utiliza BÚSQUEDA AUTOM, de manera que usted puede hacer una lista de sus favoritos. Para detalles vea GUARD./ELIM canales en el menú de FIJACIÓN

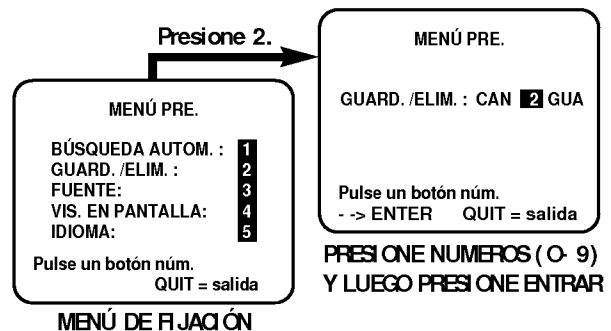

Antes de Operar su Videgrabadora

Cosas que Ud. quiere hacer antes de operar su videgrabadora.

8

Seleccione Otras Opciones en el Menú.

Usted podría no querer tener el reloj en su videgrabadora ajustado automáticamente para ahorrar tiempo durante la luz del día. Para detalles refiérase al menú de RELOJ.

Muestre o esconda el estado de su videgrabadora en su pantalla utilizando la opción VIS. EN PANTALLA en el menú de AJUSTACIÓN.



Diagrama del Panel Frontal

Descripciones de ítemes que usted necesita saber para operar su videgrabadora.

Controles del Panel Frontal

Estos controles realizan operaciones básicas de videgrabadora. El control remoto realiza operaciones de videgrabadora tanto básicas como avanzadas.

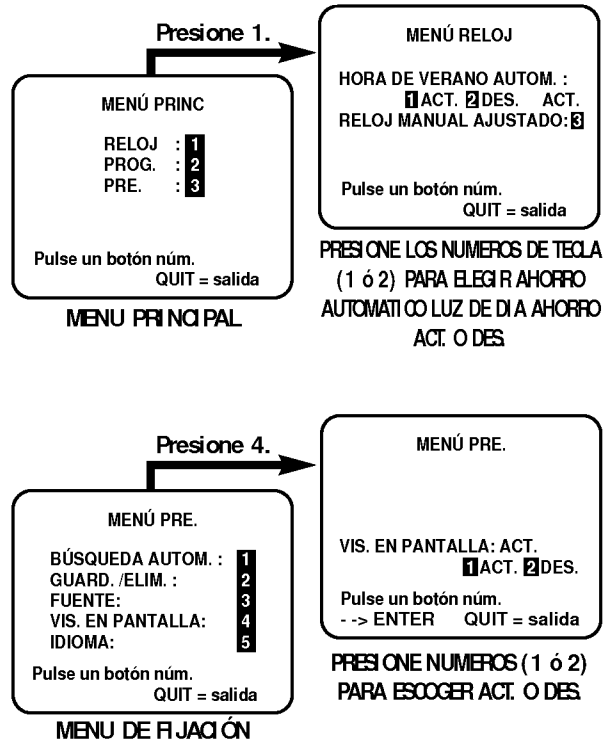
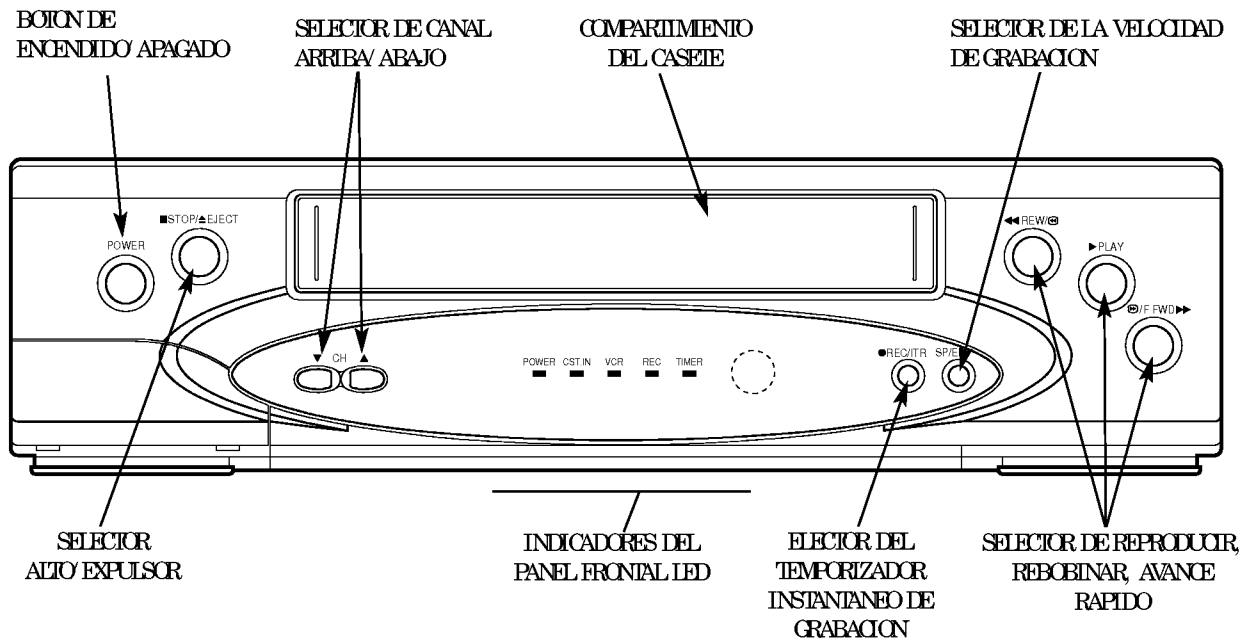

Indicadores del Panel Frontal LED

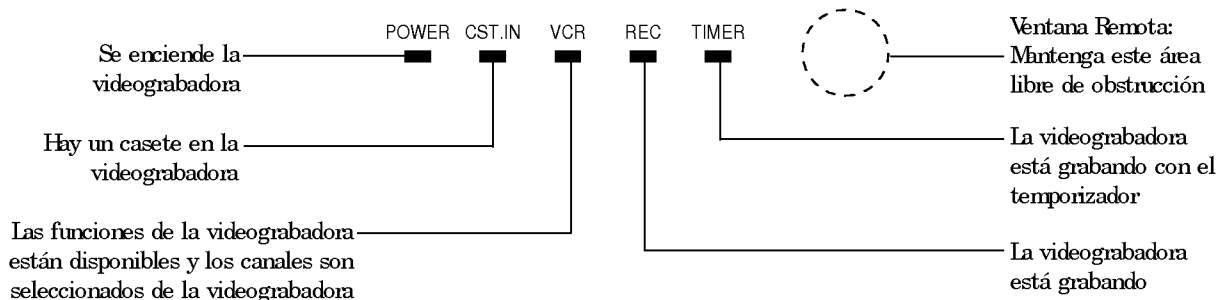

Presentación Visual del Estado de la Videgrabadora

La presentación visual en la pantalla le indica el estado de la cinta introducida y las funciones de la videgrabadora.

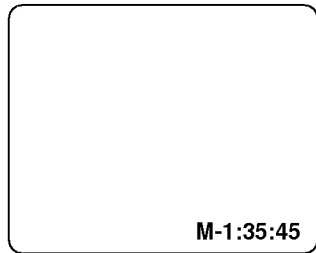
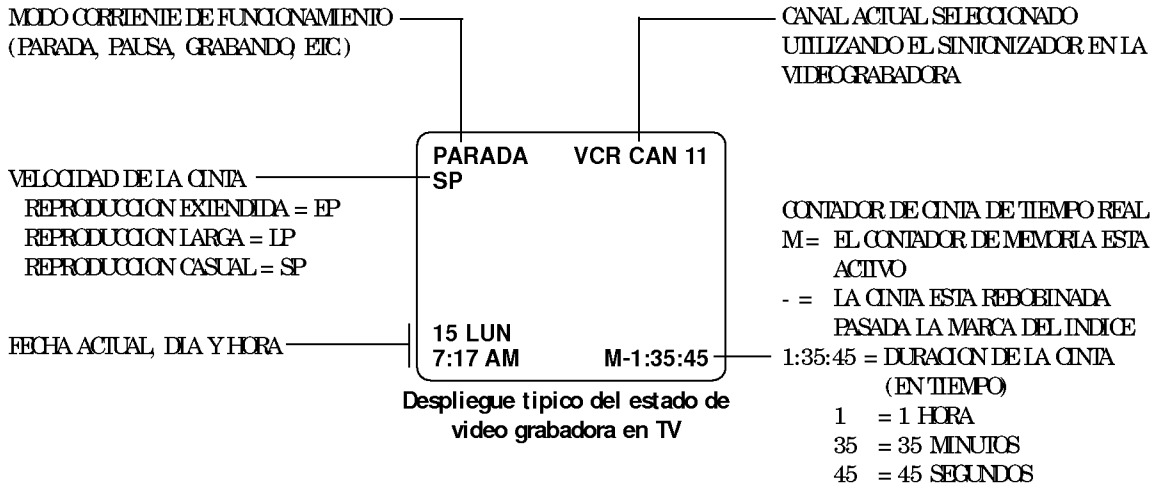

POSICION DEL CONTADOR DE LA CINTA

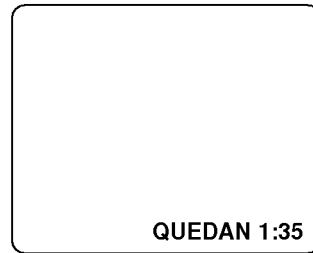

TIEMPO RESTANTE DE LA CINTA

Presentación Visual del Estado de la Videgrabadora

La presentación visual del estado de la videgrabadora aparece en la televisión cuando comienza una función en la videgrabadora, como cuando usted cambia un canal o selecciona un modo diferente en la videgrabadora. Por ejemplo, presionando STOP mientras la videgrabadora está en el modo de presentación visual aparece PARADA en la presentación visual. Presione ENTER en el control remoto en cualquier momento (excepto el modo de reproducción de EFECTO ESPECIAL, LENTO, F.L.Q. ETC.) para ver el estado de la presentación visual.

Nota:

Si no aparece en la pantalla del televisor la presentación visual del estado de la videgrabadora, verifique en la opción de VIS. EN PANTALLA en el Menú de Elijación. Seleccione ACT para ver la presentación visual. Véa la sección de "Menú de Elijación" en la videgrabadora para detalles.

Opciones de la Presentación Visual del Estado de la Videgrabadora.

Quando aparece la presentación visual del estado de la videgrabadora presione ENTER repetidamente para ver la presentación abreviada como sigue:

1. Presione ENTER para ver el estado de presentación visual.
2. Presione ENTER una segunda vez para mostrar únicamente la posición del contador de la cinta.
3. Presione ENTER una tercera vez para mostrar únicamente el remanente de tiempo de la cinta.
4. Presione ENTER repetidamente hasta que toda la presentación visual sea removida.

Los Botones en su Control Remoto

Una lista rápida de todos los botones en su control remoto y lo que ellas hacen.

CH (▼/▲) - Selector de Canales. También selecciona el canal de entrada del A/V AUX

CM SKIP - Saltar durante los comerciales-búsqueda rápida hacia adelante de imagen a través de 30 segundos de grabación.

EJECT - Expele la cinta de la videograbadora.

ENTER - Programa las opciones del menú y muestra la representación visual en la videograbadora.

F FWD (Avance Rápido) - Avanza la cinta rápidamente.

MEMORY - Regresa el contador de cinta de tiempo real a cero (M0:00:00).

MENU - Muestra el menú principal.

Números - Escoge los canales y entra información programada.

PAUSE - Detiene la cinta temporalmente durante la reproducción o grabación.

PLAY - Comienza la reproducción de la cinta.

POWER - Enciende y apaga la videograbadora. También enciende el temporizador de apagado y encendido de la videograbadora, si se programa.

QUIT - Descontinúa el sistema de menú.

REC/ITR - Comienza la grabación de la cinta.

REW - Rebobina la cinta hasta el principio.

SP/EP - Escoge la velocidad de grabación de la cinta.

STOP - Cancela los modos de reproducción y grabación.

TRK (▼/▲) - Ajusta la alineación durante la reproducción de la cinta.

TV/ VCR - Cambia la fuente de la imagen de la televisión entre la selección de canales del televisor y de la videograbadora. Las funciones de la videograbadora están disponibles en el modo de la VCR



Instalación de Baterías

Asegúrese de instalar las baterías suministradas con este control remoto. Haga que coincida positivo (+) y negativo (-) con las marcas indicadas en el compartimiento de baterías.

Nota: Se puede tener acceso a todas las operaciones de la videograbadora y las opciones del menú utilizando el control remoto.

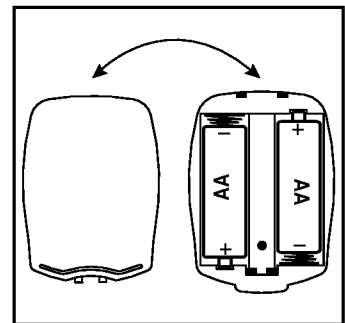

Menú del Reloj

El menú del reloj fija el reloj en la videgrabadora en la hora actual.

Cómo Tener Acceso al Ahorro Automático de Luz de Día

Esta videgrabadora puede ajustar automáticamente el reloj para ahorrar tiempo durante la luz del día.

1. Presione menú para ver el menú principal.
2. Presione 1 para ver el menú del reloj en el menú principal.
3. Presione 1 para escoger ACT en el menú del reloj.

Nota:

La primera vez que usted utilice su videgrabadora recomendamos que fije el reloj utilizando el método manual. Vea la opción de MANUAL para detalles.

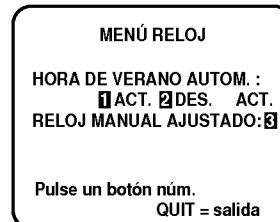

Fijación Manual del Reloj

El menú del RELOJ le permite fijar el reloj en la videgrabadora en la fecha y hora actual.

Notas:

El reloj debe ser fijado antes de grabar utilizando el menú del temporizador:

Si una falla de energía dura por más de tres segundos, posiblemente tenga que refijar el reloj y otras características.

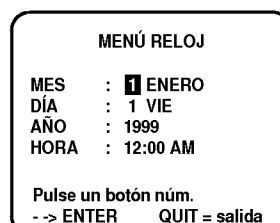

TÍPICO MENÚ DE RELOJ CON FECHA Y FIJACIONES DE TIEMPO

Cómo Fijar el Reloj

1. Presione MENU para ver el menú principal.
2. Presione 1 para ver las opciones del reloj.
3. Presione 3 para ajustar sus opciones.
4. Primero introduzca el número de mes (5 = MAYO, 6 = JUNIO etc.).
5. Presione ENIER para moverse a otra opción.
6. Presione QUIT para salir del sistema de menú.

Menú del Temporizador

El Menú del Temporizador le indica a la videgrabadora cuándo grabar un programa en el día y a la hora que usted especifique. Usted puede especificar ocho eventos diferentes para ser grabados en un período de un año.

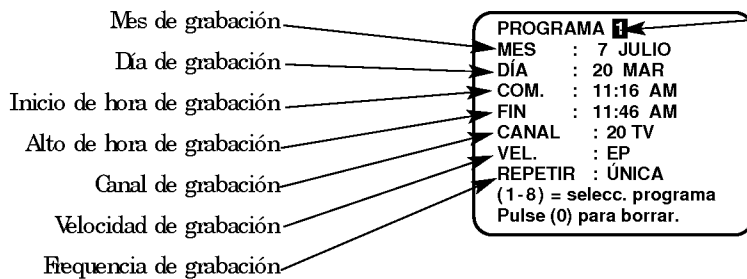
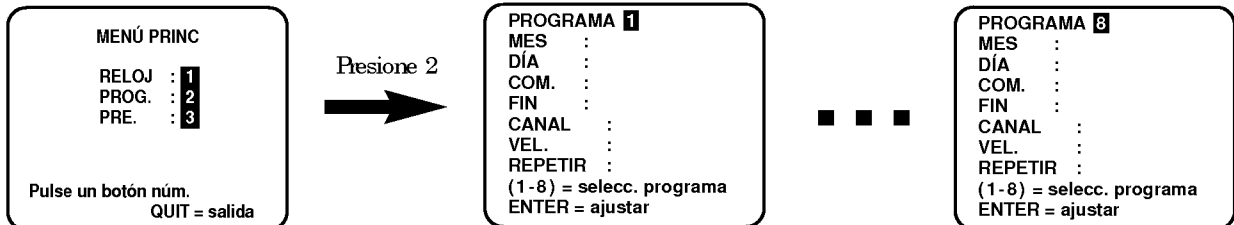

Número del programa
Cuando se ilumine, presione número 1-8 para escoger el número del programa

REPITA LAS OPCIONES

ÚNICA - graba una sola vez
SEMANAL - graba una vez cada semana
DIARIA - graba una vez cada día, Lunes / viernes

OPCIONES DE CANALES

Para seleccionar un canal AUX, seleccione el siguiente canal más alto o bajo programado en la videgrabadora con la tecla CH (▼/▲).

OPCIONES DE VELOCIDAD (SP o EP)

El modo SP determina cuánta cinta queda y cambia la velocidad de SP a EP, si es necesario, para completar la grabación del programa. Habrá alguna imagen y sonido distorsionados en el punto del cambio de velocidad.

OPCIONES AM/PM

Presione 1 para AM
Presione 2 para PM

Cómo utilizar el Temporizador

1. Escoja el menú del Temporizador, tal como se describe en Cómo Accesar los Menú.
2. Presione NUMERO (0-9) después ENTER para fijar el temporizador.
3. Presione QUIT para salir del sistema de menú. El mensaje El Temporizador estará encendido cuando la videgrabadora esté apagada aparecerá.

Nota:

Para apagar la videgrabadora fijela en el modo del Temporizador presionando POWER. El indicador del TIMER aparece en el panel frontal de la videgrabadora.



Usted no puede operar la videgrabadora manualmente mientras la misma esté grabando. Al presionar POWER se detendrá la grabación.

Para Borrar un Programa

1. Escoja el menú del Temporizador tal como se describe en Cómo Tener Acceso a los Menús.
2. Presione NUMERO (1-8) para seleccionar el programa que desea borrar.
3. Presione 0 para borrar el programa.
4. Presione QUIT para salir del sistema menú.

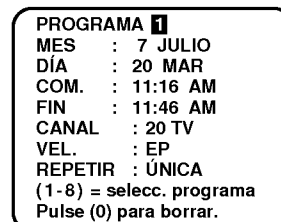

Presione 0 para borrar el programa

Siga estas instrucciones

Menú de Fijación

El menú de Fijación acomoda o altera el funcionamiento de la videgrabadora para sus necesidades particulares.

Escoja el Menú de Fijación tal como se describe menú de FIJACIÓN en Cómo Tener Acceso a los Menús

MENÚ PRE.

BÚSQUEDA AUTOM. : 1

GUARD./ELIM. : 2

FUENTE: 3

VIS. EN PANTALLA: 4

IDIOMA: 5

Pulse un botón núm.
QUIT = salida

BÚSQUEDA AUTOM	Encuentra todos los canales activos y los almacena en la memoria de la videgrabadora para tener acceso por medio de CH(▼/▲).
GUARD./ELIM	Edita los canales encontrados mediante la BÚSQUEDA AUTOM Utilice las teclas enumeradas seguida por ENIER para seleccionar el canal que se va a editar (por ejemplo, para agregar el canal 3, presione 3 después ENIER). Presione ENIER para GUA o ELI canales para crear su propia lista de canales favoritos.
FUENTE	Seleccione TV, CABLE o AUX como la fuente del programa que se va a ver o a grabar. Escoja TV si tiene una antena conectada a la videgrabadora. Escoja CABLE si tiene un sistema de cable (con o sin una caja de cable) conectada al televisor. Escoja AUX si desea ver el programa desde un equipo accesorio, tal como una cámara filmadora conectada al conjuntor de entrada del Audio/ Video (A/V) en la videgrabadora.
VIS. EN PANTALLA	Selecciona ya sea que usted vea o no la Presentación Visual en la Pantalla del televisor
IDIOMA	Selecciona Inglés, Español o Francés para menús en la videgrabadora y representación visual en el televisor.

Viendo Televisión a Través de la Videgrabadora

Esta página muestra un sistema típico de video y explica cómo seleccionar los canales.

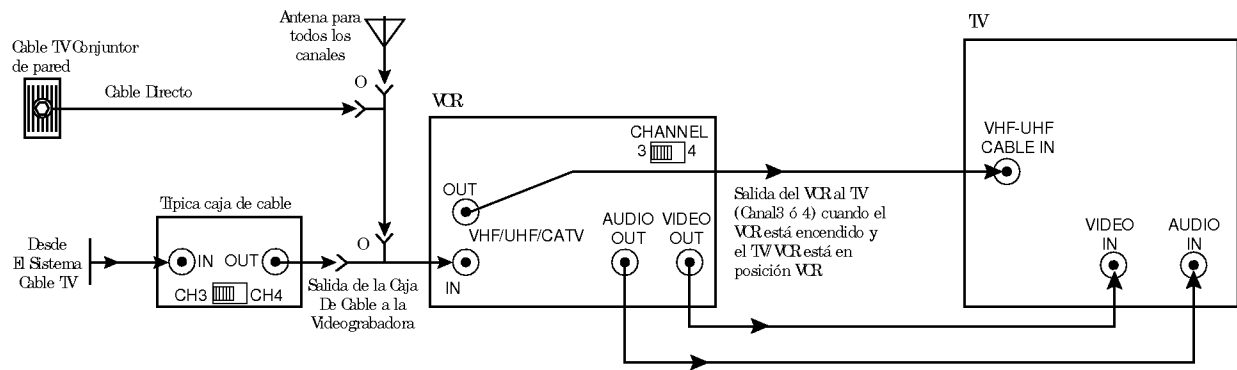

Seleccionando Canales Cuando la Videgrabadora Está Apagada

1. Encienda el televisor.
2. Seleccione el canal que le gustaría ver en el televisor. Si tiene una caja de cable, seleccione el canal 3 ó 4 en el televisor. Seleccione los canales de la caja de cable en la caja de cable.

Seleccionando Canales en el Televisor Cuando la Videgrabadora Está Encendida

1. Encienda el televisor y la videgrabadora.
2. Coloque la videgrabadora en el modo TV presionando TV/VCR en el control remoto repetidamente hasta que el indicador VCR desaparezca del panel frontal de la videgrabadora.
3. Seleccione el canal que le gustaría ver en el televisor. Si tiene una caja de cable, seleccione el canal 3 ó 4 en el televisor. Seleccione los canales de la caja de cable en la caja de cable.

Seleccionando Canales en la Videgrabadora Cuando la Videgrabadora Está Encendida

1. Encienda el televisor y la videgrabadora.
2. Coloque la videgrabadora en el modo VCR presionando TV/VCR en el control remoto repetidamente hasta que el indicador VCR aparezca en el panel frontal de la videgrabadora.
3. Seleccione los canales 3 ó 4 en el televisor. Si usted ha conectado su videgrabadora a los conjuntos de entrada del A/V del televisor, seleccione la fuente de A/V en el televisor para obtener una mejor imagen.
4. Seleccione el canal que le gustaría ver en la videgrabadora. Si tiene una caja de cable, seleccione el canal 3 ó 4 en la videgrabadora. Seleccione los canales de la caja de cable en la caja de cable.

Cámara Filmadora Conectada a la Videgrabadora

Esta página describe cómo conectar una cámara filmadora a su videgrabadora.

Panel de Atrás de la Videgrabadora

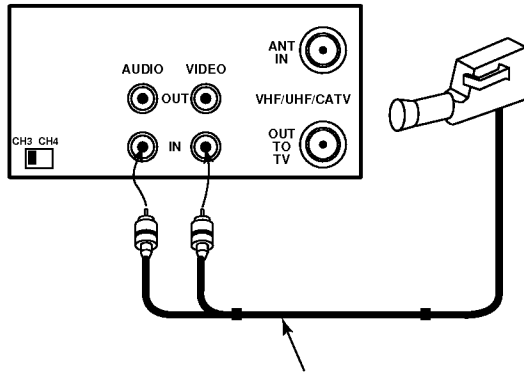

El cable de A/V no viene con la videgrabadora.



Apague la energía o desconecte la videgrabadora antes de realizar cualesquiera conexiones.

Seleccione AUX para Ver una Fuente de Audio/ Video, como la Cámara Filmadora

1. Con el televisor o la videgrabadora, coloque la Videgrabadora en el modo VCR presionando TV/VCR en el control remoto (y repita) hasta que el indicador VCR aparezca en el panel frontal de la videgrabadora.
2. Seleccione el canal (3 ó 4) en el televisor: Nota: Si su televisor tiene conjuntos de A/V, usted puede obtener mejor imagen si conecta su videgrabadora allí. (Después, seleccione la fuente de A/V en el televisor).
3. En la videgrabadora, baje al canal más bajo (o suba hacia el más alto) para seleccionar AUX, o usted puede escoger el menú de FIJACIÓN, tal como se describe en Cómo Tener Acceso a los Menús.
 Presione 3 para el ítem de FUENTE de menú de FIJACIÓN.
 Presione 3 para AUX, después ENTER. (Presione QUIT = Salida)

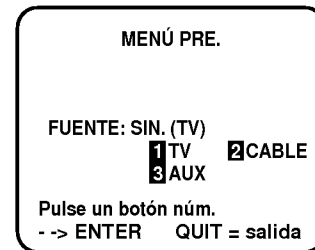

Presione 3 para seleccionar AUX

Ítemes en el Menú

FUENTE	Muestra la fuente de programación -TV, CABLE o AUX- seleccionada para que la videgrabadora la reciba.
SINTONIZADOR	La videgrabadora está utilizando su Sintonizador para recibir programas desde una antena o cable.
TV	Selecciona el programa para la videgrabadora desde una antena tipo tejado.
CABLE	Selecciona programas para la videgrabadora desde el Cable TV.
AUX	Selecciona programas para la videgrabadora desde los conjuntos de entrada del Audio-Video (donde usted puede haber conectado su cámara filmadora).

Reproducción de Cintas

Esta página explica lo básico para reproducir las cintas en su videgrabadora.

Reproducción Automática (No hay Lengueta de Seguridad)

1. La reproducción de la cinta comienza automáticamente si la lengüeta de seguridad es removida de la caja del casete. Por ejemplo, la mayoría de las películas de alquiler no tienen lengüeta de seguridad. Simplemente introduzca el casete VHS pregrabado en la videgrabadora. La energía se enciende y la reproducción comienza.
2. Seleccione el canal 3 ó 4 en el televisor o seleccione la fuente AUX (auxiliar) en el televisor para ver la imagen, si está utilizando los conjuntos de A/V. Refiérase a las páginas 7 y 8.

Reproducción Manual (Tiene Lengueta de Seguridad)

1. Presione POWER para encender la videgrabadora.
2. Introduzca en la videgrabadora un casete VHS pre-grabado.
3. Presione PLAY para comenzar la reproducción.
4. Seleccione el canal 3 ó 4 en el televisor o seleccione la fuente AUX (auxiliar) para ver la película, si está utilizando los conjuntos de A/V. Refiérase a las páginas 7 y 8.

Descargando el Casete de la Videgrabadora

1. Presione STOP si la cinta se está reproduciendo.
2. Presione STOP/EJECT en la videgrabadora hasta que el casete sea expelido.

Nota:

Esta videgrabadora graba únicamente en las velocidades SP y EP. Su videgrabadora fija automáticamente la velocidad de la reproducción a la velocidad utilizada para grabar la cinta.

(Continúa en la siguiente página)



Controles de la Videgrabadora

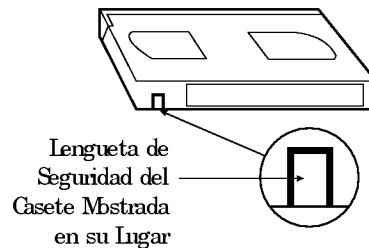

Lengüeta de Seguridad del Casete Mostrada en su Lugar

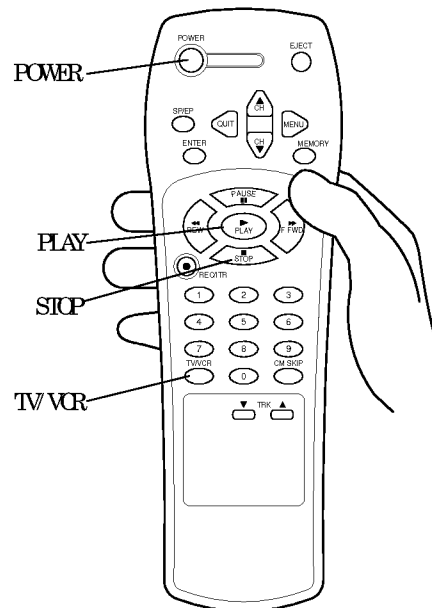

CASETE DE REPRODUCCIÓN VHS/ REGISTRO DEL TIEMPO			
DURACIÓN DEL CASETE	SP (REPRODUCCIÓN NORMAL)	LP (REPRODUCCIÓN LARGA)	EP (REPRODUCCIÓN EXTENDIDA)
T30	30 Minutos	1 Hora	1 Hora, 30 Minutos
T60	1 Hora	2 Horas	3 Horas
T120	2 Horas	4 Horas	6 Horas
T160	2 Horas, 40 Minutos	5 Horas, 20 Minutos	8 Horas

Grabación Instantánea

Grabando lo que usted ve en televisión.

Opciones que Puede Utilizar Mientras está Grabando

La grabación instantánea le permite grabar hasta que llegue al final de la cinta o usted presione **STOP** para detener la grabación.

- 1** Encienda el televisor y la videograbadora.
- 2** Coloque la videograbadora en el modo **VCR** presionando **TV/VCR** en el control remoto repetidamente hasta que el indicador **VCR** aparezca en el panel frontal de la videograbadora.
- 3** Seleccione el canal 3 ó 4 en el televisor. Si ha conectado su videograbadora a los conjuntos de entrada del **A/V** del televisor, seleccione la fuente de **A/V** en el televisor para obtener una mejor imagen.
- 4** Seleccione el canal que verá y grabará en la videograbadora. Si tiene caja de cable, seleccione el canal de salida de la caja de cable (usualmente 3 ó 4) en la videograbadora. Seleccione los canales de la caja de cable en la caja de cable.
- 5** Introduzca una cinta de casete **VHS** en la videograbadora.
- 6** Presione **SP/EP** para seleccionar la velocidad de la grabación, si desea. La velocidad de grabación siempre es **SP**, al menos que usted seleccione **EP**.
- 7** Presione **REC/ITR** hasta que la grabación empiece. El indicador **REC** aparece en el panel frontal de la videograbadora. La grabación continúa hasta que usted alcance el fin de la cinta, o hasta que usted presione **STOP** para detener la grabación.

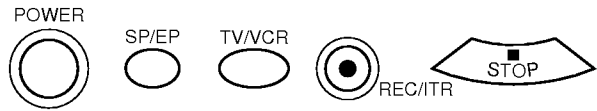

Control Remoto



Controles de la Videograbadora

Grabación Instantánea (hasta el fin de la cinta)	Grabación Instantánea del Temporizador (Tiempo de Grabación Prefijado)
PAUSE – Hace una pausa momentánea en la grabación. Presione PAUSE nuevamente para reanudar la grabación.	STOP ó STOP/ EJECT – Detiene y saca el modo de grabación.
STOP ó STOP/ EJECT – Detiene y saca el modo de grabación.	

Grabación Instantánea

Grabación utilizando períodos de tiempo prefijado.

Períodos de Tiempo Prefijado para la Grabación Instantánea

Nota:

El tiempo de grabación prefijado cuenta al revés hasta que el tiempo de grabación se ha acabado.

La grabación instantánea del temporizador (atendido) le permite grabar por un período de tiempo específico prefijado, en vez de grabar hasta que se alcance el final de la cinta. Por ejemplo, usted puede grabar un programa de 30 minutos utilizando el período de tiempo prefijado.

- 1** Encienda el televisor y la videgrabadora.
- 2** Coloque la videgrabadora en el modo VCR presionando TV/VCR en el control remoto repetidamente hasta que el indicador VCR aparezca en el panel frontal de la videgrabadora.
- 3** Seleccione el canal 3 ó 4 en el televisor: Si ha conectado su videgrabadora a los conjuntores de entrada del A/V del televisor, seleccione la fuente de A/V en el televisor para obtener una mejor imagen.
- 4** Seleccione el canal que verá y grabará en la videgrabadora. Si tiene caja de cable, seleccione el canal de salida de la caja de cable (usualmente 3 ó 4) en la videgrabadora. seleccione los canales de la caja de cable en la caja de cable.
- 5** Introduzca una cinta de casete VHS en la videgrabadora.
- 6** Presione SP/EP para seleccionar la velocidad de la grabación, si desea. La velocidad de grabación siempre es SP, al menos que usted seleccione EP.
Nota: El modo SP determinará cuánta cinta queda y cambia la velocidad de SP a EP, si es necesario, para completar la grabación del programa. Habrá alguna imagen y distorsión de sonido en el punto donde cambia la velocidad.
- 7** Presione REC/ITR hasta que la grabación empiece. El indicador REC aparece en el panel frontal de la videgrabadora. La grabación continúa hasta que usted alcance el fin de la cinta, o hasta que usted presione STOP para detener la grabación.
- 8** Presione REC/ITR repetidamente para seleccionar un período de tiempo de grabación prefijado. Cada presión subsequente de REC/ITR aumenta el tiempo de grabación en 30 minutos hasta que usted alcance un máximo de cuatro horas.

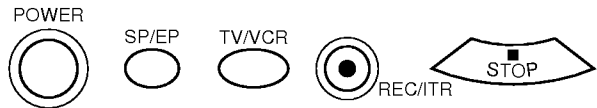

Control Remoto

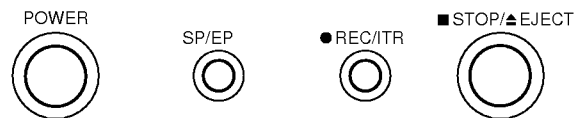

Controles de la Videgrabadora

Presión de REC/ITR	Presentación Visual	Tiempo Prefijado para Grabación
1 (Presione)	Tiempo Actual	Hasta el final de la cinta
2	0:30	30 minutos
3	1:00	1 hora
4	1:30	1 hora and 30 minutos
5	2:00	2 horas
.	.	.
.	.	.
9	4:00	4 horas
10	No hay presentación visual	Grabación normal

Grabación Instantánea

Grabando un programa mientras está viendo otro.

Nota:

Si tiene una caja de cable conectada a su videgrabadora no puede grabar un programa y ver otro.

Escoja el programa que desea grabar utilizando el selector de canal de la videgrabadora. Escoja el programa que desea ver utilizando el selector de canal del televisor:

- 1** Encienda el televisor y la videgrabadora.
- 2** Coloque la videgrabadora en el modo VCR presionando TV/VCR en el control remoto repetidamente hasta que el indicador VCR aparece en el panel frontal de la videgrabadora.
- 3** Seleccione el canal 3 ó 4 en el televisor: Si ha conectado su videgrabadora a los conjuntos de entrada del A/V del televisor; seleccione la fuente de A/V en el televisor para obtener una mejor imagen.
- 4** Seleccione el canal que verá y grabará en la videgrabadora. Si tiene caja de cable, seleccione el canal de salida de la caja de cable (usualmente 3 ó 4) en la videgrabadora. Seleccione los canales de la caja de cable en la caja de cable.
- 5** Introduzca una cinta de casete VHS en la videgrabadora.
- 6** Presione SP/EP para seleccionar la velocidad de la grabación, si desea. La velocidad de grabación siempre es SP, al menos que usted seleccione EP.
- 7** Presione REC/ITR hasta que la grabación empiece. El indicador REC aparece en el panel frontal de la videgrabadora. La grabación continúa hasta que usted alcance el fin de la cinta, o hasta que usted presione STOP para detener la grabación.
- 8** Coloque la videgrabadora en el modo TV presionando TV/VCR en el control remoto para apagar el indicador VCR en el panel frontal de la videgrabadora.
- 9** Seleccione el programa que desea ver utilizando el selector del canal del televisor:

Nota:

Para regresar al programa que está grabando, seleccione el Canal 3 ó 4 en el televisor. Coloque la videgrabadora en el modo VCR presionado TV/VCR en el control remoto para mostrar el indicador VCR en el panel frontal de la videgrabadora.

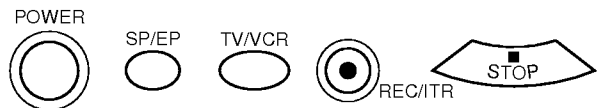

Control Remoto

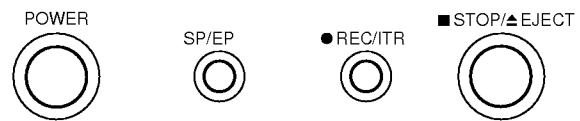

Controles de la Videgrabadora

Opciones que Puede Utilizar Mientras Está Grabando

<p>Grabación Instantánea (hasta el final de la cinta)</p>
<p>PAUSE – Hace una pausa momentánea en la grabación. Presione PAUSE nuevamente para reasumir la grabación.</p>
<p>STOP ó STOP/ EJECT – Detiene y saca el modo de grabación.</p>

Grabando Mientras Usted Está Fuera de Casa

Esta página explica cómo utilizar el Temporizador de manera que pueda grabar mientras usted está fuera de casa.



La grabación controlada del temporizador le permite grabar programas que no está viendo. Elija un día y hora hasta un año por adelantado. El programa puede ser grabado una vez o en días múltiples. Usted puede programar hasta ocho diferentes eventos en el Temporizador de Programación, siempre y cuando ningún programa se sobreponga en el mismo período de tiempo.

- 1** Encienda el televisor y la videgrabadora.
- 2** Coloque la videgrabadora en el modo VCR presionando TV/VCR en el control remoto repetidamente hasta que el indicador VCR aparezca en el panel frontal de la videgrabadora.
- 3** Seleccione el canal 3 ó 4 en el televisor:
- 4** Introduzca una cinta de casete VHS en la videgrabadora.
- 5** Programe los eventos que desea grabar con el Temporizador siguiendo el procedimiento en la sección de Menú del Temporizador. Si usted tiene una caja de cable, seleccione el Canal 3 ó 4 (en la videgrabadora) como el canal que se va a grabar. Mantenga su caja de cable encendida cuando utilice el temporizador para grabar.
- 6** Habilite el Temporizador presionando POWER para apagar la videgrabadora. El indicador del TIMER aparece en el panel frontal de la videgrabadora para indicar que la videgrabadora está en el modo de grabación del Temporizador.

Funcionamiento de la Videgrabadora con el Temporizador Apagado o Encendido

POTENCIA DE LA VIDEGRABADORA	ESTADO DEL TEMPORIZADOR	FUNCIONAMIENTO DE LA VIDEGRABADORA
Encendido	Apagado	Inhabilita la grabación controlada del Temporizador si se programa un evento en el Temporizador. Todas las otras operaciones de la videgrabadora pueden ser utilizadas como desea.
Apagado	Encendida (o Fijada)	Habilita la grabación controlada del Temporizador si se programa un evento en el Temporizador. Usted no puede operar manualmente la videgrabadora mientras que la misma se encuentra en el modo de Fijación del Temporizador. Si ha programado el Temporizador, grabará después.

Tabla de Problemas

Algunos consejos rápidos y fáciles para que usted mismo resuelva los problemas.

Antes de Llamar por Servicio

Sírvase referirse a esta tabla antes de llamar por servicio. Primero, encienda el televisor y la videograbadora. Seleccione la entrada apropiada para que el televisor reciba la señal de video desde la videograbadora. Probablemente usted utilizará la conexión de entrada de la antena al televisor. Seleccione en el televisor el Canal 3 ó 4. Coloque la videograbadora en el modo VCR presionando TV/VCR en el control remoto repetidamente hasta que el indicador VCR aparezca en el panel frontal de la videograbadora. Si tiene una caja de cable, enciéndala y seleccione el Canal 3 ó 4 en la videograbadora.

Problemas de Funcionamiento		
Condición Observada	Posible Causa	Solución Probable
La videograbadora no tiene potencia.	El cordón de alimentación no está conectado.	Conecte el cordón de alimentación.
El control remoto no funciona.	Las baterías están débiles.	Reemplácelas con nuevas baterías.
	Usted está muy lejos de la videograbadora.	Muévase más cerca a la videograbadora.
	El control remoto puede estar en un ángulo desproporcionado.	Evite sostener el control en un ángulo agudo.
No hay imagen en la pantalla del televisor desde ninguna función de la videograbadora.	La fuente para el televisor no ha sido seleccionada adecuadamente.	Coloque la fuente de salida del televisor a la entrada de Audio/ Video, o sintonice el televisor al Canal 3 ó 4 como resulte adecuado.
	El modo de TV/VCR de la videograbadora está colocado en el televisor:	Presione TV/VCR en el control remoto repetidamente para escoger el modo VCR. El indicador VCR aparece en el panel frontal de la videograbadora.
Las características de la videograbadora no funcionan. La videograbadora no responde a las funciones remotos o a las teclas de la videograbadora.	La videograbadora está trancada.	Desconecte el cordón de alimentación de la videograbadora por tres minutos. Ajuste nuevamente el reloj y otras características, si es necesario.

Problemas con la Reproducción de Cintas		
Condición Observada	Posible Causa	Solución Probable
La cinta no se rebobina o avanza rápidamente.	La cinta está completamente rebobinada o está en su final.	No se necesita tomar ninguna acción.
El sonido mecánico es audible durante la reproducción.	Nota: Este es un sonido normal de funcionamiento de los mecanismos internos.	No se necesita tomar ninguna acción.
La reproducción de la cinta no aparece en la pantalla del televisor:	La fuente para el televisor no ha sido seleccionada adecuadamente.	Coloque la fuente de entrada en el televisor a la entrada del Audio/ Video, o sintonice el televisor en el Canal 3 ó 4, como resulte adecuado.
	El modo de TV/VCR para la videograbadora está colocado en el televisor:	Presione TV/VCR repetidamente para escoger el modo VCR. El indicador VCR aparece en el panel frontal de la videograbadora.
Ruido (noise) de video (líneas horizontales) aparecen durante la reproducción normal de la cinta.	La cinta es alquilada o fue grabada en otra videograbadora.	Utilice TRK(▼/▲) para el ajuste manual mientras la cinta se está reproduciendo.
	Las cabezas de la cinta están sucias.	Limpie las cabezas del video.
El estado de la presentación visual en la videograbadora oscila cuando se utiliza el video FIJO(SIILL) durante la reproducción de la cinta.	La alineación (tracking) de la cinta necesita ajustarse mientras esté en la reproducción de movimiento lento.	Desde el modo de video FIJO(SIILL), habilite la reproducción de movimiento lento. Utilice TRK(▼/▲) para ajustar la alineación para obtener mejor imagen. Regrese al modo de reproducción, después presione PAUSE para mantener el video FIJO(SIILL).

Tabla de Problemas

Algunos consejos rápidos y fáciles para que usted mismo resuelva los problemas.

Problemas con la Sintonización de Canales		
Condición Observada	Posible Causa	Solución Probable
Se salta algunos canales cuando utiliza CH (▼/▲).	Esos canales fueron suprimidos con la opción de Agregar y Suprimir canales. (GUARD/ELIM)	Utilice GUARD/ELIM para restituir los canales. Vea el Menú de Fijación para detalles.
La imagen y el sonido están débiles o hacen falta.	La antena o el cable están sueltos.	Apriete las conexiones o reemplace el cable.
	Se ha utilizado la opción equivocada de FUENTE	Trate todas las opciones de FUENTE. Vea el Menú de Fijación para detalles.

Problemas de Grabación		
Condición Observada	Posible Causa	Solución Probable
No se muestra la imagen de la Cámara Filmadora.	La Cámara Filmadora está apagada.	Encienda la Cámara Filmadora y opérela adecuadamente.
La imagen de la Cámara Filmadora vía entrada del A/V a la videograbadora no se ve en la pantalla del TV	La FUENTE de la videograbadora no está colocada en AUX	Utilice CH (▼/▲) para seleccionar el canal de entrada del AUX A/V.
La grabación con el TEMPORIZADOR no es posible.	El reloj en la videograbadora no está puesto en la hora correcta.	Ponga el reloj en la hora correcta. Vea el Menú de Reloj.
	La videograbadora está encendida lo cual inhabilita al TEMPORIZADOR	Apague la videograbadora para habilitar al TEMPORIZADOR. El indicador del TIMER aparece en el panel frontal de la videograbadora.
	El TEMPORIZADOR ha sido programado incorrectamente.	Reprograme el TEMPORIZADOR. Vea el MENU DEL TEMPORIZADOR
	El indicador del TIMER no aparece después de programar el TEMPORIZADOR	Reprograme el TEMPORIZADOR y apague la videograbadora para habilitar el TEMPORIZADOR
El indicador del TIMER aparece después que se ha apagado la videograbadora.	La videograbadora está en el Mdo de Grabación del TEMPORIZADOR	Esta es una indicación normal de que la videograbadora está en el Mdo del Temporizador. Si es necesario, inhabilite el TEMPORIZADOR encendiendo la videograbadora.

Tabla de Problemas

Algunos consejos rápidos y fáciles para que usted mismo resuelva los problemas.

Condensación de la Humedad	
La condensación de la humedad puede ocurrir:	En ubicaciones donde la condensación de la humedad puede ocurrir:
<ul style="list-style-type: none"> • Cuando la grabadora de video es movida de un lugar frío a un lugar caliente. • Bajo condiciones extremas de humedad. 	<ul style="list-style-type: none"> • Mantenga el cordón de alimentación conectado a una salida de corriente alterna y la PFIENCIA encendida. • Cuando ha ocurrido la condensación, espere unas pocas horas para que la videograbadora se seque antes de utilizarla.

Campo Magnético de Otros Equipos

Mantenga la videograbadora y las cintas de video alejadas de campos magnéticos, tales como aquellos producidos por una aspiradora, refrigeradora, o aire acondicionado.

Limpieza de la Cabeza del Video

Su videograbadora limpia automáticamente las cabezas cuando la videograbadora es utilizada. Sin embargo, después de largos períodos de uso, las cabezas de su videograbadora pueden obstruirse con suciedad acumulada causando distorsión. Cuando esto ocurre, obtenga de su distribuidor un casete tipo húmedo para limpiar los cabezales usted mismo.

Precaución

No utilice un sistema de limpieza de cabezales tipo seco. Esto puede dañar seriamente la videograbadora y los casetes utilizados en la videograbadora. Neve, líneas en la imagen y horizontales indican la necesidad de que un profesional limpie los cabezales del video. Vaya al centro de servicio aprobado por LG para limpieza.

Limpieza de la Cubierta

Cuando sea necesario, limpie las superficies de afuera de la videograbadora con un paño sin pelusa. Tenga cuidado en no raspar la videograbadora durante la limpieza.

Especificaciones

GENERAL

Sistema del Cabezal		Cuatro cabezales
Fuente de Energía		CA 90-130V, 50/60Hz
Consumo de Energía		15 Vatios
Dimensiones	(WxHxD)	360 x 94 x 270 mm (14.2" x 3.7" x 10.6")
Temperatura de Operación		5 °C-35 °C (41 °F-95 °F)
Humedad de Operación		Menos de 80% RH
Temporizador		Tipo de presentación visual 12-horas con AM, PM
Peso		Approx. 3.4 kg (7.5 lbs)
Velocidad de la Cinta	(SP)	33.35 mm/seg.
	(LP)	16.67 mm/seg.
	(EP)	11.12 mm/seg.
Ancho de la Cinta		12.7 mm
Tiempo Máximo de Grabación	(SP)	2 HORAS (T-120)
	(EP)	6 HORAS (T-120)
		8 HORAS (T-160)
Tiempo de Rebobinado		Menos de 210 seg. (T-120)

SINTONIZADOR

Antena	(UHF)	75 ohmios
	(VHF)	75 ohmios
Señal de Salida del VHF		Canal 3 ó 4
Cobertura de Canales	(VHF)	2-13
	(UHF)	14-69
	(CATV)	1-125 (4A, A-W, W+1~W+84, A-5~A-1)

VIDEO

Sistema de Señal de Video		Standard EIA (525 líneas, 60 campos)
		Tipo NISC señal de color
Entrada		1.0 Vp-p 75 ohmios no equilibrados
Salida		1.0 Vp-p 75 ohmios no equilibrados
Señal de Relación de Ruido		Más de 43 dB (Mdo SP)

AUDIO

Entrada	(LINEA)	-6.0 dBm más de 47 kohmios
Salida	(LINEA)	-6.0 dBm menos de 1.5 kohmios
Relación S/N		Más de 43 dB (Mdo SP)
Alcance de Frecuencia		200Hz a 10kHz (Mdo SP)

Accesorios Suministrados		Cable para conexiones (de VCR a TV) (1)
		Control Remoto (1)

* Los diseños y especificaciones están sujetos a cambios sin previo aviso.

* El peso y las dimensiones mostradas son aproximadas.

POLIZA DE GARANTIA

LG Electronics México, S.A. de C.V. GARANTIZA LAS VIDEOCASSETERAS **LG** POR EL TERMINO DE UN AÑO EN TODAS SUS PARTES Y MANO DE OBRA, CONTRA CUALQUIER DEFECTO DE FABRICACION A PARTIR DE LA FECHA DE ENTREGA DEL PRODUCTO BAJO LAS SIGUIENTES

CONDICIONES

- 1.- PARA HACER EFECTIVA ESTA GARANTIA ES NECESARIO PRESENTAR ESTA POLIZA DEBIDAMENTE SELLADA POR LA CASA VENDEDORA O FACTURA DE COMPRA EN CUALQUIERA DE LOS CENTROS DE SERVICIO QUE SE INDICAN EN EL ANEXO.
- 2.- LA EMPRESA SE COMPROMETE A REPARAR O CAMBIAR, EL PRODUCTO DEFECTUOSO SIN NINGUN CARGO PARA EL CLIENTE Y CUBRIR LOS GASTOS QUE SE DERIVEN DE LA PRESENTE GARANTIA.
- 3.- EL TIEMPO DE REPARACION EN NINGUN CASO SERA MAYOR DE 30 DIAS CONTADOS A PARTIR DE LA FECHA DE RECEPCION DEL PRODUCTO EN CUALQUIERA DE LOS SITIOS DONDE PUEDE HACERSE EFECTIVA ESTA GARANTIA.
- 4.- LAS REFACCIONES Y PARTES PARA LA REPARACION DEL APARATO QUE AMPARA ESTA POLIZA PODRAN SER ADQUIRIDAS EN LOS CENTROS DE SERVICIO AUTORIZADOS.

ESTA GARANTIA NO ES VALIDA EN LOS SIGUIENTES CASOS

- A) SI EL PRODUCTO NO HA SIDO OPERADO CONFORME AL INSTRUCTIVO ANEXO.
- B) SI NO SE HAN OBSERVADO LAS ADVERTENCIAS SEÑALADAS.
- C) DAÑOS OCASIONADOS POR FENOMENOS NATURALES COMO INCENDIO, INUNDACION, TEMBLORES, RAYOS, DESCARGAS ELECTRICAS.
- D) DAÑOS POR GOLPES, RASPADURAS, ROTURAS EN EL PRODUCTO Y EN SUS ACCESORIOS.
- E) SI EL PRODUCTO HA TRATADO DE SER REPARADO POR PERSONAS NO AUTORIZADAS POR:

LG Electronics México, S.A. de C.V.

PRODUCTO: _____ VIDEOCASSETERA
MODELO: _____ SERIE _____
DISTRIBUIDOR: _____
DIRECCION: _____ CO. _____ NIA _____
CIUDAD _____ EDO. _____
FECHA DE ENTREGA _____



SELLO Y FIRMA

CENTRO DE SERVICIO DIRECTO.

México D.F.	(5)3 211900	Av. Sor Juana Inés de la Cruz No. 555 . Col. San Lorenzo, Tlalnepanitla Edo. Mex.
Guadalajara	(3)6195523	Chicago No. 120, Col. Ferrocarril Guadalajara, Jalisco.
Monterrey	(8)3 549111	Ruiz Cortinez Ote No 2822 Col. La Moderna. Monterrey, Nuevo León.
Mérida	(99)255049	Calle 60 No 360, Col. Centro, Merida Yucatán.

CENTRO DE SOLUCION AL CLIENTE

Teléfono Lada sin costo 01 (800) 50 48100 y en el DF 3 211900
Fax Lada sin costo 01 (800) 50 73300 y en el DF 5 657549



LG Electronics México S.A. de C.V.

Av. Sor Juana Inés de la Cruz No. 555. Col. San Lorenzo, Tlalnepanitla, Edo. de Mex. Tel. 3 21 1900

NOTA: EN CASO DE EXTRAÑO DE LA PRESENTE GARANTIA EL CONSUMIDOR PUEDE SOLICITAR UNA REPOSICION. PREVIA PRESENTACION CON FACTURA DE COMPRA CON EL PROVEEDOR O DIRECTAMENTE A LG ELECTRONICS MEXICO.



Av. Sor Juana Inés de la Cruz No 555
Col. San Lorenzo
Tlalnepantla, Estado de México CP 54033
Tel. 3 211900 Fax. 5 657549
Lada sin costo 01 800 50 48100