



Unidad CD-R/RW

Manual del Usuario

Rogamos lea detenidamente todo este manual para aprovechar al máximo todas las características y funciones del producto.



**CED-8080B/
CED-8083B**

PRECAUCION: El láser utilizado en la unidad CD-R/RW puede dañar sus ojos.
No intente abrir la tapa.
Para reducir el riesgo de descarga eléctrica, no quite la tapa (ni la parte posterior).
No hay piezas internas que deba mantener el usuario.
El servicio de mantenimiento debe efectuarlo personal técnico cualificado.

El uso de controles o la ejecución de procedimientos distintos de los especificados en este manual pueden ser causa de exposición a radiación peligrosa.

ADVERTENCIA: Para reducir el riesgo de fuego o descarga eléctrica, no exponga este aparato a la lluvia ni a la humedad.

Esta Unidad utiliza discos CD-RW con la marca siguiente.



Esta Unidad utiliza discos CD-R con la marca siguiente.



Esta Unidad utiliza discos CD-ROM con la marca siguiente.



Cuando utilice esta unidad como un Reproductor de CDs, use discos compactos con la marca siguiente.



- PC DOS es una marca comercial de IBM Inc.
- Adaptec y el logotipo de Adaptec son marcas comerciales de Adaptec Corporation.
- MS-DOS, Windows y Windows®95 son marcas comerciales registradas en Estados Unidos y en otros países por Microsoft Corporation.
- Los nombres de las empresas y de los productos que figuran en este manual son marcas comerciales o marcas registradas de las respectivas compañías.

Requisito Industrial de Canadá

Este aparato digital de Clase B cumple todos los requisitos de la Normativa Canadiense sobre Equipos que producen Interferencias.

DECLARACIÓN DE CUMPLIMIENTO FCC

Nota: Este equipo ha sido verificado, habiéndose comprobado que cumple los límites correspondientes a los de un dispositivo digital de Clase B, de acuerdo con lo especificado en la Parte 15 de las Normas FCC.

Estos límites se han diseñado para proporcionar una razonable protección contra molestas interferencias en una instalación residencial. Este equipo genera, utiliza y puede irradiar energía de radiofrecuencia, por lo que, si no se instala y utiliza de acuerdo con las instrucciones, puede causar molestas interferencias en las comunicaciones por ondas radioeléctricas. No obstante, no existe ninguna garantía de que no se produzcan interferencias en una determinada instalación. Si este equipo causa realmente interferencias perjudiciales en la recepción por radio o televisión, lo que se puede comprobar apagando y encendiendo el equipo, se insta al usuario a que trate de corregir las interferencias mediante una o más de las medidas siguientes:

- Busque una nueva orientación o ubicación para la antena receptora.
- Separe más el equipo del receptor.
- Conecte el equipo en una toma de un circuito diferente de aquél al que está conectado el receptor.
- Consulte al vendedor o a un Centro de Servicio Autorizado para que le ayuden.

• ADVERTENCIA FCC

Los cambios o modificaciones no autorizados expresamente por la parte responsable del cumplimiento podrían anular la autoridad del usuario para operar con el equipo.

- Esta unidad CD-R/RW se ha de utilizar únicamente con ordenadores personales listados por UL que dispongan de instrucciones de instalación detallando la instalación por el usuario del accesorio portatarjetas.

Este producto ha sido fabricado cumpliendo los requisitos sobre interferencias de radio de la DIRECTIVAS CEE 89/336/CEE, 93/68/CEE y 73/23/CEE.

**PRECAUCIÓN - RADIACIÓN LÁSER INVISIBLE AL ABRIR LA TAPA.
EVITE LA EXPOSICION A LOS RAYOS.**

CLASE 1	PRODUCTO LÁSER
CLASS 1	LASER PRODUCT
KLASSE 1	LASER PRODUKT
LUOKAN 1	LASER LAITE
KLASS 1	LASER APPARAT

Índice

Introducción	Características	2
	Precauciones Importantes	3
	Entorno del Sistema	4
	Situación y Función de los Mandos	5
Instalación	Instalación de la Unidad	7
	Programas de Gestión de Dispositivos	13
Operación	Cómo Utilizar los Discos	15
Apéndice	Localización y Corrección de Fallos	16
	Especificaciones	17

CED-8083B: 4X^{Record}/4X^{ReWrite}/32X^{Read}
CED-8080B: 8X^{Record}/4X^{ReWrite}/32X^{Read}

* La velocidad de escritura depende de las capacidades de los discos. Como resultado, debería verificar la velocidad de aquellos que sean ReWritable con una velocidad de 4x.

Introducción

Gracias por
comprar esta
Unidad CD-R/RW.

Características

- El funcionamiento OPC* proporciona una señal de escritura más uniforme que mejora la fiabilidad.
 - Modelo de bandeja fácil de utilizar.
 - Modelo IDE Perfeccionado (ATAPI).
 - Puede leer no sólo discos CD-R y discos CD-RW, sino también CDs de vídeo, CDs musicales y CDs fotográficos.
 - Los medios CD-RW grabados se pueden reproducir en un equipo DVD o en un equipo CD-ROM multilecturas, manteniendo la futura compatibilidad.
 - Soporta UDF para una fácil escritura en los discos CD-RW.
- * Monitoriza continuamente el nivel de la señal durante la grabación y ajusta la potencia del láser para compensar el estado de suciedad del disco, garantizando una señal uniforme.

Material Incluido en el Paquete

Artículo	Cantidad
- Unidad CD-R/RW Interna	1
- Software de Grabación de CDs	1
- Disco CD-RW Virgen	1
- Disco CD-R Virgen	1
- Programa de Gestión de Dispositivos (MS-DOS)	1
- Cable E-IDE(ATAPI)	1
- Cable de Audio	1
- Tornillos de Montaje	4
- Manual para la Unidad CD-R/RW	1
- Manual para el Software de Grabación de CDs	1

Precauciones Importantes

Observe las precauciones siguientes al manejar la unidad o los discos.

Precauciones

- Tenga presente que el fabricante de este equipo no ofrece ninguna garantía contra la pérdida de datos que se deba a una incorrecta instalación o manejo, ni contra los daños directos o indirectos.
- Tenga presente que el fabricante no asumirá ninguna responsabilidad por los daños directos o indirectos causados por el uso de este producto o por su funcionamiento defectuoso.
- Tenga presente que el fabricante no asumirá ninguna responsabilidad por los daños causados en los datos por este producto.
- Rogamos haga copias de seguridad de toda la información importante como medida de protección contra la pérdida de datos.

Instalación

- Evite situar la unidad en un lugar expuesto a:
 - Fuerte humedad
 - Alta temperatura
 - Polvo excesivo
 - Vibraciones mecánicas
 - Luz directa del sol

Recomendamos que utilice la unidad en posición horizontal.
No lo haga en posición inclinada.

Operación

- No traslade repentinamente la unidad de un sitio frío a otro caliente, ni aumente bruscamente la temperatura ambiente. Podría producirse condensación, ocasionando un funcionamiento defectuoso.
- Asegúrese de extraer el disco antes de mover la unidad. El disco podría resultar dañado, con la consiguiente pérdida de datos.
- Tenga cuidado de que no entre material extraño en la unidad, como productos líquidos u objetos metálicos. Si entra algún objeto extraño en la unidad, consulte al distribuidor donde haya adquirido la unidad.
- No corte la corriente eléctrica mientras está funcionando la unidad.
- Cuando conecte dos dispositivos IDE a los conectores Primario o Secundario, asegúrese de que no están configurados los dos como dispositivos Maestros ni los dos como Esclavos, ya que en ese caso, Windows podría no funcionar o no reconocer las unidades.
- La longitud total del cable IDE no debe ser mayor de 18 pulgadas (45 cm aproximadamente).

Ordenador

Entorno del Sistema

Esta unidad puede operar en el entorno del sistema que aquí se especifica.

Requisitos del sistema	CPU	Pentium a 200MHz (o superior) (para velocidad 8x se recomienda 233MHz o mayor)
	Memoria	Windows 98/95: 32MB o más. Windows NT Workstation Ver. 4.0: 32MB o más (se recomienda 64MB o más)
Disco duro	Disco duro con tiempo medio de acceso igual o inferior a 19 mseg. y velocidad de transferencia de datos igual o superior a 1200KB/seg. 75MB o más de espacio libre. (El espacio libre necesario para la escritura depende de la cantidad de datos).	
Interface	Interface IDE perfeccionada (como Esclava Primaria, Maestra Secundaria o Esclava Secundaria)	
Bahía de la unidad	Se requiere bahía de altura media, de 5¼"	
Alimentación	Se requiere una toma de +5V/+12V	
Sistema Operativo Requerido	Windows 98/95, Windows NT Workstation Ver. 4.0 o posterior*	
Discos CD-R, CD-RW	CD-R : Se recomiendan discos Ricoh, Mitsubishi Chemical, Verbatim, Taiyo Yuden, Mitsui Toatsu, TDK, Kodak o SKC. CD-RW : Se recomiendan discos Ricoh o Mitsubishi Chemical, Verbatim.	

En ocasiones los discos CD-R y CD-RW escritos por una unidad CD-RW no pueden ser leídos por otras unidades CD*. Estos discos ilegibles se deben leer en la unidad CD-RW en que fueron escritos.

* Con Windows NT Workstation Ver. 4.0, la unidad sólo es utilizable con la aplicación EASY CD CREATOR de Adaptec.

* Los discos escritos utilizando la unidad CD-R/RW podrían no ser leídos por unidades CD-ROM que no sean compatibles con el modo de múltiple lectura (compatibles con UDF).

Unidades CD-ROM compatibles con múltiple lectura (compatibles con UDF) son aquellas que:

1. Pueden leer con baja reflectancia.
2. Soportan escritura de paquetes.

Software

Antes de utilizar esta unidad, instale el Software de Grabación de CDs proporcionado.

Panel Frontal

Situación y Función de los Mandos



1. Bandeja del disco

Es donde se coloca el disco. Para ello, sitúe el disco en la bandeja cuando esté expulsada y empújela luego ligeramente (o pulse el botón de expulsión).

NOTA: No fuerce la bandeja del disco al extraerla o meterla. Podría dañar la sección de carga de la unidad.

2. Botón de parada/expulsión

Pulsando este botón se abre la bandeja del disco.

Este botón sólo funciona cuando llega corriente eléctrica a la unidad.

Pulsando este botón durante la reproducción de un CD de audio, ésta se detiene. Pulsando otra vez el botón, se abrirá la bandeja.

3. Botón de reproducción/salto

Si se pulsa este botón cuando hay un CD de audio en la bandeja, se inicia la reproducción del CD a partir de la primera pista. Si se pulsa este botón cuando se está reproduciendo un CD, la reproducción salta a la pista siguiente.

4. Control de volumen

Este mando regula el volumen sonoro de salida del enchufe de auriculares. No se puede utilizar para regular el volumen de los conectores de salida de audio del panel posterior.

NOTA: Baje el volumen antes conectar la alimentación eléctrica. El sonido alto repentino puede dañar el oído.

5. Enchufe de auriculares

Permite conectar auriculares o minialtavoces.

6. Indicadores de actividad de la unidad

Se utilizan dos LEDs de color para indicar que la unidad CD-R/RW está funcionando.

(1) Lectura

El LED naranja se visualiza cuando el motor de eje inicia la operación de giro ascendente: acceso a los datos, lectura de datos, reproducción de sonido y carga superior de la bandeja.

(2) Escritura

El LED verde destella durante la sesión de escritura del disco.

Panel Posterior

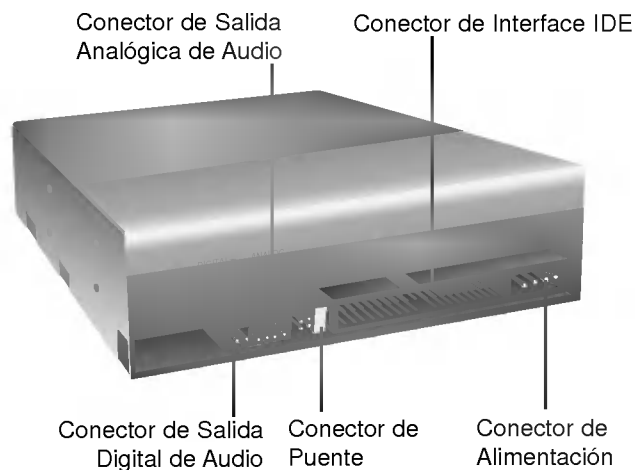

1. Conector de Alimentación

Conecta la fuente de alimentación (5Vc.c. y 12Vc.c.) del ordenador principal.

NOTA: Tenga cuidado de conectar con la polaridad correcta. Una conexión incorrecta podría dañar el sistema (no está cubierto por la garantía). Normalmente, la conexión sólo se puede efectuar de una manera en este conector.

2. Conector de Interface IDE

Permite la conexión a la interface IDE (Integrated Device Electronics) utilizando un cable plano de 40 patillas.

NOTA: No conecte ni desconecte el cable con la unidad cuando está siendo alimentada, ya que podría causar un cortocircuito y dañar el sistema. Apague siempre la unidad cuando vaya a conectar o desconectar el cable.

3. Conector de Puente

Este puente determina si la unidad está configurada como maestra o esclava. El cambio de configuración sólo tiene lugar después de la reinicialización.

4. Conector de Salida Analógica de Audio

Proporciona la salida para una tarjeta de sonido (señal analógica). Por lo general, se necesita esta salida para reproducir un disco compacto normal de audio.

5. Conector de Salida Digital de Audio

Proporciona la salida para una tarjeta de sonido (señal digital).

Antes de la Instalación

Antes de instalar la unidad, tenga en cuenta los puntos siguientes:

- Necesitará:
 - Un destornillador de cabeza de tamaño adecuado para fijar los tornillos de seguridad de la unidad de disco.
 - El manual del ordenador, para que pueda localizar las posiciones correspondientes al controlador IDE.
- Apague todos los dispositivos periféricos del ordenador y el propio ordenador y desconecte sus cables de alimentación de las tomas de la red.
- Descargue la electricidad estática tocando las tapas del ordenador, etc.

Desmontaje de la Tapa del Ordenador

Asegúrese de que todos los dispositivos periféricos y el propio ordenador están desconectados y quite luego la tapa. Consulte en el manual del ordenador la forma de desmontarla.

NOTA: Tenga cuidado de no herirse, pues puede haber bordes cortantes en el interior del ordenador.

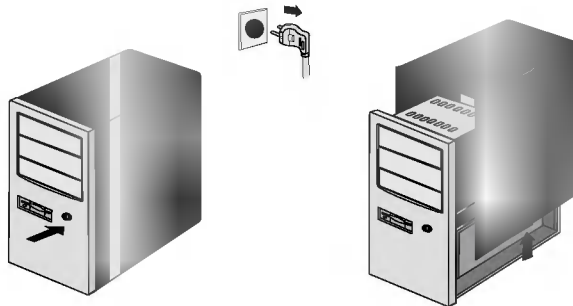

Ordenador **APAGADO**.

Montaje de la Unidad

1. Desmonte en el ordenador el panel de la bahía de la unidad de 5¼". Para más detalles, consulte el manual del ordenador.

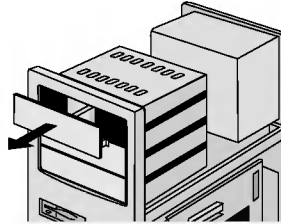

2. Inserte la unidad de disco dentro de la bahía. No ejerza excesiva presión en los cables dentro del ordenador.
3. Fije la unidad con los tornillos proporcionados. Si no hay espacio suficiente detrás de la unidad, conecte el IDE y los demás cables antes de fijar la unidad.

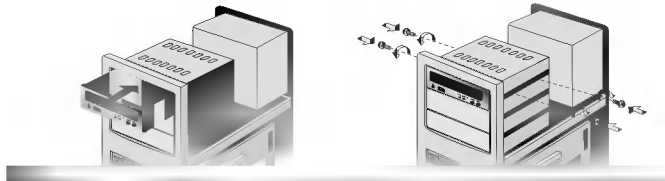

NOTA: Esta es una guía general de instalación. Si el hardware de su PC es diferente, consulte su manual respecto a la instalación de dispositivos periféricos.

Conexión del Conector de Alimentación

Conecte el cable de potencia desde la alimentación del ordenador a la toma de la unidad de disco, de modo que quede bien fijo en el conector de entrada de potencia.

Si no hay suficiente cable de reserva disponible en el ordenador, deberá comprar un cable de empalme del tipo adecuado.



Borde biselado hacia arriba

NOTA: Una conexión incorrecta puede dañar la unidad y anular la garantía.

Conexión del Conector de Interface

Conecte el cable de interface IDE de 40 patillas al panel posterior de la unidad CD-R/RW, asegurándose de que la banda de color (rojo) del cable IDE se conecta a la patilla 1 de la unidad.

NOTA: Por regla general, el conector IDE está codificado y sólo ajusta de una manera.

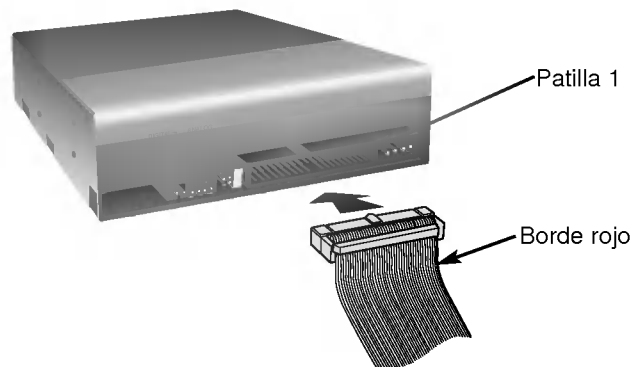

Conexión de la Tarjeta de Sonido

Si el ordenador utiliza una tarjeta de sonido, la unidad se conecta a la tarjeta por medio de un cable de audio. El cable de audio analógico suministrado se adapta a la mayoría de las tarjetas de sonido. De no ser así, podrá adquirir cualquier establecimiento de informática.

Consulte el manual de la tarjeta de sonido si precisa información detallada respecto a la conexión.

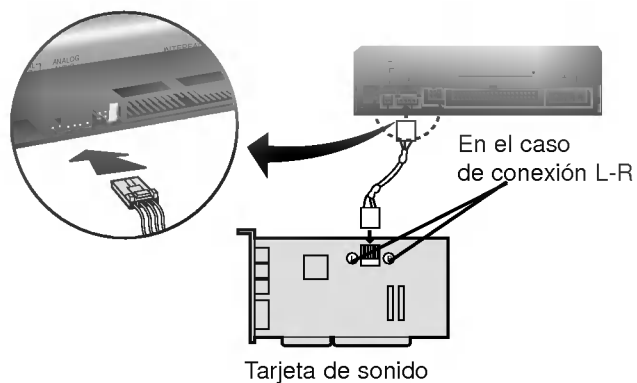

Configuración del Puente

Antes de la instalación, debe configurar la conexión de puente del panel posterior.

La unidad se puede conectar como dispositivo Maestro o Esclavo en una interface EIDE (ATAPI). Cuando se conectan varios dispositivos EIDE (hasta un máximo de cuatro), se ha de configurar cada uno de una forma específica. Se necesitan conocimientos específicos de hardware y software para instalar la unidad.

NOTA: Si se conectan dos dispositivos periféricos con los mismos parámetros de configuración en el bus EIDE Primario o Secundario, el ordenador principal podría no funcionar o hacerlo defectuosamente. Preste mucha atención.

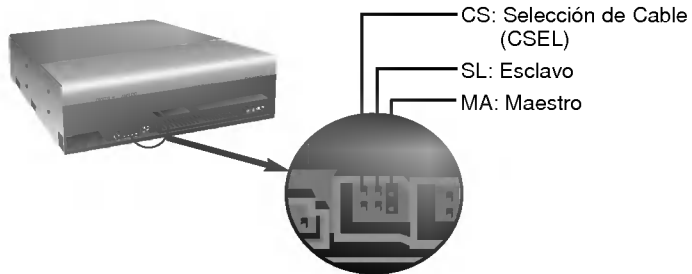

NOTA: Sólo se debe instalar un puente en el conector. Si se instala más de un puente, la unidad puede funcionar defectuosamente o resultar dañada.

La configuración como dispositivo Maestro o Esclavo está determinada por la conexión de puente efectuada en el conector. La tabla siguiente muestra las posibles configuraciones del puente.

Nombre	Función	C S	S L	M A
MA (Maestro)	Unidad configurada como Maestra (de fábrica por defecto)	<input type="radio"/>	<input type="radio"/>	<input checked="" type="checkbox"/>
SL (Esclavo)	Unidad configurada como Esclavo	<input type="radio"/>	<input checked="" type="checkbox"/>	<input type="radio"/>
CS (Selección de Cables)	Modo de la unidad fijado por CSEL en la interface IDE del ordenador principal)	<input checked="" type="checkbox"/>	<input type="radio"/>	<input type="radio"/>

Si utiliza la opción CSEL, la selección como unidad MAESTRA o ESCLAVA se hará automáticamente dependiendo de la configuración del hardware.

Para más detalles, consulte el manual de su ordenador.

Conexiones del PC

La unidad CD-R/RW se conecta a la placa madre del ordenador principal por medio de un cable de interface IDE. Puede conectar la unidad CD-R/RW como dispositivo Esclavo o Maestro, dependiendo de su ordenador.

Instalación como Unidad Maestra

Para instalar la unidad como dispositivo maestro, la conexión del puente puede dejarse en la posición con que sale de fábrica.

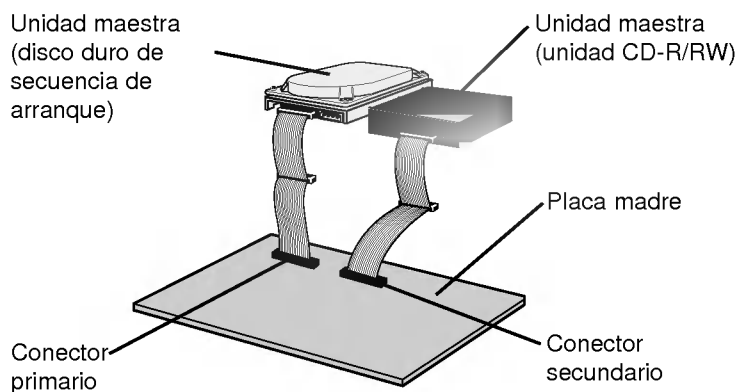

- O -

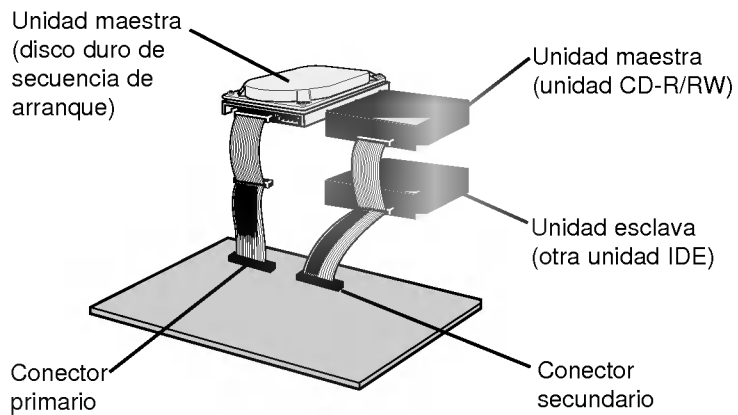

NOTA: Un disco duro se instala normalmente como Dispositivo Maestro Primario en la interface EIDE (ATAPI). Los otros dispositivos periféricos EIDE, como pueden ser unidades de disco duro y CD-ROMs se configuran luego de otra forma.

Instalación como Unidad Esclava

Para instalar la unidad como dispositivo esclavo, cambie a SL la conexión de puente del panel posterior.

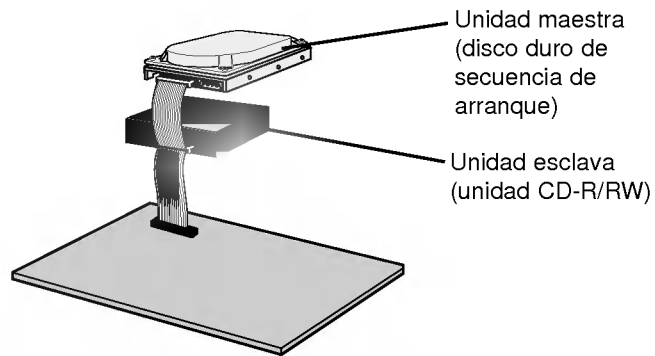

- O -

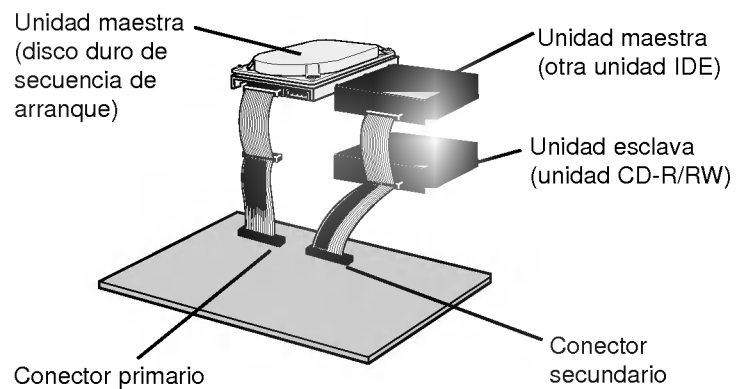

Colocación de la Tapa del Ordenador

Vuelva a colocar la tapa del ordenador una vez terminada la instalación de la unidad.

Proceso de Configuración

Lista de Archivos na Instalar en su PC

Programas de Gestión de Dispositivos

Cuando se utiliza Windows 98/95 o Windows NT Workstation Ver. 4.0, no se requiere la instalación de ningún dispositivo especial.

Esta unidad CD-R/RW se suministra con programas de gestión MS-DOS en un disquete de 3½". Estos programas son necesarios para poder utilizar la unidad CD-R/RW en el sistema operativo DOS o para habilitar el disco CD-ROM. Normalmente, no se requieren ni son utilizables programas de gestión para otros Sistemas Operativos, ya que generalmente tienen integrado un programa de gestión genérico de CD-ROMs IDE o E-IDE/ATAPI. Windows 95, 98, NT 3.51 y versiones posteriores y OS/2 Warp 3 son ejemplos de ello. Si es necesario editar manualmente algún archivo, haga primero una copia de seguridad en disquete, luego del archivo original, guarde luego el archivo modificado en su unidad de disco duro, salga del sistema y reinicialice el PC para garantizar la implementación del cambio efectuado.

El programa de instalación (INSTALL) lleva a cabo las funciones siguientes:

- Permite al usuario seleccionar la unidad y el directorio de destino en el sistema operativo DOS.
- Salvo que sea modificado por el usuario, el programa INSTALL buscará en la unidad destino el directorio (\CDROM); si no lo halla, lo creará.
- Copia el archivo del programa de gestión del dispositivo CD-R/RW llamado GSCDROM.SYS, el archivo de Extensión CD-ROM de Microsoft llamado MSCDEX.EXE y los archivos de utilidades en el directorio especificado.
- Modifica el archivo CONFIG.SYS para que figure la ubicación y el nombre del programa de gestión del dispositivo.
- Modifica el archivo AUTOEXEC.BAT para cargar MSCDEX.

MSCDEX.EXE	Software MS-DOS de Extensión CD-R/RW de Microsoft, que permite que el ordenador tenga acceso a la unidad CD-R/RW.
GSCDROM.SYS	Programa de gestión de la unidad CD-R/RW.
EJECT.EXE	Programa de software que permite expulsar la bandeja del CD.
CLOSE.EXE	Programa de software que permite cerrar la bandeja del CD.

Ejecución del Programa Install (Instalación MS-DOS)

1. Inserte el disquete en la unidad apropiada.
2. Sitúese en la unidad del disquete tecleando A: o B: (según proceda) a continuación del prompt del sistema DOS.
3. Escriba INSTALL y pulse la tecla [ENTER].
4. Empezará a cargarse el programa de instalación. Una vez cargado, aparecerá en pantalla la identificación del programa INSTALL.
5. Siga las instrucciones de la pantalla.
6. Una vez finalizada la instalación, saque el disquete y reinicie su PC.

Para Usuarios de Windows 98/95

- Para garantizar el normal funcionamiento de la unidad, rogamos compruebe lo siguiente:
 - La unidad se visualiza en [paneles de control]-[sistema]-[gestor de dispositivos]-[CD-ROM]
 - Se visualizan 32 bits en [paneles de control]-[sistema]-[prestaciones]
- Si su ordenador no reconoce la unidad, rogamos compruebe los elementos siguientes:
 - Si se visualiza un indicador () en el controlador IDE en [paneles de control]-[sistema]-[gestor de dispositivos]-[controlador del disco duro], deberá ponerse en contacto con el fabricante de su PC o con el fabricante de la placa madre y obtener el programa de gestión apropiado del controlador IDE.
- Ejecute "Añadir nuevo Hardware" Añadir nuevo Hardware en el Panel de Control para permitir que el PC busque otra vez el nuevo dispositivo.

Para Usuarios de Windows NT Workstation Ver. 4.0

- Para garantizar el normal funcionamiento de la unidad, rogamos compruebe lo siguiente:
 - La unidad se visualiza en el controlador IDE en [paneles de control]-[adaptador SCSI]-[dispositivos]
- Si su ordenador no reconoce la unidad, rogamos compruebe los elementos siguientes:
 - Si se visualiza un indicador () en el controlador IDE en [paneles de control]-[adaptador SCSI]-[dispositivos], deberá ponerse en contacto con el fabricante de su PC o con el fabricante de la placa madre y obtener el programa de gestión apropiado del controlador IDE.

Expulsión de Emergencia

Cómo Utilizar los Discos

Cuando utilice discos CD-ROM, discos CD-R o discos CD-RW, no pegue etiquetas ni rótulos adhesivos en ellos. Utilizar discos con etiquetas o adhesivos pegados no solamente provoca errores de lectura y escritura, sino que se pueden perder los datos grabados debido al daño producido en el propio disco.

La unidad dispone de una función que permite expulsar manualmente el CD si es necesario en un caso de emergencia, como una avería de la unidad o un corte en el suministro eléctrico. En tal caso, siga este procedimiento:

NOTA: No utilice esta función excepto en caso de emergencia.

- 1) Apague la unidad.
- 2) Meta un objeto de punta fina (como puede ser un clip fuerte enderezado) a través del pequeño orificio existente sobre el botón de expulsión. La puerta frontal se abrirá de golpe y saldrá parcialmente la bandeja del disco.
- 3) Empuje la puerta frontal hasta abrirla del todo, agarre luego la bandeja entre los dedos pulgar e índice y sáquela derecha, tirando suavemente hacia afuera.



NOTA: Esta función debe utilizarse como último recurso y sólo en un caso de emergencia. Su utilización en exceso puede causar un funcionamiento defectuoso.

* Si no puede agarrar bien la bandeja del disco con los dedos, utilice un clip resistente de acero o una abrazadera elástica para sacarla.

**Antes de
Avisar al
Servicio
Técnico**

Localización y Corrección de Fallos

Antes de avisar para que reparen la unidad, compruebe lo siguiente:

- No llega corriente a la unidad
 - Está enchufado el cable de alimentación procedente del ordenador?
 - Está fijado firmemente el conector de alimentación en la unidad?

- El sistema no arranca
 - Son correctas las conexiones Primaria y Secundaria y las configuraciones Maestra y Esclava?
 - Es igual o inferior a 18 pulgadas la longitud total del cable IDE?
 - Están todos los conectores perfectamente fijados?
El movimiento del PC puede aflojar las conexiones.

- No se puede leer o escribir en los discos
 - Está bien todo lo demás en el sistema (CPU, disco duro, y otros componentes)? (Consulte el capítulo Entorno del Sistema en la página 4).
 - Está sucio o rayado el disco CD-R o CD-RW?
 - Operaba un economizador de pantalla u otra aplicación mientras se estaba escribiendo en el disco?
 - Hay suficiente espacio libre en el disco CD-R o CD-RW?
 - Falla la escritura incluso utilizando la prueba de simulación?
 - Está cargado el disco en la unidad con la superficie de lectura/escritura orientada correctamente (etiqueta hacia arriba)?
 - Está instalada la unidad en la orientación correcta?
 - Ha trasladado rápidamente la unidad o el disco, pasando de un entorno frío a otro de alta temperatura? (Es posible que se haya producido condensación en la lente de la unidad o sobre la superficie del disco).

Cuando avise al servicio técnico, tenga preparada la máxima información posible sobre su sistema, el entorno y el problema específico (¿Que ocurrió? ¿Cuándo? ¿Durante cuánto tiempo? ¿Qué es lo que estaba haciendo? ¿Se visualizó algún mensaje de error?, etc.).

Especificaciones

Tipo	Interno (unidad desnuda)			
Interface	IDE perfeccionada (ATAPI)			
Memoria del buffer de datos	2MB			
Diámetro de discos	12cm, 8cm			
Velocidad de Transferencia de Datos	* Mantenida Lectura de: 14 a 32x CAV de: 2.1MB a 4.8MB/seg. Escritura: 2x: 300KB/seg. 4x: 600/seg. 8x: 1200KB/seg.(CED-8080B solamente) * Ráfagas (ATAPI) 16,67MB/seg. (PIO Modo 4, MULTI-DMA Modo 2)			
Tiempo medio de acceso	Aleatorio 100mseg. <Valor típico>			
Dirección de montaje	Horizontal/Vertical			
Formatos compatibles	Formato	<Escritura>	<Lectura>	<Reproducción>
	CD-DA	•	•	•
	CD-ROM	•	•	
	CD-Extra	•	•	•
	CD-ROM XA	•	•	•
	CD Fotográfico	•	•	
	CD-I	•	•	
	CD-ROM+CD-DA	•	•	•
CD de Vídeo	•	•	•	
Sistema de carga	De tipo bandeja (carga/expulsión automática)			
Alimentación	5Vc.c., 12Vc.c.			
Peso	Menos de 1.1 Kg			
Dimensiones	146 x 201 x 41.5 mm (Anchura, profundidad, altura)			
Tasa de Errores	10 ⁻¹² bits o menos			
MTBF (Tiempo Medio de Buen Funcionamiento)	120.000 horas bajo tensión (Factor de Utilización 10%)			
MTTR (Duración Media de Reparación)	Menos de 30 minutos			
Nivel de Salida de Audio	Salida de línea: 0.7Vrms a 47Ω Auriculares: 0.6Vrms a 32 Ω			
Condiciones Ambientales	Operando		Sin operar	
Temperatura	5°C a 40°C(sin refrigeración de aire)		-20 °C a 60 °C	
Humedad	10% a 80% de Hum. Relativa (Sin condensación)		10% a 80% de Hum. Relativa (Sin condensación)	

El aspecto de la unidad y las especificaciones pueden variar sin previo aviso.

