



**Hi-Fi
Videoregistratore con
ShowView**

ISTRUZIONI PER L'USO

MODEL: BM994P



Nel ringraziarvi per avere acquistato questo prodotto LG, vi raccomandiamo di leggere attentamente le seguenti istruzioni.

Avvertenze importanti e caratteristiche principali

Introduzione



Il videoregistratore non deve essere installato in una posizione esposta alla luce diretta del sole, oppure in prossimità di stufe, caloriferi o altre sorgenti di calore.

Evitare di installare l'apparecchio in ambienti eccessivamente umidi, caldi o polverosi, oppure in prossimità di contenitori d'acqua, vasche, lavabi, lavandini, su superfici bagnate o soggette ad urti o a vibrazioni di notevole intensità.

In caso di forti temporali è prudente scollegare dal videoregistratore sia il cavo dell'alimentazione che quello dell'antenna.

Evitare di utilizzare il videoregistratore se si ritiene che possa essere guasto o danneggiato. Per qualsiasi eventuale intervento di messa a punto o di riparazione, rivolgersi esclusivamente ad un Centro di Assistenza Tecnica autorizzato.

Al fine di prevenire eventuali folgorazioni, si raccomanda di evitare di smontare il videoregistratore. L'assenza, al suo interno, di parti che richiedono manutenzione ne rende del tutto inutile lo smontaggio.



Dichiarazione di conformità

La società LG ELECTRONICS ITALIA S.p.A. dichiara che il prodotto VCR, LG, BM994P è costruito in conformità alle prescrizioni del D.M.n°548 del 28/8/95, pubblicato sulla G.U.n°301 del 28/12/95 ed in particolare è conforme a quanto indicato nell'art.2, comma 1 dello stesso decreto.



Questo prodotto risponde ai requisiti imposti dalle direttive CEE 89/336, 93/68 e 73/23, relative alle interferenze elettromagnetiche.



Ecco alcune tra le straordinarie caratteristiche di questo videoregistratore:

- Operazioni ez (facili) (vedere le istruzioni a pagina 31)
- Sintonizzatore video a sintesi di frequenza, con possibilità di memorizzazione di 80 programmi
- Sistema ACMS (Automatic Channel Memory System) per la selezione e la memorizzazione automatiche dei canali
- Timer programmabile per la registrazione di sette trasmissioni nell'arco di un mese
- Sistema ShowView per la programmazione semplificata del timer
- Registrazione e riproduzione in formato 16:9
- Registrazione e riproduzione con velocità LP (Long Play)
- Manopola Shuttle
- Funzioni di limitazione del consumo elettrico
- Funzioni di autodiagnostica (Video Doctor)
- Sistema OSD (On Screen Display) con icone grafiche
- Possibilità di riproduzione con TV in standard PAL di nastri registrati in standard NTSC
- Ricerca veloce per immagini in avanti e all'indietro (Logic Search/Picture Search)
- Blocco dei comandi per prevenire l'uso indesiderato
- Sistema automatico per la pulizia delle testine
- Accensione automatica all'inserimento di una cassetta e avvio automatico in riproduzione
- Fermo immagine, avanzamento per immagini e avanzamento al rallentatore
- Contanastro con visualizzazione in tempo reale
- Registrazione Quick Start con avvio immediato e con programmazione istantanea della durata
- Regolazione automatica del tracking
- Ricezione dell'audio stereo, bilingue e mono
- Sistema Hi-Fi stereo



Benvenuti nel mondo LG!

Nel ringraziarvi per avere acquistato questo prodotto LG, Vi raccomandiamo di leggere attentamente le seguenti istruzioni.

Introduzione	2 - 5	Altre funzioni operative	22 - 31
Avvertenze importanti e caratteristiche	2	Programmazione del timer	22 - 25
Controlli sul telecomando	4	• Programmazione con sistema ShowView	22 - 23
Controlli sul pannello frontale	5	• Programmazione con On Screen Display	24 - 25
Operazioni preliminari	6 - 15	Limitazione del consumo elettrico	26
Collegamento ad un decoder	6	Indicazioni in sovrapposizione sullo schermo	26
Collegamento ad un impianto Hi-Fi	7	Riavvolgimento con arresto programmato	27
Regolazione del canale video	8 - 9	Blocco dei comandi	27
Indicazioni in sovrapposizione sullo schermo	10	Compatibilità con formato 16:9	28
Ricerca e memorizzazione automatica delle emittenti	11	Spegnimento automatico al termine del riavvolgimento	29
Ricerca e memorizzazione manuale delle emittenti	12 - 13	Funzione di autodiagnostica (Video Doctor)	29
Riordino delle emittenti memorizzate	14	Audio Hi-Fi stereo	30
Cancellazione della memorizzazione di un'emittente	15	Operazioni ez (facili)	31
Principali funzioni operative	16 - 21	Ulteriori informazioni	32 - 33
Lettura di un nastro	16 - 17	Duplicazione di una registrazione	32
Registrazione di un nastro	18 - 19	Caratteristiche tecniche	32
Selezione dello standard colore	20	In caso di eventuali problemi	33
Selezione del decoder	20		
Impostazione della data e dell'ora	21		

Controlli sul telecomando

Installazione delle batterie

Il telecomando a infrarossi è alimentato da due batterie formato "AA", che devono essere inserite nell'apposito alloggiamento.

1. Aprire il coperchietto del vano batterie.
2. Inserire le batterie, rispettando le polarità indicate.
3. Richiudere il coperchietto.

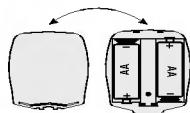

Il telecomando è progettato in modo da poter controllare a distanza tutte le più importanti funzioni operative del videoregistratore. Al fine di poter trasmettere i segnali infrarossi al sensore che si trova celato dietro il pannello frontale del videoregistratore, il telecomando non si deve trovare a più 7,5 metri dal videoregistratore stesso, e non deve essere disallineato di più di 30° sull'orizzontale rispetto all'apparecchio.

In previsione di un prolungato periodo di inutilizzo del telecomando si consiglia di rimuovere le batterie dal vano e di conservarle in un luogo fresco e asciutto. Le batterie scariche devono essere consegnate in un apposito punto di raccolta.

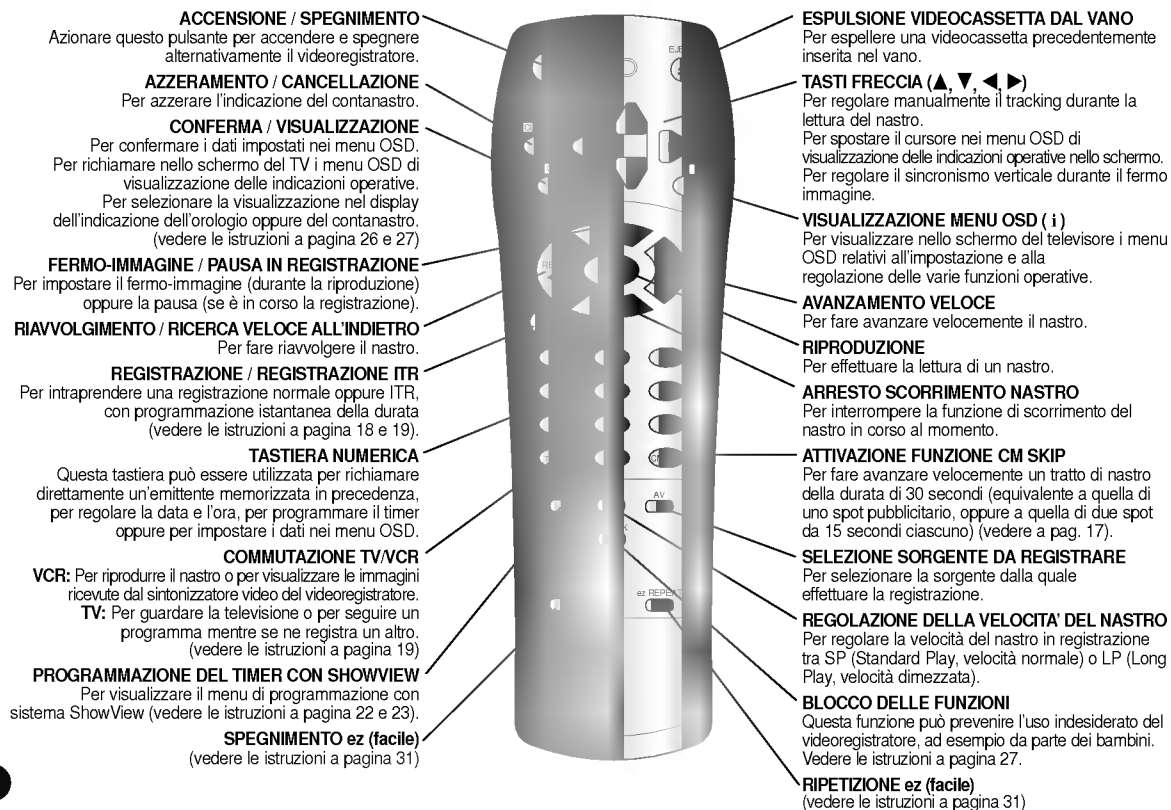



Ognuno di questi comandi ha la medesima funzione del rispettivo omologo sul telecomando.

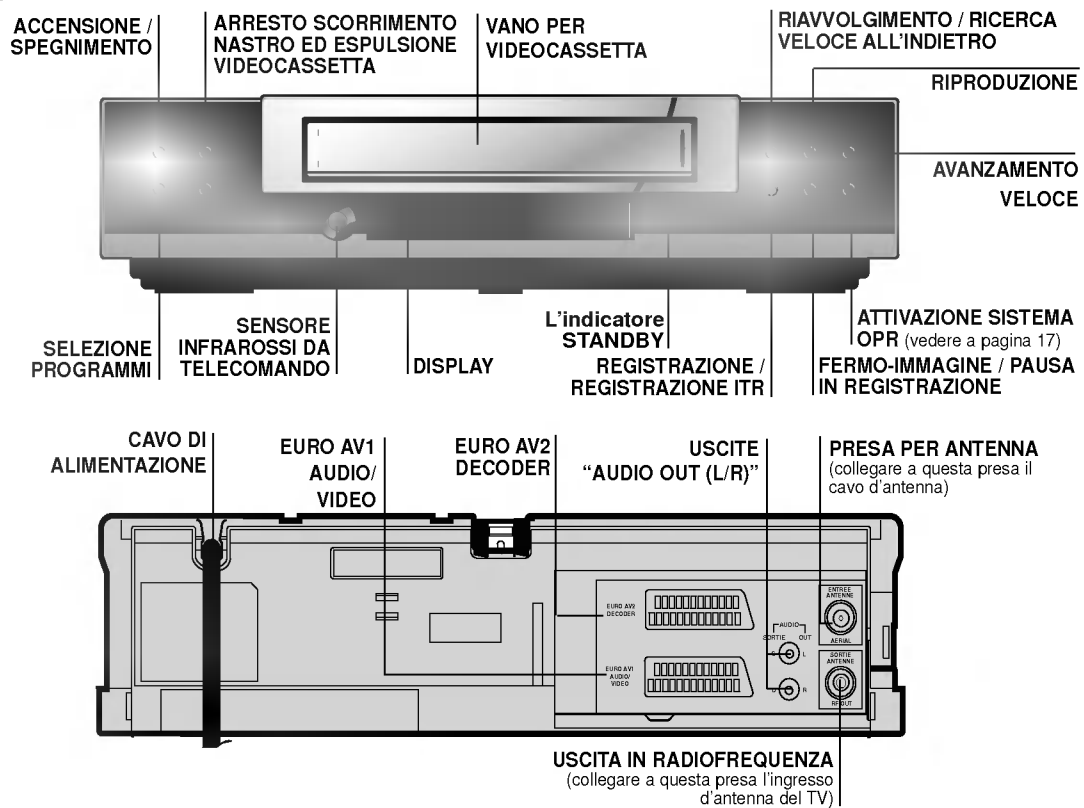

Controlli sul pannello frontale

Operazioni preliminari

Collegamento ad un decoder(or Satellite)

In riferimento alle successive procedure di impostazione, si suppone che il videoregistratore sia stato appena collegato a rete per la prima volta, e che non sia impostata alcuna funzione operativa. Nello schermo del televisore dovrà comparire l'immagine riportata nell'illustrazione sottostante.

Per sintonizzare automaticamente le emittenti TV, seguire le indicazioni riportate nei paragrafi 3 e 4 a pagina 11.

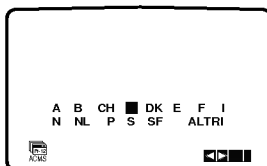

La configurazione di collegamento a cui si fa riferimento nelle due pagine seguenti è la più tipica. Per ulteriori informazioni, consultare i manuali di istruzioni per l'uso delle altre apparecchiature. Prima di collegare qualsiasi apparecchiatura al videoregistratore ci si deve accertare che sia spenta, in modo da evitare eventuali danni.

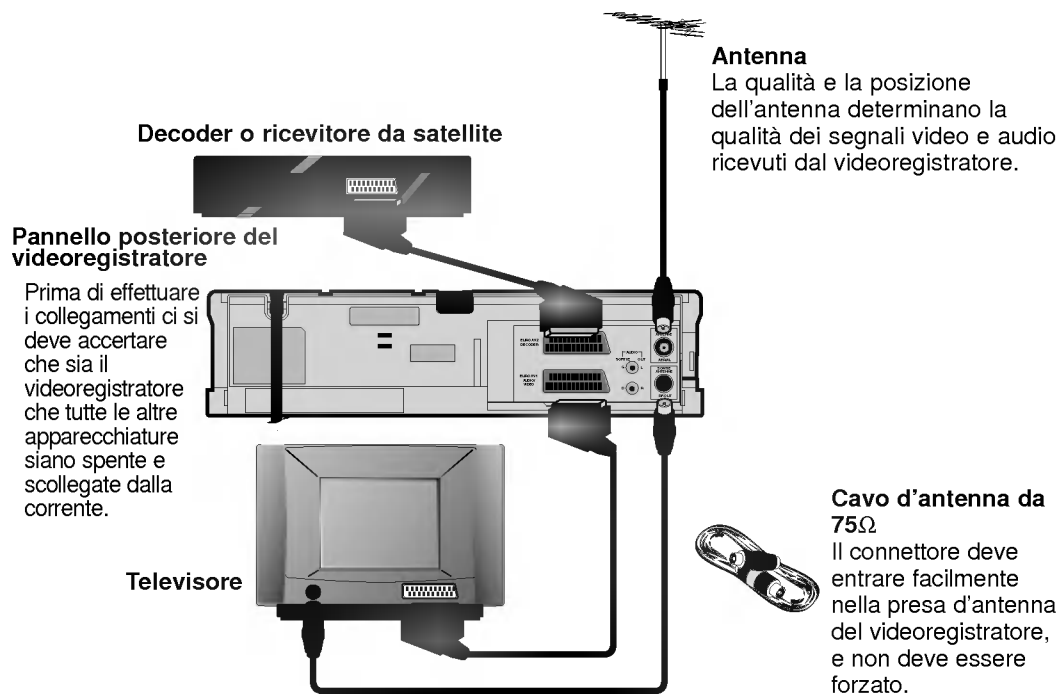

Operazioni preliminari

Collegamento ad un impianto Hi-Fi



Questo videoregistratore può essere collegato, per mezzo delle uscite "AUDIO OUT", ad un impianto Hi-Fi. Prima di effettuare i collegamenti, si raccomanda di consultare i manuali di istruzioni delle altre apparecchiature dell'impianto Hi-Fi e di scollegarle tutte dalle rispettive prese di corrente. Il volume dell'amplificatore deve essere azzerato, e deve quindi essere alzato molto gradualmente, al fine di evitare eventuali danni agli altoparlanti.

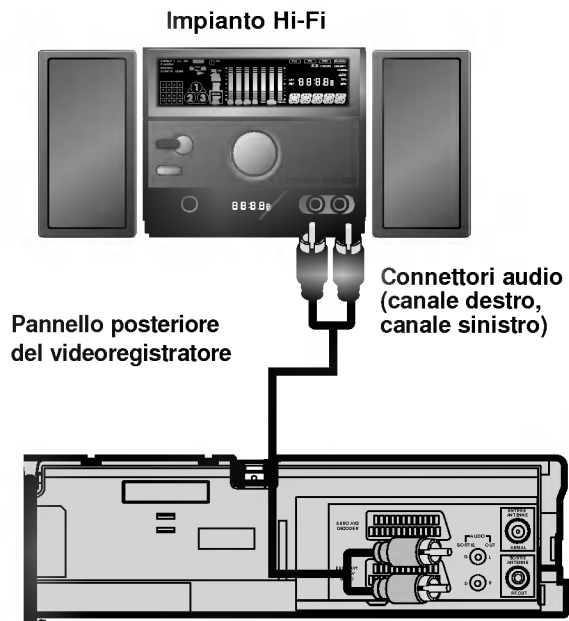

Collegamento all'impianto Hi-Fi

Le uscite audio del videoregistratore (canale destro, canale sinistro) devono essere collegate ai corrispondenti ingressi ausiliari (AUX) o per registratore (TAPE) dell'amplificatore.

Regolazione del canale video

Il canale video del videoregistratore è tarato in fabbrica sul canale UHF36. Nel caso in cui si rilevassero interferenze tra il segnale in uscita dal videoregistratore e quello di una eventuale emittente che trasmette sul canale UHF36 (oppure su un canale contiguo), si dovrà "spostare" su di un altro canale la frequenza di uscita del convertitore RF del videoregistratore.



I segnali video e audio riprodotti dal videoregistratore vengono convertiti dal circuito di modulazione in radiofrequenza in un formato identico a quello dei segnali utilizzati per la trasmissione TV. Per poter ricevere sul televisore l'uscita in radiofrequenza del videoregistratore si deve quindi sintonizzare il canale video, analogo a qualsiasi altro canale televisivo.

Se si dispone di un televisore dotato di presa **SCART**, questa sintonizzazione non è necessaria. Per ricevere l'uscita del videoregistratore, si dovrà in questo caso consultare il manuale di istruzioni del televisore.

1

Controllare che il videoregistratore sia collegato correttamente.

Accendere il videoregistratore premendo il pulsante **POWER**.



Accendere il televisore.

2

Inserire nel vano del videoregistratore una cassetta preregistrata, e avviarne la riproduzione premendo il pulsante **PLAY**.



Selezionare il programma del televisore che si vuole utilizzare come canale video.

Se non si dispone di un nastro preregistrato si può effettuare ugualmente la regolazione del canale video. Invece che vedere le immagini riprodotte del nastro, nelle procedure indicate nei successivi punti **3** e **4** si vedrà comparire nello schermo del TV, non appena si sintonizzerà il canale UHF36, uno sfondo blu.

3

Sintonizzare il canale UHF36 del televisore, facendo eventualmente riferimento al suo manuale di istruzioni per l'uso. Non appena si sintonizza esattamente il canale, nello schermo compaiono le immagini riprodotte dal videoregistratore (o, in mancanza del nastro, compare lo sfondo blu).

Se si dispone di un televisore dotato di presa **SCART**, questa sintonizzazione non è necessaria. Per ricevere l'uscita del videoregistratore, si dovrà in questo caso selezionare il canale **AV** del televisore, che è già preselezionato in modo da garantire la migliore riproduzione del segnale video.

4

Memorizzare il canale video in uno dei programmi disponibili del televisore.

5

Nel caso in cui si rilevassero interferenze tra il segnale in uscita dal videoregistratore e quello di una eventuale emittente che trasmette sul canale UHF36 (oppure su un canale contiguo), si dovrà "spostare" su di un altro canale la frequenza di uscita del convertitore RF del videoregistratore, eseguendo le procedure indicate nei seguenti paragrafi da 5 a 8.

Sintonizzare sul televisore un canale libero da trasmissioni e da interferenze (ad esempio il canale UHF46).

Accertarsi che il VCR si trovi nella modalità di attesa (standby) premendo POWER sul telecomando (nel display deve essere visualizzata solamente l'indicazione dell'orologio).

6

Premere sul frontalino del VCR **PROG. ▲** o **▼** per un periodo superiore a 4 secondi.

Nel display del videoregistratore viene visualizzata l'indicazione "RF 36".

7

Selezionare, sempre per mezzo dei pulsanti **PROG. ▼** o **PROG. ▲**, il canale che si desidera utilizzare come canale di trasmissione video (nel caso del nostro esempio, il canale UHF46).

Si può selezionare qualsiasi canale compreso tra UHF22 e UHF68.

8

Sintonizzare il canale video sul televisore.

Non appena il canale è sintonizzato, nello schermo compare lo sfondo blu.

Memorizzare questo canale nel televisore.

Al termine, premere il pulsante  del videoregistratore.



Accertarsi che il canale video sia regolato correttamente.

In caso contrario, non si potranno registrare né riprodurre videocassette.

Indicazioni in sovraimpressione nello schermo



Il menu OSD (On Screen Display) permette di impostare e regolare numerose funzioni operative del videoregistratore, per mezzo di menu operativi che vengono visualizzati nello schermo del televisore.

Le varie opzioni di questi menu possono essere selezionate tramite il telecomando.

1

Accendere il videoregistratore (per mezzo del pulsante **POWER**) ed il televisore.



2

Premere il pulsante **i** sul telecomando, in modo da visualizzare nello schermo del TV il menu principale dell'OSD.



3

Selezionare il menu operativo desiderato, per mezzo dei pulsanti **◀** o **▶**. Premere il pulsante di conferma **OK**, quindi premere il pulsante **▲** o il pulsante **▼**, in modo da selezionare l'icona relativa alla funzione desiderata.



4

Per disattivare la visualizzazione del menu OSD, premere di nuovo il pulsante **i**.

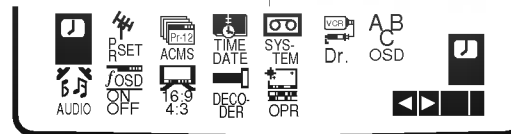

SCelta DELLA LINGUA

Le indicazioni possono essere visualizzate in una lingua a scelta tra inglese, tedesco, francese, italiano, spagnolo o olandese.

- **REC** - Per programmare il timer (vedere a pagina 24~25).
- **PR SET** - Per effettuare la ricerca manuale delle emittenti (vedere a pagina 12~13).
- **ACMS** - Per effettuare la ricerca e la memorizzazione automatica delle emittenti con il sistema ACMS (vedere a pagina 11).
- **TIME DATE** - Per effettuare la regolazione dell'orologio e l'impostazione della data (vedere a pagina 21).
- **SYSTEM** - Per selezionare il sistema colore da utilizzare per la registrazione e la riproduzione. Vedere a pagina 20.
- **Dr.** - Per attivare il sistema di autodiagnostica (vedere a pagina 29).

- **ABC OSD** - Per la selezione della lingua in cui vengono visualizzati i menu OSD (vedere paragrafo a destra).
- **AUDIO** - Per la selezione dell'audio in uscita tra stereo, solo canale sinistro, solo canale destro oppure mono (vedere a pagina 30).
- **OSD ON/OFF** - Per la visualizzazione (oppure per la cancellazione dallo schermo) dei menu OSD (vedere a pagina 26).
- **16:9/4:3** - Per la selezione del formato dell'immagine (vedere a pagina 28).
- **DECODER** - Per selezionare il decoder per pay-TV o per trasmissioni da satellite (vedere a pagina 20).
- **OPR** - Per il controllo del sistema OPR per l'ottimizzazione delle immagini riprodotte su nastro (vedere a pagina 17).

Ricerca e memorizzazione automatica delle emittenti

1

Accendere il televisore ed il videoregistratore (premendo il pulsante **POWER**).



2

Premere il pulsante **i** sul telecomando.
Nello schermo del televisore viene visualizzato il menu OSD.
Premere il pulsante **◀** o il pulsante **▶** in modo da selezionare l'icona **ACMS**.
Premere il pulsante di conferma **OK**.

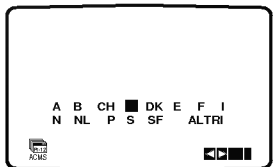
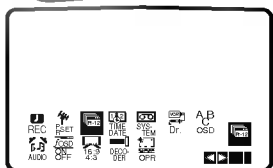

3

Selezionare, utilizzando i pulsanti **◀** e **▶**, l'area di ricezione.
"A": Austria, "B": Belgio, "CH": Svizzera, "D": Germania, "DK": Danimarca, "E": Spagna, "F": Francia, "I": Italia, "N": Norvegia, "NL": Olanda, "P": Portogallo, "S": Svezia, "SF": Finlandia, altri.
Premere nuovamente il pulsante **OK**, per dare avvio alla ricerca e alla memorizzazione automatica delle emittenti disponibili nell'area di ricezione.

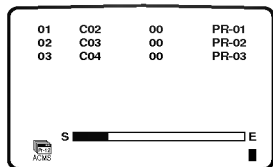

4

Non appena la ricerca e la memorizzazione sono concluse, nello schermo del televisore viene visualizzata la tabella riassuntiva delle emittenti in memoria.
Per memorizzare le emittenti e fare scomparire dallo schermo del televisore il menu OSD, premere il pulsante **i**.

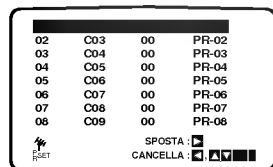

Ricerca e memorizzazione manuale delle emittenti



La procedura di ricerca può essere eseguita automaticamente oppure manualmente. Se i segnali sono particolarmente deboli, la ricerca delle emittenti e la loro successiva memorizzazione devono essere effettuate manualmente.

1

Accendere il televisore ed il videoregistratore (premendo il pulsante POWER). Premere il pulsante **i** sul telecomando.

Nello schermo del televisore viene visualizzato il menu OSD.

Premere il pulsante **◀** o il pulsante **▶** in modo da selezionare l'icona **PR SET**.

Premere il pulsante di conferma OK.

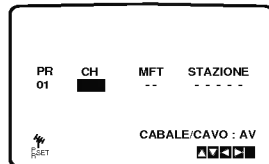
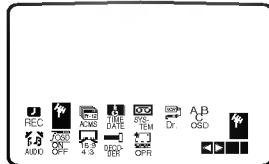

2

Premere il pulsante **AV** per selezionare il tipo di canali da sintonizzare.

"C": per memorizzare uno dei programmi normali da C02 a C71

"S": per memorizzare uno dei programmi da S01 a S41, trasmessi via cavo.



Premere il pulsante **▲** o il pulsante **▼**, in modo da sintonizzare l'emittente desiderata.

Se si conosce il numero del canale che si desidera memorizzare, lo si può digitare per mezzo della tastiera numerica; il canale verrà automaticamente sintonizzato, e l'immagine comparirà sullo sfondo.

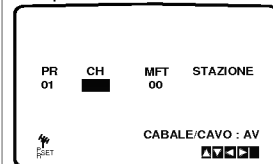

3

Premere il pulsante **▶** in modo da selezionare l'opzione **MFT** e regolare la sintonia fine premendo il pulsante **▲** o il pulsante **▼**.

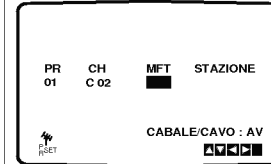

4

Premere il pulsante **▶** in modo da selezionare l'opzione **STAZIONE** e da poter assegnare una sigla all'emittente sintonizzata.



Premere il pulsante di conferma OK.



Nello schermo viene visualizzato l'elenco delle sigle disponibili.

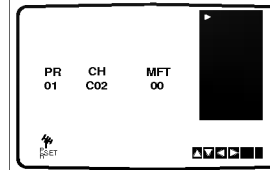

5

Premere il pulsante ▲ o il pulsante ▼, in modo da selezionare la sigla desiderata.

Premere il pulsante di conferma OK.

Se la sigla che si desidera assegnare non è tra quelle elencate, passare al successivo punto 6.

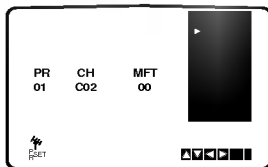

6

Le sigle possono essere selezionate tra quelle disponibili nell'elenco oppure possono essere impostate personalmente. In quest'ultimo caso, seguire questa procedura.

Premere il pulsante ►. Premere il pulsante ▲ o il pulsante ▼, in modo da selezionare il primo carattere della sigla.

Per spostare il cursore alla posizione successiva, premere il pulsante ►. Per spostarlo invece alla posizione precedente, premere il pulsante ◀.

Al termine, premere il pulsante di conferma OK.

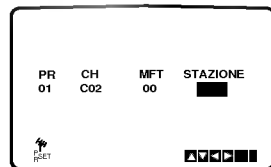

7

Per memorizzare le impostazioni, premere il pulsante i sul telecomando.

Se invece si desidera effettuare la ricerca manuale di altre emittenti, ripetere le procedure indicate nei precedenti paragrafi da 1 a 7.

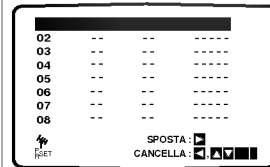
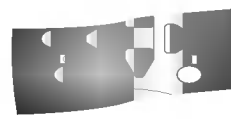

8

Premere nuovamente il pulsante i sul telecomando.

L'emittente memorizzata verrà in tal modo sintonizzata.

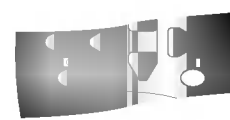

Riordino delle emittenti memorizzate



Per riordinare le emittenti memorizzate, in modo da adeguarne l'ordine alle proprie preferenze o abitudini personali, si deve seguire questa procedura.

1

Premere il pulsante **i** sul telecomando.
Nello schermo del televisore viene visualizzato il menu OSD principale.
Premere il pulsante **◀** o il pulsante **▶** in modo da selezionare l'opzione **PR SET**.
Premere il pulsante di conferma **OK**.

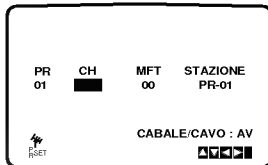
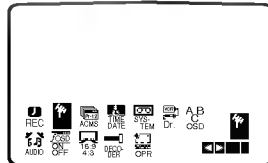

2

Premere il pulsante **i** sul telecomando.
Premere il pulsante **▲** o il pulsante **▼**, in modo da selezionare il numero del programma che si vuole spostare (per esempio, il programma numero 03).
Premere il pulsante **▶**.

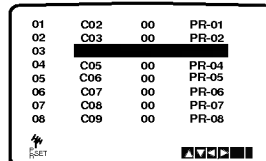
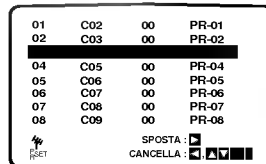

3

Premere il pulsante **▲** o il pulsante **▼**, in modo da selezionare la nuova destinazione del numero del programma selezionato (per esempio, il programma numero 05).

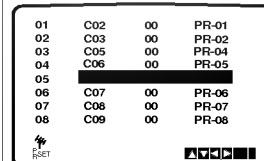

4

Premere il pulsante di conferma **OK**.
L'emittente prima memorizzata nel programma numero 03 verrà così trasferita nel programma numero 05.
Nel caso in cui si desideri trasferire la memorizzazione di altre emittenti, seguire le procedure descritte nei precedenti paragrafi da 1 a 4.

Per concludere il riordino delle emittenti memorizzate, premere il pulsante **i** sul telecomando.

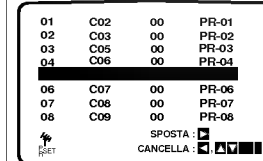



Per cancellare la memorizzazione di un'emittente programmata in precedenza, seguire questa procedura.

1

Premere il pulsante **i** sul telecomando.
 Nello schermo del televisore viene visualizzato il menu OSD principale.
 Premere il pulsante **◀** o il pulsante **▶** in modo da selezionare l'opzione **PR SET**.
 Premere il pulsante di conferma **OK**.

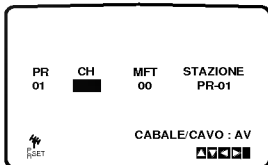
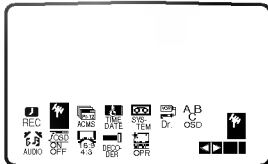

2

Premere il pulsante **i** sul telecomando.
 Premere il pulsante **▲** o il pulsante **▼**, in modo da selezionare il numero del programma di cui si vuole cancellare la memorizzazione.

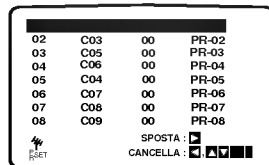
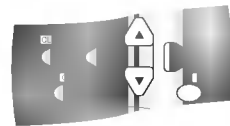

3

Premere il pulsante **◀**, in modo da cancellare la memorizzazione.

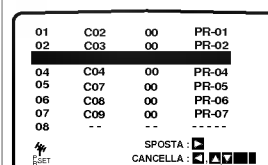

4

Per concludere la cancellazione delle emittenti, premere il pulsante **i** sul telecomando.

Nel caso in cui si desideri cancellare la memorizzazione di altre emittenti, seguire le procedure descritte nei precedenti paragrafi da **1** a **3**.

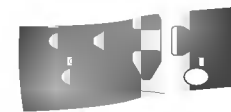

Richiamo delle emittenti memorizzate

Le emittenti memorizzate in precedenza possono essere richiamate in due modi:

In ordine progressivo, premendo il pulsante **▲** o il pulsante **▼**.



Direttamente, per mezzo della tastiera numerica.

Cancellazione della memorizzazione di un'emittente

Letture di un nastro

L'inserimento e l'espulsione delle videocassette possono essere effettuati solo se il videoregistratore è collegato ad una presa di corrente.

Questo videoregistratore permette di riprodurre, per mezzo di un televisore in standard PAL, videoregistrazioni effettuate in standard NTSC.

Come ottenere un'immagine migliore

Il momento in cui viene inserita una cassetta e si avvia la riproduzione, la funzione automatica di tracking viene attivata per ottenere la migliore immagine possibile. Se la qualità della registrazione è scadente premere ripetutamente sul telecomando i tasti ▼ o ▲ per regolare manualmente il tracking fino alla completa eliminazione delle distorsioni. Per riattivare la funzione di tracking automatico premere 0 sul telecomando.

1

Controllare che il videoregistratore ed il televisore siano collegati correttamente.

Accendere il televisore.

Accendere il videoregistratore (premendo il pulsante **POWER**).



Inserire una videocassetta nel vano, accertandosi che la finestrella trasparente sia rivolta verso l'alto e che la freccia sia rivolta verso il videoregistratore.

Il meccanismo servoassistito carica automaticamente la cassetta solo se questa viene inserita correttamente. Spingere delicatamente la parte centrale della videocassetta, nel modo indicato nella figura.

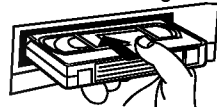

2

Premere il pulsante di riproduzione **PLAY**.



Regolazione automatica del tracking - Il dispositivo di regolazione del tracking entra in azione automaticamente, all'avvio in lettura, in modo da garantire costantemente il più elevato livello qualitativo dell'immagine riprodotta.

3

Per attivare il fermo-immagine premere il pulsante **P/STILL** mentre è in corso la riproduzione. Per passare alla riproduzione dell'immagine successiva, premere nuovamente il pulsante **P/STILL**. Ogni volta che si aziona questo pulsante, si passa alla riproduzione dell'immagine successiva.



Al fine di evitare possibili danni al nastro, dopo 5 minuti consecutivi trascorsi in fermo-immagine, il videoregistratore si pone automaticamente in stop.

Per eliminare gli eventuali disturbi che si possono verificare durante il fermo-immagine, premere i pulsanti ▲ o ▼ sul telecomando.



4

Per riprendere la lettura del nastro, premere il pulsante **PLAY**.

Ricerca veloce per immagini: Premendo i pulsanti **FF** o **REW** mentre è in corso la lettura del nastro, vengono attivate le funzioni di ricerca per immagini in avanti o all'indietro, ad una velocità pari a 7 volte quella di scorrimento nominale.

Funzione Logic Search

Se mentre sono in corso l'avanzamento veloce o il riavvolgimento del nastro si tiene premuto il pulsante **FF** o il pulsante **REW**, nello schermo del televisore vengono riprodotte le immagini in scorrimento veloce, ad una velocità pari a 7 volte quella di scorrimento nominale, in modo che si possa localizzare più facilmente il punto desiderato del nastro.



5

Riproduzione con immagine a movimento lento (Slow motion), spola :

Durante la riproduzione premere il tasto ◀ o ▶.

Lei può scegliere le velocità seguenti :
(-7Xplay, -3Xplay, -play, fermo, 1/19 lento, play, 2Xplay, 7Xplay)

Lei può scegliere le velocità seguenti :

Per spegnere la funzione di "Slow motion", premere il comando desiderato : riproduzione, cerca, fermo immagine oppure stop.

Se si vedono distorsioni nell'immagine, toglierli con i tasti "▲▼".

6

Per interrompere la lettura del nastro, premere il pulsante **STOP**.



Per fare fuoriuscire la videocassetta dal vano, premere il pulsante **EJECT**.

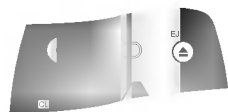

Non appena il videoregistratore raggiunge la fine del nastro mentre è in corso la riproduzione, vengono automaticamente attivate, in successione, le funzioni di arresto, riavvolgimento, espulsione della videocassetta e spegnimento.

Funzione CM Skip

Ogni volta che si preme il pulsante **CM SKIP** mentre è in corso la lettura del nastro, si fa avanzare velocemente un tratto di nastro per una durata corrispondente a multipli di 30 secondi, in modo da "saltare" gli spot televisivi che sono stati registrati, dopo di che il videoregistratore riprende automaticamente la funzione di lettura.

Premendo ripetutamente il pulsante **CM SKIP**, si "saltano" quindi tratti di nastro di durata multipla di 30 secondi.



Premendo il pulsante **CM SKIP**:

1 volta	30 secondi
2 volte	60 secondi
3 volte	90 secondi
4 volte	120 secondi
5 volte	150 secondi
6 volte	180 secondi

Sistema OPR ("Optimum Picture Response")

Quando si utilizza un nastro di livello qualitativo relativamente basso, si può attivare il sistema OPR per migliorare la qualità dell'immagine riprodotta.

Premere il pulsante **i** sul telecomando.

Premere il pulsante ◀ o il pulsante ▶ in modo da selezionare l'opzione **OPR**.

Premere il pulsante di conferma **OK**.



Premere il pulsante ▲ o il pulsante ▼, in modo da selezionare l'opzione desiderata tra "SPE.", "SOFT" e "FINE".

Il menu OPR può essere visualizzato solo quando nel vano è presente una videocassetta.

Al termine, premere il pulsante **i** sul telecomando.



Durante la lettura di un nastro, premendo il pulsante **OPR** sul pannello frontale del videoregistratore si può regolare la definizione dei dettagli delle immagini riprodotte.

Premendolo una volta: i dettagli vengono "ammorbiditi".

Premendolo due volte: i dettagli vengono accentuati.

Premendolo tre volte: il sistema OPR viene disattivato.

Registrazione di un nastro

Protezione contro la cancellazione accidentale
- Le videocassette sono dotate di una linguetta di sicurezza, che impedisce la cancellazione accidentale delle registrazioni che vi sono state effettuate. Se dopo che si è registrata una cassetta si asporta, per mezzo di un cacciavite, la linguetta che si trova sul dorso, non sarà più possibile effettuare altre registrazioni.



Chiusura della finestrella di protezione - Se, in seguito, si decide di cancellare la registrazione che era stata effettuata su una cassetta alla quale si era asportata la linguetta (oppure se si desidera effettuare altre registrazioni, in coda alla prima), si può coprire con del nastro adesivo la finestrella sul dorso della cassetta. Al termine della registrazione, si consiglia di rimuovere il nastro adesivo, in modo da ripristinare la protezione contro la cancellazione accidentale.

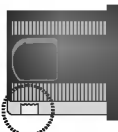

Per ulteriori informazioni, consultare le istruzioni allegate alle videocassette.
Questo videoregistratore permette di effettuare registrazioni con diverse procedure: la registrazione **Instant Timer Recording (ITR)**, per esempio, permette di dare immediatamente inizio alla registrazione stessa, e di programmare la durata in modo molto facile ed intuitivo.

1

Controllare che il videoregistratore, il televisore e l'antenna siano collegati correttamente.

Accendere il videoregistratore (premendo il pulsante **POWER**).



2

Inserire nel vano la videocassetta da registrare, accertandosi che la finestrella trasparente sia rivolta verso l'alto, che la freccia sia rivolta verso il videoregistratore e che la linguetta di protezione non sia stata rimossa.

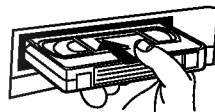

3

Richiamare, per mezzo dei pulsanti **▲** o **▼**, il programma che si desidera registrare.



Oltre che con i tasti freccia, il programma può essere richiamato anche digitando il relativo numero sulla tastiera numerica.

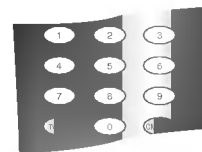

4

Se invece che una trasmissione televisiva si desidera registrare il segnale presente sull'ingresso della presa SCART, premere il pulsante **AV** sul telecomando in modo che nello schermo del televisore appaia evidenziato l'ingresso desiderato.



AV 1: Registrazione audio/video da effettuarsi tramite la presa SCART che si trova più in basso nel pannello posteriore.
AV 2: Registrazione audio/video da effettuarsi tramite la presa SCART che si trova più in alto nel pannello posteriore.



Questo videoregistratore prevede una doppia velocità di registrazione: oltre alla velocità di scorrimento standard SP (Standard Play) è infatti prevista la velocità di scorrimento dimezzata Long Play (LP), che permette di raddoppiare (sia pure con una leggera perdita qualitativa del segnale) la durata nominale delle videocassette. Su una E-180 si potranno pertanto registrare 180 minuti di programmi alla velocità SP, e ben 360 minuti di programmi alla velocità LP.

5

Se si desidera che la registrazione venga effettuata alla velocità di scorrimento dimezzata LP, premere il pulsante **LP**.

La velocità SP garantisce la più elevata qualità dei segnali audio e video, e la velocità LP permette di raddoppiare la durata nominale delle videocassette. In base alla scelta effettuata, nel display compare l'indicazione "SP" oppure l'indicazione "LP".



6

Premere il pulsante **REC/ITR**. La registrazione ha inizio.

Nello schermo del televisore compare, per qualche secondo, l'indicazione "RECORD".

Per impostare la durata della registrazione premere di nuovo, ripetutamente, il pulsante "REC/ITR": ogni volta che lo si preme, la durata della registrazione viene prolungata di 30 minuti, e può andare da un minimo di 30 minuti ad un massimo di 9 ore. Al termine della registrazione, il videoregistratore si arresta e si spegne automaticamente.



7

Per sospendere momentaneamente la registrazione, premere il pulsante di pausa **P/STILL**.

Nello schermo del televisore viene visualizzata l'indicazione "RECP". Per riprendere la registrazione, premere nuovamente il pulsante **P/STILL**.

Al fine di evitare possibili danni al nastro, dopo 5 minuti consecutivi trascorsi in pausa, il videoregistratore si pone automaticamente in stop.

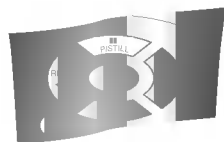

8

Al termine della registrazione, premere il pulsante di arresto **STOP**.

Per fare fuoriuscire la videocassetta dal vano, premere il pulsante **EJECT**.

Nello schermo del televisore viene visualizzata per qualche secondo l'indicazione "EJECT".

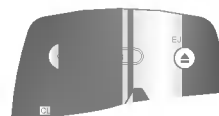
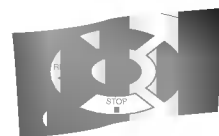

Registrazione e visione simultanee di due diversi programmi

Se sul televisore si seleziona direttamente il canale che si desidera vedere, si può nel frattempo registrare un altro programma televisivo. Il programma che il videoregistratore registra dal proprio sintonizzatore potrà essere visto in un secondo tempo. La procedura operativa da impostare è in questo caso la seguente:

1. Sintonizzare sul televisore il programma che si desidera seguire.
2. Avviare la registrazione, sintonizzando sul videoregistratore il programma da registrare e da vedere in un secondo tempo.



Selezione dello standard colore

Selezione del decoder



Dal momento che questo videoregistratore può operare con due diversi sistemi colore, si possono registrare o riprodurre nastri sia in standard PAL che in standard MESECAM. La selezione del sistema colore più appropriato viene effettuata automaticamente. Se tuttavia si riscontrassero dei problemi nella riproduzione dei colori si potrà effettuare la selezione manuale. Per selezionare il sistema colore si deve:

1

Premere il pulsante **i** sul telecomando.

Nello schermo del televisore viene visualizzato il menu OSD principale.

Premere il pulsante **◀** o il pulsante **▶** in modo da selezionare l'opzione **SYSTEM**.

Premere il pulsante di conferma **OK**.

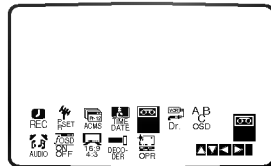

2

Premere il pulsante **▲** o il pulsante **▼**, in modo da selezionare:

AUTO: per attivare la selezione automatica
PAL: per selezionare lo standard PAL
MESECAM: per selezionare lo standard MESECAM.



Per concludere la selezione del sistema colore, premere nuovamente il pulsante **i**.

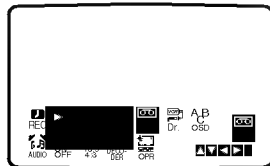

A pagina 6 si è descritto come effettuare il collegamento di un eventuale decoder esterno per pay-TV. Per effettuare la registrazione di un programma ricevuto dal decoder si deve:

1

Premere il pulsante **i** sul telecomando.

Nello schermo del televisore viene visualizzato il menu OSD principale.

Premere il pulsante **◀** o il pulsante **▶** in modo da selezionare l'opzione **DECODER**.

Premere il pulsante di conferma **OK**.



2

Premere il pulsante **▲** o il pulsante **▼**, in modo da selezionare:

ACC.: Se il decoder è collegato alla presa AV2.
SPE.: Se alla presa AV2 è collegato un altro videoregistratore.

Per concludere la procedura di programmazione, e per fare scomparire dallo schermo del televisore il menu OSD, premere il pulsante **i**.

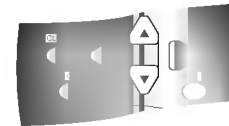
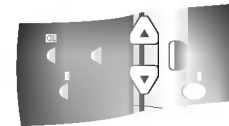



Per regolare l'orologio incorporato nel videoregistratore, si deve seguire questa procedura.
Attenzione: non è possibile utilizzare il sistema ShowView se non si sono prima impostate la data e l'ora.

1

Premere il pulsante **i** sul telecomando.
Nello schermo del televisore viene visualizzato il menu OSD principale.

Premere il pulsante **◀** o il pulsante **▶** in modo da selezionare l'opzione **TIME DATE**.

Premere il pulsante di conferma **OK**.

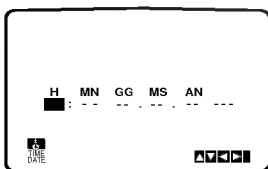
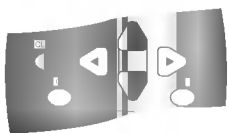

2

Impostare, per mezzo dei pulsanti della tastiera numerica, l'ora, i minuti e la data (giorno, mese ed anno), tenendo in considerazione che l'orologio è basato su di un ciclo di 24 ore.

Non appena si sarà impostata la data, il giorno della settimana verrà impostato automaticamente.

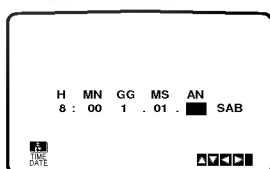
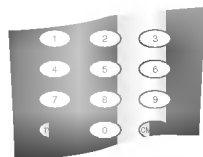

3

Per correggere eventuali errori di impostazione, portare il cursore nella posizione corrispondente al carattere errato, per mezzo dei pulsanti **◀** oppure **▶**, e quindi impostare il carattere corretto.



4

Per concludere l'impostazione della data e dell'ora, premere il pulsante **i**.

Nel display verrà visualizzata l'ora appena impostata.

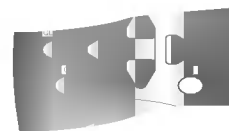

Impostazione della data e dell'ora

Programmazione del timer con sistema ShowView



Il timer programmabile consente di impostare la registrazione automatica di sette programmi entro un periodo di un mese. Il timer controlla in modo automatico l'accensione dell'apparecchio, la sintonizzazione del programma desiderato ed infine lo spegnimento al termine della registrazione.

Il sistema ShowView permette di programmare il timer del videoregistratore in modo estremamente semplice e rapido: per programmare la registrazione è infatti sufficiente digitare un numero sulla tastiera numerica del telecomando. Questo numero è riferito ad un codice particolare, che viene assegnato ad ogni trasmissione televisiva e che può essere reperito sulle guide TV e sui giornali che pubblicano i palinsesti con le programmazioni delle varie emittenti.

Il codice ShowView contiene tutti i dati necessari alla programmazione della registrazione: programma da sintonizzare, data, orario di inizio e orario di conclusione.

1

Controllare che l'emittente da registrare sia stata correttamente memorizzata.

Inserire nel vano la videocassetta da registrare, accertandosi che la finestrella trasparente sia rivolta verso l'alto, che la freccia sia rivolta verso il videoregistratore e che la linguetta di protezione non sia stata rimossa.

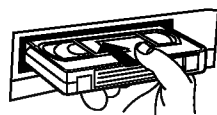

2

Premere il pulsante **SHOWVIEW**.

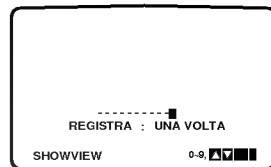
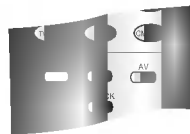

3

Selezionare, per mezzo dei pulsanti ▲ o ▼, il tipo di registrazione che si desidera programmare:

UNA VOLTA: Registrazione singola.

SETTIMANALE: Registrazione con ripetizione a cadenza settimanale (che dovrà essere ripetuta un determinato giorno di ogni settimana, agli stessi orari).

GIORNALIERO: Registrazione con ripetizione a cadenza quotidiana (che dovrà essere ripetuta tutti i giorni della settimana, eccetto il Sabato e la Domenica, agli stessi orari).

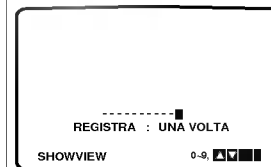
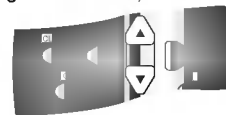

4

Digitare, per mezzo della tastiera numerica, il numero di codice ShowView relativo alla trasmissione da registrare.

Per correggere un eventuale errore di programmazione, riposizionare il cursore per mezzo del pulsante ◀ e reimpostare il dato corretto.

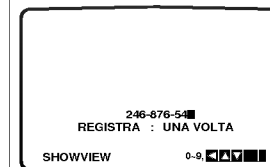
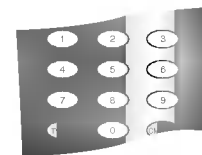



SHOWVIEW è un marchio registrato di Gemstar Development Corporation.

Il sistema SHOWVIEW è prodotto su licenza di Gemstar Development Corporation.

5

Una volta che si è completata la programmazione, premere il pulsante di conferma **OK**.

Se nel menu compare l'indicazione "**PREGO VERIFICARE**" si devono controllare i dati impostati (probabilmente si è impostato un numero di codice ShowView errato).

Se nel menu compare l'indicazione "- -" si deve reimpostare il numero del programma da sintonizzare (probabilmente si è impostato un numero di programma errato).



PR	DATA	ORA	SP
██	12	10:11-11:55	SP
--	--	-----	SP
--	--	-----	SP
--	--	-----	SP
--	--	-----	SP
--	--	-----	SP
--	--	-----	SP
--	--	-----	SP

6

Se si desidera modificare i dati impostati si deve muovere il cursore, per mezzo dei pulsanti ◀ o ▶, sino a sovrapporlo al dato da correggere, e quindi si deve impostare il dato corretto, per mezzo dei pulsanti ▲ o ▼.

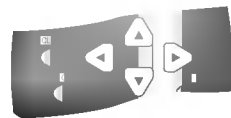

PR	DATA	ORA	SP
RAI2	12	10:11-11:██	SP
--	--	-----	SP
--	--	-----	SP
--	--	-----	SP
--	--	-----	SP
--	--	-----	SP
--	--	-----	SP
--	--	-----	SP

7

Se si desidera che la registrazione venga effettuata alla velocità Long Play, spostare il cursore sull'ultima colonna a destra per mezzo del pulsante ▶, e quindi selezionare l'opzione LP utilizzando il pulsante ▲ o il pulsante ▼.

La velocità SP garantisce la più elevata qualità dei segnali audio e video, e la velocità LP permette di raddoppiare la durata nominale delle videocassette.

Controllare che i dati di programmazione (numero di programma, data e ora, velocità del nastro) siano corretti.



Se si desidera programmare la registrazione di un segnale presente su un ingresso SCART, premere il pulsante AV in modo che nello schermo venga visualizzata la relativa indicazione ("AV1" o "AV2").

PR	DATA	ORA	SP
RAI2	12	10:11-11:55	██
--	--	-----	SP
--	--	-----	SP
--	--	-----	SP
--	--	-----	SP
--	--	-----	SP
--	--	-----	SP
--	--	-----	SP

VEL. REGISTRAZ. : SP

8

Se si desidera programmare altre registrazioni con il sistema ShowView, ripetere le procedure indicate nei precedenti paragrafi da 2 a 7.

Per concludere la programmazione del timer, premere due volte il pulsante i.

Se nel menu compare l'indicazione "**PREGO VERIFICARE**" significa che tra le programmazioni in memoria sono stati rilevati dati incongruenti (relativi, ad esempio, a due registrazioni che si sovrapporrebbero). In questo caso si devono correggere i dati errati.

Premere il pulsante **POWER** per spegnere il videoregistratore.

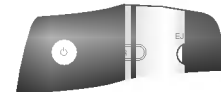

Nel display comparirà l'indicazione "**TIMER**", per evidenziare che il videoregistratore si trova in stand-by e si accenderà automaticamente all'orario prefissato.

Programmazione del timer con on screen display



Se non si dispone del numero di codice ShowView relativo alla registrazione che si desidera effettuare, si devono programmare tutti i dati avvalendosi delle indicazioni che vengono visualizzate nello schermo del televisore.

Attenzione - Prima di iniziare a programmare il timer ci si deve accertare che l'orologio del videoregistratore sia stato regolato, e che l'emittente da registrare sia stata correttamente memorizzata.

1

Inserire nel vano la videocassetta da registrare, accertandosi che la finestrella trasparente sia rivolta verso l'alto, che la freccia sia rivolta verso il videoregistratore e che la linguetta di protezione non sia stata rimossa.

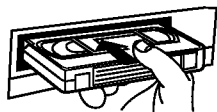

2

Premere il pulsante **i** sul telecomando. Nello schermo del televisore viene visualizzato il menu OSD principale.

Premere il pulsante **◀** o il pulsante **▶** in modo da selezionare l'opzione **REC.**

Premere il pulsante di conferma **OK**.

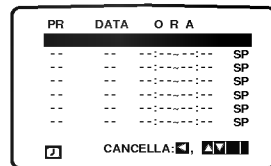
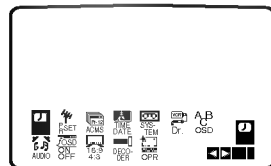

3

Per iniziare a programmare il timer, premere il pulsante **OK**.

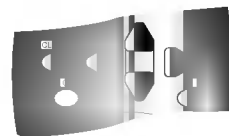

Selezionare, per mezzo della tastiera numerica, il numero di programma che si dovrà sintonizzare.

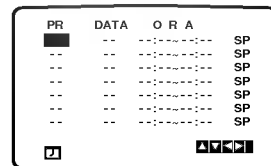
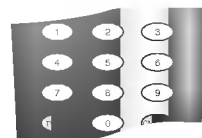

4

L'impostazione dei numeri da 1 a 9 ("1", "2" e così via) deve essere preceduta da uno zero ("01", "02" e così via).

Il programma da sintonizzare può anche essere selezionato per mezzo dei pulsanti **▲** o **▼**.

Premere il pulsante **▶**, in modo da passare alla programmazione della data.



Se si desidera programmare la registrazione di un segnale presente su un ingresso SCART, premere il pulsante **AV** in modo che nello schermo venga visualizzata la relativa indicazione ("AV1" o "AV2").

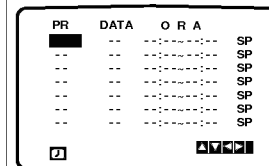



Le programmazioni in memoria possono essere modificate oppure, nel caso non siano più necessarie, possono essere cancellate.

Premere i pulsanti di spostamento del cursore ▲ o ▼ in modo da selezionare la programmazione desiderata, e quindi:

- premere il pulsante ◀ per cancellarla.
- premere il pulsante OK per modificarla. Nello schermo verrà visualizzato il menu riassuntivo di tutti i dati (numero di programma, data orari di inizio e di conclusione, velocità del nastro), che potranno in tal modo essere corretti per mezzo dei pulsanti ◀/▶ e ▲/▼.

5

Impostare, per mezzo della tastiera numerica sul telecomando, la data in cui si desidera che venga effettuata la registrazione.



Se si desidera programmare una registrazione con ripetizione a cadenza quotidiana oppure settimanale, seguire questa procedura:

- Prima di impostare la data, premere il pulsante **OK**.
- Selezionare, per mezzo dei pulsanti ◀ o ▶, il tipo di registrazione che si desidera programmare:
 - L-V**: Registrazione con ripetizione a cadenza quotidiana (che dovrà essere ripetuta tutti i giorni della settimana eccetto il Sabato e la Domenica, agli stessi orari).
 - Weekly**: Registrazione con ripetizione a cadenza settimanale (che dovrà essere ripetuta un determinato giorno di ogni settimana, agli stessi orari).
- Premere nuovamente il pulsante **OK**.

PR	DATA	O R A	SP
RAI2	--	-----	SP
--	--	-----	SP
--	--	-----	SP
--	--	-----	SP
--	--	-----	SP
--	--	-----	SP
--	--	-----	SP
DO	LU	MA	MI
VE	SA		

6

Impostare, per mezzo della tastiera numerica sul telecomando, gli orari di inizio e di conclusione della registrazione.

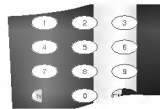

Tenere in considerazione che il timer è basato su di un orologio con ciclo da 24 ore.

Gli orari possono anche essere selezionati per mezzo dei pulsanti ▲ o ▼.

PR	DATA	O R A	SP
RAI2	16	19:00-20:00	SP
--	--	-----	SP
--	--	-----	SP
--	--	-----	SP
--	--	-----	SP
--	--	-----	SP
--	--	-----	SP
--	--	-----	SP

7

Se si desidera che la registrazione venga effettuata alla velocità Long Play, spostare il cursore sull'ultima colonna a destra per mezzo del pulsante ▶, e quindi selezionare l'opzione LP utilizzando il pulsante ▲ o il pulsante ▼.



PR	DATA	O R A	SP
RAI2	16	19:00-20:00	SP
--	--	-----	SP
--	--	-----	SP
--	--	-----	SP
--	--	-----	SP
--	--	-----	SP
--	--	-----	SP
VEL. REGISTRAZ.	: SP		

8

Controllare che i dati di programmazione (numero di programma, data e ora, velocità del nastro) siano corretti.

Per concludere la programmazione del timer, premere due volte il pulsante i.

Se nel menu compare l'indicazione "**PREGO VERIFICARE**" significa che tra le programmazioni in memoria sono stati rilevati dei dati incongruenti (relativi, ad esempio, a due registrazioni che si sovrapporrebbero). In questo caso si devono correggere i dati errati.

Premere il pulsante **POWER** per spegnere il videoregistratore.



Nel display comparirà l'indicazione "**TIMER**", per evidenziare che il videoregistratore si trova in stand-by e si accenderà automaticamente all'orario prefissato.



Eventuale sovrapposizione tra programmazioni

Qualora si verificasse un'eventuale

sovrapposizione tra gli orari di inizio e di conclusione delle varie programmazioni, il videoregistratore darà la priorità a quella che inizia prima.

Esempio:

La prima programmazione prevede una registrazione dalle ore 16:00 alle ore 17:00.

La seconda programmazione prevede una registrazione dalle ore 16:30 alle ore 17:30.

In questo caso, la registrazione relativa alla prima programmazione verrà effettuata per intero, mentre la registrazione relativa alla seconda programmazione verrà effettuata solo dalle 17:00 (orario di conclusione della prima) alle 17:30.

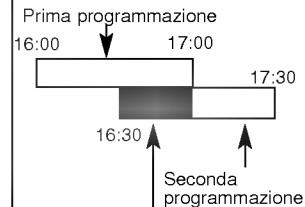

Questa porzione della seconda programmazione non verrà registrata.

Limitazione del consumo elettrico Indicazioni in sovraimpressione nello schermo



Questo videoregistratore dispone di un sistema di limitazione dell'assorbimento di corrente, grazie al quale il consumo elettrico viene ridotto al minimo.

Attenzione - Quando si attiva il sistema di limitazione del consumo elettrico, la programmazione del timer viene disabilitata.

1

Premere il pulsante  sul pannello frontale del videoregistratore.

Nel display verranno visualizzate le indicazioni relative all'orologio.

2

Premere nuovamente il pulsante .

L'indicatore **STANDBY** si è illuminato.

Per disattivare il sistema di limitazione del consumo elettrico, premere di nuovo il pulsante .



Le indicazioni che possono essere visualizzate nello schermo del televisore permettono di ottenere utili informazioni sul funzionamento del videoregistratore (ora, contanastro, durata del nastro rimanente, data, giorno della settimana, programma sintonizzato e funzione operativa attivata).

1

Per visualizzare le indicazioni, premere il pulsante **OK/CLK/CNT** sul telecomando.



FUNZIONE ATTIVATA NUMERO DEL PROGRAMMA



GIORNO/MESE/
ANNO/GIORNO
DELLA SETTIMANA INDICAZIONE
DELL'ORA,
DEL CONTANASTRO
E DELLA DURATA
DEL NASTRO RIMANENTE

Dopo che sono trascorsi circa 3 secondi, le indicazioni scompaiono dallo schermo e rimane visualizzata solo l'indicazione dell'ora.

2

Per visualizzare l'indicazione del contanastro, premere ripetutamente il pulsante **OK/CLK/CNT**.

Premendo un'ultima volta il pulsante **OK/CLK/CNT**, i menu scompaiono dallo schermo del televisore.

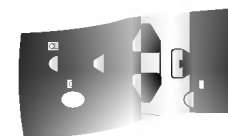

Riavvolgimento con arresto programmato Blocco dei comandi



Questa funzione prevede che il riavvolgimento del nastro si interrompa in corrispondenza dell'indicazione "0:00:00" del contanastro, e si rivela particolarmente utile quando si desidera rivedere immediatamente la sequenza appena registrata, oppure quando si vuole rivedere più volte la stessa porzione di nastro.

1

Premere il pulsante **OK/CLK/CNT**, in modo che nel display del videoregistratore venga visualizzata l'indicazione del contanastro.

Prima di iniziare la riproduzione o la registrazione, premere il pulsante **CLEAR** in modo da azzerare ("0:00:00") l'indicazione del contanastro.

Dare l'avvio alla riproduzione o alla registrazione.

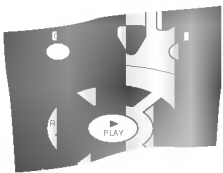

2

Al termine, premere il pulsante di arresto **STOP**.

Premere il pulsante di riavvolgimento **REW**.

Il riavvolgimento del nastro si interromperà automaticamente in corrispondenza dell'indicazione "0:00:00" del contanastro.

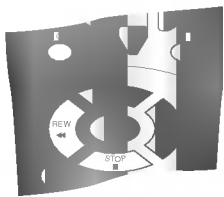

Questa funzione consente di disabilitare i comandi posti sul pannello frontale del videoregistratore, il quale potrà così essere acceso e controllato solo tramite il telecomando.

1

Premere il pulsante **C.LOCK**.

Sul display del videoregistratore viene visualizzata la dicitura **ON**.

Tutti i comandi sul pannello frontale (ad eccezione del pulsante **STOP/EJECT** per l'espulsione della videocassetta) vengono in questo modo disabilitati.

Se uno qualsiasi dei pulsanti sul frontalino del VCR viene premuto la dicitura **ON** lampeggia sul display del videoregistratore per alcuni secondi.

2

Per disattivare il blocco dei comandi premere il pulsante **C.LOCK**.

Sul display del videoregistratore scompare la dicitura **ON**.

Compatibilità con formato 16:9



Questo apparecchio è in grado di registrare e riprodurre nastri in formato 16:9. Se si desidera registrare un programma televisivo in formato 16:9, è necessario che il programma stesso sia trasmesso in questo formato.

1

Accendere il videoregistratore. Premere il pulsante **i** sul telecomando. Nello schermo del televisore viene visualizzato il menu OSD principale.

Premere il pulsante **◀** o il pulsante **▶** in modo da selezionare l'opzione 16:9/4:3.

Premere il pulsante di conferma **OK**.

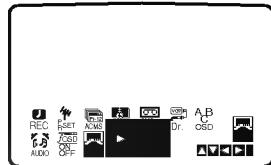
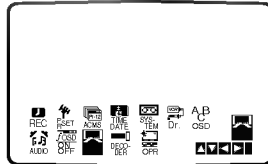

2

Selezionare, per mezzo dei pulsanti **▲** o **▼**, il tipo di formato:



AUTO:

La selezione tra il formato 16:9 ed il formato standard 4:3 viene effettuata automaticamente, in base al formato del segnale registrato.

4:3

Per la registrazione o la riproduzione in formato standard 4:3.

16:9:

Per la registrazione o la riproduzione in formato 16:9.

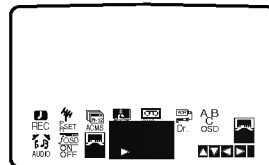

3

Per concludere la selezione del formato, premere il pulsante **i** sul telecomando.

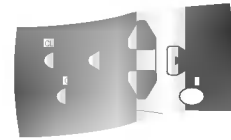

Per poter visualizzare immagini registrate in formato 16:9, il videoregistratore deve essere collegato al televisore per mezzo di un cavo SCART.

Spegnimento automatico al termine del riavvolgimento

Funzione di autodiagnostica



Spegnimento automatico al termine del riavvolgimento

Questa funzione prevede che il videoregistratore si spenga automaticamente al termine del riavvolgimento del nastro, e permette di evitare di attendere che il nastro sia completamente riavvolto prima di poter spegnere l'apparecchio.

1

Per attivare lo spegnimento automatico al termine del riavvolgimento premere il pulsante **POWER** mentre è in corso il riavvolgimento stesso.

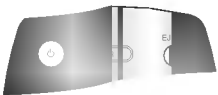

2

Una volta che il nastro sarà completamente riavvolto, il videoregistratore si spegnerà automaticamente.



Funzione di autodiagnostica (Video Doctor)

Questa funzione fornisce all'utente alcune indicazioni relative ad eventuali anomalie rilevate nel funzionamento del videoregistratore. Queste indicazioni vengono evidenziate sotto forma di messaggi visualizzati nel display.

1

Accendere il videoregistratore.

Premere il pulsante **i** sul telecomando. Nello schermo del televisore viene visualizzato il menu OSD principale.

Premere il pulsante **◀** o il pulsante **▶** in modo da selezionare l'opzione **Dr.**

Premere il pulsante di conferma **OK**.



2

Selezionare, per mezzo dei pulsanti **▲** o **▼**, il tipo di diagnosi da effettuare:

STATO TESTINE
(Pulizia delle testine)

• **PULIRE TESTINE:**

Pulire le testine.

STATO NASTRO
(Condizioni del nastro)

• **NASTRO PROTETTO:**
La linguetta di protezione contro le cancellazioni accidentali è stata rimossa, e il nastro non può essere registrato.

NO. PROGRAMMAZIONI
(Programmazioni del timer)

• **2**
Visualizza il numero delle programmazioni del timer.

PROGRAMMAZIONE SUCC.
(Programmazione in stand-by)

• **RAI2 26 10:00~11:00**
Visualizza i dati relativi alla programmazione del timer che verrà attivata (i dati citati sono indicativi).

Per disattivare la funzione di autodiagnostica, premere il pulsante **i** sul telecomando.

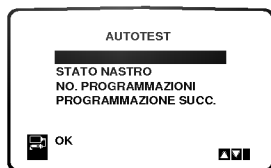

Audio

Hi-Fi stereo



Questo videoregistratore dispone di audio Hi-Fi stereo, e permette quindi di effettuare registrazioni audio di altissima qualità. In abbinamento ad un impianto stereofonico può pertanto svolgere la funzione di un convenzionale registratore audio.

Ci sono tuttavia altre possibilità di registrazione, descritte in questo capitolo.

Le videocassette registrate da questo videoregistratore potranno avere una normale traccia audio monofonica, due tracce per l'audio Hi-Fi stereo oppure due tracce per l'audio di trasmissioni bilingue (su una traccia viene riprodotta la lingua principale, e sull'altra la lingua secondaria). E' così possibile registrare non solo programmi televisivi, ma anche effettuare registrazioni da un lettore di Compact Disc o di videodischi, oppure da un altro videoregistratore Hi-Fi stereo.

1

Questo videoregistratore può operare con tre diversi formati audio (l'indicazione del tipo di formato in uso viene visualizzata, per circa 2 secondi, nel display). L'**audio Hi-Fi stereo** viene registrato in modulazione di frequenza sulle tracce elicoidali, e il nastro registrato in questo formato può essere riprodotto solo da un videoregistratore Hi-Fi stereo.

L'**audio stereo o bilingue** viene invece registrato sulle normali tracce audio (S/D), e il nastro registrato in questo formato può essere riprodotto dai normali videoregistratori stereo (non Hi-Fi). L'**audio mono** viene registrato in monofonia sulla traccia longitudinale, come per qualsiasi videoregistratore non Hi-Fi stereo, e in questo caso il nastro può essere riprodotto da qualsiasi videoregistratore mono.

2

Nello schermo del televisore viene visualizzato il menu OSD principale.

Premere il pulsante ◀ o il pulsante ▶ in modo da selezionare l'opzione **AUDIO**.

Premere il pulsante di conferma **OK**.

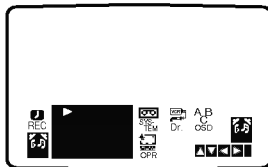
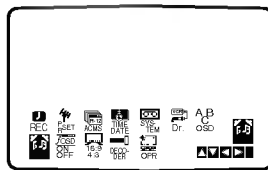

3

Selezionare, per mezzo dei pulsanti ▲ o ▼, il tipo di audio: **STEREO**, **SINIST** (canale sinistro dell'audio bilingue), **DESTRA** (canale destro dell'audio bilingue) o **MONO**.



Quando si seleziona l'audio bilingue (BIL) con l'uscita in stereo (STEREO), la lingua principale viene riprodotta attraverso il canale sinistro, e quella secondaria attraverso il canale destro. Se si seleziona l'uscita in monofonia (MONO), la lingua principale viene riprodotta sia nel canale sinistro che in quello destro. Mentre è in corso la regolazione del tracking, l'audio Hi-Fi stereo può essere riprodotto in mono.

4

Per disattivare la selezione dell'audio, premere il pulsante **i** sul telecomando.

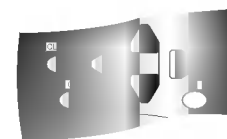

Operazioni ez (facili)



Spegnimento ez (facile)

La sequenza di "Arresto → Riavvolgimento → Espulsione → Spegnimento" viene attivata automaticamente premendo **ez POWER OFF**.

1

Durante la riproduzione premere **ez POWER OFF**.

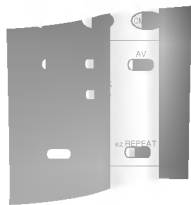

2

Il vostro VCR esegue la seguente sequenza;

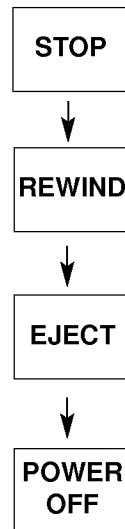

Ripetizione ez (facile)

Premendo e mantenendo premuto **ez REPEAT** durante la riproduzione la sezione selezionata viene eseguita automaticamente due volte.

1

Durante la riproduzione premere & tenere premuto **ez REPEAT** al punto in cui si desidera concludere la sezione ripetuta. A questo punto sul VCR viene attivata la ricerca indietro.

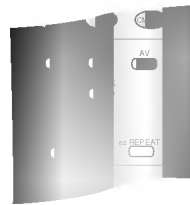

2

Lasciare **ez REPEAT** al punto in cui la sezione da ripetere deve iniziare.

La sezione selezionata viene ripetuta due volte automaticamente.



Premendo nuovamente **ez REPEAT** durante l'esecuzione ripetuta, riporta all'esecuzione normale.

Duplicazione di una registrazione Caratteristiche tecniche



In abbinamento ad un secondo videoregistratore, un videoriproduttore o una videocamera, è possibile effettuare (per mezzo di un cavetto opzionale dotato di connettori SCART) la duplicazioni di un nastro.
(Per passare questa unità al modo AV, dovete sintonizzare nelle stazioni della TV.)

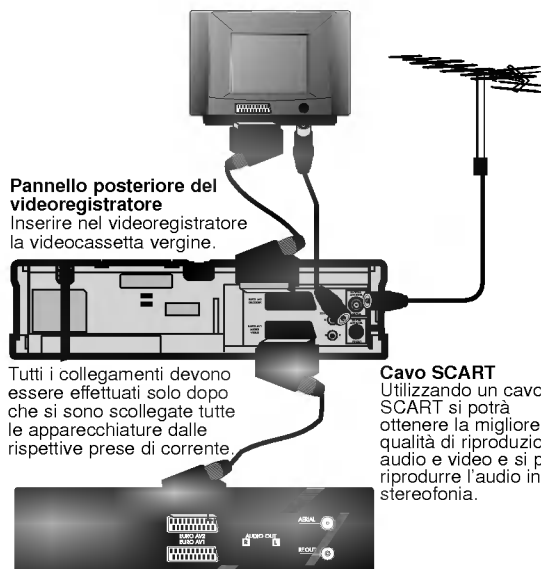

Pannello posteriore del videoregistratore
Inserire nel videoregistratore la videocassetta vergine.

Tutti i collegamenti devono essere effettuati solo dopo che si sono scollegate tutte le apparecchiature dalle rispettive prese di corrente.

Cavo SCART
Utilizzando un cavo SCART si potrà ottenere la migliore qualità di riproduzione audio e video e si potrà riprodurre l'audio in stereofonia.

Pannello posteriore del secondo videoregistratore
Inserire nel secondo videoregistratore la videocassetta originale.



L'aspetto estetico e la caratteristiche tecniche possono subire modifiche.

Generali

Alimentazione	200-240V, 50 Hz
Consumo	Circa 18W (in limitazione del consumo: 3W)
Testine video	4 a doppio azimuth, con scansione elicoidale
Velocità di scorrimento del nastro	23,39 mm/sec (SP), 11,69 mm/sec (LP)
Larghezza del nastro	12,7 mm (1/2")
Durata max della registrazione	4 ore con videocassetta E-240 (SP) 8 ore con videocassetta E-240 (LP)
Durata max riavvolgimento	Circa 65(±10)sec.con videocassetta E-180
Dimensioni (L x A x P)	388 x 94.5 x 264 mm
Peso	Circa 3,4 kg
Temperatura d'esercizio	Da 5°C a 35°C
Umidità d'esercizio	Inferiore all'80%
Orologio incorporato	Con ciclo da 24 ore

Video

Standard video	PAL/SECAM (B/G), CCIR a 625 linee
Formato di registrazione	PAL/MESECAM
Ricezione RF	PAL B/G, SECAM B/G
Uscita RF	PAL G
Livello ingresso (SCART)	1,0V p-p, 75Ω, non bilanciato
Livello uscita (SCART)	1,0V p-p, 75Ω, non bilanciato
Rapporto S/R video	Superiore a 43 dBm
Modulazione RF	Su canali 22-68 (regolabile)

Audio

Livello ingresso (SCART)	-6 dBm, superiore a 10kΩ
Livello uscita (SCART/RCA)	-6 dBm, inferiore a 1kΩ
Tracce audio	Monofonica longitudinale e Hi-Fi stereo
Risposta in frequenza (normale)	Da 100 Hz a 10 kHz, -6/+3 dBm
Risposta in frequenza (Hi-Fi)	Da 20 Hz a 20 kHz, -3/+3 dBm
Rapporto S/R audio (normale)	Superiore a 43 dB (SP)
Rapporto S/R audio (Hi-Fi)	Superiore a 70 dB (SP)



Pulizia delle testine

Ogni volta che si inserisce o si espelle una videocassetta, entra in azione il sistema automatico di pulizia delle testine. La presenza di questo sistema rende superflua la pulizia periodica delle testine. Si consiglia di utilizzare nastri di un certo livello qualitativo, che non depositano sulle testine che una limitatissima quantità di particelle magnetiche.

Problema	Possibile soluzione	Problema	Possibile soluzione
Il video-registratore non si accende.	Il videoregistratore è collegato a rete? La presa di rete è alimentata? Il segnale del canale sintonizzato è sufficientemente potente? L'antenna è collegata al videoregistratore? Il cavo dell'antenna è integro? Si è sintonizzato il canale video del televisore? Check tuning, carry out Automatic Tuning again Il decoder o il ricevitore da satellite sono collegati correttamente? Per il collegamento si è utilizzato un cavo SCART ma si è selezionato l'ingresso AV?	Il telecomando non funziona.	Il videoregistratore è collegato a rete? La presa di rete è alimentata? Le batterie del telecomando sono cariche?
Non si riesce a riprodurre il nastro, o l'immagine è disturbata.	Il nastro è danneggiato? Il canale video di trasmissione RF sul televisore è stato sintonizzato accuratamente? Provare a sintonizzare il canale di trasmissione video su un'altra frequenza. Provare a regolare il tracking con la procedura manuale (per mezzo dei pulsanti 0, ▲ o ▼).	Il bordo superiore dell'immagine è instabile.	Il nastro è danneggiato? Regolare la sincronia orizzontale del televisore. L'antenna è collegata al videoregistratore? Il cavo dell'antenna è integro? Il canale video di trasmissione RF sul televisore è stato sintonizzato accuratamente? Il canale video di trasmissione RF sul televisore è disturbato da interferenze?
Non si riesce a registrare i programmi televisivi.	Le immagini televisive vengono riprodotte correttamente sullo schermo del televisore? L'antenna è collegata correttamente? La sintonia è regolata correttamente? La videocassetta è dotata della linguetta di protezione contro le cancellazioni accidentali?	Non si riesce a riprodurre l'audio stereo Hi-Fi.	Nel menu è stata selezionata l'opzione AUDIO-STEREO?
Non si riesce ad inserire una videocassetta.	Nel vano è già presente un'altra videocassetta? La cassetta ha la finestrella trasparente rivolta verso l'alto e la linguetta di protezione rivolta verso l'esterno del videoregistratore?	Il video-registratore non si avvia automaticamente in riproduzione quando si inserisce una videocassetta nel vano.	La videocassetta è priva della linguetta di protezione contro le cancellazioni accidentali?

**In caso di
eventuali problemi**



P/N:3834RP0061B