



SPANISH

MINI HI-FI AUDIO SYSTEM

MANUAL DE INSTRUCCIONES

**MODELO : FFH-377A/L/S/AX/AD
FE-377E
FFH-577A/L/S/AX/AD
FE-577E**

Antes de conectar, operar o ajustar este producto, por favor lea cuidadosamente este Manual de instrucciones.

Diseño y especificaciones sujetos a cambio sin previo aviso.



CE (for CE region)

NOM
061



NOM
260



P/NO.:3828R-A005C

Nota sobre el voltaje de operación

Antes de conectar la unidad al contacto de AC, verifique que el voltaje que requiera la unidad sea idéntico al voltaje que suministra su contacto. Si su unidad esta equipada en la parte posterior con un botón selector de voltaje, entonces seleccione el voltaje que corresponda a su suministro de AC.

Para evitar incendios o el riesgo de electrocución, no exponga la unidad a la lluvia ni a la humedad.

Para evitar descargas eléctricas, no abra la unidad. En caso de avería, solicite sólo los servicios de personal especializado.

PRECAUCIÓN

El empleo de controles, los ajustes, o los procedimientos que no se hayan especificado aquí puede resultar en exposición peligrosa a radiación.

Para los clientes de Europa

El componente láserico de este producto es capaz de emitir radiación que sobrepase el límite para la clase 1.

CAUTION: INVISIBLE LASER RADIATION WHEN OPEN AND INTERLOCKS DEFEATED. AVOID EXPOSURE TO BEAM.

VARNING: OSYNLIG LASERSTRÅLNING NÄR DENNA DEL ÄR ÖPPNAD STRÅLEN ÄR FARLIG

Attention: Quand l'appareil est ouvert, ne pas s'exposer aux radiations invisibles du faisceau laser.

Este etiqueta está situada en el interior.

CLASS 1	LASER PRODUCT
KLASSE 1	LASER PRODUKT
LUOKAN 1	LASER LAITE
KLASS 1	LASER APPARAT
CLASSE 1	PRODUIT LASER

Este reproductor de discos compactos se clasifica como producto laserico de clase 1.

La etiqueta CLASS 1 LASER PRODUCT está situada en el exterior.

Para evitar la exposición directa al haz de láser, no intente abrir la caja. La radiación del haz de láser será visible. No mire el haz.

ELEMENTOS OPERATIVOS

VISTA FRONTAL

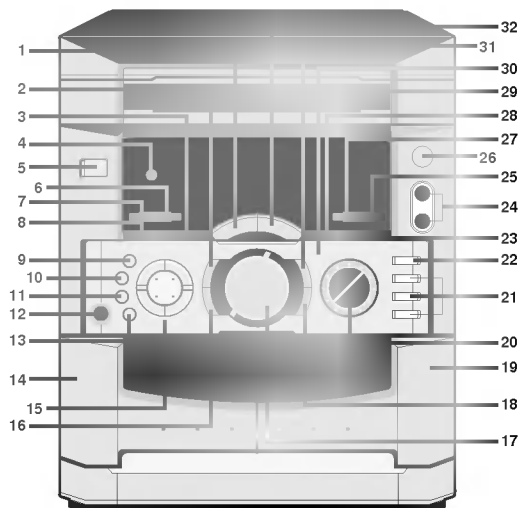

VISTA FRONTAL

1. Botón PRESET DOWN/ botón BACKWARD PLAY (opcional). Botón (PRESET DOWN / ◀)
2. Botón MDSS
3. Botón TUNING DOWN (sintonizador opcional), TAPE REWIND, TRACK BACKWARD, botón SKIP/SEARCH de CD (◀◀◀◀)
4. SENSOR REMOTO
5. Botón de ENCENDIDO
6. Botón del TEMPORIZADOR
7. Botón del RELOJ
8. Botón RECORD/RECORD PAUSE (●REC/||)
9. Botón RIF / FM MODE Modalidad FM
10. Botón COUNTER RESET. Botón PLAY MODE (Opcional)
11. Botón NORMAL DUBBING y botón CD SYNCHRO RECORDING
12. Toma de auriculares (Micrófonos)
13. Botón HI- SPEED DUBBING
14. Posición de expulsión cinta DECK 1 (▲ PUSH EJECT)
15. Botón FUNCTION SELECT [FM; MW;(AM) LW /SW (Opcional) CD, Cinta ,AUX]
16. Botón EQ PATTERN
17. Botón de VOLUMEN
18. Botón DIMMER / POWER SAVING (Opcional)
19. Posición de expulsión de la cinta 2 (▲ PUSH EJECT)
20. DIAL JOG (opcional)
 - SELECTOR MANUAL DOWN/UP (TUNER)
 - AJUSTE DOWN/UP (CLOCK TIMER)
 - AVANCE Y RETROCESO (CD TRACK)

VISTA POSTERIOR

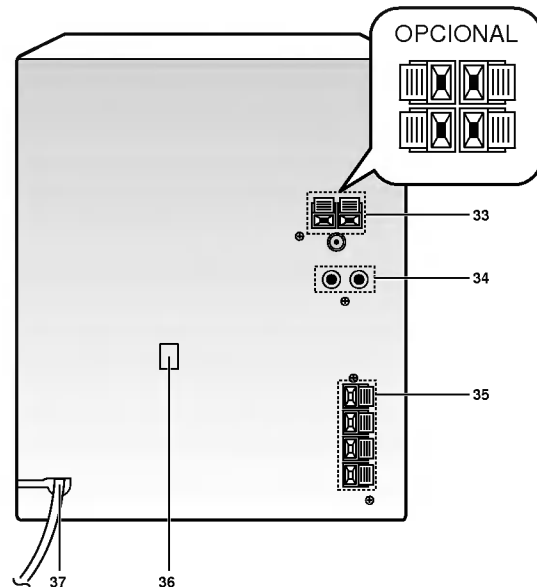

21. Botones DIRECT PLAY (DISC 1 , DISC 2, DISC 3)
22. Botón DISC SKIP
23. Botones TAPE STOP, CD STOP/ CLEAR (■/CLEAR).
24. Jacks MIC (MIC1/MIC2) OPCIONAL
25. Botón CD OPEN/CLOSE
26. VOLUMEN MIC
27. Botón PROGRAM/MEMORY
28. Botones TUNING UP (TUNER OPCIONAL) TAPE FAST FORWARD , TRACK FORWARD, botón SKIP/SEARCH (CD) (▶▶▶▶).
29. APERTURA DEL CD
30. PAUSA DE CD/ Indicador SET
31. PAUSA DE CD / SET (CLOCK TIMER) / Botón COUNTER RESET (TAPE) (CDII / SET/ COUNTER RESET/ RDS (TUNER) OPTIONAL
32. Botones PRESET UP (TUNER)/ FORWARD PLAY (TAPE) CD PLAY (PRESET UP / ▶)

VISTA POSTERIOR

33. Terminal de antena
34. Conector de entrada sonido (opcional), conector auxiliar
35. Terminal de altavoz
36. Selector de voltaje (Opcional)
37. Cable eléctrico

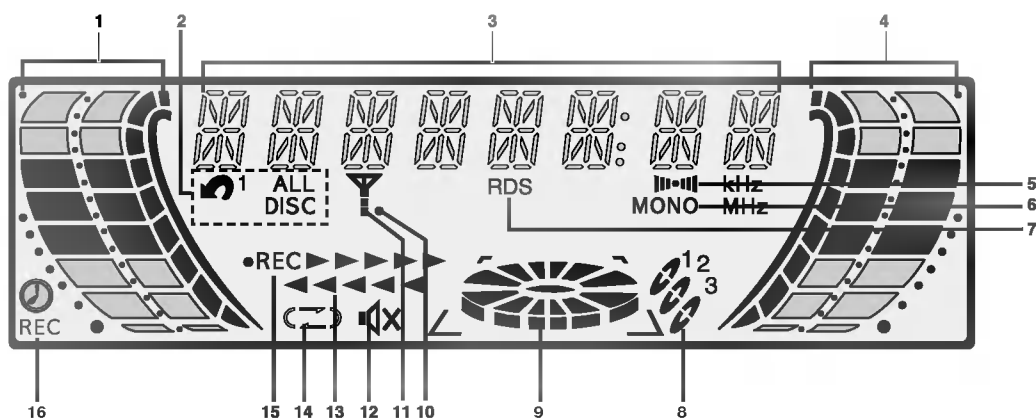

- | | |
|---|---|
| <ol style="list-style-type: none"> 1. Indicador del Nivel 2. Indicador del Repetición 3. Visualización de Función, Frecuencia, Reloj, Nivel de Volumen, Duración de Reproducción CD, MDSS, Ecualizador 4. Indicador del Nivel 5. Visualización de Estéreo Recepción 6. Visualización de Mono receptivo 7. Indicador de RDS (OPCIONAL) 8. Indicador de Número de Disco | <ol style="list-style-type: none"> 9. Indicador de Reproducción de Disco 10. Indicador de RIF(Radio Interference Filter) 11. Indicador de Sintonización automática 12. Indicador de Silenciador 13. Indicador de reproducción de cintas 14. Indicador del Modo de Reproducción (Use solo de DECK autoreversible) 15. Indicador del Grabar / Grabar Pausa 16. Indicador del Temporizador |
|---|---|

VISUALIZACIÓN DE LAS FUNCIONES DEL CONTROL REMOTO

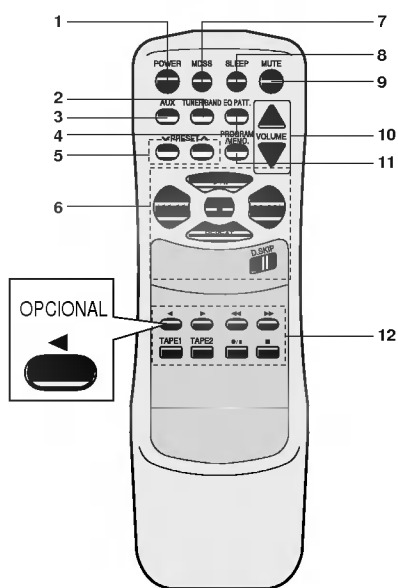

1. Botón de encendido
2. Botón de banda y sintonizador
3. Botón AUX
4. Botón de modelo EQ
5. Botón de preselección DOWN/UP (^/ v)
6. Funciones del CD
 - Botón de salto de disco (D:SKIP)
 - Botón de reproducción/pausa (▶/||)
 - Botón de parada/borrado(■)
 - Botón de salto/ búsqueda/ (◀◀◀/▶▶▶)
 - Botón de repetición
7. Botón MDSS
8. Botón SLEEP
9. Botón MUTE
10. Botones de CONTROL DE VOLUMEN (^/ v)
11. Botón PROGRAM/MEMORY
12. Funciones de la cinta
 - Botón TAPE 1 / TAPE 2
 - Botón RECORD / RECORD PAUSE(●/||)
 - Botón BACKWARD PLAY (◀) : OPCIONAL
 - Botón FORWARD PLAY (▶)
 - Botón STOP(■)
 - Botón REWIND / FAST FORWARD(◀◀/▶▶)

FUNCIONAMIENTO CON CONTROL REMOTO

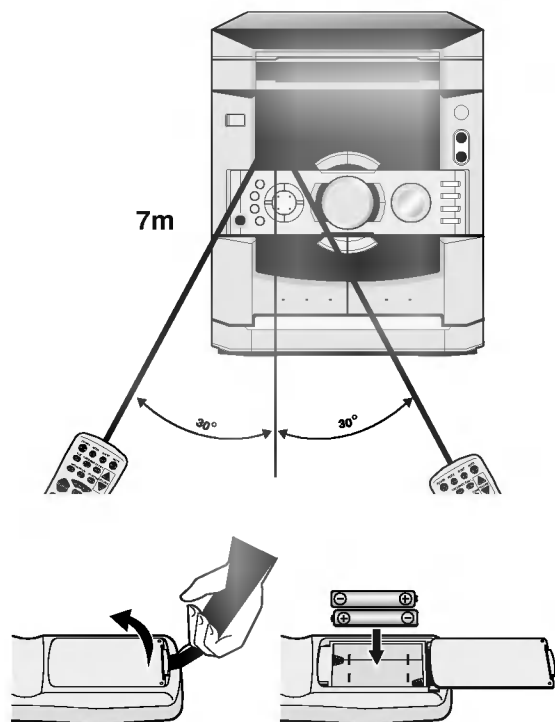

Alcance

El mecanismo del control remoto es diseñado para un área de alcance mostrado en la ilustración.

NOTA:

Un rayo fuerte u obstáculos entre el control remoto y el sistema estereo pueden intervenir el funcionamiento del control remoto.

Notas sobre las Pilas

- Su control remoto viene con las pilas instaladas. Use pilas de alta calidad y de tipo "AAA(UM-4, IEC R03)".
- Cuando el control remoto falle en la distancia efectiva de operación, cambie las pilas usadas por unas nuevas.
- Instale dos pilas de tipo "AAA", observando la polaridad correcta de batería(⊕ y ⊖). La polaridad invertida de pila puede causar daños a la unidad.
- No use diferentes tipos de pilas juntas o unas viejas y unas nuevas.
- Cuando no vaya a usar la unidad por largo tiempo, quite las pilas para prevenir una posible fuga del electrolito.

CONEXIONES

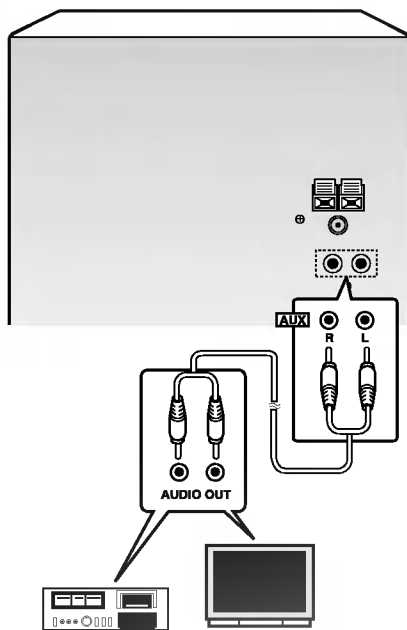

Conexiones adicionales

En la parte posterior de la unidad se han previsto dos enchufes marcados AUX para conectar otros elementos (por ejemplo, tocadiscos con preamplificador, reproductores de vídeo o radiocassettes)

Conexion de los altavoces

Inserte el cable rojo del altavoz derecho / izquierdo terminal rojo marcado (+) en la parte posterior de la unidad. Inserte el cable negro en el terminal negro marcado (-).

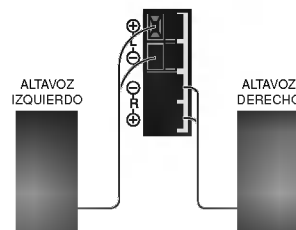

Conexión de Antena

Para los modelos de otros países figura (1), (3),
Para el modelo de Europa continental y Reino Unido figura (2), (4).

IMPORTANTE

Conexión de la Antena FM

A menos que las señales de radio sean muy débiles, la antena externa no es necesaria, simplemente conecte el alambre de la antena (aérea) "FM" al terminal marcado como "FM" sobre la parte posterior de la unidad.

(1) 2 BANDA (FM/AM) aérea

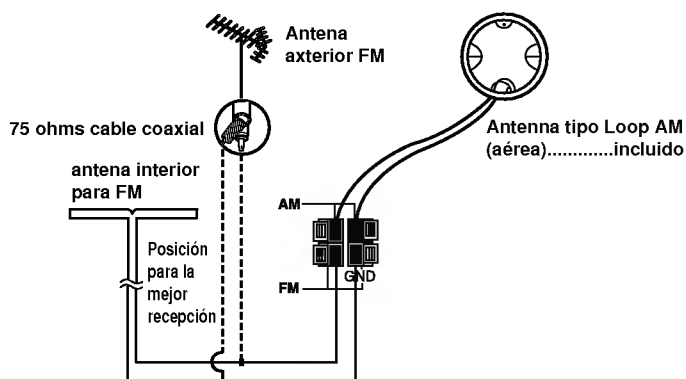

(2) 3 BANDA (FM/MW/LW) aérea

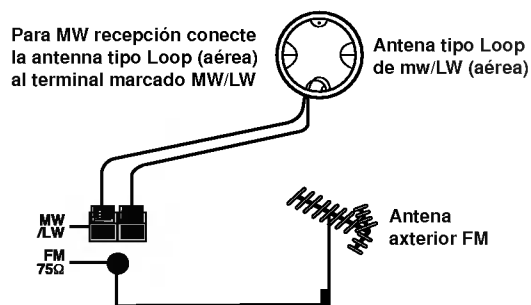

(3) 3 BANDA (FM/MW/SW) aérea

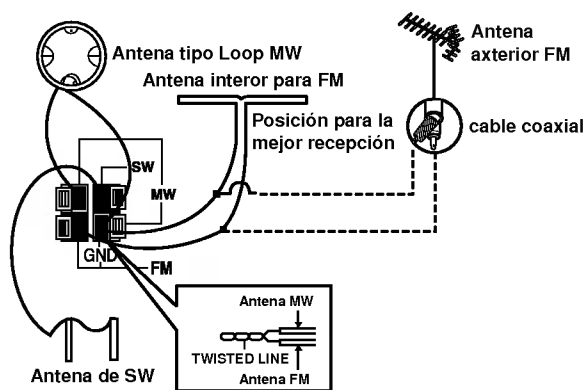

(4) 2 BANDA [(FM/AM(MW))] aérea

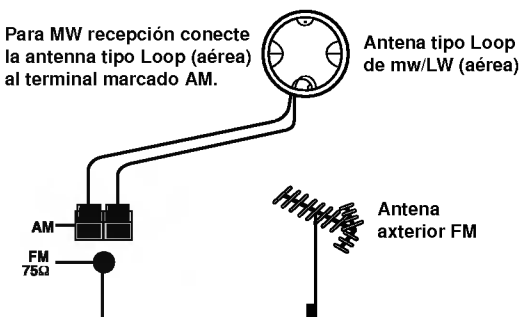

AJUSTE DEL RELOJ

Ejemplo: Para ponerlo a las 9:25 de la mañana.

1. Presione **CLOCK**. (Si el reloj ya ha sido ajustado presione el botón por más de 1,5 segundos)



2. Escoja un ciclo de 24 horas un ciclo de 12 horas con el botón **PRESET DOWN / UP**(FFH-377) o moviendo el **DIAL JOG** (FFH-577)

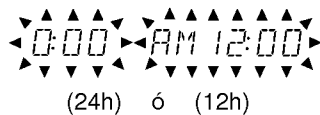

3. Presione **CDII / SET**.

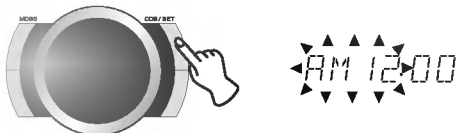

4. Ajuste la hora con el botón **PRESET DOWN / UP**(FFH-377) o **DIAL JOG** (dial de ajuste) (FFH-577).



5. Presione **CDII / SET**.



6. Ajuste el minuto con el botón **PRESET DOWN / UP**(FFH-377) o **DIAL JOG** (FFH-577).

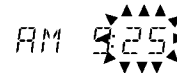

7. Presione **CDII / SET**.

El reloj comenzará a funcionar.

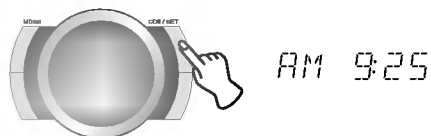

Información sobre la hora

AM 12:00 = medianoche

PM 12:00 = mediodía

Quando se produzca una interrupción del suministro eléctrico.

Los ajustes del reloj se borrarán por completo y en el visualizador parpadeará "-- : --"

AJUSTE DE VOLUMEN

■ Ajuste del volumen

Gire el control del VOLUMEN hacia la derecha para aumentar el nivel de volumen y hacia la izquierda para disminuirlo.

(O presione VOLUMEN ^ o v del control remoto.)

■ Ajuste de la calidad del volumen

▶ MDSS(Sistema multidinamico de sonido)

Presione el botón MDSS para reforzar los tonos agudos(Treble), bajos(Bass) y efecto envolvente (Surround).

Los indicadores de MDSS se encienden.

Para cancelarlo, presione el botón MDSS otra vez.

▶ Usted puede elegir entre 4 clases de sonido fijado.

Puede optar entre 4 modalidades fijas de sonido repetidamente.

FLAT : respuesta de frecuencia lineal

ROCK : más bajo, más graves

POP : menos bajo, menos graves

CLASSIC : para música de orquesta

▶ Para escuchar con auriculares

Conecte los auriculares a la toma PHONES. En esta función los altavoces no emitirán volumen.

■ Botón de MUTE(SILENCIO) (En el control remoto)

La reproducción de volumen puede ser interrumpida sin alterar las funciones de la unidad.

■ Botón de MODE/RIF

Para cambiar la recepción de mono a estéreo y viceversa. Si la fuerza de transmisión está demasiado débil para recibir el FM estéreo sin interferencias, apague el STEREO. Cuando una transmisión de MW(AM) (o LW) esté grabándose, el botón de R.I.F.(BEAT-SWITCH) puede ser usado para reducir las señales "beat" no deseados y ruidos, los cuales no se escuchaban antes de grabar.

■ Función Atenuador

Esta función permite atenuar la intensidad de la luz del display. Pulsando una vez el botón DIMMER, el display se oscurece. Si se pulsa una vez más, aparece el LED del botón de selección de función. Para cancelar, volver a pulsar.

RECEPCIÓN DE LA RADIO

Sintonización Automática

1. Presione POWER para encender la unidad.
2. Gire el botón FUNCTION SELECT repetidamente hasta que aparezca la banda deseada.
3. **EN CASO DE FFH-377**

Pulse el botón TUNING DOWN/UP (◀◀◀◀ o ▶▶▶▶) durante 0.5 segundos. Se sintoniza la emisora automáticamente.

EN CASO DE FFH-577

Pulse el botón TUNING DOWN/UP (◀◀◀◀ o ▶▶▶▶). La unidad sintoniza la emisora automáticamente.

Sintonización Manual

1. Repita los pasos 1, 2 de la sintonización automática.
 2. Gire el botón FUNCTION SELECT repetidamente hasta que aparezca la banda deseada.
 3. **EN CASO DE FFH-377**
- Pulse el botón TUNING DOWN/UP (◀◀◀◀ o ▶▶▶▶) de manera breve y repetida. La unidad sintoniza la emisora automáticamente.

EN CASO DE FFH-577

Gire el dial JOG, a la izquierda o derecha, hasta que aparezca la emisora deseada.

Preselección de emisoras

1. **Para borrar cualquier programa almacenado previamente en cualquier memoria.**
 - (1) Presione el botón PROG./MEMO. durante más de 1, 5 segundos en modo TUNER para que aparezca la indicación CLEAR parpadeando en la pantalla.
 - (2) Presione el botón ■/CLEAR mientras la indicación CLEAR esté parpadeando en la pantalla.
2. **Para memorizar los emisoras por orden:**
 - (1) Gire la perilla FUNCTION SELECTOR para seleccionar la banda que desee.
 - (2) Seleccione la emisora deseada con el botón TUNING DOWN/UP (◀◀◀◀ o ▶▶▶▶) (o DIAL JOG: opcional).
 - (3) Presione el botón PROG./MEMO. Aparece el número preseleccionado parpadea.
 - (4) Presione el botón PROG./MEMO. mientras el número preseleccionado esté parpadeando.
 - (5) Repita los pasos (1) a (4) para memorizar hasta 30 emisoras.
3. **Para memorizar al seleccionar o al añadir un número de canal:**
 - (1) Seleccione la emisora que desee.
 - (2) Presione el botón PROG./MEMO.
 - (3) Seleccione el número de canal que desee

pulsando el botón PRESET DOWN/UP mientras el número preseleccionado esté parpadeando.

- (4) Presione el botón PROG./MEMO. de nuevo antes de que el número de canal deje de parpadear.

4. Para recuperar preselecciones:

Presione y mantenga pulsado el botón PRESET DOWN/UP hasta que aparezca el número de preselección deseado o presione el botón repetidamente.

Recepción RDS(Radio Data System) (OPCIONAL)

Qué es el sistema RDS?

El sistema RDS(Radio Data System) se está introduciendo progresivamente en FM en muchos países. Mediante este sistema se transmite un flujo de datos inaudibles, además de la señal de radio normal. Estos datos contienen una variedad de información, incluyendo nombre de la emisora/identificación del transmisor, información de tráfico y una lista de frecuencias alternativas para la emisora de radio que se está recibiendo.

Recepción de emisoras RDS

1. Gire la perilla FUNCTION SELECTOR para seleccionar FM.
2. Seleccione la emisora deseada pulsando el botón TUNING DOWN/UP(◀◀◀◀ o ▶▶▶▶) o DIAL JOG: opcional
3. Al recibirse la transmisión RDS, el visor indicará el nombre de servicio del programa(PS) después de que el indicador RDS aparezca.

Notas:

- RDS sólo está disponible para recepción en FM.
- El NOMBRE PS(SERVICIO DE PROGRAMA) se visualiza automáticamente al recibirse una emisora RDS.

Para volver a visualizar la frecuencia

Pulse el botón RDS. La frecuencia se visualizará.

REPRODUCCIÓN DE DISCOS COMPACTOS

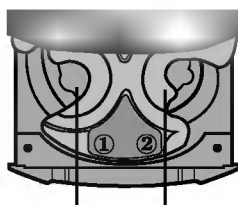

Número 1 disco Número 2 disco

Operación básica

1. Seleccione la **FUNCIÓN DE CD** utilizando el **SELECTOR DE FUNCIONES**
 2. Presione el botón **OPEN/CLOSE(CD ▲)** para abrir el compartimiento de discos.
 3. Coloque disco (s) con su etiqueta hacia arriba.
 - **Reproducción de uno o dos discos**
Coloque disco sobre las bandejas 1 y 2.
 - **Reproducción de tres discos**
Después de colocar dos discos, presione el botón **DISC SKIP** para girar las bandejas. Coloque otro disco en la bandeja 3.
- ATENCIÓN**
Para colocar un disco de 8cm, póngalo sobre el directorio interior de la bandeja.
4. Presione el botón **OPEN/CLOSE(CD ▲)** para cerrar el compartimiento de discos.
 5. Presione el botón **PLAY(▶)** (o **▶/||**) para iniciar la reproducción.

Durante la reproducción

Se para por alto la bandeja que no contiene disco para proseguir a la siguiente bandeja. Se apaga el indicador del número de la bandeja omitida.

Para cesar la reproducción

Presione el botón **■/CLEAR**.

Para hacer una pausa

Presione el botón **CDII/SET** (o **▶/||**).

Para reanudar la reproducción, presione nuevamente el mismo botón.

Para saltar discos

Durante la reproducción o en el modo de parada, presione el botón **DISC SKIP**.

Durante la reproducción

La reproducción inicia automáticamente después de la operación de salto.

En el modo de parada

El siguiente disco es saltado, pero el reproductor permanece parado.

Presione el botón **PLAY(▶)** (o **▶/||**) para reproducir el siguiente disco. Inicia la reproducción y todos los discos se reproducen una vez.

Para reproducir sólo un disco

Presione uno de los botones **DISC DIRECT PLAY** (**DISC 1, 2, 3**) para iniciar la reproducción.

Para quitar los discos

Presione el botón **OPEN/CLOSE(CD ▲)** para abrir el compartimiento de discos.

Con esto, se puede quitar dos discos. Para quitar el disco colocado en la bandeja posterior, presione el botón **DISC SKIP** para que gire la bandeja de disco.

Para cambiar discos durante la reproducción

Pueden cambiarse dos discos mientras el tercero está siendo reproducido. Esta operación no es aplicable durante la reproducción programada.

1. Presione el botón **OPEN/CLOSE(CD ▲)** para abrir la bandeja de disco.
2. Quite los discos y coloque los otros discos deseados.
El nuevo disco colocado en la bandeja izquierda se reproducirá primero.
3. Presione el botón **OPEN/CLOSE(CD ▲)** para cerrar el compartimiento de discos.

NOTAS

■ No incline el aparato con los discos colocados. Esta práctica puede desubicar los discos. El uso en esta condición podría dañar los discos.

- No coloque más de un disco compacto sobre una bandeja de disco al mismo tiempo.
- Si durante la reproducción de discos compactos, se deforma la imagen de la pantalla del televisor vecino, o cuando se oye interferencia de una radio de la cercanía, aleje el aparato del televisor o radio afectado.

Búsqueda de un determinado punto de la canción

Es posible ubicar un determinado punto de la canción durante la reproducción mediante el minuterero a alta velocidad u observando el contador CD en el visualizador.

Para buscar hacia atrás

Mantenga presionado el botón **▶▶▶▶** y suéltelo cuando alcance el punto deseado.

Para buscar hacia adelante

Mantenga presionado el botón **▶▶▶▶** y suéltelo cuando alcance el punto deseado.

REPRODUCCIÓN DE DISCOS COMPACTOS

Salto al comienzo de una canción

Es posible ubicar el comienzo de cualquier canción de un disco.

Para volver al comienzo de la canción actual o anterior

Presione el  botón una vez para volver al principio de la melodía actual.

Presionando repetidamente el  botón se rebobinan las canciones una a una.

Para saltar melodías



Para saltar canciones

Presionando el  botón las melodías avanzan una a una.



Reproducción repetida

(Operando sólo con mando a distancia)



Para reproducir repetidamente una canción.

Presione el botón REPEAT para visualizar " 1 " y luego presione PLAY/PAUSE  para iniciar la reproducción.

Para reproducir repetidamente un disco.

Presione el botón REPEAT para visualizar " 1 DISC ", y luego presione PLAY/PAUSE  para iniciar la reproducción.

Para reproducir repetidamente todas las canciones de todos los discos

Presione el botón REPEAT para visualizar " ALL DISC ", y luego presione el botón PLAY/PAUSE  para iniciar la reproducción.



Para repetir sólo las canciones seleccionadas

Programa las canciones deseadas, y fije la reproducción repetida.

Para cancelar la reproducción repetida

Presione el botón REPEAT de manera que desaparezca la visualización "".







ATENCIÓN

■ Durante el programa de reproducción sólo una pista puede repetirse ( 1) o todos los discos ( ALL DISC)

■ Durante la reproducción repetida del disco entero, si elige la reproducción del programa ésta será cancelada para repetir la reproducción de todos los discos.

Producción programada



El reproductor tiene una función de memoria que le permite reproducir hasta 20 canciones de tres discos en cualquier orden.

1. Presione el botón PROG./MEMO. en el modo de parada.
2. Presione el botón DISC SKIP para seleccionar un disco.
3. Pulse la tecla  o  para seleccionar la grabación.
Para seleccionar la grabación 6, pulse la tecla  o  repetidamente hasta aparecer en el display el número "6".
4. Presione el botón PROG./MEMO..
5. Repita los pasos 2 y 4.
6. Presione el botón PLAY () () PLAY/PAUSE para iniciar la reproducción.



Para borrar el contenido programado

Cada vez que presione el botón PROG./MEMO. en el modo parada, se visualizará un número de canción y un número de programa.



Para comprobar el contenido programado

- Presione el botón de PROG./MEMO. en el modo de parar y luego presione el botón de  /CLEAR.
- Apague el botón de POWER.
- Presione el botón de OPEN/CLOSE ( CD ).

Para añadir canciones al programa

- (1) Presione el botón PROG./MEMO. para buscar el programa cuyo número de pista es 00.
- (2) Seleccione la pista deseada en el disco con el botón de DISC SKIP y los botones de  o .
- (3) Presione el botón de PROG./MEMO..

Para cambiar los canciones programadas

- (1) Presione el botón PROG./MEMO. para desplegar el número de programa cambiado.
- (2) Seleccione la pista deseada en el disco con el botón de D. SKIP y los botones de  o .
- (3) Presione el botón PROG./MEMO..

ATENCIÓN

- Durante la reproducción programada, no funcionará el botón DISC SKIP (D. SKIP).

FUNCIÓN AUXILIAR

1. En la entrada AUX (o PHONO) phono puede conectar un TV o VCR.
2. Presione el botón AUX (o PHONO).

NOTA:

También puede grabar desde esta entrada, vea GRABACIÓN en la sección.

REPRODUCCIÓN DE LA CINTA

Reproducción

Preparación

- Utilice sólo las cintas normales.

1. Para seleccionar la función de las operaciones con cassettes:

Encienda la unidad y pulse el botón TAPE 1/2. (Si es necesario, pulse otra vez el botón para seleccionar la otra unidad.)

2. Para introducir los cassettes:

Empuje para abrir el compartimento 1 o 2, o ambos. Introduzca uno o dos cassettes en las unidades 1 o 2, con el lado de la cinta hacia abajo y con la cara del cassette que desee escuchar hacia el frente.

3. Inversión automática:

Seleccione la cara del cassette que se ha de reproducir y cuántas veces utilizando el botón PLAY MODE.

1) 1ra Opción

En caso del DECK 1 no autoreversible (Auto Stop) y del DECK 2 autoreversible. En este caso, la reproducción conutínua (continuous PLAY) entre los DECK 1 y 2 no funcionará.

(a) DECK 1

Solo reproduce la cara frontal de la cinta.

(b) DECK 2(Auto reversible)

Una Cara \rightleftarrows : La unidad reproduce la cara frontal o la cara inversa en la platina 2 y se para automáticamente al final de la cinta.

Todas la caras \rightleftarrows : La unidad reproduce la cara frontal y la cara inversa en la unidad 2 y se para automáticamente al final de la cinta.

Bucle sin fin \rightleftarrows : Igual que con \rightleftarrows pero seis veces seguidas.

2) 2da Opción

En caso del DECK 1 y 2 no autoreversible (Auto Stop)

4. Reproducción:

Para empezar a escuchar la cinta pulse el botón PLAY \blacktriangleright (cara frontal) o \blacktriangleleft (cara inversa).

5. Avance o rebobinado rápido :

Pulse el botón $\blacktriangleright\blacktriangleright\blacktriangleright\blacktriangleright$ en la unidad o en el control remoto para el avance rápido y $\blacktriangleleft\blacktriangleleft\blacktriangleleft\blacktriangleleft$ para el rebobinado rápido.

6. Para finalizar la reproducción :

Pulse el botón ■/CLEAR.

La unidad se detiene automáticamente al final de la cinta.

Reposición del Contador de Cinta

Pulsar botón de COUNTER durante la reproducción o paro de la cinta.

Grabación de un Disco Compacto, Radio o Equipo Conectado

Preparación

- Enrolle la cinta hasta el punto inicial de la grabación.
- Utilice sólo las cintas normales.
- Sólo se puede grabar con la unidad 2.

1. Para seleccionar la función :

Encienda la unidad y seleccione CD, TUNER, AUX, etc.

2. Para introducir el cassette :

Abra el compartimento 2.
Introduzca una cinta virgen en el compartimento.

3. Modo de reproducción(OPCIONAL)

Seleccione el modo de reproducción con el botón PLAY MODE \square , si sólo desea grabar una cara del cassette, o \rightarrow y \leftarrow si desea grabar las dos caras.

4. Modo de grabación :

Pulse el botón ●REC/||.
El indicador REC parpadea y mantiene la cinta en pausa.

5. Para iniciar la grabación :

Pulse el botón ●REC/|| (o PLAY ▶) para grabar la cara frontal, o ◀ para grabar la cara inversa(OPCIONAL). Se iniciará la grabación.

NOTA :

Si va a grabar las dos caras del cassette(PLAY MODE \rightarrow y \leftarrow), empiece siempre con la cara frontal pulsando PLAY ▶ (Use solo el DECK autoreversible).

6. Para interrumpir la grabación :

Para detener la grabación durante un breve periodo de tiempo, pulse el botón ●REC/||. Para continuar con la grabación, pulse otra vez el botón ●REC/||.

7. Para finalizar la grabación :

Pulse el botón ■/CLEAR.
La unidad se detiene automáticamente al final de la cinta.

Grabación Sincrónica de Discos Compactos

Esta función graba automáticamente en cassette un disco compacto completo y los títulos programados.

1. Seleccione la función CD.

2. Abra el compartimento de los discos con el botón OPEN/CLOSE(CD ▲), introduzca un disco compacto y cierre de nuevo el compartimento.

3. Para introducir el cassette :

Abra la unidad de cinta 2.
Introduzca un cassette de cinta virgen en el compartimento, con la cinta hacia abajo y con la cara que quiera grabar hacia el frente.
Rebobine el cassette hasta el comienzo de cinta.

4. Inversión automática(OPCIONAL)

Seleccione PLAY MODE, \square si sólo desea grabar una cara del cassette, o \rightarrow y \leftarrow para grabar las dos caras.

NOTA :

Si la grabación del último título ha de pararse debido a que se ha llegado al final de la cinta grabando con PLAY MODE \rightarrow o \leftarrow , el título se vuelve a grabar completamente en la otra cara del cassette.

5. Para empezar a grabar :

Pulse el botón CD SYNC. Se iniciará la grabación y se detendrá automáticamente al final.

NOTA:

En caso del DECK Auto Stop (Opcional).

Si desea seguir grabando una vez finalizada la cinta en uso. Cambie la cinta y pulse el botón PLAY.
La cinta entra en el enmudecimiento por 7 segundos y luego comienza el reproductor de discos compactos a reproducir y la cinta a grabarse.

NOTAS :

1. Si Ud. Sólo quiere grabar ciertas pistas, programe estas antes de la grabación sincrónica de disco compacto.
2. Si quiere copiar de la pista deseada elijala con el botón DISC ◀◀◀/▶▶▶ antes de comenzar el CD copiado sincrónico.
3. El cambio de función no es imposible durante grabación.

Grabación de Cinta a Cinta (Doblaje)

Preparativos

- Enrolle la cinta hasta el punto inicial de la grabación.
- Utilice sólo las cintas normales.
- El doblaje sólo se puede hacer desde la unidad 1 (reproducción) a la unidad 2 (grabación).

1. Seleccione la función TAPE.

2. Para insertar cassettes.

Abra el compartimento 1.

Introduzca un cassette grabado, con la cara que desee doblar hacia el frente.

Abra el compartimento 2.

Introduzca un cassette con cinta virgen, con la cara que desee grabar hacia el frente.

3. Para doblar(doblaje automático) :

Rebobine los dos cassettes hasta el comienzo de cinta.

Pulse NORMAL DUBBING para el doblaje a velocidad normal, o HIGH SPEED DUBBING para hacerlo a doble velocidad. El doblaje se inicia automáticamente.

NOTA : La función PAUSE no actúa durante el doblaje.

4. Para finalizar el doblaje :

Presione el botón ■/CLEAR.

La unidad se detiene automáticamente al final de la cinta.

NOTA : No se puede cambiar la velocidad de doblaje durante la regrabación. El volumen no tiene ningún efecto sobre el nivel de la grabación.

MEZCLA DE KARAOKE (OPCIONAL)

Usted podrá cantar conectando un micrófono al aparato.

1. Conecte su micrófono a la toma MIC.

2. Gire la perilla FUNCTION SELECTOR para seleccionar la fuente a mezclarse, y póngala en funcionamiento.

3. Ajuste el volumen y el tono de la fuente.

4. Ajuste el volumen del micrófono la MIC VOL.

Para grabar la mezcla de sonido por micrófono con un sonido de la fuente.

Siga el procedimiento para la grabación de cada fuente.

Cuando no utilice el micrófono

Regule el control MIC VOL. a la posición MIN y desconecte el micrófono de la toma MIC.

NOTA

- Si el micrófono está muy cerca del altavoz, puede producirse un chillido. En este caso, aleje el micrófono del altavoz o disminuya el nivel sonoro utilizando el control MIC VOL.
- Si es muy intenso el sonido proveniente del micrófono, puede distorsionarse. En tal caso, gire el control MIC VOL. hacia la posición MIN.

TEMPORIZADOR

Fijar el temporizador

Con la función TIMER(temporizador) usted podrá tener la recepción, grabación reproducción de disco compacto, reproducción de cassette o la reproducción y grabación desde una fuente auxiliar que se encenderá y apagará en el tiempo deseado.

1. Verificar la hora actual.

2. Presionar el boton TIMER para ingresar la modo de fijación del tiempo.

(Si el temporizador ya está definido, presione el botón durante más de 1, 5 segundos).

El indicador  aparece en el desplegado y cada función TUNER, CD, TAPE, AUX destella a su vez en el desplegado.

3. Si desea seleccionar el Sintonizador(TUNER), toque consecutivamente el botón CDII/SET /COUNTER RESET (restablecer), hasta que aparezca la palabra TUNER en la pantalla.

PLAY(reproducción) y REC(grabar) aparecen en la pantalla de forma alterna.

(1) Presione el botón CDII/SET/COUNTER RESET para confirmar PLAY o REC (REPRODUCIR o GRABAR)

PLAY : Sólo reproducción de sintonizador

REC : Reproducción y grabación de sintonizador

(2) Pulse el botón PRESET DOWN/UP (FFH-377) o gire el selector de dial JOG (FFH-577) hasta que aparezca la estación de radio deseada de los número programados anteriormente.

Si no hay estaciones de radio predeterminadas en la memoria, este paso se salta automáticamente y se puede operar continuamente desde el paso (3) en este caso, se reproducirá la estación de radio que se reciba antes de apagar la unidad.

(3) Presione el botón CDII/SET/COUNTER RESET para confirmar la selección del número preestablecido.

(4) Seleccione la hora de encendido pulsando el botón PRESET UP/DOWN (FFH-377) o gire el dial JOG (FFH-577).

(5) Presione el botón CDII/SET/COUNTER RESET para confirmar la hora de encendido.

El espacio de los minutos estará parpadeando.

(6) Seleccione el minuto de encendido pulsando el botón PRESET UP/DOWN (FFH-377) o gire el dial JOG (FFH-577).

(7) Presione el botón CDII/SET/COUNTER RESET para confirmar los minutos de encendido.

Ahora aparecen OFF TIME(Apagado) y el espacio de la hora estará parpadeando en la pantalla.

- (8) **Programa el tiempo en que el equipo debe apagarse de la misma forma en que programó el tiempo de encendido.**
- (9) **Para establecer el nivel del volumen, pulse la tecla PRESET UP/ DOWN (FFH -377) o gire el dial JOG (JOG DIAL FFH-577).**
- (10) **Presione el botón CDII/SET/COUNTER RESET para confirmar el nivel de volumen seleccionado.**

⓪ El símbolo permanece en la pantalla y la fijación del temporizador ha sido perfeccionado.

(11) **Apagar el sistema**

La función seleccionada se encenderá y apagará automáticamente en el tiempo determinado.

■ **Si seleccionó la opción AUX :**

Siga los pasos del (1)~(11) excepto los pasos (2)~(3) del "3. Si desea seleccionar la sección explicativa del sintonizador (TUNER)".

■ **Si seleccionó la opción de CD o TAPE :**

Siga los pasos del (4) al (11) del "3. Si desea seleccionar la sección explicativa del sintonizador (TUNER)".

4. Para cancelar o verificar el temporizador

Cada vez que se presione el botón TIMER, usted podrá seleccionar la activación o cancelación del temporizador.

También podrá verificar el estatus de la fijación del temporizador.

Para activar o comprobar el temporizador, presione el botón TIMER, de forma que se ilumine en la pantalla.

Para cancelar el temporizador, presion TIMER, de forma que "⓪" desaparezca de pantalla.

NOTAS :

1. Si se ha programado para reproducción un disco compacto o cassette y no se colocó ningún disco compacto o cassette en la caja correspondiente.

- Se ejecutará la función del sintonizador.
2. Cuando la alternativa para CD sea programada, la opción REPEAT ALL DISC (Repetir todos los discos) se seleccionará automáticamente.
 3. Cuando la alternativa para TAPE sea programada: si la unidad 1 está en no auto reversa o tanto 1 como 2 están en autoreverse, el modo de reproducción '◀▶' será seleccionado automáticamente.
 4. La función para apagar el temporizador automáticamente operará únicamente en caso de que el aparato se encuentre encendido y la función activada.

Ajuste del temporizador para desconexión automática

(Operando sólo con el control remoto)

Con el uso del temporizador para desconexión automática la alimentación se desconecta automáticamente después de transcurrir el tiempo especificado.

1. Para seleccionar la hora a desconectarse.

Presione el botón de SLEEP.

En el visualizador usted puede ver SLEEP y 90 durante 5 segundos aproximadamente. Esto significa que la unidad se desconectará automáticamente después de 90 minutos.

Cada vez que se presione el botón, el intervalo de tiempo se reduzca por 10 minutos. ej. 80...70...etc.

2. Para comprobar la hora a desconectarse

Mientras la función de sleep time esté activa presione la función de SLEEP brevemente. El tiempo restante hasta que se desconecte (ej. 03=3 minutos) será visualizado durante 5 segundos aproximadamente.

NOTA:

Si usted presiona el botón de SLEEP mientras la hora de tiempo de dormir esté visualizada, la hora de SLEEP será ajustada nuevamente.

3. Para apagar la función de tiempo de dormir

Si quiere detener la función, presione el botón de SLEEP repetidamente hasta que 10 aparezca y luego presiónelo otra vez.

SISTEMA DE LA SELECCIÓN DE FUNCIÓN AUTOMÁTICA

Este equipo estéreo dispone de selección automática para varias funciones.

Es decir, si el equipo está llevando a cabo una función (p. e. recepción de radio) y usted desea cambiar a otra (p. e. reproducción de una cinta), no es necesario que cambie a la nueva función.

Lo único que tiene que hacer es seleccionar directamente la función deseada (reproducción de cassette.) El equipo cambia automáticamente a la nueva función (reproductor de cintas).

Esto aplica a los siguientes funciones:

1. Con el control remoto

RADIO : PRESET ^/v

CD : PLAY/PAUSE ▶||

CASSETTE : PLAY ▶/◀ (◀: OPCIONAL)

En caso de no que no haya auto reversa en la unidad 2

El botón ◀PLAY Reverse no está operando si está en la unidad 1.

2. Con el equipo

CD : Botones de DISC DIRECT PLAY (DISC 1, 2, 3)

ESPECIFICACIONES

SECCIÓN	MODELO	FFH - 377	FFH - 577
AMPLIFICADOR Salida de potencia(Principal) Respuesta en frecuencia(Principal) Ratio señal-Ruido(Mono/Stereo)		20W+20W (6Ω, 2ch, T.H.D 10%) 42~25000 Hz 80 dB	50W+50W (6Ω, 2ch, T.H.D 10%) 42~25000 Hz 80 dB
SINTONIZADOR FM Rango de sintonia(Opcional) Frecuencia intermedia Ratio señal-Ruido(Mono/Stereo, 98MHz) Respuesta en frecuencia AM(MW) Rango de sintonia (Opcional) Frecuencia intermedia Respuesta en frecuencia SW(OPCIONAL) Rango de sintonia Frecuencia intermedia Ratio señal-Ruido(11MHz) LW(OPCIONAL) Rango de sintonia Frecuencia intermedia Ratio señal Ruido(254kHz)		87.5~108 MHz o 65~74 MHz y 87.5~108 MHz 10.7 MHz 61/58 dB 60~10000 Hz 522~1611 kHz, 530~1720 kHz o 530~1610 kHz 450 kHz 100~2000 Hz 5.8~18.0 MHz 450 kHz 35 dB 153~281 kHz 450 kHz 28 dB	87.5~108 MHz o 65~74 MHz y 87.5~108 MHz 10.7 MHz 61/58 dB 60~10000 Hz 522~1611 kHz, 530~1720 kHz o 530~1610 kHz 450 kHz 100~2000 Hz 5.8~18.0 MHz 450 kHz 35 dB 153~281 kHz 450 kHz 28 dB
DECK DE CINTAS Tiempo de FF, REW(C-60) Respuesta en frecuencia Ratio señal-Ruido Separación de canal		120 sec. 125~8000 Hz 43 dB(P/B), 43dB(R/P) 50 dB(P/B), 45dB(R/P)	120 sec. 125~8000 Hz 43 dB(P/B), 43dB(R/P) 50 dB(P/B), 45dB(R/P)
DISCOS COMPACTOS Respuesta en frecuencia Ratio señal-Ruido		40~18000 Hz 70 dB	40~18000 Hz 70 dB
GENERAL Alimentación Dimensiones(neto) (ancho x alto x protunidad) Peso (neto)		Referirse al panel posterior de la unidad 273 x 326 x 360 mm 6.7 kg	Referirse al panel posterior de la unidad 273 x 326 x 360 mm 7.3 kg
SECCIÓN	MODELO	FE - 377E	FE - 577E
SISTEMA DE ALTAVOZ Tipo Impedancia Rango de frecuencia Nivel de presión del volumen Potencia de entrada registrada Potencia de entrada máxima Dimensiones(neto)(ancho x alto x protunidad) Peso (neto)		Sistema de 2 bocinas de 2 vias de reflejo del volumen bajo 6 Ω 70~20000 Hz 87 dB/W(1m) 20W 40W 200 x 326 x 184 mm 2.35kg	Sistema de 2 bocinas de 2 vias de reflejo del volumen bajo 6 Ω 60~20000 Hz 86 dB/W(1m) 50W 100W 200 x 326 x 227 mm 3.53kg

* NOTA : Diseño y especificaciones sujetos a cambio sin previo aviso.



LG Electronics Inc.