



## **MICRO AUDIO COMPONENT** **Istruzioni per l'uso**

**MODELS: F-185**  
**(FFH-185A/AX/AD FE-185E)**

Si prega di leggere con attenzione questo manuale prima di usare l'impianto.

Tenere per riferimento futuro. Disegni e specifiche tecniche sono soggetti a variazioni, per migliorie, senza preavviso.



for CE region

## AVVERTENZA

	<b>ATTENZIONE</b> PERICOLO DI FOLGORAZIONE NON APRIRE	
ATTENZIONE: NELL'APPARECCHIO SONO PRESENTI ALTE TENSIONI. NON APRIRE IL CORPO. IN CASO DI GUASTI RIVOLGERSI ESCLUSIVAMENTE A UN CENTRO DI SERVIZIO DOPO VENDITA MIGROS		

### Descrizione della simbologia



Il triangolo che racchiude un fulmine significa che nell'apparecchio sono presenti alte tensioni, che possono mettere in grave pericolo l'incolumità di chi apre il mobile.



Il triangolo che racchiude un punto esclamativo significa che prima di iniziare ad utilizzare l'apparecchio è necessario leggere attentamente le istruzioni per l'uso.

### IMPORTANTE

L'ESPOSIZIONE DIRETTA DI QUESTO APPARECCHIO ALLA PIOGGIA O AD UNA UMIDITÀ ECCESSIVA PUÒ CAUSARE CORTOCIRCUITI O PRINCIPI DI INCENDIO. L'ASSENZA DI PARTI CHE RICHIEDONO UNA PERIODICA MANUTENZIONE ALL'INTERNO DELL'APPARECCHIO NE RENDE DEL TUTTO INUTILE LO SMONTAGGIO.

L'apparecchiatura non deve essere esposta a gocce o schizzi d'acqua e che nessun oggetto contenente liquidi, quali vasi, venga appoggiato sull'apparecchiatura."

### ATTENZIONE

Non effettuare alcuna operazione non prevista in questo manuale: in caso di problemi rivolgersi esclusivamente ad un Centro di servizio dopo vendita migros.

Questo prodotto risponde alle prescrizioni della normativa CEE 336/89, come risulta dalla relativa etichetta.

Il pickup laser utilizzato in questo prodotto può generare radiazioni che superano i limiti previsti dalla Classe 1.

PERICOLO: IL PICKUP EMETTE RADIAZIONI LASER INVISIBILI CHE POSSONO, IN CASO DI GUASTO DEL SISTEMA DI PROTEZIONE, RISULTARE DANNOSE PER GLI OCCHI.

CLASS 1	LASER PRODUCT
KLASSE 1	LASER PRODUKT
LUOKAN 1	LASER LAITE
KLASS 1	LASER APPARAT
CLASSE 1	PRODUIT LASER

Questo apparecchio appartiene alla categoria CLASSE 1 LASER. La relativa etichetta si trova sul pannello posteriore.

## DISPOSIZIONI DI SICUREZZA

### ATTENZIONE

- **Acqua e umidità:** non mettere mai a contatto l'apparecchio con l'acqua, né utilizzarlo in prossimità di vasche da bagno, lavandini, ecc. Non collocarlo in locali umidi o accanto a piscine o simili.
- **Collocazione:** l'apparecchio deve essere collocato conformemente alle disposizioni del produttore.  
Trasportare l'apparecchio con la massima cautela. Frenate brusche, pressione eccessiva e dislivelli possono danneggiarlo.
- **Montaggio parete o al soffitto:** montare l'apparecchio conformemente alle disposizioni del produttore.
- **Aerazione:** collocare l'apparecchio in modo da non ostacolare l'aerazione. Evitare dunque di sistemarlo sopra un letto, un divano, una coperta di lana o superfici simili che potrebbero ostruire i fori d'aerazione. Non incassarlo in un armadio o in uno scaffale chiuso, in quanto l'afflusso d'aria tramite le fessure di aerazione potrebbe risultare ostacolato.
- **Calore:** l'apparecchio non va collocato in prossimità di fonti di calore quali riscaldamenti, forni o altri apparecchi che emanano calore (amplificatori inclusi)
- **Corrente:** l'apparecchio deve essere allacciato solo ad una determinata presa di corrente, come descritto nelle istruzioni per l'uso.
- **Messa a terra e polarizzazione:** prendere le dovute precauzioni in modo da non danneggiare la messa a terra e la polarizzazione.
- **Cavi:** i cavi d'alimentazione devono essere disposti in modo da non venir calpestati, né impigliati tra altri oggetti. In particolare utilizzare la massima prudenza riguardo alla presa di corrente e al cavo in uscita dall'apparecchio.
- **Pulizia:** pulire l'apparecchio conformemente alle disposizioni del produttore.
- **Rete d'alimentazione:** un'eventuale antenna esterna deve essere montata lontano dalla rete d'alimentazione diretta.
- **Messa a terra dell'antenna esterna:** qualora un'antenna esterna venga allacciata al ricevitore, assicurarsi che vi sia una messa a terra onde evitare tensioni e carichi statici. La sezione 810 delle Norme degli impianti elettrici ANSI/NFPA n. 70-1984 fornisce informazioni su come procedere per una corretta messa a terra, sulla struttura d'appoggio, sulla messa a terra del cavo d'entrata in uno scaricatore, sulle dimensioni del conduttore di terra, sul collocamento dello scaricatore, collegamento e movimento degli elettrodi interrati. Vedi figura:

## DISPOSIZIONI DI SICUREZZA

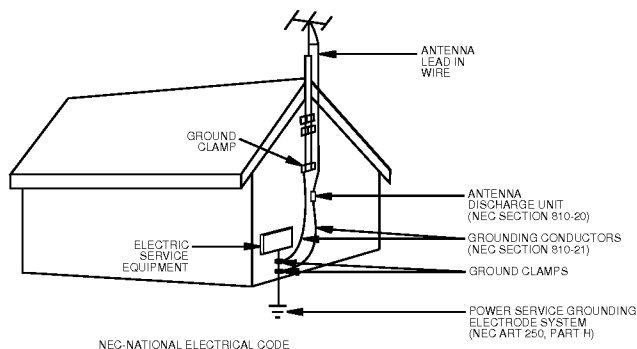

- **Periodi di mancato funzionamento:**  
disinserire il cavo dall'apparecchio se quest'ultimo non viene messo in funzione per un lungo periodo.
- **Oggetti e liquidi:**  
controllare che non s'insinuino oggetti o liquidi all'interno dell'apparecchio, attraverso le diverse fessure.
- **In caso di danno rivolgersi a un centro di servizio dopo vendita migros.**  
Contattare personale qualificato se:
  - a) il cavo di alimentazione o la presa di corrente sono danneggiati;
  - b) nell'apparecchio si sono insinuati oggetti o liquidi;
  - c) l'apparecchio è entrato in contatto con l'acqua;
  - d) l'apparecchio non sembra funzionare normalmente o comunque la potenza sembra ridotta;
  - e) l'apparecchio è caduto o l'interno è stato danneggiato.
- **Manutenzione:**  
evitare di eseguire la manutenzione dell'apparecchio autonomamente, ad eccezione dei punti indicati nelle istruzioni per l'uso.  
Tutti gli altri interventi di manutenzione vanno assegnati a personale di servizio qualificato.

## DESCRIZIONE DELLE PARTI E DEGLI ELEMENTI DI COMANDO

### Pannello frontale

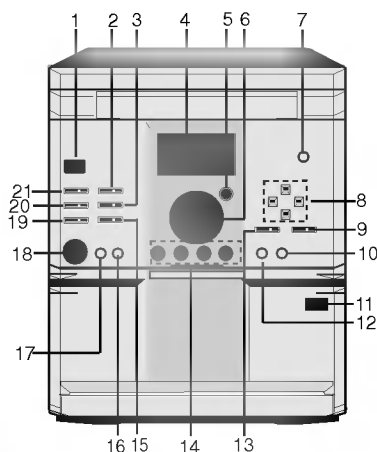

#### Pannello frontale

1. PULSANTE STANDBY/ACCENSIONE
2. PULSANTE •CD/•COUNTER/•RDS (OPZIONALE)
3. PULSANTE MODO/RIF
4. DISPLAY
5. SENSORE TELECOMANDO
6. VOLUME +/-
7. PULSANTE APRI VASSOIO ESPELLI CD (▲)
8. • SINTONIA (+)/(-) (▶▶▶▶▶ / ◀◀◀◀) PULSANTI (RADIO)
- PULSANTI SALTA/CERCA (CD)
- Pulsante INDIETRO / AVANTI VELOCE (NASTRO)
- DIREZIONE ASCOLTO NASTRO ◀/▶ = PULSANTI (:OPZIONALE)
- PULSANTI PREIMPOSTAZIONI (+)/(-) (RADIO)
- PULSANTE ASCOLTO CD (▶)
9. PULSANTE ARRESTO/ANNULLA (CD) STOP PULSANTE (NASTRO)
10. PULSANTE TIMER

11. POSIZIONE PUSH EJECT (PREMI ESPELLI)
12. PULSANTE OROLOGIO
13. PULSANTE IMPOSTAZIONE
14. PULSANTE SELEZIONE FUNZIONE (SINTONIZZATORE/CD/NASTRO/AUX)
15. PULSANTE PROGR./MEMO.
16. PULSANTE MDSS
17. PULSANTE REC :REGISTRA/REGISTRA PAUSA (NASTRO)
18. Presa CUFFIE (3.5 mm)
19. PULSANTE RIPETI
20. CD SYNC. PULSANTE
21. • PULSANTE EQ PATT.
  - MODO ASCOLTO ( Z , Z ), ( Z )
  - PULSANTE (OPZIONALE)

### Pannello posteriore

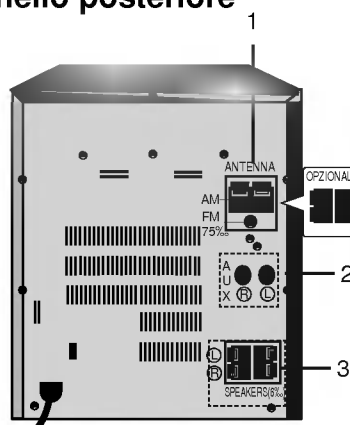

#### Pannello posteriore

1. ANTENNA(AERIAL) CONNECTION TERMINALS (riferimento page 8)
2. AUXILIARY INPUT SOCKETS  
Connect the audio output RCA (phono) type left/right plugs from your stereo TV or VCR or another Tape deck to the AUX sockets on the back of the unit. (riferimento page 14)
3. SPEAKER CONNECTION TERMINALS (riferimento page 8)

## DESCRIZIONE DEL DISPLAY

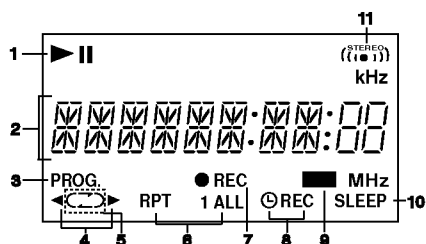

1. indicatore ASCOLTO/PAUSA
2. FUNZIONE, LIVELLO VOLUME, OROLOGIO, FREQUENZA, AVANZAMENTO NASTRO, CD Visualizzazione TEMPO DI ESECUZIONE, MDSS, MODELLO EQ
3. Indicatore PROGRAMMA
4. Indicatore DIREZIONE NASTRO
5. Indicatore MODO ESECUZIONE (OPZIONALE)
6. Indicatore RIPETI CD
7. Indicatore REGISTRAZIONE
8. Indicatore TIMER
9. Indicatore RDS (OPZIONALE)
10. Indicatore SONNO
11. Indicatore FM STEREO

## TELECOMANDO

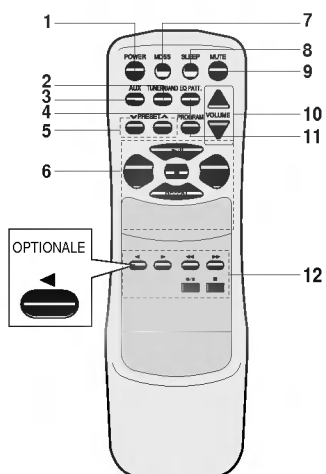

1. Pulsante di ALIMENTAZIONE
2. Pulsante SINTONIZZATORE /BANDA
3. Pulsante AUX
4. Pulsante EQ PATTERN
5. Pulsante PREIMPOSTAZIONE (V/Λ)
6. Pulsanti FUNZIONE CD
  - Pulsante ESEGUI/PAUSA (▶||)
  - Pulsante STOP/annulla (■)
  - Pulsanti RICERCA/ SALTA (▶▶▶▶/◀◀◀◀)
  - pulsante RIPETI
7. Pulsante MDSS
8. Pulsante SLEEP (SONNO)
9. Pulsante MUTO
10. Pulsante CONTROLLO DEL VOLUME (V/Λ)
11. Pulsante PROGRAMMA
12. Pulsanti FUNZIONE NASTRO
  - Pulsante REGISTRA/PAUSA (●/||)
  - Pulsante ESEGUI INDIETRO (◀): Opzionale
  - Pulsante ESEGUI AVANTI (▶)
  - Pulsante STOP (■)
  - Pulsante RIAVVOLGI /VELOCE (◀◀/▶▶)

## TELECOMANDO

### Installazione delle batterie

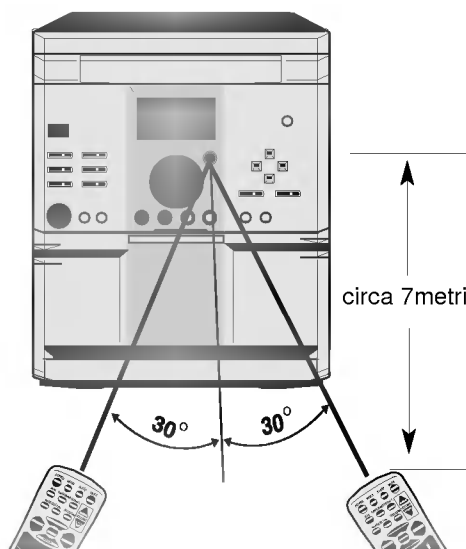
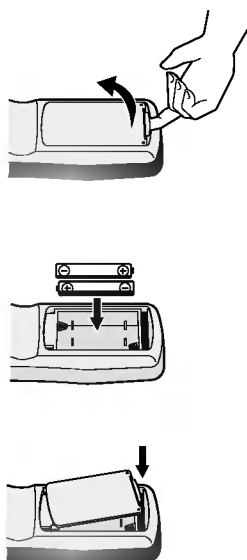

#### Pile del telecomando

- Il telecomando è fornito completo di pile. Utilizzare sempre pile di qualità superiore del tipo "AAA(UM-4, IEC R03)". Eliminarle nel rispetto dell'ambiente.
- Man mano che le pile si scaricano, la portata del telecomando si riduce. Queste vanno pertanto sostituite non appena si manifesta questo inconveniente.
- Inserire le pile tipo "AAA" rispettando la polarità(⊕ oppure ⊖)
- Non utilizzare contemporaneamente pile vecchie e nuove, con livelli di carica diversi. Si consiglia inoltre di utilizzare preferibilmente pile della medesima marca, dato che talvolta tra pile di marche diverse si possono verificare differenze di tensione.
- Togliere le pile dal telecomando qualora se ne preveda un lungo periodo di inutilizzo.

#### Portata

Il telecomando ha una portata massima pari a circa 7 metri e non va utilizzato con una angolazione superiore al 30° sull'orizzontale.

#### ATTENZIONE

Una illuminazione ambientale molto forte o la presenza di ostacoli eventualmente interposti fra il telecomando e l'apparecchio possono compromettere la ricezione dei raggi infrarossi e, di conseguenza, il controllo a distanza delle varie funzioni operative dell'apparecchio.

## COLLEGAMENTO DIFFUSORI

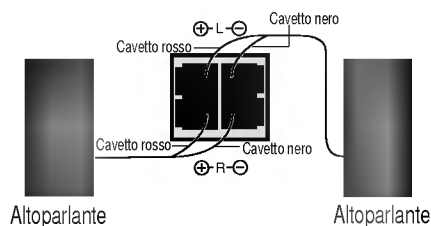

1. Inserire il filo rosso dell'altoparlante destro/sinistro nel terminale rosso contrassegnato (+) che si trova sul retro dell'unità.
2. Inserire il filo nero nel terminale nero contrassegnato (-)

### NOTA :

Questo sistema di altoparlanti è stato progettato per la schermatura magnetica. Ma è possibile che l'immagine di un apparecchio televisivo vicino possa risultare distorta.

In questo caso, allontanare la televisione in questione almeno 50cm sopra al sistema di altoparlanti.

## COLLEGAMENTO DELLE ANTENNE

(OPZIONALE)

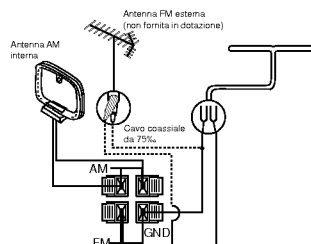
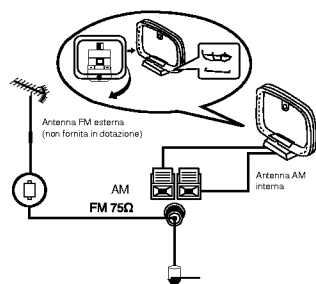

## REGOLAZIONE DELL'OROLOGIO

1. Premere il pulsante "CLOCK" (se l'orologio è già regolato sull'ora esatta, tenere premuto il pulsante "CLOCK" per circa 2 secondi). Il segnale orario inizia a lampeggiare.
2. Selezionare, per mezzo dei pulsanti "PRESET (+)/(-)", il ciclo da 12 ore o quello da 24 ore.

AM 12:00 (12 ore) or 0:00 (24 ore)

3. Per confermare l'avvenuta selezione del ciclo orario, premere il pulsante "SET".

4. Impostare l'ora, per mezzo dei pulsanti "PRESET (+)/(-)".
5. Confermare l'avvenuta impostazione dell'ora premendo il pulsante "SET".
6. Impostare i minuti per mezzo dei pulsanti "PRESET (+)/(-)".
7. Confermare l'avvenuta impostazione dei minuti premendo il pulsante "SET". L'orologio inizia a funzionare.
8. Per richiamare in qualsiasi momento nel display l'indicazione dell'ora, premere il pulsante "CLOCK" per circa 3 secondi.

## OPERAZIONI PRELIMINARI

### Regolazione del volume d'ascolto

- Girare la manopola del VOLUME in senso orario per aumentare il livello dell'audio, o in senso antiorario per diminuirlo. Per attivare il suono stereo.
- Per aumentare il volume premere il pulsante "VOLUME  $\wedge$ ", per abbassarlo premere il pulsante "VOLUME  $\vee$ ". Il volume d'ascolto può essere regolato anche per mezzo degli appositi pulsanti "VOLUME  $\wedge$ " o "VOLUME  $\vee$ " sul

### Regolazione del bilanciamento timbrico

telecomando

- Per selezionare l'equalizzazione desiderata Sono disponibili 4 diverse equalizzazioni, cinque delle quali sono indicate per la riproduzione di altrettanti generi musicali. Premere il tasto "EQ. PATT." del telecomando.

FLAT : risposta lineare, senza equalizzazione.

ROCK : accentuazione delle frequenze basse ed alte.

POP : attenuazione delle frequenze basse ed alte.

CLASSIC : adatta alla riproduzione di musica d'orchestra.

- Per ascoltare in cuffia Collegare una cuffia all'uscita sul pannello frontale. Inserendo lo spinotto della cuffia, i diffusori vengono automaticamente disabilitati.

### Abbassamento istantaneo del volume d'ascolto

Per abbassare istantaneamente il volume d'ascolto (ad esempio nel caso in cui si desideri rispondere ad una telefonata) premere il pulsante "MUTE" sul telecomando. Nel display compare l'indicazione "MUTE".

### MDSS(Sistema suono multididamico)

Premendo nuovamente il pulsante viene automaticamente ristabilito il volume impostato in precedenza. Premere il pulsante "MDSS" per enfatizzare ACUTI(HI-TONE), BASS(UBB) ed effetto surround.

### Selezione RDS(OPZIONALE)

Gli indicatori MDSS si accenderanno. Per cancellare premere il pulsante "MDSS" ancora pulsante.

Definizione del RDS(Radio Data System)

RDS(Radio Data System) è un sistema che viene introdotto sempre di più nella frequenza FM in molti paesi. Questo nuovo sistema trasmette dati supplementari ai segnali radio normali. Questi dati contengono diverse informazioni concernenti l'identificazione delle emittenti, informazioni sul programma in corso informazioni sul traffico e una lista con tutte le frequenze alternative che possono essere ricevute.

1. Premere il tasto "TUNER/BAND" per scegliere FM.
2. Scegliere la stazione desiderata premendo il tasto "TUNING(+)/(-)".
3. Quando viene ricevuta la funzione RDS il pannello di visualizzazione mostra il nome servizio di programma (PS) dopo di che il nome RDS lampeggia.

#### Attenzione :

- Il sistema RDS si può ricevere solamente sulla frequenza FM.
- Il nome PS(servizio di programma) viene visualizzato automaticamente quando si riceve una stazione RDS.
- Per richiamare la frequenza Premere il tasto "RDS".

## FUNZIONAMENTO DEL SINTONIZZATORE

### Per sintonizzare un'emittente

1. Premere il pulsante "TUNER/BAND" per selezionare la gamma d'onda desiderata.
2. Avviare la ricerca
  - Per la ricerca automatica tenere premuti i pulsanti "TUNING (+)/(-) , ( ►► ►► o ◀◀◀◀ )" per circa 2 secondi
  - Per effettuare la ricerca manuale premere ripetutamente, per meno di 1 secondo, i pulsanti "TUNING (+)/(-), ( ►► ►► o ◀◀◀◀ )".
3. Se si desidera ascoltare un'emittente in FM, premere il pulsante "MODE/RIF" per la ricezione stereo FM. Sul display appare la scritta "STEREO". Se il segnale di ricezione è debole, premere nuovamente il pulsante "MODE/RIF" per la ricezione in monofonia e la scritta "STEREO" scomparirà dal display.

### Riduzione dei disturbi durante la ricezione radio

Pulsante "MODE/RIF" (filtro per le interferenze).

Utilizzare questo tasto per commutare su ricezione in monofonia quando la ricezione in stereofonia risulta disturbata. Se durante la registrazione da una stazione radio in MW sono udibili fruscii o interferenze, premere questo tasto.

### Memorizzazione di un'emittente

1. Per cancellare la memorizzazione precedentemente effettuata in qualsiasi preselezione
  - (1) Mantenere premuto per circa 2 secondi il pulsante "PROG./MEMO.", in modo da fare comparire nel display l'indicazione lampeggiante "RESET"
  - (2) Premere nuovamente il pulsante "■ STOP/CLEAR", mentre nel display viene visualizzata l'indicazione lampeggiante "RESET".
2. Per memorizzare le preselezioni in ordine crescente
  - (1) Selezionare, per mezzo del pulsante "TUNER/BAND", la gamma d'onda desiderata.
    - (2) Sintonizzare, per mezzo dei pulsanti "TUNING (+)/(-) ( ►► ►► o ◀◀◀◀ )", l'emittente desiderata.
    - (3) Premere il pulsante "PROG./MEMO.". Nel display compare l'indicazione "MEMORY" e l'indicazione della preselezione inizia a lampeggiare.
    - (4) Premere nuovamente il pulsante "PROG./MEMO.", mentre l'indicazione della preselezione sta lampeggiando. L'emittente viene in tal modo memorizzata.
    - (5) Ripetere le procedure indicate nei punti da (1) a (4) per memorizzare altre preselezioni (sino a un massimo di 30).
3. Per memorizzare un'emittente in una determinata preselezione
  - (1) Sintonizzare l'emittente desiderata.
  - (2) Premere il pulsante "PROG./MEMO."
  - (3) Selezionare, per mezzo dei pulsanti "PRESET (+)/(-)" o "PRESET ^/∨", la preselezione desiderata.
  - (4) Premere nuovamente il pulsante "PROG./MEMO.", mentre l'indicazione della preselezione sta lampeggiando. La preselezione viene in tal modo memorizzata.
4. Per memorizzare un'emittente nella preselezione successiva
  - (1) Sintonizzare l'emittente desiderata.
  - (2) Premere il pulsante "PROG./MEMO."
  - (3) Premere nuovamente il pulsante "PROG./MEMO.", mentre l'indicazione della preselezione sta lampeggiando. La preselezione successiva viene in tal modo memorizzata.
5. Per richiamare un'emittente memorizzata  
Selezionare, per mezzo dei pulsanti "PRESET (+)/(-)" o "PRESET ^/∨", la preselezione corrispondente all'emittente desiderata.

## FUNZIONAMENTO DEL LETTORE CD

### Riproduzione di un CD

1. Premere il pulsante di funzione FUNCTION in modo che nel display compaia l'indicazione "CD".

•Se nel vano CD non è stato inserito alcun CD, il display riporta l'indicazione "No DISC".

2. Aprire per mezzo del pulsante "CD DOOR EJECT ▲" il coperchietto del vano porta CD. Appoggiare un CD nell'apposito alloggiamento, con l'etichetta rivolta verso l'alto, e richiudere (sempre per mezzo del pulsante "CD DOOR EJECT ▲" il coperchietto).

3. Avviare la riproduzione

•Premere il pulsante di avvio "PLAY(▶)" sul pannello frontale, oppure sul telecomando "PLAY/PAUSE▶||".

### Per sospendere momentaneamente la lettura del CD

•Premere il pulsante di pausa "CD||/ COUNTER" sul pannello frontale, oppure sul telecomando "PLAY/PAUSE▶||".

### Per riprendere la lettura del CD

•Premere il pulsante di avvio "PLAY (▶)" o il pulsante di pause "CD||/COUNTER" sul pannello frontale, oppure il pulsante di avvio sul telecomando "PLAY/PAUSE▶||".

### Per riprendere la lettura del CD

•Premere il pulsante di arresto "■" o "■ STOP/ CLEAR".

### Per selezionare un determinato brano del CD

•Premere i pulsanti di ricerca dell'inizio di un brano "▶▶▶▶||" o "◀◀◀◀" in modo da selezionare il numero del brano desiderato. Ogni volta che si preme uno di questi pulsanti, si seleziona automaticamente l'inizio del brano precedente o del brano successivo.

### Per selezionare rapidamente un determinato punto di un brano

•Tenere premuto il pulsante ◀◀ o ▶▶ mentre la riproduzione è in corso o mentre il CD è in stato di pausa. In questo modo ci si sposta progressivamente all'interno del CD.

### Per ripetere la riproduzione

•Premere il pulsante "REPEAT" sul telecomando.

•Se si preme il pulsante REPEAT una sola volta, si ripete la lettura del brano attualmente riprodotto (RPT 1).

•Se si preme il pulsante REPEAT due volte, si ripete la lettura di tutti i brani del CD (RPT ALL).

•Se si preme il pulsante "REPEAT" una terza volta, si cancella la funzione di ripetizione della lettura.

### Programmazione dell'ordine di lettura dei brani

•È possibile programmare l'ordine desiderato di lettura per un massimo di 20 brani.

(1) Premere il pulsante "PROG./MEMO." o "PROGRAM" Nello stato di arresto.

(2) Selezionare, per mezzo dei pulsanti di ricerca dell'inizio di un brano ▶▶▶▶|| o ◀◀◀◀ il brano da riprodurre per primo.

(3) Premere nuovamente il pulsante "PROG./ MEMO." o "PROGRAM", per memorizzare la selezione.

(4) Ripetere le procedure indicate nei punti (2) e (3) per memorizzare le altre selezioni. Ogni volta che si imposta una selezione, nel display viene visualizzata la relativa indicazione.

(5) Al termine della programmazione, premere il pulsante di avvio "PLAY(▶)".

(6) Per verificare l'ordine di programmazione dei brani, durante la riproduzione premere ripetutamente prima il pulsante "■ STOP/ CLEAR", quindi il tasto "PROG./MEMO." o "PROGRAM".

## FUNZIONAMENTO DEL LETTORE CD

- (7) Modifica di un brano programmato
- Premere il pulsante di arresto "■ **STOP/ CLEAR**" e quindi premere ripetutamente il pulsante "**PROG./MEMO.**" o "**PROGRAM**", in modo da richiamare la programmazione da correggere.
  - Selezionare, per mezzo dei pulsanti di ricerca ►►►► o ◀◀◀◀, il brano corretto.
  - Premere il pulsante "**PROG./MEMO.**" o "**PROGRAM**", per memorizzare la nuova selezione.
- (8) Aggiunta di un brano a quelli programmati (solo nel caso in cui i brani programmati siano inferiori a 20):
- Premere il pulsante di arresto "**PROG. / MEMO.**" o "**PROGRAM**" e quindi premere ripetutamente il pulsante "**PROG. / MEMO.**" o "**PROGRAM**", in modo da richiamare la prima programmazione ancora disponibile (alla quale corrisponde l'indicazione "00" nel display).
  - Selezionare, per mezzo dei pulsanti di ricerca ►►►► o ◀◀◀◀, il brano da aggiungere.
  - Premere due volte il pulsante "**PROG./ MEMO.**" o "**PROGRAM**".
- d) Ripetere, qualora si desideri aggiungere altri brani, le procedure indicate ai precedenti paragrafi "b)" e "c)".
- e) Dopo aver memorizzato l'ultimo brano (20°Δ), premere il pulsante "**PROG./ MEMO.**" o "**PROGRAM**" una sola volta.
- (9) Cancellazione di una sequenza di brani programmata
- Per cancellare la programmazione mentre l'apparecchio è spento, premere il pulsante "**PROG. /MEMO.**" o "**PROGRAM**", e quindi il pulsante di cancellazione "■ **STOP/CLEAR**".
  - La programmazione viene inoltre cancellata automaticamente quando si apre il coperchietto del vano porta-CD.
- (10) Premendo il pulsante "■ **STOP/ CLEAR**" durante la riproduzione dei brani memorizzati, sul display appare l'indicazione PROGRAM e la programmazione viene cancellata. Se si desidera tuttavia riprendere la riproduzione dei brani memorizzati, premere il pulsante "**PROG./MEMO.**" "**PROGRAM**", e il pulsante **PLAY**(►) del lettore CD.

## FUNZIONAMENTO DEL REGISTRATORE

### 1. Riproduzione di una cassetta

- (1) Selezionare, per mezzo del pulsante "TAPE", il registratore.
- (2) Aprire lo sportello del vano cassetta, premendo delicatamente nella posizione contrassegnata dall'indicazione "▲ PUSH EJECT".
- (3) Inserire nel vano la cassetta che si desidera ascoltare, con il tratto di nastro in vista rivolto verso il basso; richiudere lo sportellino.
- (4) Premere il pulsante di avvio in riproduzione ► oppure ◀ (opzionale) a seconda del lato della cassetta che si desidera ascoltare.
- (5) Per invertire la direzione di scorrimento del nastro, premere rispettivamente l'altro pulsante di avvio in riproduzione
- (6) Per interrompere la lettura della cassetta, premere il pulsante di arresto "■ STOP/CLEAR".

### 2. Selezione della funzione Reverse :

Mentre la cassetta è in fase di riproduzione o di registrazione, premere il tasto PLAY MODE per selezionare una delle funzioni "reverse". (opzionale)

- ↔ = Al termine di un lato della cassetta la riproduzione o la registrazione s'interrompe.
- ↔) = Al termine di un lato, la direzione di scorrimento del nastro viene automaticamente invertita, e inizia la lettura o la registrazione dell'altro lato. Una volta terminata la lettura o la registrazione dell'altro lato, l'apparecchio si arresta.
- ↔) = Al termine di ogni lato, la direzione di scorrimento del nastro viene continuamente invertita, e inizia la lettura o la registrazione dell'altro lato (sino ad un massimo di 6 volte).

### 3. Azzeramento della funzione contanastro

Premere il pulsante "CD//COUNTER" mentre il registratore si trova in stop.

### 4. Registrazione dal sintonizzatore, dal lettore CD o dalla sorgente audio collegata all'ingresso ausiliario.



• Questo apparecchio può registrare solo nastri di tipo normale (non al cromo né metal).

- (1) Inserire nel registratore una cassetta non ancora registrata, oppure una cassetta della quale si desidera cancellare il contenuto.
- (2) Selezionare, per mezzo del pulsante FUNCTION, il registratore. Azzerare l'indicazione del contanastro premendo il pulsante "CD//COUNTER" mentre il registratore si trova in stop.
- (3) Selezionare la funzione Reverse premendo il pulsante PLAY MODE. (opzionale)
  - Per registrare solo su un lato della cassetta (ad esempio sul lato anteriore ► o sul retro ◀: opzionale), selezionare la funzione Reverse ↔ .
  - Per registrare su entrambi i lati della cassetta, selezionare la funzione Reverse ↔) o (↔) .
- (4) Selezionare l'apparecchio da cui si desidera effettuare la registrazione.
- (5) Premere il pulsante di pausa in registrazione "● REC//". Nel display viene visualizzata l'indicazione "● REC".
- (6) Premere il pulsante "● REC//" una seconda volta per avviare la registrazione nella direzione desiderata (il display riporta l'indicazione PLAY ► : opzionale o ◀ ), oppure premere il pulsante ► : opzionale o ◀ .

### 5. Esecuzione di una registrazione con avvio sincronizzato di un CD

- (1) Appoggiare un CD nell'apposito alloggiamento, con l'etichetta rivolta verso l'alto e richiudere il cassetto.

## FUNZIONAMENTO DEL REGISTRATORE

- (2) Inserire nel registratore una cassetta non ancora registrata, oppure una cassetta della quale si desideri cancellare il contenuto.
- (3) Selezionare con il pulsante PLAY MODE(TAPE) la funzione Reverse  se si vuole registrare solo su un lato della cassetta,  o  per registrare su entrambi i lati.
- (4) Selezionare, per mezzo del pulsante FUNCTION, l'ingresso relativo al lettore di Compact Disc.
- (5) Premere il pulsante "CD SYNC." per dare il via alla registrazione. La registrazione inizia e finisce automaticamente.

### ATTENZIONE

- Se, previa selezione della funzione Reverse, alla fine di un lato della cassetta un brano viene interrotto, sull'altro lato la registrazione viene ripresa dall'inizio.
- Per registrare un determinato brano, selezionarlo mediante il pulsante di ricerca "▶▶▶▶◀◀◀◀" prima di avviare la registrazione sincronizzata.

## ISTRUZIONI PER L'USO DELL'INGRESSO AUSILIARIO

1. Accendere l'apparecchiatura collegata all'ingresso ausiliario(AUX) e predisporla al funzionamento.
2. Premere il selettore di ingresso AUX.

### ATTENZIONE

Per registrare il segnale audio proveniente dall'apparecchiatura collegata all'ingresso ausiliario, consultare il capitolo dedicato alla registrazione.

## FUNZIONAMENTO DEL SLEEP (solo tramite telecomando)

1. Selezione dell'ora di spegnimento  
Premere il pulsante "SLEEP".  
Il display riporta l'indicazione *SLEEP 90* per circa 5 secondi. Ciò significa che l'apparecchio si spegnerà automaticamente dopo 90 minuti. In seguito, ogni volta che si preme il pulsante "SLEEP" il lasso di tempo si accorcia di 10 minuti. Selezionare dunque il tempo di spegnimento desiderato.
2. Verifica dell'ora di spegnimento.  
Mentre il sistema di spegnimento automatico è attivato, premendo brevemente il pulsante "SLEEP" il display riporta quando tempo manca fino allo spegnimento programmato.

### NOTA:

- Premendo nuovamente il pulsante "SLEEP" mentre il display visualizza il tempo restante fino allo spegnimento, si riattiva la funzione di programmazione dello spegnimento automatico.
3. Disattivazione del sistema automatico di spegnimento:  
Se si desidera annullare la funzione di spegnimento automatico, premere il pulsante "SLEEP" finché sul display appare l'indicazione 10, quindi, proprio mentre l'indicazione è visualizzata, premerlo un'altra volta.

## FUNZIONAMENTO DEL TIMER

La programmazione del timer incorporato permette di:

- Accendere o spegnere il sintonizzatore, il registratore o il lettore CD.
  - riprodurre o registrare un programma radiofonico.
  - riprodurre o registrare un CD.
  - riprodurre o registrare il segnale proveniente dalla sorgente collegata all'ingresso ausiliario all'ora desiderata.
1. Controllare che l'orologio sia regolato correttamente.
  2. Premere il pulsante "⊖ **TIMER**" per selezionare la funzione di regolazione del timer, (per reimpostare la programmazione del timer tenere il pulsante "⊖ **TIMER**" premuto per più di 2 secondi). Sul display appaiono l'indicazione ⊖ , un'eventuale ora di accensione memorizzata precedentemente e le varie sezioni dell'impianto (TAPE-AUX-TUNER-CD).
  3. Premere il pulsante "**SET**" mentre le indicazioni lampeggiano.
  4. Se per esempio si vuole selezionare l'ingresso TUNER o AUX: le indicazioni "REC" e "PLAY" lampeggiano alternativamente per circa 3 secondi.  
Premere il pulsante "**SET**" in modo da selezionare l'opzione desiderata tra le seguenti:  
"REC" = registrazione e riproduzione del sintonizzatore o della sorgente collegata all'ingresso AUX.  
"PLAY" = riproduzione del sintonizzatore o della sorgente collegata all'ingresso AUX.
    - Se si desidera programmare l'accensione del lettore di CD o del registratore, saltare questi primi quattro punti.
  5. Se è stata selezionata la funzione TUNER:  
selezionare il numero della cella di memoria precedentemente memorizzato con i tasti "**PRESET (+)/(-)**" e premere il tasto "**SET**". Il display riporta l'ora e l'indicazione ON.
  6. Impostare l'ora, per mezzo dei pulsanti "**PRESET (+)/(-)**".
  7. Premere il pulsante "**SET**." per confermare l'ora di accensione selezionate. Ora i minuti e l'indicazione "**ON**" lampeggiano sul display.
  8. Impostare i minuti, per mezzo dei pulsanti "**PRESET (+)/(-)**".
  9. Premere il pulsante "**SET**" per confermare i minuti relativi all'orario di accensione. Ora sul display appare l'ora di accensione e l'indicazione "**OFF**".
  10. Impostare l'ora, per mezzo dei pulsanti "**PRESET (+)/(-)**".
  11. Premere il pulsante "**SET**".
  12. Impostare i minuti, per mezzo dei pulsanti "**PRESET (+)/(-)**".
  13. Premere il pulsanti "**SET**" per confermare l'avvenuta impostazione dei minuti.
  14. Regolare, il volume d'ascolto. (riferimento page 9)
  15. Premere il pulsante "**SET**", per confermare l'avvenuta programmazione del timer. Nel display compare l'indicazione "⊖"
  16. Spegnere l'apparecchio.  
La sezione selezionata di accenderà e spegnerà automaticamente all'orario programmato.
  17. Per cancellare o per controllare la programmazione del timer.  
Ogni volta che si preme il pulsante "⊖ **TIMER**" si seleziona alternativamente la sua attivazione o la sua disattivazione, e si possono controllare le programmazioni impostate.  
Per cancellare o per controllare la programmazione premere il pulsante "⊖ **TIMER**" in modo da visualizzare nel display l'indicazione "⊖".  
Se si desidera disattivare il timer, premere il pulsante **TIMER** in modo che nel display non compaia l'indicazione "**TIMER**".

## CARATTERISTICHE TECNICHE

- **Amplificatore**  
Potenza in uscita(60hm su due canali,T.H.D 10%):  
20W+20W  
Risposta in frequenza: 42~25,000Hz
- **Gamma di frequenze ouc (FM):**  
87.5~108 MHz or 65~74MHz,  
87.5~108Mhz  
Rapporto segnale/rumore (mono/stereo)  
98.1 MHz: 60/55 dB
- **Gamma di frequenze OM (AM):**  
52.2~1,611kHz, 530~1,720 kHz oppure  
530~1,610 kHz  
Usable Sensitivity: 55dB
- **Sezione di registrazione**  
Rapporto segnale/rumore:43dB  
Separazione tra i canali:50
- **Lettoce CD**  
Risposta in frequenza: 40~18,000Hz  
Rapporto segnale/rumore: 70dB  
T.H.D: 0.2%
- **Dimensioni (LxAxP):**180x248x241mm
- **Peso netto:** 4.7 kg
- **Alimentazione:**  
vedi etichetta sul pannello posteriore
- **Altoparlanti**  
Impedenza: 6Ω  
Potenza normale in entrata: 20W  
Potenza massima in entrata: 40W  
Risposta in frequenza: 80~18,000 Hz  
Dimensioni (LxAxP):  
160(W)x248(H)x175(D)mm  
Peso netto: 2.02 kg

**Con riserva di modifiche tecniche e relative al design.**



P/NO : 3828R-A009D