



REPRODUCTOR DE DVD

MANUAL DEL PROPIETARIO

MODELO: DVM4911



Antes de conectar, utilizar o ajustar este producto, lea detenidamente este manual de instrucciones.



PRECAUCIÓN: PARA REDUCIR EL RIESGO DE INCENDIO O DESCARGAS ELÉCTRICAS NO EXPONGA ESTE PRODUCTO A LA LLUVIA O LA HUMEDAD.

AVISO: ESTE REPRODUCTOR DE DVD EMPLEA UN SISTEMA LÁSER.

PARA GARANTIZAR UN USO ADECUADO DE ESTE PRODUCTO, LEA ESTE MANUAL DETENIDAMENTE Y GUÁRDELO COMO REFERENCIA PARA EL FUTURO. SI LA UNIDAD REQUIERE ALGÚN MANTENIMIENTO, PÓNGASE EN CONTACTO CON UN SERVICIO TÉCNICO AUTORIZADO- CONSULTE EL PROCEDIMIENTO DE SERVICIO.

EL USO DE LOS CONTROLES, AJUSTES O DE PROCEDIMIENTOS DIFERENTES A LOS ESPECIFICADOS, PUEDE DAR COMO RESULTADO UNA EXPOSICIÓN PELIGROSA A RADIACIONES.

PARA EVITAR LA EXPOSICIÓN DIRECTA AL HAZ DE LÁSER, NO INTENTE ABRIR LA CAJA. LA RADIACIÓN DEL HAZ DE LÁSER SERÁ VISIBLE. NO MIRE EL HAZ.

PRECAUCIÓN: LOS CAMBIOS O MODIFICACIONES NO APROBADOS EXPRESAMENTE POR LA PARTE RESPONSABLE DEL CUMPLIMIENTO, PODRÍA ANULAR LA AUTORIDAD DEL USUARIO PARA UTILIZAR EL EQUIPO.



Este producto ha sido fabricado en cumplimiento con los requisitos de radio interferencias y la DIRECTIVA EUROPEA 89/336/EEC, 93/68/EEC y 73/23/EEC.

APUNTE SU NÚMERO DE MODELO (Ahora puede verlo)

El modelo y número de serie de su nuevo reproductor de DVD se encuentran en la parte trasera de la caja del reproductor de DVD. En caso de que le sea necesario en el futuro, sugerimos que apunte aquí estos números:

NO. DE MODELO _____

NO. DE SERIE _____

Introducción

- ❑ Precauciones de seguridad 2
- ❑ Contenidos 3
- ❑ Precauciones 4
- ❑ Notas en discos 5
- ❑ Identificación de controles 6-9
 - Panel frontal/Ventana de pantalla 6
 - Panel trasero 7
 - Mando a distancia 8
 - Preparación del mando a distancia 9
 - Funcionamiento con mando a distancia 9

Conexiones

- ❑ Conexión a un televisor 10
- ❑ Conexión a un sistema de audio 11
- ❑ Conexión a un sistema de audio opcional . . . 12-14
 - Sonido Dolby Digital 12
 - Sonido Dolby Pro Logic Surround 13
 - Sonido estéreo digital de 2 canales 14
 - Sonido DTS 14

Operaciones básicas

- ❑ Reproducción básica 15-18
 - Memoria de la última escena 17
 - Protector de pantalla 17
 - Intercambio de discos durante la reproducción 18
 - Selección de discos 18
 - Intercambio del disco e inicio de la reproducción 18
 - Imagen fija (pausa) 19
 - Avance de cuadros 19
 - Salto de capítulos o pistas adelante o atrás 19
 - Configuración del Modo Vídeo 19
 - Para explorar a velocidad rápida adelante o atrás 20
 - Reproducción a velocidad lenta (DVD) 20

Funcionamiento usando iconos de menú GUI

- ❑ Información general acerca de iconos de menú GUI . . 21
- ❑ Descripción detallada de cada icono de menú GUI . . 22

Funcionamiento avanzado

- ❑ Uso de un menú de títulos 23
- ❑ Uso de un menú DVD 23
- ❑ Cambio del idioma de los subtítulos 24
- ❑ Cambio del idioma de la pista sonora de audio . . 24
- ❑ Visión desde otro ángulo 25
- ❑ Producción de un efecto Surround 3D 25
- ❑ Repetir reproducción 26
- ❑ Almacenar marcas en la memoria para ser visualizadas (escuchadas) otra vez 27
- ❑ Función Zoom 28
- ❑ Reproducción al azar 28
- ❑ Reproducción de programa 29
- ❑ Reproducción de discos MP3 30-31

Configuraciones iniciales

- ❑ Procedimientos comunes de las configuraciones iniciales 32
- ❑ Selección de los idiomas del disco 33
- ❑ Selección del nivel de clasificación y password 34-35
- ❑ Selección de aspecto de TV 36
- ❑ Selección de idioma de menú 37
- ❑ Selección de salida de audio digital 38
- ❑ Otros (DRC/Vocal) 39
- ❑ Tabla de idiomas y sus abreviaturas 40

Referencia

- ❑ Requisitos del disco/información del copyright . . 41
- ❑ Antes de llamar al servicio técnico 42
- ❑ Especificaciones 43

Notas acerca de la utilización

- ❑ Cuando traslade el reproductor de DVD, utilice la caja y materiales de embalaje originales. Para una máxima protección, vuelva a embalar la unidad, como llegó embalada de fábrica.
- ❑ No utilice líquidos volátiles, del tipo de sprays insecticidas, junto al reproductor de DVD. No deje productos de goma o plástico en contacto con el reproductor de DVD durante periodos prolongados. Dejarán marcas en el acabado.
- ❑ Los paneles superior o inferior del reproductor de DVD pueden calentarse tras un periodo prolongado de tiempo. Es algo normal, no se trata de un fallo de funcionamiento.
- ❑ Cuando el reproductor de DVD no esté en uso, asegúrese de extraer el disco y apague el aparato.
- ❑ Si no utiliza el reproductor de DVD durante un periodo prolongado de tiempo, el aparato puede no funcionar correctamente en el futuro. Enciéndalo y utilice el reproductor de DVD ocasionalmente.

Notas acerca de la ubicación

- ❑ Si coloca el reproductor de DVD cerca de un televisor, radio o vídeo, la imagen puede perder calidad y distorsionarse el sonido. En este caso, separe el reproductor de DVD del televisor, radio o vídeo.

Notas acerca de la limpieza

Utilice un paño suave y seco.

- ❑ Para la suciedad persistente, moje el paño en una solución con un detergente suave, escúrralo bien y limpie. Seque con un paño seco. No utilice disolventes, del tipo de la bencina, porque pueden dañar la superficie del reproductor de DVD.
- ❑ Si utiliza un paño saturado con agentes químicos para limpiar la unidad, siga las instrucciones del producto.

Precaución: la limpieza y ajuste de los lentes y/u otros componentes del mecanismo de reproducción debe ser realizada por un técnico cualificado.

Para obtener una imagen más clara

El reproductor de DVD se trata de un aparato de precisión de alta tecnología. Si las lentes y las piezas de la disquetea están sucias o desgastadas, puede resentirse la calidad de la imagen. Para obtener una imagen clara, recomendamos una inspección y mantenimiento regulares (limpieza o cambio de piezas) cada 1.000 horas de uso dependiendo del entorno de uso. Para más detalles, póngase en contacto con su distribuidor más cercano.

Notas acerca de la condensación de humedad

Daños por condensación de humedad al reproductor de DVD. Lea detenidamente la información siguiente.

La condensación de humedad se produce, por ejemplo, cuando se vierte una bebida fría en un vaso en un día de calor. Se forman gotas de agua en el exterior del vaso. Del mismo modo, la humedad puede condensarse en los lentes de esta unidad, una de las partes internas más importantes del reproductor de DVD.



Se produce condensación de la humedad durante los casos siguientes.

- ❑ Cuando se cambia el reproductor de DVD directamente de un lugar frío a otro más cálido.
- ❑ Cuando se usa el reproductor de DVD en una habitación en la que acaba de encenderse la calefacción, o un lugar en el que el viento frío del aire acondicionado afecta directamente a la unidad.
- ❑ En verano, cuando se usa el reproductor de DVD en un lugar caliente y húmedo justo tras haber tenido el reproductor de DVD en una habitación con aire acondicionado.
- ❑ Cuando se utiliza el reproductor de DVD en un lugar húmedo.

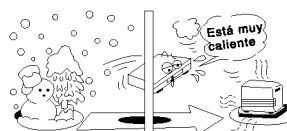

No utilice el reproductor de DVD cuando pueda producirse condensación por humedad.

Si utiliza el reproductor de DVD en tal situación, puede dañar los discos y partes internas. Saque el disco, conecte el cable de alimentación del reproductor de DVD a la toma de pared, encienda el reproductor de DVD y déjelo en "ON" durante dos o tres horas. Entonces, el reproductor de DVD se habrá calentado y se habrá evaporado la humedad. Mantenga el reproductor de DVD conectado a la toma de pared y se evitará la formación de condensación.

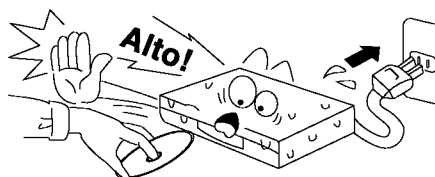

Esta sección le muestra cómo manejar, limpiar y guardar los discos

Para el manejo de los discos

- No toque el lado de reproducción del disco.

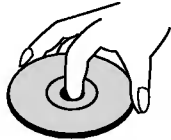

- No coloque papel o cinta en los discos.



Para almacenar los discos

- No guarde los discos en un lugar sujeto a la luz solar directa o cerca de una fuente de calor.
- No guarde discos en lugares sujetos a la humedad y el polvo, del tipo de un cuarto de baño o cerca de un humidificador.
- Guarde los discos verticalmente en una caja. Si apila los discos o coloca objetos sobre ellos, o si los guarda fuera de sus cajas, pueden dañarse.

Para limpiar los discos

- Las marcas de dedos y el polvo en el disco hacen que se deterioren la imagen y el sonido. Limpie el disco desde el centro hacia fuera con un paño seco. Mantenga los discos siempre limpios.
- Si no logra eliminar el polvo con un paño seco, limpie el disco suavemente con un paño ligeramente humedecido y pase posteriormente un paño seco.
- No utilice ningún tipo de disolventes del tipo de diluyentes, bencina, limpiadores comerciales o pulverizadores antiestáticos para discos de vinilo. Pueden dañar el disco.

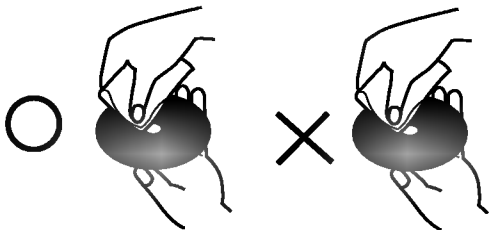

Acerca de este manual de instrucciones

- Este manual de instrucciones explica las instrucciones básicas de este reproductor de DVD.
- Algunos discos de DVD tienen funciones que pueden no explicarse en este manual de instrucciones. Por lo tanto, algunas instrucciones pueden diferir de este manual de instrucciones y puede haber instrucciones adicionales. En este caso, siga las instrucciones visualizadas en la pantalla del televisor o el embalaje.
- Puede aparecer "⊗" en la pantalla de televisión durante el funcionamiento. Este icono significa que la función explicada en este manual de instrucciones no está disponible en ese disco DVD específico.

Panel frontal

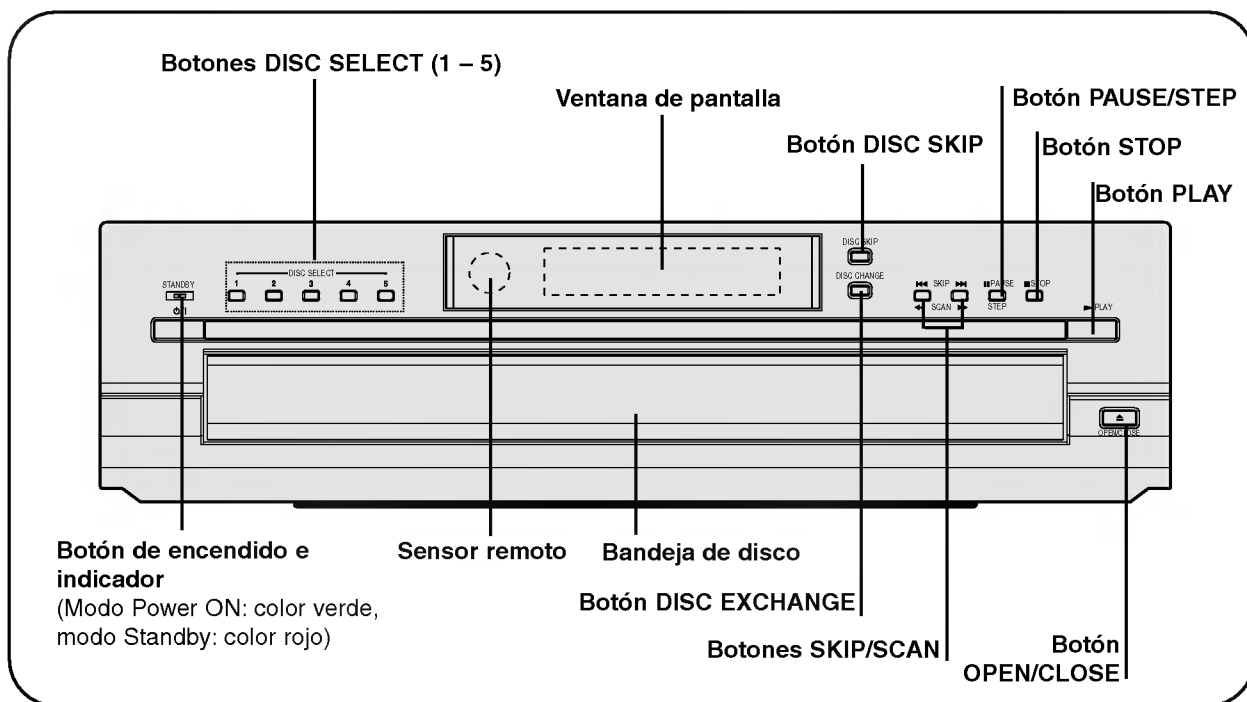

Ventana de pantalla

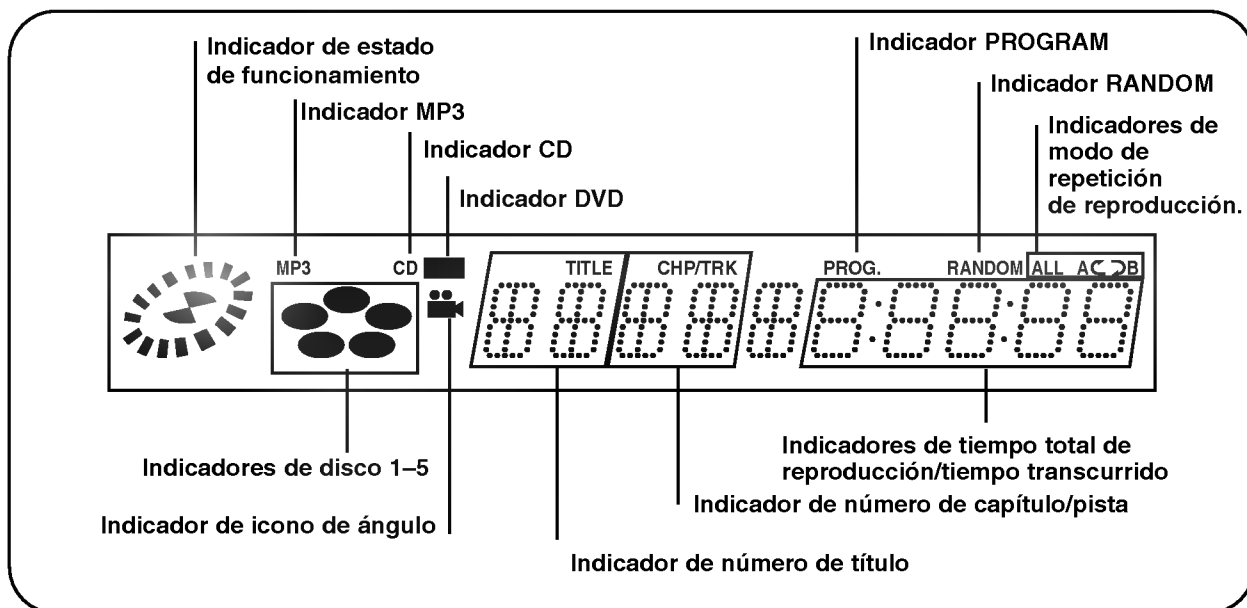

Panel trasero

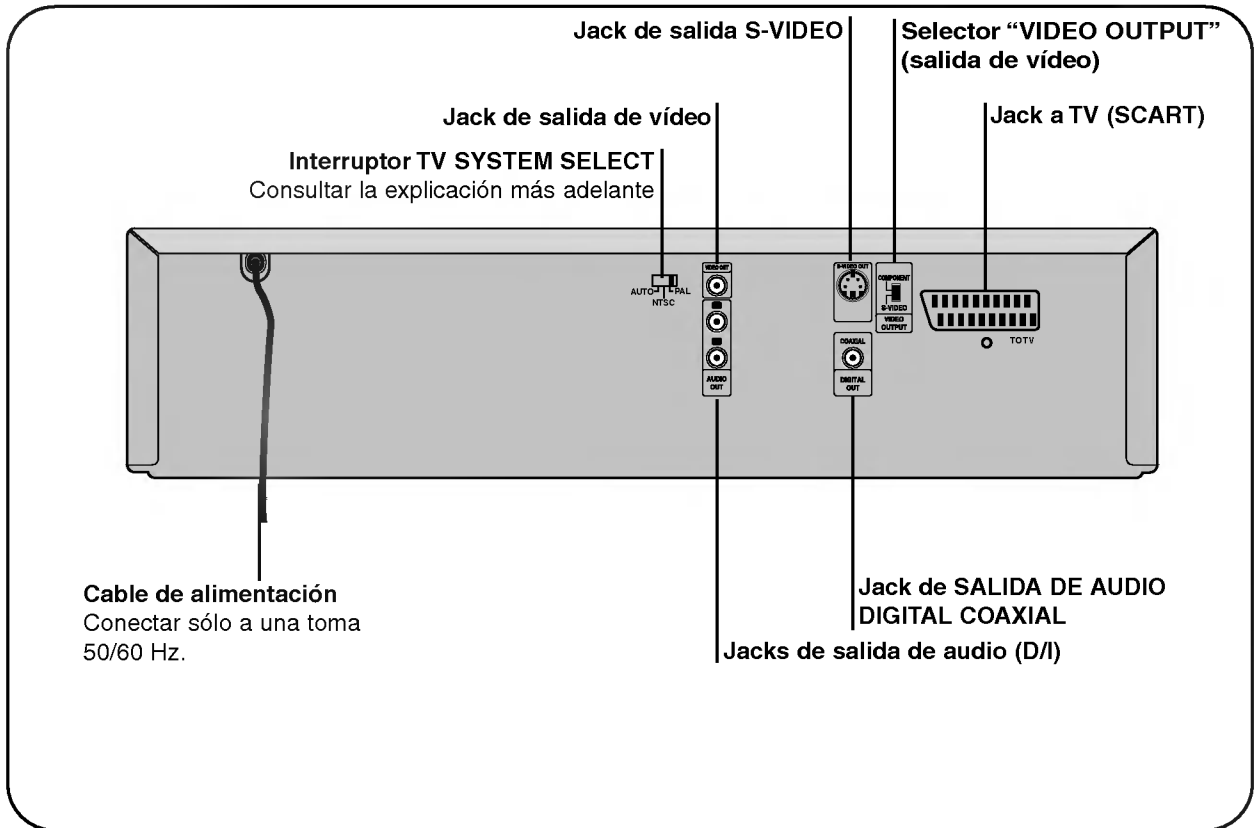

Puede disfrutar de discos NTSC o PAL usando el interruptor TV SYSTEM SELECT para elegir el sistema apropiado.

- Cuando el interruptor TV SYSTEM SELECT no coincide con el sistema de su TV, pueden no verse las imágenes en color.
- Seleccione el interruptor TV SYSTEM SELECT cuando el aparato está apagado.
- Cuando se reproduce un disco NTSC con PAL-TV, algunos discos pueden producir bandas negras en la parte superior e inferior de la pantalla.

Posición de interruptor TV SYSTEM SELECT	TV conectada	Disco disponible
PAL	PAL	Disco DVD NTSC/PAL
NTSC	NTSC	Disco DVD NTSC/PAL
AUTO	TV multi SISTEMA	Disco DVD NTSC/PAL

MANDO A DISTANCIA

Encontrará instrucciones para cada una de las funciones de control en las secciones apropiadas de este manual de instrucciones.

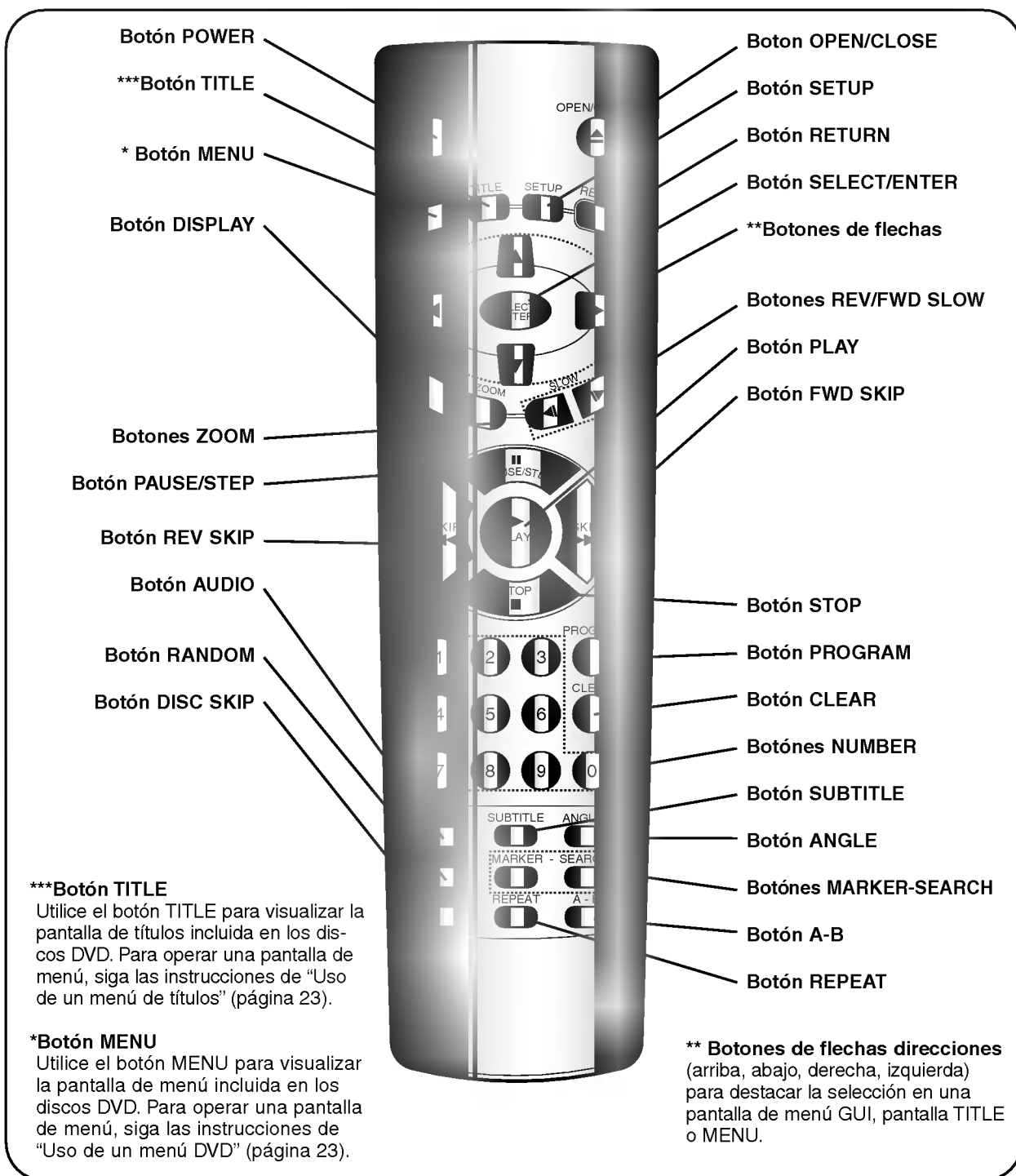

Preparación del mando a distancia

Introduzca las pilas en el mando a distancia para poder utilizarlo con el reproductor del DVD.

Abra la tapa de las pilas.

Introduzca las pilas (tamaño AAA).

- Asegúrese de que los polos + y – de las pilas corresponden con las marcas del interior del compartimento de las pilas.

Cierre la tapa.

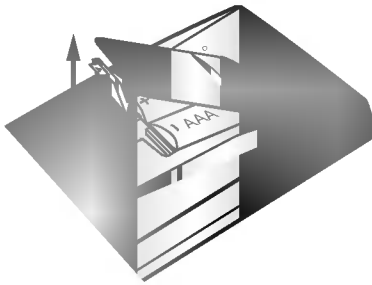

Funcionamiento con mando a distancia

Esta sección le muestra cómo usar el mando a distancia.

Dirija el mando a distancia hacia el sensor remoto y pulse los botones.

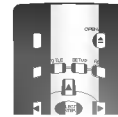
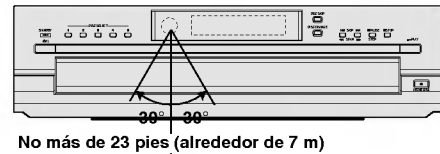

Distancia: alrededor de 23 pies (7 m) con respecto al frente del sensor remoto.

Ángulo: alrededor de 30° en cada dirección del frente del sensor remoto.

- * No exponga el sensor remoto del reproductor de DVD a fuentes intensas de luz, del tipo de la luz solar directa. Si lo hace, podría no poder utilizar el reproductor de DVD con el mando a distancia.

- El uso inadecuado de las pilas puede causar fugas y corrosión.
- Para un uso correcto del mando a distancia, siga las instrucciones.
- No introduzca las pilas en el mando a distancia en la dirección incorrecta.
- No cargue, caliente, abra o cortocircuite las pilas. No lance las pilas al fuego.
- No deje pilas agotadas en el mando a distancia.
- No utilice tipos diferentes de pilas al mismo tiempo y no mezcle pilas nuevas y usadas.
- Si no utiliza el control remoto durante un periodo prolongado de tiempo, saque las pilas para evitar posibles daños resultante de la corrosión de las pilas.
- Si el mando a distancia no funciona correctamente o si se reduce el alcance operativo, cambie las pilas con otras nuevas.
- Si se producen fugas en las pilas, limpie el líquido de las pilas del compartimento e introduzca pilas nuevas.
- Las pilas deberían tener una duración no inferior a un año con un uso normal.

- Dirija el mando a distancia al sensor remoto del reproductor de DVD.
- No deje caer o golpee el mando a distancia.
- No deje el mando a distancia cerca puntos de temperatura elevada o con humedad.
- No deje caer agua ni coloque nada mojado sobre el mando a distancia.
- No abra el mando a distancia.

Conectar el Reproductor DVD a su televisión.

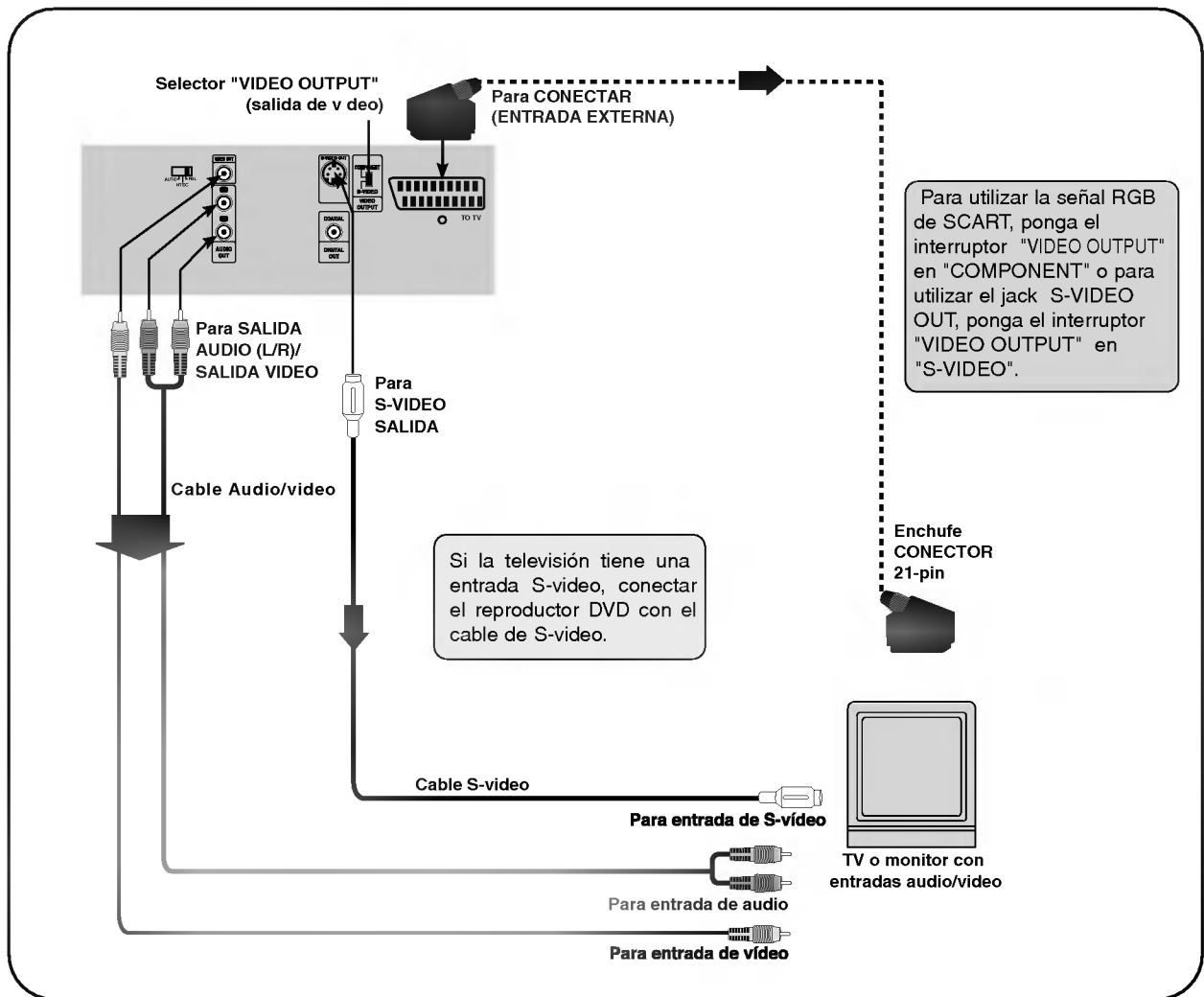

- Ver también el manual de instrucciones de su televisor.
- Cuando conecte el reproductor DVD a su televisión, asegúrese que ha desconectado la electricidad y que ha sacado el enchufe de la toma, antes de hacer ninguna conexión.
- Conecte el reproductor DVD a su televisor directamente. Si conecta el reproductor DVD a un Vídeo Registrador, la imagen de reproducción se distorsionará, ya que los discos DVD están protegidos contra posibles copias.
- En caso que la televisión sea de señal RGB, la señal RGB se seleccionará automáticamente en la TV (Sólo cuando el interruptor "VIDEO OUTPUT" del panel trasero está en "COMPONENT")

⚠ Precaución

No ponga la Salida de audio digital de este reproductor DVD en "Dolby Digital" a menos que esté conectando el jack DIGITAL OUT de este reproductor de DVD a un decodificador AV que tenga la función de decodificación Dolby Digital. Un elevado volumen de sonido puede dañar sus oídos, así como los altavoces. (Consulte "Selección de Salida de Audio Digital" en la página 38).

Puede escuchar el sonido de discos compactos y discos DVD en estéreo

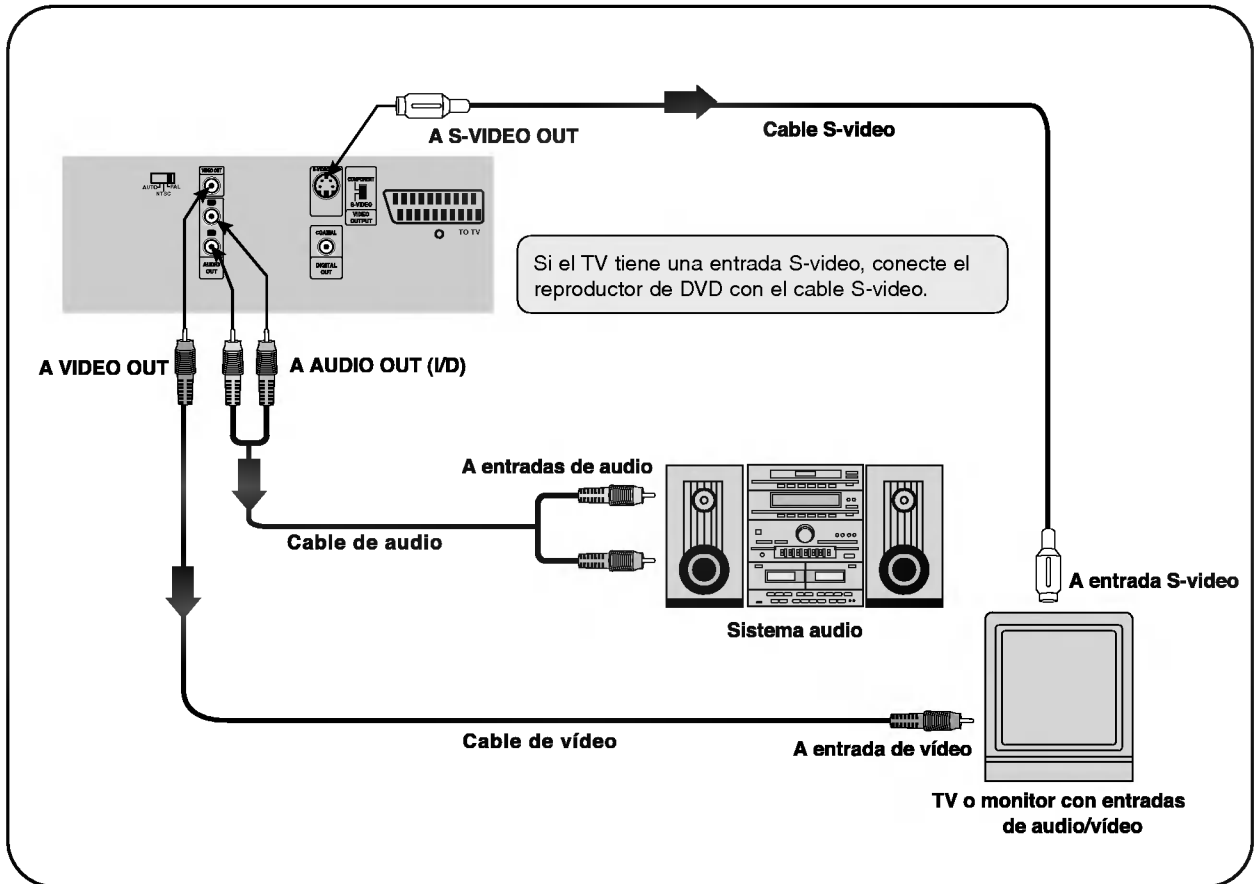

- Consulte también el manual de instrucciones del sistema de vídeo.
- Cuando conecte el reproductor de DVD a otros equipos, asegúrese de apagar y desconectar todos los equipos de la red antes de realizar cualquier conexión.
- Si coloca el reproductor DVD cerca de un sintonizador o radio, puede distorsionarse el sonido de emisión de radio. En este caso, separe el reproductor de DVD del sintonizador y la radio.
- El sonido de salida del reproductor de DVD tiene una gama dinámica. Asegúrese de ajustar el volumen del receptor a un nivel de escucha moderado. De otro modo, pueden dañarse los altavoces debido a un elevado volumen de sonido repentino.
- Apague el receptor antes de conectar o desconectar el cable de alimentación del reproductor de DVD. Si deja el receptor encendido, pueden dañarse los altavoces.

⚠ Precaución

No ponga la Salida de audio digital de este reproductor DVD en "Dolby Digital" a menos que esté conectando el jack DIGITAL OUT de este reproductor de DVD a un descodificador AV que tenga la función de descodificación Dolby Digital. Un elevado volumen de sonido puede dañar sus oídos, así como los altavoces. (Consulte "Selección de Salida de Audio Digital" en la página 38).

Disfrute el sonido Dolby Digital

Puede disfrutar el sonido dinámico de alta calidad de Dolby Digital, Dolby ProLogic, y Estéreo Digital de 2 canales.

Dolby Digital

Dolby Digital es la tecnología de sonido surround utilizada en salas de proyección cinematográficas para las películas más recientes, y ya se dispone de ella para reproducir estos efectos en su hogar. Puede disfrutar en los discos DVD de películas y conciertos grabados en directo con este sonido realista y dinámico conectando el reproductor de DVD a un receptor de 6 canales equipado con un descodificador Dolby Digital o procesador Dolby Digital.

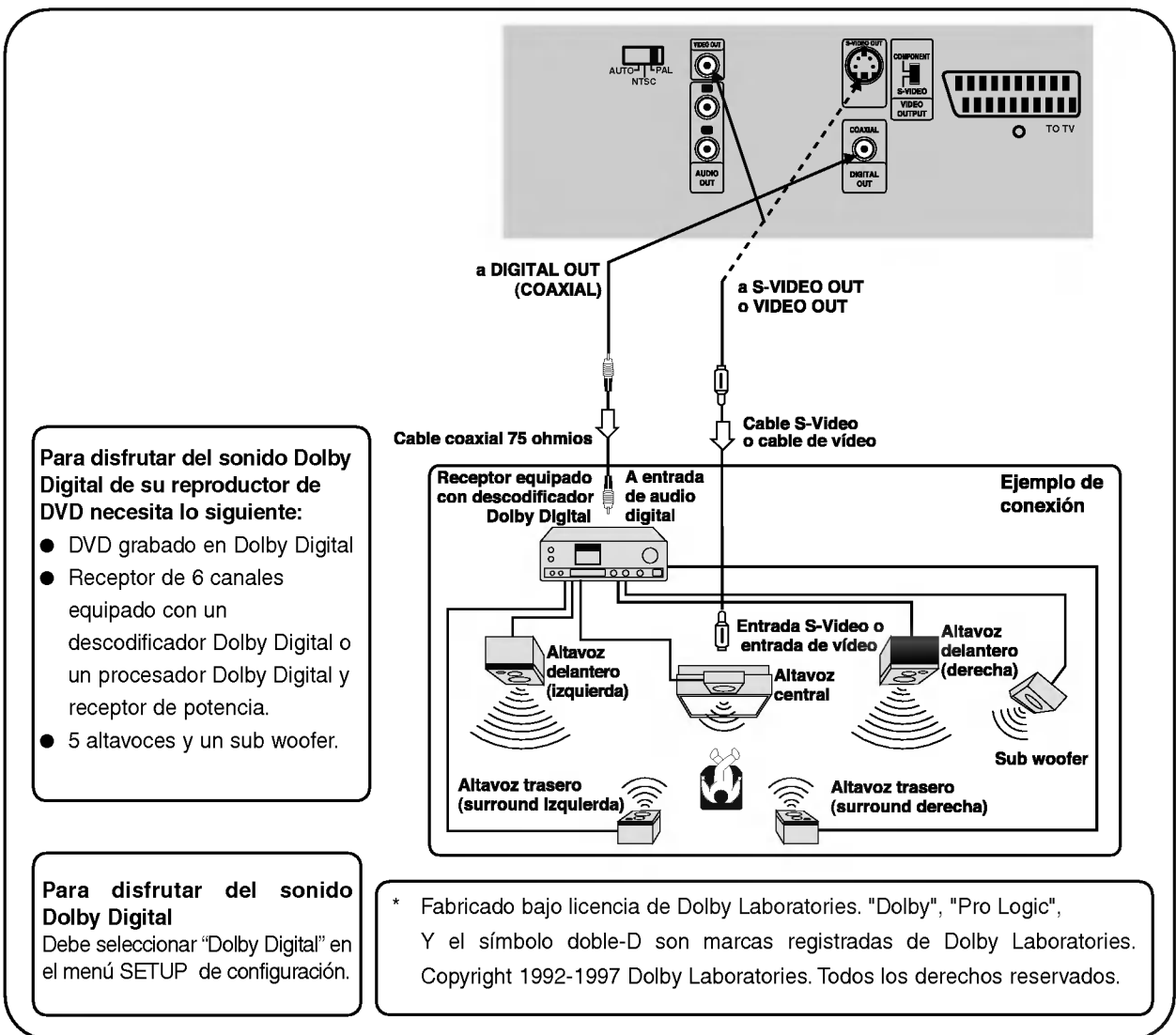

- Consulte también el manual de instrucciones de su equipo de audio.
- Cuando conecte el reproductor de DVD a otros equipos, asegúrese de apagar y desconectar todos los equipos de la red antes de realizar cualquier conexión.
- El sonido de salida del reproductor de DVD tiene una gama dinámica. Asegúrese de ajustar el volumen del receptor a un nivel de escucha moderado. De otro modo, pueden dañarse los altavoces debido a un elevado volumen de sonido repentino.
- Apague el receptor antes de conectar o desconectar el cable de alimentación del reproductor de DVD. Si deja el receptor encendido, pueden dañarse los altavoces.

Disfrute el Sonido Dolby Pro Logic Surround

Dolby Pro Logic Surround

Puede disfrutar del sonido Surround aunque su receptor A/V no ofrezca la decodificación Dolby Digital, si el receptor A/V tiene un decodificador Dolby Pro Logic. Consulte el diagrama de conexión siguiente.

Conecte uno o dos altavoces traseros. El sonido de salida de los altavoces traseros será monoaural, incluso si conecta dos altavoces traseros

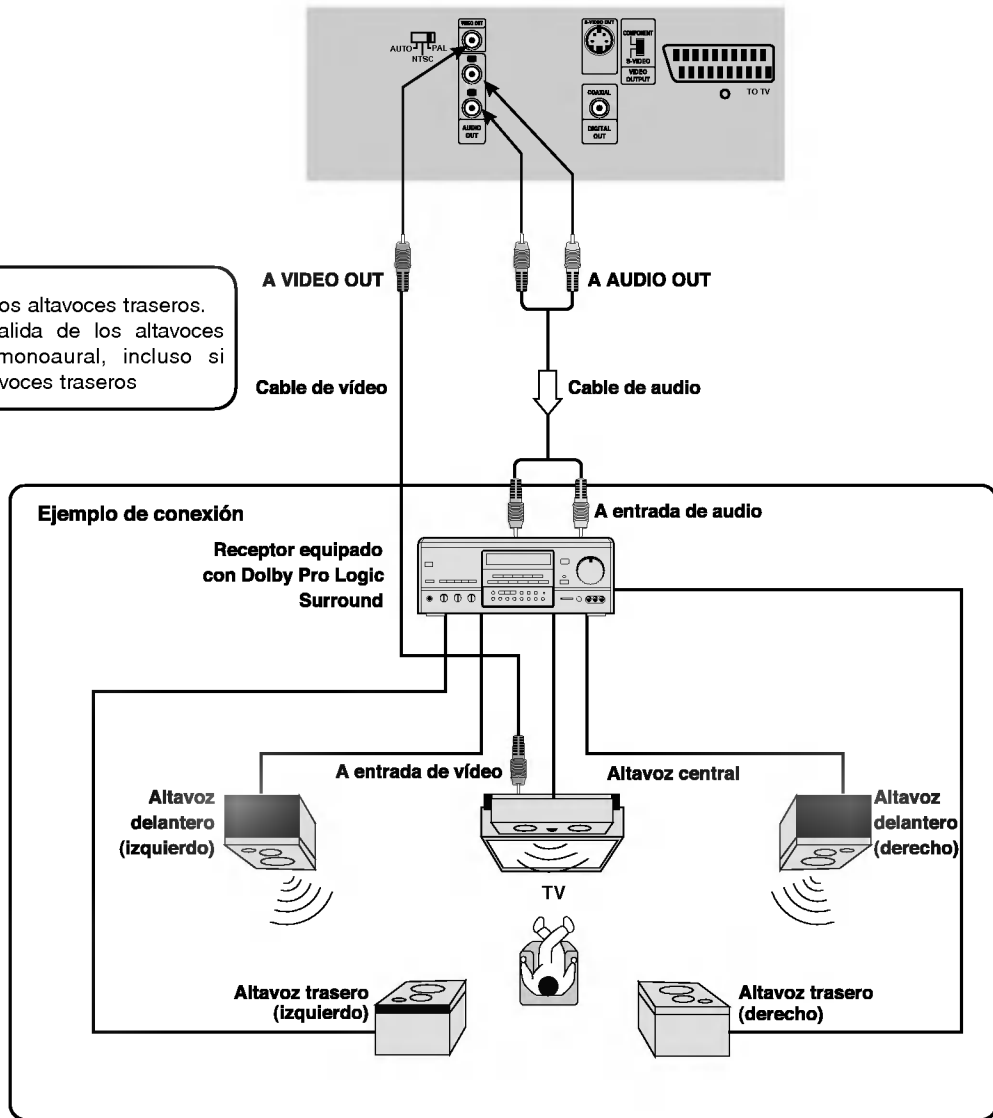

- **Con un receptor equipado con Dolby Digital**
 Conecte el equipo del mismo modo que se ha descrito en "Disfrute del sonido Dolby Digital" en la página anterior. Consulte también el manual de instrucciones del receptor y configúrelo para poder disfrutar del sonido Dolby Pro Logic Surround.

⚠ Precaución

No ponga la Salida de Audio Digital de este reproductor DVD en "Dolby Digital" a menos que esté conectando el jack DIGITAL OUT de este reproductor DVD a un decodificador AV con función de decodificación Dolby Digital. Un sonido con un volumen elevado puede dañar sus oídos, así como los altavoces. (Consulte "Selección de Salida de Audio Digital" en la página 38.)

Disfrute del sonido estéreo digital de 2 canales

Estéreo digital de 2 canales

Se puede disfrutar del sonido dinámico del Estéreo Digital de 2 canales conectando este reproductor de DVD a un receptor equipado con entrada de audio digital y sistema de altavoces (altavoces delanteros derecho e izquierdo).

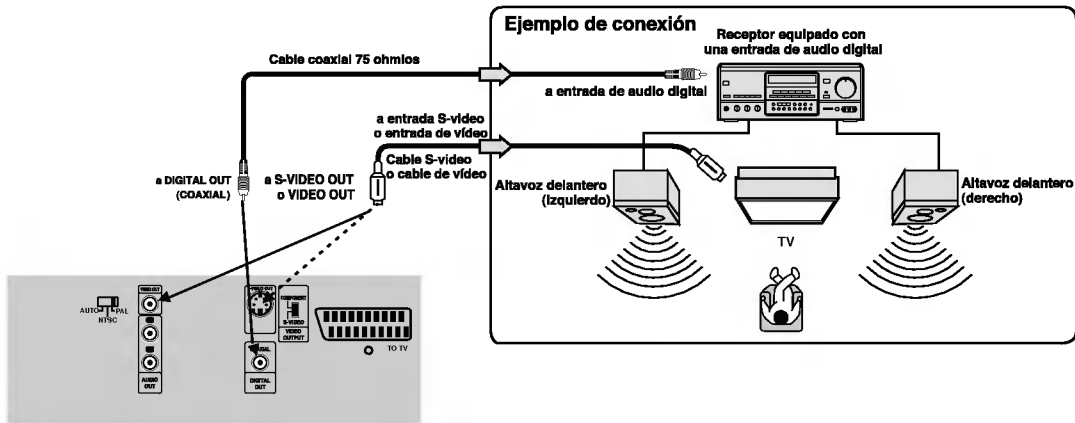

Disfrute del sonido DTS

Presentamos DTS Digital Surround™...la mejor tecnología para transformar los sistemas domésticos existentes en seis canales de discretos de un rendimiento de audio digital excepcionalmente claro, superior al de los discos compactos. Y DTS Digital Surround es el único formato de sonido surround 1.5 que le ofrece esta revolucionaria experiencia en 3 dimensiones con las nuevas grabaciones musicales en discos compactos, discos láser musicales o de películas 5.1 y, pronto, una amplia variedad de productos en DVD.

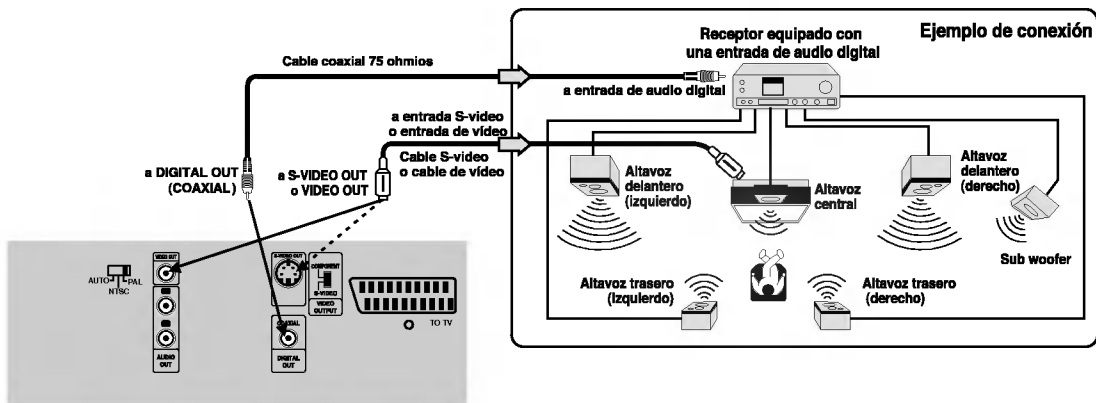

“DTS” y “DTS DIGITAL OUT” son marcas registradas de Digital Theater Systems Inc.

- Consulte también el manual de instrucciones de su equipo de audio.
- Cuando conecte el reproductor de DVD a otros equipos, asegúrese de apagar y desconectar todos los equipos de la red antes de realizar cualquier conexión.
- El sonido de salida del reproductor de DVD tiene una gama dinámica. Asegúrese de ajustar el volumen del receptor a un nivel de escucha moderado. De otro modo, pueden dañarse los altavoces debido a un elevado volumen de sonido repentino.
- Apague el receptor antes de conectar o desconectar el cable de alimentación del reproductor de DVD. Si deja el receptor encendido, pueden dañarse los altavoces.



Esta sección muestra los conceptos básicos de reproducción de un disco DVD.

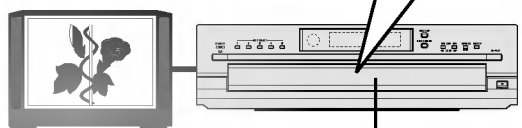
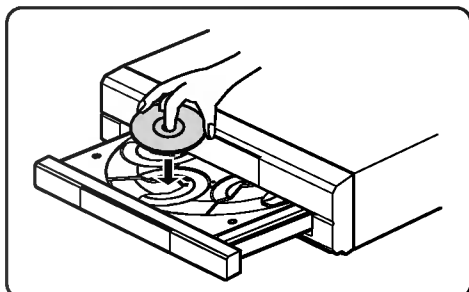

3

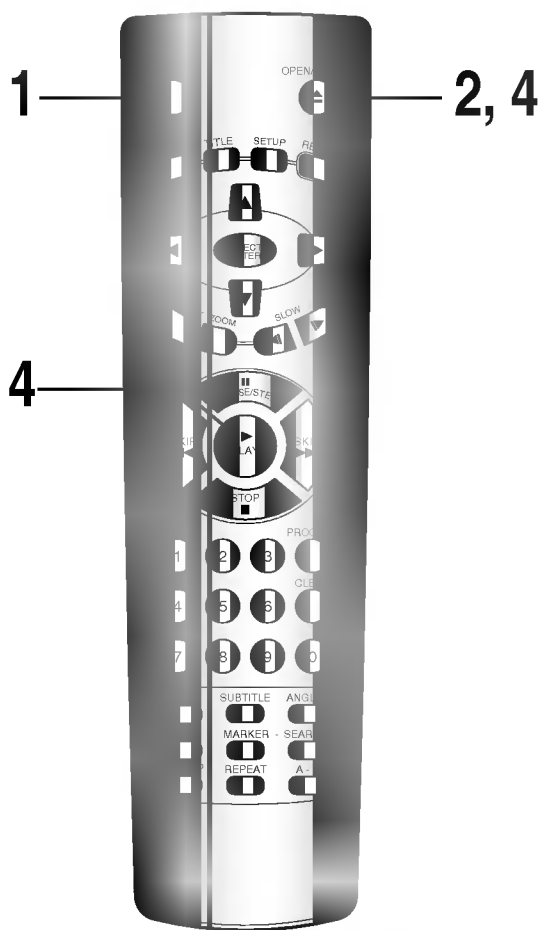

Preparaciones

- Cuando desee reproducir discos de vídeo DVD, encienda el televisor y seleccione la entrada de vídeo conectada al reproductor DVD.
- Cuando desee disfrutar el sonido de los discos de vídeo DVD o los discos compactos de audio, encienda el sistema de audio y seleccione la fuente de entrada conectada al reproductor DVD.
- Para detalles de conexión, consulte las páginas 10 a 14.
- Seleccione el tamaño de imagen de acuerdo con la proporción de aspecto del televisor conectado en el menú de configuración (aspecto TV).
- Si no dispone del equipo necesario para disfrutar del sonido Dolby Digital, ponga la salida de audio digital en el menú de configuración en "PCM".

Pulse POWER.

Se enciende el reproductor de DVD y el indicador de encendido cambia a color verde.

Pulse OPEN/CLOSE.

Se abre la bandeja del disco.

- Puede abrir la bandeja pulsando este botón, incluso si el reproductor de DVD está en pausa.

Ponga un disco en la bandeja con el lado de reproducción hacia abajo.

- El disco tiene dos caras diferentes. Ponga el disco en la guía correcta de la bandeja. Si el disco queda fuera de la guía, puede dañarse y hacer que el funcionamiento no sea correcto.
- Los discos se pueden cargar de una sola vez pulsando DISC SKIP o DISC SELECT (1 - 5) para hacer girar el carrusel.

Precaución: No toque el cajón de carga o el carrusel mientras estén en movimiento, y no intente girar el carrusel manualmente, ya que puede alterar el funcionamiento del reproductor y/o dañar los discos.

Pulse OPEN/CLOSE para cerrar el cajón de carga.

El disco de la bandeja 1 está preparado para su reproducción, que puede comenzar automáticamente, dependiendo del tipo de DVD.

Si no hay ningún disco cargado en la bandeja 1, seleccione otro disco siguiendo el paso 5.

- No cierre el cajón de carga manualmente.
- Si el disco se coloca en la posición invertida (y es un disco de una sola cara) aparece en el televisor el mensaje "NO DISCO" o "ERROR DE DISCO".



Indicador de estado de funcionamiento.

- Si introduce un CD de audio, se ilumina el indicador CD de la pantalla del DVD. No aparece el número del título.
- Tras reproducir todos los capítulos del título, el DVD se para automáticamente y vuelve a la pantalla de menú.

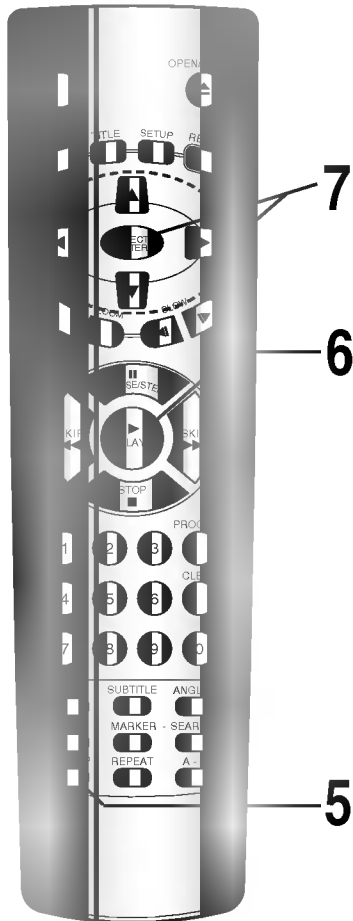

Si desea seleccionar otro disco, pulse **DISC SKIP** en el mando a distancia una vez o más, o pulse **DISC SELECT (1 - 5)** en el panel delantero.

También puede seleccionar un disco del reproductor de DVD directamente utilizando el mando a distancia, pulse **DISC SKIP** (seleccionar disco) y, a continuación, pulse un botón de número (1-5) del mando a distancia antes de que pase un segundo.

Pulse **PLAY** para empezar la reproducción.

Comienza la reproducción. Puede saltar este paso si el disco ya se reproduce automáticamente.

Cuando aparece una pantalla de menú en la pantalla del televisor.

En el caso de los DVD interactivos, aparece una pantalla de menú en el televisor.

Pulse **▲/▼/◀▶** y pulse **SELECT/ENTER** o pulse el(los) botón(es) numérico(s) para seleccionar el capítulo deseado.

Comienza la reproducción de la selección realizada.

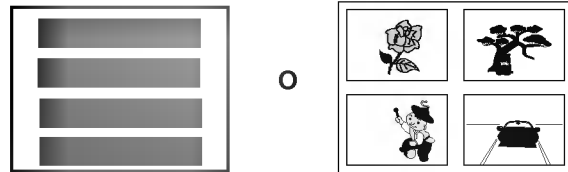

Ejemplo del Menú en pantalla del DVD interactivo

- Para más información, consulte la funda o caja del disco que se está reproduciendo.

Tras el funcionamiento

Cuando la unidad no esté en uso, saque el disco y pulse **POWER** para apagar la unidad.

- No mueva el reproductor DVD durante el funcionamiento. Podrían dañarse el disco y el reproductor DVD.
- Use el botón **OPEN/CLOSE** del mando a distancia o el reproductor del DVD para abrir y cerrar la bandeja del disco. No presione la bandeja del disco mientras esté en funcionamiento. Podría causar fallos de funcionamiento del DVD.
- No presione la bandeja ni coloque objetos diferentes a los discos en la bandeja. Podría dañar el reproductor de vídeo DVD.
- No mantenga los dedos junto a la bandeja cuando ésta se está cerrando. Tenga especial cuidado con los niños, ya que podrían sufrir lesiones.
- Cuando aparece "⊘" en la pantalla del televisor mientras se está pulsando un botón, significa que esta función no está disponible en el disco que está reproduciendo.
- Dependiendo del disco DVD, algunas operaciones pueden ser diferentes o estar restringidas. Consulte la funda o caja del disco que está reproduciendo.

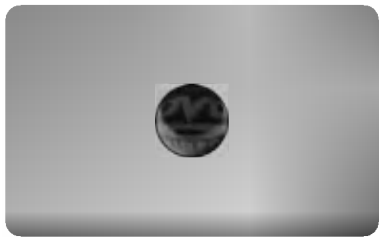
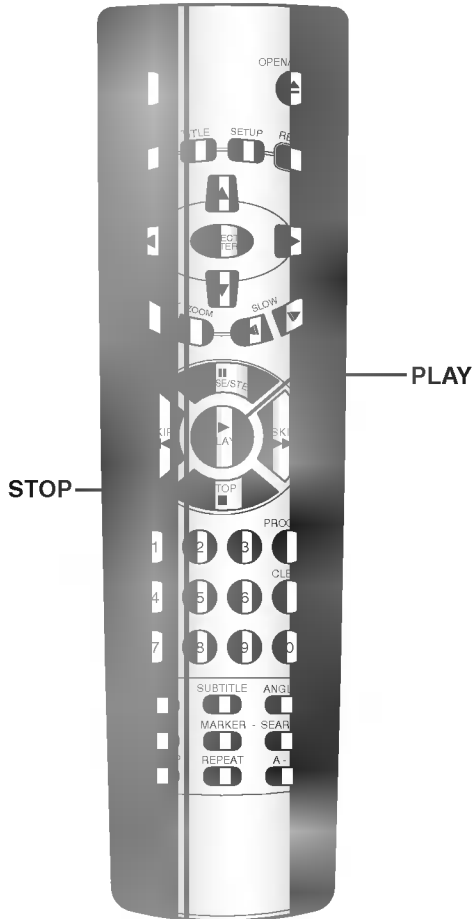

(Imagen del protector de pantalla)

Pulse STOP durante la reproducción del disco.

- Tras pararse la reproducción, la unidad registra el punto en que se ha pulsado STOP (función CONTINUAR). Pulse PLAY y la reproducción se reiniciará en ese punto.

- La función CONTINUAR se borrará cuando se apague la unidad y se vuelva a encender.
- La apertura de la bandeja cancela la función Continuar.
- La función Continuar puede no estar disponible en algunos discos DVD.
- La función Reiniciar puede no estar disponible en algunos discos DVD.

Este reproductor almacena en la memoria la última escena del último disco que se vio. Las definiciones quedan en la memoria aunque Ud. quite el disco del reproductor o lo apague. Si carga un disco que tiene sus definiciones memorizadas, se trae automáticamente a pantalla la última posición de detención.

- Las definiciones están almacenadas en la memoria para usarse en cualquier momento.
- Pasar del modo audio, etc., es automático en algunos discos.
- Si apaga el reproductor cuando un DVD o menú de títulos aparece en la pantalla del televisor, este reproductor no memoriza.
- Esta función de memoria de la última escena se borrará cuando se pulse STOP estando ya en el modo STOP.

El protector de pantalla resulta útil para prevenir que sea dañada la imagen en pantalla. La imagen del protector de pantalla aparece cuando se deja el reproductor DVD por aproximadamente 5 minutos en modo "stop".

Función automática de corte de energía.

Luego que el protector de pantalla ha funcionado por aproximadamente 5 minutos, el reproductor DVD automáticamente se apagará.



DISC SKIP DISC EXCHANGE

Intercambio de discos durante la reproducción

- Pulse **DISC EXCHANGE** durante la reproducción para abrir el cajón de carga.
- Pulse **DISC SKIP** para girar las bandejas de los discos a la posición deseada.
El carrusel se moverá en sentido horario bandeja tras bandeja.
Nota: No se puede cambiar la bandeja cuyo disco está sonando.
- Cambie los discos y pulse **DISC EXCHANGE** o **OPEN/CLOSE** para cerrar el cajón de carga.

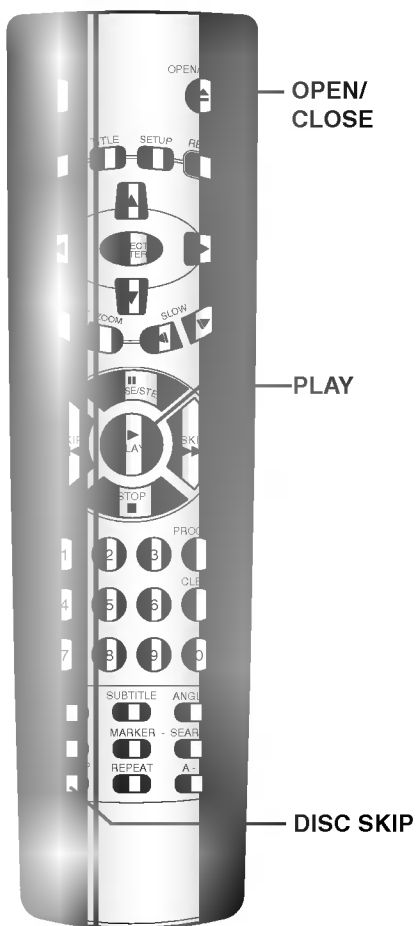

Pulse **DISC SKIP** durante la reproducción o en el modo de parada.

- Cada vez que se pulsa este botón, se selecciona la bandeja con el disco siguiente.

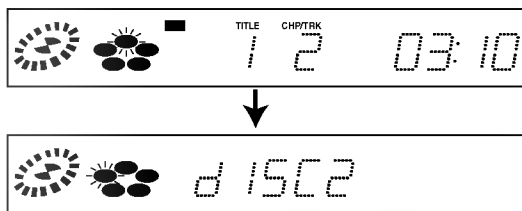

- Cuando se pulsa **DISC SKIP** durante la reproducción o en el modo de parada, las bandejas de discos giran y comienza la reproducción desde el inicio del disco siguiente.
- Si no hay ningún disco en la bandeja seleccionada, se seleccionará la bandeja con el siguiente número.

Intercambio del disco e inicio de la reproducción

- Pulse **OPEN/CLOSE** durante la reproducción o en el modo de parada.
Se detiene la reproducción (si se pulsa durante la reproducción), se abre el cajón de carga y la bandeja que estaba en la posición de reproducción pasa a la posición central.
- Cambio del disco en la posición central.

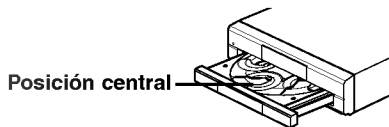

- Pulse **OPEN/CLOSE** o **PLAY** de nuevo.
Se cierra el cajón de carga, la bandeja vuelve a la posición de reproducción y comienza a reproducirse el nuevo disco.

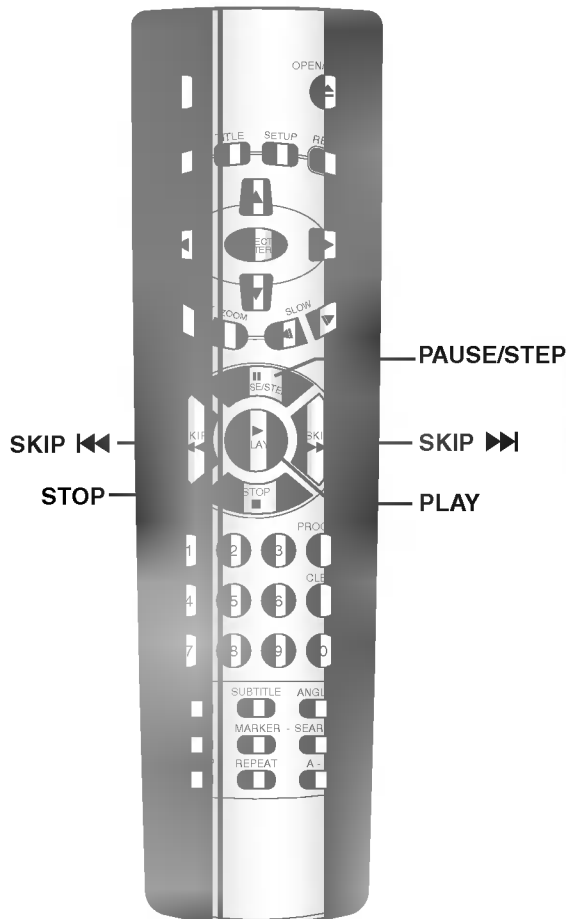

Pulse PAUSE/STEP durante la reproducción.

- DVD
El reproductor se pondrá en el modo de imagen fija.
- CD
El reproductor se pondrá en modo de pausa.

Pulse PAUSE/STEP durante la reproducción fija.

(Cada vez que se pulse PAUSE/STEP la imagen avanza un cuadro.)

Para volver al funcionamiento normal, pulse PLAY.

Salto de capítulos o pistas adelante o atrás

Salto adelante

Pulse SKIP >>> durante la reproducción.

Se salta un capítulo (DVD) o una pista (CD) cada vez que se pulsa el botón.

Retroceso

Pulse SKIP <<< durante reproducción.

- Cuando se pulsa el botón una vez en medio de un capítulo/pista, el reproductor vuelve al inicio de ese capítulo/pista. Cuando se pulsa de nuevo, se salta un capítulo/pista cada vez que se pulsa el botón.

- En algunos discos de DVD, la imagen de reproducción puede parpadear o aparecen puntitos que circulan en líneas rectas. Esto significa que la interpolación vertical o el entrelazado no corresponde perfectamente con el disco de DVD. En este caso, la calidad de la imagen se puede mejorar cambiando el modo de vídeo.
- Para cambiar el modo de vídeo, mantenga pulsado el botón DISPLAY en el mando a distancia durante unos tres segundos durante la reproducción del disco de DVD. El número de modo de vídeo cambiado aparece en la pantalla de TV. Compruebe si la calidad de vídeo ha mejorado. Puede repetir el procedimiento anterior hasta que obtenga la calidad de imagen deseada.
- El procedimiento de modo de vídeo ha cambiado; MODO 2→MODO 3→MODO 4→MODO 5→MODO 1.
- Si apaga el DVD, el modo de vídeo volverá a su estado inicial (Auto).



Se pueden reproducir discos a diferentes velocidades

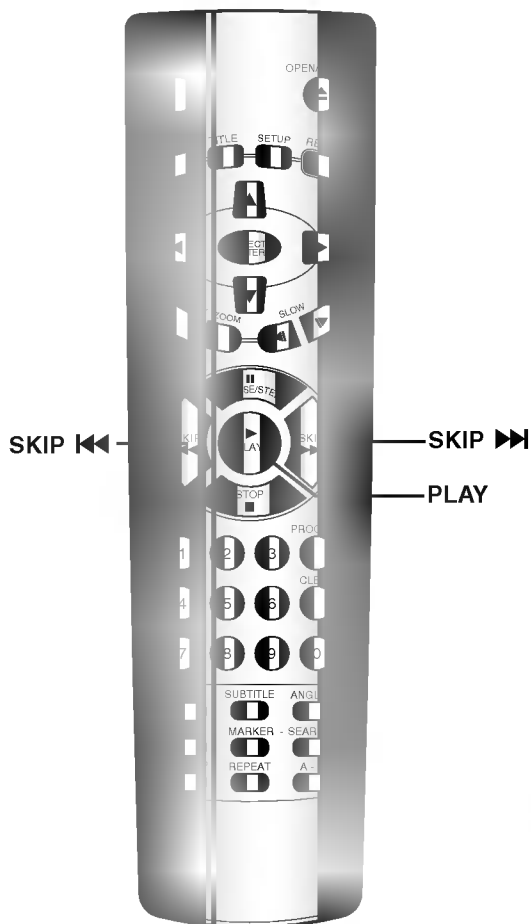

Para explorar a velocidad rápida adelante o atrás

Mantenga presionado el botón SKIP << o >> durante la reproducción.

[Pantalla de TV]



- La velocidad de avance (retroceso) es relativamente lenta al inicio. Cuando se pulsa el botón de nuevo, la velocidad se hace más rápida. (Cada vez que se pulsa el botón, la velocidad se incrementa hasta 4 veces(DVD) o 3 veces(CD)).
- La velocidad se mantiene incluso después de soltar el botón.

Para volver a la reproducción normal, pulse PLAY.

Reproducción a velocidad lenta (DVD)

- El reproductor de DVD no reproduce sonido durante el avance o retroceso rápidos de discos de vídeo DVD. Sin embargo, el reproductor de DVD reproduce el sonido durante el avance rápido o retroceso de discos compactos.
- Los subtítulos no aparecen en la pantalla durante la reproducción de examen.

Pulse SLOW <| o |> durante la reproducción.

La velocidad de reproducción es de X1/16 (DVD) a velocidad normal.

[Pantalla de TV]



- La velocidad de avance es lenta al inicio. Cuando se pulsa el botón de nuevo, la velocidad aumenta. (Cada vez que se pulsa el botón, la velocidad se incrementa hasta 4 veces.)
- La velocidad se mantiene incluso tras soltar el botón.

Para volver a la reproducción normal, pulse PLAY.

Reproducción a velocidad lenta (DVD)

- Se silencia el sonido durante la reproducción a velocidad lenta.
- Los subtítulos no aparecen en la pantalla durante la reproducción a velocidad lenta.
- La ralentización no funciona en el caso de los discos compactos de audio.



Este aparato dispone de iconos de menú GUI que muestran información del disco (título/capítulo/número de pista, tiempo de reproducción transcurrido, audio/idioma de subtítulo, ángulo y sonido) e información del reproductor (repetir reproducción, modo de reproducción, marcador, etc.) Algunos iconos sólo muestran la información indicada. Otros iconos permiten el cambio de los valores configurados.

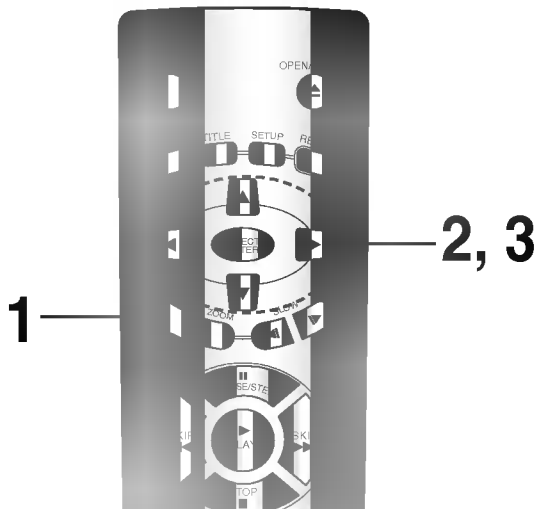

Procedimientos comunes

Pulse **DISPLAY** durante la reproducción.

- Se puede acceder a la función de título desde el modo de parada.

Pulse **▲/▼** para seleccionar el apartado deseado.

- El apartado que está seleccionado se indica con un recuadro amarillo en los iconos de menú GUI.

Pulse **◀▶** para seleccionar el valor deseado.

- Cuando se muestran números (por ejemplo, número de título), también se pueden usar los botones numéricos para la selección, en vez de **◀▶**.
- Para algunas funciones, los valores se registran inmediatamente; para otras, debe pulsarse **SELECT/ENTER**.

Para borrar los iconos de menú GUI, pulse DISPLAY.

Ejemplos de iconos de menú GUI.

(Las pantallas pueden diferir dependiendo de los contenidos del disco).



(GUI de DVD)

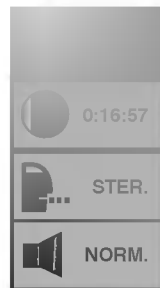

(GUI de CD)

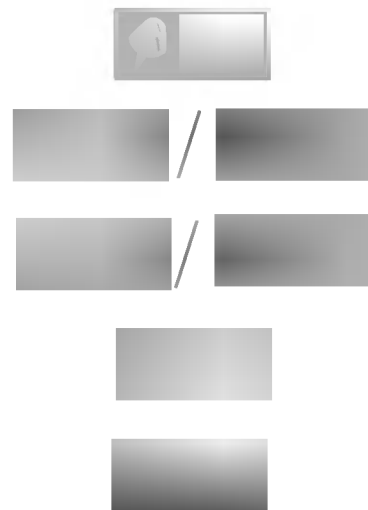

(GUI DE DVD y de CD)



Se puede visualizar información acerca de un disco y su estado operativo en la pantalla del televisor.

Pulse DISPLAY durante la reproducción
[Pantalla de TV] DVD GUI



FUNCIÓN (Pulse ▲/▼ para seleccionar el apartado deseado)	MÉTODO DE SELECCIÓN
Para mostrar el número de título actual y saltar al número de título deseado.	◀▶, o Numéricos SELECT/ENTER
Para mostrar el número de capítulo actual y saltar al número de capítulo deseado.	◀▶, o Numéricos SELECT/ENTER SKIP
Para mostrar el tiempo transcurrido y seleccionar directamente escenas con el tiempo deseado.	Numéricos SELECT/ENTER
Para mostrar el idioma actual de la pista sonora de audio, el método de codificación, el número de canal y cambiar los valores.	◀▶, AUDIO
Para mostrar el idioma actual de los subtítulos y cambiar los valores.	◀▶, SUBTITLE
Para mostrar el número de ángulo actual y cambiar el ángulo.	◀▶, ANGLE
Para mostrar el sonido actual (NORMAL, SURROUND 3D, Dolby Pro Logic o Dolby 3 Stereo) y cambiar los valores.	◀▶

Pulse DISPLAY durante la reproducción.
[Pantalla de TV] CD GUI

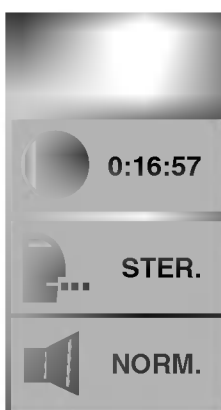

FUNCIÓN (Pulse ▲/▼ para seleccionar el apartado deseado)	MÉTODO DE SELECCIÓN
Para mostrar el número de pista actual y saltar al número de pista deseado.	◀▶, o Numéricos SELECT/ENTER SKIP
Para mostrar el tiempo transcurrido (sólo visualizar)	—
Para mostrar el audio actual (ESTÉREO, IZQUIERDA, DERECHA) y seleccionar el canal de audio deseado.	◀▶, AUDIO
Para mostrar el sonido actual (NORMAL, SURROUND 3D, Dolby Pro Logic o Dolby 3 Stereo) y cambiar los valores.	◀▶

○ algunos discos DVD pueden no mostrar todos los iconos de menú GUI.



Algunos discos con películas pueden contener uno o más títulos. Si el disco tiene un menú de títulos grabado, se puede usar el botón TITLE para seleccionar el título de la película. (los detalles de funcionamiento difieren dependiendo del tipo de disco usado).

- La selección de un título puede no ser posible en ciertos discos DVD.

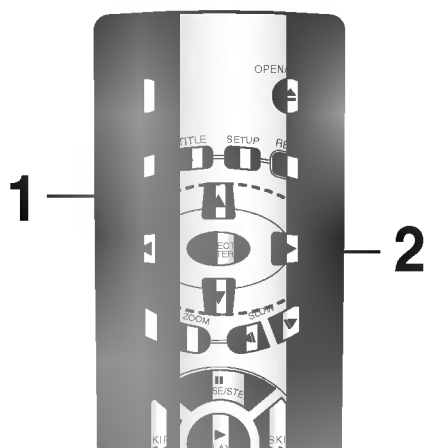

Pulse TITLE.

Se muestra una lista con los títulos del disco.

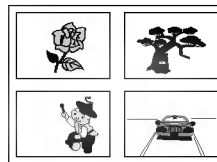

Pulse TITLE de nuevo para volver a la reproducción de la escena que se estaba mostrando cuando se ha pulsado TITLE por primera vez.

- Es posible que la función de reanudación no pueda utilizarse con ciertos discos.

Pulse ▲/▼/◀/▶ y pulse SELECT/ENTER o PLAY, o pulse los botones numéricos para seleccionar el título deseado.

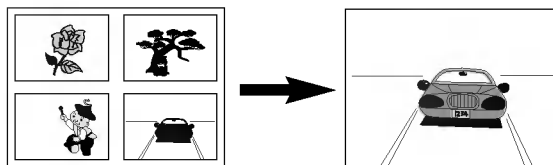

Comienza la reproducción del título deseado.



Algunos DVD tienen estructuras de menú únicas denominadas menús DVD. Por ejemplo, los DVD programados con contenidos complejos incluyen menús de guía, y los grabados con diferentes idiomas proporcionan menús para audio e idioma de subtítulos. Aunque los contenidos de los menús DVD y su funcionamiento difieren de unos discos a otros, se explica a continuación el funcionamiento básico cuando se usa esta función

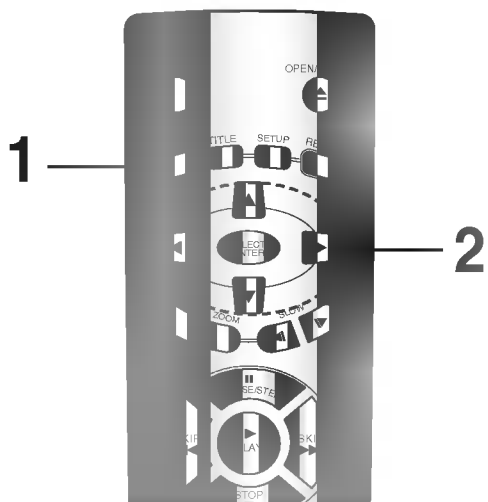

Pulse MENU durante la reproducción.

Se muestra el menú DVD disponible.

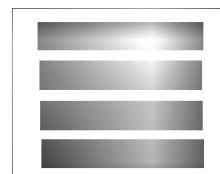

Pulse MENU de nuevo para volver a la reproducción de la escena durante la cual se ha pulsado MENU por primera vez.

- Es posible que la función de reanudación no pueda utilizarse con ciertos discos.

Pulse ▲/▼/◀/▶ y pulse SELECT/ENTER o pulse los botones numéricos para seleccionar el apartado deseado.

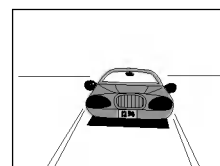

Se ejecuta el apartado deseado.



Se puede cambiar el idioma de los subtítulos a otro diferente en la configuración inicial. (Ver en página 33 más información).

Este proceso funciona sólo cuando se graban idiomas múltiples de subtítulos.

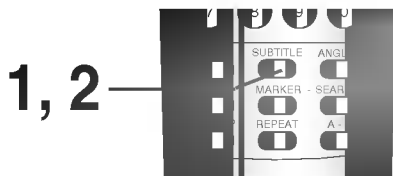

- En algunos casos, no se cambia el idioma del subtítulo al idioma seleccionado inmediatamente.
- Cuando se reproduce un disco con un título cerrado, el subtítulo y el título cerrado pueden superponerse en la pantalla del televisor. En este caso, cancele los subtítulos.
- Cuando no se selecciona el idioma deseado, incluso tras pulsar el botón varias veces, significa que el idioma no está disponible en el disco.
- Cuando se enciende el aparato o se extrae el disco, aparece el subtítulo en el idioma seleccionado en los valores iniciales. Si no se ha grabado este idioma en el disco, aparece el idioma prioritario del disco.

Pulse SUBTITLE durante la reproducción.



Pulse repetidamente SUBTITLE hasta que se seleccione el idioma deseado.
Se visualiza el número del idioma del subtítulo.



Para eliminar los subtítulos de la pantalla. Pulse SUBTITLE repetidamente para seleccionar OFF en el paso 2.



Se puede cambiar el idioma de las pistas sonoras de audio a un idioma diferente en los pasos iniciales de configuración en el caso de discos DVD.

(Ver en página 33 más información). Esta operación funciona sólo con discos en los que se han grabado pistas sonoras en diferentes idiomas.

Y es posible cambiar el canal de audio en el caso de discos compactos de audio.

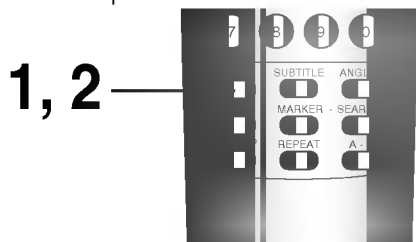

- Cuando no se selecciona el idioma deseado, incluso tras pulsar el botón varias veces, significa que el idioma no está disponible en el disco.
- Cuando se enciende el aparato o se extrae el disco, aparece el idioma seleccionado en los valores iniciales. Si no se ha grabado este idioma en el disco, aparece el idioma disponible del disco.
- Algunos discos pueden no responder a la función Audio.

• DVD

Pulse AUDIO durante la reproducción.
Se reproduce el número del idioma de la pista sonora de audio que se está reproduciendo.



Pulse AUDIO repetidamente hasta que se seleccione el idioma deseado.



• CD

Pulse AUDIO durante la reproducción.



Pulse AUDIO repetidamente hasta que se seleccione el sonido deseado.





Algunos DVD pueden contener escenas que se han filmado de forma simultánea desde diferentes ángulos. Para estos discos, se puede ver la misma escena desde cada uno de los ángulos siguientes usando el botón ANGLE. (Los ángulos grabados difieren dependiendo del disco usado).

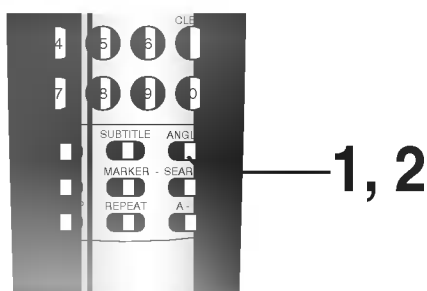
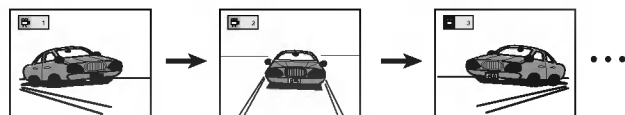

Pulse ANGLE durante la reproducción.

Número del ángulo que se está visualizando.

Pulse ANGLE repetidamente hasta que se seleccione el ángulo deseado.



Para su referencia

- El indicador ANGLE parpadeará en la ventana DVD en las escenas grabadas con diferentes ángulos para indicar que es posible el cambio de ángulo.
- El número de ángulo se puede programar de antemano; el ángulo se cambiará al número seleccionado cuando parpadee el indicador ANGLE.

- Esta función sólo funciona para discos que tengan escenas grabadas con diferentes ángulos.



Esta unidad puede producir efecto 3D SURROUND usando la tecnología 3D Surround Sound que simula reproducción audio multicanal a partir de dos altavoces estéreo convencionales en vez de los cinco o más altavoces que son normalmente necesarios para escuchar audio multicanal en una sala doméstica. Esta característica funciona con discos DVD codificados con Dolby Digital.

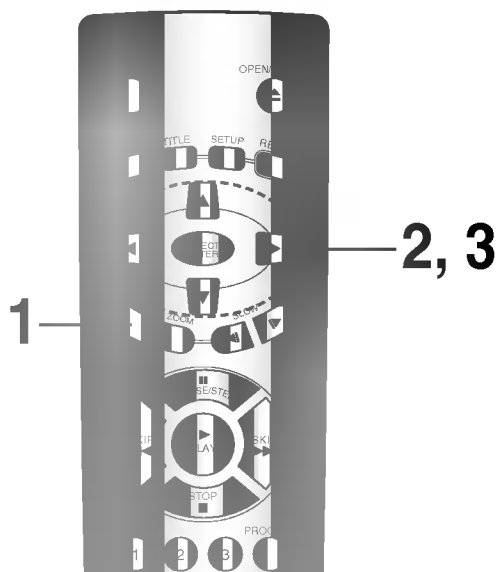

Pulse DISPLAY durante la reproducción.

Pulse ▲/▼ para seleccionar NORM.



Pulse ◀/▶ repetidamente hasta que se seleccione el sonido deseado.

Cada vez que se pulsa este botón, cambia la pantalla del televisor:



- Este efecto 3D Surround puede no estar disponible en algunos discos DVD, del tipo de aquellos grabados con una banda sonora de audio mono.
- Apague el sonido surround del televisor y otros efectos surround cuando utilice el efecto surround 3D.
- Para un mejor efecto 3D surround usando sólo dos altavoces, se recomienda colocar los dos altavoces con una separación aproximada entre 2 m y 2,5 m, y la posición de escucha debe estar a una distancia entre 2 m y 2,5 m de los altavoces.



Repetición de la visualización (escucha)

Pulse REPEAT durante la reproducción.

Cada vez que se pulsa este botón, la pantalla del televisor cambia según se muestra a continuación y el disco repetirá un capítulo o título (DVD) o una pista (CD).

• DVD

Repetir el capítulo que se está visualizando

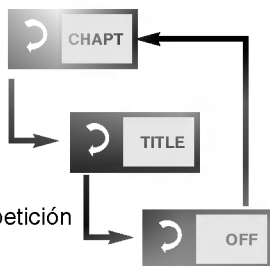

Repetir el título que se está visualizando

Cancelar el modo de repetición (reproducción normal)

• CD

Repetir la pista que se está reproduciendo

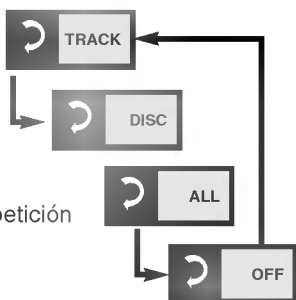

Repetir los contenidos del disco completo

Cancelar modo de repetición (reproducción normal)

Para disfrutar de la reproducción de repetición de programa (CD)

Si pulsa REPEAT durante la reproducción del programa, la reproducción repetida funciona del modo siguiente.

Repetición actuales programadas de las pistas.

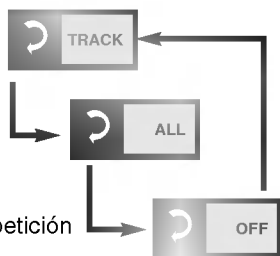

Repetición de todos los programas.

Cancelar el modo de repetición (reproducir programa)

Para volver a la reproducción normal

Pulse REPEAT varias veces hasta que se visualice "OFF".

Repetición de secciones entre dos puntos específicos (repetir A-B)

Pulse A-B durante la reproducción en el punto en el que se inicia la reproducción repetida (A).

- Puede seleccionar "OFF" en este paso pulsando CLEAR.

Pulse A-B durante la reproducción en el punto en el que se concluye la reproducción repetida (B).

Se inicia la reproducción repetida de la selección entre A y B.

Para volver a la reproducción normal

Pulse A-B una vez aparezca "OFF".

- La repetición de reproducción funciona sólo con discos para los cuales aparece el tiempo transcurrido en la ventana de la pantalla DVD durante la reproducción.
- El modo de repetición puede no funcionar correctamente con algunos DVD.
- La repetición de reproducción A-B funciona sólo dentro de un título de un DVD o una pista de un CD.
- Pueden no aparecer algunos subtítulos grabados alrededor del punto A o B (DVD).

Almacenar una marca en la memoria del DVD es similar a marcar una página en un libro. Esto le permite retornar rápidamente a cualquier punto en el disco.

Almacenar una marca en la memoria

- **Pulse MARCA durante la reproducción en el punto de comienzo para ser visualizada (escuchada) otra vez.**



Indica que "1/9" está almacenado en la memoria. Se puede almacenar hasta 9 marcas en la memoria.

Recuperar/borrar una marca

- **Pulse SEARCH durante la reproducción.** El menú MARCA SEARCH (búsqueda de marca) aparecerá en la pantalla del televisor.



- **Pulse </> para seleccionar la marca para ser recuperada/borrada.**

- **Pulse SELECT/ENTER para recuperar una marca. O pulse CLEAR para borrar una marca.** Se reinicia la reproducción desde el punto correspondiente a la marca seleccionada o la marca seleccionada se borra.

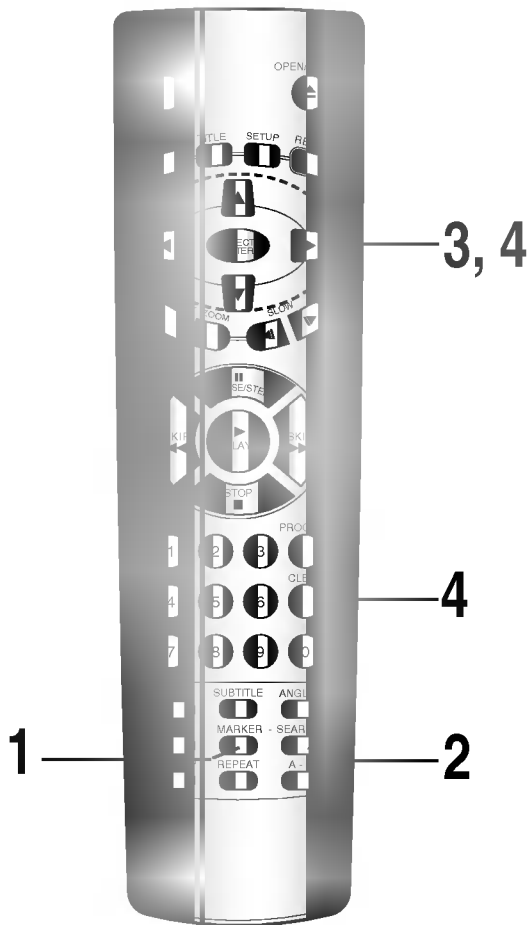

- Estas operaciones funcionan sólo con discos para lo que el tiempo de reproducción transcurrido aparece en la ventana de visualización DVD durante la reproducción o en el modo STOP.
- Algunos subtítulos grabados alrededor de la marca pueden no aparecer (DVD).
- Todas las marcas se borran cuando se corta la energía o se retira el disco.
- La marca no queda almacenada cuando el DVD o menú de título están desplegados en la pantalla del televisor.



La función Zoom le permite agrandar la imagen de vídeo y moverse dentro de la imagen aumentada.

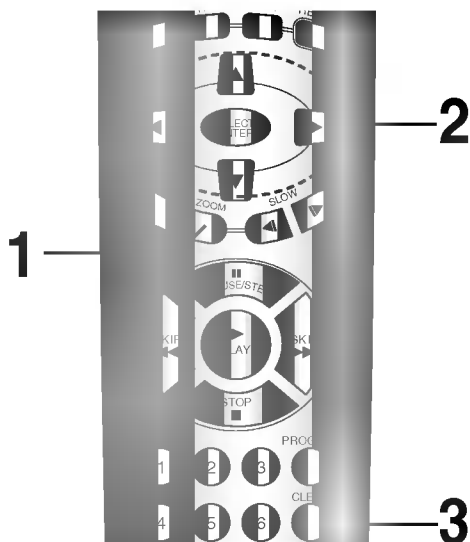

Pulse ZOOM durante la reproducción o imagen congelada para activar la función Zoom.

Si se continúa pulsando ZOOM varias veces, se incrementa el nivel de aumento (6 pasos).

Press ▲/▼/◀/▶ buttons to move through the zoomed picture.

Pulse CLEAR para reanudar la reproducción normal.

- Algunos discos pueden no responder a la función Zoom.
- El Zoom no tiene efecto sobre subtítulos o menús incluidos en un DVD vídeo disco.



Nota: Esta función sólo se dá con karaoke DVD y Audio CD. El azar no funciona con discos DVD de películas.

Puede reproducir títulos o pistas en orden aleatorio. (reproducción aleatoria) El reproductor DVD selecciona automáticamente los títulos en un disco DVD vídeo karaoke solamente y los reproduce nuevamente de modo aleatorio.

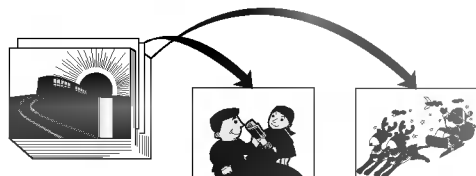
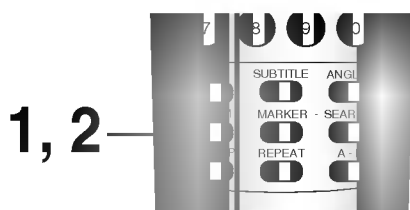

Reproducción al azar (Karaoke DVD o CD)

Durante los modos de reproducción o de stop; pulse RANDOM varias veces hasta que se seleccione el modo aleatorio preferido.

La unidad comienza automáticamente el modo de reproducción al azar y RANDOM (1-3) aparece en la pantalla del televisor.

- RANDOM1: Reproduce todas las pistas de un único disco en orden al azar y luego se detiene.
- RANDOM2: Reproduce todas las pistas en un disco actual En orden aleatorio y luego reproduce todas las pistas en cada disco sucesivo en orden aleatorio y luego se detiene.
- RANDOM3: Reproduce 2 tracks al azar desde un disco y luego reproduce 2 pistas al azar desde un disco diferente hasta que todas las pistas en todos los discos hayan sido reproducidas

Para reiniciar una reproducción normal, pulse RANDOM varias veces hasta que NORMAL aparece en la pantalla del televisor.

El indicador RANDOM en el display DVD de windows desaparece.

- La reproducción puede no ser posible en ciertos discos.
- Si usted pulsa el SKIP ◀◀ o la tecla ▶▶ durante la reproducción aleatoria, el reproductor DVD va a otra pista al azar e inicia la reproducción.



El reproductor ejecuta las pistas en el disco en el orden que especifica.

Nota: La función Program es posible sólo con CD de audio. No funciona con discos DVD de cine.

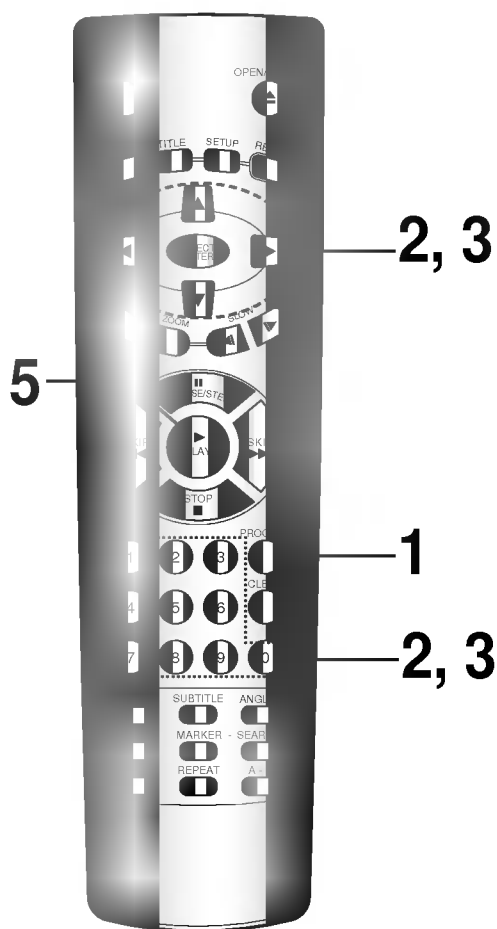

Pulse PROGRAM en el modo stop.
La pantalla de reproducción del programa aparece en la pantalla del televisor.

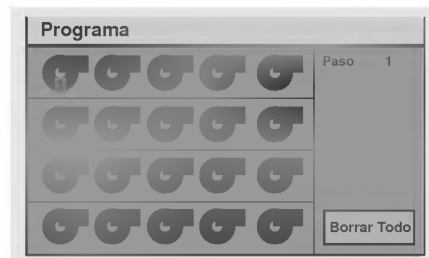

• Para salir de la pantalla, pulse PROGRAM o RETURN.

Introduzca el número de disco usando las teclas numéricas (1-5) y luego pulse SELECT/ENTER.

Introduzca el número de pista usando las teclas numéricas (0-9) y luego pulse SELECT/ENTER.
Se selecciona el área siguiente.

Repita los pasos 2 a 3.
Pueden programarse hasta 20 pistas.

Pulse PLAY para salir de la pantalla.
Las pistas seleccionadas quedan almacenadas en la memoria del reproductor y la reproducción comienza con la primer secuencia programada.

Después de la reproducción de todas las pistas programadas la reproducción se detiene.

Borrar el programa

● **Para borrar las pistas programadas una por una**
Pulse ▲/▼/◀/▶ para seleccionar el número que no se desea y luego pulse CLEAR.

● **Para borrar todas las pistas programadas**
Pulse ▲/▼/◀/▶ para seleccionar "Borrar Todo" y luego pulse SELECT/ENTER. Pulse PROGRAM o RETURN para salir de esa pantalla. (Los programas también se borran al cortar la corriente eléctrica o quitar el disco).

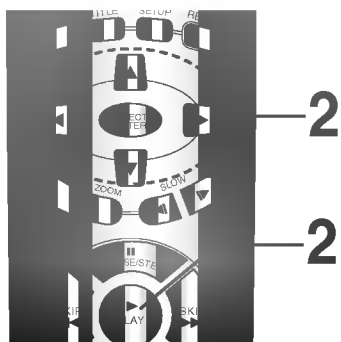

Para reproducir un archivo MP3

- **Cargar un disco MP3.**
Se mostrará el menú MP3.

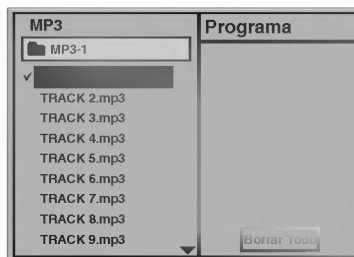

- **Pulse el botón ▲/▼ y seleccione los archivos MP3 deseados y pulse el botón PLAY para reproducirlos.**

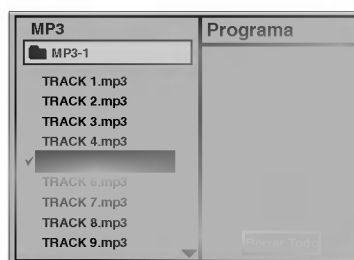

Cómo reproducir un archivo MP3 varias veces

- Si pulsa el botón REPEAT durante la reproducción, el archivo MP3 actual se reproducirá continuamente.
- Si pulsa el botón REPEAT dos veces durante la reproducción, el directorio se reproducirá continuamente.
- Si pulsa el botón REPEAT tres veces, la repetición del archivo se cancelará.

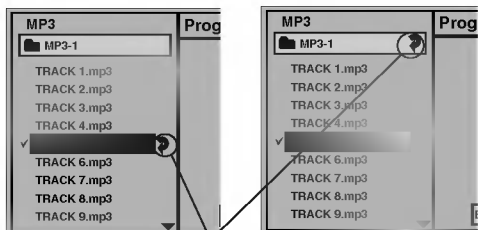

Símbolo REPEAT

Para su información

- Pulse SKIP ►► o SKIP ◀◀ para reproducir el siguiente archivo o el anterior durante la reproducción.
- Pulse DISPLAY para pasar a la página siguiente.
- Pulse PAUSE/STEP para introducir el modo de pausa, pulse PLAY o PAUSE/STEP nuevamente para retomar la reproducción normal.
- Pulse STOP para detener la reproducción.

- El directorio y el nombre del archivo se muestran sólo en inglés.
- Si hay un código que no se puede mostrar, se mostrará el símbolo () en vez de inglés.
- Esta unidad puede reproducir hasta 200 archivos por disco. Un disco grabado más de 200 archivos no puede funcionar.
- El formato de disco es compatible sólo con ISO9660.
- Si graba archivos mp3 utilizando software que no pueda hacer SISTEMA D ARCHIVOS, por ejemplo, "Direct -CD" etc, es imposible reproducir archivos mp3. Por ello, recomendamos "Easy-CD Creator", que crea un sistema de archivos ISO9660.
- En discos de sesión única, necesita archivos mp3 en la primera pista. En caso contrario, no se reproducen los archivos mp3. Si desea reproducción de mp3, formatee toda el área del disco, o utilice uno nuevo.
- Si existe ya un archivo de datos que no es mp3 en el CD-R, no utilice ese disco, sino uno nuevo. Pero si se trata de un disco CD-RW, no tiene importancia.

MP3

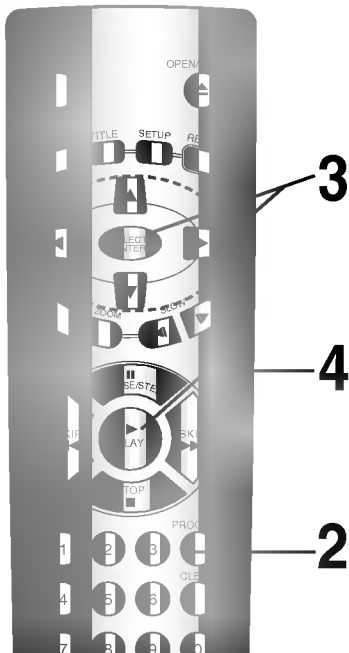

Para programar la reproducción de un archivo MP3

- Cargar un disco MP3.**
 Se mostrará el menú MP3.
- Pulse PROGRAM para introducir el modo de edición de programa en el modo STOP.**
 La marca [E] aparecerá a la derecha de la palabra Program en la parte derecha del menú de MP3. Pulse RETURN para salir del modo de edición de programa, [E] marca.
- Pulse ▲/▼ para seleccionar el archivo de MP3 deseado y, a continuación, pulse SELECT/ENTER para agregar el archivo de MP3 a la lista de programa.**
 - Repita el paso 4 para seleccionar otra pista.
 - Se pueden programar hasta 60 archivos.

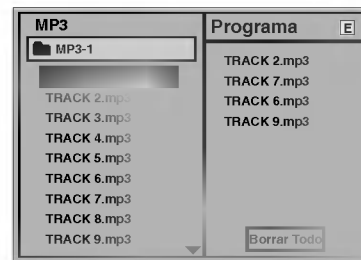

Para reproducir un archivo MP3 continuamente

- Si pulsa el botón REPEAT una vez durante la reproducción, el archivo MP3 actual se reproducirá continuamente.
- Si pulsa el botón REPEAT dos veces durante la reproducción, todos los archivos MP3 en el programas se reproducirán continuamente.
- Si pulsa el botón REPEAT tres veces, la repetición se cancelará.

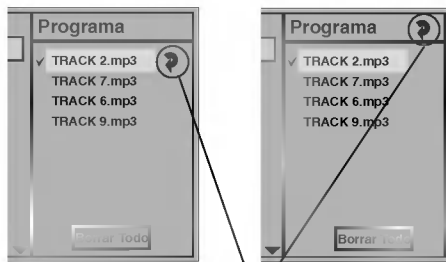

Símbolo REPEAT

- Pulse PLAY para reproducir.**
 La reproducción comenzará en la secuencia programada.

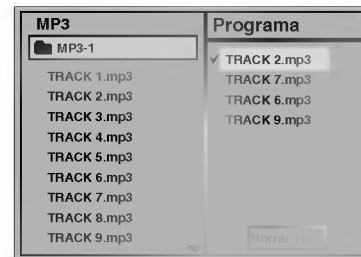

Si quiere ir al menú principal, pulse el botón ◀.

Borrar el programa

- Para borrar el programa uno a uno**
 Pulse ▲/▼/◀/▶ para seleccionar los archivos MP3 que no desea conservar en la lista de programas y después pulse CLEAR.
- Para borrar todos los programas**
 Pulse ▲/▼/◀/▶ para seleccionar "Borrar Todo" y pulse SELECT/ENTER.

Después de la reproducción de todas las pistas programadas

La reproducción se ha parado.



Una vez completadas las configuraciones iniciales, siempre se puede usar el reproductor bajo las mismas condiciones (especialmente con discos DVD). Los valores se guardan en la memoria hasta que se cambian, incluso si se apaga la unidad.

Procedimientos comunes de configuración inicial.

Pulse SETUP en el modo de parada o de reproducción.

Se muestra el menú SETUP.

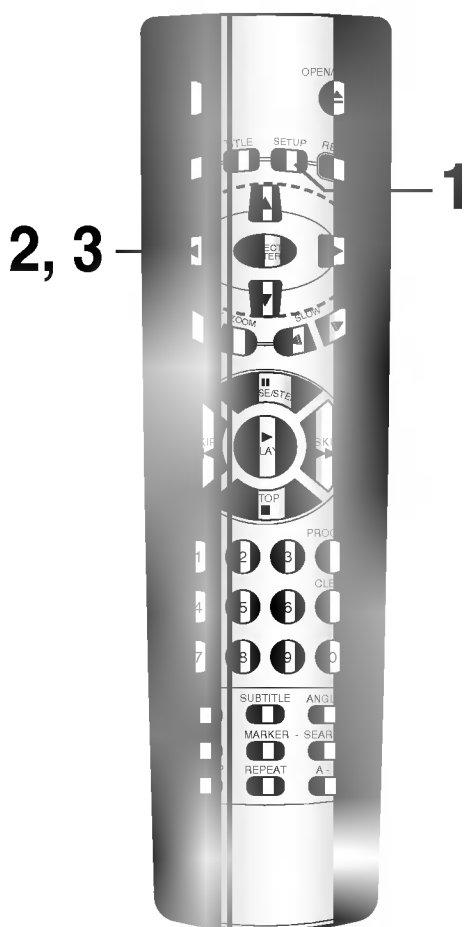

Pulse ▲/▼ para seleccionar el elemento deseado.

La pantalla mostrará el valor actual para el elemento seleccionado, los valores alternativos.

- Disco De Audio (ver página 33)
- Disco De Subtitulo (ver página 33)
- Menu Disco (ver página 33)
- Indice (ver página 34)
- Contraseña (ver página 35)
- Aspecto TV (ver página 36)
- Menu De Idioma (ver página 37)
- Salida De Audio Digital (ver página 38)
- Otros (DRC/Vocal) (ver página 39)

Pulse ► y entonces ▲/▼ para seleccionar el valor deseado y pulse SELECT/ENTER.

- Algunos elementos requieren pasos adicionales. (Ver página respectiva).

Cuando se selecciona la configuración alternativa, la pantalla vuelve a los valores iniciales.

Para salir del menú SETUP

Pulse SETUP, RETURN o PLAY.



Se selecciona el idioma de la pista sonora de audio, el idioma de los subtítulos y el idioma utilizado en los menús de títulos o los menús de DVD que siempre se usarán para cada disco que se vaya a reproducir.

Cuando se reproduce un disco DVD de vídeo, el reproductor de DVD automáticamente visualiza el idioma de subtítulo preseleccionado si se incluye en el disco.

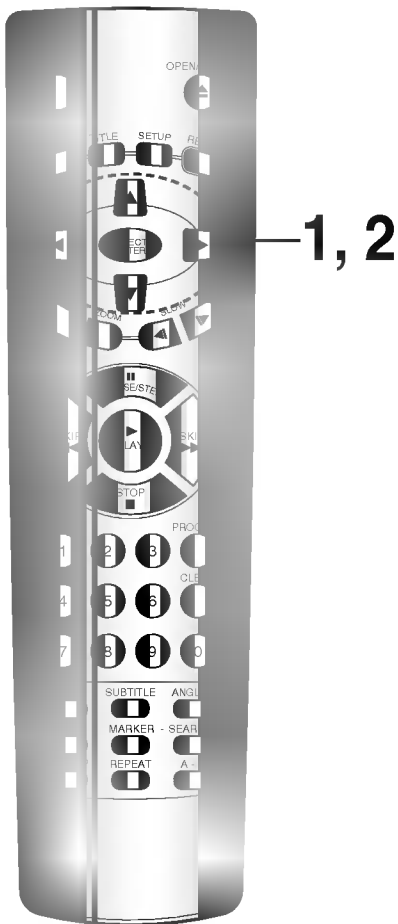

En la pantalla de configuración, pulse ▲/▼ para seleccionar “Disco De Audio” y pulse ►.



Pulse ▲/▼ para seleccionar el idioma deseado y entonces pulse SELECT/ENTER.

Original :se seleccionará el idioma original de cada disco.

Inglés : se seleccionará inglés.

Otros : se puede seleccionar otro idioma. Se puede introducir un código de idioma de 4-dígitos. (Consulte los códigos de idioma en la página 40. Pulse CLEAR si se ha introducido un código de idioma incorrecto.)

Se seleccionan el subtítulo del disco y menú de disco con el mismo método.

- Si no está disponible el idioma seleccionado en el disco, se seleccionará el idioma original designado por cada disco.



Por este medio se prohíbe la reproducción de los DVD específicos que no son adecuados para niños.

- Algunos discos DVD contienen un nivel de restricción que permite a los padres eliminar escenas o evitar que los niños reproduzcan discos. Los reproductores de DVD están equipados con un password diseñado para evitar que los niños cambien el nivel.

Selección de un nivel de clasificación (sólo DVD)

En la pantalla **SETUP**, pulse **▲/▼** para seleccionar “Índice” y pulse **▶**.



Pulse **▲/▼** para seleccionar el nivel deseado y pulse **SELECT/ENTER**.

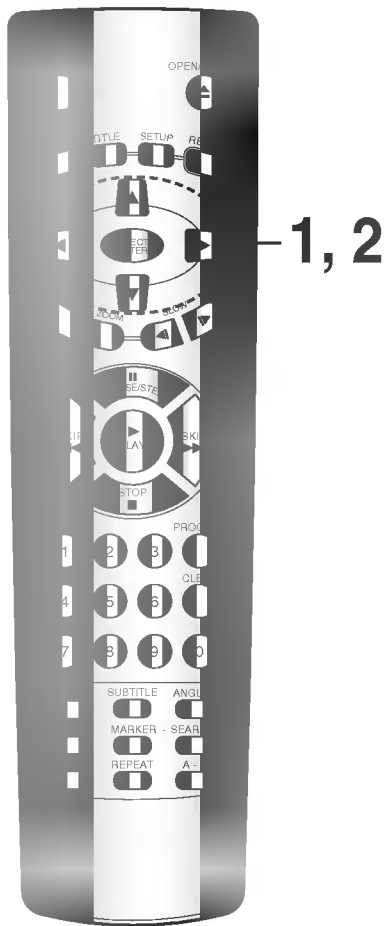

No se pueden reproducir discos de vídeo DVD de un nivel superior al seleccionado a menos que se cancele la función de bloqueo.

Por ejemplo, cuando se selecciona el nivel 7, no se pueden reproducir los discos clasificados con un nivel superior.

Si se cambia el nivel y se introduce un password, quedará bloqueada la reproducción de todos los discos clasificados con un nivel superior, a menos que se introduzca de nuevo el password correcto. Por ejemplo, si se cambia el nivel a “5”, el reproductor de DVD no reproducirá discos con niveles de clasificación “6”, “7” u “8” a menos que se introduzca el password correcto en el mando a distancia.

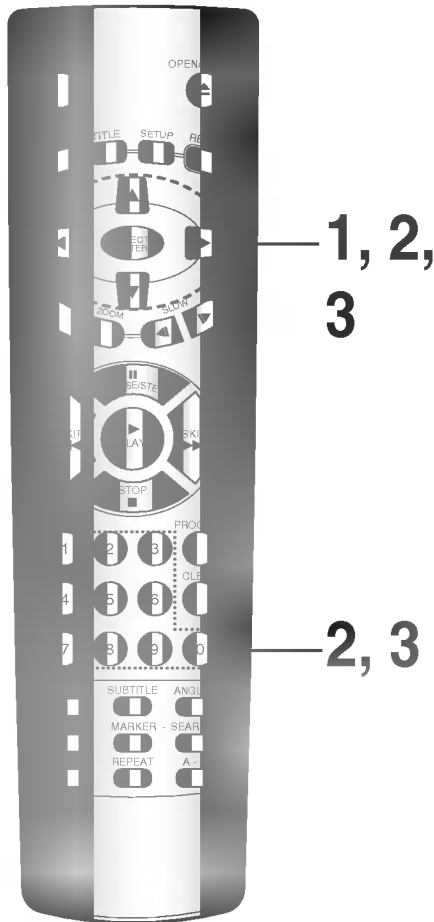

Introducción del password (sólo DVD)

Si se cambia el nivel de clasificación a "7" o inferior, debe introducirse un password de 4 dígitos para permitir la reproducción de discos con un nivel de clasificación superior.

En la pantalla **SETUP**, pulse ▼ para seleccionar "Contrasena" y pulse ►.



Introduzca un password de 4 dígitos y pulse **SELECT/ENTER**.

Ejemplo : 1234

No olvide el password introducido.

Introduzca de nuevo el password de 4 dígitos y pulse **SELECT/ENTER** para verificar.

Se ha finalizado la configuración.

- La clasificación queda bloqueada. Cualquier disco cuyo nivel de clasificación sea superior a la seleccionada se bloqueará y no podrá reproducirse a menos que se introduzca el password.

Para cambiar/borrar el password memorizado

En la pantalla **SETUP**, pulse ▼ para seleccionar "Contrasena" y pulse ►.

Introduzca el password y pulse **SELECT/ENTER**.



Para cambiar o borrar su password, pulse ▲/▼ para seleccionar "Cambiar" o "Limpiar" y pulse **SELECT/ENTER**.

Para cambiar el nivel de clasificación/password, siga los pasos de la página 34-35 de nuevo.

Para borrar su password de 4 dígitos.

Si ha olvidado su password, siga el procedimiento siguiente para borrarlo:

En la pantalla **SETUP**

1 Pulse ▼ para seleccionar el apartado "Contrasena".

2 Introduzca el número de 6 dígitos "210499" y entonces pulse **SELECT /ENTER**.

Se borra el password de 4 dígitos.

3 Introduzca un nuevo password. Consulte la sección "Configuración del password" de la derecha.



Seleccione el tipo de pantalla apropiada de acuerdo con su televisor; pantalla de tamaño convencional (4:3) o pantalla ancha (16:9).

En la pantalla SETUP, pulse ▲/▼ para seleccionar “Aspecto TV” y pulse ►.

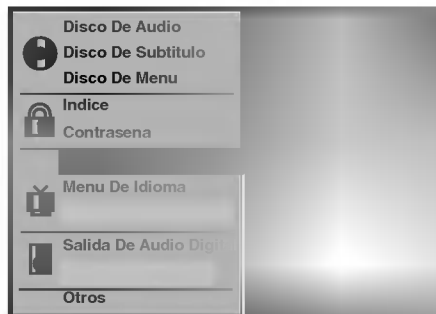
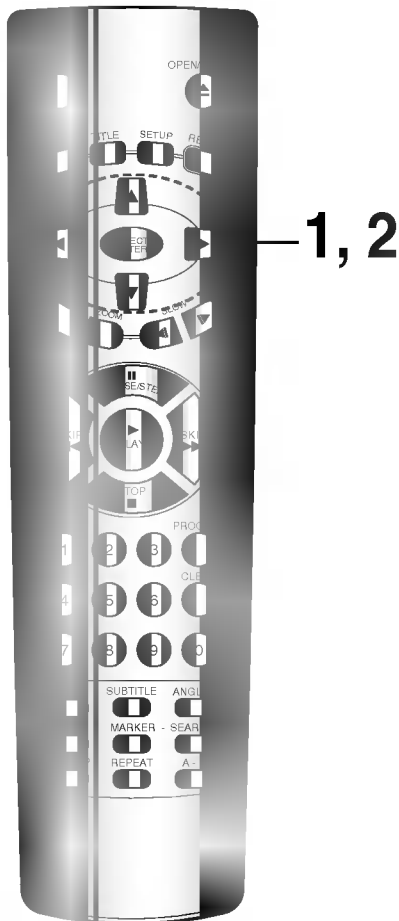

Pulse ▲/▼ para seleccionar el aspecto deseado y pulse SELECT/ENTER.

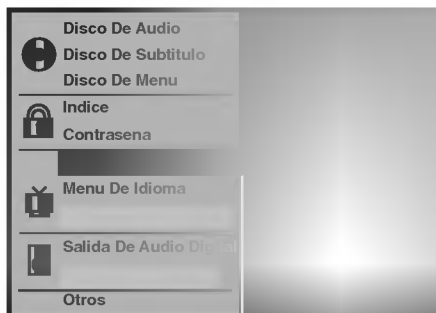

4:3 Letterbox: el material de vídeo no formateado en el estilo Pan & Scan se reproduce en el estilo ventanilla (aparecen bandas negras en la parte superior e inferior de la pantalla).

4:3 Panscan : seleccione cuando se conecta un televisor estándar. El material de vídeo formateado en el estilo Pan & Scan se reproduce en ese estilo (se cortan los bordes derecho e izquierdo).

16:9 Wide : se selecciona cuando se conecta un televisor de pantalla ancha. Se reproduce en tamaño “Completo” (Es también necesaria la configuración de televisor de pantalla ancha en modo “FULL” (completo) .)

* Cada pantalla muestra un ejemplo cuando se reproduce el material de vídeo para una pantalla ancha. (Esta configuración no afecta al material de vídeo para tamaño convencional).



4:3 Letterbox

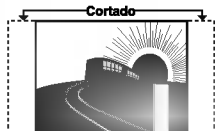

4:3 Panscan

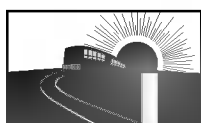

16:9 Wide

Selecciona el idioma para los menús del DVD que se visualizan en el televisor.

En la pantalla SETUP, pulse ▲/▼ para seleccionar “Menu De Idioma” y pulse ►.

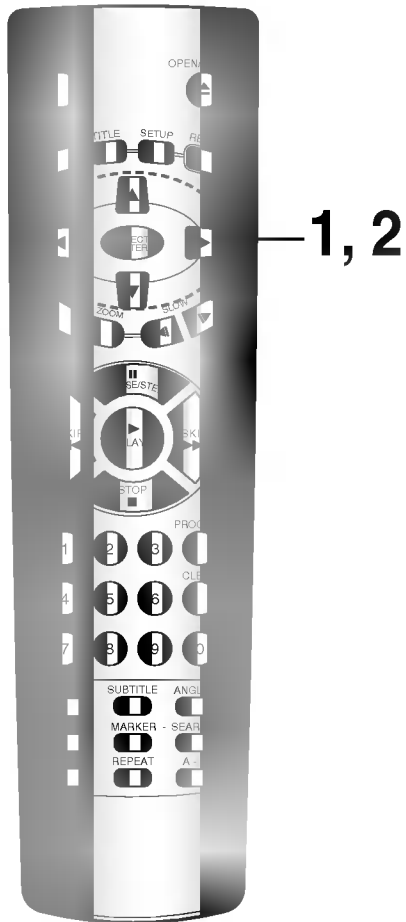

Pulse ▲/▼ para seleccionar el idioma deseado y pulse SELECT/ENTER.





Cada disco DVD tiene una variedad de opciones de salida de audio. Configure la Salida digital de audio del reproductor de acuerdo con el tipo del sistema de audio que utilice.

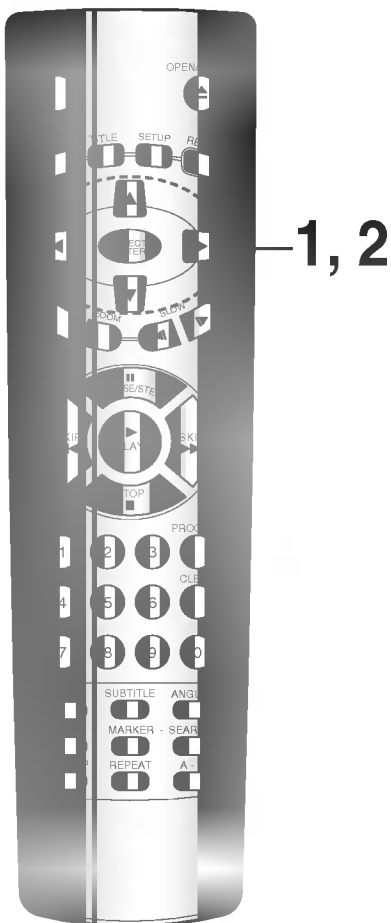

En la pantalla SETUP, pulse ▲/▼ para seleccionar la “Salida De Audio Digital” y pulse ►.

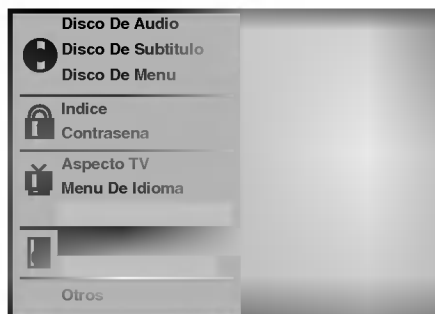

Pulse ▲/▼ para seleccionar la salida deseada y pulse SELECT/ENTER.

■ Salida De Audio Digital

DOLBY DIGITAL/PCM: Seleccione “DOLBY DIGITAL/PCM” si se dispone de una salida digital activa al codificador Dolby Digital, (o un amplificador u otro equipo con decodificador Dolby Digital).

Stream/PCM: seleccione “Stream/PCM” si se dispone de una salida digital activa a un amplificador u otros equipos con el decodificador DTS, decodificador Dolby Digital y decodificador MPEG.

PCM: Seleccione “PCM” si se dispone de una salida digital activa a un amplificador u otro equipo sólo con PCM lineal (o grabador MD o DAT).

■ Frecuencia de muestreo

Para cambiar la Frecuencia de muestreo establecida, primero seleccione el tipo de salida audio digital como se indica arriba. Si su receptor A/V o su procesador envolvente NO está dispuesto para manipular señales de 96kHz, seleccione la opción de 48kHz. Cuando se elige esta opción, esta unidad convertirá automáticamente cualquier señal de 96kHz a una salida de 48kHz de modo que su sistema sea capaz de decodificarla. Si su receptor A/V o su procesador envolvente es capaz de manejar señales de 96kHz, seleccione la opción de 96kHz. Cuando se hace esta elección, esta unidad pasará cada tipo de señal directamente sin ningún procesamiento ulterior.

Disco de reproducción	SALIDA		
	Stream/PCM	Dolby Digital/PCM	Sólo PCM
96KHz lineal PCM DVD	PCM	PCM	PCM
DTS DVD	Flujo de bits DTS	Flujo de bits DTS	Flujo de bits DTS
DVD Dolby Digital	Flujo de bits DTS	Flujo de bits DTS	PCM
MPEG DVD	Flujo de bits MPEG	PCM	PCM
CD de Audio	PCM	PCM	PCM
CD de audio DTS	Flujo de bits DTS	Flujo de bits DTS	Flujo de bits DTS

- Si se suministra una señal de salida de audio digital activa a un receptor u otro equipo sin capacidad de decodificación digital correspondiente, se puede producir un ruido muy intenso que podría dañar de forma permanente los altavoces.
- El sonido del disco DTS DVD se reproduce sólo cuando el reproductor DVD se conecta con un receptor con un decodificador DTS



Se pueden cambiar los ajustes DRC y Vocal.

En la pantalla SETUP, pulse ▲/▼ para seleccionar "Others" (otros) y pulse ►.

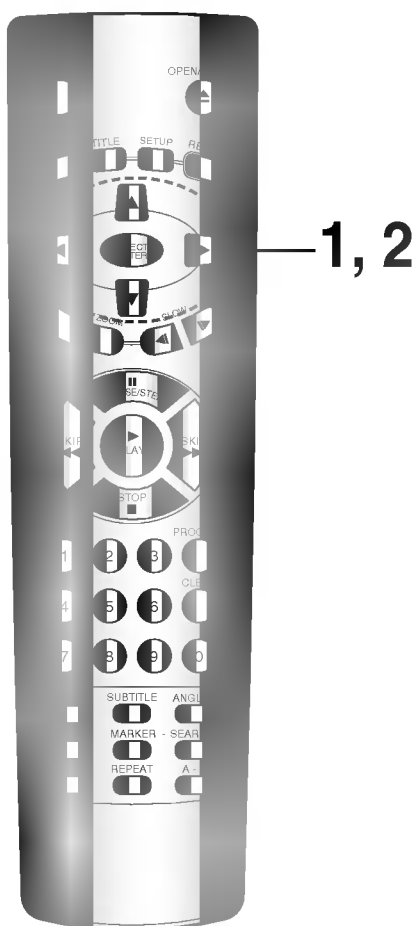

Pulse ▲/▼ para seleccionar los ajustes deseados y pulse SELECT/ENTER.

■ **DRC (Compresión de Gama Dinámica) On/Off**

On: Seleccione esta opción para activar la Compresión de Gama Dinámica de modo que el diálogo permanezca claro incluso con volúmenes bajos.

Off: Seleccione esta opción para apagar la Compresión de Gama Dinámica y que la pista de sonido se represente exactamente de acuerdo con el original.

■ **Vocal On/Off**

Póngalo en On cuando se esté reproduciendo un DVD de karaoke de canal múltiple. Los canales de karaoke del disco se mezclarán en un sonido estéreo normal.

Acerca de DRC (Compresión de Gama Dinámica)

Con el formato DVD tiene la posibilidad de escuchar la banda sonora de un programa con la calidad más precisa y realista, gracias al uso de la tecnología de audio digital. Sin embargo, en determinados casos, quizás desee comprimir ligeramente la gama dinámica de la salida de audio (la diferencia entre los sonidos más altos y los más bajos) de modo que pueda ver una película con un volumen más bajo sin que los diálogos sean ininteligibles.

- La función DRC está activa sólo durante la reproducción de discos grabados con sistema Dolby Digital.
- El nivel de Compresión de Gama Dinámica puede diferir dependiendo del disco DVD.
- Durante la reproducción de karaoke, conecte el equipo de audio apropiado, por ejemplo, un amplificador al reproductor de vídeo DVD.



Introduzca el número de código apropiado para los valores de configuración inicial "Audio", "Subtítulo" y/o "Menu" (ver página 33).

Código	Idioma	Código	Idioma	Código	Idioma	Código	Idioma
6565	Afar	7079	Feroés	7678	Lingala	8375	Eslovaco
6566	Abjacio	7082	Francés	7679	Laosiano	8376	Esloveno
6570	Frikaans	7089	Frisón	7684	Lituano	8377	Samoano
6577	Amharic	7165	Irlandés	7686	Letón	8378	Shona
6582	Árabe	7168	Gaélico escocés	7771	Malgache	8379	Somalí
6583	Assamais	7176	Gallego	7773	Maorí	8381	Albanés
6588	Aimara	7178	Guaraíi	7775	Macedonio	8382	Serbio
6590	Azerbaiyano	7185	Goujrati	7776	Malayalam	8385	Sudanes
6665	Bashkir	7265	Haoussa	7778	Mongol	8386	Sueco
6669	Bielorruso	7273	Hindi	7779	Moldavo	8387	Swahili
6671	Búlgaro	7282	Croata	7782	Marath	8465	Tamil
6672	Bihari	7285	Húngaro	7783	Malayo	8469	Telugu
6678	Bengalí; Bangla	7289	Armenio	7784	Maltés	8471	Tajiko
6679	Tibetano	7365	Intelingua	7789	Birmanio	8472	Thái
6682	Bretón	7378	Indonesio	7865	Naurí	8473	Tigrinya
6765	Catalán	7383	Islandés	7869	Nepalí	8475	Turkmeno
6779	Corso	7384	Italiano	7876	Holandés	8476	Tagalo
6783	Checo	7387	Hebreo	7879	Noruego	8479	Tonga
6789	Galés	7465	Japonés	7982	Oriya	8482	Turco
6865	Danés	7473	Yiddish	8065	Punjabí	8484	Tataro
6869	Alemán	7487	Javanés	8076	Polaco	8487	Tchi
6890	Butaní	7565	Georgiano	8083	Pashto	8575	Ukcranio
6976	Griego	7575	Kazako	8084	Portugués	8582	Urdu
6978	Inglés	7576	Groenlandés	8185	Quechua	8590	Uzbeko
6979	Esperanto	7577	Camboyano	8277	Reto-romano	8673	Vietnamita
6983	Español	7578	Kannada	8279	Rumano	8679	Volapuk
6984	Estonio	7579	Coreano	8285	Ruso	8779	Wolof
6985	Vasco	7583	Kashmir	8365	Sánscrito	8872	Xhosa
7065	Persa	7585	Kurdo	8368	Sindhi	8979	Yoruba
7073	Finés	7589	Kirghiz	8372	Serbocroata	9072	Chino
7074	Fidji	7665	Latín	8373	Singalés	9085	Zulú

Este reproductor de DVD puede reproducir los discos siguientes

	Marca de disco	Contenidos	Tamaño de disco	Tiempo máximo de reproducción
Discos vídeo DVD		Audio + vídeo (imágenes en movimiento)	12 cm	Aprox. 4 horas (disco de una cara)
				Aprox. 8 horas (disco de dos caras)
			8 cm	Aprox. 80 minutos (disco de una cara)
				Aprox. 160 minutos (disco de dos caras)
CD Audio		Audio	12 cm	74 minutos
			8 cm	20 minutos

También puede reproducir discos CD-R, CD-RW y MP3 .

No se pueden reproducir discos diferentes a los indicados. (no se pueden reproducir discos Video CD, CD-ROM, CD-Extra, CD-G, photo CD, y CD-I)

este reproductor de DVD ha sido diseñado y fabricado para responder a la Información de gestión regional que se graba en un disco DVD. Si el número de región descrito en el disco DVD no corresponde al número de región de este reproductor de DVD, este aparato no podrá reproducir ese disco.

El número de región de este reproductor de DVD es 2.



Quizás no pueda reproducir algunos discos de vídeo de DVD en este reproductor si han sido adquiridos fuera de su área geográfica para fines comerciales.

Cuando intente reproducir un disco no autorizado, aparecerá en la pantalla "Comprobar código regional"

Queda prohibido por la ley la copia, emisión, muestra, emisión por cable, reproducción en público y alquiler del material con copyright sin la debida autorización.

Los discos de vídeo DVD están protegidos contra su copia y cualquier grabación de estos discos producirá una reproducción con distorsiones. Este producto incorpora tecnología de protección de copyright protegida por determinadas reivindicaciones de patente en Estados Unidos y otros derechos sobre la propiedad intelectual propiedad de Macrovision Corporation y otros propietarios de derechos. El uso de esta tecnología de protección de copyright sólo se hará con la autorización de Macrovision Corporation, y es exclusivo para uso doméstico y otros usos limitados a menos que sea bajo autorización por escrito de Macrovision Corporation.

Síntomas y corrección

Compruebe la guía siguiente para averiguar las posibles causas de un problema antes de llamar a un servicio técnico.

Symptom	Causa	Corrección
No hay alimentación.	<ul style="list-style-type: none"> El cable de alimentación está desenchufado. 	<ul style="list-style-type: none"> Enchufe el cable en la toma de pared.
Está encendido pero el DVD no funciona.	<ul style="list-style-type: none"> No se ha introducido un disco. 	<ul style="list-style-type: none"> Introduzca un disco (compruebe que el indicador de DVD o CD de la pantalla DVD está iluminado).
No hay imagen.	<ul style="list-style-type: none"> El TV no está preparado para recibir la salida de señal de DVD. 	<ul style="list-style-type: none"> Seleccione el modo de entrada de vídeo apropiado en la TV de modo que la imagen del reproductor de DVD aparezca en la pantalla del televisor.
	<ul style="list-style-type: none"> El cable de vídeo no se ha conectado correctamente. 	<ul style="list-style-type: none"> Conecte el cable de vídeo en los jacks.
	<ul style="list-style-type: none"> El televisor está desenchufado. 	<ul style="list-style-type: none"> Encienda el televisor.
No hay sonido.	<ul style="list-style-type: none"> El equipo conectado con el cable de audio no está configurado para recibir la salida de señal de DVD. 	<ul style="list-style-type: none"> Seleccione el modo de entrada correcto del receptor de audio para poder escuchar el sonido del reproductor de DVD.
	<ul style="list-style-type: none"> Los cables de audio no se han conectado correctamente. 	<ul style="list-style-type: none"> Conecte el cable de audio en los jacks.
	<ul style="list-style-type: none"> El equipo conectado con el cable de audio está desenchufado. 	<ul style="list-style-type: none"> Encienda el equipo conectado al cable de audio.
	<ul style="list-style-type: none"> La salida de audio digital está en la posición incorrecta. 	<ul style="list-style-type: none"> Ponga la salida de audio digital en la posición correcta, encienda el reproductor de DVD de nuevo pulsando el botón de encendido.
La imagen es mala.	<ul style="list-style-type: none"> El disco está sucio. 	<ul style="list-style-type: none"> Limpie el disco.
El reproductor de DVD no comienza la reproducción.	<ul style="list-style-type: none"> No se ha introducido un disco. 	<ul style="list-style-type: none"> Introduzca un disco. (Compruebe que el indicador de DVD, o audio CD de la pantalla DVD está iluminado.)
	<ul style="list-style-type: none"> Se ha introducido un disco irreproducible. 	<ul style="list-style-type: none"> Introduzca un disco reproducible. (Compruebe el color del disco, sistema de color y código regional).
	<ul style="list-style-type: none"> El disco se ha colocado invertido 	<ul style="list-style-type: none"> Ponga el disco con el lado de reproducción hacia abajo.
	<ul style="list-style-type: none"> El disco no está colocado en la guía. 	<ul style="list-style-type: none"> Ponga el disco en la bandeja correctamente colocado en la guía.
	<ul style="list-style-type: none"> El disco está sucio. 	<ul style="list-style-type: none"> Limpie el disco.
	<ul style="list-style-type: none"> Hay un menú en la pantalla del televisor 	<ul style="list-style-type: none"> Pulse el botón SETUP para apagar el menú de la pantalla.
El mando a distancia no funciona correctamente.	<ul style="list-style-type: none"> El mando a distancia no está orientado hacia el sensor remoto del reproductor de DVD. 	<ul style="list-style-type: none"> Dirija el mando a distancia al sensor remoto del reproductor de DVD.
	<ul style="list-style-type: none"> El mando a distancia está demasiado lejos del reproductor de DVD. 	<ul style="list-style-type: none"> Utilice el mando a distancia dentro de una distancia de 7 metros.
	<ul style="list-style-type: none"> Hay un obstáculo en el recorrido del mando a distancia y el reproductor de DVD 	<ul style="list-style-type: none"> Retire el obstáculo.
	<ul style="list-style-type: none"> Las pilas del mando a distancia están agotadas. 	<ul style="list-style-type: none"> Cambie las pilas por otras nuevas.

Reproductor de DVD/Salidas/Accesorios incluidos

[Reproductor DVD]	Fuente de alimentación	AC 110-240V, 50/60 Hz
	Consumo de energía	16 W
	Masa	12.6 lbs (5.7 kg)
	Dimensiones externas (Anch. X Alt. X Fondo)	440 x 118 x 423 mm (17.3" X 4.7" X 16.7")
	Sistema de señal	PAL 625/50, NTSC 525/60
	Láser	Semiconductor láser, longitud de onda 650 nm
	Gama de frecuencia (audio)	4 Hz a 20 kHz
	Relación señal/ruido (audio)	SCART: Más de 90 dB (EIAJ) RCA: Más de 100 dB (EIAJ)
	Gama dinámica (audio)	SCART: Más de 85 dB (EIAJ) RCA: Más de 90 dB (EIAJ)
	Distorsión armónica (audio)	SCART: 0.4 %, RCA: 0.008 %
	Fluctuación y trémolo	Por debajo del nivel mensurable (menos de + 0,001 % (W.PEAK) (EIAJ)
	Condiciones operativas	Temperature: 41°F to 95°F, Operation status: Horizontal
[Salidas]	Salida de vídeo	1.0 V (p-p), 75 Ω, negative sync., RCA jack x 1/SCART(TO TV)
	Salida S-Video	(Y) 1.0 V (p-p), 75 Ω, negative sync., Mini DIN 4-pin x 1 (C) 0.3 V (p-p), 75 Ω
	Salida de audio (audio digital)	0.5 V (p-p), 75 Ω, RCA jack x 1
	Salida de audio (audio analógico)	2.0 Vrms(1 KHz, 0 dB), 330 Ω, RCA jack (L, R) x 1/SCART (TO TV)
[Accesorios suministrados]	● Cable de video	1
	● Cable de audio	1
	● Mando a distancia.....	1
	● Pilas	2

* Los diseños y especificaciones están sujetos a cambio sin previo aviso.