



MONITOR DE PROYECCIÓN LCD

Por favor, lea atentamente este manual antes de operar con el aparato.

Guarde el manual para futuras consultas.

Anote el número de modelo y el número de serie del aparato.

Lea la etiqueta adherida en la parte posterior del aparato y cite esta información a su vendedor o distribuidor cuando sea necesario repararlo.

Número de modelo:

Número de serie:



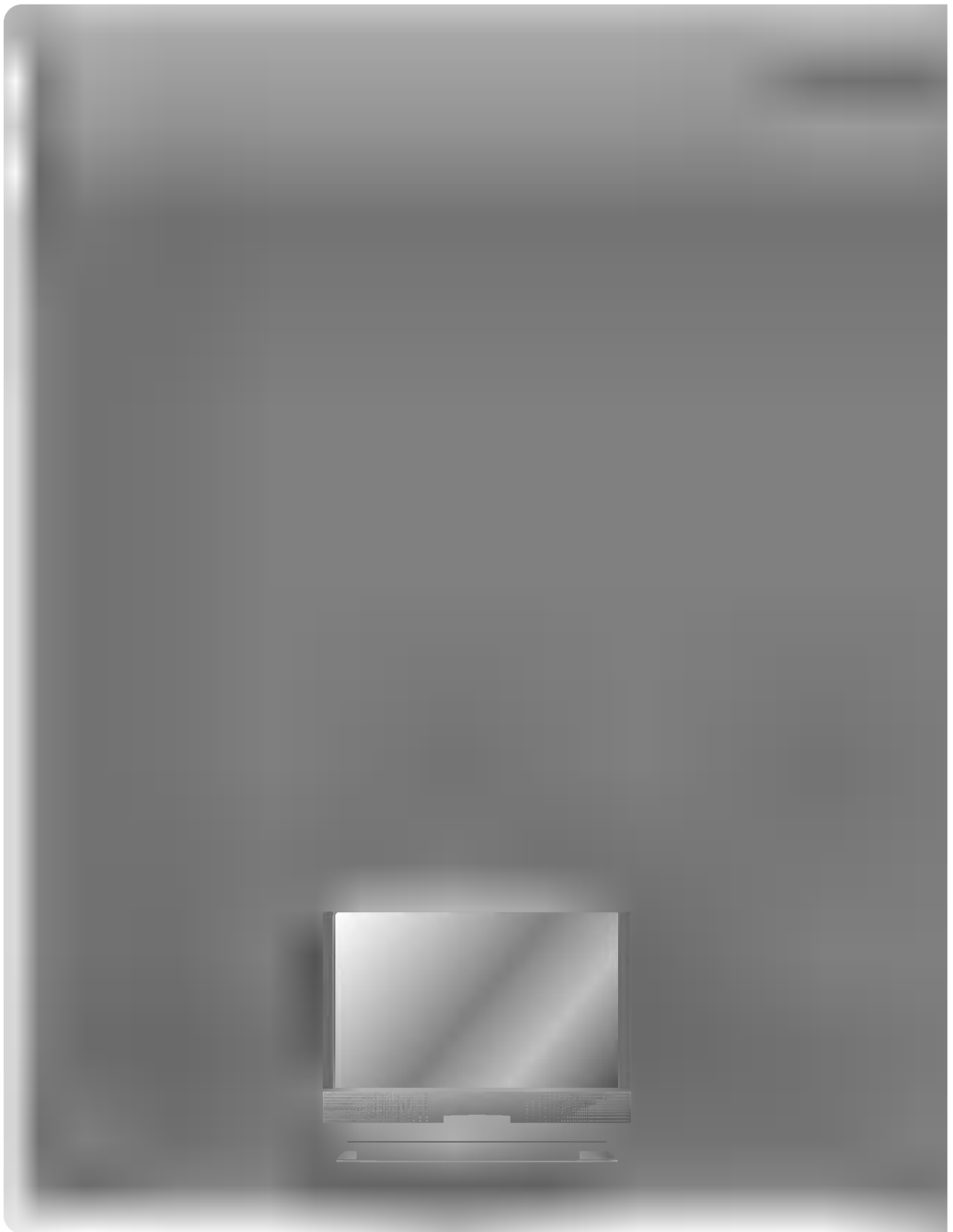

ÍNDICE

INTRODUCCIÓN

Instrucciones de seguridad.....	4
Nombres de los componentes.....	12

COMPOSICIÓN

Encendido del monitor.....	18
Apagado del monitor.....	19
Selección del modo de la fuente de señal (Source).....	20

CONEXIÓN

Conexión a un PC de sobremesa.....	21
Conexión a un PC portátil Notebook.....	22
Conexión a un PC de sobremesa Macintosh.....	23
Conexión a un portátil PowerBook de Macintosh.....	24
Conexión a una fuente de vídeo.....	25
Conexión a un DVD.....	26
Conexión a un Dispositivo D-TV.....	27
Conexión a un micrófono.....	28

FUNCIONES BÁSICAS

Comprobación de funciones.....	29
Utilización de la función Still (Imagen fija).....	30

FUNCIONES ESPECIALES

Selección del idioma.....	31
Comprobación del tiempo de uso de la lámpara.....	32
Ajuste de posición.....	33
Utilización de la función Zoom.....	34
Utilización de la función ARC.....	35

SEGUIMIENTO

Utilización de la función Alineación (Seguimiento).....	36
---	----

VÍDEO

Ajuste de Vídeo.....	38
----------------------	----

AUDIO

Ajuste de Audio.....	40
Utilización de la función Audio Input (Entrada de sonido).....	41
Utilización de la función DASP.....	42
Utilización de la función AVL.....	43

RS-232C

Configuración de equipos de control externo.....	44
--	----

INFORMACIÓN

Visualización soportada por el monitor.....	49
Especificaciones.....	51

Por favor, lea atentamente este manual antes de operar con el aparato.

► Siga siempre las instrucciones de seguridad para evitar cualquier posible accidente o mal uso del monitor.

► Las instrucciones de seguridad comprenden dos tipos de información, cuyo significado es el siguiente:

▲ AVISO El incumplimiento de esta instrucción puede causar heridas graves e incluso la muerte.

▲ NOTAS El incumplimiento de esta instrucción puede causar heridas ligeras o dañar el monitor.

► Después de leer el manual, guárdelo en un lugar donde el usuario siempre pueda consultarlo fácilmente.

▲ Instalación interior - AVISO

No ponga el monitor donde esté expuesto a la luz directa del sol ni cerca de fuentes caloríficas como radiadores, fuegos, estufas, etc.

- Puede crear un peligro de incendio!

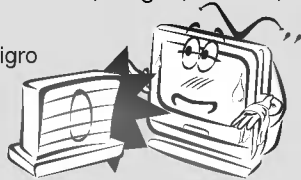

No ponga materiales inflamables al lado del monitor.

- Puede crear un peligro de incendio!

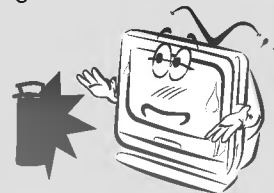

No permita que los niños intenten agarrar o trepar al monitor instalado.

- Podría provocar la caída del aparato, causando heridas o incluso la muerte.

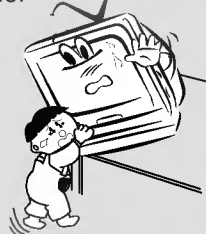

▲ Instalación interior - NOTAS

Desconecte el aparato de la red y quite todas las conexiones antes de moverlo.

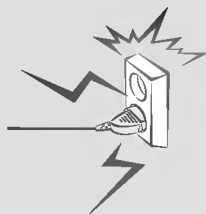

No ponga el monitor cerca de fuentes de vapor o aceite, como un humidificador.

- Puede crear un peligro de incendio o de descarga eléctrica!

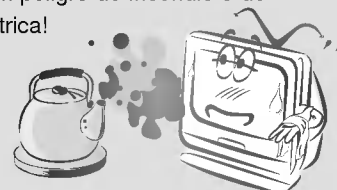

▲ Instalación interior - NOTAS

Al desembalar o mover el monitor se necesitarán dos personas para levantarlo de forma segura.

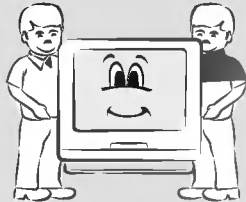

No coloque el monitor donde pueda estar expuesto al polvo.

- Puede crear un peligro de incendio!



Cuando instale el monitor sobre una mesa, tenga cuidado de no ponerlo cerca del borde.

- Puede caerse y causar graves heridas a niños o adultos e importantes daños en el propio monitor.
- **Use de forma segura una mesa o estante apropiados.**



Utilice solamente el monitor apoyado sobre una superficie horizontal y estable.

- Puede caerse o volcar.

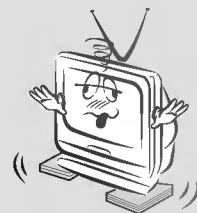

Asegúrese de que haya una buena ventilación alrededor del monitor. La distancia entre el monitor y la pared debe ser superior a 10 cm.

- Una mala ventilación hace que aumente la temperatura interna, lo que puede provocar un incendio.

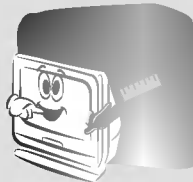

No tape las rejillas de ventilación del monitor.

- Puede crear un peligro de incendio!

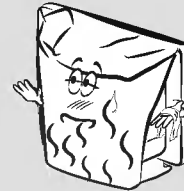

No instale el monitor directamente sobre una alfombra, tapete o lugares donde se restrinja la ventilación.

- Haría que aumentara su temperatura interna y podría crear un peligro de incendio!

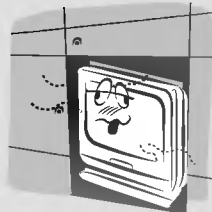

No use el monitor en sitios húmedos, como un cuarto de baño, donde es probable que se humedezca.

- Puede crear un peligro de incendio o de descarga eléctrica!

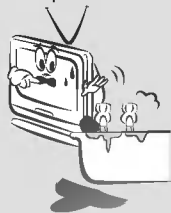

En caso de utilizar un receptor (VCR, equipo "Set Top" de televisión digital), arquee el cable de antena entre el interior y el exterior del edificio para evitar que el agua de lluvia fluya al interior.

- El agua puede dañar el interior del monitor y provocar una descarga eléctrica.



▲ Instalación exterior - NOTAS

En caso de utilizar un receptor (VCR, equipo "Set Top" de televisión digital), no instale una antena cerca de líneas de transporte de energía eléctrica.

- Puede provocar una descarga eléctrica.

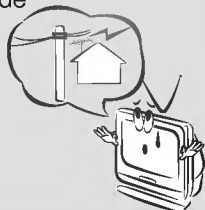

En caso de utilizar un receptor (VCR, equipo "Set Top" de televisión digital), encargue a su centro de servicio técnico la construcción de una antena, ya que ello requiere personal capacitado.

- De lo contrario, puede provocar una descarga eléctrica.

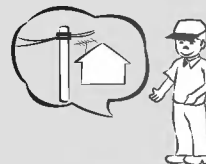

En caso de utilizar un receptor (VCR, equipo "Set Top" de televisión digital), debe haber suficiente distancia entre la antena exterior y las líneas de transporte de energía eléctrica para evitar que la antena pueda hacer contacto con ellas, incluso en caso de caída de la misma.

- Puede provocar una descarga eléctrica.

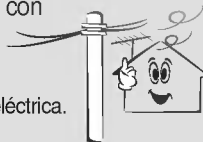

▲ Alimentación eléctrica - AVISO

El enchufe principal debe estar introducido completamente en la toma de la red para evitar un mal contacto.

- Puede crear un peligro de incendio



No ponga objetos pesados sobre el cable de alimentación.

- Puede crear un peligro de incendio o de descarga eléctrica!

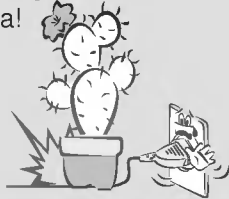

No enchufe el aparato en una base que tenga múltiples aparatos conectados a la red.

- Puede recalentarse la toma de la red y crear un peligro de incendio!

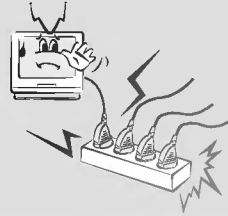

▲ Alimentación eléctrica - NOTAS

No toque nunca el enchufe del cable de alimentación con las manos húmedas.

- Puede crear un peligro de descarga eléctrica

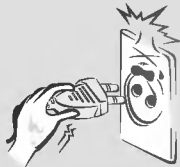

Sujete firmemente el enchufe al desenchufarlo. Si tira del cable, puede estropearlo.

- Puede crear un peligro de incendio!



No encienda ni apague el monitor enchufando o desenchufando el cable de alimentación de la toma de la red. (No use el enchufe del cable de alimentación como conmutador.)

- Puede causar daños mecánicos o provocar una descarga eléctrica.

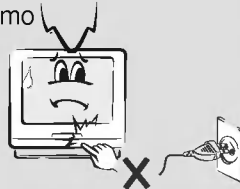

Evite que se acumule polvo en las patillas del enchufe del cable o en la toma de la red.

- Puede crear un peligro de incendio!

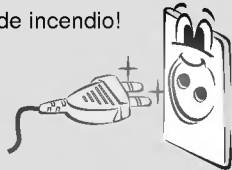

No enchufe el aparato, si el cable o el enchufe están en mal estado, o si la parte de conexión de la toma de la red está suelta.

- Puede crear un peligro de incendio o de descarga eléctrica!



Asegúrese de que el cable de alimentación no haga contacto con objetos cortantes o calientes, como un calefactor.

- Puede crear un peligro de incendio o de descarga eléctrica!



No ponga nada con contenido líquido encima del monitor, como tientos, tazas, cosméticos o velas.

- Puede crear un peligro de incendio!



En caso de golpe o daños en el monitor, apáguelo, desenchúfelo de la toma de la red y avise a su centro de servicio técnico.

- Puede crear un peligro de incendio o de descarga eléctrica!



No mire directamente al haz del rayo láser, ya que pueden sufrir daños los ojos.

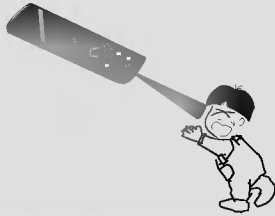

No haga contacto nunca en la toma de la red cuando haya fuga de gas. Abra las ventanas y ventile.

- Puede provocar un incendio o quemaduras por efecto de alguna chispa.



No abra la tapa de la lámpara, ya que a su alrededor se libera alta presión y alta temperatura.

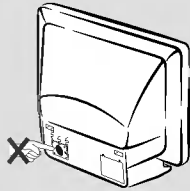

No deje que caiga ningún objeto en el monitor.

- Puede crear un peligro de descarga eléctrica!

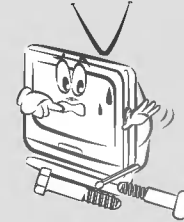

Si se derrama agua en el monitor, desenchúfelo inmediatamente de la toma de la red y avise a su centro de servicio técnico.

- Puede crear un peligro de descarga eléctrica!

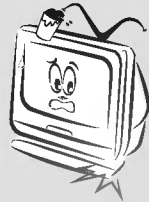

Deshágase de las pilas gastadas con la debida precaución y seguridad.

- ¡Consulte urgentemente a un médico en caso de que un niño se trague alguna pila.



En caso de que no aparezca la imagen en la pantalla, apague el monitor, desenchúfelo de la toma de la red y avise a su centro de servicio técnico.

- Puede crear un peligro de incendio o de descarga eléctrica!



No observe el monitor mientras conduce o pasea.

- Puede causar un accidente.



Evite que se caiga el monitor o que sufra golpes.

- Puede provocar averías mecánicas o heridas!



No ponga objetos pesados sobre el monitor.

- Puede causar graves heridas en niños o adultos.



No use agua para limpiar el monitor.

- Puede dañar el monitor o crear un peligro de descarga eléctrica.

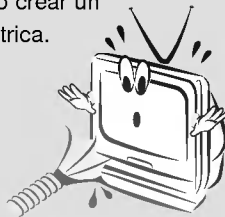

En el caso poco probable de humo u olor extraño en el monitor, apáguelo, desenchúfelo de la toma de la red y avise a su vendedor o a su centro de servicio técnico.

- Puede crear un peligro de incendio o de descarga eléctrica!



Desenchufe este aparato de la toma de la red antes de limpiarlo. No use limpiadores líquidos ni aerosoles.

- Puede dañar el monitor o crear un peligro de descarga eléctrica.

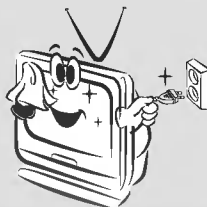

Avise al centro de servicio técnico una vez al año para que limpien la parte interna del monitor.

- El polvo acumulado puede provocar averías mecánicas.

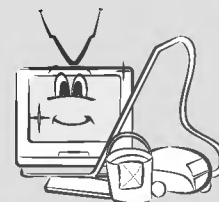

▲ Otras instrucciones - AVISO

No intente reparar usted mismo el monitor. Avise a su vendedor o a su centro de servicio técnico.

- Puede averiar el monitor y provocar una descarga eléctrica, además de invalidar la garantía!

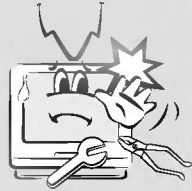

En caso de tormenta con aparato eléctrico, desenchufe el monitor y la antena de la toma de la red.

- Esto evitará daños en el monitor y posibles descargas eléctricas.

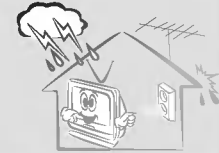

▲ Otras instrucciones – NOTAS

La distancia entre los ojos y la pantalla debe ser aproximadamente 1,5 m.

- En caso contrario, sufrirá la vista.

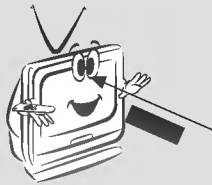

Desenchufe el monitor de la toma de la red cuando permanezca desatendido y no se utilice durante largos períodos de tiempo.

- El polvo acumulado puede provocar un incendio o una descarga eléctrica debido al deterioro o a fugas eléctricas.

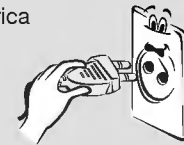

No mezcle pilas nuevas y viejas.

- Puede causar una explosión de las pilas, un incendio por fugas o una descarga eléctrica.

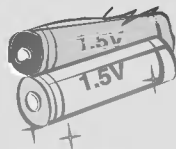

Use solamente las pilas especificadas.

- En caso contrario, puede dañar el mando a distancia o provocar una descarga eléctrica.

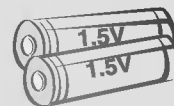

Evite que una imagen fija permanezca en la pantalla durante mucho tiempo. Una imagen fija congelada procedente de un VCR (o relación de aspecto 4:3), que permanezca visualizada en la pantalla durante períodos prolongados de tiempo, originará una imagen fantasma (doble imagen) que seguirá visualizándose incluso después de cambiar de imagen.

Cuerpo principal

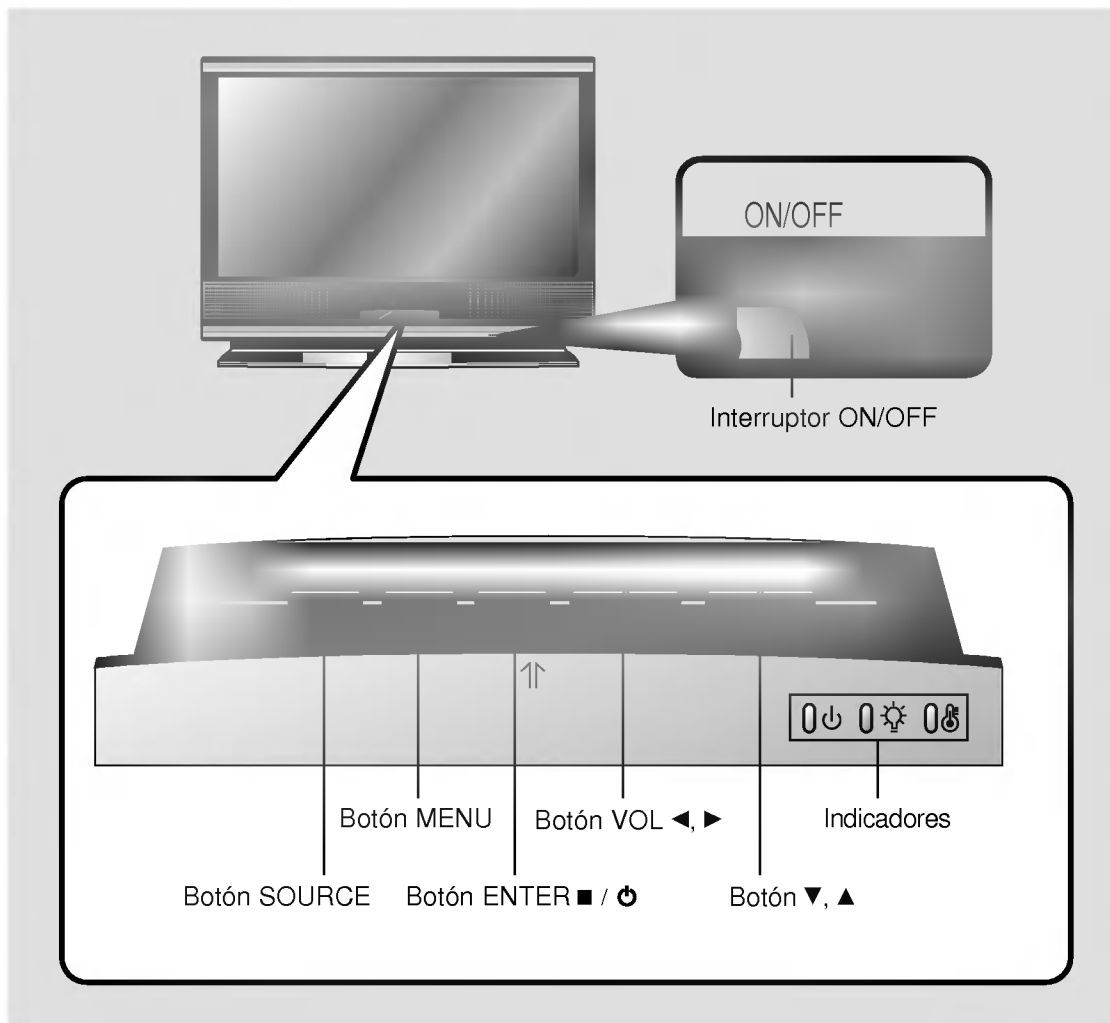

Panel posterior de conectores

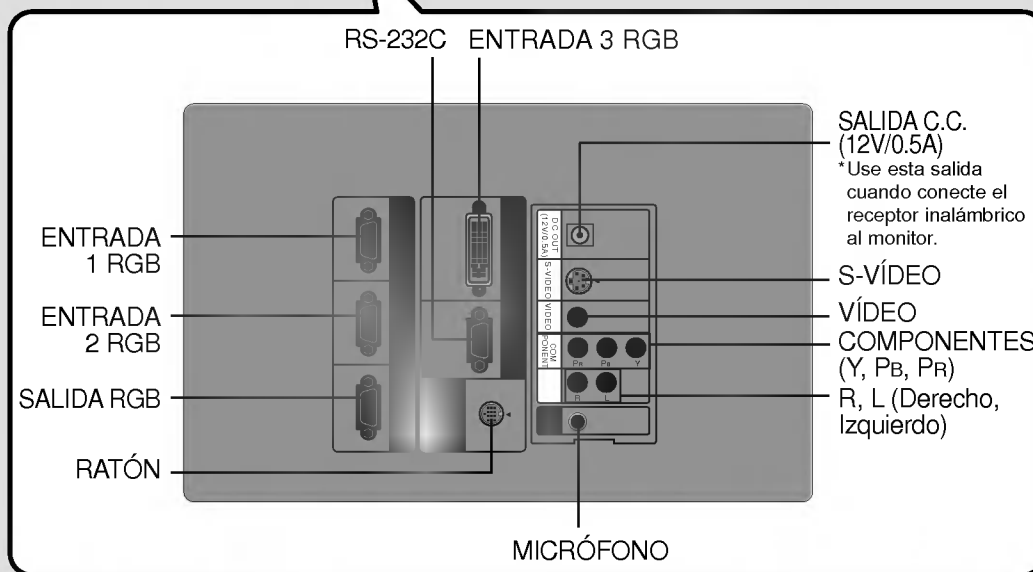
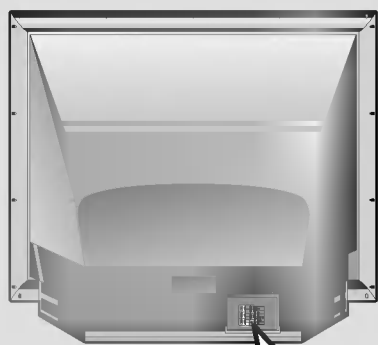

Mando a distancia

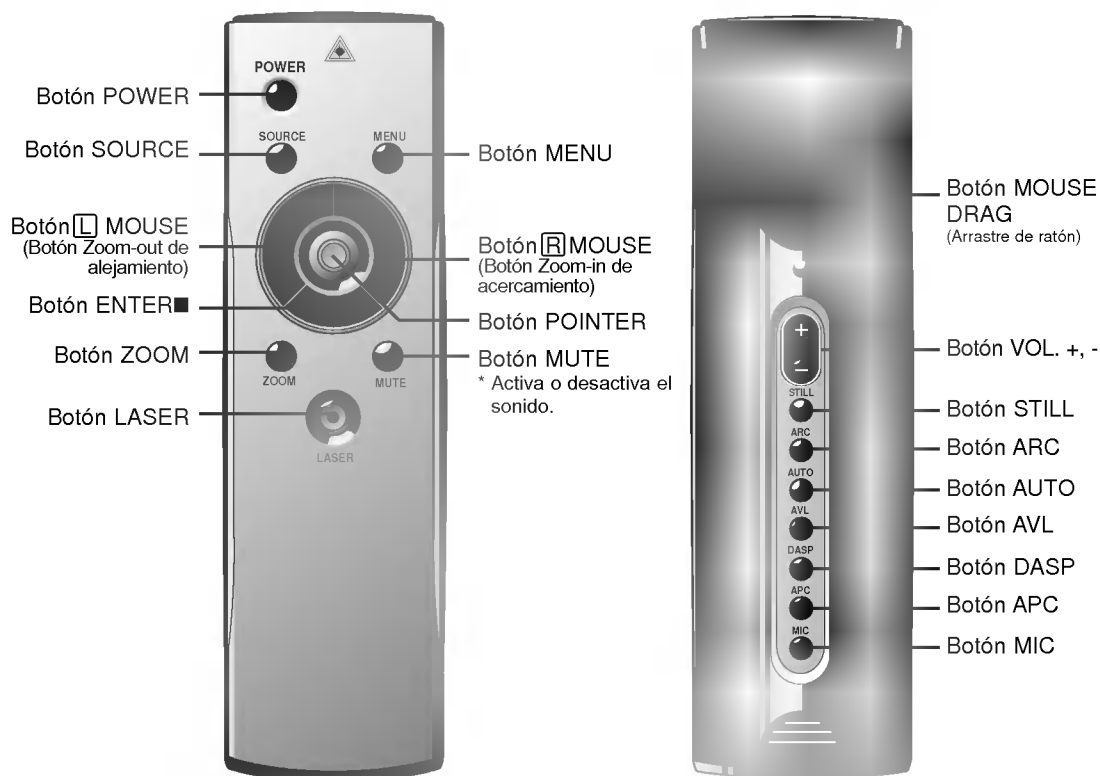

Colocación de las pilas

- 1** Deslice la tapa del compartimento de las pilas en la dirección de la flecha para sacarla.



- 2** Introduzca las pilas con la polaridad correctamente orientada.



- 3** Vuelva a colocar la tapa del compartimento de las pilas en la dirección de la flecha.



Funciones del mando a distancia

Botón	Función
Botón POWER	Selecciona conexión/desconexión de potencia (encendido/apagado).
Botón SOURCE	Conmuta entre los modos RGB1/2/3, Video, S-Video y Component.
Botón MENU	Visualiza u oculta el menú.
Botón [L]MOUSE (Botón Zoom-out)	* Corresponde al clic izquierdo del ratón del PC. * Reduce el tamaño de la pantalla en la función zoom.
Botón [R]MOUSE (Botón Zoom-in)	* Corresponde al clic derecho del ratón del PC. * Amplia el tamaño de la pantalla en la función zoom.
Botón POINTER	* Después de seleccionar los menús, controla la selección y el ajuste de funciones al desplazarse en dirección ascendente, descendente, a izquierda y derecha. * Desplaza la pantalla en dirección ascendente, descendente, a izquierda y derecha en la función zoom. * Mueve y desactiva el icono seleccionado en la pantalla del PC.
Botón MOUSE DRAG	Se usa para seleccionar y arrastrar un icono operando en modo PC.
Botón ENTER ■	Comprueba el modo actual y establece el cambio de funciones.
Botón ZOOM	Consulte la página 34.
Botón MUTE	Suprime el sonido.
Botón VOL. (+, -)	Regula el nivel del volumen.
Botón STILL	Consulte la página 30.
Botón ARC	Consulte la página 35.
Botón AUTO	Consulte la página 36.
Botón AVL	Consulte la página 43.
Botón DASP	Consulte la página 42.
Botón APC	Consulte la página 39.
Botón MIC	Consulte la página 41.
Botón LASER	Crea un punto láser de color rojo brillante en la pantalla para llamar la atención. (No mire directamente al haz del rayo láser ya que puede dañar los ojos.)

Indicadores de estado del monitor

* El indicador de temperatura, el indicador de la lámpara y el indicador de operación, situados en la parte frontal del monitor, muestran al usuario el estado operativo del monitor.

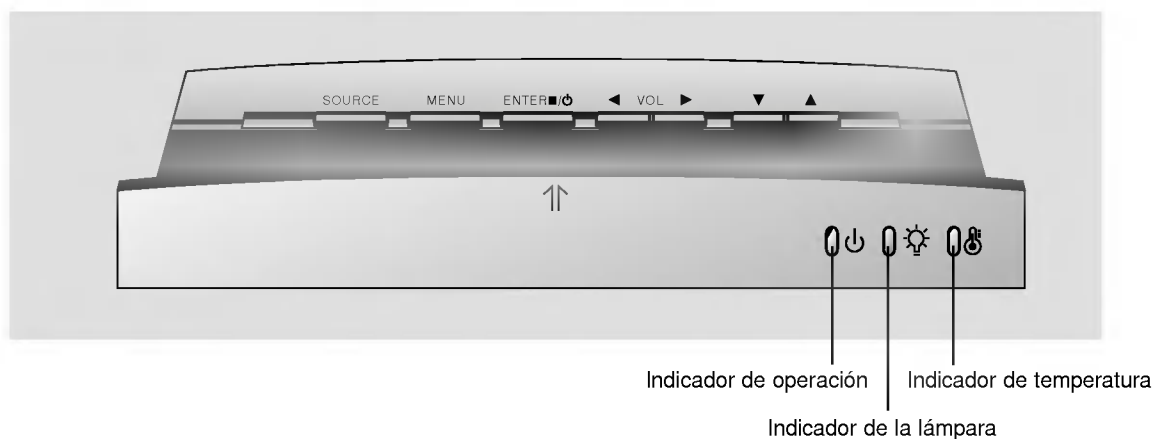

Indicador de operación	Naranja	Modo de espera (standby).
	Verde (destellando)	Refrigeración de la lámpara hasta que se enciende. (Durante 25 segundos) (Consulte la pág. 18)
	Verde	En funcionamiento. (Encendido de la lámpara)
	Naranja (destellando)	La lámpara del monitor se refrigera mientras hay salida de potencia (1 minuto).
	Apagado	Desconexión de potencia.
Indicador de la lámpara	Rojo	La lámpara de proyección está llegando al final de su vida útil y es necesario cambiarla por otra nueva. (Más de 10.000 horas) "Reemplaze la Lámpara".
	Rojo (destellando)	El monitor tiene algún problema en la lámpara o alrededor de ella. Avise al centro de servicio técnico.
	Verde (destellando)	La tapa del alojamiento de la lámpara no está cerrada.
Indicador de temperatura	Rojo	El monitor se apaga cuando alcanza su máxima temperatura. Avise al centro de servicio técnico.
	Rojo (destellando)	Se ha desconectado la potencia debido a un problema con los ventiladores de refrigeración interna. Avise al centro de servicio técnico.
	Verde (destellando)	

"Replace the Lamp" (Cambie la lámpara) es el mensaje de aviso que aparece en la pantalla.

Accesorios



Mando a distancia

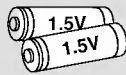

2 Pilas (tamaño AA)



Cable de Audio/Vídeo



Cable DVI



Cable de ordenador



Guía de operación

Cables de conexión de ratón



Cable de ratón PS/2
(PC IBM o compatible)



Cable de ratón serie Macintosh

Accesorios opcionales

- * Póngase en contacto con su distribuidor para comprar estos accesorios
- * Póngase en contacto con su distribuidor para cambiar la lámpara por otra nueva.



Cable de S-Vídeo

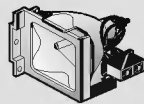

Lámpara

1 Conecte correctamente el cable de alimentación.

2 Pulse el botón **ON/OFF** del monitor. En este momento, el monitor cambia al modo standby de espera. Pulse cualquier botón del teclado o el botón **POWER** del mando a distancia y se encenderá entonces el monitor.

3 Ajuste el nivel del volumen.

- Si pulsa el botón **VOL. +** , aumentará el número correspondiente al nivel de volumen.
- Si pulsa el botón **VOL. -** , disminuirá el número correspondiente al nivel de volumen

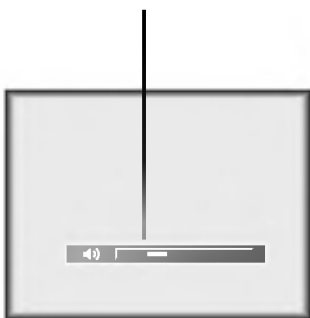

* No desconecte la potencia ni desenchufe el cable de alimentación mientras el ventilador de refrigeración (entrada/salida) esté funcionando.

- 1** Pulse durante 3 segundos el botón **ENTER** ■ / ⏻ del teclado o el botón **POWER** del mando a distancia.

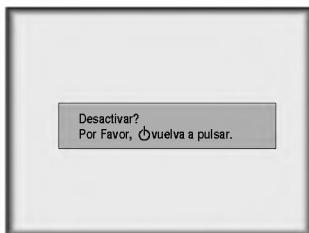

-
- 2** Pulse de nuevo el botón **ENTER** ■ / ⏻ el botón **POWER** del mando a distancia para cortar el suministro de potencia.
-

- 3** Si el indicador de operación está destellando (color naranja), deje enchufado el cable de alimentación en la red. No lo desconecte de la toma hasta que el indicador de operación permanezca encendido (color naranja).
- Si el indicador de operación está destellando (color naranja), puede que no funcione el botón Power de la cubierta superior o del mando a distancia.

1 Pulse el botón **SOURCE**.



2 Mueva el botón **POINTER** en la dirección izquierda o derecha. Cada vez que se pulsa el botón **POINTER**, la visualización cambia de la forma siguiente:

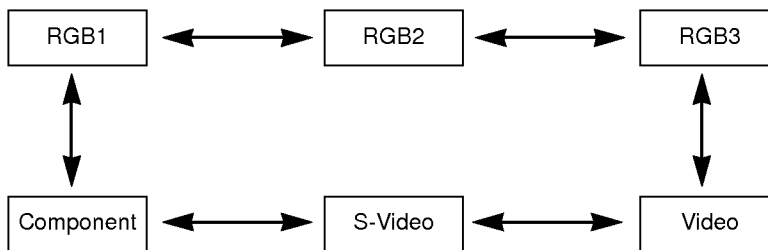

- * Puede conectar el monitor a un ordenador de salida VGA, SVGA, XGA y SXGA.
- * Consulte en la página 49 la visualización soportada por el monitor.

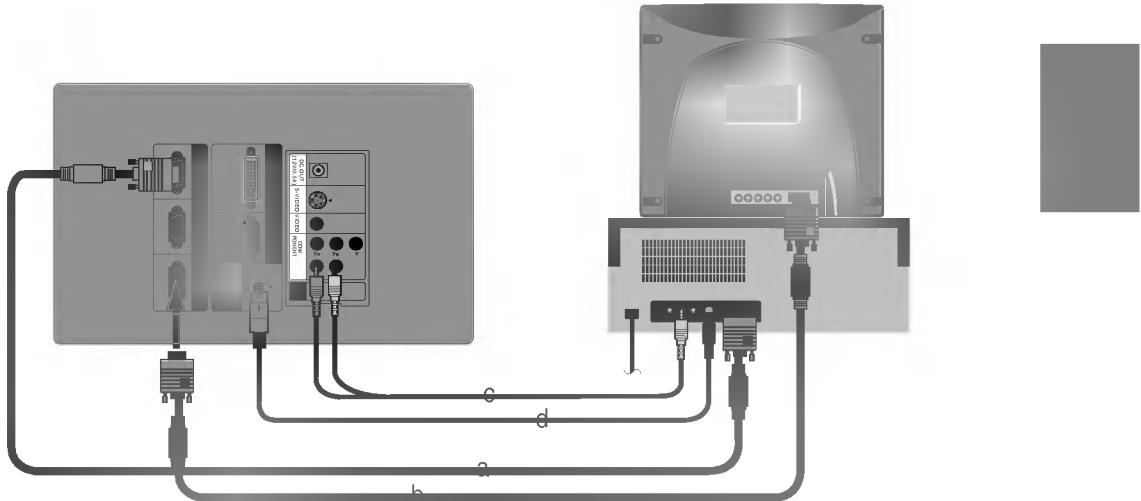

< Procedimiento de conexión >

- a. Conecte cualquiera de ambos extremos del cable de ordenador al conector **RGB IN1** o **RGB IN2** del monitor.
* Si el PC tiene salida DVI, conecte el cable DVI a la entrada RGB IN3. (RGB IN3 soporta DVI-I)
- b. Conecte el cable del monitor del PC a la salida **RGB OUT** del monitor, si quiere ver la imagen del monitor en el monitor del PC.
- c. Conecte cada extremo del cable de audio a los puertos **R** y **L** del monitor.
* No se suministran cables de audio con el monitor.
- d. Conecte el cable (6 pines) de ratón PS/2 (para PC IBM o compatible) al conector **MOUSE** del monitor.

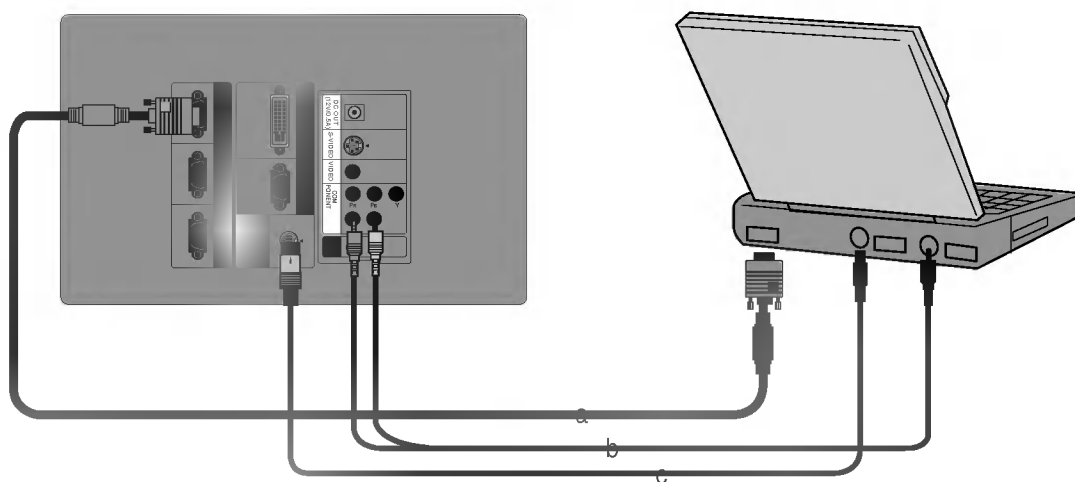

< Procedimiento de conexión >

- a. Conecte cualquiera de ambos extremos del cable de ordenador al conector **RGB IN1** o **RGB IN2** del monitor.
 - * Si configura su ordenador, por ejemplo un portátil Notebook tipo IBM PC/AT compatible, para enviar la salida de la señal tanto a la pantalla de su ordenador como al monitor externo, puede que la imagen del monitor externo no aparezca correctamente. En tal caso, configure el modo de salida de su ordenador para transferir la señal solamente al monitor externo. Para más detalles, consulte las instrucciones de operación suministradas con su ordenador.
 - * Si el PC tiene salida DVI, conecte el cable DVI a la entrada RGB IN3. (RGB IN3 soporta DVI-I)
- b. Conecte cada extremo del cable de audio a los puertos **R** y **L** del monitor.
 - * No se suministran cables de audio con el monitor.
- c. Conecte el cable (6 pines) de ratón PS/2 (para PC IBM o compatible) al conector **MOUSE** del monitor.
 - * Si el funcionamiento del ratón no es bueno, no use el ratón (Bola de arrastre, Panel táctil, etc.) dentro del PC Notebook.

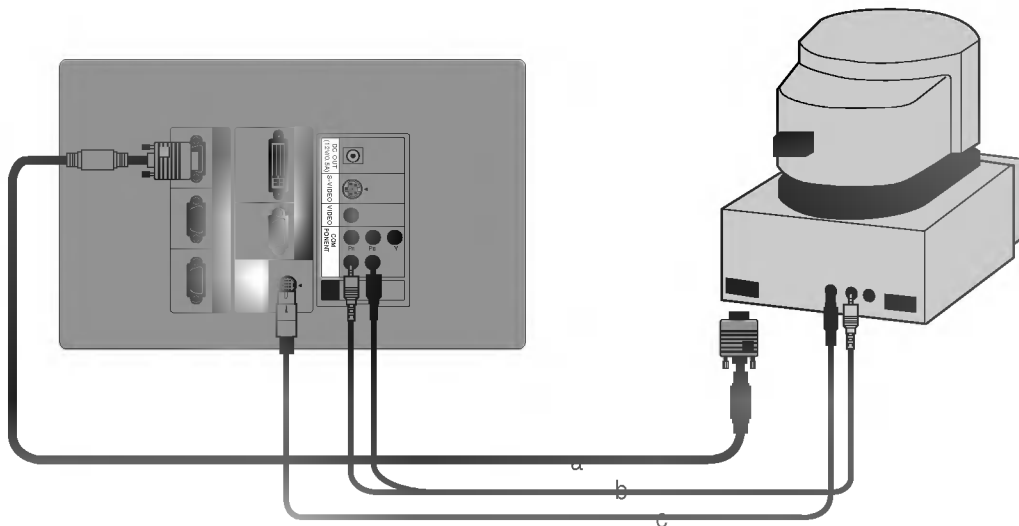

< Procedimiento de conexión >

- a. Conecte cualquiera de ambos extremos del cable de ordenador al conector **RGB IN1** o **RGB IN2** del monitor.
- b. Conecte cada extremo del cable de audio a los puertos **R** y **L** del monitor.
* No se suministran cables de audio con el monitor.
- c. Conecte el cable (4 pines) de ratón serie Macintosh al conector **MOUSE** del monitor.

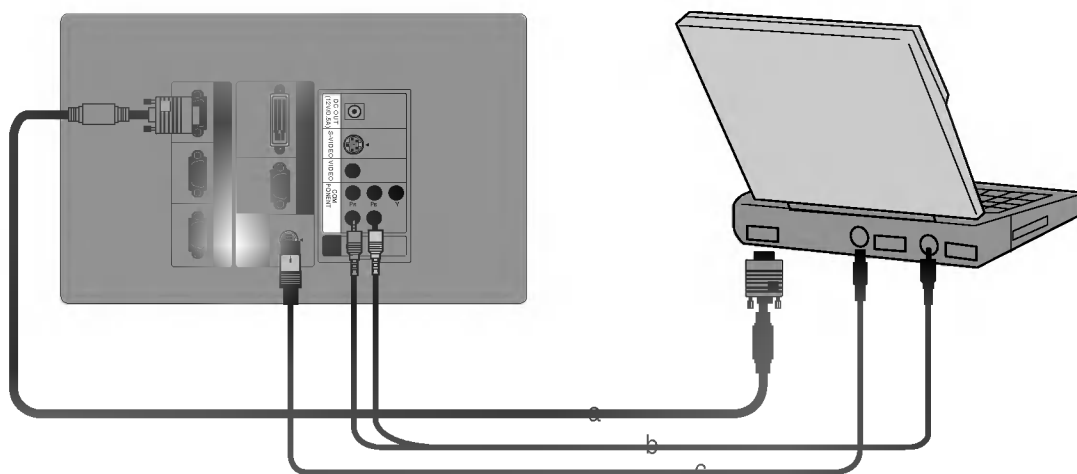

< Procedimiento de conexión >

- a. Conecte cualquiera de ambos extremos del cable de ordenador al conector **RGB IN1** o **RGB IN2** del monitor.
- b. Conecte cada extremo del cable de audio a los puertos **R** y **L** del monitor.
* No se suministran cables de audio con el monitor.
- c. Conecte el cable (4 pines) de ratón serie Macintosh al conector **MOUSE** del monitor.

- * En modo de entrada audiovisual, si el sistema de reconocimiento automático de vídeo no detecta un tipo de sistema de vídeo correcto, pulse el botón **AUTO** del mando a distancia. El monitor ejecuta entonces el reconocimiento automático y preciso del sistema de vídeo.
- * Puede conectar al monitor un magnetoscopio, una cámara de vídeo, un LDP o cualquier otra fuente de vídeo compatible.

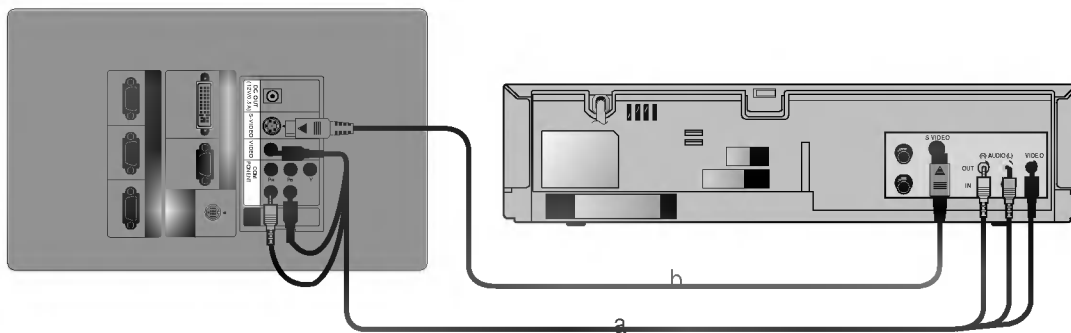

< Procedimiento de conexión – En caso de conectar un cable de Vídeo >

- a. Cuando conecte el monitor a una fuente de vídeo, conecte los puertos de entrada de vídeo del monitor (conectores **VIDEO**) a los puertos de salida de la fuente con cables de audio/vídeo del mismo color. El cable de vídeo es amarillo, el cable de audio izquierdo es blanco y el de audio derecho es rojo.

< Procedimiento de conexión – En caso de conectar un cable de S-Vídeo >

- b. Conecte el puerto de entrada **S-VIDEO** del monitor al puerto de salida S-Video de la fuente utilizando el cable de S-Vídeo.
- * Puede obtener una mejor calidad de imagen al conectar la salida S-Vídeo de la fuente al monitor.

* Los puertos de salida (Y, P_B, P_R) del DVD pueden figurar señalizados como Y, Pb, Pr / Y, B-Y, R-Y / Y, Cb, Cr en función de los equipos.

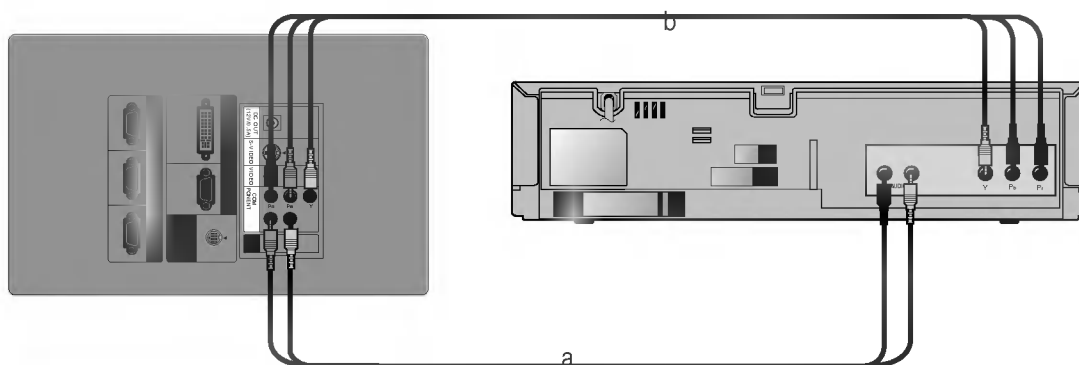

< Procedimiento de conexión >

- Conecte los puertos **COMPONENT (Y, P_B, P_R)** del monitor a los puertos de salida de vídeo (**Y, P_B, P_R**) del DVD.
 - Conecte los puertos **R** y **L** del monitor a los puertos de salida de audio (**R, L**) del DVD.
- * No se suministran cables de audio con el monitor

- * Para recibir el programa de televisión digital (DTV), es necesario comprar un receptor DTV (Equipo Settop) y conectarlo al monitor.
- * Rogamos consulte el manual de usuario del Equipo Settop de Televisión Digital respecto a la conexión entre el monitor LCD y dicho equipo.

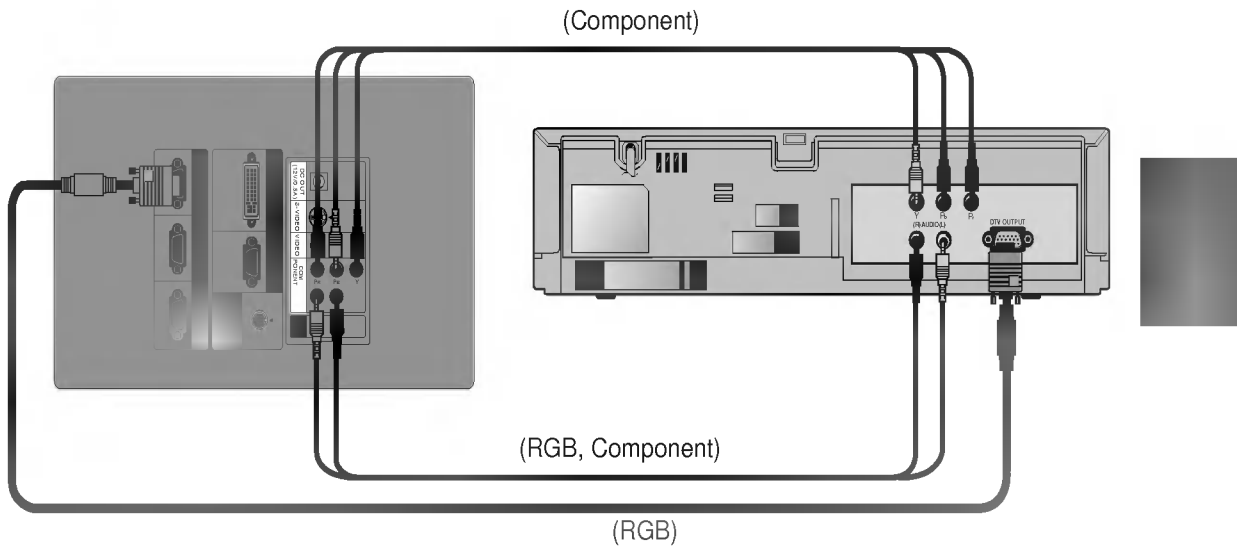

< Procedimiento de conexión – En caso de conexión RGB >

- a. Conecte cualquiera de ambos extremos del cable de ordenador al conector **RGB IN1** del monitor.
- b. Conecte los puertos **R** y **L** del monitor a los puertos de salida de audio (**R, L**) del equipo Settop de televisión digital.
* No se suministran cables de audio con el monitor.
- c. Utilice un receptor DTV con modo DTV de 720p/1080i.

< How to connect-In case of connecting Component>

- a. Conecte los puertos **COMPONENT (Y, Pb, Pr)** del monitor a los puertos de salida de vídeo (**Y, Pb, Pr**) del equipo Settop de televisión digital.
- b. Conecte los puertos **R** y **L** del monitor a los puertos de salida de audio (**R, L**) del equipo Settop de televisión digital.
* No se suministran cables de audio con el monitor.
- c. Utilice un receptor DTV con modo DTV de 480p/720p/1080i.

* Es imposible utilizar simultáneamente las salidas de los conectores R/L y MIC.

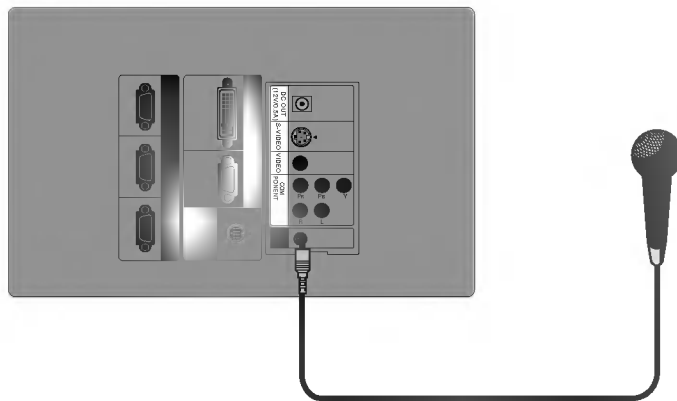

< Procedimiento de conexión >

- a. Conecte el micrófono al terminal **MIC** del monitor.
- b. Para utilizar el micrófono, seleccione entrada de audio **MIC**. (Consulte la página 41.)

- * Si no hay señal de entrada, no se visualizará el Menú en la pantalla.
- * Esta guía de operación explica principalmente el funcionamiento del modo RGB (PC).

1 Pulse el botón **MENU**.

2 Mueva el botón **POINTER** arriba o abajo para seleccionar un menú y pulse el botón **ENTER(■)**. Cada vez que pulse el botón verá los menús mostrados a continuación.

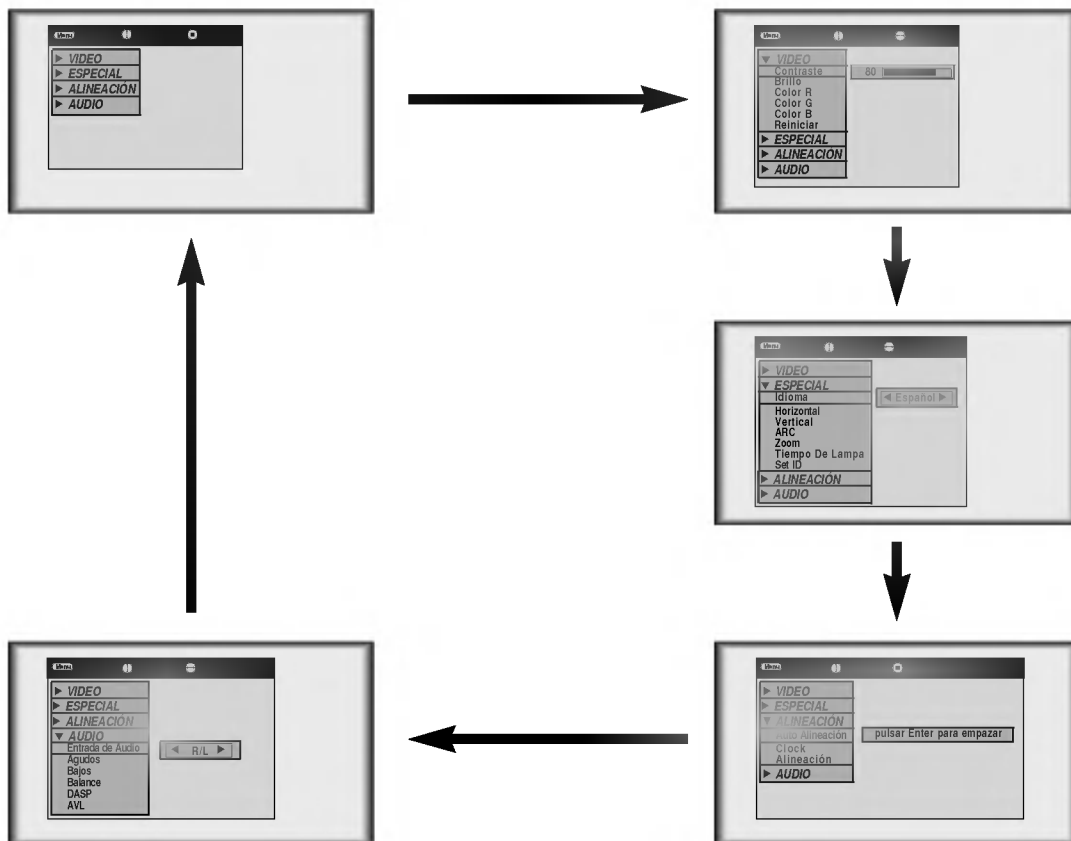

3 Mueva el botón **POINTER** arriba o abajo para seleccionar una función que desee utilizar o ajustar.

● Para finalizar la visualización del menú, pulse el botón **MENU**.

- * Las opciones **[Horizontal]** y **[Vertical]** del menú **ESPECIAL** no se visualizan en modo Video y S-Video ni en modo Component (480i).
- * El menú de seguimiento (**ALINEACIÓN**) no se visualiza en modo Video y S-Video ni en modo Component (480i, 480p, 720p, 1080i).
- * Los submenús del menú **VIDEO** en modo Video y S-Video y en modo Component son diferentes de los del modo RGB. (Consulte la página 38).

- 1** Pulse el botón **STILL**.
* Puede congelar la imagen de entrada.

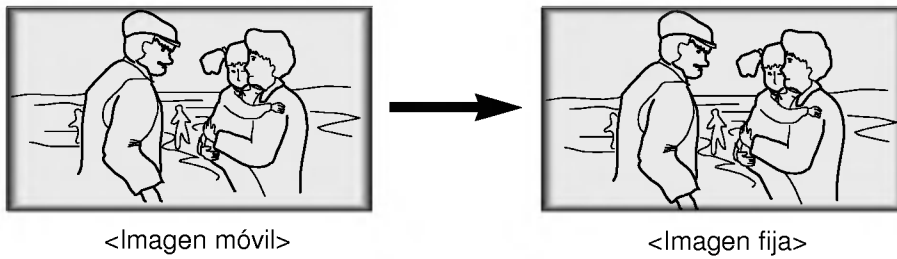

- 2** Para finalizar esta función, pulse de nuevo el botón **STILL**.
* La función STILL se desconectaría automáticamente después de unos 10 minutos.

- 1** Pulse el botón **MENU** y mueva el botón **POINTER** arriba o abajo para seleccionar el menú ESPECIAL según muestra la figura siguiente.



- 2** Pulse el botón **ENTER** (■) y mueva el botón **POINTER** arriba o abajo para seleccionar la función [Idioma].

- 3** Mueva el botón **POINTER** a izquierda o derecha para seleccionar el idioma que desee utilizar.
- A partir de este momento aparece el menú OSD (Visualización de controles y funciones en pantalla) en el idioma seleccionado.
 - Para finalizar la visualización del menú, pulse el botón **MENU**.

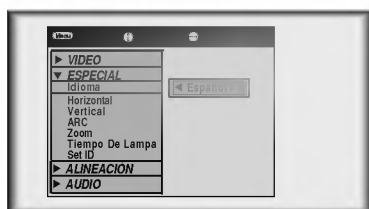

- 1** Pulse el botón **MENU** y mueva el botón **POINTER** arriba o abajo para seleccionar el menú ESPECIAL según muestra la figura siguiente.

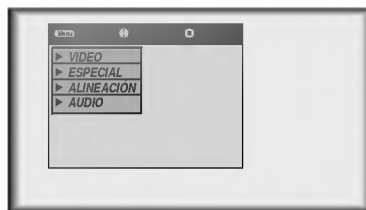

- 2** Pulse el botón **ENTER** (■) y mueva el botón **POINTER** arriba o abajo para seleccionar la función [Tiempo De Lampa].

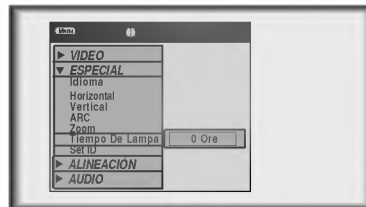

- Puede ver entonces el tiempo que se ha utilizado la lámpara.
- Cuando la lámpara del monitor se acerca al final de su vida útil (más de 10.000 horas), el indicador de la lámpara se encenderá en rojo y en la pantalla del monitor se visualizará el mensaje "Reemplaze la Lámpara."

* Si el tamaño de la imagen no se ajusta al de la pantalla de acuerdo con la fuente de entrada, ajuste la posición de la imagen seleccionando la posición horizontal y vertical.

- 1 Pulse el botón **MENU** y mueva el botón **POINTER** arriba o abajo para seleccionar el menú ESPECIAL.



- 2 Pulse el botón **ENTER** (■) y mueva el botón **POINTER** arriba o abajo para seleccionar las funciones [Horizontal] y [Vertical].

< Modo RGB >

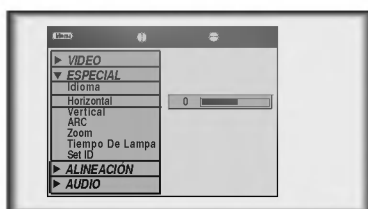

- 3 Pulse el botón **POINTER** y muévelo a izquierda o derecha o pulse el botón **VOLUME** (+, -) para ajustar la condición de la pantalla como desee.

- [Horizontal] y [Vertical] admiten valores de ajuste entre -50 y +50.
- TPara salir de la visualización del menú, pulse el botón **MENU**.

* Esta función sólo es operativa en modo PC.

1 Pulse el botón **ZOOM**.

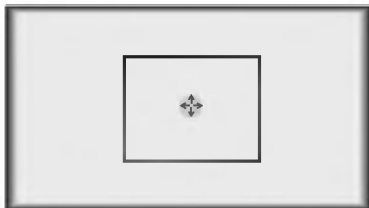

2 Mueva el botón **POINTER** para desplazar el área rectangular de zoom y pulse el botón **ENTER** o **ZOOM** para variar el tamaño del área objeto.

3 Pulse los botones **MOUSE** y **MOUSE** para ajustar el nivel del zoom.

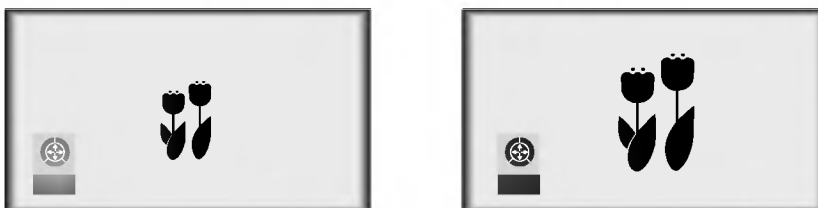

4 Desplácese hasta la posición en la que quiere ver la pantalla ampliada moviendo el botón **POINTER** a izquierda, derecha, arriba o abajo.

5 Pulse cualquiera de los botones **ZOOM**, **ARC** o **AUTO** para finalizar la función zoom.



* Esta función no es operativa en modo 720p, 1080i.

* Puede utilizar esta función usando el botón **MENU**.

* En modo zoom, puede ajustar la posición horizontal y vertical con el botón **POINTER**.

* Con el modo de entrada HD (720p, 1080i), sólo se puede seleccionar formato de imagen 16:9.

1

Pulse el botón **ARC**.

Cada vez que se pulsa este botón, la visualización cambia según se muestra a continuación.

< Modo RGB (PC) >

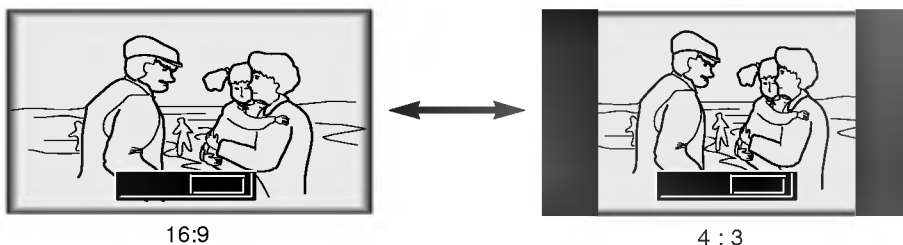

< Modo Video/S-Video/Component >

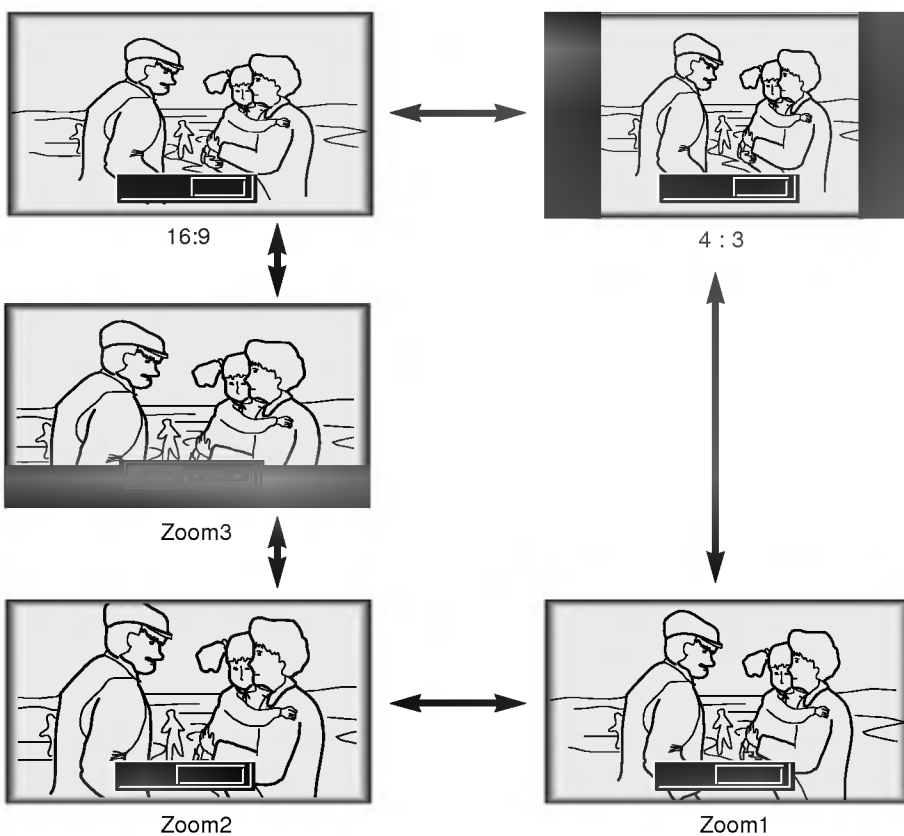

* [Zoom2]: Elija esta opción cuando quiera ver la pantalla central sin que aparezcan franjas negras, con DVDs de formato 2.35:1.

* [Zoom3]: Elija esta opción cuando quiera ver la imagen, pero mostrando una pequeña franja negra, con DVDs de formato 2.35:1. Es útil para ver subtítulos.



* Puede utilizar también esta función usando el botón **MENU**.

Función Auto Alineación

* Función Auto Alineación

Esta función garantiza la obtención de la óptima calidad de vídeo al ajustar automáticamente la diferencia de anchura horizontal y el temblor de la imagen. Esta diferencia se debe a la discordancia entre la señal interna del monitor y diversas señales gráficas del PC.

Esta función restablece la configuración del sistema si el monitor no reconoce el sistema de vídeo en modo VÍDEO.

- 1 Pulse el botón **AUTO**.



* El ajuste de la posición y el temblor de la imagen se realiza automáticamente.

- 2 Ajuste [**Clock**] o [**Alineación**] en el menú ALINEACIÓN después de la operación de [**Auto Alineación**], si quiere obtener una mejor calidad de imagen de acuerdo con los diversos modos de entrada del PC. (Consulte la página 37.)



* Puede utilizar también esta función usando el botón **MENU**.
(Solamente en modo RGB)

* Ejecute esta función mientras está la imagen parada, ya que quizás no obtenga la óptima calidad de vídeo actuando sobre una imagen móvil de una señal gráfica del PC.

Función Clock / Alineación

* Función Clock

Esta función ajusta al ancho horizontal de la imagen proyectada para que la imagen se adapte al tamaño de la pantalla.

* Función Alineación

Esta función se utiliza para el ajuste con detalle de la función clock.

* Esta función sólo puede aplicarse para ajustar [Clock] y [Alineación] en modo RGB Analógico.

- 1 Pulse el botón **MENU** y mueva el botón **POINTER** arriba o abajo para seleccionar el menú **ALINEACIÓN**.



- 2 Pulse el botón **ENTER** (■) y mueva el botón **POINTER** arriba o abajo para seleccionar la función **[Clock]** o **[Alineación]**.

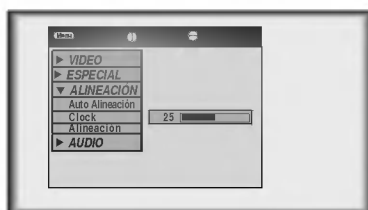

- 3 Mueva el botón **POINTER** a izquierda o derecha o pulse el botón **VOLUME** (+, -) para ajustar la condición de la pantalla.

- Para salir de la visualización del menú, pulse el botón **MENU**.

- 1** Pulse el botón **MENU** y mueva el botón **POINTER** arriba o abajo para seleccionar cada menú VIDEO.

< Modo RGB >

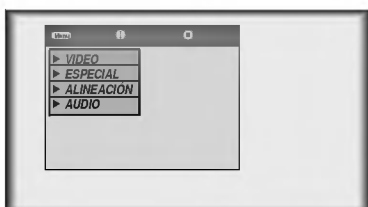

< Modo Video/S-Video/Component >

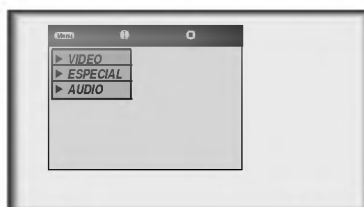

- 2** Pulse el botón **ENTER**(■).

< Modo RGB >

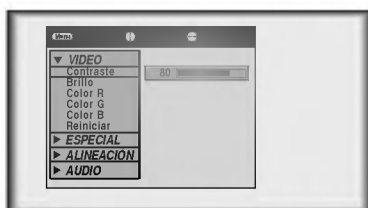

< Modo Video/S-Video/Component >



- 3** Mueva el botón **POINTER** arriba o abajo para seleccionar el elemento de vídeo que quiera ajustar.

- 4** Mueva el botón **POINTER** a izquierda o derecha o pulse el botón **VOLUME** (+, -) para ajustar el elemento de vídeo seleccionado como desee.

- Para restablecer la condición original de la imagen después de cambiarla, pulse el botón **ENTER** después de seleccionar la función **[Reiniciar]** (Sólo en modo RGB).
- Para finalizar la visualización del menú, pulse el botón **MENU**.

APC (Control Automático de Imagen)

- * Utilice la función APC para obtener en el monitor el óptimo aspecto de la imagen.
- * Esta función no opera en modo RGB (PC).

1 Pulse el botón **APC**.



2 Cada vez que se pulsa el botón **APC** cambia la pantalla según se muestra a continuación.

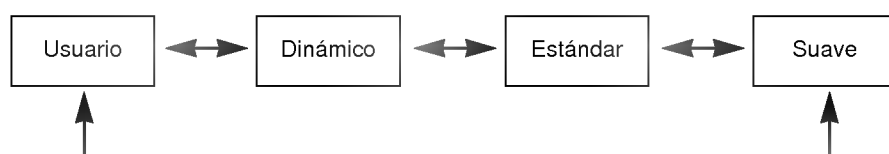

* Puede utilizar también esta función usando el botón **MENU**.
(Modo Video/S-Video/Component)

- 1** Pulse el botón **MENU** y mueva el botón **POINTER** arriba o abajo para seleccionar cada menú AUDIO.

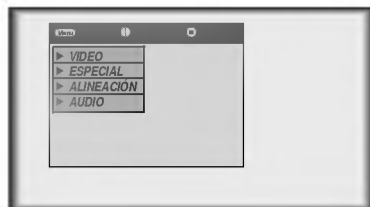

- 2** Pulse el botón **ENTER**(**■**).



- 3** Mueva el botón **POINTER** arriba o abajo para seleccionar el elemento de audio que quiera ajustar.

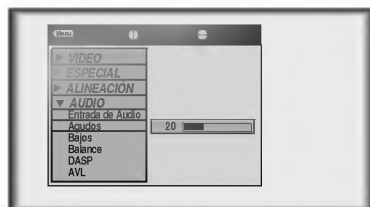

- 4** Mueva el botón **POINTER** a izquierda o derecha o pulse el botón **VOLUME** (+, -) para ajustar la condición de audio seleccionada como desee.

- Para finalizar la visualización del menú, pulse repetidamente el botón **MENU**.

* Es imposible utilizar simultáneamente las entradas de audio R/L y MIC. Este menú permite seleccionar una de las dos opciones, R/L (entrada de sonido de equipo externo) y MIC (micrófono).

1 Pulse el botón **MIC**.



2 Cada vez que se pulsa el botón **MIC** cambia la pantalla según se muestra a continuación.

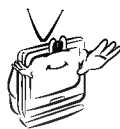
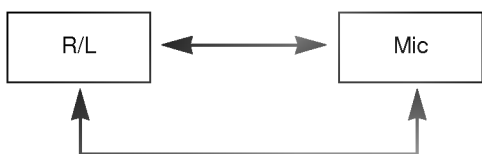

* Puede utilizar también esta función usando el botón **MENU**.

* Esta función le permite disfrutar del mejor sonido sin necesidad de ningún ajuste manual, ya que el monitor selecciona automáticamente los niveles apropiados del tono de sonido en función del contenido del programa.

1 Pulse el botón **DASP**.



2 Cada vez que se pulsa el botón **DASP** cambia la pantalla según se muestra a continuación.

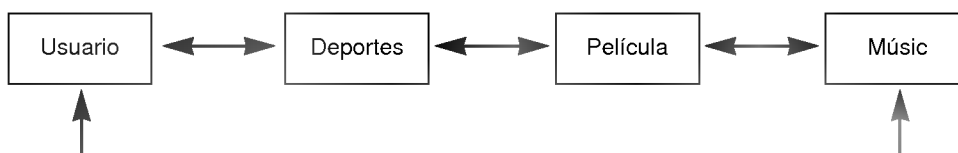

* Puede utilizar también esta función usando el botón **MENU**.

* Esta función mantiene el mismo nivel de volumen aunque se cambie de canal.

1 Pulse el botón **AVL**.



2 Cada vez que se pulsa el botón **AVL** cambia la pantalla según se muestra a continuación.

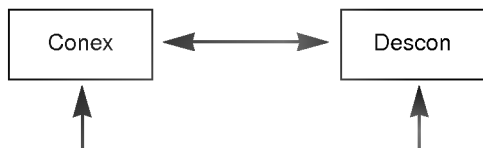

* Puede utilizar también esta función usando el botón **MENU**.

* Conectando el jack de entrada RS-232C a un dispositivo de control externo (como un ordenador o un sistema de control audiovisual) puede controlar externamente las funciones del monitor.

Sst ID

- Utilice esta función para especificar el número de identificación del monitor.

1 Pulse el botón **MENU** y mueva el botón **POINTER** arriba o abajo para seleccionar el menú ESPECIAL.



2 Pulse el botón **ENTER** (■) y mueva luego el botón **POINTER** arriba o abajo para seleccionar la función [Set ID].



3 Mueva el botón **POINTER** a izquierda o derecha para ajustar Set ID y elegir el número deseado de identificación del monitor.

- El rango de valores de ajuste de **Set ID** es 1~99.
- Si los monitores tienen especificado un número de identificación, funciona solamente el monitor seleccionado.
- Para salir de la visualización del menú, pulse el botón **MENU**.

Procedimiento de conexión de un equipo de control externo

- Conecte el puerto serie del PC al jack RS-232C situado en el panel posterior del monitor.
- El cable RS-232C no se suministra con el monitor.

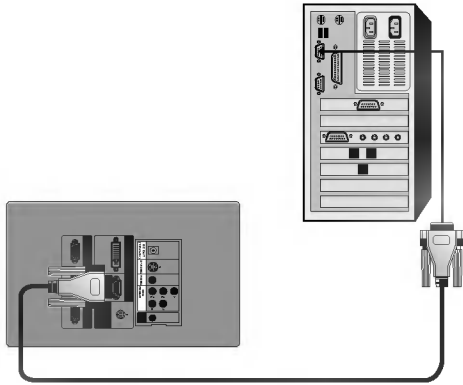

- Utilice el cable RS-232C para controlar externamente el monitor (consulte la Fig. 1).

<Fig. 1, Cable de Interfaz RS-232>

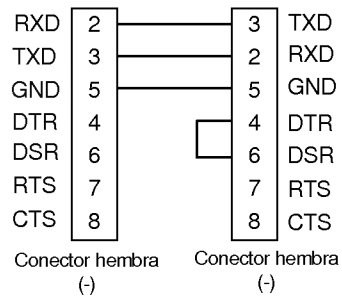

* Pines 1 y 9 sin conexión

Communication Parameter Setup

- Baud Rate : 19200 bps(UART)
- Data Length : 8 bits
- Parity : none
- Stop bit : 1 bit
- Flow Control : none
- Function, Arrows, and keys act as : Terminal keys
- Back space key sends : Ctrl + H
- Emulation : ANSIW
- Telnet Terminal ID : VT100
- Back Scroll buffer lines : 500
- ASCII Sending
 - Send Line ends with line feeds
 - Echo typed characters locally
 - Line delay : 0 ms
 - Character delay : 0 ms
- ASCII Receiving
 - Append Line feeds to incoming line ends
 - Force incoming data to 7-bit ASCII
 - Wrap lines that exceed terminal width

Lista de referencia de comandos

	Comando1	Comando2-1	Comando2-2	Datos Set ID (Hexad)	Datos (Hexad)
01. Potencia	k	0	0	00 ~ 63	00, 01
02. Selección de entrada	k	0	1	00 ~ 63	00~05
03. Relación de aspecto	k	0	2	00 ~ 63	00~02
04. Supresión de pantalla	k	0	3	00 ~ 63	00, 01
05. Supresión de sonido	k	5	4	00 ~ 63	00, 01
06. Control de volumen sonoro	k	5	0	00 ~ 63	00~64
07. Contraste	k	3	0	00 ~ 63	00~64
08. Brillo	k	3	1	00 ~ 63	00~64
09. Color	k	3	2	00 ~ 63	00~64
10. Tinte	k	3	3	00 ~ 63	00~64
11. Definición	k	3	4	00 ~ 63	00~64
12. Selección OSD	k	9	0	00 ~ 63	00, 01
13. Modo de bloqueo del mando a distancia	k	9	1	00 ~ 63	00, 01
14. Agudos	k	5	1	00 ~ 63	00~64
15. Bajos	k	5	2	00 ~ 63	00~64
16. Balance	k	5	3	00 ~ 63	00~64
17. Color R	k	3	6	00 ~ 63	00~64
18. Color G	k	3	7	00 ~ 63	00~64
19. Color B	k	3	8	00 ~ 63	00~64

Configuración de equipos de control externo

□ Protocolo de comunicaciones

1. Transmisión

[Comando1][Comando2-1][Comando2-2][][Set ID][][Datos][Cr]

- * [Comando 1] : Se usa para clasificar el modo de ajuste de fábrica o el modo de ajuste de usuario. (Código ASCII, 1 Carácter)
- * [Comando 2-1] : Código de clasificación de grupos para controlar el aparato. (Código ASCII, 1 Carácter)
→ Grupo de teclas de abreviación: 0, Grupo de Vídeo: 3, Grupo de Audio: 5, Grupo PIP: 7, Otros: 9
- * [Comando 2-2] : Para controlar el equipo monitor.
- * [Set ID] : Puede Ud. ajustar la función Set ID para elegir el número deseado de identificación del monitor. Consulte la página anterior.
El rango de valores de ajuste es 1 ~ 99. Cuando se selecciona Set ID "0", todos los monitores conectados son controlados.
- * [Datos] : Para transmitir datos de comandos. Transmite 2 caracteres con código ASCII organizado.
* Transmite datos "FF" para leer el estado del comando.
- * [Cr] : Retorno del carro
Código ASCII "0x0D"
Tecla ENTER
- * [] : Carácter del código ASCII correspondiente a la "barra espaciadora" que tiene por objeto clasificar comandos Set ID y Datos.

[Comando2-1][Comando2-2][][Set ID][][OK][Datos][X]

* El monitor transmite la confirmación (acuse de recepción) según en este formato cuando recibe datos normales. En este momento, si los datos pertenecen al modo de lectura, indica los datos de estado actuales. Si los datos pertenecen al modo de escritura, devuelve los datos del PC.

2. Acuse de Error

[Comando2-1][Comando2-2][][Set ID][][NG][Datos][X]

* El monitor transmite la confirmación (acuse de recepción) según en este formato cuando recibe datos normales. En este momento, si los datos pertenecen al modo de lectura, indica los datos de estado actuales. Si los datos pertenecen al modo de escritura, devuelve los datos del PC.

Datos: [01] : Código ilegal (Este comando no está soportado.)
[02] : Función no soportada (Esta función no es operativa.)
[03] : Espere un poco (Pruebe otra vez un minuto después.)

01. Potencia (Comando2-1:0, Comando2-2:0)

→ Para controlar el encendido y apagado del monitor.

Transmisión

[k] [0] [0] [][Set ID][][][Datos] [Cr]

Data 00 : Apagado 01 : Encendido

Confirmación

[0] [0] [][Set ID][][][OK] [Datos] [X]

Data 00 : Apagado 01 : Encendido

→ Para indicar el encendido y apagado del monitor.

Transmisión

[k] [0] [0] [][Set ID][][][FF] [Cr]

Confirmación

[0] [0] [][Set ID][][][OK] [Datos] [X]

Data 00 : Apagado 01 : Encendido

* Del mismo modo, si otras funciones transmiten datos "FF" basados en este formato, el reenvío de los datos de la confirmación presenta el estado relativo a cada función.

02. Selección de entrada

(Comando2-1:0, Comando2-2:1)

→ Para seleccionar la fuente de la señal de entrada para el monitor.

Transmisión

[k] [0] [1] [][Set ID][][][Datos] [Cr]

Data 00 : RGB1 01 : RGB2 02 : RGB3
03 : Video 04 : S-Video 05 : Component

Confirmación

[0] [1] [][Set ID][][][OK] [Datos] [X]

Data 00 : RGB1 01 : RGB2 02 : RGB3
03 : Video 04 : S-Video 05 : Component

03. Relación de aspecto (Comando2-1:0, Comando2-2:2)

→ Para ajustar el formato de pantalla.

Transmisión

[k] [0] [2] [][Set ID][][][Datos] [Cr]

Data 00 : Pantalla panorámica (16:9)
01 : Pantalla normal (4:3)
02 : Pantalla completa (Zoom 1)
03 : Zoom 2
04 : Zoom 3

Confirmación

[0] [2] [][Set ID][][][OK] [Datos] [X]

Data 00 : Pantalla panorámica (16:9)
01 : Pantalla normal (4:3)
02 : Pantalla completa (Zoom 1)
03 : Zoom 2
04 : Zoom 3

* Utilizando la entrada de PC, se selecciona relación de aspecto 16:9 ó 4:3.

04. Supresión de pantalla (Comando2-1:0, Comando2-2:3)

→ Para seleccionar la condición activa o inactiva de supresión de pantalla.

Transmisión

[k] [0] [3] [] [Set ID] [] [Datos] [Cr]

Data 01 : Supresión activa de pantalla (Imagen desactivada)
00 : Supresión inactiva de pantalla (Imagen activada)

Confirmación

[0] [3] [] [Set ID] [] [OK] [Datos] [X]

Data 01 : Supresión activa de pantalla (Imagen desactivada)
00 : Supresión inactiva de pantalla (Imagen activada)

05. Supresión de sonido (Comando2-1:5, Comando2-2:4)

→ Para controlar la condición activa o inactiva de supresión del sonido.

Transmisión

[k] [5] [4] [] [Set ID] [] [Datos] [Cr]

Data 00 : Supresión activa de sonido (Sonido desactivado)
01 : Supresión inactiva de sonido (Sonido activado)

Confirmación

[5] [4] [] [Set ID] [] [OK] [Datos] [X]

Data 00 : Supresión activa de sonido (Sonido desactivado)
01 : Supresión inactiva de sonido (Sonido activado)

06. Control de volumen (Comando2-1:5, Comando2-2:0)

→ Para ajustar el volumen.

Transmisión

[k] [5] [0] [] [Set ID] [] [Datos] [Cr]

Datos Min : 00 ~ Max : 64

* Consulte la "correlación 1 de datos reales"

Confirmación

[5] [0] [] [Set ID] [] [OK] [Datos] [X]

Datos Min : 00 ~ Max : 64

07. Contraste (Comando2-1:3, Comando2-2:0)

→ Para ajustar el contraste de la pantalla.

Transmisión

[k] [3] [0] [] [Set ID] [] [Datos] [Cr]

Datos Min : 00 ~ Max : 64

* Consulte la "correlación 1 de datos reales"

Confirmación

[3] [0] [] [Set ID] [] [OK] [Datos] [X]

Datos Min : 00 ~ Max : 64

08. Brillo (Comando2-1:3, Comando2-2:1)

→ Para ajustar el brillo de la pantalla.

Transmisión

[k] [3] [1] [] [Set ID] [] [Datos] [Cr]

Datos Min : 00 ~ Max : 64

* Consulte la "correlación 1 de datos reales"

Confirmación

[3] [1] [] [Set ID] [] [OK] [Datos] [X]

Datos Min : 00 ~ Max : 64

09. Color (Comando2-1:3, Comando2-2:2)

→ Para ajustar el color de la pantalla.

Transmisión

[k] [3] [2] [] [Set ID] [] [Datos] [Cr]

Datos Min : 00 ~ Max : 64

* Consulte la "correlación 1 de datos reales"

Confirmación

[3] [2] [] [Set ID] [] [OK] [Datos] [X]

Datos Min : 00 ~ Max : 64

10. Tinte (Comando2-1:3, Comando2-2:3)

→ Para ajustar la intensidad de color de la pantalla.

Transmisión

[k] [3] [3] [] [Set ID] [] [Datos] [Cr]

Datos Min : 00 ~ Max : 64

* Consulte la "correlación 2 de datos reales"

Confirmación

[3] [3] [] [Set ID] [] [OK] [Datos] [X]

Datos Min : 0 ~ Max : 64

* Correlación 1 de datos reales

0 : Step 0
⋮
A : Step 10
⋮
F : Step 15
10 : Step 16
⋮
64 : Step 100

* Correlación 2 de datos reales

0 : Step -50
⋮
32 : Step 0
⋮
64 : Step 50

* Estos datos son números hexadecimales.

RS-232C

Configuración de equipos de control externo

11. Definición (Comando2-1:3, Comando2-2:4)

→ Para ajustar la nitidez de la pantalla.

Transmisión

[k] [3] [4] [] [Set ID] [] [Datos] [Cr]

Datos Min : 00 ~ Max : 64

* Consulte la "correlación 1 de datos reales"

Confirmación

[3] [4] [] [Set ID] [] [OK] [Datos] [X]

Datos Min : 00 ~ Max : 64

12. Selección OSD (Comando2-1:9, Comando2-2:0)

→ Para seleccionar la activación o desactivación de OSD.(Visualización de menús y controles en pantalla)

Transmisión

[k] [9] [0] [] [Set ID] [] [Datos] [Cr]

Datos 00 : OSD desactivada 01 : OSD activada

Confirmación

[9] [0] [] [Set ID] [] [OK] [Datos] [X]

Datos 00 : OSD desactivada 01 : OSD activada

13. Modo de bloqueo del mando a distancia (Comando2-1:9, Comando2-2:1)

→ Para bloquear los controles del panel frontal en el monitor y el mando a distancia.

Transmisión

[k] [9] [0] [] [Set ID] [] [Datos] [Cr]

Datos 00 : Bloqueo desactivado 01 : Bloqueo activado

Confirmación

[9] [0] [] [Set ID] [] [OK] [Datos] [X]

Datos 00 : Bloqueo desactivado 01 : Bloqueo activado

* Si no usa el mando a distancia, active este modo.

14. Agudos (Comando2-1:5, Comando2-2:1)

→ Para ajustar la frecuencia de los agudos.

Transmisión

[k] [5] [1] [] [Set ID] [] [Datos] [Cr]

Datos Min : 00 ~ Max : 64

* Consulte la "correlación 1 de datos reales"

Confirmación

[5] [1] [] [Set ID] [] [OK] [Datos] [X]

Datos Min : 00 ~ Max : 64

15. Bajos (Comando2-1:5, Comando2-2:2)

→ Para ajustar la frecuencia de los bajos.

Transmisión

[k] [5] [2] [] [Set ID] [] [Datos] [Cr]

Datos Min : 00 ~ Max : 64

* Consulte la "correlación 1 de datos reales"

Confirmación

[5] [2] [] [Set ID] [] [OK] [Datos] [X]

Datos Min : 00 ~ Max : 64

16. Balance (Comando2-1:5, Comando2-2:3)

→ Para ajustar el balance.

Transmisión

[k] [5] [3] [] [Set ID] [] [Datos] [Cr]

Datos Min : 00 ~ Max : 64

* Consulte la "correlación 2 de datos reales"

Confirmación

[5] [3] [] [Set ID] [] [OK] [Datos] [X]

Datos Min : 00 ~ Max : 64

17. Color R (Comando2-1:3, Comando2-2:6)

→ Para ajustar la temperatura de color del rojo.

Transmisión

[k] [3] [6] [] [Set ID] [] [Datos] [Cr]

Datos Min : 00 ~ Max : 64

* Consulte la "correlación 1 de datos reales"

Confirmación

[3] [6] [] [Set ID] [] [OK] [Datos] [X]

Datos Min : 00 ~ Max : 64

18. Color G (Comando2-1:3, Comando2-2:7)

→ Para ajustar la temperatura de color del verde.

Transmisión

[k] [3] [7] [] [Set ID] [] [Datos] [Cr]

Datos Min : 00 ~ Max : 64

* Consulte la "correlación 1 de datos reales"

Confirmación

[3] [7] [] [Set ID] [] [OK] [Datos] [X]

Datos Min : 00 ~ Max : 64

19. Color B (Comando2-1:3, Comando2-2:8)

→ Para ajustar la temperatura de color del azul.

Transmisión

[k] [3] [8] [] [Set ID] [] [Datos] [Cr]

Datos Min : 00 ~ Max : 64

* Consulte la "correlación 1 de datos reales"

Confirmación

[3] [8] [] [Set ID] [] [OK] [Datos] [X]

Datos Min : 00 ~ Max : 64

* El monitor visualiza las imágenes con una resolución de 1280x720 pixels.
 Para visualizar imágenes con mayor resolución (modo 1152x864, modo 1280x1024), el monitor la comprime a 1280x720.

Propuesta	Formato	Frec. Vertical (Hz)	Frec. Horizontal (kHz)	Sistema de video	Observaciones
SDTV, DVD 480i	640X480	60Hz	15.73kHz	NTSC M	3.579545MHz/60Hz
SDTV, DVD 480i	640X480	59.94Hz	15.63kHz	NTSC	4.433618MHz/60Hz
EDTV 480p	704X480	59.94Hz	31.47kHz	PAL B, G, H, I	4.433618MHz/50Hz
SDTV, DVD 625 Line	720X576	50.00Hz	15.625Hz	PAL M	3.575611MHz/60Hz
HDTV 576p	720X576	50.00Hz	31.25Hz	PAL N	3.582056MHz/50Hz
HDTV 720p 60Hz	1280X720	60.00Hz	45.00Hz	SECAM	4.286MHz/50Hz
HDTV 720p 59.94Hz	1280X720	59.94Hz	44.96Hz	PAL 60	4.433618MHz/60Hz
HDTV 1080i 50Hz	1920X1080	50.00Hz	31.25Hz		
HDTV 1080i 60Hz(ATSC)	1920X1080	60.00Hz	33.75Hz		
HDTV 1080i 59.94Hz	1920X1080	59.94Hz	33.72Hz		

Fuentes	Formato	Frecuencia Vertical (Hz)	Frecuencia Horizontal (kHz)
VGAEGA	640X350	70.090Hz	31.468kHz
	640X350	85.080Hz	37.861kHz
PC98 / VGA text	640X400	85.080Hz	37.861kHz
	720X400	70.082Hz	31.469kHz
	720X400	85.039Hz	37.927kHz
VGA	640X480	59.940Hz	31.469kHz
	640X480	72.800Hz	37.861kHz
	640X480	75.00Hz	37.500kHz
	640X480	85.008Hz	43.269kHz
	640X480	100.040Hz	53.011kHz
SVGA	800X600	56.250Hz	35.156kHz
	800X600	60.317Hz	37.879kHz
	800X600	72.188Hz	48.077kHz
	800X600	75.00Hz	46.875kHz
	800X600	85.061Hz	53.674kHz
	800X600	100.00Hz	64.016kHz
XGA	1024X768	43.479Hz (entrelazado)	35.522kHz
	1024X768	60.004Hz	48.363kHz
	1024X768	70.069Hz	56.476kHz
	1024X768	75.029Hz	60.023kHz
	1024X768	84.997Hz	68.677kHz
SXGA	1152X864	60.053Hz	54.348kHz
	1152X864	70.016Hz	63.995kHz
	1152X864	75.00Hz	67.500kHz
	1152X864	85.057Hz	77.487kHz
	1280X960	60.00Hz	60.00kHz
	1280X960	75.00Hz	75.00kHz
	1280X1024	60.020Hz	63.981kHz
MAC	16" 832X624	74.550Hz	49.725kHz
	19" 1024X768	60.004Hz	48.363kHz
	1024X768	75.029Hz	60.241kHz
	20" 1152X870	75.062Hz	68.681kHz
HD	1920X1080i	60.00Hz	33.750kHz
	1280X720p	60.00Hz	45.00kHz

* Si el monitor no soporta la señal de entrada, aparece el mensaje "Out of Range" (Fuera de rango) en la pantalla.

* El monitor soporta el tipo DDC1/2B como función Plug and Play (Enchufar y listo). (Reconocimiento automático del monitor del PC)

* Forma de entrada de sincronización: Separada, Compuesta.

Centro de Servicio Global

Ciudad	E-Mail	Teléfono	Línea
Celaya, Guanajuato	pedro4@ibm.net	(461)-238-10	E
Toluca, Edo. Méx.	shureeoi@yahoo.com	(72)-13-34-24	E
Hermosillo, Sonora	macamax@hotmail.com	(62)-11-59-24	E, LB
Hermosillo, Sonora	alfrgs@prodigy.net.mx	(62)-13-14-60 (62)-12-22-00	LB, RAC, IRAC
Cancun, Quintana Roo	amador@qrool.telnex.net.mx	(98)-87-96-89	LB, RAC, IRAC
Guadalajara, Jalisco	setesa@vianet.com.mx	(3)-647-46-22	E
México, D.F.	mhhkim@infosel.net.mx	(5)-611-87-06	E
Veracruz, Veracruz	servicenterv@mexis.com	(29)-32-00-18	E, LB, RAC, IRAC
Mazatlan, Sinaloa	eracitti@sin.telmex.net.mx	(69)-85-37-48	LB
México, D.F.	meretivallejo@hotmail.com	(5)-739-09-93	LB
Chalco, Edo. Méx.	asalasg@edomex1.telmex.net.mx	(5)975-21-49	E, LB
Merida, Yucatan	cena@sureste.com	(99)-26-11-53	E, LB
México, D.F.	alflonat@hotmail.com.mx	(5)-544-31-55	IRAC
Tuxtla Gutierrez, Chiapas	elba7@yupimail.com.mx	(961)-323-06	E
Villahermosa, Tabasco	svmaster@podigy.net.mx	(93)-16-32-06	E, LB
Zamora, Michoacan	multis@cerse.com.mx	(351)-554-16	E, LB
Merida, Yucatan	mixers@prodigy.net.mx	(99)-27-30-79	IRAC
Cd. Juarez, Chihuahua	servitecjrj@hotmail.com	(16)-16-38-83	LB
México, D.F.	laagsi@correoweb.com	(5)-797-61-48	E, MM
Guasave, Sinaloa	zynkoleo@debtel.com.mx	(687)-223-31	E

Nomenclatura:

- E-mail:** Correo electrónico
L/B: Centro de Servicio Autorizado de Línea Blanca
E: Centro de Servicio Autorizado de Línea Electrónica
RAC: Centro de Servicio Autorizado de Aire Acondicionado
MM: Centro de Servicio Autorizado de Multimedia
IRAC: Instalador de Aire Acondicionado

Acceso directo a la página de Internet de LG:

- Consumidores:** <http://mx.lgservice.com/>
ASC: <http://biz.lgservice.com/>

Servicio Directo LG

Ciudad	Domicilio	Teléfono
México, Estado de México	Sor. Juana Ines de la Cruz No.555 Col. San Lorenzo Tlalnepantla, Edo. Méx	(5)-321-19-00 LADA S/COSTO 01-800-347-19-19
Monterrey, Nuevo Leon	Bermudas No.146, Col. Vista Hermosa Monterrey, N.L. C.P.64620	(8)-346-28-10 01-800-34-716-00
Guadalajara, Jalisco	Av.Arcos No.687, Col. Jardines del Bosque Guadajara, Jal. C.P.44520	(3)-647-46-22 01-800-347-17-00
Merida, Yucatan	Prol. Montejo calle 56-B No.479-B X 17 Y 17A Col. Prol. Paseo Montejo Merida, Yuc. C.P.97127	(99)-26-79-00 01-800-34-718-00

Especificaciones

Anchura (mm)	1440
Altura (mm)	1080
Profundidad (mm)	491.5
Peso (kg)	66.75
Requerimiento de Voltaje	100-120V ~ 50/60 Hz
Consumo de Potencia	160 W
Tamaño del panel LCD	30.734mm(1.21 pulgadas)
Resolución	1280(Horizontal) x 720(Vertical)pixels

Condiciones de operación

En operación : 32~104°F(0°C~40°C)
En almacenaje y transporte : -4~140°F(-20°C~60°C)

Lámpara

En operación: 30%~80% de humedad relativa con higrómetro seco
Sin operar: 30%~90% de humedad relativa con higrómetro seco

 **LG Electronics México S.A de C.V**

Av. Sor Juana Inés de la Cruz No 555
Col. San Lorenzo
Tlalnepantla, Estado de México CP 54033
Tel. 321 19 00 fax. 565 7549, 565 7598
Lada sin costo 01 800 347 19 19

P/NO : 3828VA0349D

