

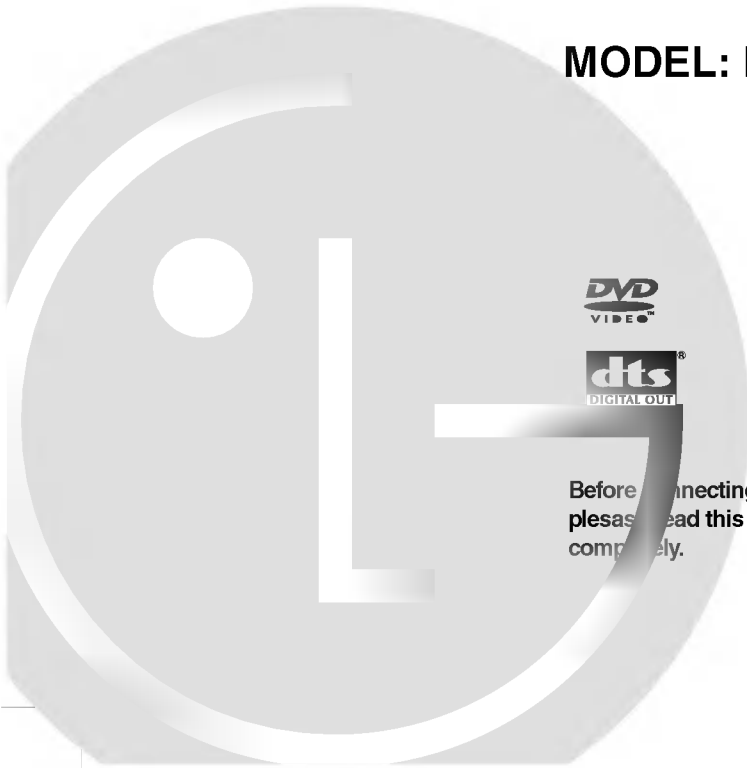

PORTABLE DVD PLAYER

OWNER'S MANUAL

MODEL: DVP4912



Before connecting, operating or adjusting this product,
please read this instruction booklet carefully and
completely.

Safety Precautions

- WARNING:** TO REDUCE THE RISK OF FIRE OR ELECTRIC SHOCK, DO NOT EXPOSE THIS PRODUCT TO RAIN OR MOISTURE.
- CAUTION:** THIS DVD RECEIVER EMPLOYS A LASER SYSTEM.
TO ENSURE PROPER USE OF THIS PRODUCT, PLEASE READ THIS OWNER'S MANUAL CAREFULLY AND RETAIN FOR FUTURE REFERENCE. SHOULD THE UNIT REQUIRE MAINTENANCE, CONTACT AN AUTHORIZED SERVICE LOCATION-SEE SERVICE PROCEDURE. USE OF CONTROLS, ADJUSTMENTS OR THE PERFORMANCE OF PROCEDURES OTHER THAN THOSE SPECIFIED MAY RESULT IN HAZARDOUS RADIATION EXPOSURE.
TO PREVENT DIRECT EXPOSURE TO LASER BEAM, DO NOT TRY TO OPEN THE ENCLOSURE. VISIBLE LASER RADIATION WHEN OPEN THE ENCLOSURE. DO NOT STARE INTO BEAM.
THE APPARATUS SHALL NOT BE EXPOSED TO DRIPPING OR SPLASHING AND THAT NO OBJECTS FILLED WITH LIQUIDS, SUCH AS VASES, SHALL BE PLACED ON THE APPARATUS.
- WARNING:** CHANGES OR MODIFICATIONS NOT EXPRESSLY APPROVED BY THE PARTY RESPONSIBLE FOR COMPLIANCE COULD VOID THE USER'S AUTHORITY TO OPERATE THE EQUIPMENT.

CE This product is manufactured to comply with the radio interference requirements of EEC DIRECTIVE 89/336/EEC, 93/68/EEC and 73/23/EEC.

RECORD YOUR MODEL NUMBER (Now, while you can see it)

The model and serial number of your new DVD player are located on the bottom of the DVD player cabinet. For your future convenience, we suggest that you record these numbers here:

MODEL NO. _____ SERIAL NO. _____

Table of Contents

Introductions	
❑ Safety Precautions	2-3
❑ Table of Contents	3
❑ Precautions	4-5
❑ Notes on Discs	6
❑ Identification of Controls	7-12
Main Unit	7-8
Rear View	9
Display Window	10
Remote Control	11-12
❑ Power Connections	13-15
AC Adapter	13
Battery Pack	14-15
Basic Operations	
❑ Playing a Disc	16-21
Basic Playback	16-18
Stopping Play	19
Resume Play	19
Screen Saver	19
Still Picture	20
Frame Advance	20
Skipping Chapters and Tracks Forward or Back	20
To Scan at Fast Forward or Fast Reverse Playback	21
Playing in Slow-Motion	21
Operation Using GUI Menu Icons	
❑ General Information about GUI Menu Icons	22
❑ Detailed Description of each GUI Menu Icon	23-24
Advanced Operations	
❑ Using a Title Menu	25
❑ Using a DVD Menu	25
❑ Changing Subtitle Language	26
❑ Changing Audio Soundtrack Language	27
❑ Viewing from another Angle	28
❑ Producing a 3D Surround Effect	29
❑ Repeat Play	30-31
❑ Storing Markers in Memory to be Viewed (Listened to) again	32
❑ Zoom Feature	33
❑ Random Play	33
❑ Program Play	34
❑ Playback with MP3	35-36
Initial Settings	
❑ Selection of Initial Settings	37
❑ Selecting Disc Language	38
❑ Selecting Rating Level and Password	39-40
❑ Selecting TV Aspect	41
❑ Selecting Menu Language	42
❑ Selecting Digital Audio Output	43-44
❑ Others	45
❑ Table of Languages and Their Abbreviations	46
Connections	
❑ Connecting to a TV	47
❑ Connecting to an amplifier equipped with a Dolby Digital decoder	48
❑ Connecting to an amplifier equipped with Dolby Pro Logic Surround	49
❑ Connecting to an amplifier equipped with a DTS decoder	50
❑ Connecting to an amplifier equipped with a digital audio input	51
Reference	
❑ Disc Requirements	52
❑ Copyright Information	53
❑ Before Calling Service Personnel	54-56
❑ Specifications	57-58

Precautions

Notes on handling

- ❑ When shipping the DVD player, always use the original shipping carton and packing materials.
For maximum protection, repack the unit as it was originally packed at the factory.
- ❑ Do not use volatile liquids, such as insect spray, near the DVD player. Do not leave rubber or plastic products in contact with the DVD player for a long time. They will leave marks on the finish.
- ❑ The top and rear panels of the DVD player may become warm after a long period of use. This is normal and not a malfunction.
- ❑ When the DVD player is not in use, be sure to remove the disc and turn off the power.
- ❑ If you do not use the DVD player for a long period, the unit may not function properly in the future. Turn on and use the DVD player occasionally.

Notes on Locating

When you place this DVD player near a TV, Radio, or VCR, the playback picture may become poor and the sound may be distorted. In this case, move the DVD player away from the TV, Radio, or VCR.

Notes on Cleaning

Use a soft, dry cloth for cleaning.

- ❑ For stubborn dirt, soak the cloth in a weak detergent solution, wring well and wipe. Use a dry cloth to wipe it dry. Do not use any type of solvent, such as thinner and benzine, as they may damage the surface of the DVD player.
- ❑ If you use a chemical saturated cloth to clean the unit, follow that product's instructions.

Warning: Cleaning and adjustment of lenses and/or other components of playback mechanism should be performed by a qualified service technician.

To Obtain a Clear Picture

The DVD player is a high technology, precision device. If the optical pick-up lens and disc drive parts are dirty or worn down, the picture quality becomes poor. To obtain a clear picture, we recommend regular inspection and maintenance (cleaning or parts replacement) every 1,000 hours of use depending on the operating environment. For details, contact your nearest dealer.

Precautions (Cont'd)

Notes on Moisture Condensation

Moisture condensation damages the DVD player. Please read the following carefully.

Moisture condensation occurs, for example, when you pour a cold drink into a glass on a warm day. Drops of water form on the outside of the glass. In the same way, moisture may condense on the optical pick-up lens inside this unit, one of the most crucial internal parts of the DVD player.

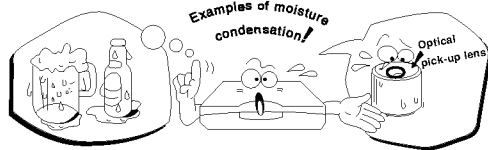

Moisture condensation occurs during the following cases.

- When you bring the DVD player directly from a cold place to a warm place.
- When you use the DVD player in a room where you just turned on the heater, or a place where the cold wind from the air conditioner directly hits the unit.
- In summer, when you use the DVD player in a hot and humid place just after you move the unit from an air conditioned room.
- When you use the DVD player in a humid place.

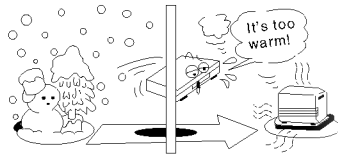

Do not use the DVD player when moisture condensation may occur. If you use the DVD player in such a situation, it may damage discs and internal parts. Remove the disc, connect the power cord of the DVD player to the wall outlet, turn on the DVD player and leave it "ON" for two or three hours. After two or three hours, the DVD player will have warmed up and evaporated any moisture. Keep the DVD player connected to the wall outlet and moisture condensation will seldom occur.

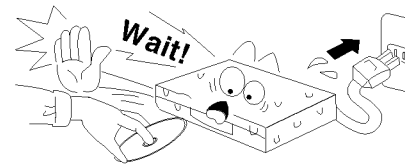

Notes on Discs

This section shows you how to handle, clean, and store discs.

On Handling Discs

- Do not touch the playback side of the disc.

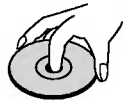

- Do not attach paper or tape to discs.



On Cleaning Discs

- Fingerprints and dust on the disc cause picture and sound deterioration. Wipe the disc from the center outward with a soft cloth. Always keep the disc clean.
- If you cannot wipe off the dust with a soft cloth, wipe the disc lightly with a slightly moistened soft cloth and finish with a dry cloth.
- Do not use any type of solvents such as thinner, benzene, commercially available cleaners or anti-static spray for vinyl LPs. They may damage the disc.



On Storing Discs

- Do not store discs in a place subject to direct sunlight or near heat sources.
- Do not store discs in places subject to moisture and dust such as a bathroom or near a humidifier.
- Store discs vertically in a case. Stacking or placing objects on discs outside of their case may cause warping.

About This Owner's Manual

- This owner's manual explains the basic instructions of this DVD player.
- Some DVD video discs have functions that may not be explained in this owner's manual. Therefore, some instructions may differ from this owner's manual, and there may be extra instructions. In this case, follow the instructions displayed on the TV screen or package.
- “⊗” may appear on the TV screen during operation. This icon means the function explained in this owner's manual is not available on that specific DVD video disc.

Identification of Controls

Main Unit

** HOLD switch

- The hold function locks the buttons on the DVD player so that they will not work if accidentally touched.
- To enable, slide the HOLD switch on the left side of the DVD player to the HOLD position.
- To disable, slide the switch back to its original position.

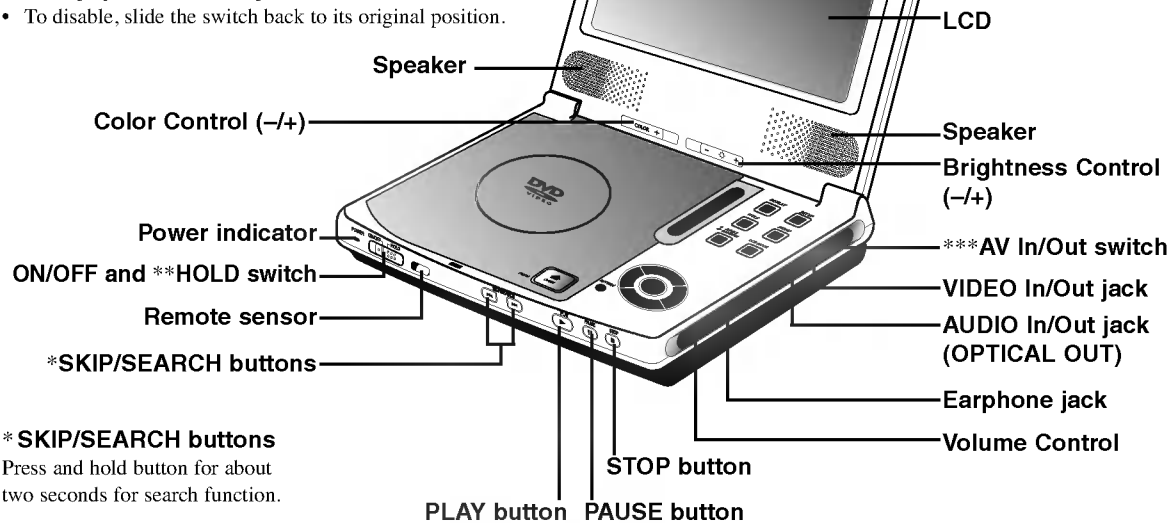

* SKIP/SEARCH buttons

Press and hold button for about two seconds for search function.

*** AV In/Out switch

AV Out mode: While you are playing a disc.

AV In mode: While you are viewing video from other equipment.

Identification of Controls (Cont.)

Main Unit

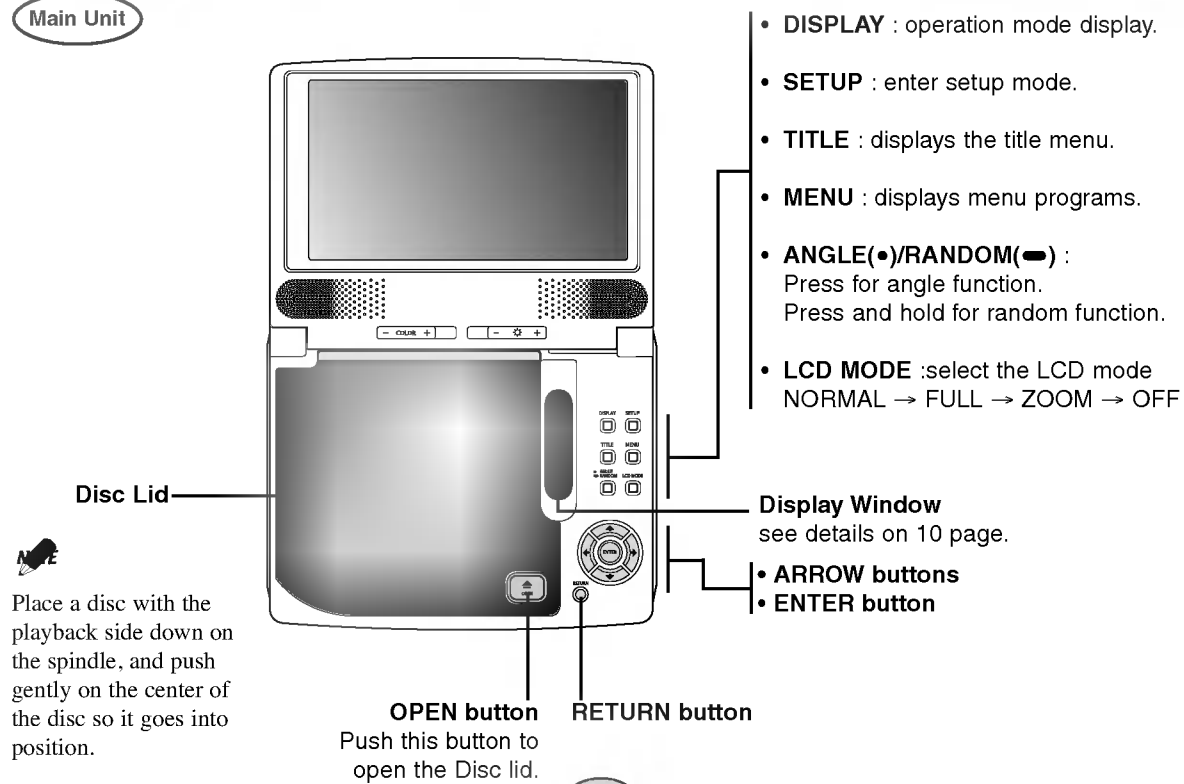

Identification of Controls (Cont.)

Rear View

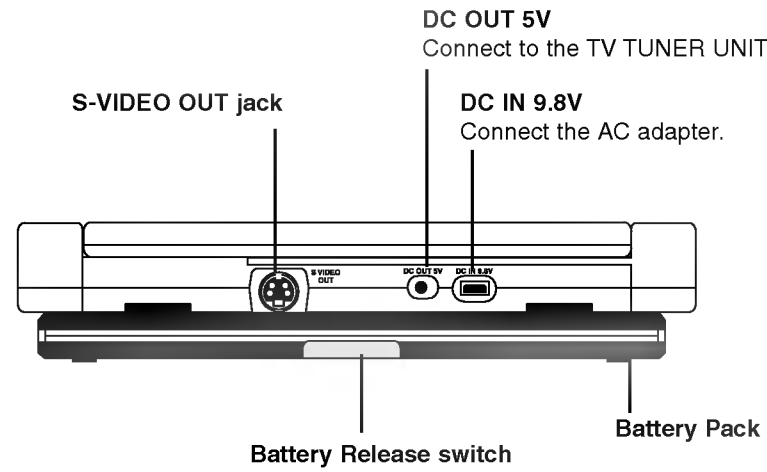

Introductions

Identification of Controls (Cont.)

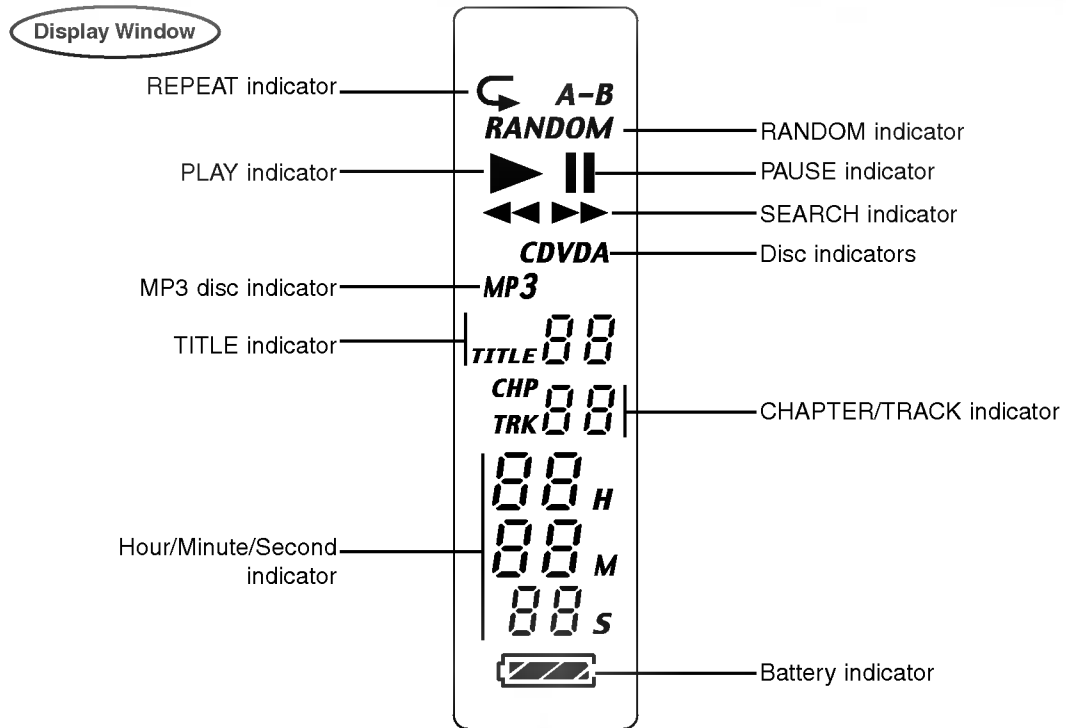

Identification of Controls (Cont.)

Remote Control

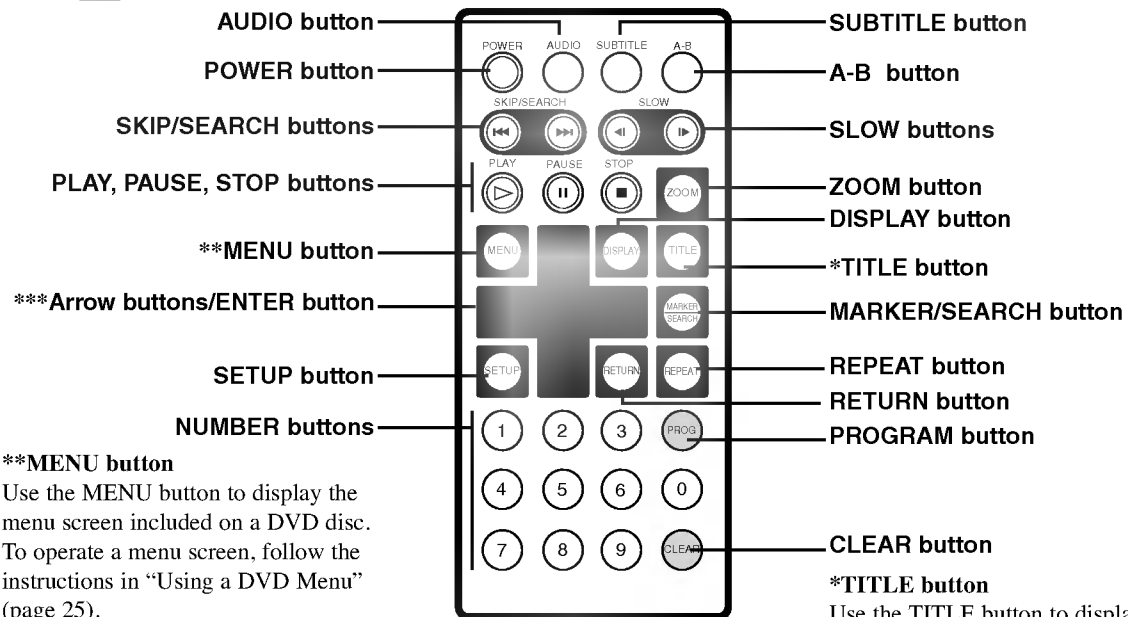

**MENU button

Use the MENU button to display the menu screen included on a DVD disc. To operate a menu screen, follow the instructions in "Using a DVD Menu" (page 25).

***Arrow buttons

(up, down, left, right) for use in highlighting a selection on a GUI menu screen, TITLE and MENU screen.

*TITLE button

Use the TITLE button to display the title screen included on DVD video discs. To operate a menu screen, follow the instructions in "Using a Title Menu" (page 25)

Identification of Controls (Cont.)

Insert the battery (Lithium battery)

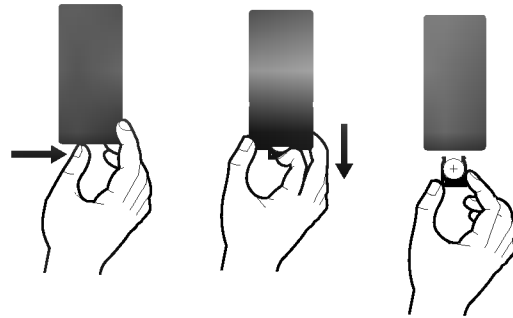

- Do not expose the remote control sensor to bright light.
- Do not place obstacles between the remote control sensor and the remote control.

■ Replacing the button-type battery

The battery normally lasts for about a year. Replace the battery if the remote control fails to operate the unit when used within the operation range.

Button-type battery (Lithium battery)

1. Pinch the battery holder clip together then pull the tab to remove the battery holder.
2. Insert the battery with the + facing in the same direction as the + on the battery holder.
3. Replace the battery holder with battery into the remote control unit making sure that it is fully inserted.

- Replace remote control unit battery with 3V micro lithium cells such as CR2025 or its equivalent.
- Dispose of battery safely in accordance with local laws. Do not dispose of in fire.

Warning : The battery used in this device may present a fire or chemical burn hazard if mistreated. Do not recharge, disassemble, incinerate, or heat above 100 °C (212 °F).

Replace the battery with Matsushita Elec. Ind. Co., Ltd. (Panasonic), part no. CR. 2025 only.

Use of another battery may present a risk of fire or explosion. Dispose of used batteries. Keep batteries away from children. Do not disassemble or dispose of in fire.

Power Connections

AC Adapter

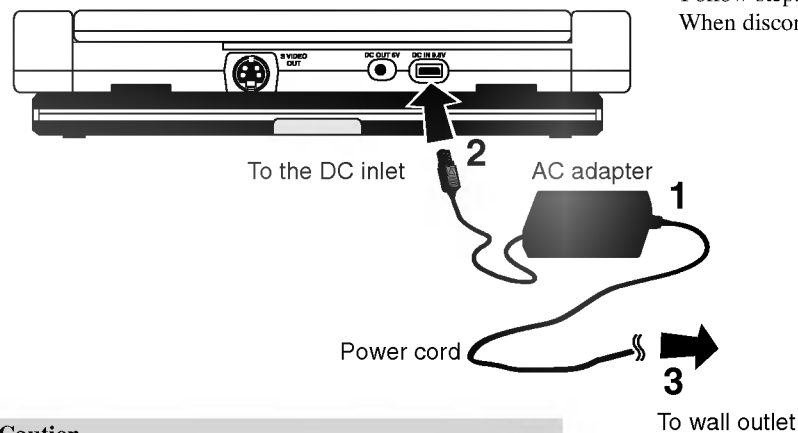

Follow steps 1 to 3 to connect.
When disconnecting, reverse the order.

AC adapter

- This AC adapter operates on 100-240V~ 1.5A 50-60Hz.
- TYPE NO. : AD-DP40
- Manufactured by POWERNET
- Contact an electrical parts distributor for assistance in selecting a suitable AC plug adapter or AC cord set.

Caution

- Do not connect the power plug to a power outlet other than that indicated on the label, as this can result in a risk of fire or electric shock.
- Do not connect or disconnect the power plug with wet hands. Doing so may cause electric shock.
- Do not use an AC adapter other than one specified, as it can cause a fire or damage to the player.

Power Connections

Battery Pack

- Charge the battery pack before using it for the first time.

■ Attaching the battery pack

1. Match the hooks of the battery pack into the holes on the rear of the player.
2. Press and slide the battery pack until the hooks click.

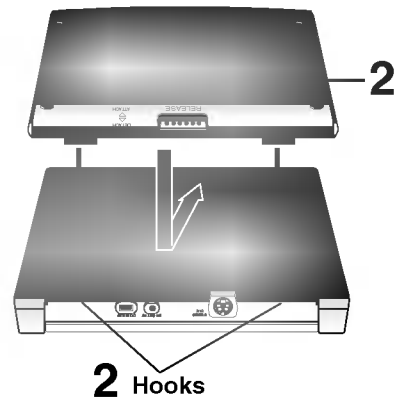

■ Detaching the battery pack

1. Press **RELEASE** switch.
2. Slide the battery pack until the hooks click.

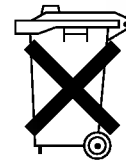
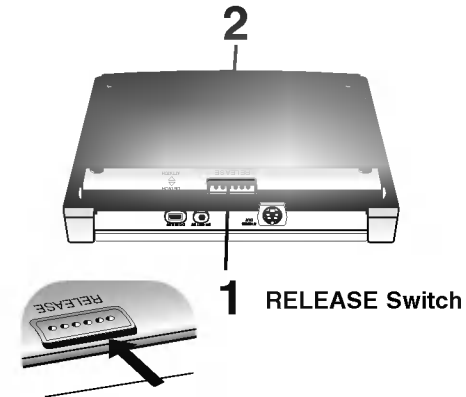

ATTENTION

The product that you have purchased contains a rechargeable battery. The battery is recyclable. At the end of its useful life, under various state and local laws, it may be illegal to dispose of this battery into the municipal waste stream. Check with your local solid waste/officials for details in your area for recycling options or proper disposal.

Power Connections

■ Charging the battery pack

1. Attach the battery pack to the player.
2. Connect the supplied AC adapter and the power cord to the player. Or,.
Connect the AC adapter cord to the battery pack.
3. During recharging, charge indicator is red. If recharging is complete, charge indicator changes to green color.

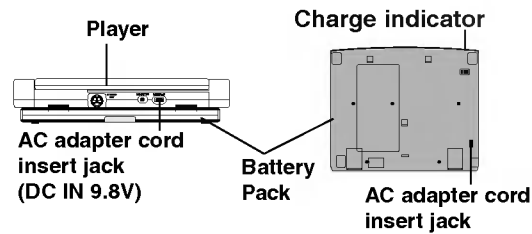

CAUTION

Take the following precautions to avoid liquid leakage, overheating, etc.

- Do not use any unauthorized parts.
- Use the authorized AC adapter when recharging battery.
- Do not expose to high temperature above 60°C (140°F).
- Do not attempt to dismantle or modify the unit.
- Excessive impact may cause the unit to malfunction.
- Do not incinerate.
- Do not disassemble; dispose of properly.

■ Recharging and play times

Recharging		Play time	
without player	with player	LCD On	LCD Off
Approx. 3 hour	Approx. 5.5 hours	Approx. 4 hours*	Approx. 7 hours

* When Brightness control is set to “-”.

- Times shown above depend on operating conditions.

■ Confirm the battery charge on the unit’s display window

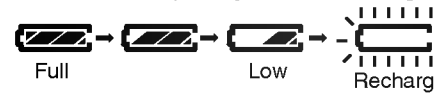

- If using the AC adapter, battery display does not appear.

■ If play time dramatically reduces after recharging

The battery pack has reached the end of its service life (it can be recharged about 300 times).

■ If the unit is not to be used for a long time

- Detach the battery pack. (Even if the unit is off, it still uses some power. This can lead to over discharging of the battery and malfunction.)
- Recharge the battery pack when you are ready to use it again.

■ Battery Pack

- TYPE NO. : DP-BS40
- Manufactured by Smart Mobile Communication

Playing a Disc

Basic Playback

- Prepare the power supply.

1. Open the outer cover and slide the ON/OFF switch to the left to turn unit on.

Power indicator lights and then the indicator will disappear after 5 seconds.

2. Press OPEN to open the disc lid and insert a disc with the side you want to play label up. Close the disc lid by hand.

- If the disc is placed in upside down (and it is a single-sided disc), "NO DISC" or "DISC ERROR" appears on the TV screen.
- If you insert an audio CD, the CD indicator lights up in the display window. The title number does not appear.
- After playing back all of the chapters in the title, the DVD player automatically stops and returns to the menu screen.

3. Press PLAY to start play.

4. Adjust the volume.

NOTES

- Place a disc with the playback side down on the spindle, and push gently on the center of the disc so it goes into position.
- Confirm LCD MODE position by pressing LCD MODE button.
- If there is no picture on the LCD, check that the AV in/Out switch is set to AV Out mode.

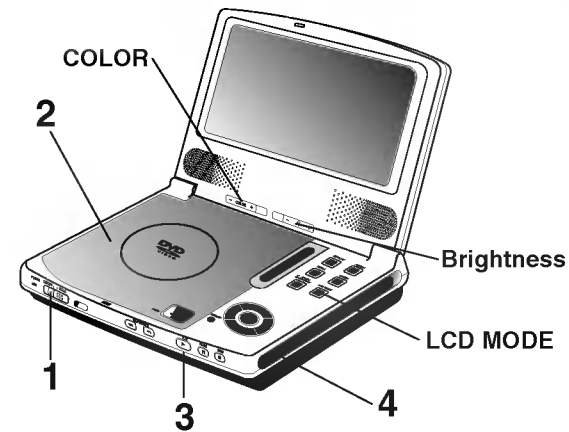

■ Adjusting color intensity

Use the COLOR slide switch $-/+$ to adjust the color shade.

- ; black and white

+ ; color

■ Adjusting the brightness

Use the BRIGHTNESS slide switch $-/+$ to adjust the brightness.

- ; dark

+ ; light

- Power consumption increases with the level of brightness.

Playing a Disc



■ Changing the size of the picture

Use the LCD MODE button to change the picture mode. The mode is shown on the unit's display window as follows.

NORMAL → FULL → ZOOM → OFF



■ The picture mode and size

The picture shown on the LCD depends on the display mode and the size recorded on the disc.

Mode / Software	NORMAL	FULL	ZOOM	OFF
Wide-screen	Full screen 	Full screen 	Top and bottom edges are cut off. 	OFF
Regular (4:3)	Screen with blackbands on the right and left 	The normal mode screen is horizontally enlarged. 	Top and bottom edges of the full mode screen are cut off. 	OFF
Regular (4:3), Letterbox	The picture is surrounded by a black frame. 	The normal mode screen is horizontally enlarged. 	Full screen 	OFF

Basic Operation



- If you are not using the LCD on this unit, select OFF to conserve power.
- The LCD is turned off if you close the unit.
- Horizontal lines may appear in the picture when the mode is switched to ZOOM, but this is not an indication of a malfunction.

Playing a Disc



■ When a menu screen appears on the TV screen.

In case of interactive DVDs with control, a menu screen appears on the TV screen.

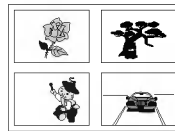

**Example of interactive
DVD On-Screen Menu**

Press ▲/▼/◀/▶ and press ENTER, or press the numeric button(s), to select the desired item.

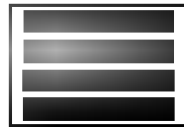

OR

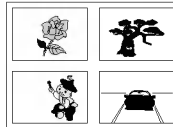

Play of the selected item now begins.

- For further information, also refer to the jacket or case of the disc you are playing.

After operation

When the unit is not in use, remove the disc and press POWER to turn off the DVD player.



- When “⊘” appears on the TV screen while a button is pressed, it means that this function is not available on the disc you are playing.
- Depending on the DVD disc, some operations may be different or restricted. Refer to the jacket or case of the disc you are playing.

Playing a Disc

■ Stopping Play

Press STOP during playback.

■ Resume Play

When play is stopped, the unit records the point where STOP was pressed (RESUME function).

Press PLAY and play will resume from this point.



- This operation works only with discs for which the elapsed playing time appears in the display window during stop.
- Resume function will be cleared when the STOP is pressed in the STOP mode.
- The Resume function may not be available on some DVD discs.

■ Last Condition Memory

This player memorizes the last condition for the last disc you have watched. Settings remain in memory even if you remove the disc from the player or switch off the player. If you load a disc that has its settings memorized, the latest stop position is automatically recalled.



- Settings are stored in memory for use any time.
- This player does not memorize settings of a disc if you switch off the player before commencing to play it.

■ Screen Saver

The screen saver is useful to prevent your display from becoming damaged.

The screen saver picture appears when you leave the DVD player in stop mode for about 5 minutes.

Automatic power off function

After the Screen Saver has been engaged for about 5 minutes, the DVD player will automatically turn itself off.



Screen Saver

Playing a Disc

■ Still picture

Press **PAUSE** during playback.

- DVD
The player will be placed in the still picture mode.
- CD
The player will be placed in the pause mode.

■ Frame Advance (DVD only)

Press **PAUSE** during still playback.

(Each time you press **PAUSE**, the picture advances one frame)

To resume normal playback, press **PLAY.**

■ Skipping Chapters and Tracks Forward or Back

Skipping forward

Press **SKIP ►►** during playback.

A chapter (DVD) or a track (CD) is skipped each time the button is pressed.

Skipping back

Press **SKIP ◀◀** during playback.

- When the button is pressed once midway through a chapter/track, the player returns to the start of that chapter/track. When it is pressed again, a chapter/track is skipped each time the button is pressed.

Playing a Disc



■ To Scan at Fast Forward or Fast Reverse Playback

Press and hold SKIP ◀◀ or ▶▶ button for about two seconds during playback.

[TV screen]



- The speed of advance (reverse) is relatively slow at first. When the button is pressed again, the speed becomes faster. (Each time the button is pressed, the speed increases up to 4 steps (DVD) or 3 steps (CD).)
- The speed will be retained even after the button is released.

To return to normal playback, press PLAY.



- The DVD player does not play back sound during the high speed reverse and forward playback of DVD video discs.
However, the DVD player plays back sound during fast forward or fast reverse playback of audio CDs.

■ Playing in Slow-Motion (DVD only)

Press SLOW ◀◀ or ▶▶ during playback.
The playback speed becomes 1/16 of the normal speed.

[TV screen]

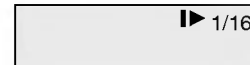

- The speed of slow-motion is slow at first. When the button is pressed again, the speed becomes faster. (Each time the button is pressed, the speed increase up to 4 steps.)
- The speed will be retained even after the button is released.

To return to normal playback, press PLAY.



- The sound is muted during slow-motion playback.
- Subtitles do not appear on the screen during slow motion playback.
- The SLOW buttons do not work with Audio CDs.

General information about GUI Menu



This unit features GUI Menu Icons showing disc information (title/chapter/track number, elapsed playing time, audio/subtitle language, angle, and sound) and player information (repeat play, play mode, marker, etc.). Some icons only show the indicated information. Other icons allow the settings to be changed.

* GUI: Graphic User Interface

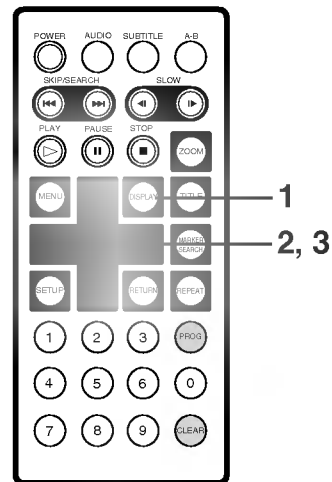

Common procedures

1. Press **DISPLAY** during playback.

Title function can be accessed from the stop mode.

2. Press **▲/▼** to select the desired item.

The current selected item is indicated by a yellow frame on its GUI menu icons.

3. Press **◀/▶** to select the desired setting.

- When numbers are displayed (e.g. title number), the numeric buttons can also be used for setting instead of **◀/▶**.
- For some functions, the setting will be registered immediately; for others, **ENTER** must be pressed.

To clear the GUI Menu Icons, press DISPLAY again.

Examples of GUI Menu Icons.

(The screens may differ depending on the disc contents.)



(DVD GUI)



(CD GUI)

Detailed Description of each GUI Menu Item

You can view information about a disc and its operational status on the TV screen.

Press DISPLAY during
playback. [TV screen]
DVD GUI



FUNCTION (Press ▲/▼ to select desired item)	SELECTION METHOD
To show the current title number and to jump to the desired title number	◀▶, or Numeric ENTER
To show the current chapter number and to jump to the desired chapter number	◀▶, or Numeric ENTER SKIP
To show the elapsed time and directly select scenes by the desired time.	Numeric ENTER
To show the current audio soundtrack language, encoding method, channel number and to change the settings.	◀▶, AUDIO
To show the current subtitle language and to change the setting.	◀▶, SUBTITLE
To show the current angle number and to change the angle.	◀▶, ANGLE
To show the current sound (NORMAL or 3D SURROUND) and to change the setting.	◀▶

Operation Using GUI Menu Icons

Detailed Description of each GUI Menu Item (Cont'd)

Press DISPLAY during playback. [TV screen]
CD GUI

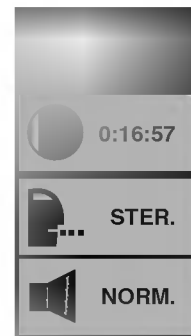

FUNCTION
(Press ▲/▼ to select desired item)

SELECTION METHOD

To show the current track number
and to jump to the desired track number

◀▶, or Numeric
ENTER
SKIP

To show the elapsed time.
(Display only)

—

To show the current audio (STEREO, LEFT, RIGHT)
and to select the desired audio channel.

◀▶, AUDIO

To show the current sound (NORMAL or 3D SURROUND)
and to change the setting.

◀▶



- Some DVD discs may not provide all of the above GUI menu icons.

Using a Title/DVD Menu



Using a Title Menu

Some movie discs may contain two or more titles. If the disc has a title menu recorded on it, the TITLE button can be used to select the movie title. (The details of operation differ depending on the disc used.)

- Selecting a title may not be possible on certain DVD discs.

1. Press TITLE.

A list of the titles on the disc is displayed.

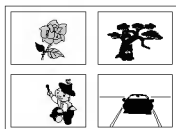

Press TITLE again to resume play from the scene when TITLE was first pressed.

- Resume play may not be possible on certain discs.
- #### 2. Press ▲/▼/◀/▶ and press ENTER or PLAY, or press the numeric button(s), to select desired title.

The selected title now starts playing.

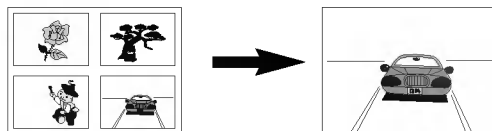

Using a DVD Menu

Some DVDs have unique menu structures called DVD menus. For example, DVDs programmed with complex contents provide guide menus, and those recorded with various languages provide menus for audio and subtitle language. Although the DVD menu's contents and operation differ from disc to disc, the following explains the basic operation when this feature is used.

1. Press MENU during play.

The DVD menu available on the disc is now displayed.

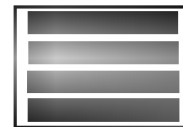

Pressing MENU again resumes play from the scene when MENU was first pressed.

- Resume play may not be possible on certain discs.

2. Press ▲/▼/◀/▶ and press ENTER, or press the numeric button(s), to select desired item.

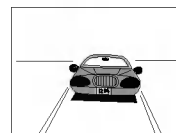

The selected item is now executed.

Changing Subtitle Language



It is possible to change the subtitle language to a different language from the one selected at the initial settings. (See page 38 for further info.)

This operation works only with discs on which multiple subtitle languages are recorded.

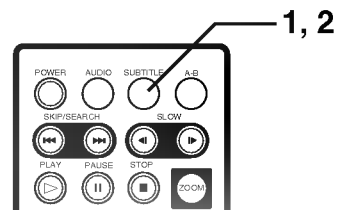

- In some cases, the subtitle language is not changed to the selected one immediately.
- When a disc supporting the closed caption is played, the subtitle and the closed caption may overlap each other on the TV screen. In this case, turn the subtitle off.
- When the desired language is not selected even after pressing the button several times, it means that the language is not available on the disc.
- When the power is turned on or the disc is removed, subtitles appear in the language selected at the initial settings. If this language is not recorded on the disc, the disc's priority language appears.

1. Press SUBTITLE during playback.

When no subtitles are recorded, "OFF" will be displayed instead of the language number.



2. Press SUBTITLE repeatedly until the desired language is selected.

Number of the subtitle language being played back is shown.



To eliminate the On Screen Subtitles.

Press SUBTITLE repeatedly to select OFF at step 2.

Changing Audio Soundtrack

It is possible to change the audio soundtrack language (or encoding method, channel number) to a different language from the one selected at the initial settings in case of DVD disc. (See page 38 for further info.) This operation works only with discs on which multiple audio soundtrack languages are recorded.

And it is possible to change the audio channel in case of audio CD.

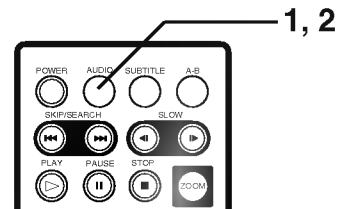

- When the desired language is not selected even after pressing the button several times, it means that the language is not available on the disc.
- When the power is turned on or the disc is removed, the language heard is the one selected at the initial settings. If this language is not recorded on the disc, only the available language on the disc will be heard.
- Some discs may not respond to Audio feature.

• DVD

1. Press AUDIO during play.

Number of the audio soundtrack language being played back.



2. Press AUDIO repeatedly until the desired language (or encoding method, channel number) is selected.



• CD

1. Press AUDIO during play.



2. Press AUDIO repeatedly until the desired sound is selected.



Viewing from another Angle



Some DVDs may contain scenes which have been shot simultaneously from a number of different angles. For these discs, the same scene can be viewed from each of these different angles using the ANGLE button. (The recorded angles differ depending on the disc used.)

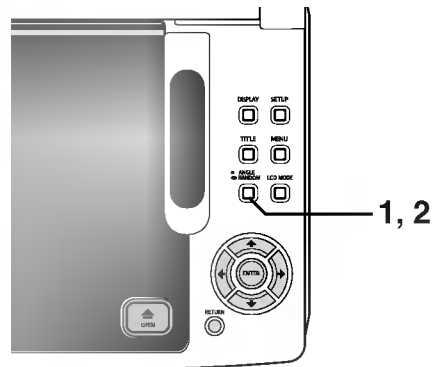
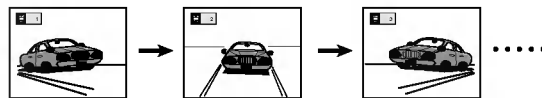

1. Press ANGLE during playback.

Number of angle
being played back.



2. Press ANGLE repeatedly until the desired angle is selected.



For your reference

- The ANGLE indicator will blink in the display window at scenes recorded at different angles to indicate that angle switching is possible.
- The angle number can be programmed beforehand; the angle will be switched to the selected number when the ANGLE indicator blinks.



- This function only works for discs having scenes recorded at different angles.

Product a 3D Surround Effect

This unit can produce a 3D Surround effect, using 3D Surround Sound technology, which simulates multi-channel audio playback from two conventional stereo speakers instead of the five or more speakers normally required to listen to multi-channel audio from a home theater. This feature works with DVD discs encoded with Dolby Pro Logic and Dolby Digital audio tracks.

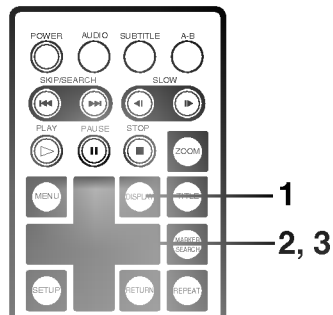

1. Press **DISPLAY** during playback.

2. Press **▲/▼** to select **SOUND** item.



3. Press **◀▶** repeatedly until the desired sound is selected.

Each time this button is pressed, the TV screen display changes.



- This 3D Surround effect may not be available on some DVD discs, such as those recorded with a mono audio soundtrack.
- Turn off the TV surround sound and other surround effects when using this 3D surround effect.
- For best 3D Surround effect using only two speakers, it is recommended that the two speakers be positioned approximately 2.5m to 3m apart, and that the listening position be 2.5m to 3m away from the speakers.

Repeat Play



Repeating viewing (listening)

Press REPEAT during playback.

Each time this button is pressed, the TV screen changes as shown below and the disc will repeat a chapter or title (DVD) or a track (CD).

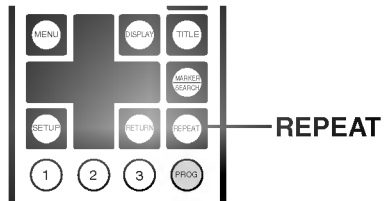

• DVD

Cancel repeat mode (normal play)

Repeat of chapter being played

Repeat of title being played

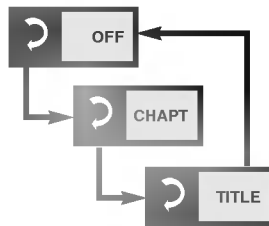

• CD

Cancel repeat mode (normal play)

Repeat of track being played

Repeat of entire disc contents

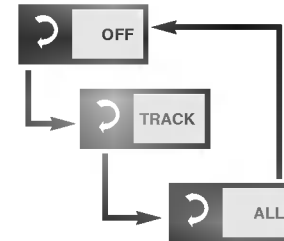

To enjoy program repeat play (CD)

If REPEAT is pressed during program play, repeat play is operated as below.

Cancel repeat mode (Program play)

Repeat of the current programmed track

Repeat of all programs

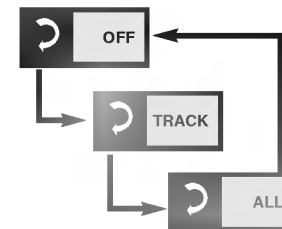

To return to normal play

Press REPEAT several times until "OFF" is displayed.

Repeat Play (Cont'd)

Repeating sections between two specific points (A-B repeat)

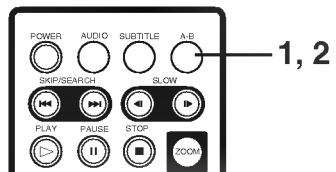

NOTES

- Repeat play works only with discs for which the elapsed playing time appears in the display window during playback.
- Repeat play may not work correctly with some DVDs.
- A-B repeat play works only within a title DVD or a track CD.
- Some subtitles recorded around point A or B may fail to appear (DVD).

1. Press A-B during playback at the point where repeat play is to start (A).



- You can select "OFF" at this step by pressing CLEAR.

2. Press A-B during playback at the point where repeat play is to be concluded (B).



Repeat play of the selection between points A and B starts.

To return to normal playback

Press A-B once "OFF" is displayed.



Storing Markers in Memory to be Viewed (or Listened to) again



Storing a MARKER in the DVD memory is similar to marking your page in a book. It allows you to quickly return to any point on the disc.

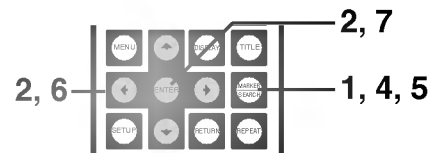

Storing a marker in the memory

1. Press MARKER/SEARCH during play.

The MARKER SEARCH menu appears on the TV.



2. During playback, press ENTER when playback reaches the spot that you want to memorize.

- The Marker number appears.
- Do this within 10 seconds while the MARKER SEARCH menu appears.
- To enter additional Marker points, press ◀▶ until another empty point on the MARKER SEARCH menu is highlighted, then press ENTER when playback reaches the point at which you want the next Marker.

3. Repeat step 2 to enter up to nine Marker points on a disc.

4. To remove the MARKER SEARCH menu, press MARKER/SEARCH.

Recalling/Clearing a marker

5. Press MARKER/SEARCH during playback.

The MARKER SEARCH menu will appear on the screen.



6. Press ◀▶ to select the marker to be recalled/cleared.

7. Press ENTER to recall a marker.

Press CLEAR to clear a marker.

Play resumes from the point corresponding to the selected marker, or the selected marker is cleared.

NOTES

- These operations work only with discs for which the elapsed playing time appears in the display window during playback or stop.
- Some subtitles recorded around the marker may fail to appear (DVD).
- All the markers are cleared when the power is turned off or the disc is removed.
- The marker is not stored when the DVD or title menu is displayed on the TV screen.

Zoom Feature/Random Play



Zoom feature (DVD only)

The Zoom function allows you to enlarge the video image and to move through the enlarged image.

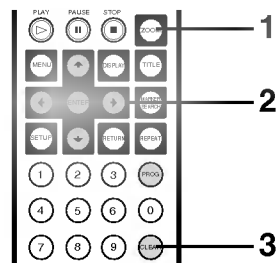

1. Press **ZOOM** during playback or still playback to activate the Zoom function.
If you further press ZOOM repeatedly, the magnification level increases (6 steps).
2. Press **▲/▼/◀/▶** buttons to move through the zoomed picture.
3. Press **CLEAR** to resume normal playback.



- Some discs may not respond to the Zoom feature.
- Zoom does not work on subtitles or menus included on DVD video discs.

Random Play

Note: This function only works with karaoke DVD and Audio CD. Random does not work with DVD movie discs.

You can playback titles or tracks in random order.
(Random playback)

The DVD player automatically selects the titles on a DVD video karaoke disc only and plays them back randomly.

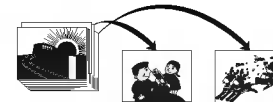

Random play (Karaoke DVD or CD)

1. Press and hold **RANDOM** for about two seconds during normal playback or stop mode.
The DVD player automatically starts random playback and the **RANDOM** indicator in the display window appears.
2. To resume normal playback, press and hold **RANDOM** for about two seconds until the **RANDOM** indicator in the display window disappears.



- Random playback may not be possible on certain discs.
- If you press the **SKIP** ◀◀ or ▶▶ button during random playback, the DVD player goes to another track randomly and starts playback.

Program Play

The player plays the tracks on the disc in the order you specify.

Note: Program play function is possible only with audio CDs. It does not work with DVD movie discs.

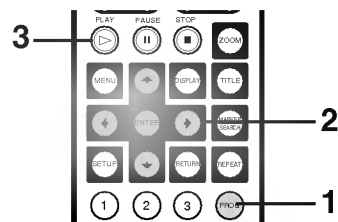

1. Press **PROGRAM** on the stop mode.

The program playback menu screen appears on the TV screen.



- To exit the menu screen, press PROGRAM or RETURN.

2. Press **▲/▼/◀/▶** and press the numeric button(s), to select the desired track number.

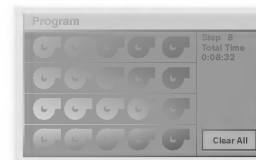

- Repeat step 2 to select another track.
- Up to 20 tracks can be programmed.

3. Press **PLAY** to exit the screen.

The selected track is stored in the memory and play now begins in the programmed sequence.

After playback of all tracks programmed

Play is stopped.

Clearing the program

• To clear the programmed tracks one by one

Press **▲/▼/◀/▶** to select the unwanted number and then press CLEAR.

• To clear all the programmed tracks

Press **▲/▼/◀/▶** to select "Clear All" and then press ENTER. Press PROGRAM or RETURN to exit the menu screen. (The programs are also cleared when the power is turned off or the disc is removed.)

1. Load an MP3 disc.

The MP3 menu is displayed and playback starts automatically.

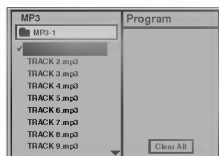

2. Press ▲/▼ button to select the desired MP3 file and then press PLAY or ENTER to start playback of the file.

For your reference

- Press SKIP▶▶ or SKIP◀◀ to play the next file or previous file during playback.
- Press DISPLAY to move to the next page.
- Press PAUSE to enter the pause mode, press PLAY or PAUSE again to return to normal playback.
- Press STOP to stop the playback.

To play an MP3 file repeatedly

- If you press REPEAT once during play, the current MP3 file will play repeatedly.
- If you press REPEAT twice during play, all MP3 files on the disc will play repeatedly.
- If you press REPEAT three times, repeat play will be cancelled.



- The file name is only displayed in English.
- If there is an impossible code to display, it will be displayed underlined () instead of English.
- This unit can play up to 200 files per disc. A disc recorded with more than 200 files cannot be played.
- Disc format is compatible with ISO9660 only.
- If you record MP3 files using the software which cannot create a FILE SYSTEM, for example "Direct-CD" etc., it is impossible to playback MP3 files. We therefore recommend that you use "Easy-CD Creator", which creates an ISO9660 file system.
- A single session disc requires MP3 files in the first track. If there is no MP3 file in the 1st track, it cannot playback MP3 files. If you wish to playback MP3 files, format all the data in the disc or use a new one.
- If there are already data files which are not MP3 files on the CD-R disc, please, do not use that disc; use a new one instead. However, if the disc is a CD-RW disc, this does not apply.

Advanced Operations

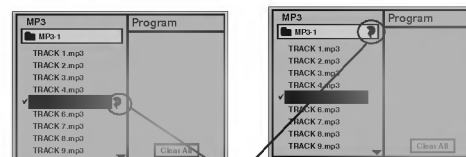

REPEAT symbol



To program play an MP3 file

1. Load an MP3 disc.

The MP3 menu is displayed and playback starts automatically.

2. Press STOP to stop playback.

3. Press PROGRAM to enter the Program Editing mode in the stop mode.

- The  mark appears to the right of the word Program on the right side of MP3 menu.
- Press RETURN to exit the Program Editing mode, the  mark will disappear.

4. Press ▲/▼ to select the desired MP3 file and then press ENTER to add the MP3 file to the program list.

- Repeat step 4 to select another track.
- Up to 60 files can be programmed.

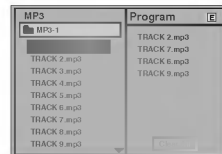

5. Press PLAY to play.

Playback now begins in the programmed sequence. If you want to enter the main menu, press ◀ button.

After playback of all tracks programmed

Play is stopped.

Clearing the program

• **To clear the programs one by one**

In the Program Editing mode, press ▲/▼/◀▶ to select the unwanted MP3 file on the program list and then press CLEAR.

• **To clear all the programs**

In the Program Editing mode, press ▲/▼/◀▶ to select the “Clear All” and press ENTER.

To play an MP3 file repeatedly

- If you press REPEAT button once during play, the current MP3 file will play repeatedly.
- If you press REPEAT button twice during play, all MP3 files on the program list will play repeatedly.
- If you press REPEAT button three times, repeat play will be cancelled.

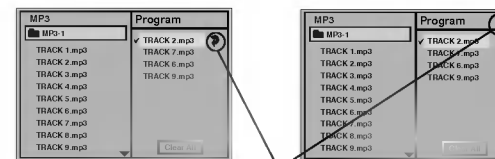

REPEAT symbol

Selection of Initial Settings



Once the initial settings have been completed, the player can always be operated under the same conditions (especially with DVD discs).

The settings will be retained in the memory until they are changed, even if the power is switched off.

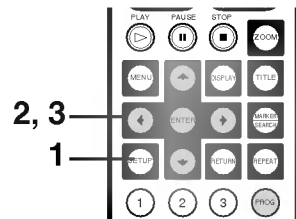

Selection of initial settings

1. Press **SETUP** in the stop or playback mode.

The SETUP menu is displayed.



2. Press **▲/▼** to select the desired item.

The screen will show the current setting for the selected item, and the alternate setting(s).

- Disc Audio (see page 38.)
- Disc Subtitle (see page 38.)
- Disc Menu (see page 38.)
- Rating (see page 39.)
- Password (see page 40.)
- TV Aspect (see page 41.)
- Menu Language (see page 42.)
- Digital Audio Output (see pages 43-44.)
- Others (see page 45.)

3. Press **▶** and then **▲/▼** to select the desired setting and press **ENTER**.

- Some items require additional steps. (See the respective page.)

When the alternate setting is selected the screen returns to the Initial Settings display.

To exit **SETUP** menu

Press **SETUP**, **RETURN** or **PLAY**.

Selecting Disc Language



This is to select the audio soundtrack language, subtitle language and the language used in title menus or DVD menus which will always be used for every disc to be played back.

When you play back a DVD video disc, the DVD player automatically displays the pre-selected subtitle language if it is included on the disc.

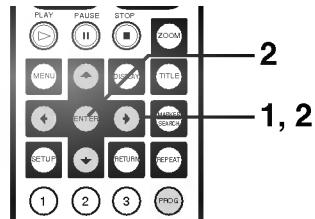

1. At the **SETUP** menu screen, press **▲/▼** to select “Disc Audio” and press **▶**.



2. Press **▲/▼** to select the desired language and then press **ENTER**.

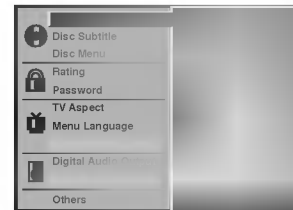

- Original** : The original language of each disc will be selected.
- English** : English will be selected.
- Other** : Another language can be selected. You can input a 4-digit language code. (Refer to the language codes on page 46. Press **CLEAR** if an incorrect language code is entered.)

The “Disc Subtitle” and “Disc Menu” are selected by the same method.



- If the language selected is not available on the disc, the original language designated by each disc will be selected.

Selecting Rating Level and Password



This is to prohibit the playing of specified DVDs which are unsuitable for children.

- Some DVD discs contain a restriction level which enables parents to remove scenes or prevent playback of discs by children. DVD players are equipped with a password designed to prevent children from changing the level.

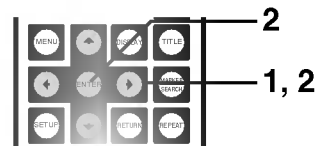

Selecting rating level (DVD only)

1. At the **SETUP** menu screen, press **▲/▼** to select **“Rating”** and press **▶**.

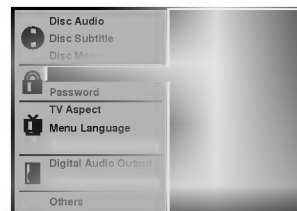

2. Press **▲/▼** to select the desired level and press **ENTER**.

You cannot play DVD video discs rated higher than the level you selected unless you cancel the parental lock function.

For example, when you select level 7, discs rated higher than level 7 are blocked and cannot be played.

If you change the level and enter a password, playback of all DVDs with ratings higher than your selection will be blocked, unless the correct password is entered again. For example: if you change the level to “5”, the DVD player will not play discs with ratings of “6”, “7” or “8” unless the correct password is entered on the remote control.

Initial Settings

Selecting Rating Level and Password

Setting your password (DVD only)

If you change the rating level to “7” or lower, you must enter a 4-digit “password” to prevent playback of discs with higher ratings.

1. At the SETUP menu screen, press ▼ to select “Password” and press ►.



2. Input a 4-digit password and press ENTER.

Example : 1234

Do not forget your password.

3. Input the 4-digit password again and press ENTER to verify.

Setting is finished.

- The rating is locked. Any disc whose rating is higher than the setting, cannot be played back unless the correct password is entered.

To change/clear memorized password

1. At the SETUP menu screen, press ▼ to select “Password” and press ►.
2. Input your password and press ENTER.



3. To change or clear your password, press ▲/▼ to select the “Change” or “Clear” and press ENTER.

To change the rating level/password, follow the steps on page 39-40 again.

To clear your 4-digit password

If you forget your password, to clear the current password, follow the procedure below.

- 1 Press SETUP.

The SETUP menu is displayed.

- 2 Enter 6-digit number “210499” by pressing number buttons.

The 4-digit password is cleared. “PC” appears in the display window.

- 3 Enter a new password.

Refer to “Setting your password” section to the left.

Selecting TV Aspect



Select the appropriate screen type according to your TV set; conventional size screen (4:3) or wide-screen (16:9).

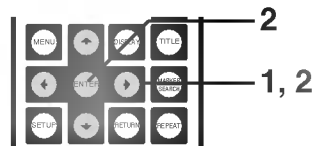

1. At the **SETUP** menu screen, press **▲/▼** to select “**TV Aspect**” and press **▶**.



2. Press **▲/▼** to select the desired Aspect and press **ENTER**.



4:3 Letterbox : The video material not formatted in the Pan & Scan style is played back in the letterbox style (black bands appear at top and bottom of screen).

4:3 Panscan : Select when a conventional TV set is connected. The video material formatted in the Pan & Scan style is played back in that style (the left and right edges are cut off).

16:9 Wide : Select when a wide-screen TV set is connected. Played in “FULL” size. (Setting the wide-screen TV to “FULL” mode is also necessary.)

* Each screen shows an example when the video material for a wide-screen is played.
(This setting does not affect the video material for conventional size.)

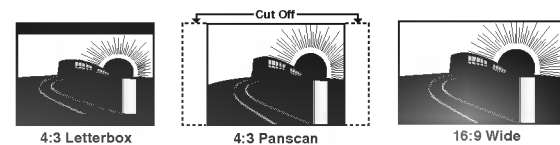

Initial Settings

Selecting Menu Language

Selects language for SETUP menus and displays on the TV.

1. At the SETUP menu screen, press ▲/▼ to select “Menu Language” and press ►.

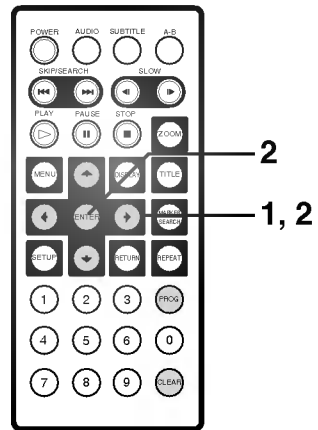

2. Press ▲/▼ to select the desired Language and press ENTER.



Selecting Digital Audio Output

Each DVD disc has a variety of audio output options. Set the player's Digital Audio Output according to the type of audio system you use.

1. At the SETUP menu screen, press ▲/▼ to select "Digital Audio Output" and press ►.



2. Press ▲/▼ to select the desired output and press ENTER.

You can select Digital Audio Output or Sampling Frequency item by pressing ENTER.

■ Digital Audio Output

DOLBY DIGITAL/PCM: Select "DOLBY DIGITAL/PCM" if an active digital output is supplied to a Dolby Digital decoder, (or an amplifier or other equipment with Dolby Digital decoder).

Stream/PCM: Select "Stream/PCM" if an active digital output is supplied to an amplifier or other equipment with DTS decoder, Dolby Digital decoder and MPEG decoder.

PCM: Select "PCM" if an active digital output is supplied to an amplifier or other equipment with linear PCM only (or MD recorder or DAT deck).

Playback Disc	OUTPUT		
	Stream/PCM	Dolby Digital/PCM	PCM only
96 kHz Linear PCM DVD	PCM	PCM	PCM
DTS DVD	DTS bit Stream	DTS bit Stream	DTS bit Stream
Dolby Digital DVD	Dolby Digital bit Stream	Dolby Digital bit Stream	PCM
MPEG DVD	MPEG bit Stream	PCM	PCM
Audio CD	PCM	PCM	PCM
DTS Audio CD	DTS bit Stream	DTS bit Stream	DTS bit Stream

Initial Settings

Selecting Digital Audio Output



■ Sampling Frequency

To change the Sample Frequency setting, first select the desired digital audio output type as indicated on page 43. If your A/V receiver or surround processor is NOT capable of handling 96kHz signals, select the 48kHz option. When this choice is made, this unit will automatically convert any 96kHz signals to a 48kHz output so that your system is capable of decoding them.

If your A/V receiver or surround processor is capable of handling 96kHz signals, select the 96kHz option. When this choice is made, this unit will pass each type of signal through without any further processing.



- When you are not using the player's digital audio output, don't select any of the options.
- If an active digital audio output signal is supplied to a receiver or other equipment without a corresponding digital decoding capability, a very loud noise may be produced which could permanently damage the speakers.
- The DTS DVD disc sound is played back only when the DVD player is connected to a receiver with a DTS decoder.

Others

The DRC and Vocal settings can be changed.

1. At the **SETUP** menu screen, press **▲/▼** to select **“Others”** and press **▶**.

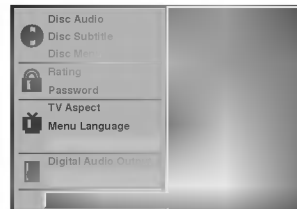

2. Press **▲/▼** to select the desired items and press **ENTER**.

The setting of the selected item are changed between On and Off.

About DRC (Dynamic Range Compression)

With the DVD format you have the opportunity to hear a program's soundtrack in the most accurate and realistic presentation possible, thanks to the use of digital audio technology. However, in certain instances you may wish to slightly compress the dynamic range of the audio output (the difference between the loudest sounds and the quietest ones) so that you may listen to a movie at a lower volume without losing dialogue intelligibility.

■ DRC (Dynamic Range Compression) On/Off

On: Select this option to turn on the Dynamic Range Compression circuitry so that the dialogue remains clear even at low volume levels.

Off: Select this option to turn off the Dynamic Range Compression and have the soundtrack presented exactly as it was created.

■ Vocal On/Off

Set to On only when a multi-channel karaoke DVD is being played. The karaoke channels on the disc will then be mixed into a normal stereo sound.



- The DRC function works only during playback of Dolby Digital recorded discs.
- The level of Dynamic Range Compression may differ depending on the DVD disc.
- When playing karaoke, connect appropriate audio equipment (such as an amplifier) to the DVD video player.

Table of Languages and their Codes



Enter the appropriate code number for the initial settings “Audio”, “Subtitle” and/or “Menu” (See page 38).

Code	Language	Code	Language	Code	Language	Code	Language
6565	Afar	7079	Faroese	7678	Lingala	8375	Slovak
6566	Abkhazian	7082	French	7679	Laothian	8376	Slovenian
6570	Afrikaans	7089	Frisian	7684	Lithuanian	8377	Samoaan
6577	Ameharic	7165	Irish	7686	Latvian, Lettish	8378	Shona
6582	Arabic	7168	Scots Gaelic	7771	Malagasy	8379	Somali
6583	Assamese	7176	Galician	7773	Maori	8381	Albanian
6588	Aymara	7178	Guarani	7775	Macedonian	8382	Serbian
6590	Azerbaijani	7185	Gujarati	7776	Malayalam	8385	Sudanese
6665	Bashkir	7265	Hausa	7778	Mongolian	8386	Swedish
6669	Byelorussian	7273	Hindi	7779	Moldavian	8387	Swahili
6671	Bulgarian	7282	Croatian	7782	Marathi	8465	Tamil
6672	Bihari	7285	Hungarian	7783	Malay	8469	Telugu
6678	Bengali; Bangla	7289	Armenian	7784	Maltese	8471	Tajik
6679	Tibetan	7365	Interlingua	7789	Burmese	8472	Thai
6682	Breton	7378	Indonesian	7865	Nauru	8473	Tigrinya
6765	Catalan	7383	Icelandic	7869	Nepali	8475	Turkmen
6779	Corsican	7384	Italian	7876	Dutch	8476	Tagalog
6783	Czech	7387	Hebrew	7879	Norwegian	8479	Tonga
6789	Welsh	7465	Japanese	7982	Oriya	8482	Turkish
6865	Danish	7473	Yiddish	8065	Panjabi	8484	Tatar
6869	German	7487	Javanese	8076	Polish	8487	Twi
6890	Bhutani	7565	Georgian	8083	Pashto, Pushto	8575	Ukrainian
6976	Greek	7575	Kazakh	8084	Portuguese	8582	Urdu
6978	English	7576	Greenlandic	8185	Quechua	8590	Uzbek
6979	Esperanto	7577	Cambodian	8277	Rhaeto-Romance	8673	Vietnamese
6983	Spanish	7578	Kannada	8279	Rumanian	8679	Volapük
6984	Estonian	7579	Korean	8285	Russian	8779	Wolof
6985	Basque	7583	Kashmiri	8365	Sanskrit	8872	Xhosa
7065	Persian	7585	Kurdish	8368	Sindhi	8979	Yoruba
7073	Finnish	7589	Kirghiz	8372	Serbo-Croatian	9072	Chinese
7074	Fiji	7665	Latin	8373	Singhalese	9085	Zulu

Connecting to a TV

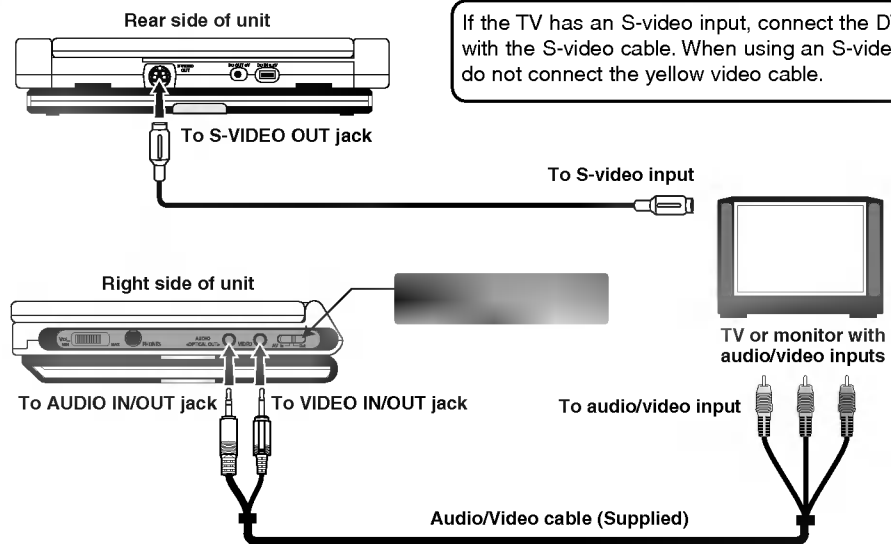

- Refer to the owner's manual of your TV as well.
- Before you connect the DVD player to your TV, be sure to turn off the power and unplug both units from the wall outlet before making any connections.
- **Connect the DVD player to your TV directly. If you connect the DVD player to a VCR, the playback picture will be distorted because DVD video discs are copy protected.**

Connecting to an amplifier equipped with a Dolby Digital decoder

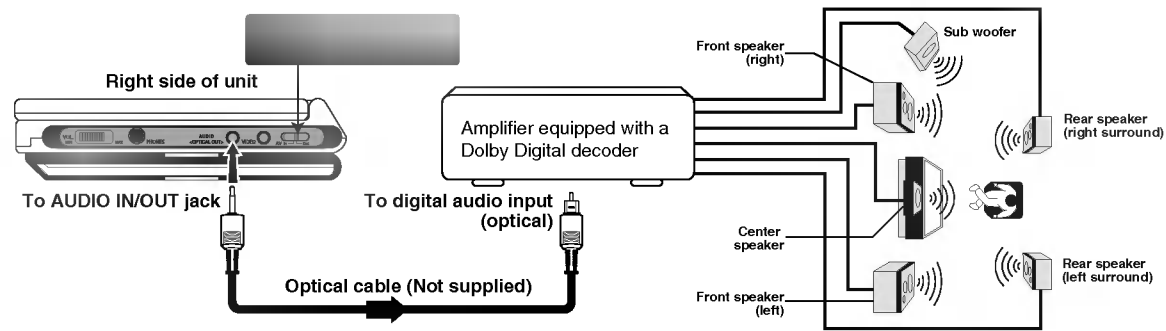

To enjoy Dolby Digital sound from this DVD player you need the following:

- DVD recorded in Dolby Digital
- 6 channel receiver equipped with a Dolby Digital decoder, or Dolby Digital processor and power receiver
- 5 speakers and 1 sub woofer
- Set the Digital Audio Output of this DVD player to “Dolby Digital” from the SETUP menu

Manufactured under license from Dolby Laboratories. “Dolby”, “Pro Logic”, and the double-D symbol are trademarks of Dolby Laboratories. Confidential Unpublished works. Copyright 1992-1997 Dolby Laboratories. All rights reserved.

Connecting to an amplifier equipped with Dolby Pro Logic Surround

Dolby Pro Logic Surround

You can still enjoy the excitement of Surround Sound even if your A/V receiver does not offer Dolby Digital decoding. If your A/V receiver has a Dolby Pro Logic decoder, refer to the following connection diagram.

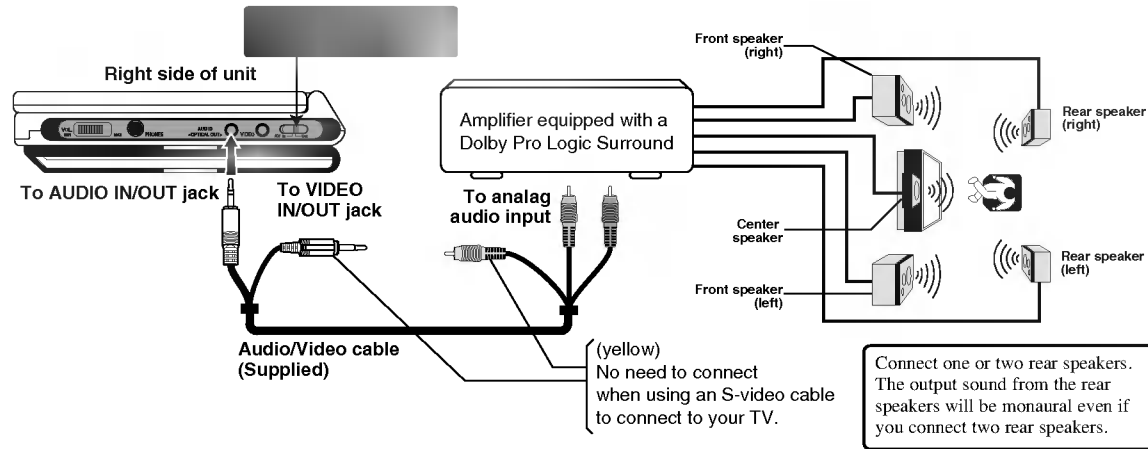

- **With a receiver equipped with Dolby Digital**
Connect the equipment the same way as described in "Connecting to an amplifier equipped with a Dolby Digital decoder" on the previous page. Refer to that receiver's owner's manual and set the receiver so you can enjoy Dolby Pro Logic Surround sound.

NOTE Be sure to set Digital Audio Output of this DVD player to "PCM" from the SETUP menu when you enjoy sounds of Dolby Pro Logic Surround using this connection.

Connecting to an amplifier equipped with a DTS decoder

Digital Theater System(DTS)

DTS is high quality surround technology used in theaters and now available for home use, on DVD video discs or audio CDs. If you have a DTS decoder or processor, you can obtain the full benefit of 5.1 channel DTS encoded sound tracks on DVD video discs or audio CDs.

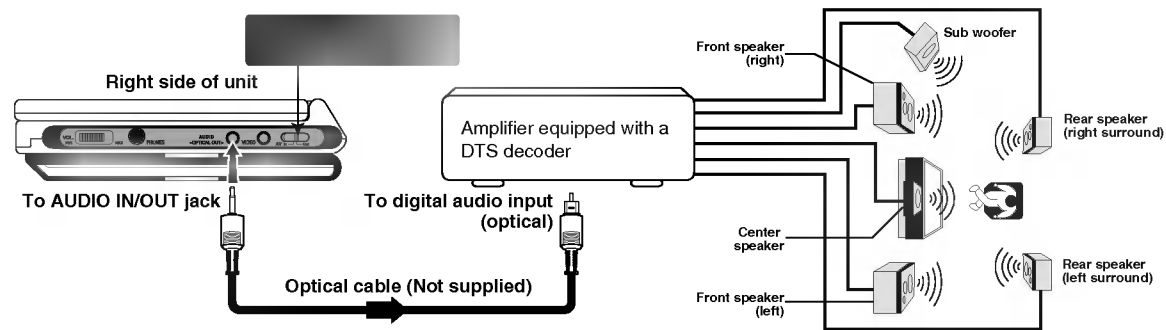

“DTS” and “DTS Digital Out” are trademarks of Digital Theater Systems, Inc.

WARNING:

- When you are connecting (via the OPTICAL OUT jack) an AV decoder that does not have the Dolby Digital, Digital Theater System (DTS) or MPEG2 decoding, be sure to set Digital Audio Output of this DVD player to “PCM” from the SETUP menu. Otherwise, high volume sound may damage your hearing as well as the speakers.

Connecting to an amplifier equipped with a digital audio input

2 Channel Digital Stereo

You can enjoy the dynamic sound of 2 Channel Digital Stereo by connecting this DVD player to a receiver equipped with a digital audio input and speaker system (right and left front speakers).

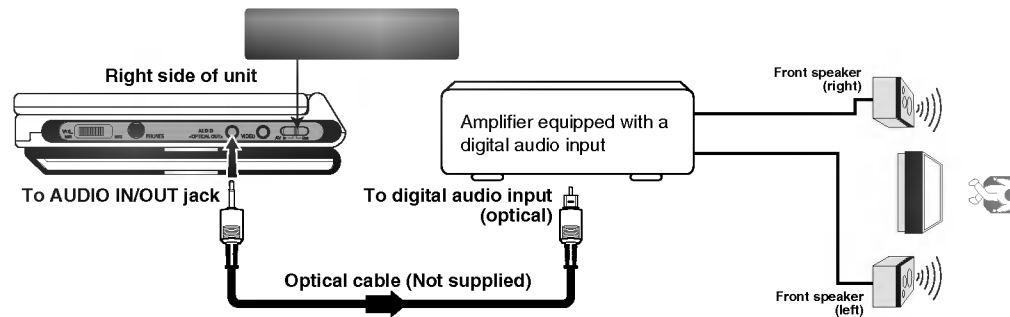



NOTES for all connections

- Connect the OPTICAL OUT jack of the player to the “OPTICAL” input of a Receiver or Processor.
- Refer to the owner’s manual of your audio equipment as well.
- Before you connect the DVD player to other equipment, be sure to turn off the power and unplug all of the equipment from the wall outlet before making any connections.
- The output sound of the DVD player has a wide dynamic range. Be sure to adjust the receiver’s volume to a moderate listening level. Otherwise, the speakers may be damaged by a sudden high volume sound.
- Turn off the receiver before you connect or disconnect the DVD player’s power cord. If you leave the receiver power on, the speakers may be damaged.

Disc Requirements

Playable Discs

This DVD player can play back the following discs.

	Disc mark	Contents	Disc size	Maximum playback time
DVD video discs		Audio+Video (moving pictures)	12 cm	Approx. 4 hours (single sided disc)
				Approx. 8 hours (double sided disc)
			8 cm	Approx. 80 minutes (single sided disc)
				Approx. 160 minutes (double sided disc)
Audio CDs		Audio	12 cm	74 minutes
			8 cm	20 minutes

In addition, this unit can play back a CD-R or CD-RW that contains audio titles or MP3 files.

You cannot playback discs other than those listed above. (Video CD, CVD, CD-ROM, CD-Extra, CD-G, photo CD, and CD-i discs can not be played on this DVD player.)

Copyright Information

Region Management Information: This DVD Player is designed and manufactured to respond to the Region Management Information that is recorded on a DVD disc. If the Region number described on the DVD disc does not correspond to the Region number of this DVD player, this DVD player cannot play that disc.

The Region number of this DVD player is 2.



You may not be able to play back some DVD video discs on this player if they were purchased from outside your geographic area or made for business purposes.
When you try to play back an unauthorized disc, “**Check Regional Code**” appears on the TV screen.

It is forbidden by law to copy, broadcast, show, broadcast on cable, play in public, and rent copyrighted material without permission.

DVD video discs are copy protected, and any recordings made from these discs will be distorted.

This product incorporates copyright protection technology that is protected by method claims of certain U.S. patents and other intellectual property rights owned by Macrovision Corporation and other rights owners. Use of this copyright protection technology must be authorized by Macrovision Corporation, and is intended for home and other limited viewing uses only, unless otherwise authorized by Macrovision Corporation. Reverse engineering or disassembly is prohibited.

Before Calling Service Personnel

Symptoms and Correction

Check the following guide for the possible cause of a problem before contacting service.

Symptom	Cause	Correction
No power.	• The power cord is disconnected.	• Plug the power cord into the wall outlet securely.
	• Hold switch is set to HOLD position.	• Release the hold mode.
	• The battery is discharged.	• Recharge the battery.
The power is on, but the DVD player does not work.	• No disc is inserted.	• Insert a disc. (Check that the DVD or, audio CD indicator in the display window is lit.)
No picture on the LCD or TV (including video from another unit).	• The video cable is not connected securely.	• Connect the video cable into the jacks securely.
	• The AV In/Out switch is not set correctly.	• Set the AV In/Out switch correctly. - While you are playing a disc, set the AV In/Out switch to Out mode - While you are viewing video from other equipment, set the AV In/Out switch to In mode.
	• LCD mode is set to OFF.	• Select a LCD mode other than OFF.
	• Check that Brightness control is set to “-”.	• Adjust the brightness.
	• The TV is not set to receive DVD signal output.	• Select the appropriate video input mode on the TV so the picture from the DVD player appears on the TV screen.
	• The connected TV power is turned off.	• Turn on the TV.

Before Calling Service Personnel

Symptom	Cause	Correction
No sound.	• The equipment connected with the audio cable is not set to receive DVD signal output.	• Select the correct input mode of the audio receiver so you can listen to the sound from the DVD player.
	• The audio cables are not connected securely.	• Connect the audio cable into the jacks securely.
	• The power of the equipment connected with the audio cable is turned off.	• Turn on the equipment connected with the audio cable.
	• The Digital Audio Output is set to the wrong position.	• Set the Digital Audio Output to the correct position, then turn on the DVD player again.
The playback picture is poor.	• The disc is dirty.	• Clean the disc.
The DVD player does not start playback.	• No disc is inserted.	• Insert a disc. (Check that the disc indicator in the display window is lit.)
	• An unplayable disc is inserted.	• Insert a playable disc. (Check the disc type, color system and Regional code.)
	• The disc is placed upside down.	• Place the disc with the playback side down.
	• The disc is not placed within the guide.	• Place the disc on the disc tray correctly inside the guide.
	• A menu is on the TV screen.	• Press the SETUP button to turn off the menu screen.
	• The Rating level is set.	• Cancel the Rating function or change the rating level.

Reference

Before Calling Service Personnel

Symptom	Cause	Correction
The LCD is dark.	<ul style="list-style-type: none"> Check that Brightness control is set to “-”. 	<ul style="list-style-type: none"> Adjust the brightness.
No response when buttons are pressed.	<ul style="list-style-type: none"> Some discs prohibit certain operations. 	<ul style="list-style-type: none"> “⊗” may appear on the screen during operation.
	<ul style="list-style-type: none"> Hold switch is set to HOLD position. 	<ul style="list-style-type: none"> Release the hold mode.
The remote control does not work properly.	<ul style="list-style-type: none"> The remote control is too far from the DVD player. 	<ul style="list-style-type: none"> Operate the remote control within about 23 ft (7 m).
	<ul style="list-style-type: none"> There is an obstacle in the path of the remote control and the DVD player. 	<ul style="list-style-type: none"> Remove the obstacle.
	<ul style="list-style-type: none"> The batteries in the remote control are exhausted 	<ul style="list-style-type: none"> Replace the batteries with new ones.

Specifications

[DVD player]	Power supply	DC 9.8 V (AC adapter terminal), DC 7.4 V (Battery)
	Power consumption	25 W with battery
	Weight	12.6 lbs (0.66 kg) (without battery pack)
	External dimensions (W X D X H)	7.4 x 5.9 x 1.0 inches (189 x 150 x 25 mm)
	Signal system	PAL
	Laser	Semiconductor laser, wavelength 650 nm (DVD), 780 nm (CD)
	Frequency range (audio)	DVD linear sound: 48kHz sampling 4 Hz to 20 kHz 96kHz sampling 4 Hz to 44 kHz
	Signal-to-noise ratio (audio)	More than 95 dB
	Dynamic range (audio)	More than 95 dB
	Harmonic distortion (audio)	0.08 %
	Operating conditions	Temperature: 41°F to 95°F, Operation status: Horizontal
[Connectors]	Video input/output (VIDEO In/Out)	1.0 V (p-p), 75 Ω, negative sync., ø3.5mm mini jack x 1
	S-video output	(Y) 1.0 V (p-p), 75 Ω, negative sync., Mini DIN 4-pin x 1 (C) 0.3 V (p-p), 75 Ω
	Audio output (optical audio)	Optical connector (ø3.5mm) x 1
	Audio input/output (AUDIO In/Out, analog audio)	1.6 Vrms(1 KHz, 0 dB), ø3.5mm mini jack x 1
	Earphone terminal	ø3.5mm stereo mini jack x 1

Reference

Specifications (Cont'd)

[Liquid Crystal Display]	Panel size	7 inches (16:9)
	Projection system	TN color transmission
	Driving system	TFT active matrix
	Resolution	800 x 480 (effective pixel rate: more than 99.99%)
[Supplied Accessories]	<ul style="list-style-type: none"> • S-Video cable1 • RCA Audio/Video cable1 • AC Adapter (AD-DP40).....1 • Power Cord.....1 • Battery Pack (DP-BS40)1 • Remote control1 • Battery for Remote control (Lithium).....1 	

* Designs and specifications are subject to change without notice.



REPRODUCTOR DE DVD PORTÁTIL

MANUAL DEL PROPIETARIO

MODELO: DVP4912

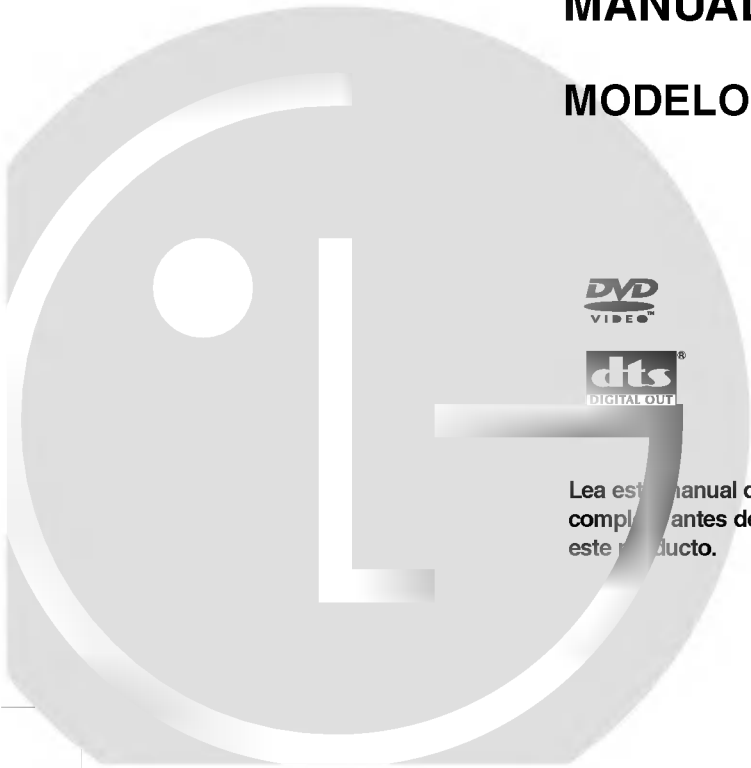

MP3



Lea este manual de instrucciones con atención y por completo antes de conectar, hacer funcionar y ajustar este producto.

Precauciones de seguridad

ADVERTENCIA: PARA REDUCIR EL RIESGO DE SACUDIDA ELÉCTRICA, NO EXPONGA EL PRODUCTO A LA LLUVIA O HUMEDAD.

ATENCIÓN: ESTE RECEPTOR DE DVD UTILIZA UN SISTEMA LÁSER.
PARA ASEGURAR LA UTILIZACIÓN CORRECTA DE ESTE PRODUCTO, LEA ESTE MANUAL DEL PROPIETARIO CON ATENCIÓN Y GUÁRDELO PARA REALIZAR FUTURAS CONSULTAS.
EN CASO DE QUE EL PRODUCTO NECESITE SER REPARADO, PÓNGASE EN CONTACTO CON UN SERVICIO TÉCNICO AUTORIZADO. LA UTILIZACIÓN DE CONTROLES, AJUSTES O PROCEDIMIENTOS DIFERENTES A LOS ESPECIFICADOS PUEDE PROVOCAR UNA EXPOSICIÓN PELIGROSA A LA RADIACIÓN. PARA EVITAR LA EXPOSICIÓN DIRECTA AL RAYO LÁSER, NO ABRA LA CARCASA. PUEDE PRODUCIRSE UNA RADIACIÓN LÁSER AL ABRIRLA. NO SE EXPONGA AL RAYO LÁSER.
EL APARATO NO DEBE ESTAR EXPUESTO A GOTEOS O A SALPICADO DE AGUA. NO SE DEBEN COLOCAR OBJETOS CON AGUA, COMO JARRONES, SOBRE EL APARATO.

ADVERTENCIA: LOS CAMBIOS O MODIFICACIONES QUE NO SE APRUEBEN ESPECÍFICAMENTE POR LA PARTE RESPONSABLE PODRÍAN ANULAR LA AUTORIDAD DEL USUARIO PARA UTILIZAR EL EQUIPO.

CE Este producto ha sido fabricado de acuerdo con las especificaciones acerca de interferencias de radio de EEC DIRECTIVE 89/336/EEC, 93/68/EEC y 73/23/EEC.

APUNTE SU NÚMERO DE MODELO (Ahora mientras pueda verlo)

El número de serie y del modelo de su nuevo reproductor de DVD se ubican en la parte inferior de la carcasa del reproductor del DVD. Le sugerimos que apunte estos números aquí para que le sea más cómodo encontrarlos en el futuro:

NÚMERO DE MODELO _____ NÚMERO DE SERIE _____

Índice de materias

Introducción

- ❑ Precauciones de seguridad 2-3
- ❑ Índice de materias 3
- ❑ Precauciones 4-5
- ❑ Notas acerca de los discos 6
- ❑ Identificación de los controles 7-12
 - Unidad principal 7-8
 - Vista trasera 9
 - Ventana del display 10
 - Mando a distancia 11-12
- ❑ Conexiones 13-15
 - Adaptador de alimentación 13
 - Compartimento de la batería 14-15

Operaciones básicas

- ❑ Reproducción de discos 16-21
 - Reproducción básica 16-18
 - Interrupción de la reproducción 19
 - Continuación de la reproducción 19
 - Salvapantallas 19
 - Imagen congelada 20
 - Avance por marcos 20
 - Saltar capítulos y pistas siguiente o anterior 20
 - Reconocimiento en reproducción en avance rápido o rebobinado 21
 - Reproducción en movimiento lento 21

Funcionamiento utilizando iconos de menú IUG

- ❑ Información general acerca de los iconos de menú IUG 22
- ❑ Descripción detallada de cada icono de menú IUG 23-24

Operaciones avanzadas

- ❑ Utilización de un menú de título 25
- ❑ Utilización de un menú de DVD 25
- ❑ Cambio del idioma de subtítulos 26
- ❑ Cambio del idioma de la pista de sonido del audio 27
- ❑ Vista desde otro ángulo 28
- ❑ Efecto 3D Surround (sonido envolvente) 29

- ❑ Repetición de la reproducción 30-31
- ❑ Grabación de marcadores en la memoria para volver a ver (escuchar) 32
- ❑ Función de zoom 33
- ❑ Reproducción aleatoria 33
- ❑ Reproducción programada 34
- ❑ Reproducción con MP3 35-36

Configuraciones iniciales

- ❑ Selección de las configuraciones iniciales 37
- ❑ Selección del idioma del disco 38
- ❑ Selección del nivel de clasificación y contraseña 39-40
- ❑ Selección del formato de TV 41
- ❑ Selección del idioma del menú 42
- ❑ Selección de la salida de audio digital 43-44
- ❑ Otros 45
- ❑ Índice de idiomas y sus abreviaturas 46

Conexiones

- ❑ Conexión a una TV 47
- ❑ Conexión a un amplificador equipado con un decodificador Dolby Digital 48
- ❑ Conexión a un amplificador equipado con Dolby Pro Logic Surround 49
- ❑ Conexión a un amplificador equipado con un decodificador DTS 50
- ❑ Conexión a un amplificador equipado con una entrada de audio digital 51

Referencia

- ❑ Requisitos del disco 52
- ❑ Información acerca del copyright 53
- ❑ Antes de llamar al técnico de reparación 54-56
- ❑ Especificaciones 57-58

Precauciones

Notas acerca del manejo

- ❑ Utilice siempre los cartones de embalar y los materiales de empaquetar al embalar el reproductor de DVD.
- ❑ Para protegerlo al máximo, vuelva a empaquetar la unidad como se empaquetó originalmente en la fábrica.
- ❑ No utilice líquidos volátiles, como spray insecticida, cerca del reproductor de DVD. No deje productos de plástico ni caucho en contacto con el reproductor de DVD durante un largo periodo de tiempo, ya que pueden dejar marcas. Los paneles superior y trasero del reproductor de DVD pueden calentarse después de un periodo prolongado de uso. Este calentamiento es normal, no se trata de un funcionamiento defectuoso.
- ❑ Asegúrese de retirar el disco y desconectarlo cuando no se utilice el DVD.
- ❑ Si no utiliza la unidad durante un periodo de tiempo largo puede que la unidad no funcione correctamente después. Enciéndalo y utilícelo de vez en cuando.

Notas acerca de la ubicación

Si coloca el reproductor de DVD cerca de una TV, radio o VCR, es posible que la imagen de reproducción sea pobre y el sonido se distorsione. Si esto se produjera, aleje el reproductor de DVD de la TV, radio o VCR.

Notas acerca de la limpieza

Utilice un trapo suave y seco para limpiarlo.

- ❑ Para la suciedad difícil, empape el trapo en una solución de detergente suave, escúrralo bien y límpielo. Utilice un trapo seco para secar la unidad. No utilice disolventes como diluyente o bencina, ya que podrían dañar la superficie del reproductor de DVD.
- ❑ Si utiliza un trapo con sustancias especiales químicas para limpiar la unidad, siga las instrucciones del producto en concreto.

Advertencia: un técnico de reparación cualificado deberá realizar la limpieza y ajuste de las lentes y/o otros elementos del mecanismo de reproducción.

Obtención de una imagen clara

El reproductor de DVD es un dispositivo de precisión de alta tecnología. Si la lente de reconocimiento óptico y las piezas de conducción del disco están sucias o desgastadas, la calidad de la imagen será pobre. Para obtener una imagen clara, recomendamos el mantenimiento y revisión periódicos (limpieza o sustitución de piezas) cada 1.000 horas de utilización teniendo en cuenta el entorno de funcionamiento. Para obtener más detalles, póngase en contacto con el distribuidor más cercano.

Precauciones (Continuación)

Notas acerca de la condensación de humedad

La condensación de humedad puede dañar el reproductor de DVD. Lea las siguientes instrucciones con atención.

La condensación de humedad se produce cuando, por ejemplo, vierte una bebida fría en un vaso en un día caluroso y, entonces, se forman gotas de agua en la parte externa del vaso. También se puede condensar humedad en la lente de reconocimiento óptico de la unidad. Esta lente es una de las piezas más importantes del reproductor de DVD.



La condensación de humedad se produce en los siguientes casos.

- Cuando traslada el reproductor de DVD de un sitio frío a uno templado.
- Cuando utiliza el reproductor de DVD en una habitación donde está la calefacción o en un lugar donde el aire acondicionado llegue directamente a la unidad.
- En verano cuando utiliza el reproductor de DVD en un lugar húmedo y caliente si traslada la unidad desde una habitación aire acondicionado.
- Cuando utiliza el reproductor de DVD en un lugar húmedo.

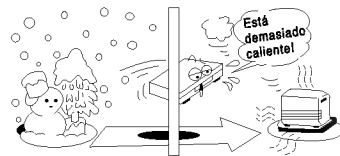

No utilice el reproductor de DVD si se ha producido la condensación de humedad.

Si utiliza el reproductor de DVD en estas condiciones, se podrían dañar los discos y las piezas internas. Retire el disco, conecte el cable de alimentación del reproductor de DVD al enchufe de la pared, encienda el reproductor de DVD y déjelo encendido durante dos o tres horas. Después de estas dos o tres horas, el reproductor de DVD habrá calentado y evaporado la humedad. Mantenga el reproductor de DVD conectado al enchufe de la pared y la condensación de humedad es poco probable que aparezca.

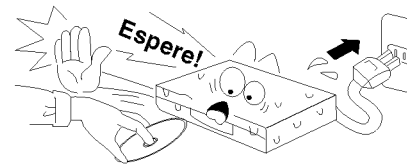

Notas acerca de los discos

Esta sección presenta el manejo, limpieza y cómo guardar los discos.

Manejo de los discos

- No toque la cara de reproducción del disco.

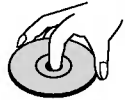

- No coloque papel o cinta en los discos.



Limpieza de los discos

- Las huellas de dedos y el polvo en los discos puede causar un deterioro del sonido y de la imagen. Limpie el disco desde el centro hacia fuera con un trapo suave. Mantenga el disco limpio siempre.
- Si no puede limpiar el polvo con un trapo suave, limpie el disco con un trapo ligeramente humedecido y termine de limpiarlo con un trapo seco.
- No utilice disolventes como diluyentes, bencina o limpiadores disponibles en comercios o spray antiestático para discos de vinilo, ya que pueden dañar el disco.



Cómo guardar los discos

- No guarde los discos en un lugar donde dé la luz del sol o cerca de fuentes de calor.
- No guarde los discos en lugares donde haya humedad y polvo, como el cuarto de baño o cerca de un humidificador.
- Guarde los discos verticalmente en su funda. Si se apilan o colocan objetos sobre los discos sin su funda, se podrán deformar.

Manual del propietario

- Este manual explica las instrucciones básicas del reproductor de DVD.
- Es posible que los discos de vídeo de DVD tengan funciones que no se expliquen en este manual. Por lo tanto, algunas instrucciones pueden ser diferentes a las especificadas en el manual y es posible que existan otras funciones adicionales. Si este fuera el caso, siga las instrucciones mostradas en la pantalla de TV o en el paquete.
- “⊗” puede aparecer en la pantalla de TV durante el funcionamiento. Este icono representa que la función explicada en el manual no se encuentra disponible en ese disco de vídeo de DVD.

Identificación de los controles

Unidad principal

** Interruptor HOLD

- Esta función bloquea los botones del reproductor de DVD, por lo que no funcionarán si se tocan accidentalmente.
- Para activar la función deslice el interruptor HOLD en la parte izquierda del reproductor de DVD hacia la posición "HOLD".
- Para desactivar la función, deslice el interruptor hacia su posición original.

* Botones SKIP/SEARCH (saltar / búsqueda)

Mantenga el botón pulsado durante dos segundos para realizar la búsqueda.

*** Interruptor entrada / salida AV

Modo de salida AV: mientras se reproduce un disco.
Modo de entrada AV: mientras ve un vídeo desde otro equipo.

Introducción

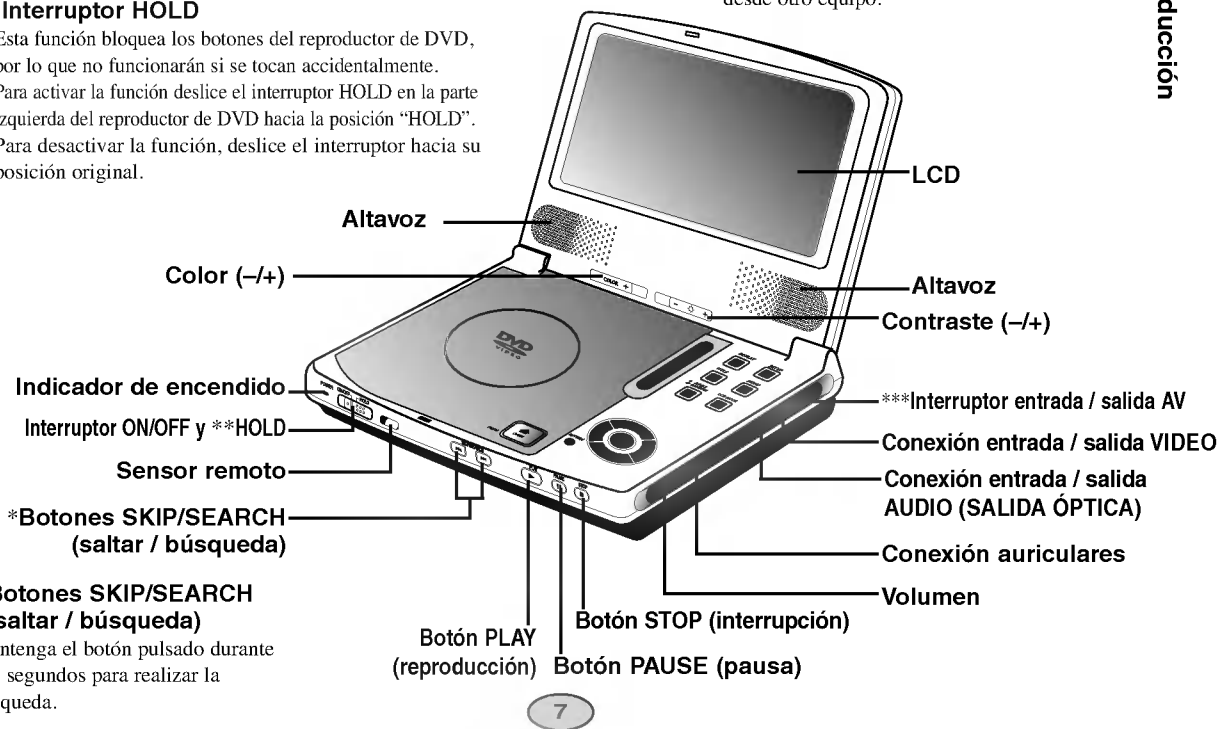

Identificación de los controles

Unidad principal

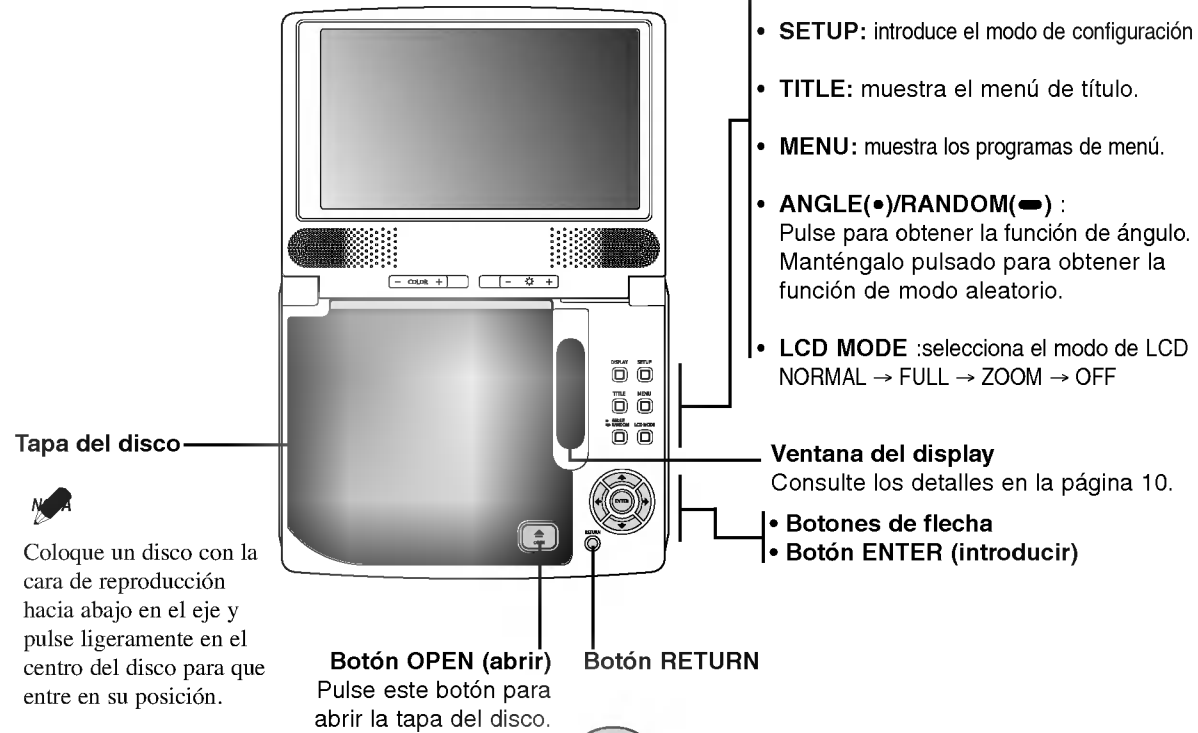

Identificación de los controles

Vista trasera

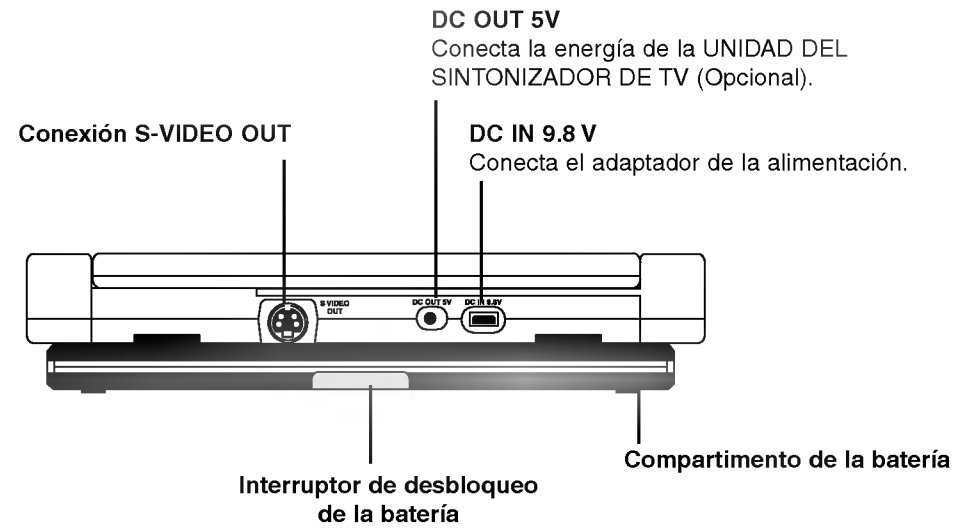

Introducción

Identificación de los controles

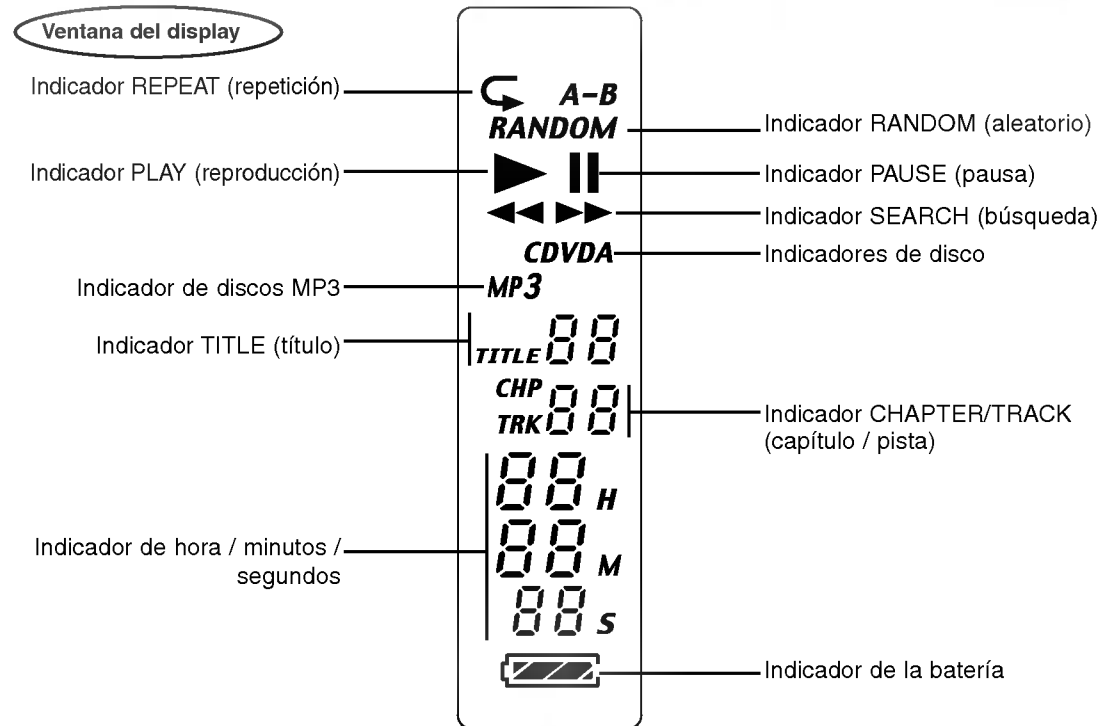

Identificación de los controles

Mando a distancia

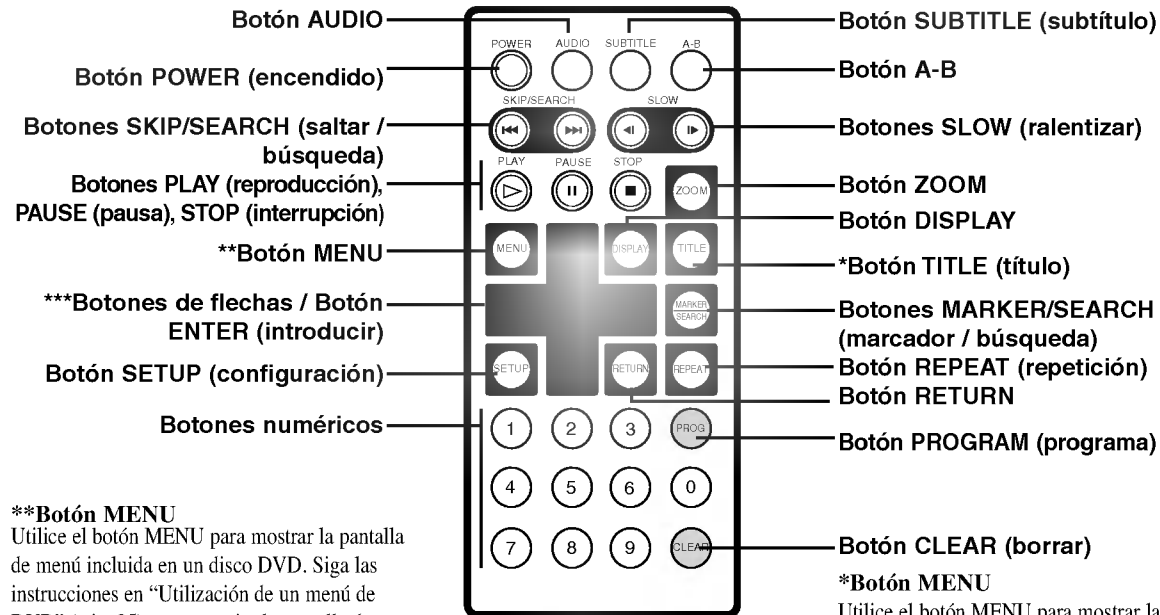

****Botón MENU**
Utilice el botón MENU para mostrar la pantalla de menú incluida en un disco DVD. Siga las instrucciones en "Utilización de un menú de DVD" (pág. 25) para manejar la pantalla de menú.

*****Botones de flecha**
(arriba, abajo, izquierda, derecha) se utiliza para destacar una selección en un menú de pantalla IUG, pantalla de título y de menú.

Identificación de los controles

Introducción de la pila (pila de litio)

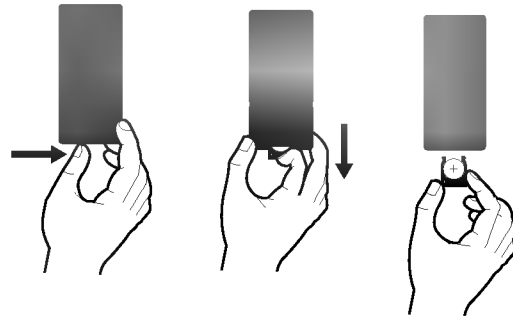

- No exponga el sensor del mando a distancia a la luz intensa.
- No coloque objetos entre el sensor del mando a distancia y el mando a distancia.

■ Sustitución de la pila de botón

La pila suele durar alrededor de un año. Sustituya la pila si el mando a distancia no hace funcionar la unidad en el intervalo especificado.

Pila de botón (pila de litio)

1. Presione la sujeción de la pila y tire de la pestaña para sacar el soporte de la pila.
 2. Introduzca la pila con + hacia arriba en la misma dirección que + del soporte de la pila.
 3. Vuelva a colocar el soporte de la pila en el mando a distancia y asegúrese de que está introducido correctamente.
- Sustituya la pila del mando a distancia con células de microlitio 3V como CR2025 o equivalente.
 - Tire la pila en un lugar que esté regulado por la ley. No la tire al fuego.

Advertencia : la pila utilizada en este dispositivo puede provocar fuego o fuego químico si no se maneja correctamente. No la recargue, desmonte, queme o caliente por encima de los 100°C. Sustituya la pila sólo con Matsushita Elec. Ind. Co., Ltd. (Panasonic), pieza número CR. 2025. Si utiliza otro pila puede haber riesgo de fuego o explosión. Tire las pilas utilizadas. Mantenga las pilas fuera del alcance de los niños. No la desmonte ni la tire al fuego.

Conexiones

Adaptador de alimentación

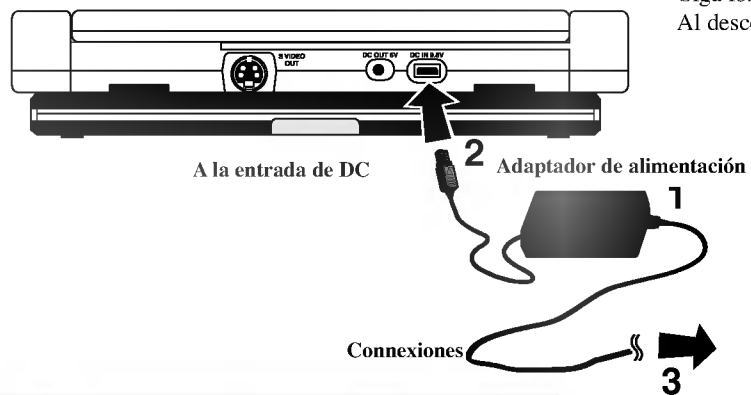

Siga los pasos 1 a 3 para realizar la conexión.
Al desconectarlo siga el orden inverso.

Adaptador de alimentación

- Este adaptador de alimentación funciona con 100 – 240 V ~ 1.5 A 50-60 Hz.
- N° de tipo: AD-DP40 o
- Fabricado por POWERNET
- Contacte con un distribuidor de piezas eléctricas para que le aconseje sobre el adaptador o cable de alimentación que debe elegir.

Atención

- No conecte el cable a otro lugar que no sea el indicado en la etiqueta, ya que podría aparecer el riesgo de fuego o de sacudida eléctrica.
- No conecte ni desconecte el cable con las manos mojadas, ya que se podrían producir sacudidas eléctricas.
- No utilice un adaptador de alimentación diferente al especificado, ya que podrían producirse fuegos o daños en el reproductor.

Conexiones

Compartimento de la batería

- Cargue la batería antes de utilizar la unidad por primera vez.

■ Acople del compartimento de la batería

1. Encaje los ganchos del compartimento de la batería en los orificios de la parte trasera del reproductor.
2. Presione y deslice el compartimento de la batería hasta que los ganchos encajen.

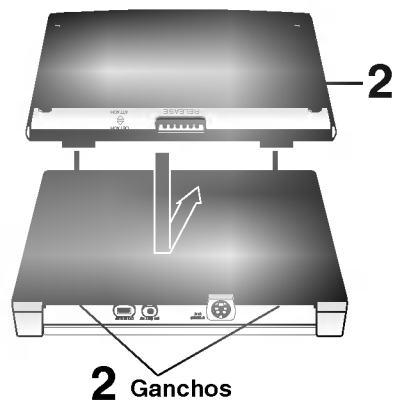

■ Desacople del compartimento de la batería

1. Pulse el interruptor RELEASE (desbloqueo).
2. Deslice el compartimento de la batería hasta que los ganchos encajen.

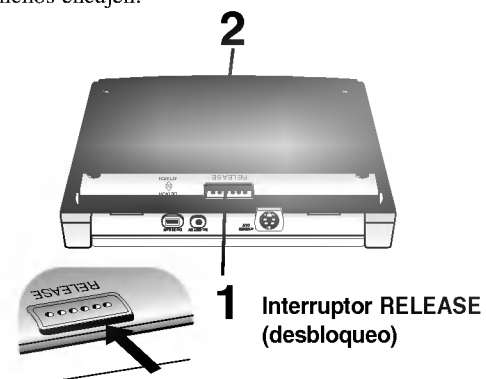

ATENCIÓN

El producto que ha adquirido contiene una batería recargable y reciclable. Cuando ya no funcione, dependiendo de las leyes municipales y estatales, será ilegal desechar la batería en el contenedor de basura del municipio. Compruebe con los encargados de la recogida de la basura si existen opciones para su reciclado o un desecho adecuado.

Conexiones

■ Carga de la batería

1. Acople el compartimento de la batería en el reproductor.
2. Conecte el adaptador de alimentación suministrado y el cable al reproductor. O bien, conecte el cable del adaptador de alimentación al compartimento de la batería.
3. Mientras se carga, el indicador estará en rojo. Cuando la carga se haya completado el indicador se pondrá en verde.

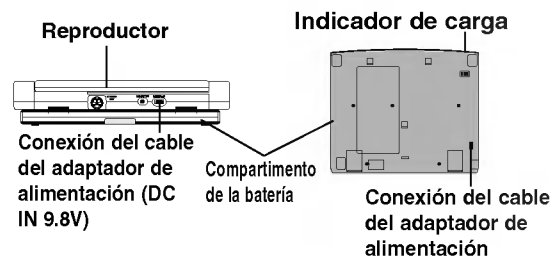

ATENCIÓN

Tome las precauciones siguientes para evitar que se sobrecaliente o se escape líquido.

- No utilice piezas no autorizadas.
- Utilice el adaptador de alimentación autorizado al cargar la batería.
- No exponga la batería a temperaturas superiores a 60°C.
- No intente desmontar o modificar la unidad.
- Un golpe fuerte podría provocar que la unidad no funcionase adecuadamente.
- No la queme.
- No la desmonte ni la deseche sin previa consulta.

■ Tiempo de carga y reproducción

Carga		Tiempo de reproducción	
sin reproductor	con reproductor	LCD On	LCD Off
Aprox. 3 horas	Aprox. 5.5 horas	Aprox. 4 horas*	Aprox. 7 horas

* El control de contraste está en “-”.

- El tiempo establecido depende de las condiciones de funcionamiento.

■ Confirmación de la carga de la batería en la ventana del display de la unidad

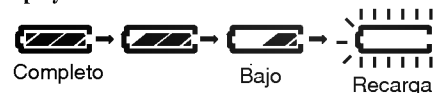

- Si utiliza el adaptador de alimentación, el display de la batería no aparecerá.

■ Si el tiempo de reproducción se reduce drásticamente después de la carga

La batería ya no funciona (puede cargarse unas 300 veces).

■ Si la unidad no se utiliza durante cierto tiempo

- Desacople del compartimento de la batería. Incluso si la unidad está apagada utilizará algo de energía, lo que produce la descarga de la batería y un funcionamiento irregular.
- Cargue la batería cuando vaya a utilizar la unidad de nuevo.

■ Compartimento de la batería

- N° de tipo: DP-BS40
- Fabricado por Smart Mobile Communication.

Reproducción de discos



Reproducción básica

- Prepare la alimentación eléctrica.

1. Abra la cubierta exterior y deslice el interruptor ON/OFF hacia la izquierda para encender la unidad.

El indicador de encendido se encenderá y desaparecerá a los 5 segundos.

2. Pulse OPEN para abrir la tapa del disco e introduzca un disco con la cara con la etiqueta hacia arriba. Cierre la tapa del disco.

- Si el disco se ha colocado al revés (y es de una sola cara), en la pantalla de TV aparecerá "NO DISC" o "DISC ERROR".
- Si introduce un CD de audio, el indicador de CD se encenderá en la ventana del display y el número de título no aparecerá.
- Cuando ya se hayan reproducido todos los capítulos del título, el reproductor de DVD se parará automáticamente y volverá a la pantalla de menú.

3. Pulse PLAY para comenzar la reproducción.

4. Ajuste el volumen.



- Coloque un disco con la cara de reproducción hacia abajo en el eje y pulse ligeramente en el centro del disco para que entre en su posición.
- Pulse el botón LCD MODE para confirmar la posición del modo de LCD.
- Si no aparece ninguna imagen en el LCD, compruebe que el interruptor AV in/out se encuentra en modo AV Out.

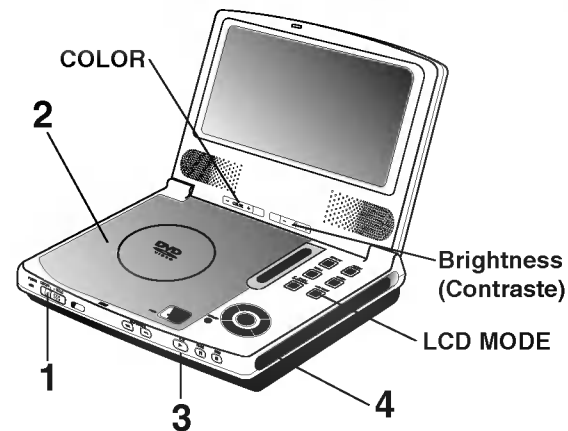

■ Ajuste de la intensidad del color

Utilice el interruptor COLOR -/+ para ajustar la intensidad del color.

- ; blanco y negro
- + ; color

■ Ajuste del contraste

Utilice el interruptor de contraste -/+ para ajustar el contraste.

- ; oscuro
- + ; claro

- El consumo de energía aumenta con el nivel de contraste.

Reproducción de discos



■ Cambio del tamaño de la imagen







Utilice el botón LCD MODE para cambiar el modo de la imagen. El modo aparece en la ventana del display de la unidad de la siguiente forma.

NORMAL → FULL → ZOOM → OFF

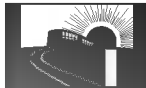
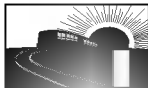

■ Modo y tamaño de la imagen

La imagen que aparece en el LCD depende del modo del display y del tamaño grabado en el disco.

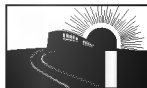
Modo Software	NORMAL	FULL	ZOOM	OFF
Pantalla ancha	Pantalla completa 	Pantalla completa 	La parte superior e inferior se corta. 	OFF
Regular (4:3)	Pantalla con bandas negras en la izquierda y derecha. 	La pantalla en modo normal se Aumenta horizontalmente. 	La parte superior e inferior de la pantalla en modo completo se corta. 	OFF
Regular (4:3), Letterbox	La imagen está rodeada por un marco negro. 	La pantalla en modo normal se Aumenta horizontalmente. 	Pantalla completa 	OFF



- Si no utiliza el LCD de la unidad, seleccione OFF para conservar la energía.
- El LCD se apagará si cierra la unidad.
- Pueden aparecer líneas horizontales en la imagen si el modo se encuentra en ZOOM, pero esto no implica que el funcionamiento no sea correcto.

Reproducción de discos



■ Si aparece una pantalla de menú en la pantalla de TV.

En caso de que sea un DVD interactivo, la pantalla de menú aparecerá en la pantalla de TV.

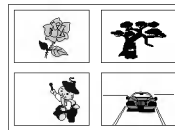

Ejemplos del menú de pantalla de DVD interactivo

Pulse ▲/▼/◀/▶ y pulse ENTER o los botones numéricos para seleccionar el elemento deseado.

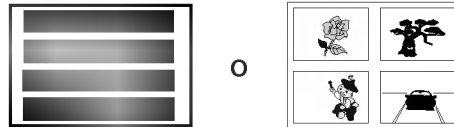

Ahora comenzará la reproducción del elemento seleccionado.

- Consulte la funda del disco que se está reproduciendo si desea obtener más información.

Después del funcionamiento

Si la unidad no se va a utilizar, retire el disco y pulse POWER para apagar el reproductor de DVD.



- Si “⊗” aparece en la pantalla de TV mientras pulsa el botón significa que esta función no está disponible en el disco que se está reproduciendo.
- Algunas funciones pueden ser diferentes o no existir dependiendo del disco de DVD. Consulte la funda del disco que se está reproduciendo.

Reproducción de discos



■ Interrupción de la reproducción

Pulse STOP (interrupción) durante la reproducción.

■ Continuación de la reproducción

Cuando la reproducción se interrumpe, la unidad graba el punto donde se ha pulsado STOP (función de continuación). Pulse PLAY y la reproducción se reanudará desde este punto.



- Esta operación sólo funciona con discos en los que aparece el tiempo de reproducción transcurrido en la ventana del display durante la interrupción.
- La función de continuación se borrará cuando se pulse STOP en el modo STOP.
- La función de continuación no se encuentra disponible en algunos discos de DVD.

■ Memoria de la última condición

Este reproductor memoriza la última condición del último disco que ha visto. Las configuraciones permanecen en la memoria incluso si ha quitado el disco del reproductor o si lo ha desconectado. Si carga un disco que tenga memorizada su configuración, se vuelve a la última posición de parada de forma automática.



- Las configuraciones se almacenan en la memoria para que se utilicen cualquier momento.
- Este reproductor no memoriza las configuraciones de un disco si desconecta el reproductor antes de que comience a reproducir.

■ Salvapantallas

El salvapantallas es útil para evitar que el display pueda dañarse.

La imagen del salvapantallas aparecerá cuando deje el reproductor de DVD en modo de interrupción durante unos 5 minutos.

■ Función de apagado automático

Si el salvapantallas se utiliza durante cinco minutos, el reproductor de DVD se desconectará automáticamente.



Salvapantallas

Reproducción de discos



■ Imagen congelada

Pulse PAUSE (Pausa) durante la reproducción.

- DVD
El reproductor pasará a modo de imagen congelada.
- CD
El reproductor pasará a modo de pausa.

■ Avance por marcos (sólo DVD)

Pulse PAUSE (Pausa) durante la reproducción congelada.

(Cada vez que pulse PAUSE, la imagen avanzará un marco.)

Para volver a la reproducción normal, pulse PLAY.

■ Saltar capítulos y pistas siguiente o anterior

Saltar hacia delante

Pulse SKIP ►► durante la reproducción.

Saltará un capítulo (DVD) o pista (CD) cada vez que pulse el botón.

Saltar hacia detrás

Pulse SKIP ◄◄ durante la reproducción.

- Si pulsa el botón de nuevo durante la reproducción del capítulo / pista, el reproductor vuelve al comienzo del capítulo / pista. Cada vez que vuelva a pulsar el botón saltará un capítulo / pista.

Reproducción de discos



■ Reconocimiento en reproducción en avance rápido o rebobinado

Mantenga pulsado SKIP ◀◀ o ▶▶ durante dos segundos durante la reproducción.

[Pantalla de TV]



- Al principio, la velocidad del avance (inverso también) es relativamente lento. Al pulsar el botón de nuevo, la velocidad aumenta. Cada vez que pulse el botón aumentará la velocidad hasta en cuatro pasos (DVD) o tres (CD).
- La velocidad se mantiene incluso después de que se suelte el botón.

Para volver a la reproducción normal, pulse PLAY.



- No se reproducirá el sonido durante la reproducción hacia delante o hacia detrás a alta velocidad de los discos de vídeo de DVD. Sin embargo, se reproducirá el sonido durante la reproducción hacia delante o hacia detrás de los CD de audio.

■ Reproducción en movimiento lento (sólo DVD)

Pulse SLOW ◀| o ▶| durante la reproducción.

La velocidad de reproducción es 1/16 de la velocidad normal.

[Pantalla de TV]

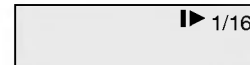
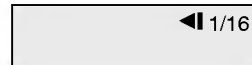

- La velocidad de movimiento lento es lenta al principio. Al pulsar el botón de nuevo, la velocidad aumenta. Cada vez que pulse el botón la velocidad aumentará hasta 4 pasos.
- La velocidad se mantiene incluso después de que se suelte el botón.

Para volver a la reproducción normal, pulse PLAY.



- El sonido se encuentra en silencio durante la reproducción en movimiento lento.
- Los subtítulos no aparecen en la pantalla durante la reproducción en movimiento lento.
- Los botones SLOW no funcionan con los CD de audio.

Información general acerca de los iconos de menú IUG



Esta unidad cuenta con la función de Iconos de menú IUG que muestran la información del disco (número de título / capítulo / pista, tiempo de reproducción transcurrido, idioma de audio / subtítulo, ángulo y sonido) y la información del reproductor (repetición de la reproducción, modo de reproducción, marcador...). Algunos iconos sólo muestran la información indicada, otros permiten que se cambie la configuración.

* IUG: interfaz de usuario gráfico

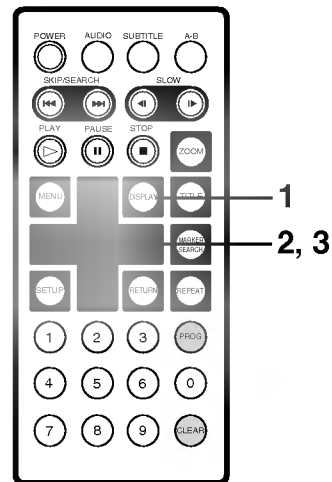

Procesos comunes

1. Pulse **DISPLAY** durante la reproducción.

Se puede acceder a la función de título desde el modo de interrupción.

2. Pulse **▲/▼** para seleccionar el elemento deseado.

El elemento seleccionado aparece indicado por un marco amarillo en los iconos de menú IUG.

3. Pulse **◀/▶** para seleccionar la configuración deseada.

- Cuando aparecen números (ej.: número del título), los botones numéricos también se pueden utilizar para establecer las configuraciones en vez de **◀/▶**.
- En algunas funciones la configuración se registra de forma inmediata, en otras, hay que pulsar **ENTER**.

Pulse DISPLAY de nuevo para borrar los iconos de menú IUG.

Ejemplos de iconos de menú IUG.

(Las pantallas pueden ser diferentes dependiendo de los contenidos del disco.)



(IUG DVD)



(IUG CD)

Descripción detallada de cada ícono en el IUG

Podrá ver la información acerca del disco y su estado operativo en la pantalla de TV.



Pulse DISPLAY durante la reproducción. [Pantalla de TV] DVD IUG

	FUNCIÓN (Pulse ▲/▼ para seleccionar el elemento deseado)	MÉTODO DE SELECCIÓN
	Muestra el número del título actual y salta al número del título deseado.	◀▶, or Numeric ENTER
	Muestra el número del capítulo actual y salta al número del capítulo deseado.	◀▶, or Numeric ENTER SKIP
	Muestra el tiempo transcurrido y selecciona las escenas con el tiempo deseado.	Numeric ENTER
	Muestra el idioma de sonido de audio, el método de codificación, número de canal y cambia las configuraciones.	◀▶, AUDIO
	Muestra el idioma de subtítulo actual y cambia la configuración.	◀▶, SUBTITLE
	Muestra el número de ángulo actual y cambia el ángulo.	◀▶, ANGLE
	Muestra el sonido actual (NORMAL o 3D SURROUND) y cambia la configuración.	◀▶

Operation Using IUG Menu Icons

Descripción detallada de cada elemento del menú IUG (Continuación)

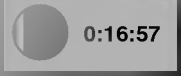
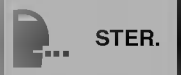
Pulse DISPLAY durante la reproducción. [Pantalla de TV] DVD IUG

	FUNCIÓN (Pulse ▲/▼ para seleccionar el elemento deseado)	MÉTODO DE SELECCIÓN
	Muestra el número de pista actual y salta al número de pista deseado.	◀▶, or Numeric ENTER SKIP
	Muestra el tiempo transcurrido. (sólo en el display)	—
	Muestra el audio actual (ESTÉREO, IZQUIERDO, DERECHO) y selecciona el canal de audio deseado.	◀▶, AUDIO
	Muestra el sonido actual (NORMAL o 3D SURROUND) y cambia la configuración.	◀▶



- Es posible que algunos discos de DVD no ofrezcan todos los iconos de menú IUG anteriores.



Utilización de un menú de título

Algunos discos de películas pueden contener dos o más títulos. Si el disco contiene un menú de título grabado, se puede utilizar el botón TITLE para seleccionar el título de la película. Los detalles del funcionamiento pueden ser diferentes dependiendo del disco utilizado.

- En algunos discos de DVD no se puede seleccionar un título.

1. Pulse TITLE.

Se mostrará una lista de los títulos del disco.

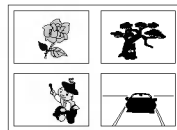

Pulse TITLE de nuevo para continuar la reproducción de la escena cuando se pulsó por primera vez.

- En algunos discos no se podrá continuar con la reproducción.

2. Pulse ▲/▼/◀/▶ y pulse ENTER o PLAY o los botones numéricos para seleccionar el título deseado.

El título seleccionado comienza a reproducirse.

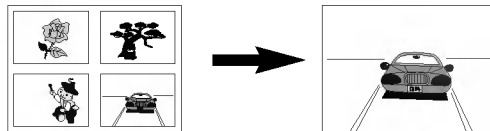

Utilización de un menú de DVD

Algunos DVD tienen estructuras de menú únicas denominadas menús de DVD. Por ejemplo, los DVD programados con contenidos complejos ofrecen menús de guía y, los que están grabados con varios idiomas, ofrecen menús para el idioma de subtítulos y audio. Aunque los discos tengan contenidos del menú de DVD y un funcionamiento diferente, la siguiente información explica las operaciones básicas cuando se utiliza esta función.

1. Pulse MENU durante la reproducción.

El menú de DVD disponible en el disco no aparece.

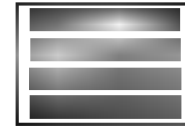

Pulse MENU de nuevo para continuar la reproducción de la escena cuando se pulsó por primera vez.

- En algunos discos no se podrá continuar con la reproducción.

2. Pulse ▲/▼/◀/▶ y pulse ENTER o los botones numéricos para seleccionar el elemento deseado.

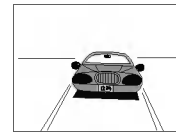

El elemento deseado no se ejecuta.

Cambio del idioma de subtítulos



Se puede cambiar el idioma del subtítulo a un idioma diferente desde el seleccionado en las configuraciones iniciales. Consulte la página 38 para obtener más información.

Esta función sólo se puede realizar en discos que tengan varios idiomas de subtítulos grabados.

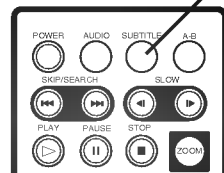

- En algunos casos, el idioma de subtítulo no se cambia al seleccionado de forma inmediata.
- Cuando se reproduce un disco con un título cerrado, el subtítulo y el título cerrado se pueden solapar en la pantalla de TV. Si esto se produjese, desactive los subtítulos.
- Si no se selecciona el idioma deseado incluso después de haber pulsado el botón varias veces, es posible que el idioma no se encuentre disponible en el disco.
- Cuando la unidad se enciende o se retira el disco, es posible que aparezcan los subtítulos del idioma seleccionado en las configuraciones iniciales. Si el idioma no está grabado en el disco, aparecerá el idioma al que le dé prioridad el disco.

1. Pulse SUBTITLE durante la reproducción.

Si no hay subtítulos grabados aparecerá "OFF" en vez del número del idioma.



2. Pulse SUBTITLE varias veces hasta que se seleccione el idioma deseado.

Aparecerá el número del idioma del subtítulo que se reproduce.



Eliminación de los subtítulos en pantalla

Pulse SUBTITLE varias veces para seleccionar OFF en el paso 2.

Cambio del idioma de la pista de audio



Se puede cambiar el idioma de la pista de sonido del audio (o método de codificación, número de canal) a un idioma diferente al seleccionado en las configuraciones iniciales en el caso del DVD.

Consulte la página 38 para obtener más información. Esta función sólo se puede realizar en discos que tengan varios idiomas de pista de sonido de audio grabados.

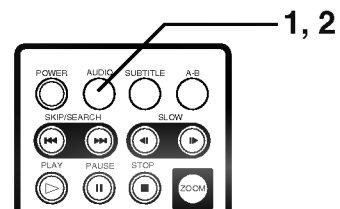

- Si no se selecciona el idioma deseado incluso después de haber pulsado el botón varias veces, es posible que el idioma no se encuentre disponible en el disco.
- Cuando la unidad se enciende o se retira el disco, se escucha el idioma seleccionado en las configuraciones iniciales. Si el idioma no está grabado en el disco, sólo se escuchará el idioma disponible.
- Es posible que algunos discos no respondan a esta función de audio.

• DVD

1. Pulse AUDIO durante la reproducción.

Se reproducirá el número del idioma de la pista de sonido de audio.



2. Pulse AUDIO varias veces hasta que se seleccione el idioma deseado (o método de codificación, número de canal).



• CD

1. Pulse AUDIO durante la reproducción.



2. Pulse AUDIO varias veces hasta que se seleccione el sonido deseado.



Vista desde otro ángulo



Algunos DVD pueden contener escenas que se hayan grabado al mismo tiempo desde varios ángulos. En estos discos se podrá ver la escena desde cada ángulo diferente utilizando el botón ANGLE. Los ángulos grabados pueden ser diferentes dependiendo del disco.

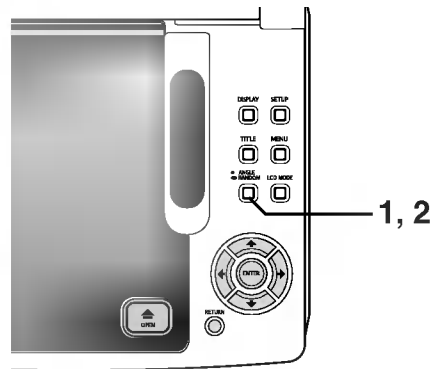
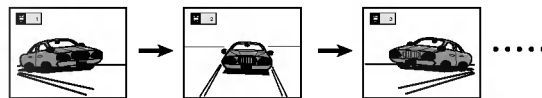

1. Pulse ANGLE durante la reproducción.

Número de ángulo que se reproduce.



2. Pulse ANGLE varias veces hasta que se seleccione el ángulo deseado.



Tenga en cuenta que

- El indicador del ángulo parpadeará en la ventana del display en escenas grabadas desde distintos ángulos para indicar que se puede cambiar de ángulo.
- Se puede programar el número de ángulo de antemano. El ángulo cambiará al número seleccionado cuando el indicador de ángulo parpadee.



- Esta operación sólo funciona en discos que contengan escenas grabadas desde distintos ángulos.

Repetición de la reproducción

Repetición de imágenes (sonido)

Pulse REPEAT durante la reproducción.

Cada vez que pulse el botón, la pantalla de TV cambia, como se muestra a continuación, y el disco repetirá el capítulo o título (DVD) o pista (CD).

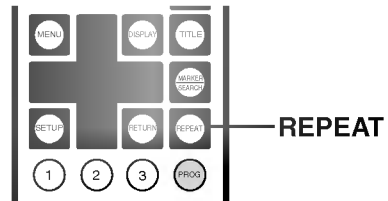

• DVD

Se cancela el modo de repetición (reproducción normal)

Se repite el capítulo que se está reproduciendo

Se repite el título que se está reproduciendo

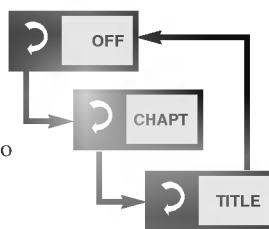

• CD

Se cancela el modo de repetición (reproducción normal)

Se repite la pista que se está reproduciendo

Se repiten todos los contenidos del disco

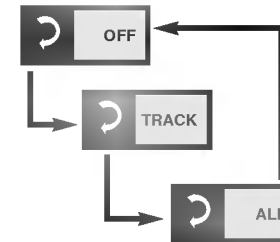

Repetición de la reproducción programada (CD)

Si se pulsa REPEAT durante la reproducción programada, esta función se realizará de la siguiente forma.

Se cancela el modo de repetición (reproducción programada)

Se repite la pista programada actual

Se repite toda la programación

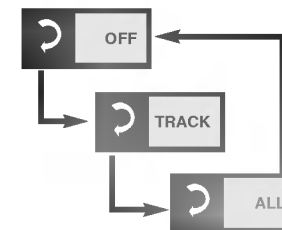

Volver a la reproducción normal

Pulse REPEAT varias veces hasta que aparezca "OFF".

Repetición de la reproducción

Repetición de secciones establecidas entre dos puntos (repetición de A-B)

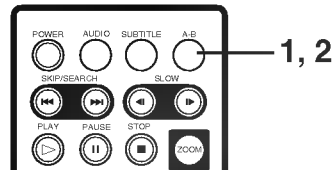

- La repetición de la reproducción sólo funciona con discos en los que aparece el tiempo de reproducción transcurrido en la ventana del display durante la reproducción.
- Es posible que esta función no pueda realizarse en algunos DVD.
- La repetición de A-B funciona sólo en un título de un DVD o en una pista de CD.
- Es posible que no aparezcan los subtítulos grabados en los puntos A y B (DVD).

1. Pulse A-B durante la reproducción en el punto que desee que comience la reproducción (A).



- Podrá seleccionar "OFF" en este momento pulsando CLEAR.

2. Pulse A-B durante la reproducción en el punto que desee que finalice la reproducción (B).



La repetición de la reproducción de la selección entre los puntos A y B comienza.

Volver a la reproducción normal

Pulse A-B cuando aparezca "OFF".



Grabación de marcadores en la memoria (ver y volver a ver (escuchar))



Esta función es parecida a marcar una página en un libro. Le permitirá regresar a un punto determinado del disco rápidamente.

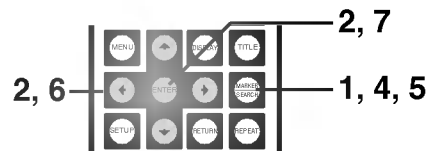

Grabación de un marcador en memoria

1. Pulse **MARKER/SEARCH** durante la reproducción.

El menú **MARKER SEARCH** aparecerá en la TV.



2. Pulse **ENTER** durante la reproducción cuando se llegue al punto que quiere memorizar.

- Aparecerá el número de marcador.
- Realice esta operación antes de 10 segundos mientras aparece el menú **MARKER SEARCH**.
- Para introducir puntos de marcador adicionales, pulse **◀▶** hasta que se destaque otro punto vacío en el menú **MARKER SEARCH**, a continuación, pulse **ENTER** cuando la reproducción llegue al punto que desee que sea el siguiente marcador.

3. Repita el paso 2 para introducir hasta 9 puntos de marcador.

4. Pulse **MARKER/SEARCH** para eliminar el menú de **MARKER SEARCH**.

Borrar y volver a colocar un marcador

5. Pulse **MARKER/SEARCH** durante la reproducción.

El menú **MARKER SEARCH** aparecerá en la pantalla.



6. Pulse **◀▶** para seleccionar el marcador que desee borrar o volver a colocar.

7. Pulse **ENTER** para volver a colocar un marcador. Pulse **ENTER** para volver a colocar un marcador.



- Esta operación sólo funciona con discos en los que aparece el tiempo de reproducción transcurrido en la ventana del display durante la interrupción o la reproducción.
- Es posible que no aparezcan los subtítulos grabados en el marcador (DVD).
- Los marcadores se borrarán cuando se desconecte la unidad o se retire el disco.
- El marcador no se guarda cuando se muestra el menú de título o DVD en la pantalla de TV.

Zoom / Reproducción aleatoria



Zoom (sólo DVD)

La función Zoom le permite aumentar la imagen de vídeo y moverse por la imagen aumentada.

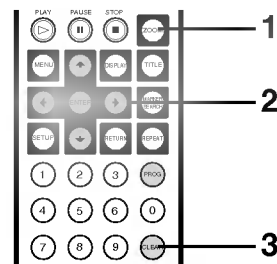

1. Pulse **ZOOM** durante la reproducción o con la imagen en pausa para activar la función **ZOOM**. Si continúa pulsando **ZOOM**, seguirá aumentando (6 pasos).
2. Pulse los botones **▲/▼/◀/▶** para desplazarse por la imagen aumentada.
3. Pulse **CLEAR** para continuar la reproducción normal.



- Es posible que algunos discos no respondan a esta función Zoom.
- El zoom no funciona en los subtítulos o menús incluidos en los discos de vídeo DVD.

Reproducción aleatoria

Nota: esta función sólo se activa en DVD de karaokes y CD de audio. La reproducción aleatoria no funciona con discos de películas de DVD.

Podrá reproducir títulos o pistas en orden aleatorio. (Reproducción aleatoria) El reproductor de DVD selecciona automáticamente los títulos de un disco de karaoke de DVD y lo reproduce de forma aleatoria.

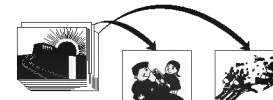

Reproducción aleatoria (DVD o CD de karaoke)

1. Mantenga pulsado **RANDOM** dos segundos durante la reproducción normal o en modo de interrupción. El reproductor de DVD comienza la reproducción aleatoria y el indicador **RANDOM** aparecerá en la ventana del display.
2. Para continuar la reproducción normal, mantenga pulsado **RANDOM** dos segundos hasta que el indicador **RANDOM** desaparezca de la ventana del display.



- En algunos discos no se podrá realizar una reproducción aleatoria.
- Si pulsa los botones **SKIP** **◀◀** o **▶▶** durante la reproducción aleatoria, el reproductor de DVD pasa a otra pista de forma aleatoria y comienza la reproducción.

Reproducción programada

El reproductor reproduce las pistas de los discos en el orden que establezca.

Nota: la función de reproducción programada sólo puede darse en CD de audio. Esta función no puede darse en discos de películas de DVD.

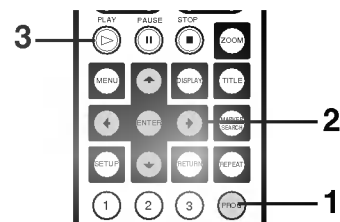

1. Pulse PROGRAM en el modo de interrupción.

La pantalla de menú de la reproducción programada aparece en la pantalla de TV.

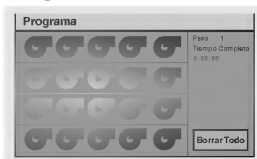

- Para salir de la pantalla de menú pulse PROGRAM o RETURN.

2. Pulse ▲/▼/◀/▶ y pulse los botones numéricos para seleccionar el número de pista deseado.

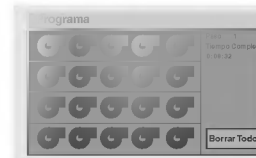

- Repita el paso 2 para seleccionar otra pista.
- Se pueden programar hasta 20 pistas.

3. Pulse PLAY para salir de la pantalla.

La pista seleccionada se guarda en la memoria y la reproducción comienza en la secuencia programada.

Después de la reproducción de las pistas programadas

La reproducción se interrumpe.

Borrado del programa

• Borrado de pistas programadas una por una

Pulse ▲/▼/◀/▶ para seleccionar el número de pista que desea borrar y pulse CLEAR.

• Borrado de todas las pistas programadas

Pulse ▲/▼/◀/▶ para seleccionar "Borrar Todo" (clear all) y pulse ENTER. Pulse PROGRAM o RETURN para salir de la pantalla de menú. Los programas se borrarán cuando se desconecte la unidad o se retire el disco.

1. Cargue un disco MP3.

El menú de MP3 aparecerá y la reproducción comenzará automáticamente.

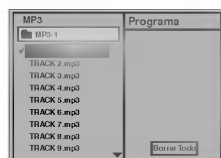

2. Pulse el botón ▲/▼ para seleccionar el archivo MP3 deseado y, a continuación, pulse PLAY o ENTER para comenzar la reproducción del archivo.

Tenga en cuenta que

- Pulse SKIP▶▶ o SKIP◀◀ para reproducir el archivo siguiente o anterior durante la reproducción.
- Pulse DISPLAY para pasar a la página siguiente.
- Pulse PAUSE para introducir el modo de pausa y pulse PLAY o PAUSE de nuevo para volver a la reproducción normal.
- Pulse STOP para interrumpir la reproducción.

Reproducción repetida de un archivo MP3

- Si pulsa REPEAT una vez durante la reproducción, el archivo MP3 actual se reproducirá repetidamente.
- Si pulsa REPEAT dos veces durante la reproducción, los archivos MP3 del disco se reproducirán repetidamente.
- Si pulsa REPEAT tres veces, la reproducción repetida se cancelará.



- El nombre del archivo sólo se muestra en inglés.
- Si no se puede mostrar el código, aparecerá subrayado (_) en vez del nombre en inglés.
- Esta unidad puede reproducir hasta 200 archivos por disco. Si el disco tiene grabado más de 200 archivos no se podrá reproducir. El formato del disco es compatible únicamente con ISO9660.
- Si graba archivos en MP3 utilizando el software que no pueda crear un SISTEMA DE ARCHIVO, por ejemplo "Direct-CD", es imposible reproducir archivos en MP3. Por tanto, se recomienda utilizar "Easy-CD Creator", que crea un sistema de archivo ISO9660.
- Una sesión de disco requiere archivos en MP3 en la primera pista. Si no hay un archivo MP3 en la primera pista, no se pueden reproducir archivos MP3. Si quiere reproducir archivos MP3, formatee todos los datos del disco o utilice uno nuevo.
- Si existen archivos de datos que no sean archivos MP3 en el disco CD-R, no lo utilice, mejor utilice uno nuevo. Sin embargo, si el disco es CD-RW, esta función no se puede aplicar.

Operaciones avanzadas

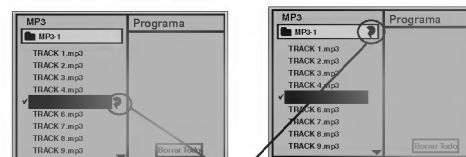

REPEAT symbol



Reproducción programada de un archivo MP3

1. Cargue un disco MP3.

El menú de MP3 aparecerá y la reproducción comenzará automáticamente.

2. Pulse STOP para interrumpir la reproducción.

3. Pulse PROGRAM para introducir el modo de edición de programa en el modo de interrupción.

- El símbolo  aparece a la derecha de la palabra PROGRAM en la parte derecha del menú de MP3.
- Pulse RETURN para salir del modo de edición de programa y el símbolo  desaparecerá.

4. Pulse ▲/▼ para seleccionar el archivo MP3 que desee y, a continuación, pulse ENTER para agregar el archivo MP3 a la lista de programa.

- Repita el paso 4 para seleccionar otra pista.
- Se pueden programar hasta 60 archivos.

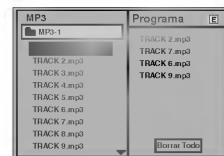

5. Pulse PLAY para comenzar.

La reproducción comienza en la secuencia programada. Si desea introducir el menú principal, pulse el botón ◀.

Después de la reproducción de las pistas programadas

La reproducción se interrumpe.

Borrado del programa

• Borrado de los programas uno a uno

Pulse ▲/▼/◀/▶ en el modo de edición de programa para seleccionar el archivo MP3 que no desee de la lista de programa y pulse CLEAR.

• Borrado de todos los programas

Pulse ▲/▼/◀/▶ en el modo de edición de programa para seleccionar “Borrar todo” (Clear all) y pulse ENTER.

Reproducción repetida de un archivo MP3

- Si pulsa REPEAT una vez durante la reproducción, el archivo MP3 actual se reproducirá repetidamente.
- Si pulsa REPEAT dos veces durante la reproducción, los archivos MP3 de la lista de programa se reproducirán repetidamente.
- Si pulsa REPEAT tres veces, la reproducción repetida se cancelará.

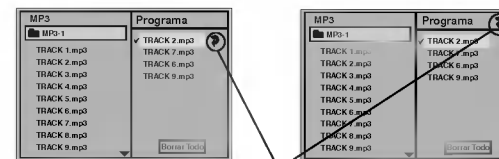

Símbolo REPEAT

Configuraciones iniciales Selección de las configuraciones iniciales

Cuando ya se han completado las configuraciones iniciales, el reproductor funcionará siempre con estas condiciones (especialmente con discos DVD). Las configuraciones se mantendrán en la memoria hasta que se cambien incluso si la unidad se desconecta.

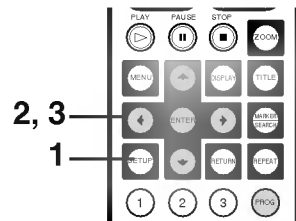

Selección de las configuraciones iniciales

1. Pulse **SETUP** durante la reproducción o en modo de interrupción.

Aparece el menú **SETUP**.

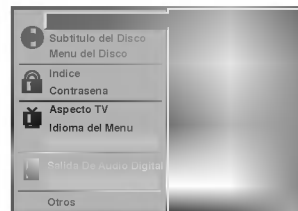

2. Pulse **▲/▼** para seleccionar el elemento deseado.

La pantalla mostrará la configuración actual para el elemento seleccionado y las configuraciones alternativas.

- Disco De Audio (consulte la página 38)
- Disco De Subtitle (consulte la página 38)
- Disco De Menu (consulte la página 38)
- Índice (consulte la página 39)
- Contraseña (consulte la página 40)
- Aspecto TV (consulte la página 41)
- Menu De Idioma (consulte la página 42)
- Salida De Audio Digital (consulte las páginas 43-44)
- Otros (consulte la página 45)

3. Pulse **►** y **▲/▼** para seleccionar la configuración deseada y pulse **ENTER**.

- Algunos elementos necesitan pasos complementarios. Consulte la página correspondiente.

Cuando se selecciona la configuración alternativa, la pantalla vuelve al display de las configuraciones iniciales.

Para salir del menú **SETUP**

Pulse **SETUP**, **RETURN** o **PLAY**.

Selección del idioma del disco



De esta forma se selecciona el idioma de la pista de sonido de audio, el idioma del subtítulo y el idioma utilizado en los menús de título o de DVD que se utilizarán siempre en cada disco que se reproduzca.

Cuando se reproduzca un disco de vídeo de DVD, el reproductor mostrará automáticamente el idioma de subtítulo seleccionado si está incluido en el disco.

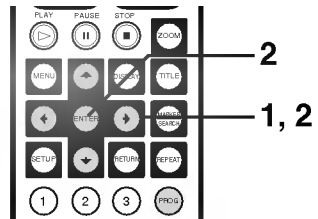

1. Pulse ▲/▼ para seleccionar el Disco De Audio y pulse ► en la pantalla del menú SETUP.



2. Pulse ▲/▼ para seleccionar el idioma deseado y pulse ENTER.



Original : se selecciona el idioma original del disco.

Inglés : se selecciona en inglés.

Otro : se selecciona en otro idioma. Puede introducir un código de idioma de cuatro dígitos. Consulte los códigos de idioma de la página 46. Pulse CLEAR si se ha introducido un código de idioma incorrecto.

El subtítulo y el menú del disco se seleccionan de la misma forma.



- Si el idioma seleccionado no se encuentra disponible en el disco, se seleccionará el idioma original designado en cada disco.

Selección del nivel de clasificación y Contraseña DVD



Prohíbe la reproducción de determinados DVD que no son apropiados para los niños.

- Algunos discos de DVD contienen un nivel de restricción que permite a los padres eliminar las escenas o evitar que los niños puedan reproducir los discos. Los reproductores de DVD están equipados con una contraseña designada para evitar que los niños cambien el nivel.

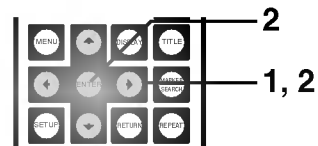

Selección del nivel de clasificación (sólo DVD)

- Pulse ▲/▼ para seleccionar la Índice y pulse ► en la pantalla de menú SETUP.

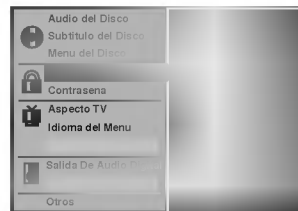

- Pulse ▲/▼ para seleccionar el elemento deseado y pulse ENTER.



No se podrán reproducir discos de vídeo de DVD con un nivel de clasificación mayor al seleccionado a no ser que se cancele la función de bloqueo parental.

Por ejemplo, si selecciona el nivel 7, los discos que tengan un nivel mayor se bloquean y no se pueden reproducir.

Su cambia el nivel e introduce una contraseña, la reproducción de todos los DVD con clasificaciones mayores a la seleccionada se bloqueará a no ser que introduzca la contraseña correcta de nuevo. Por ejemplo, si cambia el nivel a 5, el reproductor de DVD no reproducirá discos con un nivel 6, 7 u 8 a menos que se introduzca la contraseña correcta desde el mando a distancia.

Selección del nivel de clasificación de la contraseña (Continuación)



Establecimiento de la contraseña (sólo DVD)

Si cambia el nivel 7 o inferior, deberá introducir una contraseña de cuatro dígitos para evitar la reproducción de discos con clasificaciones superiores.

1. Pulse ▼ para seleccionar la Contraseña y pulse ► en la pantalla de menú SETUP.

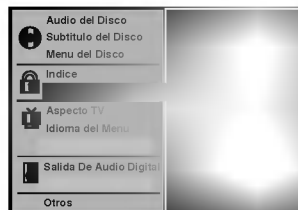

2. Introduzca una contraseña de cuatro dígitos y pulse ENTER.

Ejemplo : 1234

No olvide su contraseña.

3. Introduzca de nuevo la contraseña de cuatro dígitos y pulse ENTER para comprobarlo.

La configuración ha terminado.

- La clasificación está bloqueada. Los discos que tengan una clasificación mayor a la establecida no se podrán reproducir a no ser que se introduzca la contraseña adecuada.

Cambio / eliminación de la contraseña memorizada

1. Pulse ▼ para seleccionar la Contraseña y pulse ► en la pantalla de menú SETUP.
2. Introduzca la contraseña y pulse ENTER.



3. Pulse ▲/▼ para seleccionar el Cambiar o la Limpair de la contraseña y pulse ENTER.

Siga los pasos de la página 39-40 de nuevo para cambiar el nivel / contraseña de la clasificación.

Eliminación de la contraseña de cuatro dígitos

Si olvida la contraseña, para borrar la contraseña actual, siga el siguiente procedimiento.

- 1 **Pulse SETUP.**
Aparece el menú SETUP.
- 2 **Introduzca el número de seis dígitos "210499" pulsando los botones numéricos.**
Se ha borrado la contraseña de cuatro dígitos. "PC" aparece en la ventana del display.
- 3 **Introduzca una nueva contraseña.**
Consulte la sección "Establecimiento de la contraseña" de la izquierda.

Selección del formato de TV



Seleccione el tipo de pantalla adecuado dependiendo de su TV: pantalla de tamaño convencional (4:3) o pantalla ancha (16:9).

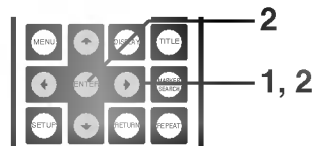

1. Pulse ▲/▼ para seleccionar el formato de Aspecto TV y pulse ► en la pantalla del menú SETUP.

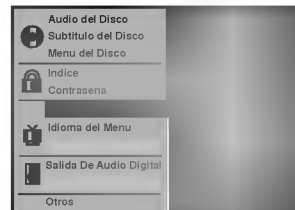

2. Pulse ▲/▼ para seleccionar el formato deseado y pulse ENTER.

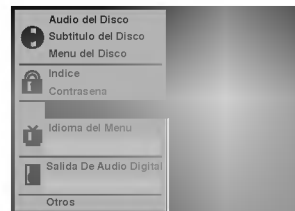

4:3 Letterbox : El material de vídeo que no esté formateado en estilo Pan & Scan se reproduce en estilo letterbox (aparecen bandas negras en la parte superior o inferior de la pantalla).

4:3 Panscan : Se selecciona cuando se conecta una TV convencional. El material de vídeo formateado en estilo Pan & Scan se reproduce en ese estilo (se corta la parte izquierda y derecha).

16:9 Wide : Se selecciona cuando se conecta una TV de pantalla ancha. Se reproduce en tamaño completo. Es necesario establecer la TV de pantalla ancha en tamaño completo.

* Cada pantalla muestra un ejemplo cuando se reproduce un material de vídeo en pantalla ancha. Esta configuración no afecta al vídeo en tamaño convencional.

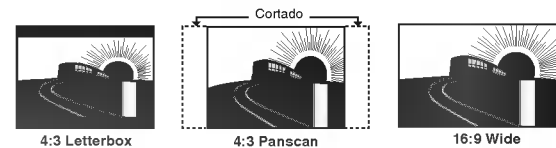

Configuraciones iniciales

Selección del idioma del menú



Selecciona el idioma de los menús y displays de SETUP en la TV.

1. Pulse ▲/▼ para seleccionar el idioma del menú (Menu language) y pulse ► en la pantalla de menú SETUP.

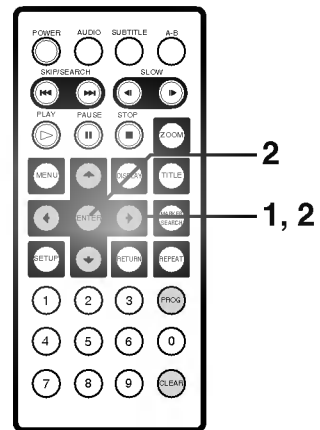

2. Pulse ▲/▼ para seleccionar el elemento deseado y pulse ENTER.

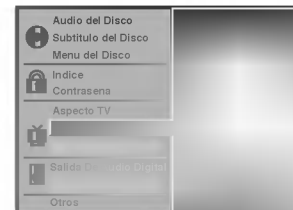

Selección de la salida de audio digital

Cada disco de DVD tiene varias opciones de salida de audio. Configure Salida de audio digital (Digital Audio Output) del reproductor dependiendo del tipo de sistema de audio que utilice.

1. Pulse ▲/▼ para seleccionar la salida de audio digital y pulse ► en la pantalla del menú SETUP.



2. Pulse ▲/▼ para seleccionar la salida deseada y pulse ENTER.

Podrá seleccionar la salida de audio digital o el elemento de frecuencia de muestra pulsando ENTER.

■ Salida de audio digital

DOLBY DIGITAL/PCM: selecciona “DOLBY DIGITAL/PCM” si existe una salida digital activa al decodificador Dolby Digital o un amplificador u otro equipo con decodificador Dolby Digital.

Stream/PCM: selecciona “Stream/PCM” si existe una salida digital a un amplificador u otro equipo con decodificador DTS, decodificador Dolby Digital y decodificador MPEG.

PCM: selecciona “PCM” si existe una salida digital a un amplificador u otro equipo con PCM lineal o un grabador MD o una plataforma DAT.

Reproducción de Disco	SALIDA		
	Stream/PCM	Dolby Digital/PCM	Solo PCM
96 kHz Linear PCM DVD	PCM	PCM	PCM
DTS DVD	Corriente bit DTS	Corriente bit DTS	Corriente bit DTS
DVD / Dolby Digital	Corriente bit Dolby Digital	Corriente bit Dolby Digital	PCM
DVD MPEG	Corriente MPEG	PCM	PCM
Audio CD/ Video CD	PCM	PCM	PCM
CD DTS Audio	Corriente DTS	Corriente DTS	Corriente DTS

Configuraciones iniciales

Selección de la salida de audio digital (situación)



■ Frecuencia de muestra

Para cambiar la configuración de la frecuencia de muestra, seleccione la salida de audio digital tal y como se indica en la página 43. Si el receptor A/V o procesador no puede aceptar señales de 96 KHz., seleccione la opción de 48 KHz.

Cuando ya se haya realizado esta selección, la unidad convertirá de forma automática las señales de 96 KHz en 48 KHz de forma que el sistema pueda decodificarlas. Si el receptor A/V o procesador puede aceptar señales de 96 KHz., seleccione la opción de 96 KHz. Con esta selección, la unidad convertirá cada tipo de señal sin realizar ningún procesamiento.



- Cuando no utilice la salida de audio digital del reproductor, no seleccione ninguna opción.
- Si una señal de salida de audio digital activa llega al receptor o a otro equipo que no pueda decodificar la señal digital, se producirá un ruido alto que podría provocar daños permanentes en los altavoces.
- El sonido del disco DVD DTS sólo se reproduce cuando el reproductor DVD se conecta a un receptor con decodificador DTS.

Otros

Se pueden cambiar las configuraciones Vocal y DRC.

1. Pulse ▲/▼ para seleccionar otros (Others) y pulse ► en la pantalla de menú SETUP.

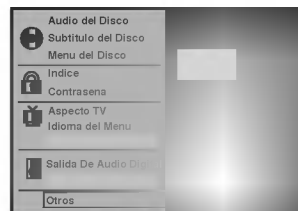

2. Pulse ▲/▼ para seleccionar los elementos deseados y pulse ENTER.

La configuración del elemento seleccionado cambia a On y Off.

Acerca de DRC (Compresión del margen dinámico)

Con este formato de DVD, tendrá la oportunidad de escuchar una pista de sonido del programa con la presentación más realista y precisa posible gracias a la tecnología de audio digital. Sin embargo, en algunas circunstancias podría desear comprimir el margen dinámico de la salida de audio (la diferencia entre los sonidos más fuertes y los más débiles de forma que podrá escuchar la película con el sonido más bajo sin perder la inteligibilidad del diálogo).

■ DRC (Compresión del margen dinámico) On/Off

- On:** se selecciona esta opción para activar la compresión del margen dinámico de forma que el diálogo sea nítido incluso a niveles de volumen bajo.
- Off:** se selecciona esta opción para desactivar la compresión del margen dinámico y la pista de sonido se presentará exactamente igual que se creó.

■ Vocal On/Off

Establezca en On si se reproduce un DVD de karaoke multicanal. Los canales de karaoke del disco se mezclarán en un sonido estéreo normal.



- La función DRC sólo se activará durante la reproducción de los discos grabados Dolby Digital.
- El nivel de la compresión del margen dinámico puede ser diferente dependiendo del disco de DVD.
- Al reproducir el karaoke, conecte el equipo de audio correcto, como un amplificador, al reproductor de vídeo de DVD.

Índice de idiomas y sus abreviaturas



Introduzca el número de código adecuado para las configuraciones iniciales del audio, subtítulo y / o menú. Consulte la página 38.

Código	Idioma	Código	Idioma	Código	Idioma	Código	Idioma
6565	Afar	7079	Feroés	7678	Lingala	8375	Eslovaco
6566	Abjaciano	7082	Francés	7679	Laosiano	8376	Esloveno
6570	Frikaans	7089	Frisón	7684	Lituano	8377	Samoano
6577	Amharic	7165	Irlandés	7686	Letón	8378	Shona
6582	Árabe	7168	Gaélico escocés	7771	Malgache	8379	Somalí
6583	Assamais	7176	Gallego	7773	Maorí	8381	Albanés
6588	Aimara	7178	Guaraíi	7775	Macedonio	8382	Serbio
6590	Azerbaiyano	7185	Goujrati	7776	Malayalam	8385	Sundanés
6665	Bashkir	7265	Hacussa	7778	Mongol	8386	Sueco
6669	Bielorruso	7273	Hindi	7779	Moldavo	8387	Swahili
6671	Búlgaro	7282	Croata	7782	Marath	8465	Tamil
6672	Bihari	7285	Húngaro	7783	Malayo	8469	Telugu
6678	Bengalí; Bangla	7289	Armenio	7784	Maltés	8471	Tajiko
6679	Tibetano	7365	Intelingua	7789	Birmano	8472	Thai
6682	Bretón	7378	Indonesio	7865	Naurí	8473	Tigrinya
6765	Catalán	7383	Islandés	7869	Nepalí	8475	Turkmeno
6779	Corso	7384	Italiano	7876	Holandés	8476	Tagalo
6783	Checo	7387	Hebreo	7879	Noruego	8479	Tonga
6789	Galés	7465	Japonés	7982	Oriya	8482	Turco
6865	Danés	7473	Yiddish	8065	Punjabí	8484	Tataro
6869	Alemán	7487	Javanés	8076	Polaco	8487	Tchi
6890	Butaní	7565	Georgiano	8083	Pashto	8575	Ucranio
6976	Griego	7575	Kazako	8084	Portugués	8582	Urdu
6978	Inglés	7576	Groenlandés	8185	Quechua	8590	Uzbeco
6979	Esperanto	7577	Camboyano	8277	Reto-romano	8673	Vietnamita
6983	Español	7578	Kannada	8279	Rumano	8679	Volapuk
6984	Estonio	7579	Coreano	8285	Ruso	8779	Wolof
6985	Vasco	7583	Kashmir	8365	Sánscrito	8872	Xhosa
7065	Persa	7585	Kurdo	8368	Sindhi	8979	Yoruba
7073	Finés	7589	Kirghiz	8372	Serbocroata	9072	Chino
7074	Fidji	7665	Latín	8373	Singalés	9085	Zulú

Conexión a un sistema de TV

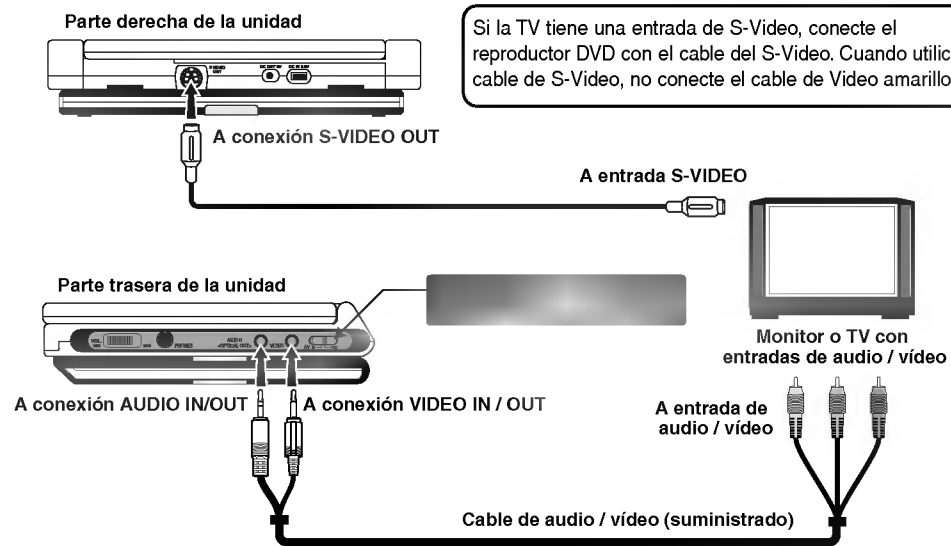

- Consulte también el manual del propietario de la TV.
- Antes de que conecte el reproductor de DVD a la TV, asegúrese de que ambas unidades están apagadas y desconectadas del enchufe de la pared antes de realizar las conexiones.
- **Conecte el reproductor de DVD directamente a la TV. Si conecta el reproductor de DVD a un VCR, la imagen de reproducción se distorsionará porque los discos de vídeo de DVD son copias protegidas.**

Conexión a un amplificador equipado con un decodificador Dolby Digital

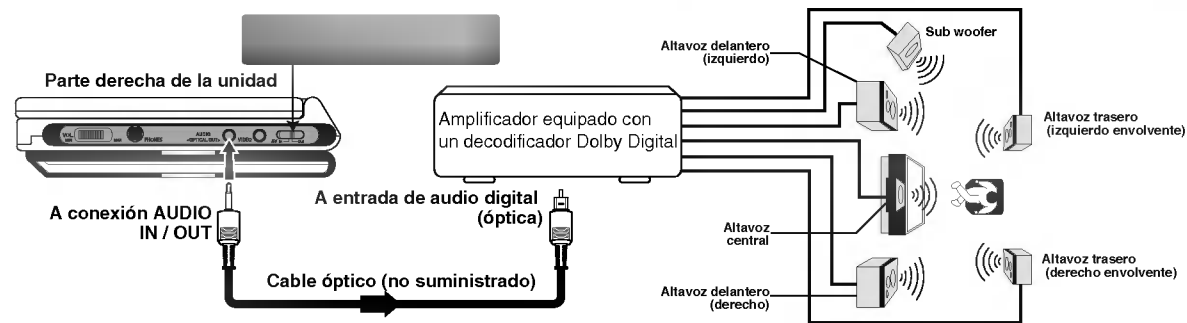

Para disfrutar del sonido Dolby Digital del reproductor de DVD necesita:

- DVD grabado en Dolby Digital
- Receptor de 6 canales equipado con un decodificador Dolby Digital o procesador Dolby Digital y un receptor de potencia
- 5 altavoces y 1 subwoofer
- Establezca la salida de audio digital del reproductor de DVD en Dolby Digital desde el menú SETUP

Fabricado bajo licencia de Dolby Laboratories. "Dolby", "Pro Logic" y el símbolo de doble D son marcas comerciales de Dolby Laboratories. Trabajos no publicados confidenciales. Copyright 1992-1997 Dolby Laboratories. Todos los derechos reservados.

Conexión a un amplificador equipado con Dolby Pro Logic Surround

Dolby Pro Logic Surround

Podría disfrutar de un sonido envolvente incluso si su receptor de A/V no ofrece la opción de decodificación Dolby Digital. Si el receptor de A / V tiene un decodificador Dolby Pro Logic, consulte el siguiente diagrama de conexión.

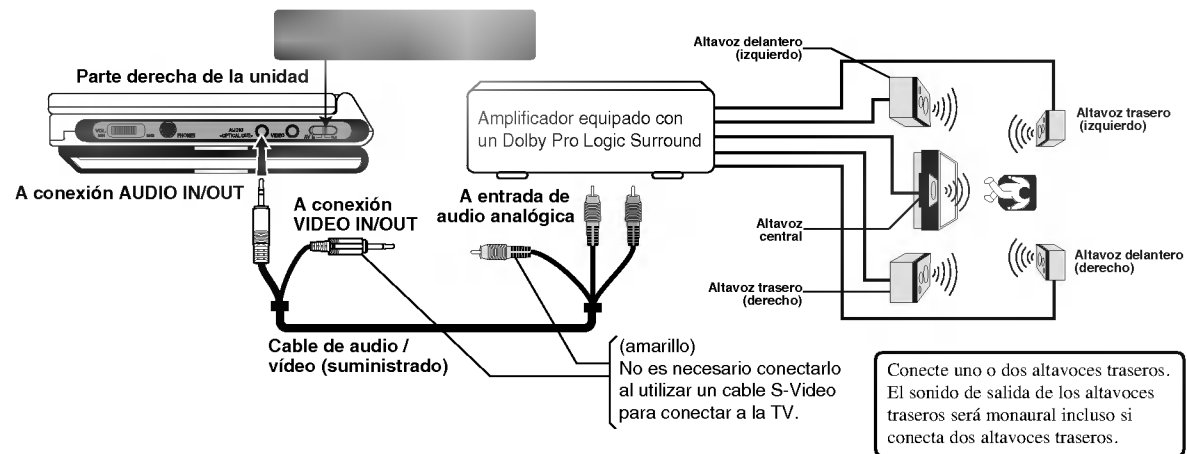

- **Con un receptor equipado con Dolby Digital**
Conecte el equipo de la misma forma que se describe en "Conexión a un amplificador equipado con un decodificador Dolby Digital" en la página anterior. Consulte el manual del propietario del receptor y configure el receptor de forma que pueda disfrutar del sonido Dolby Pro Logic Surround.

NOTA Asegúrese de que ha establecido la salida de audio digital del reproductor de DVD en "PCM" en el menú SETUP para disfrutar de los sonidos de Dolby Pro Logic Surround utilizando esta conexión.

Conexión a un amplificador equipado con un decodificador DTS

Digital Theater System(DTS)

DTS es tecnología de alta calidad utilizada en cines y ahora se encuentra disponible para uso doméstico en discos de vídeo de DVD o CD de audio. Si dispone de un procesador o decodificador DTS podrá obtener todas las ventajas de pistas de sonido codificado DTS de canal 5.1 en discos de vídeo de DVD o CD de audio.

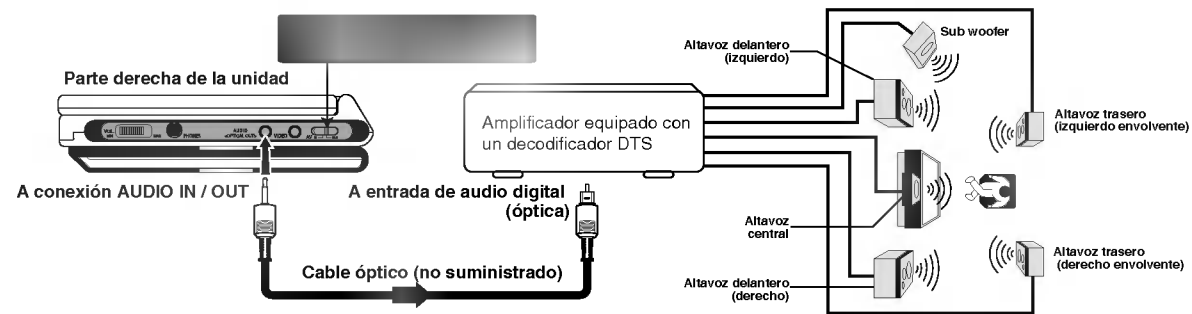

“DTS” y “DTS Digital Out” son marcas comerciales de Digital Theater Systems, Inc

ADVERTENCIA:

- Cuando conecte (a través de la conexión OPTICAL OUT) un decodificador AV que no disponga de una decodificación Dolby Digital, DTS o MPEG2, asegúrese de establecer la salida de audio digital del reproductor de DVD en PCM en el menú SETUP. De lo contrario, el alto sonido del volumen podría dañar la escucha y los altavoces.

Conexión a un amplificador equipado con una entrada de audio digital

Estéreo digital de dos canales

Puede disfrutar de un sonido dinámico estéreo digital de dos canales conectando el reproductor de DVD al receptor equipado con una entrada de audio digital y un sistema de altavoz (altavoces delanteros izquierdo y derecho).

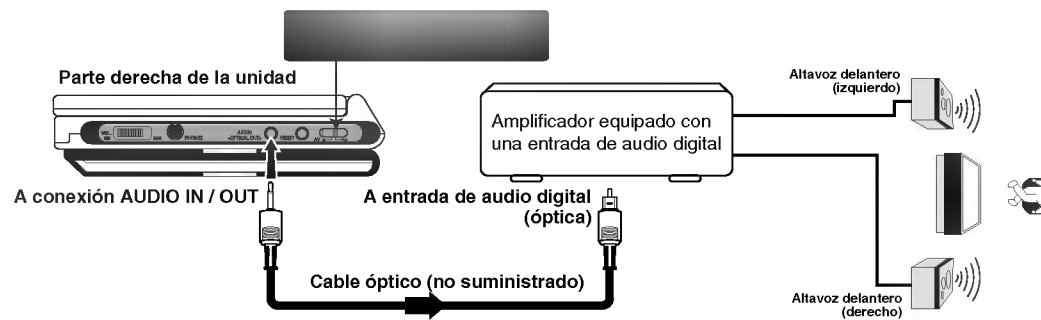

NOTAS para todas las conexiones

- Conecte la conexión OPTICAL OUT del reproductor a la entrada OPTICAL de un receptor o procesador.
- Consulte también el manual del propietario del equipo de audio.
- Antes de que conecte el reproductor de DVD a otro equipo, asegúrese de que el equipo está apagado y desconectado del enchufe de la pared antes de realizar las conexiones.
- El sonido de salida del reproductor de DVD cuenta con un amplio margen dinámico. Asegúrese de que el volumen del receptor está a un nivel de escucha moderado. De lo contrario, los altavoces se pueden dañar por un sonido a alto volumen repentino.
- Apague el receptor antes de conectar o desconectar el cable de alimentación del reproductor de DVD. Si deja el receptor encendido, los altavoces se pueden dañar.

Requisitos del disco

Discos reproducibles

Este reproductor de DVD puede reproducir los siguientes discos.

	Marca de disco	Contenido	Tamaño de discos	Tiempo de reproducción máximo
Discos de video de DVD		Audio+Video (imágenes en movimiento)	12 cm	Aproximadamente 4 horas (discos de una sola cara)
				Aproximadamente 8 horas (discos de dos caras)
			8 cm	Aproximadamente 80 minutos (discos de una sola cara)
				Aproximadamente 160 minutos (discos de doble cara)
CD de audio		Audio	12 cm	74 minutos
			8 cm	20 minutos

Además, esta unidad puede reproducir un CD-R o CD-RW que contenga títulos de audio o archivos MP3.

No podrá reproducir otros discos que no estén recogidos en esta lista. No se podrán reproducir en este reproductor de DVD, CD de vídeo, CVD, CD-ROM, CD-Extra, CD-G, CD de fotos y discos CD-i.

Información acerca del copyright

Información acerca de la gestión regional: Este reproductor de DVD está diseñado y fabricado para responder a la información acerca de la gestión regional que ha sido grabada en el disco de DVD. El número de región descrito en el disco de DVD no corresponde al número de región de este reproductor de DVD y no podrá reproducir ese disco.

El número de región de este reproductor de DVD es 2.



Es posible que no se puedan reproducir algunos discos de vídeo de DVD en este reproductor si se han comprado fuera de la zona geográfica o se han realizado con fines comerciales. Si intenta reproducir un disco no autorizado, “**Check Regional Code**” (compruebe el código regional) aparecerá en la pantalla de TV.

La ley prohíbe copiar, retransmitir, mostrar, retransmitir por cable, reproducir al público o alquilar el material registrado sin permiso.

Los discos de vídeo de DVD son copias protegidas y las grabaciones que se realicen de estos discos estarán distorsionadas. Este producto incluye tecnología de protección anti-copia protegida por demandas metodológicas de determinadas patentes y otros derechos de propiedad intelectual en EE.UU. que son propiedad de Macrovision Corporation y otros propietarios de derechos. La utilización de la tecnología de protección de copyright debe ser autorizada por Macrovision Corporation y está destinada para su uso en casa y otros usos de visualización limitados a no ser que Macrovision Corporation especifique lo contrario. Se prohíbe el desmontaje y la ingeniería inversa.

Antes de llamar al técnico de reparación

Síntomas y corrección

Compruebe en la siguiente guía las posibles causas de un problema determinado antes de contactar con el servicio de reparación.

Síntoma	Causa	Corrección
Sin alimentación.	• El cable de alimentación está desconectado.	• Enchufe el cable de alimentación a la toma de la pared de forma segura.
	• El interruptor de bloqueo está en posición HOLD.	• Desactive el modo de bloqueo.
	• La batería está descargada.	• Cargue la batería.
La alimentación está conectada, pero el reproductor de DVD no funciona.	• No hay discos introducidos.	• Introduzca un disco. Compruebe que el indicador de DVD o el de CD de audio está encendido en la ventana del display.
No hay imagen en el LCD o TV (incluyendo vídeo de otra unidad).	• El cable del vídeo no está conectado de forma segura.	• Conecte el cable de vídeo en las conexiones de forma segura.
	• El interruptor AV In/Out no está establecido correctamente.	• Establezca el interruptor AV In/Out correctamente. - Mientras se reproduce un disco, establezca el interruptor AV In/Out en modo Out. - Mientras ve un vídeo de otro equipo, establezca el interruptor AV In/Out en modo In.
	• Modo LCD está en OFF.	• Seleccione otro modo LCD que no sea OFF
	• Compruebe que el contraste está en “-”.	• Ajuste el contraste.
	• La TV no está establecida para recibir la salida de señal de DVD.	• Seleccione el modo de entrada de vídeo adecuado en la TV para que la imagen del reproductor de DVD aparezca en la pantalla de TV.
	• El interruptor de la TV no está encendido.	• Encienda la TV.

Antes de llamar al técnico de reparación (continuación)

Síntoma	Causa	Corrección
Sin sonido.	• El equipo conectado con el cable de audio no está establecido para recibir la salida de señal de DVD.	• Seleccione el modo de entrada correcto del receptor de audio de forma que pueda escuchar el sonido del reproductor de DVD.
	• Los cables de audio no están conectados de forma segura.	• Conecte el cable de audio en las conexiones de forma segura.
	• El interruptor del equipo conectado con el cable de audio está apagado.	• Encienda el equipo conectado con el cable de audio.
	• La salida de audio digital no está en la posición correcta.	• Establezca la salida de audio digital en encienda el reproductor de DVD de nuevo.
La imagen de reproducción es pobre.	• El disco está sucio.	• Limpie el disco.
El reproductor de DVD no comienza la reproducción.	• No hay discos introducidos.	• Introduzca un disco. Compruebe que el indicador del disco se enciende en la ventana del display.
	• Hay introducido un disco no reproducible.	• Introduzca un disco reproducible. Compruebe el tipo de disco, sistema de color y código regional.
	• El disco está colocado al revés.	• Coloque el disco con la cara de reproducción hacia abajo.
	• El disco no está colocado dentro de la guía.	• Coloque el disco en la bandeja correctamente dentro de la guía.
	• Hay un menú en la pantalla de TV.	• Pulse el botón SETUP para desactivar la pantalla del menú.
	• El nivel de Clasificación está establecido.	• Cancele la función de Clasificación o cambie el nivel de clasificación.

Referencia

Antes de llamar al técnico de reparación (continuación)

Síntoma	Causa	Corrección
El LCD está oscuro.	<ul style="list-style-type: none"> • Compruebe que el contraste está en “-”. 	<ul style="list-style-type: none"> • Ajuste el contraste.
No hay respuesta cuando se pulsan los botones	<ul style="list-style-type: none"> • Algunos discos prohíben ciertas operaciones. 	<ul style="list-style-type: none"> • “⊗” puede aparecer en la pantalla de TV en la operación.
	<ul style="list-style-type: none"> • El interruptor de bloqueo está en posición HOLD. 	<ul style="list-style-type: none"> • Desactive el modo de bloqueo.
El mando a distancia no funciona correctamente.	<ul style="list-style-type: none"> • El mando a distancia está demasiado lejos del reproductor de DVD. 	<ul style="list-style-type: none"> • Utilice el mando a distancia a menos de 7 m.
	<ul style="list-style-type: none"> • Hay obstáculos en el camino del mando a distancia y el reproductor de DVD. 	<ul style="list-style-type: none"> • Retire los obstáculos.
	<ul style="list-style-type: none"> • Se han acabado las pilas del mando a distancia. 	<ul style="list-style-type: none"> • Sustituya las pilas por otras nuevas.

Especificaciones

[Reproductor de DVD]	Fuente de alimentación	DC 9,8 V (terminal del adaptador), DC 7,4 V (batería)
	Consumo de energía	25 W con batería
	Peso	0,66 sin el compartimento de la batería
	Dimensiones externas (Ancho X Profundidad X Altura)	189 x 150 x 25 mm
	Sistema de señal	PAL
	Láser	Láser semiconductor, longitud de onda 650 nm (DVD), 780 nm (CD)
	Intervalo de frecuencia (audio)	Sonido lineal de DVD: 48 kHz muestra 4 Hz a 20 kHz 96 kHz muestra 4 Hz a 44 kHz
	Relación señal-ruido (audio)	Más de 95 dB
	Intervalo dinámico (audio)	Más de 95 dB
	Distorsión armónica (audio)	0,08 %
	Condiciones de funcionamiento	Temperatura: 20°C a 40°C, Estado de funcionamiento: Horizontal
[Conectores]	Entrada/ salida de vídeo (VIDEO In/Out)	1,0 V (p-p), 75 Ω, negativo sync., ø3,5 mm mini conexión x 1
	Salida S-video	(Y) 1,0 V (p-p), 75 Ω, negativo sync., Mini DIN 4-clavijas x 1 (C) 0,3 V (p-p), 75 Ω
	Salida de audio (audio óptico)	Conector óptico (ø3,5mm) x 1
	Entrada / salida de audio	1,6 Vrms (1 KHz, 0 dB), ø3,5mm mini conexión x 1 (AUDIO In/Out, audio analógico)
	Terminal de auriculares	ø3,5mm estéreo mini conexión x 1

Referencia

Especificaciones (Continuación)

[Display de cristallíquido]	Tamaño del panel	7 pulgadas (16:9)
	Sistema de proyección	Transmisión de color TN
	Sistema de transmisión	Matriz activo TFT
	Resolución	800 x 480 (píxel efectivo: más del 99,99%)
[Accesorios suministrados]	<ul style="list-style-type: none"> • Cable S-Video1 • Cable de audio / vídeo RCA1 • Adaptador de alimentación (AD-DP40).....1 • Cable.....1 • Compartimento de la batería (DP-BS40)1 • Mando a distancia1 • Pila del mando a distancia (litio)1 	

* Los diseños y las especificaciones están sujetos a cambios sin previo aviso.



LEITOR DVD PORTÁTIL

MANUAL DO USUÁRIO

MODELO: DVP4912

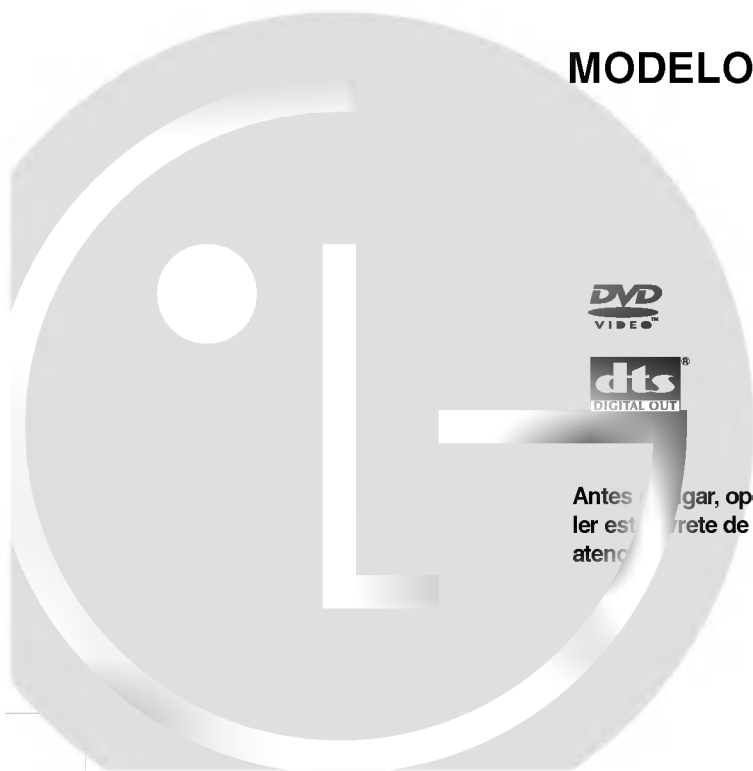

MP3



Antes de ligar, operar ou ajustar este produto, por favor,
ler este manual de instruções completamente e com
atenção.

Precauções de Segurança

- ADVERTÊNCIA:** PARA REDUZIR O RISCO DE INCÊNDIO OU CHOQUE ELÉCTRICO, NÃO EXPOR ESTE PRODUTO À CHUVA OU À HUMIDADE.
- CUIDADO:** ESTE RECEPTOR DVD UTILIZA UM SISTEMA A LASER.
PARA GARANTIR O USO ADEQUADO DESTE PRODUTO, POR FAVOR, LER ESTE MANUAL DO USUÁRIO CUIDADOSAMENTE E GUARDÁ-LO PARA FUTURAS CONSULTAS, SE A UNIDADE NECESSITAR DE MANUTENÇÃO, CONTACTAR UM POSTO DE SERVIÇOS AUTORIZADO-VER OS PROCEDIMENTOS DE SERVIÇOS.
O USO DOS CONTROLOS, AJUSTES OU O DESEMPENHO DE PROCEDIMENTOS DIFERENTES DOS ESPECIFICADOS PODEM PROVOCAR O PERIGO DE EXPOSIÇÃO A RADIAÇÕES.
PARA EVITAR A EXPOSIÇÃO DIRECTA AOS RAIOS LASER, NÃO TENTAR ABRIR O INVÓLUCRO. EXISTE RADIAÇÃO LASER VISÍVEL AO ABRIR O INVÓLUCRO. NÃO FIXAR OS RAIOS.
O APARELHO NÃO DEVERÁ SER EXPOSTO A GOTEJAMENTO OU SALPICOS E NENHUM OBJECTO COM LÍQUIDOS, ASSIM COMO VASOS, DEVERÃO SER COLOCADOS SOBRE O APARELHO.
- ADVERTÊNCIA:** MUDANÇAS OU MODIFICAÇÕES NÃO APROVADAS EXPRESSAMENTE COM A PERMISSÃO DA PARTE RESPONSÁVEL PODE ANULAR A AUTORIDADE DO USUÁRIO PARA OPERAR O EQUIPAMENTO.

CE Este produto é fabricado de acordo com os requisitos de interferência de rádio da DIRECTRIZ CEE 89/336/CEE, 93/68/CEE e 73/23/CEE.

GRAVAR O NÚMERO DO SEU MODELO (Agora, enquanto pode vê-lo)

O número de série e do modelo do seu novo leitor DVD estão localizados na parte inferior da cabina do leitor DVD. Para a sua conveniência futura, recomendamos que grave estes números a seguir:

MODELO Nº. _____ N° DE SÉRIE _____

Índice

Introdução	
❑ Precauções de Segurança	2-3
❑ Índice	3
❑ Precauções	4-5
❑ Observações sobre os Discos	6
❑ Identificação dos Controlos	7-12
Unidade Principal	7-8
Visão Posterior	9
Visor	10
Telecomando	11-12
❑ Ligações de Força	13-15
Adaptador CA	13
Bateria tipo Pacote	14-15
Operações Básicas	
❑ Leitura do Disco	16-21
Reprodução Básica	16-18
Paragem da Leitura	19
Recomeçar a Leitura	19
Protector do Ecrã	19
Imagem Congelada	20
Avanço do Quadro	20
Saltando os Capítulos e Faixas Para a Frente ou Para Trás	20
Para realizar a Varredura na Reprodução de Avanço Rápido ou Retrocesso Rápido	21
Leitura em Câmara Lenta	21
Operação com o Uso de Ícones do Menu GUI	
❑ Informações Gerais sobre os Ícones do Menu GUI	22
❑ Descrição Detalhada de cada Ícone do Menu GUI	23-24
Operações Avançadas	
❑ Usando o Menu de Títulos	25
❑ Usando o Menu do DVD	25
❑ Mudança do Idioma do Subtítulo	26
❑ Mudança do Idioma da Trilha Sonora de Áudio	27
❑ Visão de outro Ângulo	28
❑ Produção do Efeito 3D Surround	29
❑ Repetir a Leitura	30-31
❑ Armazenamento dos Marcadores na Memória a ser Vista (Ouvida) novamente	32
❑ Função Zoom	33
❑ Leitura Random (Aleatória)	33
❑ Leitura do Programa	34
❑ Reprodução com MP3	35-36
Ajustes Iniciais	
❑ Selecção dos Ajustes Iniciais	37
❑ Selecção do Idioma do Disco	38
❑ Selecção do Nível de Potência Nominal e Senha	39-40
❑ Selecção do Aspecto da TV	41
❑ Selecção do Idioma do Menu	42
❑ Selecção da Saída de Áudio Digital	43-44
❑ Outros	45
❑ Tabela dos Idiomas e Suas Abreviações	46
Ligações	
❑ Ligações com a TV	47
❑ Ligação com um amplificador equipado com o decodificador Dolby Digital	48
❑ Ligação com um amplificador equipado com o Dolby Pro Logic Surround	49
❑ Ligação com um amplificador equipado com um decodificador DTS	50
❑ Ligação com um amplificador equipado com uma entrada de áudio digital	51
Consultas	
❑ Requisitos dos Discos	52
❑ Informações sobre os Direitos Autorais	53
❑ Antes de Chamar o Pessoal da Assistência Técnica	54-56
❑ Especificações	57-58

Precauções

Observações sobre o manuseio

- ❑ Ao embarcar o leitor DVD, usar sempre papelão para embarque e materiais de embarque originais. Para uma máxima proteção, embalar novamente a unidade como foi embalada originalmente na fábrica.
- ❑ Não usar líquidos voláteis, assim como sprays contra insetos, próximo ao leitor DVD. Não deixar produtos de borracha ou plásticos em contacto com o leitor DVD por um longo período. Eles deixam marcas na superfície de acabamento.
- ❑ Os painéis, superior e posterior, do leitor DVD podem ficar aquecidos depois de um longo período de uso. Isto é normal e não um sinal de mau funcionamento.
- ❑ Quando o leitor DVD não estiver em uso, certificar-se em remover o disco e desligar a força.
- ❑ Se não estiver a usar o leitor DVD por um longo período, a unidade pode não funcionar adequadamente no futuro. Ligar e usar o leitor DVD de vez em quando.

Observações na Localização

Quando coloca-se este leitor DVD próximo à TV, Rádio ou VCR, a imagem reproduzida pode tornar-se insatisfatória e o som poderá ficar distorcido. Neste caso, afastar o leitor DVD da TV, Rádio ou VCR.

Observações sobre a Limpeza

Usar um pano macio e seco para a limpeza.

- ❑ Para sujeiras difíceis, molhar o pano numa solução com um detergente fraco, torcer bem e limpar. Usar um pano seco para enxugá-lo. Não usar nenhum tipo de solvente, assim como tinner e benzina, pois eles podem danificar a superfície do leitor DVD.
- ❑ Se usar um pano saturado com um produto químico para limpar a unidade, seguir estas instruções do produto.

Advertência: A limpeza e o ajuste das lentes e/ou outros componentes do mecanismo de reprodução devem ser realizados por um técnico de serviços qualificado.

Para Obter uma Imagem Limpa

O leitor DVD é um instrumento de precisão, de alta tecnologia. Se as lentes de captação óptica e as peças de transmissão do disco estiverem sujas ou desgastadas, a qualidade da imagem tornar-se-á fraca. Para obter uma imagem limpa, recomendamos uma inspeção e manutenção regular (limpeza ou substituição das peças) a cada 1.000 horas de uso, dependendo do ambiente de operação. Para detalhes, contactar o seu representante mais próximo.

Precauções (Cont.)

Observações sobre a Condensação da Humidade

A condensação da humidade danifica o leitor DVD. Por favor, ler a seguir, com atenção.

A condensação da humidade ocorre, por exemplo, quando derrama-se uma bebida fria num copo, num dia quente. Formam-se gotas d'água na parte externa do copo. Do mesmo modo, a humidade pode condensar-se nas lentes de captação óptica no interior deste aparelho, uma das peças internas mais importantes do leitor DVD.



A condensação da humidade ocorre durante os seguintes casos.

- ❑ Quando desloca-se o leitor DVD de um local frio directamente para um local quente.
- ❑ Quando usa-se o leitor DVD numa sala onde o aquecedor acabou de ser ligado ou num local onde o vento frio do condicionador de ar atinge directamente a unidade.
- ❑ No verão, ao usar-se o leitor DVD num local quente e húmido, logo após ter retirado a unidade de uma sala com condicionador de ar.
- ❑ Quando usa-se o leitor DVD num local húmido.

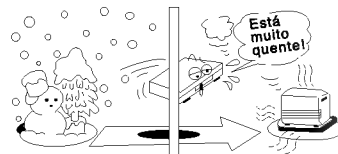

Não usar o leitor DVD quando for possível ocorrer condensação da humidade.

Se usar o leitor DVD nesta situação, ela poderá danificar os discos e as partes internas. Remover o disco, ligar o fio de alimentação eléctrica do leitor DVD na tomada de parede, ligar o leitor DVD e deixá-lo "LIGADO" (ON) por duas ou três horas. Após duas ou três horas, o leitor DVD estará aquecido e terá evaporado qualquer humidade. Manter o leitor DVD ligado na tomada de parede e a condensação da humidade raramente irá ocorrer.

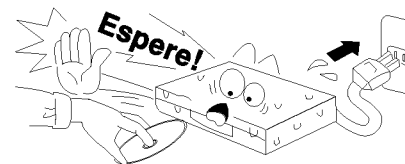

Observações sobre os Discos

Esta secção mostra como manusear, limpar e guardar os discos.

Sobre o Manuseio dos Discos

- Não tocar a superfície de reprodução do disco.



- Não colar papéis ou fitas nos discos.



Sobre Limpeza dos Discos

- Impressões digitais e poeira sobre o disco causam a deterioração da imagem e do som. Limpar o disco a partir da parte central para fora com um pano macio. Manter sempre o disco limpo.
- Se não for possível retirar a poeira com um pano macio, limpar o disco suavemente com um pano macio levemente humedecido e concluir com um pano seco.
- Não usar qualquer tipo de solvente assim como tinner, benzina, limpadores disponíveis comercialmente ou sprays anti-estáticos para LPs de vinilo. Eles podem danificar o disco.



Sobre Como Guardar os Discos

- Não guardar os discos num local sujeito à luz directa do sol ou próximo a fontes de calor.
- Não guardar os discos em locais sujeitos à humidade e poeira, assim como banheiro ou próximo a desumidificadores.
- Guardar os discos verticalmente nas capas. Empilhar ou colocar objectos sobre a parte externa dos discos nas suas capas pode causar deformações.

Sobre Este Manual do Usuário

- Este manual do usuário explica as instruções básicas deste leitor DVD.
- Alguns discos de vídeo DVD possuem funções que não podem ser explicadas neste manual do usuário. Todavia, algumas instruções podem diferir deste manual do usuário e poderão existir instruções extras. Neste caso, seguir as instruções visualizadas no écran da TV ou na embalagem.
- “” podem surgir no écran da TV, durante a operação. Este ícone significa que a função explicada neste manual do usuário não está disponível neste disco de vídeo DVD específico.

Identificação dos Controlos

Unidade Principal

** Interruptor HOLD

- A função 'segurar' bloqueia os botões no leitor DVD de modo que eles não irão funcionar se tocados acidentalmente.
- Para habilitar, deslizar o interruptor HOLD para o lado esquerdo do leitor DVD na posição HOLD.
- Para desabilitar, deslizar o interruptor de volta para a sua posição original.

Interruptor LIGAR/DESLIGAR (ON/OFF) e **SEGURAR (HOLD)

Sensor remoto

*Botões SKIP/SEARCH

* Botões SKIP/SEARCH

Pressionar e manter pressionado o botão por aproximadamente dois segundos para procurar a função.

*** Interruptor AV IN/OUT

Modo de Saída AV: Enquanto estiver realizando a leitura do disco.
Modo de Entrada AV : Enquanto estiver vendo um vídeo de outro equipamento.

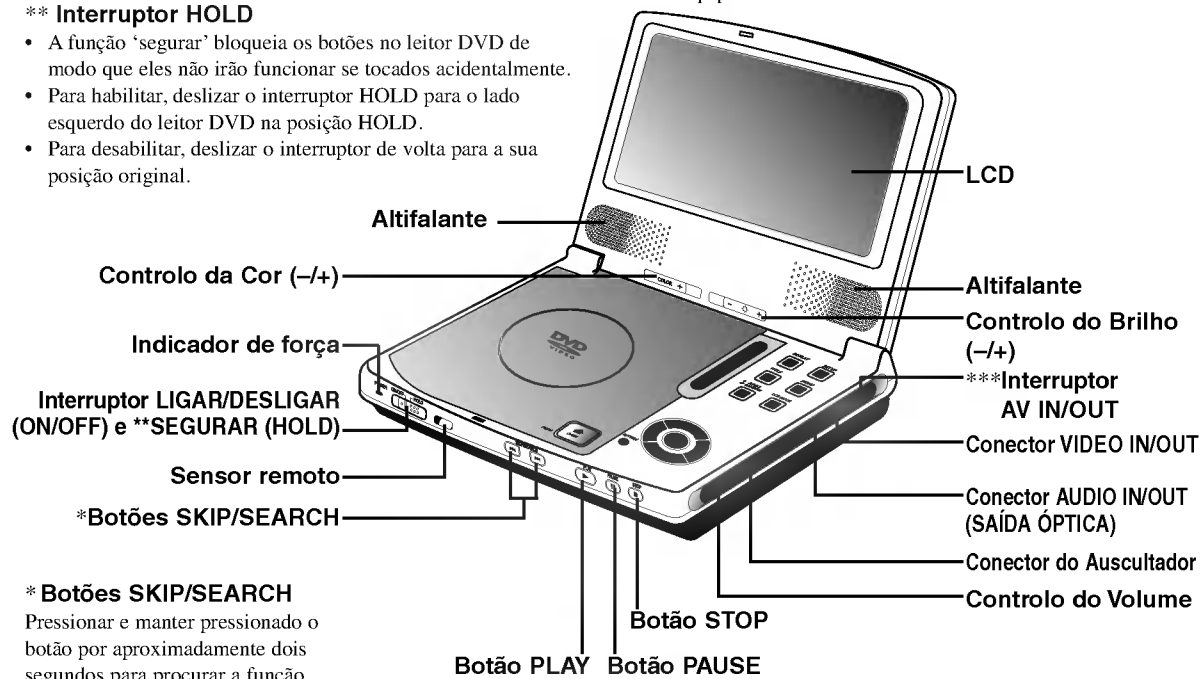

Identificação dos Controlos (Cont.)

Unidade Principal

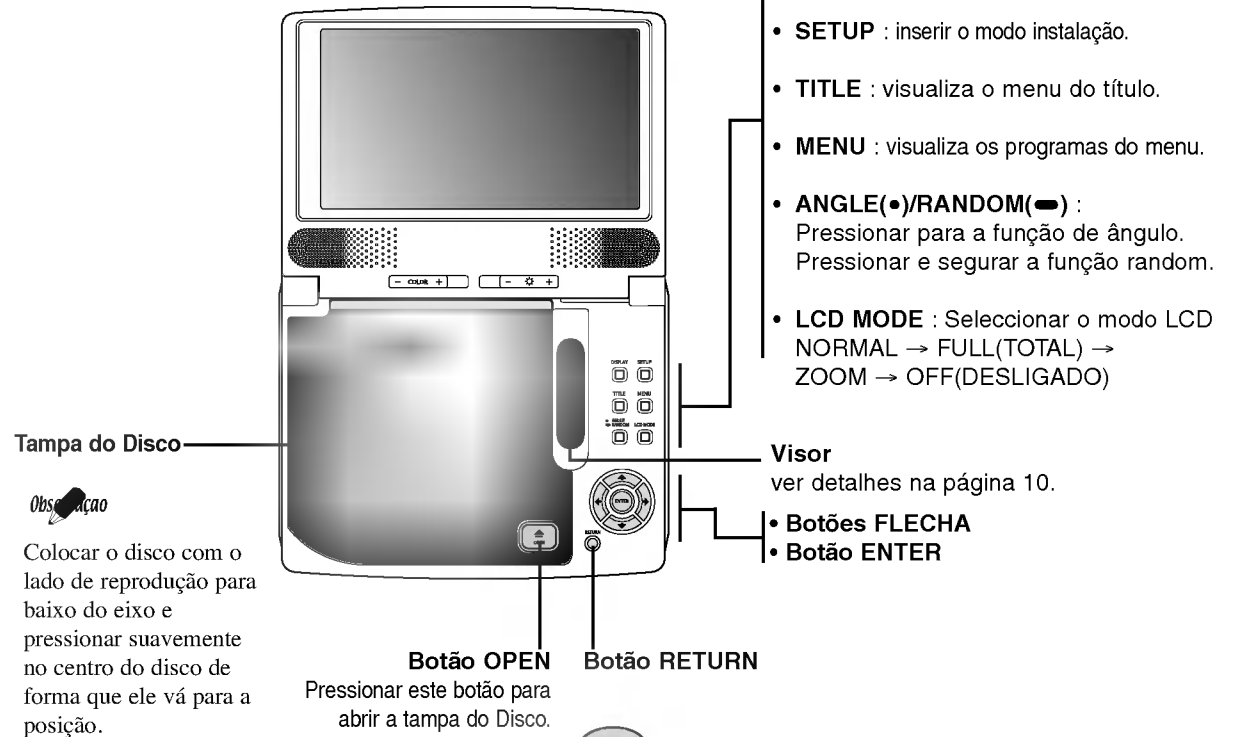

Identificação dos Controlos (Cont.)

Visão Posterior

Introdução

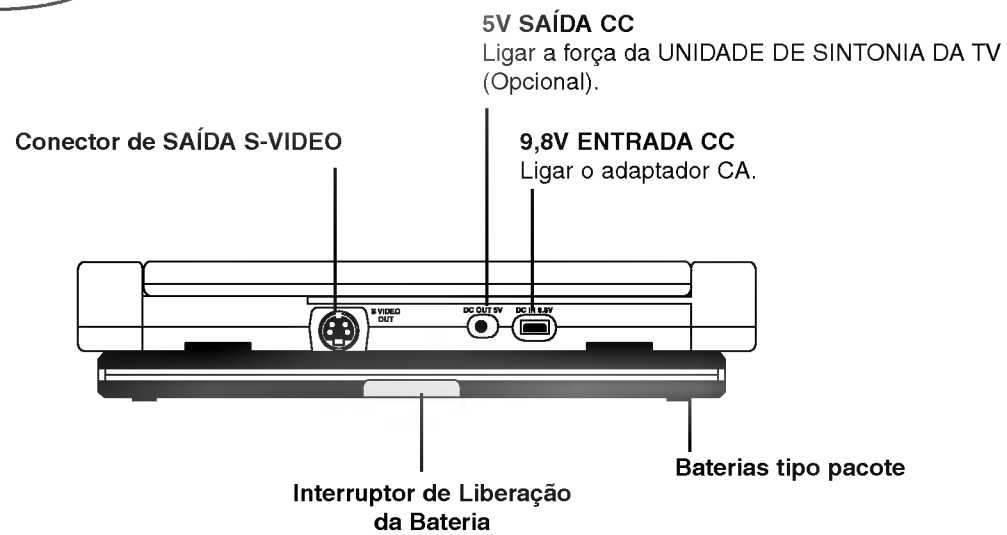

Identificação dos Controlos (Cont.)

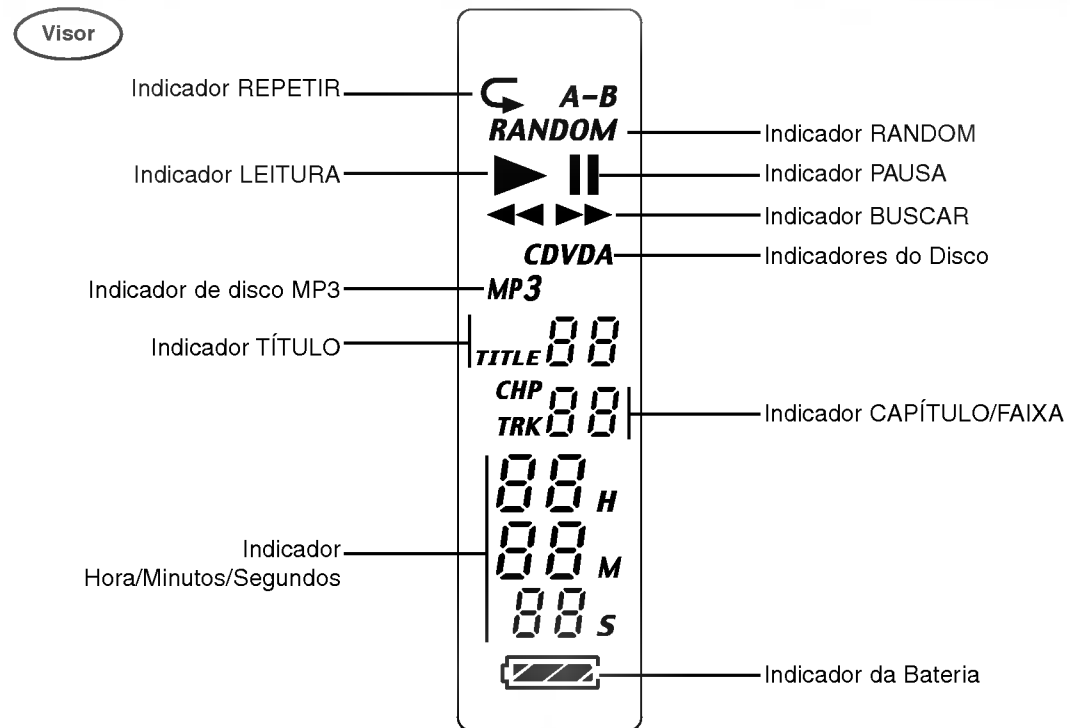

Identificação dos Controlos (Cont.)

Telecomando

Introdução

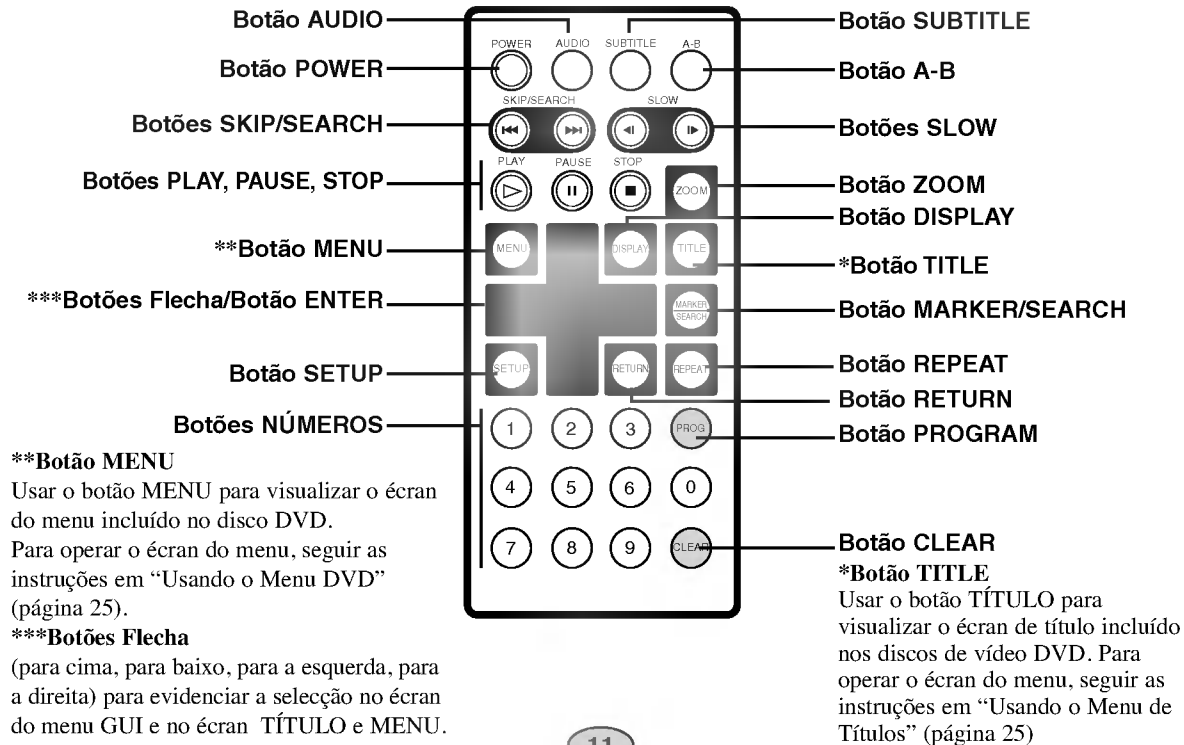

Identificação dos Controlos (Cont.)

Colocar a bateria (Bateria de lítio)

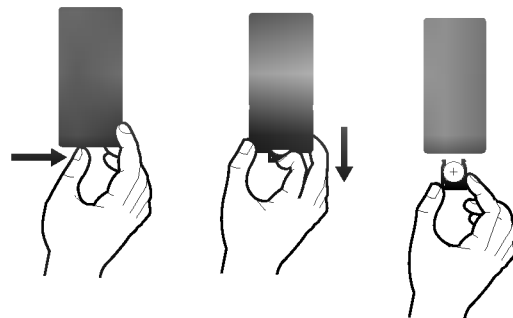

Observações

- Não expor o sensor do telecomando à luz forte.
- Não colocar obstáculos entre o sensor do telecomando e o telecomando.

■ Substituição da bateria tipo botão

A bateria normalmente dura, aproximadamente, um ano. Substituir a bateria se o telecomando falhar a operação da unidade ao usá-lo dentro do raio de operação.

Bateria tipo botão (Bateria de lítio)

1. Premir o grampo do prendedor da bateria juntamente e depois puxar a presilha para remover o prendedor da bateria.
2. Colocar a bateria com o lado + na mesma direcção + sobre o prendedor da bateria.
3. Substituir o prendedor da bateria com a bateria dentro da unidade do telecomando, certificando-se se está completamente inserida.

- Substituir a bateria do telecomando com micro elementos de lítio de 3V, assim como CR2025 ou seus equivalentes.
- O descarte de segurança da bateria deve ser de acordo com as leis locais. Não colocá-las no fogo.

Advertência : A bateria usada neste aparelho pode representar um perigo de incêndio ou queimadura de produtos químicos se tratadas de modo incorrecto. Não recarregar, desmontar, incinerar ou aquecer acima de 100 °C (212 °F).

Substituir a bateria apenas com a Matsushita Elec. Ind. Co., Ltd. (Panasonic), peça nº CR. 2025. O uso de outras baterias pode representar risco de incêndio ou explosão. Descartar as baterias usadas. Manter as baterias fora do alcance das crianças. Não desmontar ou colocá-las no fogo.

Ligações de Força

Adaptador CA

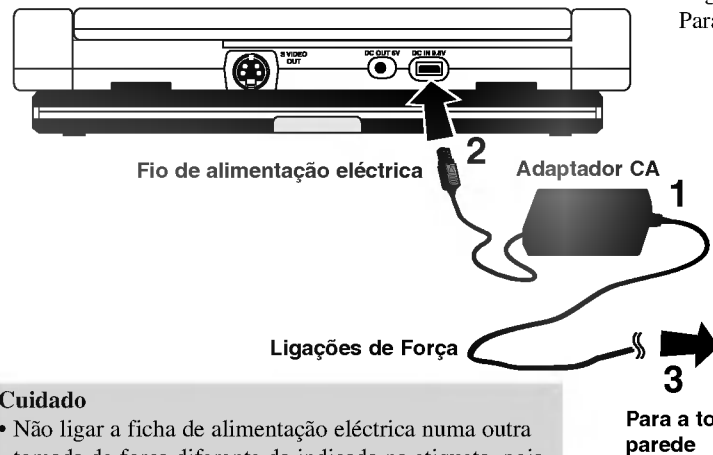

Seguir as etapas 1 a 3 para ligar.
Para desconectar, inverter a ordem.

Adaptador CA

- Este adaptador CA opera em 100-240V~ 1.5A 50-60Hz.
- TIPO N° : AD-DP40
- Fabricado por POWERNET
- Contactar um representante de peças eléctricas para a assistência, seleccionando um adaptador de ficha CA adequado ou um conjunto de fios CA.

Cuidado

- Não ligar a ficha de alimentação eléctrica numa outra tomada de força diferente da indicada na etiqueta, pois isto pode provocar um risco de incêndio ou choque eléctrico. o Não ligar ou desligar a ficha de alimentação eléctrica com as mãos molhadas. Isso pode provocar choques eléctricos.
- Não usar um adaptador CA diferente do especificado, pois ele pode provocar um incêndio ou danos ao leitor.

Ligações de Força

Bateria tipo caixa

- Carregar a bateria tipo caixa, antes de usá-la pela primeira vez

■ Colocação da bateria tipo caixa

1. Corresponder os ganchos da bateria tipo caixa dentro dos orifícios na parte posterior do leitor.
2. Pressionar e deslizar a bateria tipo caixa até ouvir o clique dos ganchos.

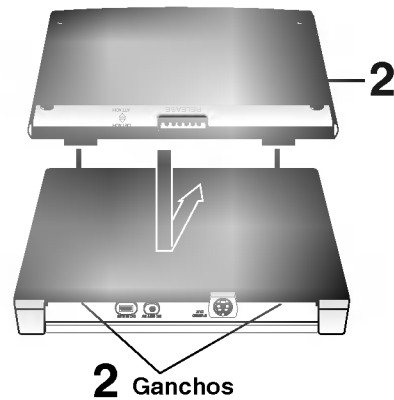

■ Soltando a bateria tipo caixa

1. Pressionar o interruptor **RELEASE**.
2. Deslizar a bateria tipo caixa até ouvir o clique dos ganchos.

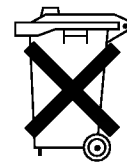
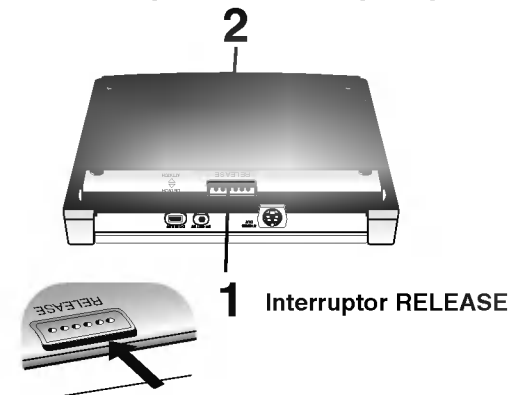

ATENÇÃO

O produto comprado contém uma bateria recarregável. A bateria é reciclável. No final da sua vida útil, de acordo com várias leis estaduais e locais, poderá ser ilegal descartar esta bateria no fluxo de lixo municipal. Verifique com os representantes de lixo sólido sobre os detalhes na sua área para as opções de reciclagem ou descarte adequado.

Ligações de Força

■ Carregando a bateria tipo caixa

1. Colocar a bateria tipo caixa no leitor.
2. Ligar o adaptador CA fornecido e o fio de alimentação eléctrica ao leitor. Ou ligar o fio eléctrico do adaptador CA à bateria tipo caixa.
3. Durante a recarga, o indicador de carga está vermelho. Se a recarga está completada, o indicador de carga irá modificar para a cor verde.

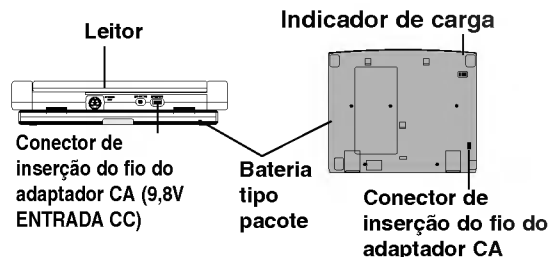

■ CUIDADO

Tomar as seguintes precauções para evitar vazamentos de líquido, sobreaquecimentos, etc.

- Não usar nenhuma peça não autorizada.
- Usar o adaptador CA autorizado ao recarregar a bateria.
- Não expor a altas temperaturas, acima de 60°C (140°F).
- Não tentar desmontar ou modificar a unidade.
- Um impacto excessivo pode causar o mau funcionamento da unidade.
- Não incinerar.
- Não desmontar; descarte adequadamente.

■ Recarga e tempos de leitura

Recarga		Tempo de Leitura	
Sem leitor	Com leitor	LCD Ligado	LCD Desligado
Approx. 3 horas	Approx. 5,5 horas	Approx. 4 horas*	Approx. 7 horas

- * Quando o controlo de Brilho está ajustado em “-”.
- Os tempos mostrados acima dependem das condições de operação.

■ Confirmar a carga da bateria no visor da unidade

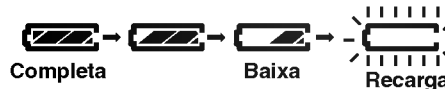

- Se estiver a usar o adaptador CA, a visualização da bateria não irá aparecer.
- **Se o tempo de leitura diminui dramaticamente após a recarga**
A bateria tipo caixa alcançou o final da sua vida útil (ela pode ser recarregada por aproximadamente 300 vezes).
- **Se a unidade não for usada por um longo período**
 - Retirar a bateria tipo caixa. (Mesmo se a unidade encontrar-se desligada, ela ainda utilizará alguma força. Isto poderá provocar uma descarga da bateria e mau funcionamento.)
 - Recarregar a bateria quando estiver pronto para usar a unidade novamente.
- **Bateria tipo caixa**
 - TIPO N.º : DP-BS40
 - Fabricada por Smart Mobile Communication

Leitura do Disco

Reprodução Básica

- Preparar a alimentação de força.

1. Abrir a tampa externa e deslizar o interruptor ON/OFF para a esquerda para ligar a unidade.

O indicador de força irá acender e depois o indicador irá desaparecer após 5 segundos.

2. Premir OPEN para abrir a tampa do disco e introduzir o disco com o lado que deseja realizar a leitura com a etiqueta para cima. Fechar a tampa do disco com a mão.

- Se o disco é colocado com o lado superior para baixo (e ele for um disco com lado simples), irá aparecer "NO DISC" ou "DISC ERROR" no écran da TV.
- Se colocar um CD de áudio CD, o indicador CD irá acender no visor. O número do título não irá aparecer.
- Após a reprodução de todos os capítulos no título, o leitor DVD irá parar automaticamente e irá voltar para o écran do menu.

3. Premir PLAY para iniciar a leitura.

4. Ajustar o volume.

Observações

- Colocar o disco com o lado de reprodução para baixo no eixo e prima suavemente no centro do disco de modo que ele vá para a sua posição.
- Confirmar a posição MODO LCD premindo Botão LCD MODE.
- Se não há nenhuma imagem no LCD, verificar se o interruptor AV In/Out está ajustado no modo Saída AV.

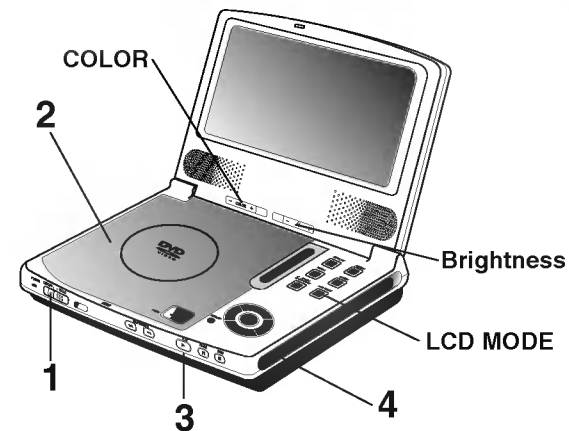

■ Ajuste da intensidade da cor

Usar interruptor de deslizamento COLOR $-/+$ para ajustar a sombra da cor.

- ; preto e branco
- + ; cor

■ Ajuste do brilho

Usar o interruptor de deslizamento BRIGHTNESS(BRILHO) $-/+$ para ajustar o brilho.

- ; escuro
- + ; claro

- O consumo de força aumenta com o nível do brilho.

Leitura do Disco



■ Mudança do tamanho da imagem

Usar o botão MODO LCD para mudar o modo da imagem. O modo é mostrado no visor da unidade, como indicado a seguir.

NORMAL → FULL → ZOOM → DESLIGADO (OFF)



■ Modo da imagem e tamanho

A imagem mostrada no LCD depende do modo do visor e o tamanho gravado no disco.

Modo Programa	NORMAL	FULL	ZOOM	DESLIGADO (OFF)
Écran panorâmico	Écran total 	Écran total 	Os cantos superiores e inferiores são cortados. 	DESLIGADO
Regular (4:3)	Écran com faixas pretas à direita e à esquerda 	O écran no modo normal alarga-se horizontalmente. 	Os cantos superiores e inferiores no modo total são cortados. 	DESLIGADO
Regular (4:3), Caixa de letras	A imagem é contornada por uma moldura preta. 	O écran no modo normal alarga-se horizontalmente. 	Écran total 	DESLIGADO

Operação básica

Observações

- Se não está a usar o LCD nesta unidade, seleccionar DESLIGAR(OFF) para economizar energia.
- O LCD é desligado se fechar a unidade.
- Podem surgir linhas horizontais na imagem quando o modo é colocado em ZOOM, porém esta não é uma indicação de mau funcionamento.

Leitura do Disco



- **Quando surgir o écran do menu no écran da TV.**
No caso de DVDs interactivos com controlo, irá surgir um écran do menu no écran da TV.

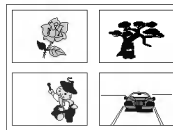

**Exemplo de DVD interactivo
Ligar-Menu do Écran**

Premer ▲/▼/◀/▶ e premer INSERIR ou premer o(s) botão(ões) numérico(s) para seleccionar o item desejado.

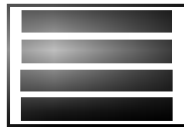

OU

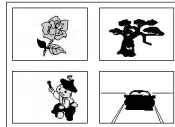

- Agora, a leitura do item seleccionado inicia.
- Para ultiores informações, consultar também a capa ou caixa do disco que está a realizar a leitura.

Após a operação

Quando a unidade não estiver em uso, remover o disco e premer POWER para desligar o leitor DVD.

Observações

- Quando surgir “⊘” no écran da TV enquanto o botão estiver premido, significará que esta função não está disponível no disco que está a realizar a leitura.
- Dependendo do disco DVD, algumas operações podem ser diferentes ou restritas. Consultar a capa ou caixa do disco que está a realizar a leitura.

Leitura do Disco

■ Para parar a Leitura

Premer STOP durante a reprodução.

■ Recomeçar a Leitura

Quando a leitura estiver parada, a unidade irá gravar o ponto onde STOP foi premido (função RECOMEÇAR). Premer PLAY e a leitura irá recomeçar a partir deste ponto.

Obs:ações

- Esta operação opera apenas com discos para os quais o tempo de leitura decorrido é mostrado no visor durante a paragem.
- A função Recomeçar será apagada quando ao pressionar-se STOP no modo PARAR.
- A função Recomeçar pode não estar disponível em alguns discos DVD.

■ Memória da Última Condição

Este leitor memoriza a última condição do último disco que foi visto. Os ajustes permanecem na memória mesmo se retirar o disco do leitor ou desligar o leitor. Se carregar-se um disco que possui os seus ajustes memorizados, a última posição de paragem é automaticamente rechamada.

Obs:ações

- Os ajustes são armazenados na memória para serem usados a qualquer momento.
- Este leitor não irá memorizar os ajustes do disco se desligar-se o leitor antes de começar a leitura.

■ Protector do Écran

O protector do écran é útil para evitar que o visor venha a danificar-se.

A imagem do protector de écran surge quando deixa-se o leitor DVD no modo parar por cerca de 5 minutos.

Função de desligamento automático da força

Após o Protector do Écran ter sido usado por cerca de 5 minutos, o leitor DVD irá desligar-se automaticamente.



Protector do Écran

Leitura do Disco

■ Imagem congelada

Premer **PAUSE** durante a reprodução.

- DVD
O leitor será colocado no modo de imagem congelada.
- CD
O leitor será colocado no modo pausa.

■ Avanço do Quadro (apenas o DVD)

Premer **PAUSE** durante a reprodução congelada.

(Todas as vezes que prime-se **PAUSE**, a imagem irá avançar um quadro)

Para recomençar a reprodução normal, premir **PLAY.**

■ Saltando Capítulos e Faixas para a Frente e para Trás

Saltando para a frente

Premer **SKIP ►►** durante a reprodução.

Um capítulo (DVD) ou uma faixa (CD) irá saltar todas as vezes que premer-se o botão.

Saltando para trás

Premer **SKIP ◄◄** durante a reprodução.

- Quando premer-se o botão uma vez no meio entre um capítulo/faixa, o leitor irá voltar ao início deste capítulo/faixa. Quando ele é premido novamente, um capítulo/faixa é saltado todas as vezes que o botão é pressionado.

Leitura do Disco

■ Para realizar a Varredura de Reprodução Rápida de Avanço ou Retrocesso Rápido

Premer e segurar o botão SKIP ◀◀ ou ▶▶ por aproximadamente dois segundos durante a reprodução.

[Écran da TV]



- A velocidade de avanço (inversa) é relativamente lenta a princípio. Quando o botão é premido novamente, a velocidade torna-se mais rápida. (Cada vez que o botão é premido, a velocidade aumenta 4 etapas (DVD) ou 3 etapas (CD).)
- A velocidade será mantida mesmo se o botão é liberado.

Para voltar à reprodução normal, premer **PLAY**.

Observação

- O leitor DVD não realiza o som da reprodução durante a alta velocidade no retrocesso e na reprodução de avanço dos discos de vídeo DVD. Todavia, o leitor DVD do som da reprodução durante o avanço rápido ou reprodução no retrocesso dos CDs de áudio.

■ Leitura em Câmara Lenta (apenas no DVD)

Premer **SLOW** ◀◀ ou ▶▶ durante a reprodução.

A velocidade de reprodução torna-se 1/16 da velocidade normal.

[Écran da TV]



- A velocidade de câmara lenta é lenta a princípio. Quando o botão é premido novamente, a velocidade torna-se mais rápida. (Cada vez que o botão é premido, a velocidade aumenta 4 etapas.)
- A velocidade será mantida mesmo se o botão é liberado.

Para voltar à reprodução normal, premer **PLAY**.

Observações

- O som é silenciado durante a reprodução de câmara lenta.
- Os subtítulos não aparecem no écran durante a reprodução da câmara lenta.
- Os botões **SLOW** não funcionam com os CDs de Áudio.

Informações gerais sobre os ícones

Esta unidade representa os ícones do Menu GUI mostrando as informações do disco (título/capítulo/número da faixa, tempo de leitura transcorrido, idioma do áudio/subtítulo, ângulo e som) e informações do leitor (repetir a leitura, modo de leitura, marcador, etc.). Alguns ícones apenas mostram as informações indicadas. Outros ícones permitem que os ajustes venham a ser mudados.

* GUI: Interface Gráfica do Usuário

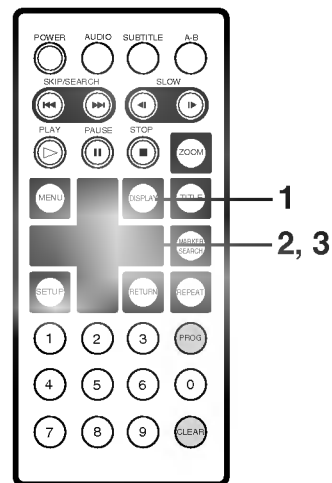

Procedimentos usuais

1. Premer DISPLAY durante a reprodução.

A função de título pode ser acessada a partir do modo parar.

2. Premer ▲/▼ para seleccionar o item desejado.

O item seleccionado actual é indicado por um quadro amarelo nos ícones do menu GUI.

3. Premer ◀▶ para seleccionar o ajuste desejado.

- Quando os números são visualizados (por ex., o número do título), os botões numéricos podem também ser usados para o ajuste ao invés de ◀▶.
- Para algumas funções, o ajuste será registado imediatamente; para outros, ENTER deve ser premido.

Para apagar os Ícones do Menu GUI, premer novamente DISPLAY.

Exemplos dos Ícones do Menu GUI.

(Os ecrãs podem diferir dependendo do conteúdo do disco.)



(DVD GUI)



(CD GUI)

Descrição Detalhada de cada ícone do Menu GUI



Pode-se ver a informação sobre o disco e o seu estado operacional no ecrã da TV.

Premer **DISPLAY**
durante a reprodução.
[Écran da TV]
DVD GUI

FUNÇÃO
(Premer **▲/▼** para seleccionar o item desejado)

MÉTODO DE SELECÇÃO



Para mostrar o número actual do título e para pular até o número do título desejado

◀▶, or Numeric
ENTER

Para mostrar o número actual do capítulo e para pular até o capítulo desejado

◀▶, or Numeric
ENTER
SKIP

Para mostrar o tempo decorrido e as cenas seleccionadas directamente através do tempo desejado.

Numeric
ENTER

Para mostrar o idioma da faixa de som de áudio actual, método de codificação, número do canal e para mudar os ajustes.

◀▶, AUDIO

Para mostrar o idioma do subtítulo actual e para mudar o ajuste.

◀▶, SUBTITLE

Para mostrar o número do ângulo actual e para mudar o ângulo.

◀▶, ANGLE

Para mostrar o som actual (NORMAL ou 3D SURROUND) e para mudar o ajuste.

◀▶

Operação 'Uso dos Ícones do Menu GUI'

Descrição Detalhada de cada Item do Menu GUI (Cont.)

Premer DISPLAY
durante a reprodução.
[Écran da TV]
CD GUI

FUNÇÃO
(Premer ▲/▼ para seleccionar o item desejado)

**MÉTODO DE
SELECÇÃO**

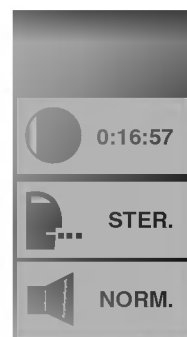

Para mostrar o número da faixa actual
e para pular até o número da faixa desejada

◀▶, or Numeric
ENTER
SKIP

Para mostrar o tempo decorrido.
(Apenas visualização)

—

Para mostrar o áudio actual (ESTÉREO, ESQUERDO, DIREITO)
e para seleccionar o canal do áudio desejado.

◀▶, AUDIO

Para mostrar o som actual (NORMAL ou 3D SURROUND)
e para mudar o ajuste.

◀▶

Observação

- Alguns discos DVD podem não fornecer todos os discos acima do menu GUI.



Uso do Menu de Títulos

Alguns discos de filmes podem conter dois ou mais títulos. Se o disco possui um menu de títulos gravado no mesmo, o botão TITLE pode ser usado para seleccionar o título do filme. (Os detalhes da operação diferem dependendo do disco usado.)

- A selecção de títulos pode não ser possível em certos discos DVD.

1. Premer TITLE.

É visualizada uma lista de títulos no disco.

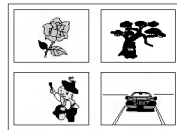

Premir TITLE novamente para recomeçar a leitura a partir da cena onde TITLE foi premido primeiro.

- Em certos discos pode não ser possível recomeçar a leitura.

2. Premir ▲/▼/◀/▶ e premir ENTER ou PLAY ou ainda premir o(s) botão(ões) numérico(s) para seleccionar o título desejado.

Agora, o título seleccionado irá iniciar a leitura.

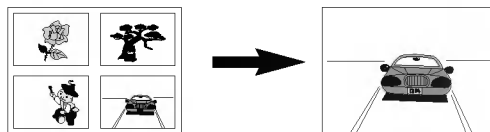

Uso do Menu do DVD

Alguns DVDs possuem estruturas de menu únicas chamadas menus DVD. Por exemplo, os DVDs programados com um conteúdo complexo fornecem menus guias e eles que são gravados com vários idiomas oferecem menus para o idioma de subtítulo e áudio. Mesmo se o conteúdo do menu do DVD e a operação diferir de disco para disco, a seguir encontra-se a explicação da operação básica quando esta função for usada.

1. Premir MENU durante a leitura.

Agora, o menu do DVD disponível no disco é visualizado.

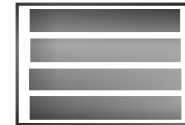

Ao premir MENU novamente a leitura irá recomeçar da cena quando o MENU foi premido primeiro.

- Pode não ser possível recomeçar a leitura em certos discos.

2. Premir ▲/▼/◀/▶ e premir ENTER ou premir o(s) botão(ões) numérico(s) para seleccionar o item desejado.

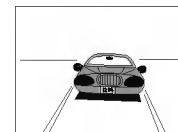

Agora, o item seleccionado é executado.

Mudança do Idioma do Subtítulo



É possível mudar o idioma do subtítulo para um idioma diferente a partir daquele seleccionado nos ajustes iniciais. (Ver a página 38 para posteriores informações.) Esta operação opera apenas com discos nos quais subtítulos com múltiplos idiomas estão gravados.

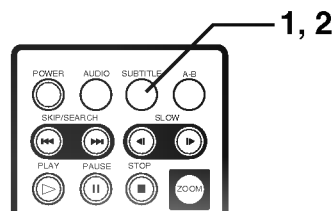

Observações

- Em muitos casos, o idioma do subtítulo não é mudado para aquele seleccionado imediatamente.
- Quando um disco que suporta a captação fechada é lido, o subtítulo e captação fechada poderão sobrepor um ao outro no écran da TV. Neste caso, desligar o subtítulo.
- Quando o idioma desejado não é seleccionado mesmo depois de ter-se premido o botão diversas vezes, isto significa que o idioma não está disponível no disco.
- Quando a força é desligada ou o disco é retirado, os subtítulos aparecerão no idioma seleccionado nos ajustes iniciais. Se este idioma não está registado no disco, o idioma principal do disco irá aparecer.

1. Premer SUBTITLE durante a reprodução.

Quando nenhum subtítulo tiver sido gravado, “OFF” será visualizado ao invés do número do idioma.



2. Premer SUBTITLE repetidamente até que o idioma desejado é seleccionado.

O número do idioma do subtítulo que está sendo reproduzido é mostrado.



Para eliminar os Subtítulos no Écran.

Premer SUBTITLE repetidamente para seleccionar OFF na etapa 2.

Mudança do Idioma da Faixa de Áudio

É possível mudar o idioma da Faixa de som de áudio (ou método de codificação, número do canal) para um idioma diferente a partir daquele seleccionado nos ajustes iniciais no caso de disco DVD. (Ver a página 38 para posteriores informações.) Esta operação trabalha apenas com discos nos quais múltiplos idiomas das faixas de som de áudio estão gravados.

E é possível mudar o canal de áudio no caso de CD de áudio.

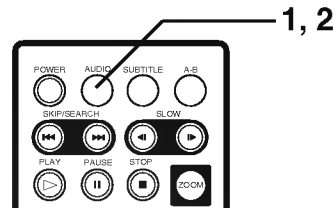

Observações

- Quando o idioma desejado não é seleccionado mesmo depois de pressionar o botão diversas vezes, isso significa que o idioma não está disponível no disco.
- Quando a força é ligada ou retira-se o disco, o idioma ouvido é o seleccionado nos ajustes iniciais. Se este idioma não estiver gravado no disco, apenas o idioma disponível no disco será ouvido.
- Muitos discos podem não responder a função de Áudio.

• DVD

1. Premer AUDIO durante a leitura.

Número do idioma da faixa de som de áudio sendo reproduzida.



2. Premer AUDIO repetidamente até o idioma desejado (ou método de codificação, número do canal) ser seleccionado.



• CD

1. Premer AUDIO durante a leitura.



2. Premer AUDIO repetidamente até ser ouvido o som seleccionado.



Visão a partir de outro Ângulo



Alguns DVDs podem conter cenas que foram gravadas simultaneamente a partir de um número diferente de ângulos. Para estes discos, a mesma cena pode ser vista a partir de cada um destes diferentes ângulos, usando o botão ANGLE. (Os ângulos gravados diferem, dependendo do disco que está a usar-se.)

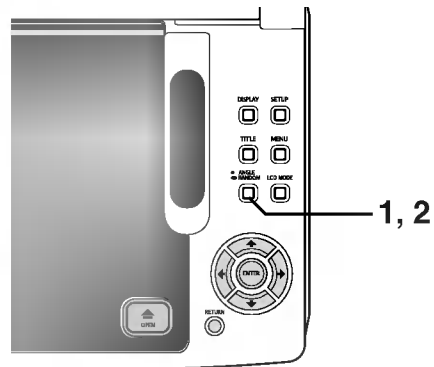
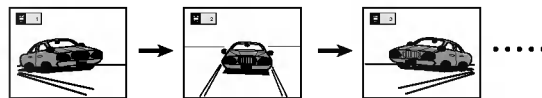

1. Premer ANGLE durante a reprodução.

Número do ângulo que está sendo reproduzido.



2. Premer ANGLE repetidamente até seleccionar o ângulo desejado.



Para sua informação

- O indicador de ÂNGULO irá piscar no visor nas cenas gravadas em diferentes ângulos para indicar que a mudança de ângulo é possível.
- O número do ângulo pode ser programado antecipadamente; o ângulo será mudado para o número seleccionado quando o indicador de ÂNGULO inicia a piscar.

Observação

- Esta função apenas opera com os discos que possuem cenas gravadas em diferentes ângulos.

Produção do Efeito 3D Surround

Esta unidade pode produzir um efeito 3D Surround, usando a tecnologia de Som 3D Surround que simula a reprodução de áudio multicanal a partir de dois altifalantes estéreos convencionais ao invés dos cinco ou mais altifalantes normalmente necessários para escutar o áudio multicanal de um home theater. Esta função opera com discos DVD codificados com Dolby Pro Logic e faixas de áudio Dolby Digital.

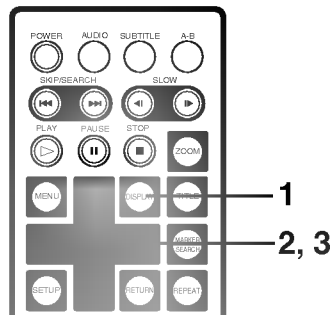

1. Premer **DISPLAY** durante a reprodução.

2. Premer **▲/▼** para seleccionar o item **SOM**.



3. Premer **◀/▶** repetidamente até o som desejado ser seleccionado.

Todas as vezes que premer-se este botão, a visualização do écran da TV muda.



Observações

- Este efeito 3D Surround pode não estar disponível em alguns discos DVD, assim como aqueles gravados com faixa de som de mono áudio.
- Desligar o som surround da TV e outros efeitos surround quando usar este efeito 3D.
- Para obter um melhor efeito 3D Surround usando apenas dois altifalantes, recomenda-se que os dois altifalantes fiquem posicionados a uma distância de aproximadamente 2,5m a 3m e a posição de escuta, a uma distância de 2,5m a 3m dos altifalantes.

Repetição da Leitura

Repetição da visão (escuta)

Premer **REPEAT** durante a reprodução.

Cada vez que premer-se este botão, o écran da TV muda como mostra-se abaixo e o disco irá repetir o capítulo ou título (DVD) ou a faixa (CD).

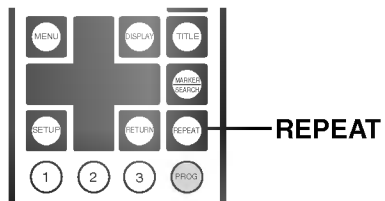

• DVD

Cancelamento do modo repetição (leitura normal)

Repetição do capítulo que está sendo lido

Repetição do título que está sendo lido

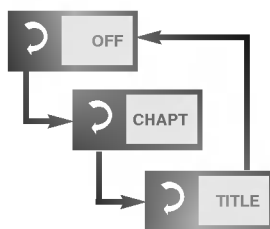

• CD

Cancelamento do modo repetição (leitura normal)

Repetição da faixa que está sendo lida

Repetição de todo o conteúdo do disco

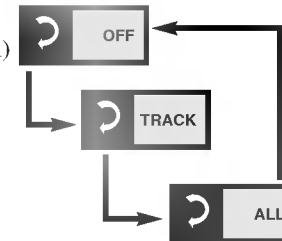

Para aproveitar a repetição da leitura do programa (CD)

Se premer-se REPEAT durante a leitura do programa, a repetição da leitura opera-se como indicado abaixo.

Cancelamento do modo de repetição (Leitura do Programa)

Repetição da faixa actual programada

Repetição de todos os programas

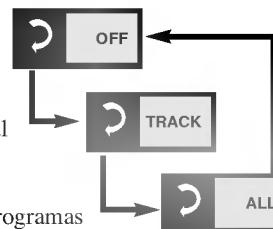

Para voltar à leitura normal

Premer REPEAT diversas vezes até visualizar-se "OFF".

Repetição da Leitura (Cont.)

Secções de repetição entre dois pontos específicos (repetir A-B)

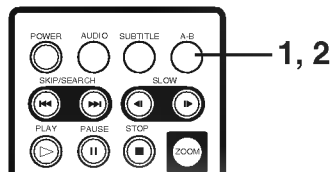

Observações

- A repetição da leitura opera apenas com discos para os quais o tempo decorrido aparece no visor durante a reprodução.
- A repetição da leitura pode não operar correctamente com alguns DVDs.
- A repetição da leitura A-B opera apenas dentro do título de DVD ou na faixa do CD.
- Alguns subtítulos gravados em torno do ponto A ou B podem falhar para serem visualizados (DVD).

1. Premer A-B durante a reprodução no ponto onde a repetição da leitura inicia (A).



- Pode-se seleccionar "OFF" nesta etapa, premendo-se CLEAR.

2. Premer A-B durante a reprodução no ponto onde a repetição da leitura está a ser concluída (B).



Repetição da leitura da selecção entre os pontos A e B inicia.

Para retornar à reprodução normal

Premer uma vez A-B e "OFF" será visualizado.



Armazenamento dos Marcadores na Memória para Visualizar (Ouvir) novamente

O armazenamento do MARCADOR na memória DVD é semelhante ao marcar a sua página no livro. Isso irá permitir que retorne rapidamente para qualquer ponto no disco.

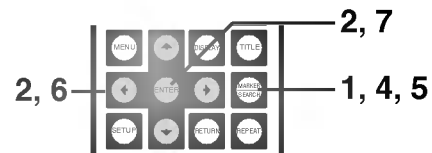

Armazenamento do marcador na memória

1. Premer MARKER/SEARCH durante a leitura.

O menu MARKER SEARCH irá aparecer na TV.



2. Durante a reprodução, premer ENTER quando a reprodução alcançar o ponto que deseja memorizar.

- O número do marcador irá aparecer.
- Fazer isso em 10 segundos enquanto o menu MARKER SEARCH aparece.
- Para inserir pontos do Marcador adicionais, premer ◀▶ até que outro ponto vazio do menu MARKER SEARCH seja evidenciado, depois premer ENTER quando a reprodução alcançar o ponto onde deseja o próximo Marcador.

3. Repetir a etapa 2 para inserir até nove pontos do Marcador no disco

4. Para remover o menu MARKER SEARCH, premer MARKER/SEARCH.

Chamar novamente/Apagar o marcador

5. Premer MARKER/SEARCH durante a reprodução.

O menu MARKER/SEARCH irá aparecer no écran.



6. Premer ◀▶ para seleccionar o marcador a chamar novamente/ a apagar.

7. Premer ENTER para chamar novamente o marcador. Premer CLEAR para apagar o marcador.

A leitura recomeça a partir do ponto correspondente no marcador seleccionado ou o marcador seleccionado é apagado.

Observações

- Estas operações operam apenas com discos em que o tempo decorrido aparece no visor durante a reprodução ou a paragem.
- Alguns subtítulos gravados em torno do marcador podem falhar e não aparecer (DVD).
- Todos os marcadores são apagados quando a força é desligada ou se o disco for removido.
- O marcador não será armazenado quando o DVD ou o menu de títulos for visualizado no écran da TV.

Função Zoom/Leitura Random



Função Zoom (apenas no DVD)

A função Zoom permite aumentar a imagem de vídeo e movimentá-la através da imagem aumentada.

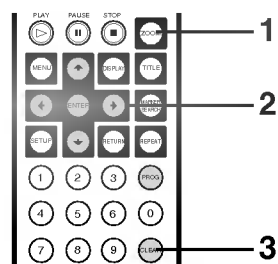

- 1. Premer ZOOM durante a reprodução ou reprodução parada para activar a função Zoom.**
Se depois premer ZOOM repetidamente, o nível de amplificação aumenta (6 etapas).
- 2. Premer os botões ▲/▼/◀/▶ para mover-se através da imagem em zoom**
- 3. Premer CLEAR para recomeçar a reprodução normal.**

Observações

- Alguns discos podem não responder à função Zoom.
- O zoom não opera nos subtítulos ou menus incluídos nos discos de vídeo DVD.

Leitura Random

Observação: Esta função apenas opera com o DVD karaokê e o CD de Áudio. O Random não opera com os discos de filmes DVD.

Pode-se reproduzir títulos ou faixas na ordem random. (Reprodução Random)

O leitor DVD automaticamente selecciona apenas os títulos no disco de karaokê de vídeo DVD e realiza a sua reprodução aleatoriamente.

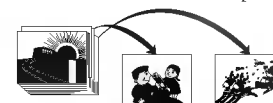

Leitura random (Karaokê DVD ou CD)

- 1. Premer e manter premido RANDOM por aproximadamente dois segundos durante a reprodução normal ou modo parar.**
O leitor DVD inicia automaticamente a reprodução random e o indicador RANDOM aparece no visor.
- 2. Para recomeçar a reprodução normal, premer e manter premido RANDOM por aproximadamente dois segundos até que o indicador RANDOM desaparece no visor.**

Observações

- A reprodução random pode não ser possível em certos discos.
- Se premer o botão SKIP ◀◀ ou ▶▶ durante a reprodução random, o leitor DVD vai para outra faixa aleatoriamente e inicia a reprodução.

Leitura do programa

O leitor realiza a leitura das faixas no disco na ordem a especificar-se.

Observação: A função de leitura do programa é possível apenas com CDs de áudio. Ela não irá funcionar com discos de filmes DVD.

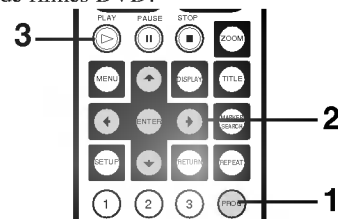

1. Premer PROGRAM no modo parar.

O écran do menu de reprodução do programa aparece no écran da TV.

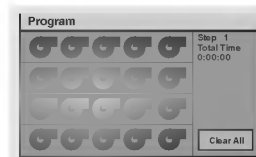

- Para sair o écran do menu, premer PROGRAM ou RETURN.

2. Premer ▲/▼/◀▶ e premer o(s) botão(ões) numérico(s), para seleccionar o número da faixa desejada.

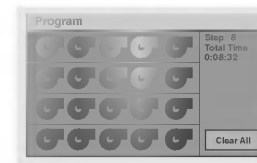

- Repetir a etapa 2 para seleccionar outra faixa.
- Podem programar-se até 20 faixas.

3. Premer PLAY para sair do écran.

A faixa seleccionada é armazenada na memória e agora a leitura inicia na seqüência programada.

Após a reprodução de todas as faixas programadas a Leitura pára.

Apagar a programação

• Para apagar as faixas programadas uma a uma

Premer ▲/▼/◀▶ para seleccionar o número não desejado e depois premer CLEAR.

• Para apagar todas as faixas programadas

Premer ▲/▼/◀▶ para seleccionar "Clear All" e depois premer ENTER. Premer PROGRAM ou RETURN para sair do écran do menu. (Os programas também são apagados quando a força é desligada ou o disco é removido.)

1. Carregar um disco MP3.

O menu MP3 é visualizado e a reprodução inicia automaticamente.

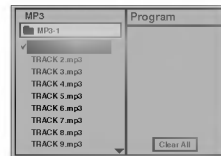

2. Premer o botão ▲/▼ para seleccionar o ficheiro MP3 e depois premer PLAY ou ENTER para iniciar a reprodução do ficheiro.

Para sua informação

- Premer SKIP ◀◀ ou SKIP ▶▶ para a leitura do próximo ficheiro ou o ficheiro anterior durante a reprodução.
- Premer DISPLAY para ir para a próxima página.
- Premer PAUSE para inserir o modo de pausa, premer PLAY ou PAUSE novamente para retornar à reprodução normal.
- Premer STOP para parar a reprodução.

Para realizar a leitura de um ficheiro MP3 repetidamente

- Se pressiona-se REPEAT uma vez durante a leitura, o ficheiro actual MP3 irá realizar a leitura repetidamente.
- Se pressiona-se REPEAT duas vezes durante a leitura, todos os ficheiros MP3 no disco irão realizar a leitura repetidamente.
- Se pressiona-se REPEAT três vezes, 'repetir a leitura' será cancelada.

Observações

- Visualiza-se o nome do ficheiro apenas em Inglês.
- Se há um código impossível a visualizar-se, ele será visualizado sublinhado (_) no lugar do Inglês.
- Esta unidade pode realizar a leitura de até 200 ficheiros por disco. Um disco gravado com mais de 200 ficheiros não poderá ser visualizado.
- O formato do disco é compatível apenas com a ISO9660.
- Se gravar ficheiros MP3 usando o programa que não pode criar um SISTEMA DE FICHEIROS, por exemplo "CD-Directo" etc., é impossível reproduzir ficheiros MP3. Desta forma, recomendamos que use "Criador Fácil de CD", que cria um sistema de ficheiros ISO9660.
- Um disco de sessão simples necessita de ficheiros MP3 na primeira faixa. Se não há nenhum ficheiro MP3 na primeira faixa, ele não poderá realizar a reprodução dos ficheiros MP3. Se desejar realizar a reprodução de ficheiros MP3, formatar todos os dados no disco ou usar um outro disco novo.
- Se já existem ficheiros de dados que não são ficheiros MP3 no disco CD-R, por favor, não usar este disco; usar no lugar um outro novo. Todavia, se é um disco CD-RW, isto não irá aplicar-se.

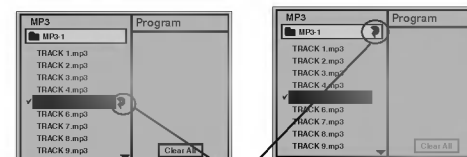

Símbolo REPETIR

Para programar a leitura de um ficheiro MP3

1. Colocar um disco MP3.

Visualiza-se o menu MP3 e a reprodução inicia automaticamente.

2. Premer STOP para parar a reprodução.

3. Premer PROGRAM para inserir o modo de Edição de Programa no modo de Edição.

- A marca irá aparecer à direita da palavra Programa no lado direito do menu MP3.
- Premer RETURN para sair do modo de Edição de Programa, a marca irá desaparecer.

4. Premer ▲/▼ para seleccionar o ficheiro MP3 desejado e depois premer ENTER para adicionar o ficheiro MP3 à lista de programas.

- Repetir a etapa 4 para seleccionar outra faixa.
- Podem programar-se até 60 ficheiros.

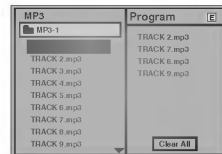

5. Premer PLAY para realizar a leitura.

Agora, a reprodução inicia na seqüência programada. Se desejar entrar no menu principal, premer o botão ◀.

Após a reprodução de todas as faixas programadas, a Leitura pára.

Apagando o programa

• **Para apagar os programas um a um**

No modo de Edição de Programa, premer ▲/▼/◀/▶ para seleccionar o ficheiro MP3 não desejado na lista de programa e depois premer CLEAR.

• **Para apagar todos os programas**

No modo de Edição de Programa, premer ▲/▼/◀/▶ para seleccionar “Clear All” e premer ENTER.

Para realizar a leitura de um ficheiro MP3 repetidamente

- Se premer o botão REPETIR uma vez durante a leitura, o ficheiro actual MP3 irá realizar a leitura repetidamente.
- Se premer o botão REPETIR duas vezes durante a leitura, todos os ficheiros MP3 na lista de programa irão realizar a leitura repetidamente.
- Se preme-se o botão REPETIR três vezes, a repetição da leitura irá ser cancelada.

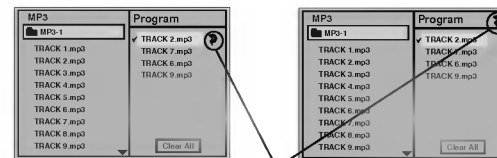

Símbolo REPETIR

Seleção dos Ajustes Iniciais



Assim que os ajustes iniciais forem completados, o leitor pode sempre ser operado sob as mesmas condições (especialmente com discos DVD).

Os ajustes serão mantidos na memória até que eles sejam mudados, mesmo se a força é desligada.

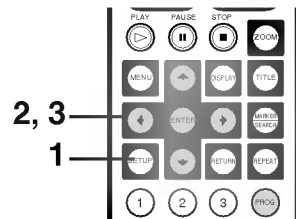

Seleção dos ajustes iniciais

1. Premer **SETUP** no modo parar ou de reprodução.

Visualiza-se o menu **INSTALAÇÃO**.



2. Premer **▲/▼** para seleccionar o item desejado.

O ecrã irá mostrar o ajuste actual do item seleccionado e o(s) ajuste(s) alternados(s).

- Diac Audio (Áudio do Disco) (ver a página 38.)
- Disc Subtitle (Subtítulo do Disco) (ver a página 38.)
- Disc Menu (Menu do Disco) (ver a página 38.)
- Rating (Classificação) (ver a página 39.)
- Password (Senha) (ver a página 40.)
- TV Aspect (Aspecto da TV) (ver a página 41.)
- Menu Language (Idioma do Menu) (ver a página 42.)
- Digital Audio Output (Saída de Áudio Digital) (ver as páginas 43-44.)
- Others (Outros) (ver a página 45.)

3. Premer **►** e depois **▲/▼** para seleccionar o ajuste desejado e premer **ENTER**.

- Alguns itens precisam de etapas adicionais. (Ver a respectiva página.)

Quando selecciona-se o ajuste alternado o ecrã retorna à visualização dos Ajustes Iniciais.

Para sair do menu **INSTALAÇÃO**.

Premer **SETUP**, **RETURN** ou **PLAY**.

Seleção do Idioma do Disco



Isto serve para seleccionar o idioma da faixa de som do áudio, o idioma do subtítulo e o idioma usado nos menus de títulos ou nos menus do DVD que serão sempre usados para cada disco a realizar-se a reprodução.

Quando realizar a reprodução de um disco de vídeo DVD, o leitor DVD automaticamente irá visualizar o idioma do subtítulo pré-seleccionado se ele estiver incluído no disco.

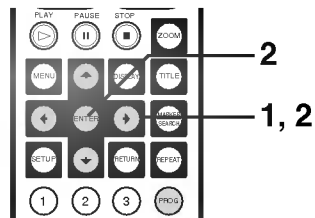

1. No ecrã do menu SETUP, premer ▲/▼ para seleccionar “Disc Audio” e premer ►.

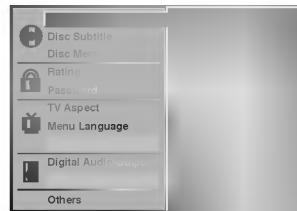

2. Premer ▲/▼ para seleccionar o idioma desejado e depois premer ENTER.

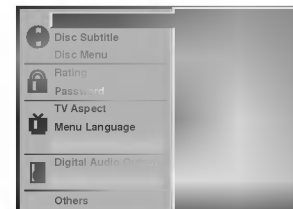

Original : O idioma original de cada disco será seleccionado.

Inglês : Inglês será seleccionado.

Outros : Poderá seleccionar-se outro idioma. Pode-se inserir um código de idioma de 4 dígitos. (Consultar os códigos de idiomas na página 46. Premer APAGAR se um código de idioma incorrecto é inserido.)

O “Subtítulo do Disco” e “Menu do Disco” são seleccionados pelo mesmo método.

Observação

- Se o idioma seleccionado não está disponível no disco, o idioma original designado para cada disco irá ser inserido.

Seleção do Nível de Classificação

Isto serve para proibir a leitura de DVDs específicos, não adequados para crianças.

- Muitos discos DVD contêm um nível de restrição que possibilita aos pais removerem cenas ou evitar a reprodução de discos por crianças. Os leitores DVD são equipados com uma senha designada para evitar que as crianças mudem o nível.

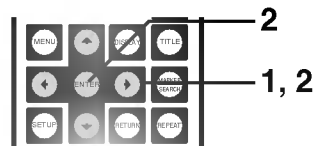

Seleção do nível de classificação (apenas no DVD)

1. No ecrã do menu **INSTALAÇÃO**, premer **▲/▼** para seleccionar **“Rating”** e premer **►**.



2. Premer **▲/▼** para seleccionar o nível desejado e premer **ENTER**.



Não pode-se realizar a leitura de discos de vídeo DVD com uma classificação maior do que o nível que foi seleccionado, excepto se cancelar a função de bloqueio da família. Por exemplo, quando seleccionar o nível 7, os discos com classificação superior ao nível 7 são bloqueados e não poderão ser lidos.

Se mudar-se o nível e inserir-se a senha, a reprodução de todos os DVDs com classificação superior à sua selecção será bloqueada, excepto se inserir-se novamente a senha correcta. Por exemplo: se mudar o nível para “5”, o leitor DVD não irá realizar a leitura dos discos com a classificação “6”, “7” ou “8” excepto se a senha correcta for inserida no telecomando.

Ajuste Iniciais

Seleção do Nível de Classificação

ira (cont.)



Ajuste da sua senha (apenas no DVD)

Se mudar o nível de classificação para “7” ou inferior, deverá inserir a “senha” de 4 dígitos para impedir a reprodução dos discos com classificações mais altas.

1. No ecrã do menu **INSTALAÇÃO**, premer ▼ para seleccionar a “**Password**” e premer ►.



2. Inserir a senha de 4 dígitos e premer **ENTER**.

Exemplo : 1234

Não esquecer a sua senha.

3. Inserir a senha de 4 dígitos novamente e premer **ENTER** para verificação.

O ajuste está completado.

- A classificação está bloqueada. Qualquer disco com classificação maior que a do ajuste, não poderá ser lido excepto se a senha correcta for inserida.

Para mudar/apagar a senha memorizada

1. No ecrã do menu **INSTALAÇÃO**, premer ▼ para seleccionar a “**Password**” e premer ►.
2. Inserir a sua senha e premer **ENTER**.



3. Para mudar ou apagar a sua senha, premer ▲/▼ para seleccionar a “**Change**” ou “**Clear**” e premer **ENTER**.

Para mudar o nível da classificação/senha, seguir as etapas na página 39-40 novamente.

Para apagar a sua senha de 4 dígitos

Se esquecer a sua senha, para apagar a senha actual, seguir o procedimento a seguir.

- 1 **Premer SETUP.**

Visualizar-se-á o menu **INSTALAÇÃO**.

- 2 **Inserir um número com 6 dígitos “210499”, premendo os botões numéricos.**

A senha de 4 dígitos é apagada. Aparecerá “PC” no visor.

- 3 **Inserir a nova senha.**

Consultar “Ajuste da sua senha”, secção à esquerda.

Seleção do Aspecto da TV



Selecione o tipo de ecrã adequado, de acordo com o ajuste da sua TV; ecrã com tamanho convencional (4:3) ou imagem panorâmica (16:9).

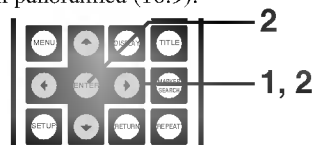

1. No ecrã do menu **INSTALAÇÃO**, premer **▲/▼** para seleccionar “TV Aspect” e premer **►**.

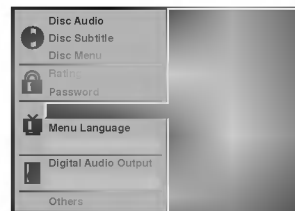

2. Premer **▲/▼** para seleccionar o Aspecto a desejar e premer **ENTER**.



4:3 Caixa de Letras : O material do vídeo não formatado no estilo Pan & Scan é reproduzido no estilo caixa de letras (bandas pretas irão aparecer na parte superior e inferior do ecrã).

4:3 Panscan : Seleccione quando o ajuste da TV convencional estiver conectado. O material do vídeo formatado no estilo Pan & Scan é reproduzido nesse estilo (os cantos esquerdo e direito são cortados).

16:9 Largo : Seleccione quando o ajuste da TV com ecrã panorâmico estiver conectado. Realiza a leitura no tamanho “TOTAL”. (É necessário também o ajuste da TV com ecrã panorâmico no modo “TOTAL”).

* Cada ecrã mostra um exemplo quando é realizada a leitura do material de vídeo para um ecrã panorâmico. (Este ajuste não irá afectar o material de vídeo para o tamanho convencional.)

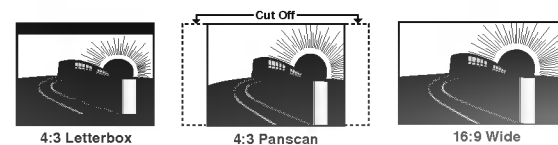

Ajuste Iniciais

Seleção do Idioma do Menu



Selecione o idioma dos menus INSTALAÇÃO e visualiza-os na TV.

1. No ecrã do menu **INSTALAÇÃO**, premer **▲/▼** para seleccionar “Menu Language” e premer **►**.

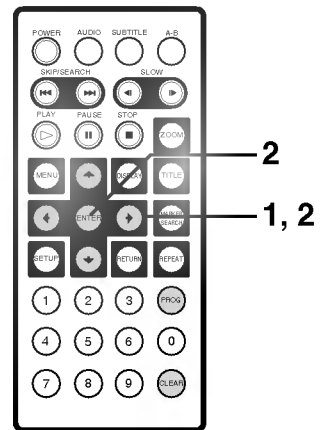

2. Premer **▲/▼** para seleccionar o Idioma a desejar e premer **ENTER**.



Seleção da Saída de Áudio Digital

Cada disco DVD possui uma variedade de opções de saída de áudio. Ajustar a Saída de Áudio Digital do leitor, de acordo com o tipo de sistema de áudio usado.

1. No ecrã do menu **INSTALAÇÃO**, premer ▲/▼ para seleccionar “Digital Audio Output” e premer ►.



2. Premer ▲/▼ para seleccionar a saída a desejar e premer ENTER.

Pode-se seleccionar a Saída de Áudio Digital ou o item Freqüência de Amostragem ao pressionar ENTER.

■ Saída de Áudio Digital

DOLBY DIGITAL/PCM: Seleccionar “DOLBY DIGITAL/PCM” se é fornecida uma saída digital activa no decodificador Dolby Digital, (ou um amplificador ou outro equipamento com o decodificador Dolby Digital).

Stream/PCM: Seleccionar “Stream/PCM” se é fornecida uma saída digital activa no amplificador ou outro equipamento com o decodificador DTS, decodificador Dolby Digital e decodificador MPEG.

PCM: Seleccionar “PCM” se é fornecida uma saída digital activa no amplificador ou outro equipamento com PCM linear apenas (ou gravador MD ou deck DAT).

Disco Reproduzido	SAÍDA		
	Stream/PCM	Dolby Digital/PCM	apenas no PCM
96 kHz Linear PCM DVD	PCM	PCM	PCM
DTS DVD	DTS bit Stream	DTS bit Stream	DTS bit Stream
Dolby Digital DVD	Dolby Digital bit Stream	Dolby Digital bit Stream	PCM
MPEG DVD	MPEG bit Stream	PCM	PCM
Audio CD	PCM	PCM	PCM
DTS Audio CD	DTS bit Stream	DTS bit Stream	DTS bit Stream

Ajuste Iniciais

Seleção da Saída de Áudio Digital

■ Frequência de Amostragem

Para mudar o ajuste da Frequência de Amostragem, primeiro seleccionar o tipo de saída de áudio digital a desejar, como indicado na página 43. Se o seu receptor A/V ou processador surround NÃO é capaz de usar sinais 96kHz, seleccionar a opção de 48kHz. Quando é feita a escolha, esta unidade irá converter automaticamente qualquer sinal de 96kHz para uma saída de 48kHz, de modo que o seu sistema seja capaz de decodificá-los. Se o seu receptor A/V ou processador surround é capaz de usar sinais de 96kHz, seleccionar a opção 96kHz. Quando esta escolha for realizada, esta unidade irá passar cada tipo de sinal sem qualquer processamento posterior.

Observações

- Quando não estiver a usar a saída de áudio digital do leitor, não seleccionar nenhuma das opções.
- Se fornece-se um sinal de saída de áudio digital activo para o receptor ou outro equipamento sem a capacidade de decodificação digital correspondente, um som muito forte pode ser produzido, podendo danificar de modo permanente os altifalantes.
- A reprodução do som do disco DTS DVD é realizada apenas quando o leitor DVD estiver conectado a um receptor com um codificador DTS.

Outros

Os ajustes Vocal e DRC podem ser mudados.

1. No ecrã do menu **INSTALAÇÃO**, premer **▲/▼** para seleccionar “Others” e premer **►**.



2. Premer **▲/▼** para seleccionar os itens desejados e premer **ENTER**.

O ajuste do item seleccionado é mudado entre Ligar e Desligar.

Sobre DRC (Dynamic Range Compression)

Com o formato DVD, tem-se a oportunidade de ouvir uma faixa de som do programa no modo de representação mais preciso e realístico possível. Obrigado por usar a tecnologia de áudio digital. Todavia, em certos casos pode-se desejar comprimir levemente a amplitude dinâmica da saída de áudio (a diferença entre o som mais alto e os mais baixos) de modo que possa-se ouvir um filme no mais baixo volume, sem deixar o diálogo inteligível.

■ Ligar/Desligar DRC (Dynamic Range Compression)

On : Seleccionar esta opção para ligar a Amplitude Dinâmica Conjunto de circuitos de compressão de modo que o diálogo permanece claro, mesmo com níveis de volume baixos.

Off : Seleccionar esta opção para desligar a Amplitude Dinâmica de Compressão e obtem-se a faixa de som apresentada exactamente como ela foi criada.

■ Ligar/Desligar Vocal

Ajustar em Ligar apenas quando o DVD karaokê multicanal estiver sendo lido. Os canais de karaokê no disco serão então misturados com um som estéreo normal.

Observações

- A função DRC opera apenas durante a reprodução dos discos gravados com Dolby Digital.
- O nível de Compressão de Amplitude Dinâmica pode diferir dependendo do disco DVD.
- Quando realizar a leitura do karaokê, conectar o equipamento de áudio adequado (assim como um amplificador) no leitor de vídeo DVD.

Tabela dos Idiomas e Suas Abreviações



Inserir o número do código adequado para os ajustes iniciais de “Audio”, “Subtitle” e/ou “Menu” (Ver a página 38).

Código	Idioma	Código	Idioma	Código	Idioma	Código	Idioma
6565	Afar	7079	Faroese	7678	Lingala	8375	Slovak
6566	Abkhazian	7082	French	7679	Laothian	8376	Slovenian
6570	Áfrikaans	7089	Frisian	7684	Lithuanian	8377	Samoaan
6577	Ameharic	7165	Irish	7686	Latvian, Lettish	8378	Shona
6582	Arabic	7168	Scots Gaelic	7771	Malagasy	8379	Somali
6583	Assamese	7176	Galician	7773	Maori	8381	Albanian
6588	Aymara	7178	Guarani	7775	Macedonian	8382	Serbian
6590	Azerbaijani	7185	Gujarati	7776	Malayalam	8385	Sudanese
6665	Bashkir	7265	Hausa	7778	Mongolian	8386	Swedish
6669	Byelorussian	7273	Hindi	7779	Moldavian	8387	Swahili
6671	Bulgarian	7282	Croatian	7782	Marathi	8465	Tamil
6672	Bihari	7285	Hungarian	7783	Malay	8469	Telugu
6678	Bengali; Bangla	7289	Armenian	7784	Maltese	8471	Tajik
6679	Tibetan	7365	Interlingua	7789	Burmese	8472	Thai
6682	Breton	7378	Indonesian	7865	Nauru	8473	Tigrinya
6765	Catalan	7383	Icelandic	7869	Nepali	8475	Turkmen
6779	Corsican	7384	Italian	7876	Dutch	8476	Tagalog
6783	Czech	7387	Hebrew	7879	Norwegian	8479	Tonga
6789	Welsh	7465	Japanese	7982	Oriya	8482	Turkish
6865	Danish	7473	Yiddish	8065	Panjabi	8484	Tatar
6869	German	7487	Javanese	8076	Polish	8487	Twi
6890	Bhutani	7565	Georgian	8083	Pashto, Pushto	8575	Ukrainian
6976	Greek	7575	Kazakh	8084	Portuguese	8582	Urdu
6978	English	7576	Greenlandic	8185	Quechua	8590	Uzbek
6979	Esperanto	7577	Cambodian	8277	Rhaeto-Romance	8673	Vietnamese
6983	Spanish	7578	Kannada	8279	Rumanian	8679	Volapük
6984	Estonian	7579	Korean	8285	Russian	8779	Wolof
6985	Basque	7583	Kashmiri	8365	Sanskrit	8872	Xhosa
7065	Persian	7585	Kurdish	8368	Sindhi	8979	Yoruba
7073	Finnish	7589	Kirghiz	8372	Serbo-Croatian	9072	Chinese
7074	Fiji	7665	Latin	8373	Singhalese	9085	Zulu

Ligação com a TV

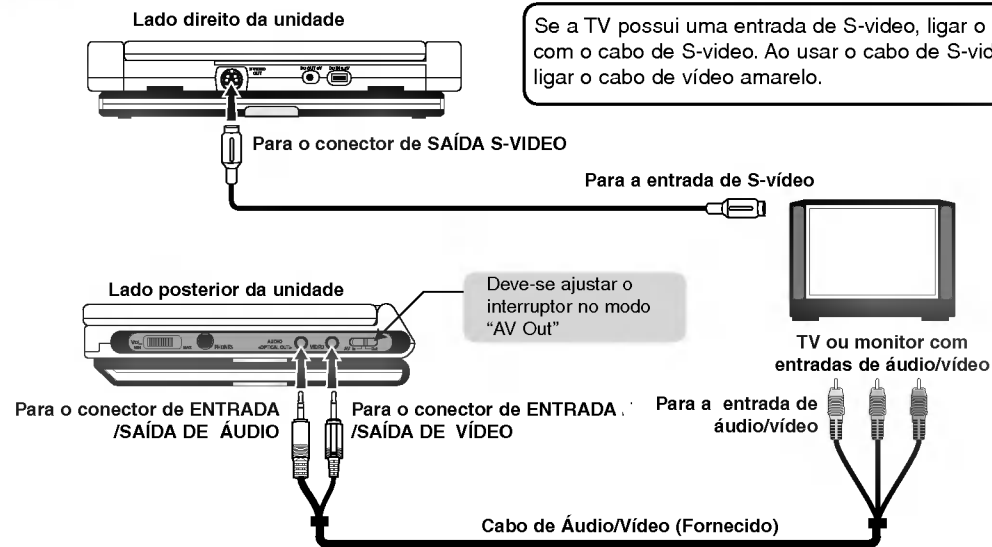

Observações

- Consultar também o manual do usuário da sua TV.
- Antes de ligar o leitor DVD na sua TV, certificar-se de desligar a força e retirar a ficha da tomada de parede de ambas as unidades, antes de realizar qualquer ligação.
- **Ligar o leitor directamente na sua TV. Se ligar o leitor DVD ao VCR, a imagem de reprodução irá ficar distorcida porque os discos de vídeo DVD são cópias protegidas.**

Ligação num amplificador equipado com um decodificador Dolby Digital

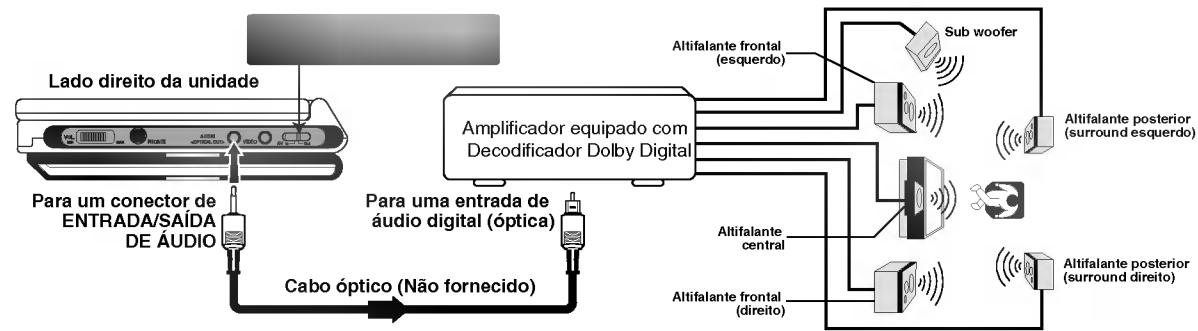

Para aproveitar o som Dolby Digital no seu leitor DVD precisará do seguinte:

- DVD gravado em Dolby Digital
- Receptor de 6 canais equipado com um decodificador Dolby Digital ou um processador Dolby Digital e receptor de potência
- 5 altifalantes e 1 sub woofer
- Ajustar a Saída de Áudio Digital deste leitor DVD em "Dolby Digital" no menu INSTALAÇÃO

Fabricado sob a licença dos Laboratórios Dolby.
"Dolby", "Pro Logic", e o símbolo de duplo-D são marcas registadas dos Laboratórios Dolby. Confidencial
Trabalhos não publicados. Copyright 1992-1997 Dolby Laboratórios. Todos os direitos reservados.

Ligação num amplificador equipado com Dolby Pro Logic Surround

Dolby Pro Logic Surround

Pode-se aproveitar o excitante Som Surround mesmo se o seu receptor A/V não oferecer a decodificação Dolby Digital. Se o seu receptor A/V possui o decodificador Dolby Pro Logic, consultar o seguinte diagrama de ligações.

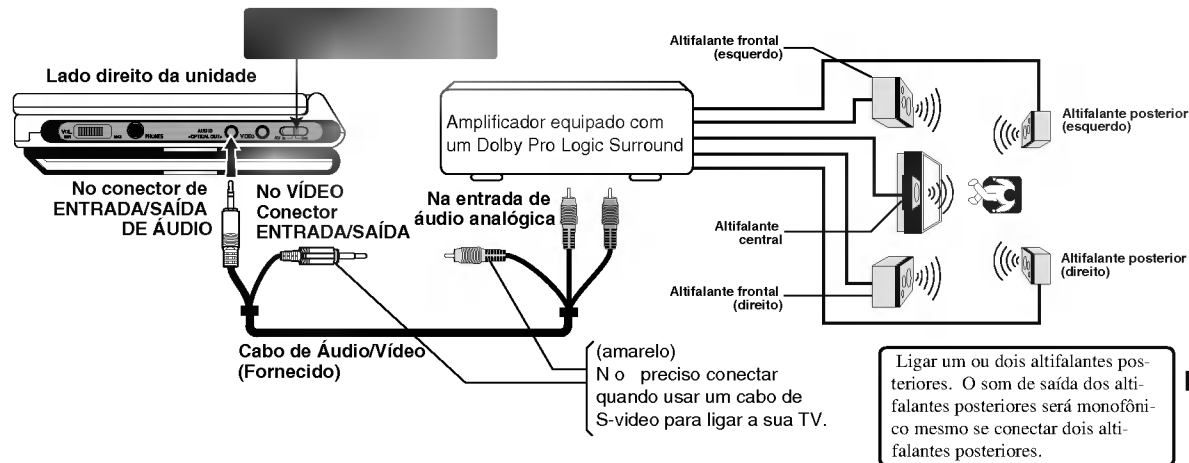

- **Com um receptor equipado com Dolby Digital**
Ligar o equipamento do mesmo modo como descrito em “Ligação num amplificador equipado com um decodificador Dolby Digital” na página anterior. Consultar neste manual do usuário sobre o receptor e ajustá-lo para poder aproveitar o som Dolby Pro Logic Surround.

Observação

Certificar-se de ajustar a Saída de Áudio Digital deste leitor DVD em “PCM” a partir do menu INSTALAÇÃO quando poderá aproveitar os sons do Dolby Pro Logic Surround ao usar esta ligação.

Ligações

Ligação num amplificador e num decodificador DTS

Digital Theater System(DTS)

DTS é de tecnologia surround de alta qualidade, usado em teatros e agora disponível para uso doméstico, com discos de vídeo DVD ou CDs de áudio. Se possuir um decodificador ou processador DTS, pode-se obter os benefícios completos do canal 5.1 das faixas de som codificadas DTS nos discos de vídeo DVD ou CDs de áudio.

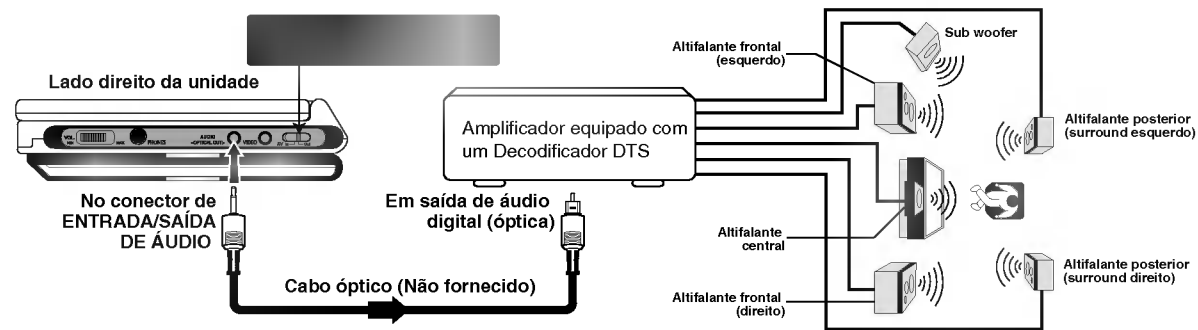

“DTS” e “DTS Digital Out” são marcas registadas da Digital Theater Systems, Inc.

ADVERTÊNCIA:

- Quando ligar (através do conector de OPTICAL OUT) um decodificador AV que não possuir o Dolby Digital, Digital Theater System (DTS) ou decodificação MPEG2, certificar-se de ajustar a Saída de Áudio Digital deste leitor DVD no “PCM” a partir do menu INSTALAÇÃO. De outro modo, o som de alto volume pode danificar a sua escuta assim como os altifalantes.

Ligação de um amplificador e uma entrada de áudio digital

2 Canais Estéreo Digitais

Pode-se aproveitar o som dinâmico dos 2 Canais Estéreo Digitais, ao ligar este leitor DVD num receptor equipado com uma entrada de áudio digital e um sistema de altifalantes (altifalantes frontais direito e esquerdo).

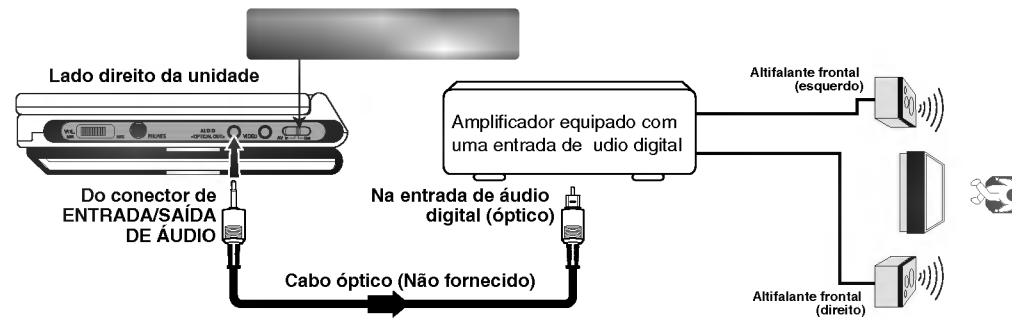



Observações para todas as ligações

- Ligar o conector de OPTICAL OUT do leitor na entrada "ÓPTICA" do Receptor ou Processador.
- Consultar também o manual do usuário do seu equipamento de áudio.
- Antes de ligar o leitor DVD a outro equipamento, certificar-se de desligar a força e retirar a ficha da tomada de parede de todos os equipamentos, antes de realizar qualquer ligação.
- O som de saída do leitor DVD possui uma larga amplitude dinâmica. Certificar-se de ajustar o volume do receptor num nível moderado de escuta. De outro modo, os altifalantes podem danificar-se por um alto volume repentino do som.
- Desligar o receptor antes de ligar ou desligar o fio de alimentação eléctrica do leitor DVD. Se deixar o receptor ligado, os altifalantes podem danificar-se.

Requisitos do Disco

Discos que Podem ser Lidos

Este leitor DVD pode realizar a reprodução dos seguintes discos.

	Marca do Disco	Conteúdo	Tamanho do Disco	Tempo máximo de reprodução
Discos de Vídeo DVD		Áudio+Vídeo (imagens em movimento)	12 cm	Aprox. 4 horas (disco com lado simples)
				Aprox. 8 horas (disco com lado duplo)
			8 cm	Aprox. 80 minutos (disco com lado simples)
				Aprox. 160 minutos (disco com lado duplo)
CDs de Áudio		Áudio	12 cm	74 minutos
			8 cm	20 minutos

E mais, esta unidade pode realizar a reprodução de CD-R ou CD-RW que contem títulos de áudio ou ficheiros MP3.

Não pode-se realizar a reprodução de outros discos além dos listados acima. (Vídeo CD, CVD, CD-ROM, CD-Extra, CD-G, CD fotos e discos CD-i não podem ser lidos neste leitor DVD.)

Informações de Direitos Autorais

Informações do Gerenciamento da Região: Este Leitor DVD é projectado e fabricado para atender as Informações de Gerenciamento da Região que são gravados no disco DVD. Se o número da Região descrito no disco DVD não corresponde ao número da Região deste leitor DVD, o mesmo não poderá realizar a leitura desse disco.



O número da Região deste leitor DVD é 2.

Pode ocorrer não ser possível realizar a reprodução de alguns discos de vídeo DVD neste leitor se tiverem sido comprados fora da sua área geográfica ou criados para propostas de negócios.

Quando tentar realizar a reprodução de um disco não autorizado, irá aparecer no écran da TV “**Check Regional Code**”

É proibido por lei, copiar, transmitir, mostrar, transmitir via cabo, realizar a leitura em público e a locação de material protegido com direitos autorais sem permissão.

Os discos de vídeo DVD são cópias protegidas e qualquer reprodução realizada a partir destes discos poderá ser distorcida.

Este produto incorpora a tecnologia de protecção de Direitos Autorais que é protegida por ordem de direito de certas patentes Norte Americanas e outros direitos de propriedade intelectual da Macrovision Corporation e outros direitos dos proprietários. O uso desta tecnologia de protecção de direitos autorais deve ser autorizado pela Macrovision Corporation e é destinada para uso doméstico e outros usos de visão limitada, excepto se autorizado pela Macrovision Corporation. São proibidas técnicas contrárias ou a desmontagem.

Antes de Chamar o Pessoal de Atendimento Técnico

Sintomas e Correção

Verificar o seguinte guia para possíveis causas do problema antes de contactar o Atendimento Técnico.

Sintoma	Causa	Correção
Sem sinal de força.	• O fio de alimentação eléctrica está desconectado.	• Ligar o fio de alimentação eléctrica na tomada de parede firmemente.
	• O interruptor está ajustado na posição HOLD.	• Liberar o modo Segurar.
	• A bateria está descarregada.	• Recarregar a bateria.
A força está ligada mas o leitor DVD não funciona.	• Não há nenhum disco inserido.	• Inserir um disco. (Verificar se o DVD ou o indicador de áudio CD no visor está aceso.)
Sem imagem no LCD ou na TV (incluindo o vídeo de outra unidade).	• O cabo de vídeo não está firmemente conectado.	• Conectar firmemente o cabo de vídeo nos conectores.
	• O interruptor Entrada/Saída AV não está ajustado correctamente.	• Ajustar correctamente o interruptor Entrada/Saída AV. - Enquanto está a realizar a leitura do disco, ajustar o interruptor Entrada/Saída AV no modo Saída. - Enquanto está a assistir o vídeo com outro equipamento, ajustar o interruptor Entrada/Saída AV no modo Entrada.
	• Modo LCD está ajustado em DESLIGADO.	• Seleccionar o modo LCD diferente de DESLIGADO.
	• Verificar se o controlo de Brilho está ajustado em “-”.	• Ajustar o brilho.
	• A TV não está ajustada para receber a saída do sinal DVD.	• Seleccionar o modo de entrada de vídeo adequada na TV, de modo a aparecer a imagem do leitor DVD no écran da TV.
	• A força da ligação da TV está desligada.	• Ligar a TV.

Antes de Contactar o Pessoal de Assistência Técnica (Cont.)

Sintoma	Causa	Correcção
Sem som.	• O equipamento conectado com o cabo de áudio não está ajustado para receber a saída do sinal DVD.	• Seleccionar o modo de entrada correcto do receptor de áudio de modo a poder ouvir o som do leitor DVD.
	• Os cabos de áudio não estão conectados firmemente.	• Conectar firmemente o cabo de áudio nos conectores.
	• A força do equipamento conectado com o cabo de áudio está desligada.	• Ligar o equipamento conectado ao cabo de áudio.
	• A Saída de Áudio Digital está ajustada na posição incorrecta.	• Ajustar a Saída de Áudio Digital na posição correcta e depois ligar o leitor DVD novamente.
A imagem de reprodução está pobre.	• O disco está sujo.	• Limpar o disco.
O leitor DVD não inicia a reprodução.	• Nenhum disco está inserido.	• Inserir um disco. (Verificar se o indicador do disco no visor está aceso.)
	• Um disco que não pode ser lido está inserido.	• Inserir um disco que pode ser lido. (Verificar o tipo de disco, sistema de cor e código Regional.)
	• O disco está colocado com o lado superior para baixo.	• Colocar o disco com o lado de reprodução para baixo.
	• O disco não está colocado dentro da guia.	• Colocar o disco correctamente sobre a travessa, dentro da guia.
	• O menu está ligado no écran da TV.	• Premer o botão SETUP para desligar o écran do menu.
	• O nível de Classificação está ajustado.	• Cancelar a função Classificação ou mudar o nível de classificação.

Consulta

Antes de Contactar o Pessoal de Apoio Técnico (Cont.)

Sintoma	Causa	Correcção
O LCD está escuro.	<ul style="list-style-type: none"> • Verificar se o controlo do Brilho está ajustado em “-”. 	<ul style="list-style-type: none"> • Ajustar o brilho.
Não há resposta quando premem-se os botões.	<ul style="list-style-type: none"> • Alguns discos proibem certas operações. 	<ul style="list-style-type: none"> • “Ⓞ” pode aparecer no écran durante a operação.
	<ul style="list-style-type: none"> • O interruptor Segurar está ajustado na posição HOLD. 	<ul style="list-style-type: none"> • Liberar o modo Segurar.
O telecomando não funciona adequadamente.	<ul style="list-style-type: none"> • O telecomando está muito distante do leitor DVD. 	<ul style="list-style-type: none"> • Operar o telecomando dentro de uma distância de aproximadamente 7 m (23 pés).
	<ul style="list-style-type: none"> • Há um obstáculo entre o curso do telecomando e o leitor DVD. 	<ul style="list-style-type: none"> • Remover o obstáculo.
	<ul style="list-style-type: none"> • As baterias do telecomando estão exauridas. 	<ul style="list-style-type: none"> • Substituir as baterias com outras novas.

Especificações

[Leitor DVD]	Alimentação de força	9.8 V CC (terminal adaptador de CA), 7,4 V CC (Bateria)
	Consumo de força	25 W com bateria
	Peso	0.66 kg (12.6 lbs) (sem a bateria tipo caixa)
	Dimensões externas (L X P X A)	189 x 150 x 25 mm (7.4 x 5.9 x 1.0 polegadas)
	Sistema do sinal	PAL
	Laser	Laser semiconductor, comprimento da onda 650 nm (DVD), 780 nm (CD)
	Amplitude da frequência (áudio)	Som linear DVD: 48kHz amostragem de 4 Hz a 20 kHz 96kHz amostragem 4 Hz a 44 kHz
	Relação potência de sinal de ruído (áudio)	Maior que 95 dB
	Amplitude dinâmica (áudio)	Maior que 95 dB
	Distorção harmónica (áudio)	0.08 %
	Condições de operação	Temperatura: 41°F a 95°F, Estado da operação: Horizontal
[Conectores]	Entrada/Saída do Vídeo (Entrada/Saída VIDEO)	1.0 V (p-p), 75 Ω, sinc. negativa., mini conect. 1 ø3.5mm
	Saída S-video	(Y) 1.0 V (p-p), 75 Ω, sinc. negativa, 1 Mini DIN 4 pinos (C) 0.3 V (p-p), 75 Ω
	Saída de Áudio (áudio óptico)	1 Conector óptico (ø3.5mm)
	Entrada/Saída de Áudio (Entrada/Saída de ÁUDIO, áudio analógico)	1.6 Vrms(1 KHz, 0 dB), 1 mini-conect. de ø3.5mm
	Terminal do auscultador	1 mini-conect. estéreo com ø3.5mm

Consulta

Especificações (Cont.)

[Visor de Cristal Líquido]	Tamanho do Painel	7 polegadas (16:9)
	Sistema de projecção	Transmissão a cores TN
	Sistema de Transmissão	Matriz activa TFT
	Resolução	800 x 480 (taxa pixel efectiva: maior que 99.99%)
[Acessórios Fornecidos]	<ul style="list-style-type: none"> • Cabo de S-Video1 • Cabo do Áudio/Vídeo RCA1 • Adaptador CA (AD-DP40).....1 • Fio de Alimentação Eléctrica1 • Bateria tipo Pacote (DP-BS40)1 • Telecomando.....1 • Bateria do Telecomando (Lítio)1 	

* Os desenhos e as especificações estão sujeitas a mudanças sem aviso prévio.



P/NO : 3834RS0025Q