



ITALIANO
ENGLISH

Telefono GPRS

GUIDA UTENTE

MODELLO : G5220

Leggete questo manuale con attenzione prima di procedere con l'utilizzo del prodotto. Conservate questo manuale per eventuali utilizzi futuri.



P/NO : MMBB0070902

ISSUE 1.2
PRINTED IN KOREA





Telefono GPRS

GUIDA UTENTE

MODELLO : G5220

Leggete questo manuale con attenzione prima di procedere con l'utilizzo del prodotto. Conservate questo manuale per eventuali utilizzi futuri.

Lo stile semplice e sofisticato del G5220 offre all'utente maggiore comodità e praticità.



Indicazioni di sicurezza

Tutti i trasmettitori radio possono causare interferenze con apparecchi elettronici presenti nelle immediate vicinanze.



I telefoni GSM devono essere sempre spenti all'interno degli aerei. Il terminale include funzionalità come allarme sveglia e agenda che potrebbero riattivare il telefono. Vi consigliamo quindi di verificare attentamente lo stato di queste funzioni o eventualmente di rimuovere la batteria principale del telefono.



Non tenere acceso il telefonino nelle vicinanze delle stazioni di servizio, depositi di carburante, impianti chimici o depositi e aree con presenza di esplosivi.



Spegnere il telefono in tutte le zone dove non ne è consentito l'utilizzo. Per esempio negli ospedali dove ci sono portatori di pacemakers o di altri dispositivi medicali elettronici.



Interferenze di tipo minore possono influire negativamente su TV, radio, PC ecc.



Non tenere il telefono in mano durante la guida.



Non tentare di smontare il telefono o la batteria.



Tenere il telefono sempre in un luogo sicuro e lontano dalla portata dei bambini poiché contiene piccole parti staccabili che, se ingerite, potrebbero causare rischio di soffocamento.



Non toccare l' adattatore da rete con le mani bagnate.



Usare solamente batterie e caricabatterie del tipo specificato poiché l'uso di prodotti diversi può arrecare danno al telefono.

Attenzione:



Le batterie inutilizzabili devono essere smaltite come previsto dalla legislazione vigente.



Usare solamente accessori ORIGINALI per evitare di danneggiare il telefono.



Alcuni dei servizi descritti in questo manuale non sono supportati da tutte le reti e da tutti gli operatori.

Informazione Importante

Il Manuale Utente contiene informazioni importanti sull'uso di questo telefono. Leggete questo manuale attentamente per ottenere prestazioni ottimali e per prevenire danni o cattivo utilizzo del telefono stesso. I comportamenti non espressamente riportati su questo manuale possono limitare la garanzia su questo apparato.

Sommario

Descrizione generale

Telefono e accessori	10
-----------------------------------	-----------

Parti del telefono	12
---------------------------------	-----------

- Fronte
- Retro
- Display esterno del telefono

Descrizione tastiera	15
-----------------------------------	-----------

- Tasti Laterali
- Tasti Alfanumerici

Informazioni sul display

Informazioni sul display	18
---------------------------------------	-----------

- Descrizione icone

Come iniziare

Preparazione del telefono	20
--	-----------

- Inserimento della scheda SIM
- Installazione della batteria
- Ricarica della batteria
- Disconnessione dell'adattatore

Sequenza di accensione	23
-------------------------------------	-----------

- Accensione del telefono
- Spegnimento del telefono

Invio e ricezione chiamate	24
---	-----------

- Effettuare una chiamata
- Lista chiamate recenti
- Effettuare e rispondere a una chiamata
- Effettuare una chiamata usando la rubrica
- Accesso diretto alla rubrica
- Effettuare una chiamata con la selezione rapida.

Codici di accesso	26
• Codice PIN (da 4 a 8 cifre)	26
• Codice PIN2 (da 4 a 8 cifre)	26
• Codice PUK (da 4 a 8 cifre)	26
• Codice PUK2 (da 4 a 8 cifre)	27
• Codice di sicurezza (da 4 a 8 cifre)	27

Descrizione menu

Rubrica nomi	28
• Ricerca [Nomi 1]	29
• Aggiungi nome [Nomi 2]	30
• Gruppi [Nomi 3]	32
• Selezione rapida [Nomi 4]	34
• Impostazioni [Nomi 5]	34
• Cancella tutti [Nomi 6]	36
• Copia tutto [Nomi 7]	36
• Elenco voci [Nomi 8]	37
• Informazioni [Nomi 9]	37
Mappa del menu	39
Messaggi [Menu 1]	41
• Scrivi [Menu 1-1]	41
• Ricevuti [Menu 1-2]	46
• Inviati [Menu 1-3]	47
• Messaggi CB [Menu 1-4]	48
• Biglietto da visita [Menu 1-5]	50
• Modelli [Menu 1-6]	50
• Rapporto di stato [Menu 1-7]	50
• Impostazioni [Menu 1-8]	51
• Memoria [Menu 1-9]	52

Chiamate [Menu 2]	53
• Perse [Menu 2-1]	53
• Ricevute [Menu 2-2]	53
• Inviata [Menu 2-3]	53
• Lista chiamate [Menu 2-4]	53
• Cancella recenti [Menu 2-5]	53
• Timer e costi [Menu 2-6]	54
• Info GPRS [Menu 2-7]	57
Profili audio [Menu 3]	58
• Vibrazione [Menu 3-1]	58
• Volume basso [Menu 3-2]	58
• Normale [Menu 3-3]	59
• Volume alto [Menu 3-4]	59
• Auricolare [Menu 3-5]	59
• Automobile [Menu 3-6]	59
Impostazioni [Menu 4]	62
• Sveglia [Menu 4-1]	62
• Data & Ora [Menu 4-2]	63
• Telefono [Menu 4-3]	64
• Chiamate [Menu 4-4]	67
• Sicurezza [Menu 4-5]	72
• Selezione rete [Menu 4-6]	74
• Reset dati [Menu 4-7]	75
Trasferire [Menu 5]	76
• Tutte voce [Menu 5-1]	76
• Se occupato [Menu 5-2]	76
• No risposta [Menu 5-3]	76
• Non servito [Menu 5-4]	76
• Tutte dati [Menu 5-5]	77
• Tutte fax [Menu 5-6]	77
• Elimina trasferimenti [Menu 5-7]	78
Agenda [Menu 6]	79
• Nuovo [Menu 6-1]	80
• Mostra giorno [Menu 6-2]	81

• Mostra tutti [Menu 6-3]	82
• Cancella ultima [Menu 6-4]	82
• Cancella tutti [Menu 6-5]	82
Accessori [Menu 7]	83
• Cartella inbox [Menu 7-1]	83
• Giochi [Menu 7-2]	84
• Composer melodie [Menu 7-3]	84
• Editor grafico [Menu 7-4]	85
• Conversioni [Menu 7-5]	85
• Calcolatrice [Menu 7-6]	86
• Fusi orari [Menu 7-7]	87
Internet [Menu 8]	88
• Home [Menu 8-1]	88
• Preferiti [Menu 8-2]	88
• Messaggi push [Menu 8-3]	89
• Profili [Menu 8-4]	89
• Vai a URL [Menu 8-5]	92
• Memoria cache [Menu 8-6]	93
• Certificati [Menu 8-7]	93
• Reset profili [Menu 8-8]	93
Menu in linea WAP	94
Servizi SIM [Menu 9]	95

Funzioni Aggiuntive

Chiamate Dati e Fax	96
• Invio di chiamate Dati o Fax	96
• Ricezione di chiamate Dati o Fax	96
Menu Chiamate	98
• 1 Durante una chiamata	98
• 2 Chiamate in conferenza	100
Manutenzione e Cura	103
Dati Tecnici	105

Telefono e accessori

Descrizione generale

Controllare la confezione ed accertarsi che siano presenti tutti i componenti sotto riportati.



Telefono



Cartolina di garanzia

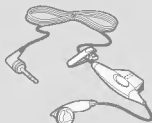

Auricolare

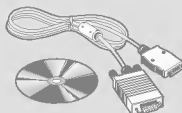

Kit dati/CD



Batteria standard



Adattatore da viaggio



Guida utente

● Nota

- Il contenuto della confezione può cambiare a seconda della versione del terminale e delle richieste locali di mercato.

<Accessori opzionali>

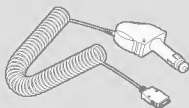

Adattatore per accendisigari



Kit vivavoce

Di seguito sono presentati i componenti principali del telefono.

Fronte

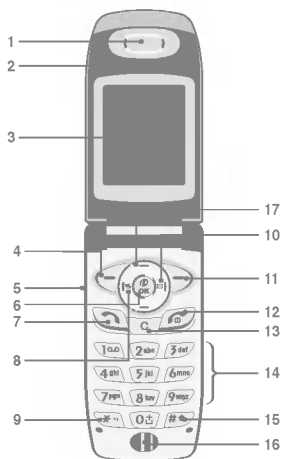

- | | |
|-----------------------------|--------------------------------------|
| 1 Auricolare | 10 Tasto Funzione Destra |
| 2 Folder Attivo | 11 Tasto FINE/ACCENSIONE |
| 3 Display principale | 12 Tasto cancella |
| 4 Tasto Funzione Sinistra | 13 Tasti numerici |
| 5 Tasti laterali Alto-Basso | 14 Tasto Cancelletto |
| 6 Tasto Conferma | 15 Microfono |
| 7 Tasto INVIO | 16 Tasto accesso messaggi/
agenda |
| 8 Tasto profili suoneria | 17 Tasti di navigazione |
| 9 Tasto Asterisco | |

Retro

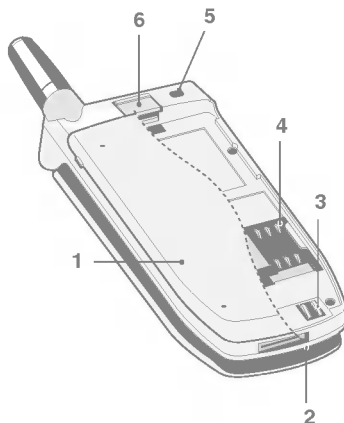

- 1 Batteria**
- 2 Presa accessori - Carica batteria/
Viva voce per auto**
- 3 Contatti Batteria**
- 4 Sede scheda SIM**
- 5 Gancio blocco batteria**
- 6 Aggancio per porta telefono**

Display esterno del telefono



Questo display visualizza diverse informazioni come l'ora, il nome dell'operatore, l'icona della ricezione messaggi, il livello del segnale di rete e della batteria e le informazioni sulle chiamate. Inoltre si possono controllare i nomi e i numeri delle chiamate in ricezione senza aprire il folder.

● Nota

- Se il nome o il numero non sono salvati nella rubrica, quando si effettua o si riceve una chiama viene visualizzato solo "Chiamata", "Sconosciuto" o "Nessun nome"

Descrizione tastiera

Descrizione generale









Di seguito vi sono i componenti principali del telefono.

Tastiera principale

Tasto	
	Tasto funzione Sinistra / Tasto funzione Destra Ognuno di questi tasti esegue la funzione indicata in corrispondenza sul display.
	Tasto profili suoneria Per impostare il profilo suoneria desiderato. Tasto Messaggi/Agenda Per accedere al menu dei messaggi e dell'agenda e le opzioni dei menu. Tasto di conferma OK Tenere premuto per avviare il browser WAP. Premere per confermare la funzione selezionata. Tasti di navigazione Utilizzati per scorrere nomi, numeri di telefono, menu e opzioni di menu.
	Tasto INVIO Consente di comporre un numero di telefono o di rispondere a una chiamata. Premendo questo tasto senza immettere un numero, viene visualizzata la lista degli ultimi numeri composti, ricevuti e delle chiamate perse.
	Tasti numerici Questi tasti vengono usati principalmente per comporre i numeri nella modalità standby e per immettere numeri o caratteri nella modalità di modifica testo.

Descrizione tastiera

Descrizione generale

Tasto	
 ? 	<p>Premendo a lungo questi tasti è possibile:</p> <ul style="list-style-type: none">• Inserire il simbolo + per le chiamate internazionali mediante .• Utilizzare la selezione rapida da  a .• Controllare i messaggi vocali in segreteria mediante .
	<p>Tasto FINE/ACCENSIONE</p> <p>Utilizzato per terminare o rifiutare una chiamata. Viene usato anche come tasto di accensione e spegnimento, tenendolo premuto per alcuni secondi.</p>
	<p>Per cancellare i caratteri, tornare al menu precedente o uscire dalla funzione.</p>

Tasti Laterali

Tasto	
	<p>Tasto laterale Su/Giù</p> <p>Utilizzato per controllare il volume del tono tastiera nella modalità standby, il volume della conversazione e il volume della suoneria durante la ricezione di una chiamata.</p>















Tasti Alfanumerici





Elenco dei caratteri alfabetici, numerici e speciali disponibili.

Tasto	
	., ' ? ! - & 1
	A B C 2 Ä À Á Â Ã Æ Ç a b c ä á â ã ƒ ç
	D E F 3 È É Ê Ë d e f è é ê ë
	G H I 4 Î Ï Ĩ Ĵ g h i î ï í
	J K L 5 j k l
	M N O 6 Ö Ô Ò Ó Ø Ñ m n o ö ô ò ó ø ñ
	P Q R S 7 p q r s
	T U V 8 Ü Ù Ú Û t u v ü ù ú û
	W X Y Z 9 w x y z
	0 [Tasto Spazio]

Descrizione delle diverse icone che possono essere visualizzate sul display.

Descrizione icone

Icona/Indicatore	
	Indica il livello del segnale di rete.
	Chiamata attiva.
	Il terminale permette di utilizzare il servizio GPRS.
	Indica che siete in servizio di roaming.
	La linea 1 o 2 è in uso per chiamate in uscita (solo per abbonati al servizio a due linee).
	Allarme sveglia impostato e attivato.
	Indica il livello di carica della batteria.
	Avete ricevuto un messaggio di testo.
	Avete ricevuto un messaggio in segreteria (casella vocale).
	Avete ricevuto una e-mail.
	Evento in agenda impostato.
	Modo "Vibrazione" attivato. Allarmi sonori non attivi.
	Profilo suoneria "Normale" attivato.
	Profilo suoneria "Volume alto" attivato.
	Profilo suoneria "Silenzioso" attivato.

Icona/Indicatore	
	Profilo suoneria "Auricolare" attivato.
	Profilo suoneria "Automobile" attivato.
	Trasferimento chiamate in arrivo attivo.
	Avete ricevuto un messaggio WAP push.

Icone del Menu principale

Icona	
	Messaggi
	Chiamate
	Profili audio
	Impostazioni
	Trasferire
	Agenda
	Accessori
	Internet
	Servizi SIM (Dipende dalla SIM dell'operatore e dalla disponibilita del servizio.)

1 Inserimento della scheda SIM

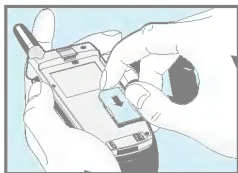

Localizzare la sede per la scheda SIM sulla parte posteriore del telefono. Per inserire la scheda SIM:

1. Rimuovere la batteria, se è presente
2. Inserire la scheda SIM nella sua sede, sotto i due dentini metallizzati, con i contatti dorati verso il basso e l'angolo tagliato in alto verso sinistra.

● Nota

- Prima dell'installazione, assicurarsi sempre che il telefono sia spento e rimuovere la batteria.
- I contatti in metallo della scheda SIM possono graffiarsi facilmente. Porre particolare attenzione durante la manipolazione e l'installazione della scheda SIM. Seguire le istruzioni fornite all'acquisto della scheda SIM.

2 Installazione della batteria

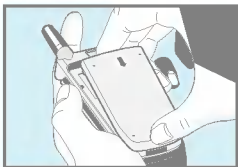

1. Puntare la parte inferiore della batteria sul retro del telefono.

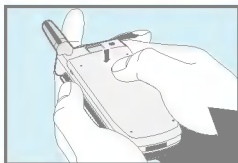

2. Premere fino a sentire un click.

3 Ricarica della batteria

Prima di collegare l'adattatore da viaggio al telefono verificare che la batteria sia installata correttamente.



1. Inserire un'estremità dell'adattatore da viaggio nella parte inferiore del telefono.

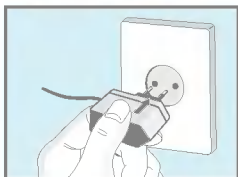

2. Collegare l'altra estremità dell'adattatore da viaggio ad una presa a muro AC.

Utilizzare solo il caricatore incluso.



● **Attenzione**

- Inserire il connettore delicatamente senza applicare troppa forza per evitare di danneggiare il telefono e/o il caricabatterie.

4 Disconnessione dell'adattatore



Scollegare l'adattatore da viaggio dal telefono premendo i due tasti laterali.

● **Attenzione**

- La batteria consegnatavi con il telefono deve essere completamente caricata prima dell'utilizzo.
- Non rimuovere la batteria o la scheda SIM durante la fase di ricarica.
- Quando la ricarica della batteria è completata le barre mobili nell'icona della batteria si fermano.

● **Nota**

- In caso di carica anomala della batteria...
 1. Riprovare a caricare la batteria dopo aver acceso e spento il telefono.
 2. Rimuovere e ricollegare la batteria e riprovare con la procedura di ricarica.
 - 3 Se la batteria è completamente scarica lasciare l'adattatore collegato per alcuni minuti e attendere le normali segnalazioni di ricarica.

1 Accensione del telefono

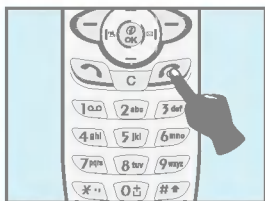





1. Tenere premuto il tasto  fino a sentire un segnale acustico.
2. Inserire i codici richiesti.
L'inserimento del codice PIN dipende dal menu Impostazioni Sicurezza **Codice PIN** [Menu 4-5-1].
3. Quando il telefono si collega alla rete, viene visualizzato il nome dell'operatore del servizio.



2 Spegnimento del telefono

In modalità Standby, tenere premuto il tasto  fino a sentire un tono, che precede lo spegnimento del telefono.



Effettuare una chiamata

1. Digitare il numero di telefono incluso il prefisso. Per modificare un numero sul display premere   per spostare il cursore a sinistra e a destra e/o premere  per cancellare.
2. Premere  per chiamare il numero.
3. Premere  per concludere la chiamata.



Lista chiamate recenti (premere)

1. Premendo  [tasto INVIO] è possibile controllare la lista delle ultime chiamate perse e ricevute e gli ultimi numeri di telefono chiamati.
2. Selezionare il numero desiderato tramite i tasti Su e Giù.
3. Premere  per chiamare il numero.

Effettuare e rispondere a una chiamata

1. Tenere premuto il tasto  per il prefisso internazionale. Il carattere + può essere sostituito con il codice di accesso internazionale "00".
2. Immettere il prefisso della nazione, il prefisso urbano e il numero di telefono.
3. Premere  per chiamare il numero.

Effettuare una chiamata usando la rubrica

1. Nella modalità standby, premere  [Nomi].
2. Inserire i dati per la ricerca e confermarli premendo  [OK].
3. Una volta trovata la voce desiderata mediante una ricerca per nome o per numero, premere  per chiamare.

Accesso diretto alla rubrica

Nella modalità standby premendo il tasto di navigazione su o giù si accede direttamente alla rubrica dei nomi. Ci si può portare direttamente su un nome inserendo l'iniziale del nome desiderato. Per esempio per portarsi sui nomi che iniziano per "R" premere tre volte il tasto .

Effettuare una chiamata con la selezione rapida.

Consultare il menu Nomi – Selezione rapida [Nomi 4] a pagina 34.

Per evitare l'uso non autorizzato del telefono, è possibile utilizzare i codici di accesso descritti in questa sezione. I codici di accesso (tranne i codici PUK e PUK2) possono essere modificati dal menu **Cambia codici** [Menu 4-5-4].

Codice PIN (da 4 a 8 cifre)

Il codice PIN (Personal Identification Number) protegge la scheda SIM dall'uso non autorizzato ed è solitamente riportato sui documenti consegnati insieme alla scheda SIM. Quando la richiesta PIN è attiva, il telefono richiederà il codice PIN ad ogni accensione. Al contrario, quando la richiesta PIN non è attiva, il telefono si collegherà a direttamente alla rete senza richiedere il codice PIN.

Codice PIN2 (da 4 a 8 cifre)

Il codice PIN2, in dotazione con alcuni tipi di schede SIM, è necessario per accedere ad alcune funzioni come l'indicazione del costo di chiamata, la lista dei numeri fissi (FDN). Queste funzioni sono disponibili solo per le schede SIM che le supportano.

Codice PUK (da 4 a 8 cifre)

Il codice PUK (PIN Unblocking Key) è necessario per resettare un codice PIN bloccato. Il codice PUK normalmente è in dotazione con la scheda SIM. In caso contrario, o in caso di perdita del codice, contattare il gestore del servizio locale.

Codice PUK2 (da 4 a 8 cifre)

Il codice PUK2, in dotazione con alcuni tipi di schede SIM, è necessario per resettare un codice PIN2 bloccato. In caso di perdita del codice, contattare il gestore del servizio locale.

Codice di sicurezza (da 4 a 8 cifre)

Il codice di sicurezza protegge il telefono da un uso non autorizzato ed è interno al telefono (il codice PIN è sulla SIM). Questo codice viene richiesto quando si desidera cancellare tutte le voci in rubrica e per riportare il telefono ai parametri di default (reset totale). Il codice di default è **1234**.

Rubrica nomi



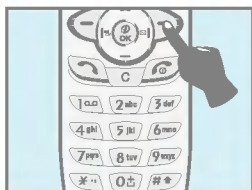

Descrizione menu



Per selezionare il menu della rubrica nomi, premere  [Nomi] nella modalità standby.

1	Ricerca	Consente di cercare un determinato nome.
2	Aggiungi nome	Consente di aggiungere nuovi nomi e numeri.
3	Gruppi	Consente di visualizzare l'elenco dei gruppi e di selezionarli. È possibile modificarne il nome e impostare per ogni gruppo una suoneria, un'icona e un colore del LED.
4	Selezione rapida	Consente di assegnare ai tasti numerici la funzione di selezione rapida.
5	Impostazioni	Imposta la memoria in uso tra SIM e telefono prima di memorizzare nuovi numeri.
6	Cancella tutti	Consente di cancellare tutti i dati nella memoria della SIM o del telefono. Viene richiesto il codice di sicurezza.
7	Copia tutto	Consente di copiare le voci dalla memoria del telefono alla scheda SIM e viceversa.
8	Elenco voci	Elenca i numeri di telefono con Richiamo Vocale allegato.
9	Informazioni	Consente di controllare lo stato della memoria, i numeri di servizio SDN (Service Dial Number) e il proprio numero.

Ricerca [Nomi 1]



1. Aprire la Rubrica premendo  in modalità Standby.
2. Selezionare **Ricerca** premendo  [OK] per entrare.
3. Si può trovare una voce in base al nome o al numero.
4. Selezionare  [Ricerca].
5. Per modificare, visualizzare, cancellare, copiare e richiamare una voce, selezionare  [Opzioni]. Viene visualizzato il seguente menu.
 - **Modifica** : Per modificare nome, numero, E-mail e fax premere  [OK].
 - **Cancella** : Per cancellare una voce.
 - **Copia** : Per copiare una voce dalla memoria SIM a quella del telefono o viceversa.
 - **Chiama** : Per chiamare il numero selezionato.
 - **Voce** : Permette di aggiungere la selezione vocale al contatto o cambiare la voce associata.
 - **Numero principale** : Selezionare il numero usato più frequentemente tra i numeri di cellulare, casa, ufficio. Il numero principale diventa il primo numero visualizzato alla scelta di questo contatto.





Aggiungi nome [Nomi 2]



Utilizzare questa funzione per aggiungere delle voci alla rubrica.

La capacità della memoria del telefono è di 200 voci. La capacità della memoria della scheda SIM dipende dal gestore telefonico.

Si possono anche salvare 20 caratteri per i nomi nella memoria del telefono. I caratteri memorizzabili nella scheda SIM dipendono dalle caratteristiche della SIM.

1. Aprire la rubrica premendo  [Nomi] nella modalità standby.
2. Andare su **Aggiungi nome** e premere  [OK] per entrare.
3. Selezionare la memoria **SIM** o **Telefono**.

- **SIM** : Si possono immettere nomi e numeri e associarli a un gruppo utenti.
 - a. Scrivere il nome da aggiungere.
 - b. Premere  [OK] e immettere il numero.
 - c. Premere  [OK].
 - d. Si può impostare un gruppo per l'immissione, premendo  : **Famiglia, Colleghi, VIP, Gruppo 1, Gruppo 2, Altri**.
 - e. Per impostare la selezione vocale, premere  [Si].
- **Telefono** : Si possono aggiungere nomi, numeri di telefono, numeri di casa, numero di ufficio, indirizzi E-mail, un appunto e associarli a un gruppo.
 - a. Scrivere il nome da aggiungere.
 - b. Premere  [OK].

- c. Immettere i numeri in sequenza: cellulare, casa, ufficio e fax premendo  [OK]. È inoltre possibile immettere l'indirizzo E-mail.
- d. Si può impostare un gruppo per l'immissione, premendo  : **Famiglia, Colleghi, VIP, Altri, Gruppo 1, Gruppo 2**
- e. Per impostare la selezione vocale, premere  [Si].



Il comando deve essere pronunciato entro 2 secondi; il telefono chiede di ripeterlo per verificare la precisione del riconoscimento vocale. Una volta terminato il riconoscimento vocale, il comando viene associato automaticamente.

● Nota



- Il comando viene associato solo al numero principale impostato. Ad esempio, se si modifica il numero principale, il comando viene associato automaticamente al numero modificato. Questo significa che non è possibile associare il comando contemporaneamente al numero di cellulare, di casa e di ufficio.
- Il comando vocale può essere aggiunto ai numeri di telefono nella scheda SIM. Il comando vocale può essere cancellato rimuovendo o cambiando la scheda SIM. Inoltre, quando si cambia la scheda SIM, il comando vocale associato al numero di telefono nella scheda SIM può essere associato a un altro numero perché è memorizzato nel telefono e la scheda SIM non contiene informazioni relative al comando vocale.

Gruppi [Nomi 3]

Per un solo gruppo è possibile elencare fino a 20 membri. Esistono 7 gruppi diversi ai quali è possibile associare dei nomi della rubrica.

1. Premere  [Nomi] per entrare nella rubrica nella modalità standby.
2. Andare su **Gruppi** e premere  [OK] per entrare nel menu.
3. Viene visualizzato l'elenco di ogni gruppo: **Famiglia, VIP, Amici, Colleghi, Gruppo 1, Gruppo 2, Altri.**
4. Selezionare il nome del gruppo che si desidera gestire premendo  [OK].
5. Vengono visualizzati i seguenti sottomenu.

• **Elenco nomi**

1. Andare su **Elenco nomi** e premere  [OK] per entrare.
2. Vengono visualizzati i membri del gruppo.
3. Andare sul nome desiderato. Il numero viene visualizzato nello schermo sottostante.
4. Premere  [Opzioni] per modificare o cancellare il nome o il numero di telefono.

• **Suoneria gruppo**

Per scegliere una suoneria del gruppo.

• **Icona gruppo**

Per scegliere l'icona del gruppo.

• **Animazione gruppo**



È possibile impostare l'animazione per ciascun gruppo.

- **Colore LED**

Per selezionare il colore dell'indicatore LED del gruppo.

- **Nuovo membro**

È possibile aggiungere un membro nei Gruppi chiamanti.

1. Andare su **Aggiungi nome** e premere  [OK] per entrare.
2. I membri del gruppo non devono essere più di 20. Altrimenti, viene visualizzato un messaggio di errore.
3. Premere  [OK] per aggiungere il membro.

- **Elimina nome**



È possibile eliminare un membro dal gruppo.

- **Rinomina**

È possibile modificare il nome del gruppo.



Selezione rapida [Nomi 4]

È possibile associare ai tasti da  a  a un nome della rubrica. Per chiamare direttamente, premere il tasto per 2 - 3 secondi.

1. Aprire la Rubrica premendo  [Nomi] in modalità Standby.
2. Andare su **Selezione rapida** e premere  [OK] per entrare nel menu.
3. Viene visualizzata l'attuale situazione per i tasti a selezione rapida.
4. Per aggiungere una selezione rapida, selezionare un tasto **<Vuoto>**. Premere **Nuovo** e cercare nome nella rubrica da associare.
5. Una volta assegnato il nome vengono visualizzati i seguenti sottomenu.
 - **Modifica** : Per modificare l'assegnazione del tasto a di Selezione rapida.
 - **Cancella** : Per cancellare il numero assegnato al tasto di selezione rapida.

Impostazioni [Nomi 5]

Per impostare la memoria in uso tra SIM e Telefono prima di memorizzare un nuovo contatto.

1. Aprire la rubrica premendo  [Nomi] nella modalità standby.
2. Andare su Imposta memoria e premere  [OK] per entrare.
3. Appaiono i seguenti sottomenu.

• Salva su





1. Scorrere per selezionare **Salva su** e premere  [OK] per entrare.
2. Appaiono le tre opzioni disponibili.
 - Se viene selezionato **Variabile**, all'aggiunta di un nuovo nome viene richiesto dove salvarlo (SIM o Telefono).
 - Se viene selezionato **SIM**, all'aggiunta di un nome questo viene salvato automaticamente nella SIM.
 - Se viene selezionato **Telefono**, all'aggiunta di un nome questo viene salvato automaticamente nella memoria del Telefono.

• Ricerca per

1. Scorrere per selezionare **Ricerca per** e premere  [OK] per entrare.
2. Appaiono le tre opzioni disponibili.
 - Se viene selezionato **Variabile**, viene richiesto che tipo di ricerca eseguire di volta in volta, se per nome o per numero.
 - Se viene selezionato **Per nome**, la ricerca avviene automaticamente secondo il nome.
 - Se viene selezionato **Per numero**, la ricerca avviene automaticamente secondo il numero.



Cancella tutti [Nomi 6]

Per cancellare tutte le voci nella **SIM** o nel **Telefono**. Questa funzione richiede il codice di sicurezza.





1. Premere  [Nomi] per entrare nella Rubrica in modalità Standby.
2. Scorrere fino a **Cancella tutti** e premere  [OK].
3. Selezionare la memoria da cancellare: **SIM, Telefono, Selezione vocale**.
4. Viene richiesto l'inserimento del codice sicurezza.
5. Premere  [OK] o  [Esci] per annullare l'operazione.

Copia tutto [Nomi 7]

È possibile copiare o spostare le voci dalla memoria della scheda SIM alla memoria del telefono o viceversa.

1. Aprire la Rubrica premendo  [Nomi] in modalità Standby.
2. Scorrere fino a **Copia tutto** e premere  [OK] per entrare nel menu.
3. Vengono visualizzati i seguenti sottomenu.
 - **SIM > Telefono** : Per copiare la voce dalla scheda SIM alla memoria del telefono.
 - **Telefono > SIM** : Per copiare la voce dalla memoria del telefono alla scheda SIM.

Elenco voci [Nomi 8]

E' possibile visualizzare tutti i numeri di telefono con comando vocale impostato. E' anche possibile chiamarli direttamente premendo  [Invia]. Dopo aver selezionato il numero di telefono con  e  premendo  [Opzioni], appaiono i seguenti sottomenu.





- **Riproduci** : permette di riascoltare il comando vocale associato al numero.
- **Modifica** : permette di modificare il comando vocale associato al numero.
- **Cancella** : cancella il comando vocale associato al numero.
- **Chiama** : selezionare questa voce per chiamare il numero.

Informazioni [Nomi 9]

È possibile visualizzare i numeri di servizio sulla scheda SIM e controllare la memoria usata e libera del telefono e della scheda SIM.

Numeri servizio SDN



Utilizzare questa funzione per accedere a un particolare elenco di servizi forniti dall'operatore della rete (se supportati dalla scheda SIM).

1. Aprire la rubrica premendo  [Nomi] nella modalità standby.
2. Andare su Informazioni e su Numeri di servizio, quindi premere  [OK] per entrare.
3. Vengono visualizzati i nomi dei servizi disponibili.
4. Usare  e  per selezionare il servizio desiderato.

Memoria



Questa funzione consente di vedere quanta memoria libera e usata vi è nella rubrica del telefono e della scheda SIM.

1. Per prima cosa aprire la Rubrica premendo  [Nomi] in modalità standby.
2. Selezionare **Informazioni** e poi **Memoria**, quindi premere  [OK] per la visualizzazione.

I miei numeri (Dipende dalla SIM)

È possibile visualizzare il proprio numero nella scheda SIM. Se il numero è vuoto, se ne può aggiungere uno nuovo. È anche possibile modificarlo e cancellarlo.



1 Messaggi

- 1 Scrivi
- 2 Ricevuti
- 3 Inviati
- 4 Messaggi CB
- 5 Biglietto da visita
- 6 Modelli
- 7 Rapporto di stato
- 8 Impostazioni
- 9 Memoria



2 Chiamate

- 1 Perse
- 2 Ricevute
- 3 Inviato
- 4 Lista chiamate
- 5 Cancella recenti
- 6 Timer e costi
- 7 Info GPRS



3 Profili audio

- 1 Vibrazione

- 2 Volume basso
- 3 Normale
- 4 Volume alto
- 5 Auricolare
- 6 Automobile



4 Impostazioni

- 1 Sveglia
- 2 Data & Ora
- 3 Telefono
- 4 Chiamate
- 5 Sicurezza
- 6 Selezione rete
- 7 Reset dati



5 Trasferire

- 1 Tutte voce
- 2 Se occupato
- 3 No risposta
- 4 Non servito
- 5 Tutte dati
- 6 Tutte fax
- 7 Elimina trasferimenti



6 Agenda

- 1 Nuovo
- 2 Mostra giorno
- 3 Mostra tutti
- 4 Cancella ultima
- 5 Cancella tutti



7 Accessori

- 1 Cartella inbox
- 2 Giochi
- 3 Composer melodie
- 4 Editor grafico
- 5 Conversioni
- 6 Calcolatrice
- 7 Fusi orari



8 Internet

- 1 Home
- 2 Preferiti
- 3 Messaggi push
- 4 Profili
- 5 Vai a URL
- 6 Memoria cache
- 7 Certificati
- 8 Reset profili



9 Servizi SIM

I menù di SIM Tool Kit dipendono dalla Sim card usata e dalla rete.

● Nota



- Sottomenu disponibili per tutti i profili suoneria tranne Vibrazione.



Il menu include le funzioni relative al servizio SMS (Short Message Service), messaggi vocali (segreteria) e messaggi di rete (SMS-CB).



Scrivi [Menu 1-1]

È possibile scrivere ed modificare messaggi di testo sino a 918 caratteri. Durante la scrittura del messaggio è possibile verificare il numero di messaggi singoli necessari all'invio del testo inserito.

1. Per entrare nel menu **Messaggi** premere  [OK].
2. Per scrivere un nuovo messaggio, selezionare **Scrivi** all'interno del menu.
3. Immettere il testo del messaggio.
4. Una volta terminata la scrittura del messaggio, premere  [Opzioni]. Viene visualizzato il seguente menu.



Invia

Invia il messaggio di testo.

1. Immettere il numero di telefono del destinatario del messaggio.
2. Si può digitare il numero o cercarlo fra i contatti nella rubrica premendo [Cerca].
3. Dopo l'invio, il telefono chiede se salvare il messaggio in memoria.
4. Premere  [OK] se si desidera salvarlo nella memoria dei messaggi inviati, in caso contrario premere  [Esci].

Salva

Memorizza il messaggio nella casella dei messaggi in uscita.

1. Evidenziare l'opzione **Salva** per memorizzare il messaggio modificato.
2. Premere  [OK] se si desidera salvarlo nei messaggi Inviati, in caso contrario premere  [Esci].

Usa modello



Il modello è costituito da un messaggio predefinito. È possibile selezionare un modello e aggiungerlo al messaggio da inviare.

Usa biglietto da visita

Il biglietto da visita è un modello di messaggio contenente il proprio nome, Numero di cellulare, fax e E-mail utile per inviare i propri dati via SMS.



Dizionario

Si possono aggiungere alcune parole al dizionario utilizzato per la scrittura intuitiva eZi Text .

1. Entrare nel menu Opzioni durante la scrittura di un messaggio.
2. Scorrere per selezionare **Dizionario** e premere  [OK].
3. Inserire una parola e premere  [OK].

Elenco parole

E' possibile visualizzare la lista delle parole già salvate nel Dizionario personale ed eventualmente cancellarne alcune.

1. Entrare nel menu.
2. Scorrere per selezionare **Dizionario eZi** e premere  [OK].
3. Controllare l'elenco di parole.
4. Per cancellare una parola, premere  [OK].
5. Per cancellare tutte le parole di un elenco, selezionare dal fondo della lista **Cancella tutti** premendo  [OK].

Funzione EMS

Premendo  nel modo scrittura messaggi si accede alle funzionalità EMS (allega immagine, animazione o suono).

Allega simbolo

Allega immagine

Allega animazione

Allega suono

Uso di eZi Text

eZi Text permette di digitare il testo di un messaggio in modo semplice e rapido. Premendo solo una volta i tasti corrispondenti alla parola desiderata, automaticamente il telefono controllerà la parola contenente quei caratteri nel suo dizionario e la proporrà sul display.

Il telefono supporta 4 modi di scrittura SMS: **Modalità eZi Text**, **modalità Numerica**, **modalità Maiuscole**, **modalità Minuscole**. Per cambiare modalità premere il tasto **[#*7]**.

• Utilizzo in modalità eZi

Per inserire un carattere in modalità eZi Text, premere una volta il tasto per ogni carattere desiderato.

Per esempio, per scrivere la parola **“Vediamo”** nel modo eZi Text

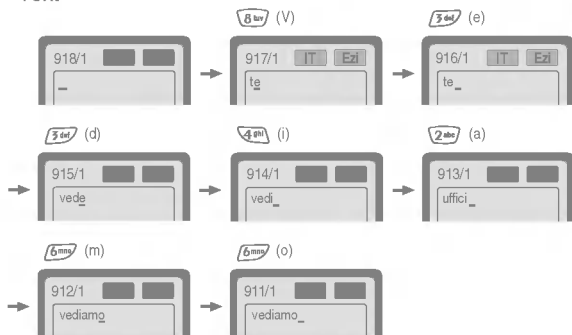

**• Utilizzo in modalità Numerica**

Per inserire un numero in modalità Numerica, premere il tasto del numero sulla tastiera.

**• Utilizzo in modalità Maiuscole**

Per inserire lettere maiuscole, premere il tasto del carattere sulla tastiera.



**• Utilizzo in modalità Minuscole**

Per inserire lettere minuscole, premere il tasto del carattere sulla tastiera.

● Nota

- Per inserire un carattere simbolo, in qualsiasi modalità, premere il tasto .

Ricevuti [Menu 1-2]

Quando si riceve un messaggio di testo, sul display appare il simbolo . Il nuovo messaggio viene memorizzato nell'elenco dei messaggi ricevuti. Per selezionare il messaggio desiderato usare  ,  ; per cancellare tutti i messaggi in arrivo selezionare l'opzione **Cancella tutti** del menu.

Dopo aver letto il messaggio, premere  [Opzioni] per accedere alle seguenti opzioni disponibili.

Cancella

Per cancellare il messaggio premere  [OK].

Inoltra

Per inoltrare il messaggio a un altro numero premere  [OK].

Estrai numeri

Se il messaggio contiene un numero di telefono è possibile estrarlo e anche memorizzarlo nella rubrica. Si può anche richiamare il mittente del messaggio mediante questa funzione.

Rispondi





Per rispondere al mittente con un messaggio premere  [OK].

Richiama

Chiama automaticamente il mittente del messaggio ricevuto.

Salva Allegato

Inviati [Menu 1-3]

Entrando in questo menu è possibile visualizzare l'elenco dei messaggi inviati. Scorrere fino al messaggio desiderato utilizzando i tasti  e  e premere  per vedere il messaggio. Per uscire dal menu **Messaggi inviati**, premere  [Esci].

Per cancellare tutti i messaggi in uscita selezionare **Cancella tutti** in fondo alla lista.

Durante la lettura del messaggio, premere  [Opzioni] per accedere alle opzioni disponibili.

Cancella

Per cancellare il messaggio.

Inoltra

Per inoltrare il messaggio a un altro numero.

Estrai numeri



Se il messaggio contiene un numero di telefono è possibile estrarlo e anche memorizzarlo nella rubrica. Si può anche chiamare il destinatario del messaggio mediante questa opzione.

Messaggi CB [Menu 1-4]

(Servizio di rete)

I messaggi di rete (SMS-CB Cell Broadcast) sono messaggi di testo che vengono inviati dalla rete a tutti gli utenti di telefoni GSM. Si tratta di informazioni generiche, come previsioni del tempo, notizie sul traffico e informazioni locali. La disponibilità delle informazioni e il relativo codice dipendono dalla rete. Contattare quindi il proprio operatore per ottenere ulteriori dettagli su questo servizio. Per ricevere i messaggi di rete vanno abilitate prima le seguenti opzioni tramite i relativi sottomenu:

Leggi [Menu 1-4-1]

1. Il messaggio CB ricevuto viene visualizzato sullo schermo. Utilizzare i tasti , , per leggere il messaggio.
2. Dopo aver letto il messaggio, premere  per tornare alla modalità Standby. E' possibile salvare il messaggio fino all'arrivo di un nuovo messaggio.

Ricevi CB [Menu 1-4-2]

- **Sì**

Selezionare per attivare la ricezione dei messaggi di rete CB.

- **No**

Selezionare per disattivare la ricezione dei messaggi di rete CB.

Tono ricezione [Menu 1-4-3]

- **Si**

Tranne che per i messaggi di tipo 050 (distretto) selezionando questa opzione, il telefono emetterà un segnale acustico quando riceve un messaggio di rete (Cell Broadcast).

- **No**

Selezionando questa opzione, il telefono non emetterà alcun suono anche se viene ricevuto un messaggio di Cell Broadcast.

Lingue [Menu 1-4-4]

In questo menu si può impostare la lingua nella quale si desidera ricevere i messaggi cell broadcast.

Argomenti (A seconda della rete e dell'abbonamento) [Menu 1-4-5]

- **Aggiungi**

Selezionare il menu Aggiungi per aggiungere il numero della categoria di messaggi CB desiderata e il suo nome.

- **Mostra lista**

Entrando in questo menù vengono visualizzate tutte le categorie di messaggi Cell Broadcast memorizzate. Se si preme  [Opzioni] si possono modificare o cancellare tali voci.

- **Lista attivi**

E' possibile selezionare la categoria di messaggi CB nella lista attiva premendo  [OK].

Biglietto da visita [Menu 1-5]

Modifica il biglietto da visita. I dati nel biglietto da visita sono: nome, cellulare, ufficio, fax ed E-mail.

- **Modifica** : Modifica il biglietto da visita.
- **Cancella** : Cancella il biglietto da visita.

Modelli [Menu 1-6]

Si possono utilizzare i 10 messaggi predefiniti nell'elenco.

È possibile visualizzare e modificare i messaggi proposti e scriverne nuovi nelle locazioni vuote. Per modificare, cancellare o inviare un modello selezionarlo e premere  [Opzioni] per accedere ai seguenti menu:

- **Modifica** : Per modificare il modello.
- **Cancella** : Per cancellare un modello.

Rapporto di stato [Menu 1-7]

Si possono leggere e cancellare i rapporti di stato dei messaggi inviati.

Impostazioni [Menu 1-8]

Tipo messaggi [Menu 1-8-1]

Testo, Voce, Fax, Paging locale, X.400, E-mail, ERMES

In genere il tipo di messaggio è impostato su Testo. Testo può essere sostituito con i formati alternativi, adatti al dispositivo che riceverà il messaggio. Contattare il gestore di rete per la disponibilità di questa funzione.

Validità [Menu 1-8-2]

Questo servizio di rete consente di impostare il periodo di tempo durante il quale i messaggi di testo rimangono memorizzati nel centro messaggi, mentre vengono fatti alcuni tentativi per inviarli.

Rapporto di stato [Menu 1-8-3]

Impostando Sì in questo menu, è possibile controllare quando e se il messaggio è stato correttamente inviato e recapitato.

Risposta pagata? [Menu 1-8-4]

Quando si invia un messaggio la risposta del destinatario può essere addebitata al mittente. Verificare la disponibilità del servizio con il proprio operatore.

Centro SMS [Menu 1-8-5]

Utilizzare questo menu per inserire il numero del centro SMS.

Nr. segreteria [Menu 1-8-6]

Il servizio di segreteria consente di poter ascoltare dei messaggi nella vostra Casella Vocale. Impostare il numero della segreteria in questo menu. Contattare il vostro gestore di rete per informazioni dettagliate sul servizio e sulla configurazione del telefono.

Premere  in Standby per l'accesso diretto alla casella vocale. Entrare nel menu **Nr. segreteria** Segreteria per la configurazione:

- **Segreteria [Menu 1-8-6-1]**

Inserire il numero della Casella Vocale da utilizzare quando si è registrati sulla rete Nazionale.

- **In roaming [Menu 1-8-6-2]**

Numero della Casella Vocale da usare in roaming internazionale.

Memoria [Menu 1-9]

Selezionando questo menu, il telefono visualizza la memoria utilizzata e la disponibilità totale. La memoria totale è la somma delle memorie SIM e del Telefono.

Chiamate [Menu 2]

Descrizione menu

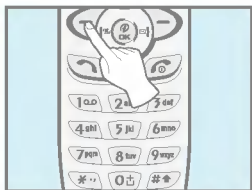

Perse [Menu 2-1]

La funzione consente di visualizzare l'elenco degli ultimi 10 numeri telefonici delle chiamate a cui non si è data risposta.

Ricevute [Menu 2-2]

La funzione consente di visualizzare un elenco di 20 numeri telefonici relativi alle ultime chiamate ricevute e di eventuali chiamate rifiutate.

Inviare [Menu 2-3]

Il menu mostra gli ultimi numeri chiamati. Mediante tale numero si può anche chiamare, salvare e visualizzare data e ora.

Lista chiamate [Menu 2-4]

È possibile salvare il numero di telefono e controllare data e ora di una chiamata. È inoltre possibile richiamare il numero.

Cancella recenti [Menu 2-5]





La funzione consente di cancellare gli elenchi delle chiamate perse e ricevute e dei numeri composti. È possibile cancellare tutti gli elenchi contemporaneamente.

Timer e costi [Menu 2-6]

Questo servizio di rete dipende dall'operatore e dalla scheda SIM utilizzata e consente di controllare e resettare i contatori del costo chiamate. Per resettare i contatori è necessario inserire il codice PIN2.

Timer chiamate [Menu 2-6-1]

Questa funzione consente di visualizzare la durata, in ore, minuti e secondi, dell'ultima chiamata, di tutte le chiamate, delle chiamate in arrivo e delle chiamate in uscita. È anche possibile azzerare i timer delle chiamate.





1. Premere  [Menu] nella modalità standby.
2. Premere  per l'accesso diretto o usare ( e ) per entrare in **Chiamate**.
3. Andare in **Timer chiamate** e premere  [OK].

Vengono visualizzati i seguenti 5 sottomenu: **Ultima chiamata**, **Tutte chiamate**, **Ricezione**, **Chiamate in uscita** e **Reset timer**.

Costi [Menu 2-6-2]

La funzione consente di controllare il costo dell'ultima chiamata e di tutte le chiamate, il credito restante e di azzerare i costi.

Per azzerare i costi è necessario il codice PIN 2.

1. Premere  [Menu] in modalità Standby.
2. Premere  per l'accesso diretto o usare ( e ) per entrare in **Chiamate**.
3. Andare in **Costi** e premere  [OK] per entrare.

Vengono visualizzati i seguenti 4 sottomenu: **Ultima chiamata**, **Tutte chiamate**, **Credito residuo** e **Reset costi**.

● Nota





- Il costo effettivo fatturato dal gestore per le chiamate può variare in base alle caratteristiche della rete, all'arrotondamento della bolletta e alle tasse.

Impostazioni [Menu 2-6-3] [dipende da SIM]

• Imposta tariffa [Menu 2-6-3-1]

Questo servizio di rete consente di limitare i costi delle chiamate a un certo numero di scatti o a una certa cifra impostando il valore iniziale del credito residuo.

È possibile effettuare o ricevere chiamate finché non viene superato il credito disponibile.





1. Premere  [Menu] nella modalità standby.
2. Premere  per l'accesso diretto o usare ( e ) per entrare in **Chiamate**.
3. Andare in **Impostazioni** e premere  [OK] per entrare.
4. Selezionare **Imposta tariffa**.

● Nota

- Una volta usati tutti gli scatti, non è possibile effettuare altre chiamate, ad eccezione delle chiamate di emergenza. Questo servizio dipende dalla scheda SIM e per impostare un limite di costo è necessario il codice PIN2.





• **Imposta credito [Menu 2-6-3-2]**

Questo menu permette di modificare il costo dello scatto e il nome della valuta. Per il costo dello scatto contattare il gestore telefonico. Per selezionare la valuta o modificare il costo dello scatto in questo menu è necessario il codice PIN2.

1. Premere  [Menu] nella modalità standby.
2. Premere  per l'accesso diretto o usare ( e ) per entrare in **Chiamate**.
3. Andare in **Impostazioni** e premere  [OK] per entrare.
4. Selezionare **Imposta credito**.

• **Auto display [Menu 2-6-3-3]**

Per visualizzare le informazioni sul credito automaticamente.

1. Premere  [Menu] nella modalità standby.
2. Premere  per l'accesso diretto o usare ( e ) per entrare in **Chiamate**.
3. Andare in **Impostazioni** e premere  [OK] per entrare.
4. Selezionare **Auto display**.

Info GPRS [Menu 2-7]

Il terminale registra il volume del traffico dati trasmessi e ricevuti tramite la rete GPRS. Inoltre è possibile visualizzare la durata totale delle connessioni dati.

1. Premendo .
2. Scorrere fino all'informazione che si desidera controllare. Le opzioni incluse sono le seguenti.

Durata chiamata [Menu 2-7-1]

- **Ultima chiamata**
- **Tutte chiamate**
- **Reset tutto**

Volume dati [Menu 2-7-2]





- **Inviato**
- **Ricevute**
- **Tutti volumi**
- **Reset tutto**

Profili audio [Menu 3]

Descrizione menu



In questo menu è possibile selezionare e personalizzare il profilo suoneria del telefono in base a vari ambienti e situazioni di utilizzo.

1. Premere  [Menu] in modalità Standby.
2. Premere  per accesso diretto ( o ), per entrare in **Profili audio**.
3. Inoltre, è possibile accedere direttamente in questo menù premendo il tasto ( in standby.

Vibrazione [Menu 3-1]

- **Attiva** : Per impostare la vibrazione come notifica delle chiamate in arrivo e degli eventuali allarmi impostati.

Volume basso [Menu 3-2]

- **Attiva** : Per impostare il profilo "Silenzioso" quando ci si trova in un luogo dove non si vogliono disturbare gli altri.
- **Modifica** : Per modificare e adattare alle proprie esigenze i parametri del profilo.

Normale [Menu 3-3]

- **Attiva** : Impostare il profilo "Normale" per segnalazioni acustiche valide per un utilizzo normale del terminale.
- **Modifica** : Per modificare e adattare alle proprie esigenze i parametri del profilo.

Volume alto [Menu 3-4]

- **Attiva** : Impostare questo profilo se ci si trova in un ambiente rumoroso.
- **Modifica** : Per modificare e adattare alle proprie esigenze i parametri del profilo.

Auricolare [Menu 3-5]

- **Modifica** : Per modificare questo profilo se utilizzate l'auricolare.

Automobile [Menu 3-6]

- **Modifica** : Per modificare questo profilo quando si collega il vivavoce in automobile.

● Nota

- Se si utilizza l'auricolare o il kit viva voce il profilo corrispondente verrà automaticamente selezionato. I parametri di questi profili possono comunque essere personalizzati.

Il sottomenu della funzione Personalizza [Menu 3-x-x]

Il sottomenu della voce **Modifica** dei profili suoneria include:

Tipo avviso [Menu 3-x-1]

Seleziona il tipo di avviso per l'arrivo di chiamate, scegliendo fra le opzioni Suoneria, Vibrazione, Suona e vibra, Suona e poi vibra e No (nessun allarme).

Tipo suoneria [Menu 3-x-2]

Consente di selezionare la suoneria del il profilo che si sta modificando.

Volume suoneria [Menu 3-x-3]

Consente di impostare il volume della suoneria del profilo che si sta modificando.

Avviso SMS [Menu 3-x-4]

Consente di impostare il modo di notifica della ricezione di un messaggio del profilo che si sta modificando.

Volume tasti [Menu 3-x-5]

Consente di impostare il volume del tono dei tasti del profilo che si sta modificando.

● Nota

- Con il Kit Viva Voce collegato al telefono la funzione Vibrazione non sarà selezionabile. Solo le seguenti opzioni saranno disponibili:
 - **Tipo di Avviso** : Suoneria, Silenzioso
 - **Avviso di ricezione messaggi** : Suono, nessuno.

● Nota**Auto risposta**

- Nei profili Auricolare e automobile è possibile impostare la risposta automatica.
 - **Disattiva** : Auto risposta non attivata.
 - **Dopo 5 sec** : Il telefono risponde automaticamente dopo 5 secondi.
 - **Dopo 10 sec** : Il telefono risponde automaticamente dopo 10 secondi.

Impostazioni [Menu 4]

Descrizione menu



E' possibile impostare i seguenti menu a seconda delle vostre necessità e preferenze.

1. Premere in modalità Standby.
2. Premere per accesso diretto a **Impostazioni**.

Sveglia [Menu 4-1]

Tramite questo menu è possibile impostare un allarme sveglia per una determinata ora e con la periodicità desiderata.



Attiva [Menu 4-1-1]

Per impostare l'orario (ora e minuti) in cui deve suonare la sveglia.

1. Entrare nel menu.
2. Selezionare **Si** premendo [OK] ed inserire l'orario di sveglia desiderato.
3. Premere [OK].
4. Selezionare il periodo di ripetizione: **Singola, Quotidiana, Settimanale, Mensile**.

Disattiva [Menu 4-1-2]

Per disattivare l'allarme sveglia.

1. Entrare nel menu.
2. Selezionare **Disattiva** premendo  [OK].
3. Appare un messaggio di conferma.
4. Per disattivare , premere  [Si], in caso contrario premere  [No].



Data & Ora [Menu 4-2]

Per effettuare le impostazione dell'orologio del telefono utilizzare questo menu. Si può anche specificare il formato. dell'ora (12/24 ore) e della data.

Data [Menu 4-2-1]

• Imposta data [Menu 4-2-1-1]

In questo menu è possibile impostare la data nel telefono.

1. Entrare nel menu.
2. Selezinare **Imposta data** premendo  [OK]
3. Immettere la data.
4. Premere  [OK] per confermare.



• Formato data [Menu 4-2-1-2]

In questo menu è possibile impostare il formato della data.

Ora [Menu 4-2-2]



- **Imposta ora [Menu 4-2-2-1]**

In questo menu è possibile impostare l'ora nel telefono.

1. Selezionare **Imposta ora** premendo  [OK].
2. Immettere il valore per le ore e i minuti.
3. Premere  [OK] per confermare.

- **Formato ora [Menu 4-2-2-2]**

Si può scegliere tra due formati: a 12 ore e a 24 ore.

1. Andare in **Formato ora** premendo  [OK].
2. Selezionare 12 ore o 24 ore e premendo  [OK].

Telefono [Menu 4-3]

Il telefono può essere personalizzato a seconda delle esigenze. Accedere al menu **Telefono** e premere  [OK]. Sono disponibili le seguenti opzioni:

Display [Menu 4-3-1]

- **Chiama :**

Per impostare l'animazione mentre si effettua una chiamata.

- **Sfondo :**

Per selezionare un'immagine per lo sfondo nella modalità standby.

- **Avvio internet :**

Per impostare l'animazione durante il collegamento a Internet.

- **Accensione :**

Per impostare l'animazione quando si accende il telefono.

- **Spegnimento :**

Per impostare l'animazione quando si spegne il telefono.

- **Testo benvenuto :**

Per impostare il messaggio visualizzato quando si accende il telefono.

- **Testo standby :**

Selezionando **Sì**, il menu consente di scegliere la visualizzazione di un messaggio in standby e modificare il testo del messaggio.

- **Illuminazione :**

È possibile impostare quanto deve restare accesa la luce di illuminazione display e tastiera quando si preme un tasto o si apre il folder.

- **Contrasto LCD**



È possibile impostare il contrasto desiderato per il display premendo (←, →).

Selezione vocale [Menu 4-3-2]

- **Automatica** : Per entrare nella modalità della selezione vocale ogni volta che si apre il folder.
- **Manuale** : Per entrare nella modalità della selezione vocale tenendo premuto per un po' il tasto .

LED di stato [Menu 4-3-3]



È possibile controllare lo stato della rete tramite l'indicatore LED esterno. Se si è nel raggio di copertura della rete, la spia luminosa lampeggia blu. Al contrario, se non si è nel raggio di copertura della rete, la spia diventa rossa.

• **Recezione [Menu 4-3-3-1]**

Questo menu consente di selezionare il colore dell'indicatore LED per una chiamata in arrivo.

• **Standby [Menu 4-3-3-2]**

È possibile attivare/disattivare il controllo dello stato della rete mediante il LED esterno.

Porta seriale [Menu 4-3-4]

• **FAX**

Attiva la modalità FAX del telefono per l'utilizzo con un programma su PC. Impostare la velocità di trasferimento dati del programma a 19200bps

- **Altro**

Attiva la modalità GPRS e Dati per utilizzare il telefono come modem se collegato al PC. In questo caso, impostare la velocità di trasferimento dati sul PC a 115200bps.

Lingue [Menu 4-3-5]

È possibile selezionare la lingua che verrà utilizzata per i menu.

Chiamate [Menu 4-4]

Per impostare il menu relativo a una chiamata premere  [OK] nel menu **Impostazioni**.

Allarme durata [Menu 4-4-1]

Selezionando Sì, è possibile controllare la durata della chiamata mediante un bip emesso ad ogni minuto durante la chiamata stessa.

Modo risposta [Menu 4-4-2]

- **Qualsiasi tasto [Menu 4-4-2-1]**

Selezionando questa opzione si risponde alla chiamata in arrivo premendo un tasto qualsiasi tranne il tasto .

- **Folder [Menu 4-4-2-2]**

Selezionando questa opzione si risponde alla chiamata in arrivo solo aprendo il folder.

Invia numero [Menu 4-4-3]

(questo servizio dipende dalla rete e dall'abbonamento)

A seconda dell'impostazione della funzione è possibile inviare il proprio numero di telefono al numero chiamato.

- **Si [Menu 4-4-3-1]**

Selezionando questa opzione il proprio numero verrà inviato. In questo caso il proprio numero di telefono verrà visualizzato sul telefono del ricevente.

- **No [Menu 4-4-3-2]**

Selezionando questa opzione il proprio numero non verrà inviato.

Attesa chiamata [Menu 4-4-4]

(servizio di rete)

Se il servizio è attivo è possibile accettare una seconda chiamata in arrivo mentre si è già in conversazione. Se il servizio non è attivo non è possibile accettare una seconda chiamata in arrivo se si è già in conversazione.

- **Attivo [Menu 4-4-4-1]**

Attiva il servizio corrispondente.

- **Disattiva [Menu 4-4-4-2]**

Disattiva il servizio corrispondente.

- **Verifica stato [Menu 4-4-4-3]**

Controlla lo stato del servizio.

Reselezione [Menu 4-4-5]

- **Si [Menu 4-4-5-1]**

Quando la funzione è attiva se il tentativo di chiamata fallisce, il telefono riverseleziona il numero automaticamente dopo qualche secondo.

- **No [Menu 4-4-5-2]**

Se il collegamento non riesce, il telefono non effettua alcun tentativo supplementare.

Seleziona linea [Menu 4-4-6]

La funzione è disponibile solo se il gestore telefonico supporta il Servizio a due linee (ALS). In questo caso vengono registrati due numeri telefonici indipendenti per la stessa scheda SIM. L'impostazione è necessaria per selezionare la linea di utilizzo per l'invio delle chiamate. Se questa funzione è disponibile viene visualizzato il seguente menu.

1. **Linea 1** : Selezionare Linea 1 come linea telefonica corrente.
2. **Linea 2** : Selezionare Linea 2 come linea telefonica corrente.

Prossima in arrivo [Menu 4-4-7]

(servizio di rete)

Nel caso di servizio con numero singolo è comunque possibile usare il telefono e il PC collegato per inviare e ricevere Fax. E' necessario però selezionare la modalità di ricezione voce o voce e Fax di volta in volta. Una volta entrati nel menu, vengono visualizzate le seguenti opzioni.

- **Voce**

Per ricevere una chiamata vocale.

- **Dati**

Si potranno ricevere chiamate Dati.

- **Fax**

Si potranno ricevere chiamate Fax.

● **Nota**

- Servizio con numero singolo significa che il numero del servizio fax o dati è identico al numero del servizio voce. Questo servizio dipende dalla rete e dalla scheda SIM usata.

Gruppo chiuso CUG [Menu 4-4-8]

(dipende dalla rete)





Usare questa funzione per limitare l'uso delle chiamate telefoniche ai numeri che appartengono a determinati gruppi di utenti. Se si utilizza questa funzione, ogni chiamata in arrivo o in uscita è associata a un indice di gruppo. Se è specificato un indice di gruppo questo viene usato per tutte le chiamate in uscita. Se non viene specificato alcun indice di gruppo, la rete usa l'indice predefinito memorizzato dall'operatore.

- CUG** : Il menu comprende le seguenti voci.
- A. Selezione** : imposta l'indicatore CUG desiderato.
- B. Modifica** : modifica il nome del CUG e il suo indicatore.
- C. Cancella CUG** : cancella il CUG selezionato.
- D. Cancella tutti** : cancella tutti i CUG.

Sicurezza [Menu 4-5]

Codice PIN1 [Menu 4-5-1]

In questo menu, è possibile impostare il telefono in modo che chieda il codice PIN della scheda SIM quando viene acceso. Se la funzione è attiva, viene chiesto di immettere il codice PIN.

1. Premere  [Menu] nella modalità standby.
2. Premere il tasto  per l'accesso diretto o usare ( e ) per entrare in **Impostazioni**.
3. Andare nel menu **Sicurezza**.
4. Selezionare **Codice PIN1** e premere  [OK].
 - **Attiva** : Per attivare la funzione.
 - **Disattiva** : Per disattivare la richiesta PIN.

Limitazione chiamate [Menu 4-5-2]

(servizio di rete)

Il Servizio di limitazione chiamate impedisce al telefono di effettuare o ricevere chiamate in alcune situazioni. Questa funzione richiede una password di rete (fornita dall'operatore) per il controllo del servizio. Sono disponibili i seguenti sottomenu:

- **Tutte uscite [Menu 4-5-2-1]**
Per bloccare tutte le chiamate in uscita.
- **Uscita internazionali [Menu 4-5-2-2]**
Per bloccare tutte le chiamate internazionali in uscita.

- **Uscita roaming [Menu 4-5-2-3]**

Per bloccare tutte le chiamate in uscita eccetto quelle destinate alla propria rete Home nazionale.

- **Tutte entrate [Menu 4-5-2-4]**

Per bloccare tutte le chiamate in arrivo.

- **In roaming [Menu 4-5-2-5]**

Per bloccare tutte le chiamate in arrivo se ci si trova in Roaming.

- **Elimina limitazione [Menu 4-5-2-6]**

Annulla solamente il servizio di limitazione delle chiamate vocali.





- **Cambia password [Menu 4-5-2-7]**

Modifica la password per l'esclusione di chiamata.

Imposta FDN [Menu 4-5-3]

(dipende dalla scheda SIM)







È possibile limitare le chiamate in uscita ai numeri telefonici memorizzati nell'elenco numeri fissi FDN. Tali numeri sono protetti dal codice PIN2.

1. Premere  [Menu] nella modalità standby.
2. Premere  per l'accesso diretto o usare ( e ) per entrare in Impostazioni.
3. Andare nel menu **Sicurezza - Imposta FDN**.
4. Immettere il codice PIN2 e premere  [OK].
5. Se il codice PIN 2 è corretto, vengono visualizzati i seguenti sottomenu.

- **Numeri fissi FDN** : Per limitare le chiamate in uscita ai numeri telefonici selezionati.
- **Lista FDN**

Cambia codici [Menu 4-5-4]

È possibile modificare i codici di accesso Codice PIN1, Codice PIN2, Codice Sicurezza e password limitazione chiamate.

1. Premere  [Menu] nella modalità standby.
2. Premere  per l'accesso diretto o usare ( e ) per entrare in Impostazioni.
3. Andare nel menu **Sicurezza**.
4. Selezionare **Cambia codici** premendo  [OK].
5. Selezionare il codice che si desidera modificare e premere  [OK].
6. Seguire le indicazioni sul display e immettere il nuovo codice. Premere  [OK] per confermare.

Selezione rete [Menu 4-6]

È possibile scegliere in modo automatico o manuale la rete a cui registrarsi. In genere, la selezione della rete è impostata su **Automatica**.

Automatica [Menu 4-6-1]

Il telefono sceglie automaticamente la rete disponibile nell'area in cui ci si trova.

Manuale [Menu 4-6-2]

Il telefono propone la lista delle reti disponibili e le visualizza. A questo punto è possibile scegliere la rete che si desidera utilizzare. La funzione dipende dagli accordi di Roaming tra gli operatori disponibili e il proprio gestore di rete nazionale.

Preferita [Menu 4-6-3]

E' possibile impostare una lista delle prime reti alle quali il telefono deve tentare di registrarsi. La lista viene creata dall'elenco predefinito di reti dal telefono.

Personalizza [Menu 4-6-4]

E' possibile aggiungere o cancellare nomi nella lista delle reti. Ciò comprende anche le reti con codici non riconosciuti dal telefono. In questo caso, selezionare e inserire il codice della rete, il codice della nazione e il nome.

Reset dati [Menu 4-7]

Per reimpostare i dati del telefono alla condizione di default. Per eseguire questo comando è necessario inserire il codice di sicurezza (impostato a **1234** in fabbrica).

● Nota

- **Come utilizzare la cuffia auricolare:**

Se si desidera utilizzare la cuffia auricolare per rispondere o chiudere una chiamata, premere per qualche secondo il pulsante argentato posto lungo il cavo.

Trasferire [Menu 5]

(dipende dalla rete e dall'abbonamento)

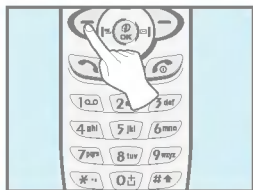

Descrizione menu



<Premere quattro volte>



Il servizio di trasferimento chiamate consente di trasferire a un altro numero le chiamate vocali, fax e di dati in arrivo. Per maggiori informazioni, contattare il gestore telefonico.

1. Premere  [Menu] nella modalità standby.
2. Premere  per accesso diretto o  (☎, ☎) per entrare in **Trasferire**.

Tutte voce [Menu 5-1]

Trasferisce tutte le chiamate vocali.

Se occupato [Menu 5-2]

Trasferisce le chiamate vocali quando il telefono è occupato.

No risposta [Menu 5-3]

Trasferisce le chiamate vocali a cui non viene data risposta.

Non servito [Menu 5-4]

Trasferisce le chiamate vocali quando il telefono è spento o ci si trova fuori dal raggio di copertura della rete.

Tutte dati [Menu 5-5]

Trasferisce tutte le chiamate dati in ingresso ad un altro numero.

Tutte fax [Menu 5-6]

(dipende dalla rete e dall'abbonamento)

Trasferisce tutte le chiamate fax in ingresso ad un altro numero.

I sottomenu [Menu 5-x-x]

Ogni menu include i seguenti sottomenu.

Attiva [Menu 5-x-1]

Per attivare il servizio corrispondente.

- **Casella vocale [Menu 5-x-x-1]**

Inolta al centro messaggi. Questa funzione non é inclusa nei menu Chiamate dati e Chiamate fax.

- **Altro numero [Menu 5-x-x-2]**

Per inoltrare le chiamate ad un numero diverso dalla Casella Vocale.

- **Preferito [Menu 5-x-x-3]**

Visualizza la lista di 5 numeri preferiti per l'inoltro.

Trasferire [Menu 5]

Descrizione menu

(dipende dalla rete e dall'abbonamento)

Disattiva [Menu 5-x-2]

Ogni menu include questo sottomenu per cancellare il trasferimento corrispondente.

Verifica Stato [Menu 5-x-3]

Controlla lo stato del servizio corrispondente.

Elimina trasferimenti [Menu 5-7]

Annulla il servizio di trasferimento di tutte le chiamate.

Agenda [Menu 6]

Descrizione menu

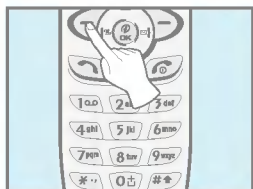

Entrando in questo menu viene visualizzato un Calendario. In alto sullo schermo sono visualizzati il mese e i giorni. È possibile selezionare un giorno, mese e anno utilizzando i tasti (←, →). Ogni volta che si cambia la data, il calendario viene aggiornato in base ad essa. Il cursore si posiziona sempre sulla data corrente. Se una data è visualizzata sottolineata, significa che per quel giorno è stato programmato un evento. La funzione aiuta a ricordare gli impegni, le chiamate, gli anniversari e le cose da fare. Se è stata impostata l'agenda, è possibile visualizzare i seguenti sottomenu.

● Nota

- La funzione è attiva solo quando il telefono è acceso.

Nuovo [Menu 6-1]

E' possibile inserire un memo di fino a 30 caratteri e scegliere tra i seguenti tipi di memo. Il numero massimo di memo è 20.

Agenda [Menu 6-1-1]

Inserire il titolo, l'ora, il periodo di ripetizione, l'ora di avviso premendo  [OK].



• Ripeti

- **Una volta** : nessuna ripetizione.
- **Quotidiana** : ripeti l'avviso una volta al giorno per 5 giorni.
- **Settimanale** : ripeti l'avviso una volta alla settimana per 5 settimane.
- **Mensile** : ripeti l'avviso una volta al mese per 5 mesi.
- **Annuale** : ripeti l'avviso una volta all'anno per 5 anni.



• Orario sveglia

- **In orario** : l'avviso suona al momento dell'appuntamento.
- **10 min prima** : l'avviso suona 10 minuti prima dell'appuntamento.
- **30 min prima** : l'avviso suona 30 minuti prima dell'appuntamento.
- **1 ora prima** : l'avviso suona un'ora prima dell'appuntamento.
- **1 giorno prima** : l'avviso suona un giorno prima dell'appuntamento.

Memo [Menu 6-1-2]

1. Entrare nel menu.
2. Selezionare **Nuovo** premendo  [OK]
3. Scorrere per selezionare **Memo**.
4. Premere  [OK]
5. Inserire il memo e premere  [OK]

Mostra giorno [Menu 6-2]

Visualizza i memo per il giorno prescelto. Scorrere i memo con i tasti  e . Se è stato impostato un avviso per il memo, appare l'icona Avviso. Premere  [Opzioni] per cancellare o modificare il memo selezionato.

Opzioni [Menu 6-2-1]



• Modifica

Premere  [OK] per modificare il soggetto, l'ora, il periodo di ripetizione e il momento dell'avviso.

• Cancella

Cancella il memo.

Mostra tutti [Menu 6-3]

Mostra le note impostate per tutti i giorni. Scorrere i memo con i tasti  e . Premere  [Opzioni] per accedere allo stesso menu di "Mostra giorno".

Cancella ultima [Menu 6-4]

Cancella l'ultimo memo del quale siete stati già avvertiti.

Cancella tutti [Menu 6-5]

Cancella tutti i memo.

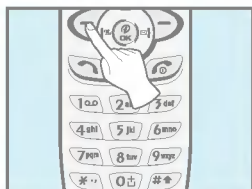

Cartella inbox [Menu 7-1]

Qui vengono memorizzati i contenuti (immagini, animazioni e suoni) scaricati dalla rete oppure ricevuti tramite messaggi EMS.

Immagini [Menu 7-1-1]

Icona [Menu 7-1-2]

Animazioni [Menu 7-1-3]

Tipo suoneria [Menu 7-1-4]

Suoni [Menu 7-1-5]

I sottomenu di ciascun menu principale [Menu 7-1-x-x]

- **Modifica [Menu 7-1-x-1]**

Si potrà modificare ciascuno dei contenuti scaricati.

- **Cambia titolo [Menu 7-1-x-2]**

Si potrà modificare il titolo di ciascuno dei contenuti scaricati.

- **Reset [Menu 7-1-x-3]**

Si potranno cancellare tutti i contenuti scaricati.



Giochi [Menu 7-2]

Il telefono contiene giochi diversi:

● Nota!

- I tasti di controllo sono diversi per ciascun gioco. Ciascun gioco ha tuttavia uno schermo di spiegazione dei tasti. Altri tasti di controllo comunemente usati sono:







[Tasti Comuni di Controllo]

-  ,  : Indietro
-  : Pause gioco





Composer melodie [Menu 7-3]

È possibile comporre un tono di chiamata personalizzato. Il nome del tono viene visualizzato per ultimo nell'elenco dei toni.

Quando si accede a questa funzione, viene visualizzato il tono creato in precedenza, se disponibile. Per comporre un nuovo tono o modificarne uno esistente:

1. inserire le note desiderate. ( ~  : CDEFGAB)
2. per regolare caratteristiche della nota, procedere come riportato di seguito.
 - **Durata della nota** :  riduce (-) e  aumenta (+) la durata della nota selezionata o la pausa.
 - **Pausa** :  inserisce una pausa della stessa durata della nota precedente.
 - **ottava** :  imposta l'ottava per le nuove note.
 - **Tono** :  rende più acuta la nota corrente (indicata da # accanto alla nota), ad esempio, #f.

Editor grafico [Menu 7-4]

1. Per modificare, selezionare l'immagine desiderata.
2. Per gli strumenti di modifica seguire le seguenti indicazioni :
 - **Modo** : Il tasto  cambia da cursore a penna.
 - **Disegna e cancella** : Il tasto  cambia tra disegna e cancella.
 - **Pixel** : Il tasto  controlla la scrittura dei pixels.
3. Per aiuto, tenere premuto il tasto .









● Nota

Si possono scaricare immagini e icone e modificarle a piacimento. Se i contenuti scaricati non sono compatibili con l'editor grafico del telefono verrà visualizzato un messaggio di errore.

Conversioni [Menu 7-5]









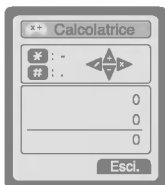

Converte qualunque misurazione nell'unità desiderata. Vi sono 4 possibili conversioni per le misure di: **Lunghezza, Superficie, Peso e Volume.**

1. Premendo il tasto  [Avanti] è possibile selezionare uno dei quattro tipi di unità.
2. Dopo aver selezionato il valore corrente utilizzando i tasti , , impostare il valore standard usando i tasti , .
3. Mediante i tasti ,  selezionare il valore da convertire.
4. Immettere il valore desiderato nello spazio vuoto.
5. Premere  o  [Esci] per terminare.

Calcolatrice [Menu 7-6]









Include le funzioni standard: +, -, *, ÷ :
Addizione, Sottrazione, Moltiplicazione e Divisione.

1. Inserire i numeri tramite i tasti numerici.
2. Usare i tasti , , ,  per selezionare un segno per il calcolo.
3. Inserire i numeri seguiti dal segno.
4. Se si desidera continuare il calcolo, ripetere questa procedura seguita dal segno .
5. Cancellare i numeri o i segni col tasto Cancella.
6. Per cancellare i numeri inseriti o l'operatore matematico, premere il tasto  [Esci.]. Per chiudere la Calcolatrice, premere il tasto .
7. Se si preme il tasto , si può inserire un numero negativo, mentre se si preme il tasto  si inserirà la virgola per i decimali.

Fusi orari [Menu 7-7]

È possibile visualizzare l'ora di qualunque città del mondo. È inoltre possibile impostare l'ora corrente in base all'ora della città selezionata.

1. Selezionare la città della quale visualizzare il fuso orario premendo   .
2. E' anche possibile controllare quali altre città appartengono allo stesso fuso orario premendo  , .
3. Se desiderato, impostare l'orario corrente della città selezionata.
4. Premere  [Esci.] per uscire dal menu.

● PC Sync

PC Sync è un software per lo scambio di dati tra PC e telefono tramite cavo. Per ulteriori dettagli sull'utilizzo, consultare l'Help file di PC Sync sul CD-Rom PC Sync.



Il telefono supporta servizi basati sul Wireless Application Protocol (WAP). E' possibile accedere a tutti quei servizi supportati dalla vostra rete. Il menu servizi permette di ricevere informazioni come news, previsioni del tempo e orari dei voli.

Home [Menu 8-1]

Utilizzare questa opzione per connettersi in WAP alla Home Page impostata nel profilo attivo. Se non è possibile impostare un sito nel profilo, la home page verrà impostata dal gestore del servizio.

Preferiti [Menu 8-2]

È possibile salvare fino a 50 indirizzi. Andare sulla locazione desiderata e premere  [Opzioni] per attivare le seguenti funzioni.

- **Connetti** : Per collegarsi all'indirizzo selezionato.
- **Aggiungi** : Per salvare manualmente un nuovo indirizzo.
- **Modifica** : Per modificare titolo e indirizzo.
- **Cancella** : Per eliminare l'indirizzo selezionato.

Messaggi push [Menu 8-3]

Tramite questo menu è possibile attivare la ricezione dei messaggi WAP push e leggere quelli eventualmente ricevuti. Per la disponibilità di questo servizio consultare il proprio operatore.

Recevuti [Menu 8-3-1]

I messaggi push possono essere letti e cancellati.

Ricevi [Menu 8-3-2]

Si può decidere se ricevere i messaggi o meno.

Profili [Menu 8-4]

È possibile memorizzare fino a 5 profili ma attivarne solo uno alla volta. Andare sul profilo desiderato e premere  [Opzioni] per accedere alle opzioni disponibili.

Attiva [Menu 8-4-1]

Per attivare il profilo selezionato.

Impostazioni [Menu 8-4-2]

Per modificare e cambiare le impostazioni WAP del profilo selezionato.

- **Homepage [Menu 8-4-2-1]**

Questa impostazione consente di immettere l'indirizzo (URL) del sito che si desidera utilizzare come homepage. Non è necessario digitare "http://" davanti a ciascun URL, il browser WAP lo aggiunge automaticamente.

- **Mostra immagini [Menu 8-4-2-2]**

È possibile selezionare se scaricare o meno le immagini sulle contenute nelle pagine WAP.

• Connessione [Menu 8-4-1-2-3]

Le opzioni per il tipo di collegamento sono Temporanea o Continua e dipendono dal gateway utilizzato.

Temporanea [Menu 8-4-1-2-3-1]

Un servizio non convalidato (senza collegamento).

Continuo [Menu 8-4-1-2-3-2]

Un servizio convalidato, ma che produce maggior traffico sulla rete.

Pochi cellulari possono impostare il tipo utilizzando un tasto numerico nel modo seguente:

9200	connessione non sicura senza collegamento (Temporanea).
9201	connessione non sicura orientata al collegamento (Continua):

- Sicurezza [Menu 8-4-1-2-4]

Le opzioni sono **Nessuna** e **Sicura**, a seconda del gateway utilizzato e delle pagine WAP che si vogliono consultare.

Alcuni cellulari possono impostare questa opzione tramite un codice numerico nel modo seguente:

9202	connessione sicura senza collegamento.
9203	connessione sicura orientata al collegamento.

- Info gateway [Menu 8-4-1-2-5]

La maggior parte dei gateway WAP non richiedono il codice di identificazione dell'utente e la password. Se necessario contattare il proprio operatore per ulteriori dettagli. Quando sono richiesti vanno impostati prima di navigare nei siti WAP.

- Trasporto [Menu 8-4-1-2-6]**- Dati profilo [Menu 8-4-1-2-7]**

Questo menu permette di impostare i dati necessari al collegamento WAP. Le informazioni necessarie sono le seguenti e vanno richieste al proprio operatore.

- Indirizzo IP** : Immettere l'indirizzo IP del gateway WAP a cui ci si collega.
- Numero** : Immettere il numero di telefono da comporre per collegarsi al gateway WAP.
- Tipo chiamata** : Selezionare il tipo di chiamata di dati: Analogica o Digitale(ISDN).
- Velocità chiamata** : La velocità di collegamento per i dati.
- Nome utente** : L'identificativo utente per il proprio server di connessione (NON quello del gateway WAP).
- Password** : La password richiesta dal proprio server di connessione (NON dal gateway WAP) per l'identificazione.

- Timeout [Menu 8-4-1-2-8]

Selezionare uno dei quattro periodi di timeout, trascorsi i quali il browser WAP informa che il tentativo di inviare i dati è fallito (ad esempio, perché il gateway WAP non risponde). Si può continuare a scorrere le schede WML nella sessione corrente o memorizzate nella cache del cellulare restando completamente 'Fuori linea', ma quando si seleziona un link per una scheda al di fuori della sessione corrente e non memorizzata nella cache, viene attivata una nuova chiamata dati.

• Rinomina [Menu 8-4-1-3]

Per modificare il nome del profilo.

• E-mail [Menu 8-4-1-4]

- Connetti [Menu 8-4-1-4-1]

Per collegarsi al server di E-mail configurato.

- Modifica [Menu 8-4-1-4-2]

Per modificare l'indirizzo di E-mail. Accesso ai menu.

Vai a URL [Menu 8-5]

Per andare nel sito desiderato. Prima del collegamento, è necessario specificare l'indirizzo URL del sito.

Memoria cache [Menu 8-6]

Per cancellare il contenuto della memoria cache o modificare la modalità cache.

Svuota cache [Menu 8-6-1]

Il contenuto della memoria cache viene eliminato.

Verifica cache [Menu 8-6-2]

Per controllare la memoria cache.

- **Sempre [Menu 8-6-2-1]**

La memoria cache viene sempre controllata durante la navigazione.

- **Solo all'avvio [Menu 8-6-2-2]**

La memoria cache viene controllata solo quando viene avviato il browser WAP.

- **No [Menu 8-6-2-3]**

La memoria cache non viene mai controllata.

Certificati [Menu 8-7]

Viene visualizzato un elenco dei certificati disponibili.

Reset profili [Menu 8-8]

È possibile azzerare tutte le impostazioni e le modifiche effettuate riportandole a valori predefiniti.

Quando si è in linea, è possibile visualizzare i seguenti menu.

■ Home

Vedi [Menu 8-1].

■ Ricarica

Ricarica la pagina corrente.

■ Preferiti

Vedi [Menu 8-2].

■ Salva preferiti

Per salvare il sito corrente nella lista dei preferiti.

■ Vai a URL

Per andare nel sito desiderato. In questo menu, si può anche modificare l'indirizzo del sito.

■ Vai a E-mail

Si collega all'URL impostato come server E-mail.

■ Salva E-mail

Salva l'URL corrente come server E-mail.

Il vostro operatore di sistema può offrire ulteriori applicazioni tramite la scheda SIM. In questo caso il terminale visualizzerà il menu relativo a questi servizi (si tratta normalmente di servizi di home banking, informazioni, meteo, sport etc etc...) come ultima voce del menu principale. Per ulteriori informazioni e per verificare la disponibilità di questi servizi contattate il vostro operatore.

Per l'abilitazione ai servizi dati o fax è necessario un software di comunicazione dati o fax. Prima di usare queste funzioni è necessario collegare il telefono a un computer o assicurarsi che il telefono sia collegato a un apparecchio compatibile.

Invio di chiamate Dati o Fax

1. Collegare il computer al telefono.
2. Avviare il software di comunicazione, eseguire la chiamata e trasmettere i dati o il fax.
3. Dopo la trasmissione dei dati o del fax, terminare la chiamata chiudendo il software di comunicazione, premendo  [Fine] o chiudendo il telefono.

Ricezione di chiamate Dati o Fax

Se avete numeri differenti per le chiamate vocali, dati e fax, il telefono riconosce il tipo di chiamata.

Ricezione di chiamate Dati o Fax - Numeri diversi (Multi-numero)

Il display mostra quale tipo di chiamata è in arrivo (data o fax).

Per ricevere una chiamata dati o fax:



1. Collegare il computer al telefono
2. Avviare il software di comunicazione, accettare la chiamata (se non è presente la Risposta automatica) e ricevere i dati o il fax.
3. Dopo la ricezione dei dati o del fax, terminare la chiamata chiudendo il software di comunicazione, premendo  [Fine] o chiudendo il telefono.

Ricezione di chiamate Dati o Fax - Numero Singolo

Se la vostra scheda SIM non supporta numeri separati per chiamate vocali, dati o fax, il telefono non riconosce il tipo di chiamate in arrivo.

Per usare un servizio dati o fax, assicurarsi di essere in modalità dati o fax. E' quindi necessario impostare il telefono ad una di queste opzioni nel sottomenu Modalità chiamate (Impostazioni → Impostazioni chiamate → Prossima Chiamata in Arrivo).

Per ricevere una chiamata dati o fax:



1. Premere  [Menu] in modalità Standby
2. Selezionare Impostazioni → Impostazioni Chiamate → Prossima Chiamata in Arrivo
3. Selezionare il tipo di chiamata desiderato (Voce, Dati o Fax) e premere  [OK].
4. Collegare il computer al telefono.
5. Avviare il software di comunicazione, accettare la chiamata (se non è presente la Risposta automatica) e ricevere i dati o il fax.
6. Dopo la ricezione dei dati o del fax, terminare la chiamata chiudendo il software di comunicazione, premendo  [Fine] o chiudendo il telefono.

Una volta impostato il telefono su un tipo di chiamata in arrivo, la selezione rimane valida fino a che non viene modificata.



Il menu visualizzato sullo schermo del telefono durante una chiamata è diverso dal menu principale di default visualizzato sullo schermo in modalità Standby. Le sue opzioni sono descritte qui di seguito.

1 Durante una chiamata



1-1 Mettere una chiamata in attesa

Premere il tasto  [Invia] per mettere una chiamata in attesa o riprenderla. Durante la ricezione o l'invio di una chiamata, premere il tasto  [Invia] per metterla in attesa. Quando una chiamata è in attesa, premere il tasto  [Invia] per riprenderla.

1-2 Fare una seconda chiamata

Per fare una seconda chiamata, richiamare il numero dalla Rubrica. Premere il tasto  [Nomi] e selezionare **Ricerca**. Per salvare il numero composto nella Rubrica durante la chiamata, premere il tasto  [Nomi] e selezionare **Aggiungi nuovo**.

1-3 Passare da una chiamata all'altra



Per passare da una chiamata all'altra, selezionare il tasto  [Menu] e selezionare **Scambia** o premere il tasto  [Invia].

Spostando verso l'alto o verso il basso il tasto con la freccia è possibile selezionare le due chiamate in corso. Per terminare una delle due chiamate, selezionarla e premere il tasto  [Fine].

1-4 Rispondere ad una chiamata in arrivo



Per rispondere a una chiamata in arrivo quando il telefono suona, premere il tasto  [Invia].

Il telefono avverte anche di chiamate in arrivo quando è già in corso una chiamata. Viene generato un segnale acustico e il display mostra che c'è una chiamata in attesa. Questa funzione, denominata **Avviso di chiamata**, è disponibile solo se il vostro gestore di rete la supporta. Per informazioni sulla sua attivazione e disattivazione vedere il menu **Attesa chiamata** [Menu 4-4-4].



Se la funzione è attivata, è possibile mettere in attesa la prima chiamata e rispondere alla seconda premendo  [Invia] o selezionando il tasto  [Menu] e Rispondi.

Per terminare la chiamata corrente e rispondere a quella in attesa, premere il tasto  [Menu] e selezionare Fine & Prossima.

1-5 Rifiutare una chiamata in arrivo

Per rifiutare una chiamata quando non ci sono altre chiamate in corso, premere il tasto  [Fine]. Per rifiutare una chiamata quando una chiamata è già in corso, premere il tasto  [Menu] e selezionare **Rifiuta**.

1-6 Impostare il microfono su Mute

Per rendere muto il microfono durante una chiamata, premere il tasto  [Menu] e selezionare **Mute**. Premendo  [Sonoro] il telefono torna alla funzione normale.

Quando il telefono è muto, il vostro interlocutore non può sentirvi ma voi potete ancora ascoltarlo.

1-7 Attivare/Disattivare toni DTMF durante una chiamata

Per attivare i toni DTMF durante una chiamata (ad esempio per permettere al telefono di usare un centralino automatico) selezionare il tasto  [Menu] e di seguito DTMF Attivo. Procedere allo stesso modo per disattivare i toni DTMF.

1-8 Richiamare il Menu principale

Le opzioni del menu principale per i Messaggi e il Sim Tool-kit possono essere raggiunti dal menu Chiamate selezionando il tasto  [Menu] e di seguito Menu principale. Il menu SIM Tool-kit viene visualizzato solo quando la SIM inserita nel telefono lo supporta.



2 Chiamate in conferenza

Il servizio conferenza permette di condurre una conversazione simultanea con più utenti (se il vostro gestore di rete supporta questa funzione).

Una chiamata in conferenza può essere attivata solo se sono in corso una chiamata attiva e una in attesa, e se avete risposto ad entrambe. Una volta iniziata la chiamata conferenza, le chiamate possono essere aggiunte, disconnesse o separate (rimosse dalla chiamata conferenza ma ancora collegate con voi) dall'utente che ha iniziato la chiamata conferenza. Tutte queste opzioni sono disponibili nel menu durante la chiamata.

Il numero massimo di utenti in una chiamata conferenza è cinque. Se avete iniziato la chiamata, siete l'unico utente che può controllarla e aggiungere utenti ad essa.

2-1 Iniziare una seconda chiamata

È possibile iniziare una seconda chiamata mentre una chiamata è già in corso. Inserire il secondo numero e premere il tasto  [Invia]. Quando l'utente risponde alla seconda chiamata, la prima viene messa automaticamente in attesa. Per passare da una chiamata all'altra, selezionare il tasto  [Menu] e Scambia.

2-2 Impostare una chiamata in conferenza

Per iniziare una chiamata in conferenza, collegando la chiamata in attesa a quella correntemente attiva, selezionare  [Menu] e Conferenza/Aggiungi tutti.

2-3 Mettere in attesa la chiamata multiparty

Per mettere in attesa una chiamata multiparty, selezionare il tasto  [Menu] e Conferenza/Attesa tutti.

2-4 Attivare la chiamata multiparty in attesa

Per attivare una chiamata multiparty in attesa, selezionare il tasto  [Menu] e Conferenza/Aggiungi tutti.

2-5 Aggiungere chiamate alla chiamata multiparty

Per aggiungere una chiamata attiva alla chiamata multiparty in attesa, selezionare il tasto  [Menu] e Conferenza/Aggiungi tutti.

2-6 Visualizzare i partecipanti ad una chiamata multiparty

Per visualizzare sul display del telefono i numeri degli utenti partecipanti alla chiamata multiparty, premere i tasti  e .



2-7 Mettere in attesa una chiamata nella chiamata conferenza

Per mettere in attesa un utente selezionato (il cui numero è visualizzato sullo schermo) di una chiamata multiparty in attesa, selezionare il tasto  [Menu] e **Conferenza/Escludi**.

2-8 Chiamata privata all'interno di una chiamata conferenza

Per iniziare una conversazione in privato con un partecipante a una chiamata in conferenza, visualizzare il numero del partecipante e selezionare il tasto  [Menu] e **Conferenza/Privato**. Tutti gli altri partecipanti verranno messi in attesa.

2-9 Terminare una chiamata in conferenza

Il partecipante a una chiamata multiparty attualmente selezionato sullo schermo può essere disconnesso premendo il tasto  [Fine]. Per terminare una chiamata conferenza, premere il tasto  [Menu] e selezionare Conferenza/Fine multiparty.

Selezionando il tasto  [Menu] e **Conferenza/Fine** tutti vengono terminate tutte le chiamate attive e in attesa.

2-10 Explicit Call Transfer (ECT)

Se avete una chiamata in corso e una in attesa, è possibile collegare i due utenti tra loro e terminare la telefonata. Selezionare l'opzione **Conferenza/Trasferisci** dal menu Chiamate.

Seguire queste norme base di sicurezza durante l'uso dell'unità:

- Non toccare l'adattatore con le mani bagnate.
- Non smontare l'unità. Se l'unità necessita di riparazione, portarla da un tecnico di servizio specializzato.
- Tenere lontano da apparecchi elettrici come TV, radio o personal computer.
- Non tenere l'unità vicino a fonti di calore come radiatori o bollitori.
- Non lasciare cadere.
- Non sottoporre a vibrazione meccanica o shock.
- Non avvolgere con fogli o PVC, la superficie del telefono potrebbe danneggiarsi.
- Pulire la superficie dell'unità con un panno asciutto. (Non usare solventi come benzine, acquaragia o alcool).
- Non sottoporre a fumo o polvere eccessivi.
- Non tenere il telefono nella vicinanza di carte magnetiche (carte di credito, biglietti per il trasporto pubblico). Le informazioni sulla banda magnetica potrebbero essere cancellate.
- Non toccare lo schermo con oggetti affilati e rigidi, si potrebbe danneggiare.
- Non mettere il telefono a contatti con liquidi.
- Usare gli accessori come l'auricolare con cautela. Non toccare l'antenna, non è necessario.

■ Cura della Batteria

- Non è necessario scaricare completamente la batteria prima di ricaricarla. A differenza di altri sistemi, questa batteria non ha alcun effetto memoria che potrebbe comprometterne il rendimento.
- Utilizzare solo batterie e caricatori LG. I caricatori LG sono progettati per allungare al massimo la vita della batteria.
- Non smontare o mandare in corto circuito il contenitore delle batterie.
- Tenere puliti i contatti in metallo del contenitore delle batterie.
- Sostituire le batterie quando non offrono più un rendimento accettabile. Le batterie possono essere ricaricate centinaia di volte prima di richiedere la sostituzione.
- Per aumentare il rendimento, ricaricare la batteria se non è stata utilizzata per lungo tempo.
- Non esporre il caricabatterie alla luce del sole diretta o utilizzarla in condizioni di estrema umidità, come in una stanza da bagno.
- Non lasciare la batteria in luoghi troppo freddi o caldi, il rendimento della batteria potrebbe esserne danneggiato.

Generale

Nome del prodotto : G5220

Sistema : GSM 900/DCS 1800

Temperature limite

Max : +55°C

Min : -10°C



GPRS Phone

USER'S MANUAL

MODEL : G5220

Please read this manual carefully
before operating your set.
Retain it for future reference.

G5220 has a polished style which provides users' a better feel and convenience.



For Your Safety

All radio transmitters carry risks of interference with electronics in close proximity.



GSM Phones must be switched off at all times in an aircraft.



Do not activate near petrol stations, fuel depots, chemical plants or blasting operations.



Switch off the phone in any area where are forced by special regulations. For example, the phone does not allow to be used in hospital because pacemakers and hearing aids can be affected.



Minor interference may affect TVs, radios, PCs, etc.



Do not hold the phone in your hand while driving.



Do not dismantle phone or battery.



Keep the phone in a safe place out of children's reach since it contains the detachable small parts and create a choking hazard.



Do not touch the charger with wet hands.



For your safety, use **ONLY** specified **ORIGINAL** batteries and chargers

Please note:



Unusable batteries should be disposed of in accordance with relevant legislation.



Only use **ORIGINAL** accessories to avoid damage to your phone.



Emergency call may not be available under all cellular networks. Therefore, you should never depend solely on the phone for essential communications such as medical emergencies.

Important Information

This user's guide contains important information on the use and operation of this phone. Please read all the information carefully for optimal performance and to prevent any damage to or misuse of the phone. Any changes or modifications not expressly approved in this user's guide could void your warranty for this equipment.

Contents

Overview

Accessories	10
--------------------------	-----------

Part of the Phone	12
--------------------------------	-----------

- Front of the Phone 12
- Rear of the Phone 13
- Sub LCD of the phone 14

Key Description	15
------------------------------	-----------

- Side of the Key 16
- Alphanumeric Keys 16

Display Information

Display Information	17
----------------------------------	-----------

- On-Screen Icons 17

Getting Started

Installation	19
---------------------------	-----------

- Inserting the SIM Card 19
- Installing the Battery 19
- Charging the Battery 20
- Disconnecting the charger 21

Powering On Sequence	22
-----------------------------------	-----------

- To get started with the phone 22
- To turn off the phone 22

Making and Answering calls	23
---	-----------

- Making a call 23
- International Calls 23
- Making a call using the Phonebook 23
- Making a call by Speed dials. 23

Access Codes	24
• PIN code (4 to 8 digits)	24
• PIN2 code (4 to 8 digits)	24
• PUK code (4 to 8 digits)	24
• PUK2 code (4 to 8 digits)	24
• Security code (4 to 8 digits)	25

Accessing the Menu

Phonebook	26
• Search [Names 1]	27
• Add new [Names 2]	28
• Caller groups [Names 3]	30
• Speed dial [Names 4]	32
• Settings [Names 5]	32
• Delete all [Names 6]	33
• Copy all [Names 7]	34
• Voice list [Names 8]	34
• Information [Names 9]	35
Menu Tree	36
Messages [Menu 1]	38
• Write messages [Menu 1-1]	38
• Inbox [Menu 1-2]	43
• Outbox [Menu 1-3]	44
• Info service [Menu 1-4]	45
• Namecard [Menu 1-5]	47
• Templates [Menu 1-6]	47
• Status report [Menu 1-7]	47
• Settings [Menu 1-8]	48
• Check memory [Menu 1-9]	49

Call register [Menu 2]	50
• Missed calls [Menu 2-1]	50
• Received calls [Menu 2-2]	50
• Dialed calls [Menu 2-3]	50
• All calls list [Menu 2-4]	50
• Clear recent calls [Menu 2-5]	50
• Call charge [Menu 2-6]	51
• GPRS information [Menu 2-7]	54
Profiles [Menu 3]	55
• Vibrate only [Menu 3-1]	55
• Silent [Menu 3-2]	55
• General [Menu 3-3]	56
• Loud [Menu 3-4]	56
• Headset [Menu 3-5]	56
• Handsfree [Menu 3-6]	56
Settings [Menu 4]	59
• Alarm clock [Menu 4-1]	59
• Date & Time [Menu 4-2]	60
• Phone settings [Menu 4-3]	61
• Call settings [Menu 4-4]	64
• Security settings [Menu 4-5]	69
• Network settings [Menu 4-6]	71
• Restore factory settings [Menu 4-7]	72
Call divert [Menu 5]	73
• All voice calls [Menu 5-1]	73
• If busy [Menu 5-2]	73
• If not answered [Menu 5-3]	73
• If out of reach [Menu 5-4]	73
• All data calls [Menu 5-5]	74
• All fax calls [Menu 5-6]	74
• Cancel all diverts [Menu 5-7]	75
Scheduler [Menu 6]	76
• New [Menu 6-1]	77
• View day [Menu 6-2]	78

• View all [Menu 6-3]	79
• Delete last [Menu 6-4]	79
• Delete all [Menu 6-5]	79
Fun & Tools [Menu 7]	80
• My folder [Menu 7-1]	80
• Game [Menu 7-2]	81
• Melody composer [Menu 7-3]	81
• Graphic editor [Menu 7-4]	82
• Unit converter [Menu 7-5]	82
• Calculator [Menu 7-6]	83
• World time [Menu 7-7]	84
Internet [Menu 8]	85
• Home [Menu 8-1]	85
• Bookmarks [Menu 8-2]	85
• Push messages [Menu 8-3]	86
• Profiles [Menu 8-4]	86
• Go to URL [Menu 8-5]	89
• Cache settings [Menu 8-6]	90
• Security certf. [Menu 8-7]	90
• Profile reset [Menu 8-8]	90
On line menu	91
 <u>Additional Functions</u>	
How to Use Data and Fax call	92
• Sending Data or Fax Calls	92
• Receiving Data or Fax Calls	92
In call Menu	94
• 1 DURING A CALL	94
• 2 Multiparty or Conference Calls	96
Care and Maintenance	99
Technical Data	101

Check to make sure that you have all the parts shown below.



Handset



Card(s)



Portable Handsfree

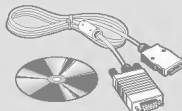

Data Kit/CD

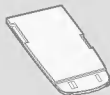

Standard Battery



Travel Adapter



User's manual

Note

- All accessories may vary in different regions. Please check with LG service agent in your region for enquiry.

<Optional Accessories>

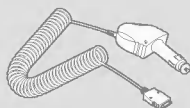

Cigar Lighter Adapter



Handsfree Kit

Front of the Phone

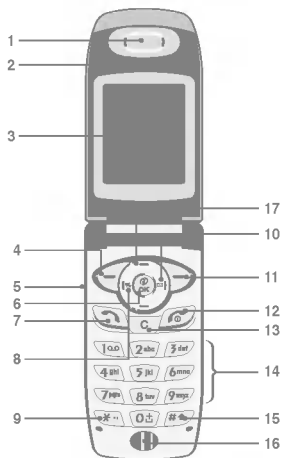

- | | |
|---------------------------|---------------------------|
| 1 Earpiece | 9 Star Key |
| 2 Active Folder | 10 Soft Right Key |
| 3 Display Screen | 11 End/Power Key |
| 4 Soft Left Key | 12 Cancel Key |
| 5 Up/Down Side Key | 13 Numeric Keys |
| 6 Confirm Key | 14 Hash Key |
| 7 Send Key | 15 Microphone |
| 8 Vibration Key | 16 Message key |
| | 17 Navigation keys |

Rear of the Phone

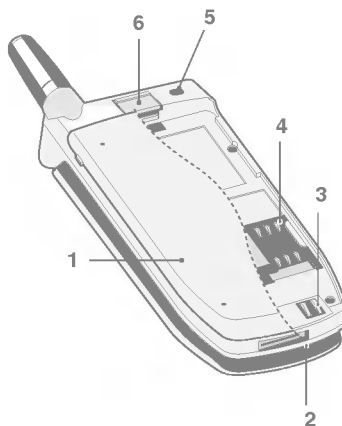

- | | |
|--|----------------------------|
| 1 Battery | 3 Battery Terminals |
| 2 Cable Connector/
Battery Charging
Connector/
Hands-Free Car kit
Connector | 4 SIM Card Socket |
| | 5 Handstrap Hole |
| | 6 Battery Lock |

Sub LCD of the phone

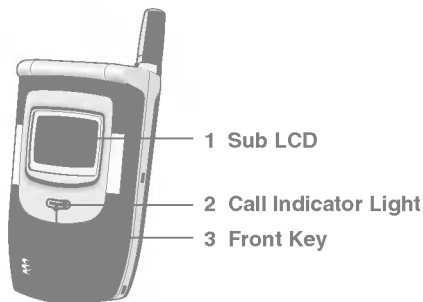











- 1 You can view the icon of receiving text message or voicemail even not opening folder. In addition, you can check the name and number for incoming and outgoing calls.
- 2 You can check the network status through this indicator. Depending on Group setting, you can also change its color.
- 3 If you press this key for a long time in a standby mode with closing a folder, you can convert the vibration mode. Furthermore, you can reject a call when it is incoming.

● **Note!**

- If the name or number of entry is not saved in phonebook, "New call" will be displayed when making or receiving a call.

The following shows key components of the phone.

Keypad Description

Key	
	<p>Soft Left Key / Soft Right Key Each of these keys performs the function indicated by the text on the display immediately above it.</p>
	<p>Vibration key You can activate the vibration directly.</p> <p>Message key You can go to Message menu directly without scrolling.</p> <p>Navigation Keys Used to scroll through name, phone numbers, menus or setting options.</p> <p>WAP hot key If you press this key for a while, you can connect to WAP directly.</p>
	<p>Send Key You can dial a phone number and answer a call. If you press this key without entering a number, your phone shows the most recently dialed, received and missed numbers.</p>
	<p>Numeric Keys These keys are used mainly to dial in standby mode and enter numbers or characters in editing mode. When you press these keys for a long time.</p> <ul style="list-style-type: none"> Used to call your voicemail box by . Used to call for international call by . Used to call Speed dials by from  to .
	<p>END/PWR Key Used to end or reject a call. This key is also used as Power Key by pressing this key for a few seconds.</p>
	<p>You can delete the characters, go back the menu or deactivate the function. If you press  in a standby mode, you can use Voice memo function.</p>

Side of the Key

Key	
	<p>Up/Down Side Key You can control the volume of key tone in standby mode and also control the volume during a call.</p>















Alphanumeric Keys

The alphabet and numerical keypad mapping relation are listed as the following table.

Key	
	., ' ? ! - & 1
	A B C 2 Ä À Á Â Ã Æ Ç a b c ä å à á â ã & ç
	D E F 3 È É Ê Ë Ì def è é ê ë
	G H I 4 Î Ï Ì Í Ĵ Ĩ ĩ ĩ ĩ
	J K L 5 j k l
	M N O 6 Ö Õ Ô Ò Ó Ø Ñ m n o ö õ ò ó õ ñ
	P Q R S 7 p q r s
	T U V 8 Ü Û Û Ú Ú t u v ü ù ú ú
	W X Y Z 9 w x y z
	0 [Space Key]





The screen displays several icons the following describe each of them you may see on the phone.

On-Screen Icons









Icon/Indicator	
	Tells you the strength of the network signal.
	Call is connected.
	You can use GPRS service.
	Shows that you are using a roaming service.
	Line 1/2 is in use for outgoing calls – If you subscribe to the Two Line Service.
	The alarm has been set and is on.
	Tells you the status of the battery.
	You have received a text message.
	You have received a voice message.
	You have received an E-mail.
	You can view your schedule.
	All audible signals are turned off.
	General menu in profile.
	Loud menu in profile.
	Silent menu in profile.

Display Information

Display Information

Icon/Indicator	
	Headset menu in profile.
	Car menu in profile.
	You can divert a call.
	You can use Push message service through WAP.

Top Menu Icons

Icon	
	Messages
	Call register
	Profiles
	Settings
	Call divert
	Scheduler
	Fun & Tools
	Internet
	SIM Service (Dependent on SIM)

① Inserting the SIM Card

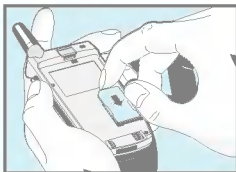

Locate the SIM card socket in the back of the phone.

Follow the steps below to install the SIM card.

1. Remove the battery if attached.
2. Slide the SIM card into the slot, under the silvery holders, with the golden connectors facing down and the cut corner to the right.

● **Notice**

- Before installing always make sure that the phone is switched off and remove the battery.
- The metal contact of the SIM card can be easily damaged by scratches. Pay special attention to the SIM card when you handle and install. Follow the instructions supplied with the SIM card.

② Installing the Battery

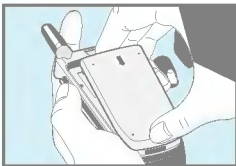

1. Place the battery on the back of the phone.

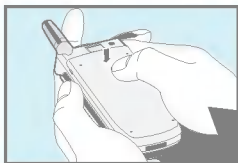

2. Push it until you hear a click.

③ Charging the Battery

To connect the travel adapter to the phone, you must have installed the battery.

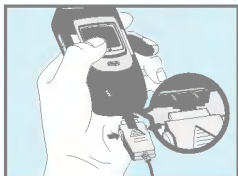

1. Insert one end of the travel adapter into the bottom of the phone.

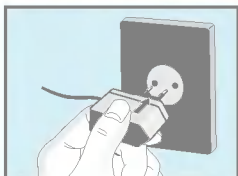

2. Connect the other end of the travel adapter to an AC wall outlet.
Use only the included packing charger.



● Warning

- Do not force the connector as this may damage the phone and/or the travel adapter.

4 Disconnecting the charger



Disconnect the travel adapter from the phone by pressing its side buttons.

● Note

- Remember to fully charge the used battery after changing the batteries.
- Do not remove your battery or the SIM card while charging.
- The moving bars of battery icon will stop after charging completely.

● Note

- In case of not charging the battery properly...
 1. After switching On/Off Power key, please try to recharge it.
 2. In case of the battery is attached, please detach it from the phone. And then place it back, please try to recharge it.

① To get started with the phone

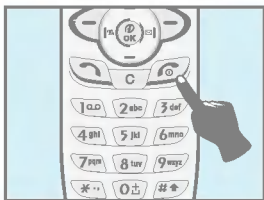





1. Press and hold  key until you hear a tone.
2. Depending on setting **PIN code**, you can enter PIN code or not.
3. If your phone connects to a network, the network name will be displayed shortly.



② To turn off the phone

In standby mode, press and hold  key until you hear a tone.



Making a call

1. Key in phone number including the area code, To edit a number on the display, press  to move cursor to the left and press  to move cursor to the right.
2. Press  to call the number.
3. Press  to end the call.

International Calls

1. Press and hold the  key for the international prefix.
 character may replace with the international access code.
2. Enter the country code, area code, and the phone number.
3. Press .

Making a call using the Phonebook

1. In a standby mode, press  [Names].
2. When the menu is displayed, you select Search by pressing .
3. If you find out the desired item through searching by a name or a number, press  to call.

Making a call by Speed dials.

See the menu Phonebook – Speed dial [Names 4] in detail.

You can use the access codes described in this section to avoid unauthorized use of your phone. The access codes (except PUK and PUK2 codes) can be changed by using [Menu 4-5-4].

PIN code (4 to 8 digits)

The PIN (Personal Identification Number) code protects your SIM card against unauthorized use. The PIN code is usually supplied with the SIM card. When **PIN code request** is set **Enable**, your phone will request the PIN code every time it is switched on. On the contrary, when **PIN code request** is set **Disable**, your phone connects to the network directly without the request PIN code.

PIN2 code (4 to 8 digits)

The PIN2 code, supplied with some SIM cards, is required to access some functions such as Advice of call charge, Fixed Dial number. These functions are only available if supported by your SIM card.

PUK code (4 to 8 digits)

The PUK(PIN Unblocking Key) code is required to change a blocked PIN code. The PUK code may be supplied with the SIM card. If not, contact your local service provider for the code. If you lose the code, also contact your service provider.

PUK2 code (4 to 8 digits)

The PUK2 code, supplied with some SIM cards, is required to change a blocked PIN2 code. If you lose the code, also contact your service provider.

Security code (4 to 8 digits)

The security code protects the unauthorized use of your phone. It is usually supplied with the phone. This code is required to delete all phone entries and to activate “Restore factory settings” menu. The default number is “**1234**”.

Phonebook

Accessing the Menu

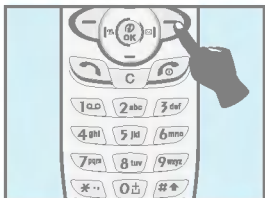





To select a menu in phonebook, press **D** [Names] in standby mode and then scroll to a desired item.

1	Search	Allows you to search for a specific name.
2	Add new	Allows you to add new names and numbers.
3	Caller groups	Allows you to show group list.
4	Speed dial	Allows you to assign up to 8 ($\sqrt{2\text{star}}$ - $\sqrt{9\text{star}}$) one-touch dial allocations.
5	Settings	Allows you to set the memory and to search item by Variable, name and number.
6	Delete all	Allows you to erase all the data in either your phonebook or the SIM card to the phone memory.
7	Copy all	Allows you to copy entries from your Phone memory to SIM card or from SIM card to Phone memory.
8	Voice list	Allows you to list phone numbers which is attached voice.
9	Information	Allows you to check the status of memory, SDN(Service Dial Number), and Own number list.

Search [Names 1]

(Calling from phonebook)











1. Open the phonebook first by pressing  [Names] in a standby mode.
2. **Search** by pressing  [Select] to enter.
3. You can find an entry by name.
4. Select  [Search].
5. If you want to edit, delete, copy an entry, or to add the voice to one, select  [Options]. The below menu will be displayed.
 - **Edit** : You can edit the name, number, E-mail, and fax by pressing  [OK].
 - **Delete** : You can delete an entry.
 - **Copy** : You can copy a entry from SIM to phone or from phone to SIM.
 - **Call** : You can call thru the chosen entry.
 - **Voice** : You can add the voice to the entry or change the voice tag.
 - **Main number** : You can select the one out of mobile, home, office that you often use. The main number will be displayed first, if you set this.

Add new [Names 2]

You can add phonebook entry by using this function.

Phone memory capacity is 200 entries. SIM card memory capacity depends on the cellular service provider.

You can also save 20 characters of name in the Phone memory, and you can save characters in the SIM card. the number of character is SIM dependent feature.

1. Open the phonebook first by pressing  [Names] in standby mode.
2. Scroll to highlight **Add new**, and press  [Select] to enter.
3. Select the memory you want to save: **SIM** or **Phone**.
 - **SIM** : You can add name and number for entry.
 - a. Write a name to add.
 - b. Press  [OK], then you can input a number.
 - c. Press  [OK].
 - d. You can set a group for the entry by pressing  : **Family, Colleague, VIP, Others, Group 1, Group 2.**
 - e. If you want to add the voice, press  [Yes].
 - **Phone** : You can add name, number and E-mail address.
 - a. Write a name to add.
 - b. Press  [OK].
 - c. Enter the numbers following as mobile, home, office, and fax by pressing  [OK]. Also, you can input E-mail address.
 - d. You can set a group for the entry by pressing  : **Family, Colleague, VIP, Others, Group 1, Group 2.**
 - e. If you want to add the voice, press  [Yes].



You should speak a word within 2 seconds, and the phone asks you to speak it again to ensure the accuracy of voice recognition. After voice recognition has finished, Voice is attached automatically.

● **Note**



- The voice can only be attached to main number which you set. For example, If you change main number voice will be automatically attached changed number. This means that you cannot attach voice to mobile, office, home number simultaneously.
- You can add voice tag to phone number in SIM card. The voice tag can be erased if you remove or change SIM card.

Caller groups [Names 3]

You can list up to 20 members per one group. There are 7 groups you can make lists to.

1. Press  [Names] to enter into the phonebook in standby mode.
2. Scroll to **Caller groups** item then press  [Select] to enter this menu.
3. Every Group list will be displayed.: **Family, Friend, Colleague, VIP, Group 1, Group 2.**
4. Select Group name that you want to manage by pressing  [Select].
5. Then submenus below will be displayed.

• **Member list**

1. Scroll to highlight **Member list**, and then press  [Select] to enter.
2. The member lists are displayed.
3. Scroll to highlight required name. The number will be displayed in the below screen.
4. Press  [Options] to edit, to delete the name and phone number.

• **Group ring tone**

You can set the ring tone depending on Group.

• **Group icon**

You can set icon depending on Group.

- **Group call ani.**



You can set the animation for each group.

- **LED color**

You can set LED color depending on Group. You can also change it in 7 colors.

- **Add member**

You can add the member in Caller groups.

1. Scroll to highlight **Add member**, and then press  [Select] to enter.
2. The group member shouldn't be exceeded 20. Otherwise, the error message will be displayed.
3. Press  [Select] to add member.

- **Remove member**



You can delete the member already saved in phonebook.

- **Rename**

You can change group name.

Speed dial [Names 4]

You can assign any of the keys  to  with a Name list entry. You can call directly by pressing this key for 2-3 seconds.

1. Open the phonebook first by pressing  [Names] in a standby mode.
2. Scroll to **Speed dial**, then press  [Select] to enter this menu.
3. Every Speed dial will be displayed.
4. If you want to add Speed dial, select **<Empty>**. Then, you can search the name in phonebook.
5. If you select allocated name by speed dial, you can view following the submenus.
 - **Change** : You can change the allocation of Speed dial.
 - **Delete** : You can delete the allocated speed dial number.

Settings [Names 5]

You can set preferred memory which includes **Variable**, **SIM** or **Phone** and preferred search which includes **Variable**, **Name and Number**.

1. Open the phonebook first by pressing  [Names] in a standby mode.
2. Scroll to **Settings**, then Press  [Select] to enter.
3. Then submenus below will be displayed.
 - **Set memory**
 1. Scroll to highlight **Set memory**, then press  [Select] to enter.





2. The three submenus are displayed.
 - If you select Variable, when adding entry, the phone will ask where to store.
 - If you select SIM, when adding entry, without asking where to store, the phone will store entry to SIM.
 - If you select Phone, when adding entry, without asking where to store, the phone will store entry to Phone memory.

• **Search by**

1. Scroll to highlight Search by, then press  [Select] to enter.
2. The three submenus are displayed.
 - If you select Variable, when searching, the phone will ask how to search.
 - If you select Name, when searching, without asking how to search, the phone will search entry by name.
 - If you select Number, when searching, without asking how to search, the phone will search entry by number.



Delete all [Names 6]

You can delete all entries in **SIM**, **Phone**, and **Voice**. This function requires Security code.





1. Press  [Names] to enter into the phonebook in standby mode.
2. Scroll to **Delete all**, then press  [Select].
3. Then select a memory to erase: **SIM**, **Phone**, **Voice**.
4. And then you will be requested to enter Security code.
5. Press  [OK] or, press  [Back] to cancel.

Copy all [Names 7]

You can copy/move entries from SIM card memory to Phone memory or from Phone memory to SIM card memory.

1. Open the phonebook first by pressing  [Names] in standby mode.
2. Scroll to **Copy all**, then press  [Select] to enter this menu.
3. Then submenus below will be displayed.
 - **SIM to Phone** : You can copy the entry from SIM Card to Phone memory.
 - **Phone to SIM** : You can copy the entry from Phone memory to SIM Card.

Voice list [Names 8]





You can see all phone numbers which contain voice. You can also call directly by pressing  [Send]. After selecting phone number by using  and  and press  [Options], you can see following the submenus.

- **Play** : You can play voice which is attached to phone number.
- **Change** : You can change voice which is attached to phone number.
- **Delete** : You can delete voice which is attached to phone number.
- **Call** : You can call by selecting this menu.

Information [Names 9]

Service Dial Number



Use this function to access a particular list of services provided by your network operator (if supported by the SIM card).

1. Open the phonebook first by pressing  [Names] in a standby mode.
2. Scroll to **Service Dial Number**, then press  [Select] to enter.
3. The names of the available services will be shown.
4. Use  and  to select a service. Press  [Send].

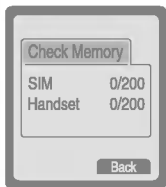
Check memory



This feature allows you to see how many free and in-use are in your phonebook.

1. Open the phonebook first by pressing  [Names] in standby mode. Select **Information** by pressing  [Select].
2. Scroll to **Check memory**, then press  [OK] to enter this menu.

Own number list (SIM dependent)

You can check your own number in SIM card.



1 Messages

- 1 Write messages
- 2 Inbox
- 3 Outbox
- 4 Info service
- 5 Namecard
- 6 Templates
- 7 Status report
- 8 Settings
- 9 Check memory



2 Call register

- 1 Missed calls
- 2 Received calls
- 3 Dialed calls
- 4 All calls list
- 5 Clear recent calls
- 6 Call charge
- 7 GPRS information



3 Profiles

- 1 Vibrate only

- 2 Silent
- 3 General
- 4 Loud
- 5 Headset
- 6 Handsfree



4 Settings

- 1 Alarm clock
- 2 Date & Time
- 3 Phone settings
- 4 Call settings
- 5 Security settings
- 6 Network settings
- 7 Restore factory settings



5 Call divert

- 1 All voice calls
- 2 If busy
- 3 If not answered
- 4 If out of reach
- 5 All data calls
- 6 All fax calls
- 7 Cancel all divers



6 Scheduler

- 1 New
- 2 View day
- 3 View all
- 4 Delete last
- 5 Delete all



7 Fun & Tools

- 1 My folder
- 2 Game
- 3 Melody composer
- 4 Graphic editor
- 5 Unit converter
- 6 Calculator
- 7 World time



8 Internet

- 1 Home
- 2 Bookmarks
- 3 Push messages
- 4 Profiles
- 5 Go to URL
- 6 Cache settings
- 7 Security certf.
- 8 Profile reset



9 SIM Service

This menu depends on SIM and the network services.

Note



- Information and specification in this menu is subject to change without prior notice.



This menu includes functions related to SMS (Short Message Service), voice mail, as well as the network's service messages.



Write messages [Menu 1-1]

You can write and edit text message up to 918 characters. Also, you can check the number of characters.

1. Enter the **Messages** menu by pressing  [Select].
2. If you want to write a new message, select **Write messages** in the menu.
3. Input the message by using eZi text. For details, see eZi text(Page 41).
4. When you finish writing your message, press  [Options]. Then following option menu will be displayed.



Send

Sends the text message.

1. If you want to send the text message, enter the number you want.
2. Your phone asks you to enter the number that you want to send it to.
3. After sending it, your phone asks whether you will store the edited message.
4. Press  if you want to store it in Outbox and press  if you don't want to.

Save

Stores the message in Outbox.

1. Your phone asks whether you will save the edited message.
2. Press  if you want to save it in Outbox and press  if you don't want to.

Use template



The template is pre-defined message. You can add the template of the list to the message when you edit it.

Use namecard

The items of the name card are a name, mobile, office, fax, and email. You can add a namecard to the message.



Add dictionary

If you add a word you use often, you can input it by pressing a key once for each character.

1. Enter the menu.
2. Scroll to highlight **Add dictionary**, and then press  [Select].
3. Input a word, and then press  [Add].

List dictionary

You can view the list you already saved words in a dictionary.

1. Enter the menu.
2. Scroll to highlight List dictionary, and then press  [Select].
3. You can check the word list.
4. If you want to delete a word, press  [Delete].
5. If you want to delete all words in a list, select **Delete all** at the bottom of the list by pressing  [Select].

EMS function

If you press  in Write message menu, you can use EMS service.

Attach symbol

Attach picture

Attach animation

Attach sound

eZi-Text

The eZi text allows you to type easily and quickly. If you just press a key marked a character on the keypad, you can get a character you want. It is useful to make a word and a sentence. If you press  key for a long time, you can change the type of language.

Also, the phone supports four modes: **eZi Mode**, **Numeric mode**, **Capital mode**, and **Small mode**. If you want to change mode, press  key.

• How to Use in eZi mode

To input a character in eZi text mode, you just press each key once for a character you want.

For example, to write **Girl** in eZi mode;

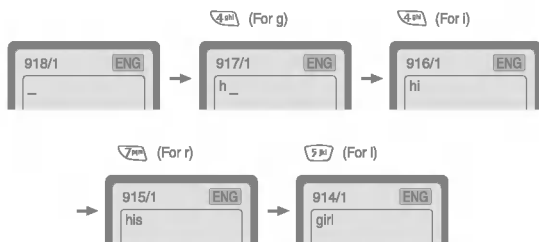

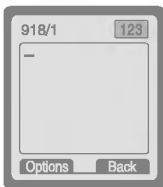

• How to use in Numeric mode

To input a number in Numeric mode, you press a number key displayed on the keypad.

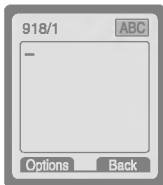

• How to use in Capital mode

To input Capital letter, you press a character key displayed on the keypad.

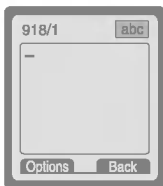





• How to use in Small mode

To input Small letter, you press a character key displayed on the keypad.

● Note

- If you want to input a symbolic character, press  key in each mode.

Inbox [Menu 1-2]

When you receive a text message, your phone shows  and stores it in the incoming message lists. Scroll to the desired message by using , . In addition, you can see **Delete all** for deleting all incoming messages at the bottom of the list. During reading the message, press  [Options] to access the available options.

Delete

The selected message is deleted.

Forward

You can forward the selected message to the other party.

Get numbers

If the selected message has the phone number, you can extract and save it in a phonebook. Also, you can call by this number.





Reply

You can reply to the sender by message.

Return call

You can call back to the sender who sent the message automatically.

Outbox [Menu 1-3]

When you enter this menu, you can see the outgoing call list. Scroll to the desired message by using  ,  and press  to see the message. And if you want to exit **Outbox** menu, press  .

In addition, you can see **Delete all** for deleting all outgoing messages at the bottom of the list.

While reading message, press  [Options] to access the following submenus.

Delete

The selected message is deleted.

Forward

You can forward the selected message to the other party.

Get numbers



If the selected message has the phone number, you can extract and save it in a phonebook. Also, you can call by this number.

Info service [Menu 1-4]

(Dependent to network and subscription)

Cell Broadcast messages (CB Message) are text messages by the network to GSM phone users. They provide general information such as weather reports, traffic news, taxis, pharmacies, and stock prices. Each type of information has the number; therefore, you can contact service provider. When you receive CB message, you can read it following sequence:

Read [Menu 1-4-1]

1. When you receive CB message, it will be displayed on the screen. You can read the message by scrolling  , .
2. After reading the message, press  to return to the standby mode. In addition, you can save it until another message is reached.

Receive CB [Menu 1-4-2]

• Yes

If you select this menu, your phone will receive the Cell Broadcast message.

• No

If you select this menu, your phone will not receive the Cell Broadcast message any more.

Alert [Menu 1-4-3]

- **Yes**

If you select this menu, your phone will beep when Cell broadcast message is received.

- **No**

If you select this menu, your phone will not beep despite Cell broadcast message is received.

Language [Menu 1-4-4]

You can select the language you want. Then your phone will receive the cell broadcast message in your chosen language.

Topics(Dependent to network and subscription) [Menu 1-4-5]

- **Add**

If you select this menu, you will add the CB message category in Phone memory with its nickname.

- **View list**

If you select this menu, you can see CB message category which you added. If you press  [Option], you can edit and delete CB message category which you added.

- **Active list**

You can select the CB message category in active list by pressing  [Select].

Namecard [Menu 1-5]

It's for editing the namecard. The items of the namecard are a name, mobile, office, fax, and email.

- **Edit** : You can edit a namecard.
- **Delete** : You can delete a namecard.

Templates [Menu 1-6]

It's for editing pre-defined messages. You can see 11 pre-defined messages in the list. You can save 6 templates before you edit. But you can changed them. The others are <empty>.

- **Edit** : You can edit a template.
- **Reset** : You can delete the template.

Status report [Menu 1-7]

You can read and delete delivery report messages.

Settings [Menu 1-8]

Message type [Menu 1-8-1]

Text, Voice, Fax, Natl. paging, X.400, E-mail, ERMES

Usually, the type of message is set to **Text**. You can convert your text into alternative formats, which are suitable for the device that will be received the message. Contact your service provider for the availability of this function.

Validity period [Menu 1-8-2]

This network service allows you to set how long your text messages will be stored at the message center while attempts are made to deliver them to you.

Status report [Menu 1-8-3]

If you set **Yes** in this menu, you can check whether your message is sent successfully or not.

Pay for reply? [Menu 1-8-4]

When a message is sent, it allows the person to whom you sent the message to reply and charges the cost of the reply to your telephone bill.

SMS centre [Menu 1-8-5]

If you want to send the text message, you can get the address of SMS centre through this menu.

Voicemail centre [menu 1-8-6]

You can get the voicemail if this feature is supported by the network service provider. When new voicemail is arrived, the symbol will be displayed on the screen. Please check with your network service provider for details of their service in order to configure the handset.

1. Press  key for a long time in standby mode.
2. You can check the following submenus.

- **Home [Menu 1-8-6-1]**

The number dialed on the home network to listen to voicemail.

- **Roam [Menu 1-8-6-2]**

The number dialed when other networks to listen to voicemail.

Check memory [Menu 1-9]

If you select this menu, the phone shows an used memory and total amount of memory. The total memory is the sum of SIM and Phone memory.

Call register [Menu 2]

Accessing the Menu

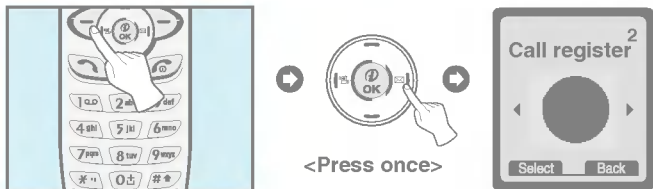

Missed calls [Menu 2-1]

This menu shows recently missed numbers. You can call by this number, also save and view date and time this menu.

Received calls [Menu 2-2]

This menu shows recently received numbers. You can call by this number, also save and view date and time.

Dialled calls [Menu 2-3]

This menu shows recently dialed numbers. You can call by this number, also save and view date and time.

All calls list [Menu 2-4]

You can save the phone number and check the date, time for a call. Moreover, you can call back to the other party.

Clear recent calls [Menu 2-5]





You can delete the all call records.

Call charge [Menu 2-6]

Within these submenus, you can view the duration and the call cost of your calls.

Call duration [Menu 2-6-1]





This function allows you to view the duration of your Last Call, All Calls, Incoming Calls and Outgoing Calls in hours, minutes and seconds. You can also reset the call timers.

1. Press  [Menu] in standby mode.
2. Press  for direct access or use  and  to enter **Call register**.
3. Scroll to highlight **Call duration** and Press  [Select].

The following 5 submenus: **Last call, All calls, Received calls, Dialed calls** and **Reset all**.

Call cost [Menu 2-6-2]

This function allows you to check the cost of your last call, all calls, remaining and reset the costs. To reset the cost, you need the PIN2 code.

1. Press  [Menu] in standby mode.
2. Press  for direct access or use  and  to enter **Call register**.
3. Scroll to highlight **Call cost** and Press  [Select] to enter.

The following 4 submenus: **Last call, All calls, Remaining** and **Reset all**.





Note

- The actual cost invoiced for calls by your service provider may vary, depending upon network features, rounding-off for billing, and taxes.

Setting [Menu 2-6-3] [SIM Dependent]

• Set tariff [Menu 2-6-3-1]

You can set the currency type and the unit price. Contact your services providers to obtain charging unit prices. To select the currency or unit in this menu, you need the PIN2 code.





1. Press  [Menu] in standby mode.
2. Press  for direct access or Use  and  to enter **Call register**.
3. Scroll to highlight **Setting** and Press  [Select] to enter.
4. Select **Set tariff**.

Note

- When all units have been used, no calls can be made except emergency calls. Depending on the SIM card, you need the PIN2 code to set a call cost limit.





- **Set credit [Menu 2-6-3-2]**

This network service allows you to limit the costs of your calls by selected charging units. If you select **Read**, the number of remaining unit is shown. If you select **Change**, you can change your charge limit.

1. Press  [Menu] in a standby mode.
2. Press  for direct access or use  and  to enter **Call register**.
3. Scroll to highlight **Setting** and press  [Select] to enter.
4. Select **Set credit**.

- **Auto display [Menu 2-6-3-3]**

This network service allows you to see automatically cost of your last call. If you select **Yes** in **Auto display** menu, you can see the last cost when the call is released.

1. Press  [Menu] in standby mode.
2. Press  for direct access or use  and  to enter **Call register**.
3. Scroll to highlight **Setting** and press  [Select] to enter.
4. Select **Auto display**.

GPRS information [Menu 2-7]

You can check the amount of data transferred over the network through GPRS. In addition, you can also view how much time you are online.

1. Press .
2. Scroll to the information you want to check. Your options include the following:

Call duration [Menu 2-7-1]

You can check the duration of GPRS call. You can also reset the call timers.

- Last call
- All calls
- Reset all

Data volume [Menu 2-7-2]

You can check the data volume.



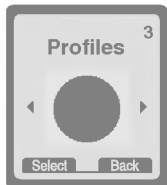
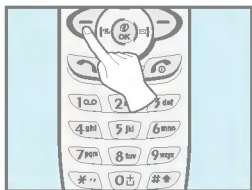

- Sent
- Received
- All
- Reset all

Profiles [Menu 3]

Accessing the Menu



In this menu, you can adjust and customize the phone tones for different events, environments and caller's group.

1. Press  [Menu] in standby mode.
2. Press  for direct access or use  and  to enter **Profiles**.
3. You can also enter this menu directly by pressing  key in standby mode.

Vibrate only [Menu 3-1]

- **Enable** : You can adjust the profile as Vibration if you need vibration mode.

Silent [Menu 3-2]

- **Enable** : You can adjust the profile as Silent if you are in Quiet place.
- **Change** : You can change the values of Profile submenus.

General [Menu 3-3]

- **Enable** : You can adjust the profile as General.
- **Change** : You can change the values of Profile submenus.

Loud [Menu 3-4]

- **Enable** : You can adjust the profile as Loud if you are in a noisy environment.
- **Change** : You can change the values of Profile submenus.

Headset [Menu 3-5]

- **Change** : You can change the values of Profile submenus.

Handsfree [Menu 3-6]

- **Change** : You can change the values of Profile submenus.

● **Note**

- In case of putting on Handsfree kit or ear microphone, you can merely activate **Headset** or **Handsfree** menu except for the other profile menus. However, they can be changed the value.

A Group of Profiles submenus [Menu 3-x-x]

Profiles menu have the submenus as shown below.

Incoming alert type [Menu 3-x-1]

Allows to alert for the incoming call for adjusting environment.

Ring type [Menu 3-x-2]

Allows to set the ring type for adjusting environment.

Ring volume [Menu 3-x-3]

Allows to set the ring volume for adjusting environment.

Message alert type [Menu 3-x-4]

Allows to alert when receiving a message for adjusting environment.

Key volume [Menu 3-x-5]

Allows to set the keypad volume for adjusting environment.

Note

- If you set the Handsfree kit to the phone, you can't activate the vibration related with Incoming alert or Message alert menu. Therefore, in Handsfree menu, you can view the following submenus;
 - **Incoming alert** : Ring, Silent
 - **Message alert** : Beep, No alert

● Note

Auto answer

- This function will be activated only when your phone is connected to the handsfree kit or headset.
 - **Disable** : The phone will not answer automatically.
 - **After 5 sec** : After 5 seconds, the phone will answer automatically.
 - **After 10 sec** : After 10 seconds, the phone will answer automatically.

Settings [Menu 4]

Accessing the Menu

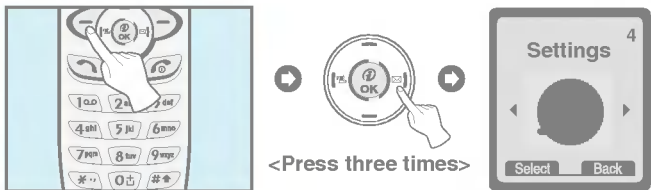

You can set the following menus for your convenience and preferences.

1. Press [Menu] in standby mode.
2. Press for direct access to enter **Settings**.

Alarm clock [Menu 4-1]

You can set the phone to alarm at a specified within this menu.

Enable [Menu 4-1-1]

You can set the time (Hour and Minute) for raising the alarm.

1. Enter the menu.
2. Select Enable by pressing [Select], and then enter the alarm time you want.
3. Press [OK].
4. Select the repeat period: **Once**, **Daily**, **Weekly**, and **Monthly**.
5. If you set **Yes** in **Power off alarm**, the alarm signal sounds at the time you set even if the phone is turned off.

Disable [Menu 4-1-2]

You can cancel setting the alarm time.



1. Enter the menu.
2. Select **Disable** by pressing  [Select].
3. “**Done**” message is displayed.
4. If you want to cancel, press  [Yes]. If not, press  [No].

Date & Time [Menu 4-2]

Date [Menu 4-2-1]

- **Set date**

In this menu, you can set the date of your phone.

1. Enter the menu.
2. Select **Set date** by pressing  [Select].
3. Enter the number you want to set the date.
4. Press  [OK].

- **Date format**

You can set the **Date format** in this menu.



Time [Menu 4-2-2]

The phone has its own clock. In this menu you can set the time and select between the 12-hour or 24-hour time formats.

1. Enter the menu.
2. Scroll to highlight **Time** by pressing  [Select].



• Set time:

You can set time of your phone in this menu.

1. Select Set time by pressing  [Select].
2. Enter the number you want to set the time.
3. Select the **AM/PM** you want to set the time format by pressing  key.
4. Press  [OK].

• Time format:

Your can select time format between 12-hour or 24-hour.

1. Scroll to highlight Time format by pressing  [Select].
2. Select 12 hour or 24 hour you want by pressing  [Select].

Phone settings [Menu 4-3]

You can set the phone figures you want. Scroll to highlight **Phone settings** menu, and then press  [Select].

Display [Menu 4-3-1]

• Call :

You can set the animation as making a call.

- **Wallpaper :**
You can select background picture in a standby mode.
- **Internet connect :**
You can set the animation as connecting Internet.
- **Power on :**
You can set the animation as turning on a phone.
- **Power off :**
You can set the animation as turning off a phone.
- **Welcome note :**
You can set the displayed message as turning on a phone.
- **Greeting note :**
If you select **Yes**, this menu allows you to select the standby display. In text mode, you can edit the text.
- **Backlight :**
You can set the light-up duration you want whenever you press a key.
- **LCD contrast**

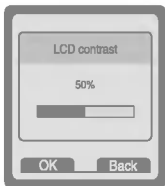

You can set the brightness of LCD you want by pressing (←) (→) .

Voice dial [Menu 4-3-2]

- **Automatic** : You can enter voice dial mode whenever you open folder.
- **Manual** : You can enter voice dial mode by pressing  key for a long time.

Note

- If any voice entries don't exist, "No trained voice" message will be displayed.

LED indicator [Menu 4-3-3]

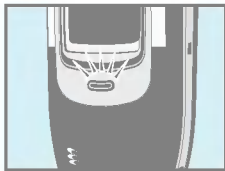

You can check the network status through Call indicator Light. If you are in service area, Call Indicator Light will flicker to Green. On the contrary, if you are in no service area, this light will change to Red. Furthermore, you can set the color of light depending on Group in phonebook.

- **Incoming call [Menu 4-3-3-1]**

You can set the one of the colors such as red, blue, white, yellow, magenta, green, cyan and so on.

- **Standby [Menu 4-3-3-2]**

You can check the network status by LED color in a standby mode.

Serial port [Menu 4-3-4]

- **FAX**

You can set the rate of serial port to 19200bps for using the application between PC and fax.

- **Others**

You can set the rate of serial port to 115200bps for using PC application for GPRS call and Data call.

Language [Menu 4-3-5]

You can select the language will be displayed.

Call settings [Menu 4-4]

You can set the menu relevant to a call by pressing  [Select] in Setting menu.

Minute minder [Menu 4-4-1]

If you select **Yes**, you can check the call duration by beep sound every minute during a call.

Answer mode [Menu 4-4-2]

- **Any key [Menu 4-4-2-1]**

If you select this menu, you can receive a call by pressing any key except  key.

- **Folder open [Menu 4-4-2-2]**

If you select this menu, you can receive an incoming call by only opening folder.

Send number [Menu 4-4-3] **(network and subscription dependent)**

- **Yes [Menu 4-4-3-1]**

If you select this, you can send your phone number to the other party. That is, your phone number will be displayed on receiver's phone.

- **No [Menu 4-4-3-2]**

If you select this, you can't send your phone number.

Call waiting [Menu 4-4-4] **(network dependent)**

If this service is available, you can accept a waiting (incoming) call. If this service is not available, you cannot recognize the waiting (incoming) call.

- **Activate [Menu 4-4-4-1]**

Activating the corresponding service.

- **Disable [Menu 4-4-4-2]**

Deactivating the corresponding service.

- **Check status [Menu 4-4-4-3]**

Checking the Status of the service.

Auto redial [Menu 4-4-5]

- **Yes [Menu 4-4-5-1]**

When this function is set on, your phone will make up to 10 attempts for a call after not connecting.

- **No [Menu 4-4-5-2]**

Your phone will not make any attempts to connect the call after not connecting.

Select line [Menu 4-4-6]

This function is only used if **Two line service** supported by the Service Provider. Two independent phone numbers are registered for the phone. This function provides you with the selection the currently used phone number. If this function is supported by your service provider, the following menu will be displayed.

- **Line 1** : Select Line 1 as the current phone number.
- **Line 2** : Select Line 2 as the current phone number.

Next incoming [Menu 4-4-7]

(network dependent)

In case of Single Numbering Service, you can use the phone and a connected PC to send and receive fax, data, and voice. If you select the mode, you can receive data, fax, or voice each mode. Once you enter this menu, you following options are displayed.

- **Voice**

You can receive the voice call.

- **Data**

You can receive the data call.

- **Fax**

You can receive the fax call.

Note

- Single numbering service means that the number of fax or data service is identical with the number of voice service. And, these modes depend on network feature.

CUG (Closed User Group) [Menu 4-4-8]

(network dependent)

Use this function to restrict usage of the phone to calls with numbers that belong to certain user groups. When this function is used every outgoing call is associated with a group index. If a group index is specified, it is used for all outgoing calls. If no group index is specified, the network will use the preferential index (a specific index that is stored in the network).

CUG : If you select one of these Items, you can see the submenu.

A. Select : Setting the selected CUG Index.

B. Edit : Editing the CUG name and CUG Index.





C. Delete : Deleting the selected CUG.

D. Clear all : Deleting All CUG.

Security settings [Menu 4-5]

PIN code [Menu 4-5-1]

In this menu, you can set the phone to ask for the PIN code of your SIM card when the phone is switched on. If this function is activated, you'll be requested to enter the PIN code.

1. Press  [Menu] in standby mode.
2. Press  key for direct access or use  and  to enter **Settings**.
3. Scroll to highlight **Security settings** menu.
4. Select **PIN code** by pressing  [Select].
5. You can view the following submenus.
 - **Enable** : Enable PIN code request.
 - **Disable** : Disable PIN code request.

Call barring [Menu 4-5-2]

The Call barring service prevents your phone from making or receiving certain category of calls. This function requires the call barring password. You can view the following submenus.

- **All outgoing:**

The barring service of all outgoing calls.

- **Outgoing Intl:**

The barring service of all outgoing international calls.





- **Outg. intl roam:**

The barring service of all international outgoing calls except home network.

- **All incoming:**
The barring service of all incoming calls
- **Inc when roam:**
The barring service of all incoming calls when roaming
- **Cancel all barring:**
You can cancel all barring service.
- **Change passwd:**
You can change the password for Call Barring Service.

FDN setting [Menu 4-5-3] (SIM dependent)

You can restrict your outgoing calls to selected phone number. The numbers are protected by your PIN2 code.

1. Press  [Menu] in standby mode.
2. Press  key for direct access or use  and  to enter **Settings**.
3. Scroll to highlight **Security settings** menu.
4. Select PIN code by pressing  [Select].
5. If the PIN 2 code is correct, you can view the following submenus.

- **Fixed dial num [Menu 4-5-3-1]**

On : You can restrict your outgoing calls to selected phone number.







Off : You can call without restricting phone number.

- **Number list [Menu 4-5-3-2]**

You can view the number list saved as Fixed dial number.

Change code [Menu 4-5-4]

You can change the access codes: **PIN, PIN2, Security code.**

1. Press  [Menu] in standby mode.
2. Press  key for direct access or use  and  to enter **Settings**.
3. Scroll to highlight **Security settings** menu.
4. Select **Change code** by pressing  [Select].
5. If you want to change the PIN/PIN2/Security code, input your original code, and then press  [OK].
6. Input new PIN/PIN2/Security code, and verify the them.

Network settings [Menu 4-6]

You can select the network which you will be registered either automatically or manually. Usually, the selection of the network used by the handset is automatic.

Automatic [Menu 4-6-1]

The phone automatically selects network which is available in the area.

Manual [Menu 4-6-2]

The phone will find the list of available networks and show you them. Then you can select the network which you want to use if this network has a roaming agreement with your home network operator.

Preferred [Menu 4-6-3]

You can set a list of preferred networks the handset should attempt to register with first, before attempting to register to any other networks. This list is created from the handset's predefined list of known networks.

User define [Menu 4-6-4]

You can add entries or delete new ones from the network list. This can even include new networks whose network codes are not known to the handset. To do this, select and then enter the network code, country code and network name.

Restore factory settings [Menu 4-7]

You can set the handset to the default configuration by selecting this menu. In addition, you need Security code to activate this function.

● Note

- **How to use Handfree portable:**

If you want to use the handsfree portable(earphone), please the button for a long time after inserting it to the connector when incoming a call.

Call divert [Menu 5]

(network and subscription dependent)

Accessing the Menu

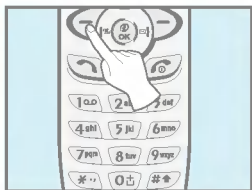

<Press four times>



The Call divert service allows to divert incoming voice calls, fax calls, and data calls to another number. For details, contact your service provider.

1. Press [Menu] in standby mode.
2. Press for direct access or use and to enter **Call divert**.

All voice calls [Menu 5-1]

Diverts voice calls unconditionally.

If busy [Menu 5-2]

Diverts voice calls when the phone is in progress.

If not answered [Menu 5-3]

Diverts voice calls which you do not answer.

If out of reach [Menu 5-4]

Diverts voice calls when the phone is switched off or out of range.

Call divert [Menu 5]

(network and subscription dependent)

Accessing the Menu

All data calls [Menu 5-5]

Diverts to a number with a PC connection unconditionally.

All fax calls [Menu 5-6]

Diverts to a number with a fax connection unconditionally.

The submenus [Menu 5-x-x]

Call divert menus have the submenus as shown below.

Enable [Menu 5-x-1]

Activating the corresponding service.

- **Voicemail box [Menu 5-x-x-1]**

Forwards to message center. This function doesn't include All data calls and All fax calls menus.

- **Other number [Menu 5-x-x-2]**

Inputs the number for diverting.

- **Favorite [Menu 5-x-x-3]**

You can check 5 diverted numbers.

● **Note**

- You can select the number you want in **Favorite** menu.

Disable [Menu 5-x-2]

Deactivating the corresponding service.

Check status [Menu 5-x-3]

Checking the Status of the corresponding service.

Cancel all diverts [Menu 5-7]

Cancels all call divert service.





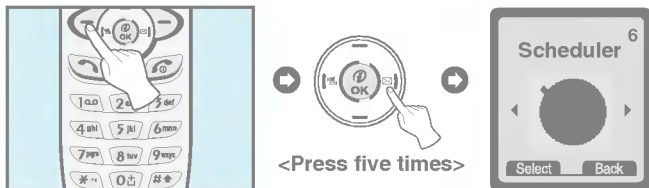



Scheduler [Menu 6]

Accessing the Menu



When you enter this menu a Calendar will show up. On top of the screen there are sections for date and icons. Whenever you change the date, the calendar will be updated according to the date. And square cursor will be used to locate the certain day. If you see under bar on the calendar, it means that there is a schedule that day. This function helps to remind you of your schedule and memo. The phone will sound an alarm tone if you set this for the note.

For changing the day, month, and year.

		Yearly			Weekly
		Monthly			Daily

Note

- Your phone should be switched on to use this function.

New [Menu 6-1]

You can edit maximum 30 characters. You can take a note. You can choose the following types of note. You can make up to maximum 20 notes.

Schedule [Menu 6-1-1]

Input the subject, the schedule time, the repeat time, alarm time by pressing  [OK].



• Repeat

- **Once** : no repeat.
- **Daily** : repeat schedule daily for 5 days.
- **Weekly** : repeat schedule weekly for 5 weeks.
- **Monthly** : repeat schedule monthly for 5 months.
- **Yearly** : repeat schedule yearly for 5 years.

• Alarm time

- **On time** : alarm on time you set already.
- **Before 10 Min** : alarm before 10 minutes from the schedule you set already.
- **Before 30 Min** : alarm before 30 minutes from the schedule you set already.
- **Before 1 hour** : alarm before 1 hour from the schedule you set already.
- **Before 1 day** : alarm before 1 day from the schedule you set already.



Memo [Menu 6-1-2]

1. Select **New** by pressing  [Select].
2. Scroll to highlight **Memo**.
3. Press  [Select].
4. Input the memo and then press  [Select].

Note

- Only if you set the schedule, “View day”, “View all”, “Delete last”, and “Delete all” will be displayed. Otherwise, only “New” menu will be done.

View day [Menu 6-2]

Shows the note for the chosen day. Use  ,  to browse through the note lists. If you set alarm for the note, Alarm watch is displayed. Press  [Options] to delete, edit the note you selected.

Options [Menu 6-2-1]



• Edit

You can edit the subject, time, the repeat time and alarm time by pressing  [Select].

• Delete

You can delete the note.

View all [Menu 6-3]

Shows the notes that are set for all days. Use  ;  to browse through the note lists. You can use the same menu as “View day” by pressing  [Options].

Delete last [Menu 6-4]

You can delete for the last schedule already is notified you.

Delete all [Menu 6-5]

You can delete for the all note(s).

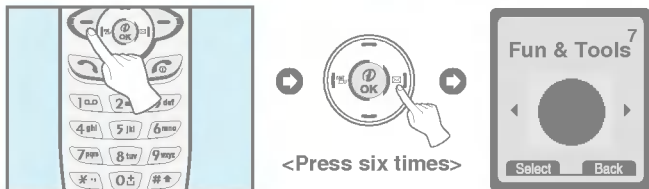

My folder [Menu 7-1]

You can view, delete, and control download contents.

Picture [Menu 7-1-1]

Icon [Menu 7-1-2]

Animation [Menu 7-1-3]

Ring tone [Menu 7-1-4]

Sound [Menu 7-1-5]

The submenus for each main one [Menu 7-1-x-x]

- **Edit [Menu 7-1-x-1]**

You can edit each download content.

- **Edit title [Menu 7-1-x-2]**

You can edit the title for each download content.

- **Reset [Menu 7-1-x-3]**

You can delete all download contents.



Game [Menu 7-2]

The phone offers you the games to play with.

Note







- The control keys are different depending on a game. However, each one has an introduction to explain the main control keys. The rest ones are as follows.

[Common Key Function]

-  ,  : Back
-  : Pause or resume a game





Melody composer [Menu 7-3]

You can compose a ring tone melody which you want. When you enter this function, the tone that you created previously is displayed. To enter a new or edit an existing tone:

1. Enter the desired notes. ( ~  : CDEFGAB)
2. To adjust the characters of the note, do as follows:
 - **Note duration** :  shortens and  lengthens the duration of the note or rest.
 - **Rest** :  inserts a rest of the same duration as the previous note.
 - **Octave** :  sets the octave for new notes.
 - **Pitch** :  makes the note sharp.

Graphic editor [Menu 7-4]

You can edit a graphic picture which you want.

- To edit, choose the desired picture.
- To adjust the picture, do as follows :
 - **Mode change** :  key changes the mode of cursor.
 - **Drawing and Erasing** :  key changes between drawing mode and erasing.
 - **Pixel** :  key controls covering the pixel.
- For help, press  key for a long time.



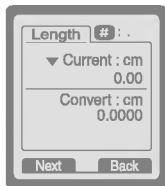

Note

You can download the picture or icon from the operator thru SMS, also you can edit it. However, if the downloaded contents are not applicable for the specifications, "Not supported" message will be displayed.

Unit converter [Menu 7-5]



This converts any measurement into a unit you want. There are 4 types that can be converted into units: **Length**, **Area**, **Weight**, and **Volume**.

- You can select one of four unit types by pressing  [Next] key.
- Select the standard value by using  (←),  (→).
- Select the unit you want to convert by pressing  and .

- You can check the converted value for the unit you want. Also, you can input the prime number by pressing $\frac{\#}{\#}$.
- Press $\frac{\#}{\#}$ key or \rightarrow [Back] key if you want to end the process for converting the value.

Calculator [Menu 7-6]

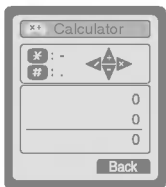

This contains the standard functions such as +, -, *, \div : **Addition, Subtraction, Multiplication, and Division.**

- Input the numbers by pressing numeric keys.
 - Use a navigation key to select a sign for calculation.
 - Then input the numbers followed by the sign.
- You can view the result by pressing \leftarrow [Result] key.
 - If you want to continue the calculation, repeat the process.
 - Use \rightarrow [Back] key to erase any numbers or signs. Press $\frac{\#}{\#}$ key if you want to end the calculation process.
 - If you press $\frac{\#}{\#}$ key, you can input a minus number. In addition, if you press $\frac{\#}{\#}$ key, you can input a decimal number.

World time [Menu 7-7]

You can view the time for each city around the world. Also, you can set the current time to city time you select.

1. Select the city belonged to the time zone by pressing (←, →) key.
2. If you use (↶, ↷) key, you can check the other city belonged to same time zone of country.
3. You can set the current time to the city time you select.
4. Press (↵) [Back] key to exit the menu.

● PC Sync

PC Sync is a program for data exchange between PC and phone by data cable. For more information, you can use the guide of PC Sync Help file in CD.

Internet [Menu 8]

Accessing the Menu

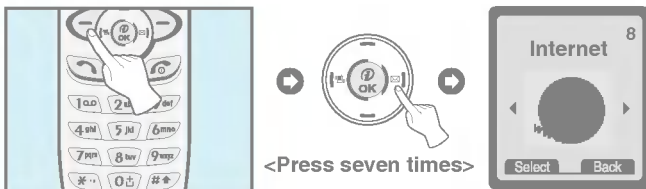

Your phone supports services based on Wireless Application Protocol(WAP). You can access services supported by your network. The services menu allows you to get the information such as news, weather reports, and flight times.

Home [Menu 8-1]

Return to homepage. The homepage may be the site which is defined in activated profile. It will be defined by Service Provider if you don't make in activated profile.

Bookmarks [Menu 8-2]

When you enter this menu, you can see the bookmarks. Then press ⏪ to access available option, or press ⏩ to exit it.

- **Connect** : Connect to selected bookmark.
- **Add new** : You can add new bookmark.
- **Edit** : Edit the address of selected bookmark.
- **Delete** : Erase selected bookmark from the bookmark list.

Push messages [Menu 8-3]

You can manage an inbox and a message to use push service.

Inbox [Menu 8-3-1]

You can read or delete the push messages.

Receive [Menu 8-3-2]

You can set the option whether you will receive the message or not.

Profiles [Menu 8-4]

You can make up to 5 profiles and activate only one out of them. Scroll to desired profile and press  to access available options.

- **Activate [Menu 8-4-1-1]**

Activate the selected profile.

- **Settings [Menu 8-4-1-2]**

The submenus must be set up before you can browse WAP sites.

- **Homepage [Menu 8-4-1-2-1]**

This setting allows you to enter the address (URL) of site you want to use as homepage. You do not need to type "http://" at the front of each URL as the WAP Browser will automatically add it.

- **Display images [Menu 8-4-1-2-2]**

You can select whether images on WAP cards are displayed or not.

- Conn. type [Menu 8-4-1-2-3]

The options for connection type are Temporary or Continuous and depend on the gateway you are using.

Temporary [Menu 8-4-1-2-3-1]

A non-confirmed (connectionless) service.

Continuous [Menu 8-4-1-2-3-2]

A confirmed delivery mechanism but generates more network traffic.

A few handsets may set the type using a numeric key as follows:

9200	connectionless non-secure connection (Temporary).
9201	connection-orientated non-secure connection (Continuous).

- Conn. security [Menu 8-4-1-2-4]

The options are **On and Off** depending on the gateway you are using.

A few handsets may set the type using a numeric key as follows:

9202	connectionless secure connection.
9203	connection-orientated secure connection.

- Gateway info. [Menu 8-4-1-2-5]

Almost WAP gateways do not require User ID and Password. If your gateway doesn't have ones, those should be provided by your network. Also, they must be set up before browsing WAP sites.

- Bearer [Menu 8-4-1-2-6]

You can set the bearer data service.

- Data setting [Menu 8-4-1-2-7]

IP address : Input the IP address of the WAP gateway you access.

Dial number : Input the telephone number to dial to access your WAP gateway.

Call type : Select the type of data call.: Analogue or Digital (ISDN).

Call speed : The speed of your data connection.

User ID : The users identity for your dial-up server (and NOT the WAP gateway).

Password : The password required by your dial-up server (and NOT the WAP gateway) to identify you.

- Linger time [Menu 8-4-1-2-8]

You need to select one of four timeout periods, after which the WAP Browser will report a failure to send data (for example because the WAP gateway is not responding).

You can continue to browse WML cards in the current deck or stored in the handset cache of memory effectively 'offline' but when you select a link to card outside the current deck and not held in the cache you will activate a new data call.

- **Rename [Menu 8-4-1-3]**

Edit the Profile Name.

- **E-mail server [Menu 8-4-1-4]**

- **Connect [Menu 8-4-1-4-1]**

Connect to the E-mail server that you configured.

- **Edit address [Menu 8-4-1-4-2]**

Edit the E-mail address.

Go to URL [Menu 8-5]

You can move to the site you want. In this menu, you can also edit the site address.

Cache settings [Menu 8-6]

You can remove the contents of Cache memory or change the Cache mode.

Clear cache [Menu 8-6-1]

The contents of Cache memory will be removed.

Cache check [Menu 8-6-2]

You can change the time for checking the Cache memory.

- **Always [Menu 8-6-2-1]**

The cache is always checked whenever URL is loaded or URL is navigated.

- **Start only [Menu 8-6-2-2]**

The cache is only checked when the WAP is started.

- **Off [Menu 8-6-2-3]**

The cache is never checked. In this setting the cache can be seen as disabled.

Security certf. [Menu 8-7]

A list of the available certificates is shown.

Profile reset [Menu 8-8]

You can reset profiles to return to original settings.

If you are on line, you can view the following these menus.

■ **Home**

Same to [Menu 8-1].

■ **Reload**

Reloads the current page.

■ **Bookmarks**

Same to [Menu 8-2].

■ **Save as Bookmark**

You can save a site as bookmark.

■ **Go to URL**

You can move to the site you want. In this menu, you can also edit the site address.

■ **Go to email server**

You can move to the E-mail server that you configured.

■ **Set as email server**

You can set the address of current site as E-mail server.

To be able to data or fax service, you need the communicate software such as a data or a fax program. Before using these functions, you need to connect your phone to a computer or make sure that your phone is in connection with a compatible device.

Sending Data or Fax Calls

1. Connect your computer to the phone.
2. After starting the communicate software, make a call and transmit a data or fax.
3. After the data or fax transmission, you can end the call by just ending of the communicate software, pressing  [End] or by closing the folder.

Receiving Data or Fax Calls

If you have separate numbers for voice, data and fax calls, your phone recognizes the type of call.

Receiving Data or Fax Calls - Separate numbers (Multi-numbers)

To use a data or a fax service, the display shows which type of call you are receiving.

To receive a data or fax call



1. Connect your computer to the phone.
2. After starting the communicate software, accept a call and receive a data or fax (if it is not answered automatically).
3. After the data or fax reception, you can end the call by just ending of the communicate software, pressing  [End] or by closing the folder.

Receiving Data or Fax Calls - Single number

If you have a SIM card that does not support separate voice, data and fax numbers, the phone does not recognize the type of incoming call.

To use a data or a fax service, make sure that you want to receive a data or fax call mode. You first have to set the phone to one of these options in the call mode (Settings → Call Setting → Next Incoming) sub menu.

To receive a data or fax call



1. Press  [Menu] in standby mode.
2. Select the Settings → Call setting → Next Incoming.
3. Select the call type you want (Voice, Data or Fax) and press  [OK].
4. Connect your computer to the phone.
5. After starting the communicate software, accept a call and receive a data or fax (if it is not answered automatically).
6. After the data or fax reception, you can end the call by just ending of the communicate software, pressing  [End] or by closing the folder.

Once you have set your phone for a specific incoming call, it remains set until you change it.



The menu displayed on the handset screen during a call is different to the default main menu reached from the idle screen, and the options are described here.

1 DURING A CALL

1-1 Putting a Call on Hold

You can place a call on hold or retrieve by just pressing the  [Send] key. When a call is made or answered, press the  [Send] key to place it on hold. When a call is held, press the  [Send] key to make it active.

1-2 Making a Second Call

You can get a dial number from phonebook to make a second call. Press  [Names] key then select **Search**. To save the dial number into phonebook during call, press  [Names] key then select **Add Entry**.

1-3 Swapping Between Two Calls



To switch between two calls, select the  [Menu] key, then select Swap or just press  [Send] key.

You can make one of two calls focused by pressing up/down arrow key. If you want to end one of two calls, make the call you want to end focused, then press  [End] key when the call you want to end is focused.

1-4 Answering an Incoming Call

To answer an incoming call when the handset is ringing, simply press the  [Send] key.

The handset is also able to warn you of an incoming call while you are already in a call. A tone sounds in the earpiece, and the display will show that a second call is waiting. This feature, known as Call Waiting, is only available if your network supports it. For details of how to activate and deactivate it see Call waiting [Menu 4-4-4].

If Call Waiting is on, you can put the first call on hold and answer the second, by pressing  [Send] or by selecting the  [Menu] key, then **Hold & Answer**.



You can end the current call and answer the waiting call by selecting the  [Menu] key, then **End & Answer**.

1-5 Rejecting an Incoming Call

When not in a call you can reject an incoming call without answering it by simply pressing the  [End] key.

When in a call you can reject an incoming call by pressing the  [Menu] key and selecting **Multiparty/Reject** or by pressing the  [End] key.

1-6 Muting the Microphone

You can mute the microphone during a call by pressing the  [Menu] key then selecting **Mute**. The handset can be unmuted by pressing the  [Unmute].

When the handset is muted, the caller cannot hear you, but you can still hear them.

1-7 Switching DTMF Tones on During a Call

To turn DTMF tones on during a call, for example, to allow your handset to make use of an automated switchboard, select the  [Menu] key, then **DTMF On**. DTMF tones can be turned off the same way.

1-8 Calling up the Main Menu

The Messages and SIM Tool kit main menu options can be reached from the in-call menu by selecting the  [Menu] key, then **Main Menu**. SIM Tool kit menu is shown only when SIM in the handset supports SIM Tool kit service.



2 Multiparty or Conference Calls

The multiparty or conference service provides you with the ability to have a simultaneous conversation with more than one caller, if your network service provider supports this feature.

A multiparty call can only be set up when you have one active call and one call on hold, both calls having been answered. Once a multiparty call is set up, calls may be added, disconnected or separated (that is, removed from the multiparty call but still connected to you) by the person who set up the multiparty call. These options are all available from the in-call menu and are listed in Section.

The maximum callers in a multiparty call is five. Once started, you are in control of the multiparty call, and only you can add calls to the multiparty call.

2-1 Making a Second Call

You can make a second call while you are already in a call. To do this, enter the second number and press  [Send]. When you get second call the first call is automatically put on hold. You can swap between calls by selecting the  [Menu] key then **Swap**.

2-2 Setting up a Multiparty Call

You can connect a call on hold to the currently active call to form a multiparty call by selecting the  [Menu] key then **Multiparty/Join all**.

2-3 Putting the Multiparty Call on Hold

To put a multiparty call on hold, select the  [Menu] key then **Multiparty/Hold all**.

2-4 Activate the Multiparty Call on Hold

To make a multiparty call on hold active, select the  [Menu] key then **Multiparty/Join all**.

2-5 Adding Calls to the Multiparty Call

To join an active call to the held multiparty call, select the  [Menu] key then **Multiparty/Join all**.

2-6 Displaying Callers in a Multiparty Call

To scroll through the numbers of the callers who make up a multiparty call on the handset screen, press  and  keys.

2-7 Putting a Member of a Multiparty Call on Hold

To place one selected caller (whose number is currently displayed on-screen) of a multiparty call on hold, select the  [Menu] key then **Multiparty/Exclude**.

2-8 A Private Call in a Multiparty Call

To have a private call with one caller of a multiparty call, display the number of the caller you wish to talk to on the screen, then select the  [Menu] key and **Multiparty/Private** to put all the other callers on hold.

2-9 Ending a Multiparty Call

The currently displayed caller of a multiparty call can be disconnected by pressing the  [End] key. To end a multiparty call, press the  [Menu] key then select **Multiparty/End** multiparty.

Selecting the  [Menu] key then **Multiparty/End all**, will end all the active and held calls.

2-10 Explicit Call Transfer (ECT)

If you have one caller on hold and another active call, you may connect one call party to another call party and then leave the call. This is done by selecting the **Multiparty/Transfer** option from the in-call menu.

When using this unit, basic safety precautions as below should be always followed.

- Do not disassemble this unit. (Take it to a qualified service technician when repair work is required.)
- Away from electrical appliance such as a TV, radio or personal computer.
- The unit should be situated from heat sources such as radiators or cookers.
- Do not drop.
- Do not subject this unit to mechanical vibration or shock.
- The coating of the phone may be damaged if covered with wrap or vinyl wrapper.
- Use dry cloth to clean the exterior of the unit. (Do not use solvent such as benzene, thinner or alcohol.)
- Do not subject this unit to excessive smoke or dust.
- Do not keep the phone next to credit cards or transport tickets; it can be affect the information on the magnetic strips.
- Do not tap the screen with a sharp object; otherwise, it may damage the phone.
- Do not expose the phone to liquid or moisture.
- Use the accessories like an earphone cautiously. Do not touch the antenna unnecessarily.

■ Caring for the Battery

- You do not need to completely discharge the battery before recharging. Unlike other battery systems, there is no memory effect that could compromise the battery's performance.
- Use only LG batteries and chargers. LG chargers are designed to maximize the battery life.
- Do not disassemble or short-circuit the battery pack.
- Keep the metal contacts of the battery pack clean.
- Replace the battery when it no longer provides acceptable performance. The battery pack may be recharged hundreds of times until it needs replacing.
- Recharge the battery if it has not been used for a long time to maximize usability.
- Do not expose the battery charger to direct sunlight or use it in high humidity, such as the bathroom.
- Do not leave the battery in hot or cold places, this may deteriorate the battery performance.

Technical Data

General

Product name : G5220

System : GSM 900 / DCS 1800

Ambient Temperatures

Max : +55°C

Min : -10°C

Declaration of Conformity



LG Electronics

This model complies with the essential requirements of Article 3 of the R&TTE 1999/5/EC Directive, if used for its intended use.

1. Health (Article 3.1.a of the R&TTE Directive)
2. Safety (Article 3.1.a of the R&TTE Directive)
3. Electromagnetic compatibility (Article 3.1.b of the R&TTE Directive)
4. Efficient use of the radio frequency spectrum (Article 3.2 of the R&TTE Directive)

I hereby declare under our sole responsibility that the product mentioned above to which this declaration relates complies with the above mentioned articles of the directive.

If available, write the contact person(s)

Mr. Jin Seog, Kim
LG Amsterdam Branch Office
Capronilaan 6, 1119 NR Schiphol-rijk,
The Netherlands
(Tel.) +31-20-655 7774

Mr. Ji Jong, Jeon
LG Electronics Inc. GSM Division
Emerald BD, 1042 Hogye-Dong, Dongan-Gu
Anyang-city, Kyuonki-Do
431-080, Korea

CE 0700