



# REGISTRATORE DVD E HDD

## MANUALE UTENTE

MODEL : RH4820V



Prima di collegare, usare o configurare questo prodotto,  
leggere attentamente e completamente le istruzioni di questo  
libretto.





**AVVERTENZA**  
RISCHIO DI SHOCK  
ELETTRICO NON APRIRE



**AVVERTENZA:** PER RIDURRE IL RISCHIO DI SCOSSA ELETTRICA, NON RIMUOVE IL COPERCHIO (O IL RETRO). NESSUNA PARTE DI QUESTO PRODOTTO È RIPARABILE O MANUTENZIONABILE DIRETTAMENTE DALL'UTENTE. PER OGNI INTERVENTO FARE SEMPRE RIFERIMENTO AD UN CENTRO DI ASSISTENZA QUALIFICATO E LEGALMENTE RICINOSCIUTO.



Il simbolo di fulmine racchiuso all'interno del triangolo equilatero indica l'esistenza all'interno dell'involucro del prodotto di punti non isolati a tensione pericolosa, con valori sufficientemente alti da costituire un rischio di shock elettrico per le persone.



Il punto esclamativo racchiuso all'interno di un triangolo equilatero ha lo scopo di avvisare gli utenti della presenza nei documenti di annessi al prodotto di importanti istruzioni relative al funzionamento e alla manutenzione (revisione).

**ATTENZIONE:** PER RIDURRE IL RISCHIO DI INCENDIO O SCOSSA ELETTRICA, NON ESPORRE IL PRODOTTO ALLA PIOGGIA O ALL'UMIDITÀ.

**ATTENZIONE:** non installare questo apparecchio in spazi ristretti quali scaffali o unità simili.

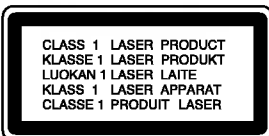

**AVVERTENZA:**

Questo registratore è dotato di un sistema laser.

Per essere sicuri di usare il prodotto in modo appropriato, leggere con particolare attenzione il manuale d'uso, il quale va conservato come riferimento per ogni eventuale futuro intervento di manutenzione; per questi interventi, rivolgersi a centri di assistenza autorizzati (vedere le procedure di assistenza).

L'esecuzione di controlli, regolazioni o procedure operative diverse da quelle qui specificate può comportare l'esposizione a radiazioni pericolose.

Per evitare l'esposizione diretta al fascio laser, non aprire il contenitore. Quando il contenitore è aperto la radiazione laser è accessibile alla vista. **NON FISSARE CON LO SGUARDO IL FASCIO LASER.**

**AVVERTENZA:** non esporre 'apparecchio all'acqua (sgocciolamento o spruzzamento) e non collocare su di esso oggetti riempiti di liquidi, quali ad esempio i vasi.

**CE** Questo prodotto è stato costruito per soddisfare ai requisiti di interferenza radio stabiliti nelle direttive europee 89/336/CEE, 93/68/CEE e 73/23/CEE.

**Dichiarazione di conformità**

La società LG ELECTRONICS ITALIA S.p.A. dichiara che il prodotto RH4820V è costruito in conformità alle prescrizioni del D.M.n°548 del 28/8/95, pubblicato sulla G.U.n°301 del 28/12/95 ed in particolare è conforme a quanto indicato nell'art.2, comma 1 dello stesso decreto.

**NOTE SUL COPYRIGHT:**

È per legge proibito copiare, diffondere, visualizzare, trasmettere via cavo, riprodurre in pubblico, o prestare in affitto materiale soggetto a diritti d'autore senza la necessaria autorizzazione.

Questo prodotto include una funzionalità di protezione contro la copiatura sviluppata da Macrovision. In alcuni casi, i segnali di protezione anticopia vengono registrati sul disco. Se si prova a registrare o riprodurre le immagini di questi dischi con un VCR, le immagini stesse appariranno disturbate.

Questo prodotto include una tecnologia per la protezione dei diritti d'autore coperta da brevetti USA e da altri diritti di proprietà intellettuale detenuti da Macrovision Corporation e altri proprietari. L'uso di questa tecnologia di protezione del copyright deve essere autorizzato da Macrovision Corporation e riguarda solo la visione domestica o altri limitati casi di visualizzazione, salvo specifica autorizzazione di Macrovision Corporation. Alterazioni tecniche o disassemblamenti sono proibiti.

**NUMERO DI SERIE:** il numero di serie si trova sul retro dell'apparecchio. Questo numero è unico per questo prodotto e non è applicabile ad altre unità. Registrare qui sotto negli appositi spazi le informazioni richieste e conservare questa guida come un riferimento permanente per caratterizzare il prodotto che vi è stato fornito.

N. Modello \_\_\_\_\_

N. Seriale \_\_\_\_\_

## INTRODUZIONE

Precauzioni di sicurezza	2
Indice	3-4
Informazioni generali sul registratore	
DVD e HDD	5-9
Dischi registrabili	5
Dischi riproducibili	5
Termini relativi ai dischi	5
Tipi di CD Video	5
Informazioni sui dischi DVD-R e DVD-RW	6
• Quali sono le modalità di 'registrazione'?	6
• È editare un DVD una operazione simile all'editazione di un nastro video?	6
• Significato dei termini 'Originale' e 'Lista'	6
Reset del registratore	6
Informazioni sull'unità disco rigido interna	7
• Schede per la visualizzazione e il salvataggio	7
• Inserimento/rimozione di una memory card	7
Note sulle registrazioni JPEG	8
Note sulla Registrazione di file MP3	8
Precauzioni	9
• Manipolazione dell'unità	9
• Pulizia dell'unità	9
• Portata operativa del telecomando	9
• Installazione delle batterie del telecomando	9
Note sui Dischi	9
• Manipolazione dei dischi	9
• Tenuta dei dischi	9
• Pulizia dei dischi	9
Circa i simboli	9
• Significato del simbolo	9
• Significato dei simboli dei dischi usati nelle istruzioni	9
Pannello frontale	10
Funzioni della finestra del Display	11
Descrizione del telecomando	12
Pannello posteriore	13

## PREPARAZIONE

Collegamenti	14-18
Collegamento all'antenna	14
Collegamento alla TV	15
Collegamento a una Cable Box o a un ricevitore satellitare	16
Collegamento a un decoder esterno	16
Collegamento a un amplificatore	17
Collegamenti accessori audio/video (A/V) al registratore	18
Collegamento di una videocamera digitale	18
Prima di usare il prodotto	19-33
Impostazioni iniziali	19
Operazioni generali	19
Generalità	19-23
• Programmazione automatica	19
• Editazione dei programmi	20-21
• Impostazione automatica dell'orologio	22
• Impostazione manuale dell'orologio	22
• Aspetto della TV	22
• Scan progressive	23
• AV1 Decodificatore	23
• Funzionalità PBC	23
• Initialize (Inizializza)	23

Lingua	24
• Menu Display	24
• Lingua dei dischi	24
Audio	25
• Dolby Digital	25
• DTS	25
• MPEG	25
• Frequenza di campionamento	25
• Funzione DRC (Dynamic Range Control) di controllo della dinamica	25
• Modo Vocale	25
Blocco bambini (Controllo minori)	26-27
• Imposta Password	26
• Restrizione	26
• Codice di regione	27
Registrazione	27-28
• Modalità di registrazione	27
• Formato di registrazione	27
• Capitolo Automatico	28
• DV Rec Audio	28
• Video Rec Audio	28
Dischi	28-29
• Formattazione	28
• Finalizzazione	29
• Assegnare un nome ai dischi	29
• Utilizzo del menu Home	30
Descrizione generale del riquadro video a schermo	31-33
• Visualizzazione di informazioni mentre si guarda la TV	31
• Visualizzazione sullo schermo di informazioni inerenti il disco	31-33

## RIPRODUZIONE

### Funzionamento con HDD, DVD e CD Video 34-37

Riproduzione di un DVD o CD Video	34
Caratteristiche generali	34
• Spostarsi su un altro TITOLO	34
• Spostarsi su un altro CAPITOLO/PISTA	34
• Ricerca	34
• Fermo immagine e riproduzione fotogramma per fotogramma	34
• Movimento a rallentatore	35
• Modalità casuale	35
• Ripetizione	35
• Ripetizione A-B	35
• Ricerca tempo	35
• Zoom	36
• Ricerca marker per disco	36
• Ricerca marker per HDD	36
• Esame del contenuto dei DVD Video	
Dischi: Menù	36
• Menù titolo	36
• Menù disco	36
• Angolo di inquadratura	36
• Cambio della colonna sonora	36
• Cambio del canale audio	37
• 3D Surround	37
• Sottotitoli	37
• Salto istantaneo	37
• Accesso a punti del Disco	37
• Memoria delle ultime condizioni	37

- PIP (Immagini miniatura) . . . . . 37
- Operazioni con CD Audio e dischi MP3 . . . 38-40**
- Riproduzione di un CD Audio o di un file MP3 . 38
  - Opzioni del menu CD Audio . . . . . 38
  - Opzioni del menu Musica . . . . . 38
  - Opzioni del menu Musica . . . . . 38
  - Cancellazione di file MP3 o cartelle dall'HDD o dalla memory card . . . . . 38
  - Spostamento di file MP3 . . . . . 39
  - Copia di file MP3 su un altro supporto . . . 39
  - Pausa . . . . . 40
  - Muoversi su un'altra pista . . . . . 40
  - Ripetizione . . . . . 40
  - Modalità casuale . . . . . 40
  - 3D Surround . . . . . 40
  - Cambiamento del canale audio . . . . . 40
  - Ricerca . . . . . 40
  - Ripetizione A-B . . . . . 40

**Riproduzione programmata con CD Audio e dischi MP3 . . . . . 41**

**Funzionamento dei dischi JPEG . . . . . 42-44**

- Visualizzazione di un file JPEG . . . . . 42
- Opzioni del menu Foto . . . . . 42
- Saltare le immagini . . . . . 42
- Ruotare le immagini . . . . . 42
- Cancellazione di file JPEG o cartelle dall'HDD o dalla memory card . . . . . 42
- Visione in Presentazione . . . . . 43
- Per ascoltare musica durante una presentazione . . . . . 43
- Assegnazione di un nome a un file JPEG . 43
- Spostamento di file JPEG . . . . . 44
- Copia di file JPEG . . . . . 44

**REGISTRAZIONE**

**Panoramica sul Registratore . . . . . 45-46**

Circa la registrazione dei DVD . . . . . 45

- Tipi di dischi e relativi formati, modi, e impostazioni . . . . . 45

Registrazione su HDD . . . . . 45

- Note sulla registrazione . . . . . 45
- Registrazione di canali audio TV . . . . . 45

Qualità dell'immagine e tempo di registrazione 45

- Restrizioni sulla registrazione video . . . . 46
- Che cos'è la tecnologia 'CPRM'? . . . . . 46
- Diritti d'autore . . . . . 46

Ulteriori informazioni sulla registrazione . . . . 46

- Registrazione con cancellazione . . . . . 46
- Riproduzione delle registrazioni su altri lettori DVD (finalizzazione di un disco) . . . 46

**Impostazione e funzionamento Timeshift (Pausa, TV in diretta/Riproduzione) . . . . . 47**

**Registrazione di base . . . . . 48**

Registrazione di base da un TV . . . . . 48

Registrazione temporizzata istantanea . . . . . 48

**Registrazioni temporizzate . . . . . 49-50**

Controllo dei parametri delle Registrazioni Temporizzate . . . . . 50

- Malfunzionamenti delle registrazioni temporizzate . . . . . 50

**Registrazione da sorgenti esterne . . . . . 51-52**

Registrazioni da dispositivi esterni . . . . . 51

Registrazione da videocamere digitali . . . . . 51

Che cos'è l'interfaccia DV? . . . . . 52

- Messaggi relativi alla connessione DV . . . 52
- Analisi dei malfunzionamenti . . . . . 52

**EDITAZIONE**

**Informazioni generali sul Menu Lista Titolo ed**

**Capitolo Lista . . . . . 53-54**

Opzioni del menu Lista Titolo - HDD . . . . . 54

Opzioni del menu Lista Titolo -Originale . . . . 54

Opzioni del menu Capitolo Lista - Originale . . 54

Opzioni del menu Lista Titolo - Lista . . . . . 54

Opzioni del menu Capitolo Lista - Lista . . . . 54

**Modalità VR, HDD: Editazione dei menù**

**Originale e Lista . . . . . 55**

Titoli, Capitoli e Parti . . . . . 55

Aggiunta di marcatori di capitolo . . . . . 55

Cambio delle icone dei titoli o dei capitoli . . . 55

Creare una nuova Lista . . . . . 56

Aggiunta di un Titolo/Capitolo alla Lista . . . . 56

Cancellazione di un Titolo/Capitolo dai menù Originale e Lista . . . . . 57

Cancellazione di un parte . . . . . 57

Assegnare un nome ad un titolo . . . . . 58

Ordina . . . . . 58

Combinazione di due titoli in uno . . . . . 59

Dividere un titolo in due . . . . . 59

Unire due capitoli in uno solo . . . . . 60

Spostamento di un capitolo di una lista . . . . 60

**Copia . . . . . 61-62**

Introduzione . . . . . 61

- Restrizioni sulla copia . . . . . 61
- Copyright . . . . . 61
- Copia ad alta velocità . . . . . 61

Copia One Touch (da HDD a DVD) . . . . . 61

Copia One Touch (da DVD a HDD) . . . . . 61

Registrazione da HDD a DVD . . . . . 62

Registrazione da DVD a HDD . . . . . 62

**Modo Video: Editazione del contenuto originale 63**

Uso della Lista Titolo . . . . . 63

Cancellazione di un titolo . . . . . 63

Se un disco è già stato finalizzato . . . . . 63

**RIFERIMENTI**

**Elenco dei codici linguistici . . . . . 64**



**Elenco dei codici di nazione . . . . . 65**

**Controllo del TV con il telecomando . . . . . 66**

**Analisi dei malfunzionamenti . . . . . 67-68**

**Specifications . . . . . 69**

**Significato dei simboli usati nelle istruzioni qui riportate**

-  Indica l'esistenza di una sorgente di pericolo che può verosimilmente causare danni al prodotto e ad altri entità materiali.
-  Indica caratteristiche operative specifiche per questa unità.
-  Indica suggerimenti e consigli per semplificare le procedure.

## Dischi registrabili



12 cm/8 cm, singolo lato, disco a strato singolo. Tempo massimo di registrazione approssimativo (modo LQ): 240 minuti (4,7 GB), 80 minuti (1,46 GB)



12 cm/8 cm, singolo lato, disco a strato singolo. Tempo massimo di registrazione approssimativo (modo LQ): 240 minuti (4,7 GB), 80 minuti (1,46 GB)



- Questo registratore non può registrare dischi CD-R o CD-RW.
- I dischi DVD-R/RW e CD-R/RW registrati usando un personal computer o un registratore per DVD o CD potrebbero non essere riproducibili se sono sporchi o danneggiati, o se il sistema di lenti è incrostato di sporcizia.
- In alcuni casi, un disco registrato con un personal computer usando un formato compatibile potrebbe risultare non riproducibile a seguito delle particolari impostazioni del software applicativo usato per creare il disco. (Rivolgersi al fornitore del prodotto software per informazioni più dettagliate su questi aspetti.)

## Dischi riproducibili



DVD  
(dischi 8 cm/12 cm)



CD Video (VCD)  
(dischi 8 cm/12 cm)



CD Audio  
(dischi 8 cm/12 cm)

Inoltre questa unità è in grado di riprodurre dischi DVD-R/DVD-RW dischi DVD+R/DVD+RW; dischi CD-R/CD-RW che contengono tracce audio, file MP3 o file JPEG; SVCD e CD immagini Kodak



- A seconda delle condizioni dell'apparecchiatura usata per la registrazione, o di quelle del disco CD-R/RW (o DVD±R/±RW) stesso, alcuni CD-R/RW (o DVD±R/±RW) potrebbero risultare non riproducibili nell'unità.
- Non attaccare nessuna etichetta o sigillo in nessuna delle due facce (il lato etichettato o quello di registrazione) dei dischi.
- Non usare dischi CD aventi forme irregolari (p.es., a forma di cuore o ottagonali). Questo potrebbe comportare dei malfunzionamenti.

### Codice regionale del registratore e dei DVD

Questo registratore è progettato per la riproduzione di software DVD secondo la codifica Regione 2. Il codice regionale sulle etichette di alcuni dischi DVD indica il tipo di registratori che è possibile utilizzare per la riproduzione. Questa unità può riprodurre solo dischi DVD etichettati 2 o ALL (TUTTI). Se si tenta di riprodurre altri dischi, viene visualizzato il messaggio "Codice regionale non corretto. Impossibile riprodurre" sullo schermo TV. Alcuni dischi DVD potrebbero essere sprovvisti del codice regionale anche se la loro riproduzione è proibita da limitazioni locali.



### Note sui DVD e CD Video

Alcune operazioni di riproduzione dei DVD e dei CD Video potrebbero essere intenzionalmente prefissate dai costruttori tramite il software.

Poiché questa unità riproduce i DVD e i CD Video sulla base del contenuto dei dischi definito dal produttore del software, alcune funzionalità di riproduzione dell'unità potrebbero non essere disponibili, oppure altre potrebbero aggiungersi.

Fare riferimento per questi aspetti anche alle istruzioni fornite con i DVD e i CD Video. Alcuni DVD realizzati per scopi commerciali o industriali specifici potrebbero risultare non riproducibili.

### Termini relativi ai dischi

#### Titolo (solo DVD)

Il contenuto video principale o il contenuto extra associato o l'album musicale.

A ciascun titolo è assegnato un numero di riferimento per facilitarne la localizzazione.

#### Capitolo (solo DVD)

Segmento video o brano musicale aventi dimensione inferiore rispetto ad un titolo. Un titolo si compone di uno o più capitoli.

A ciascun capitolo è assegnato un numero identificativo per facilitarne la localizzazione. A seconda dei dischi, i capitoli potrebbero non essere caratterizzati da etichette identificative.

#### Pista (solo CD Video e CD Audio)

Segmento video o brano musicale di CD Video o CD Audio. A ciascuna pista è assegnato un numero identificativo per facilitarne la localizzazione.

#### Scena

Su un CD Video con funzionalità PBC (controllo di riproduzione), le immagini in movimento e le immagini ferme vengono organizzate in sezioni chiamate "Scene". Ciascuna scena disponibile è visualizzata sul menù Scene, e ad essa viene assegnato un numero di scena per facilitarne l'identificazione e selezione. Una scena può essere composta di una o più piste.

### Tipi di CD Video

Ci sono due tipi di CD Video:

#### CD Video dotati di funzionalità PBC (Versione 2.0)

Le funzionalità PBC (controllo di riproduzione) consentono di interagire con il sistema tramite menù, funzioni di ricerca, o altre tipiche operazioni gestibili da computer. Inoltre, se incluse nel disco, si possono riprodurre immagini ferme ad alta risoluzione.

#### CD Video non dotati di funzionalità PBC (Versione 1.1)

Si tratta di dischi, usati allo stesso modo dei CD Audio, che permettono di riprodurre sia immagini video sia suono, ma che non includono funzionalità PBC.

## Informazioni sui dischi DVD-R e DVD-RW

### Differenze tra dischi DVD-R e DVD-RW

La differenza essenziale tra DVD-R e DVD-RW è che i DVD-R si possono registrare una volta sola, mentre il supporto dei dischi DVD-RW è registrabile/cancellabile più volte. Si può ri-registrare/cancellare un disco DVD-RW approssimativamente per 1.000 volte.

### Posso riprodurre uno dei miei dischi registrabili in un normale lettore DVD?

In generale, i dischi DVD-R e DVD-RW registrati in modalità Video possono essere riprodotti nei normali lettori DVD, ma prima devono essere 'finalizzati'. Il processo di finalizzazione chiude la fase di registrazione e fa sì che i dischi siano leggibili come DVD Video dagli altri lettori DVD.

I dischi DVD-RW registrati in modalità VR (Video Recording) non sono riproducibili in tutti i lettori.



Questa indicazione denota la capacità del prodotto di poter riprodurre dischi DVD-RW registrati con formato Video Recording

### Quali sono le modalità di 'registrazione'?

Con questo registratore si può registrare in due modalità: modo VR (video recording) e modo Video. Quando si registrano dischi DVD-R, la registrazione è sempre in modalità Video.



I dischi DVD-RW possono essere formattati sia per la registrazione in modalità VR che per quella in modalità Video.

#### Registrazione in modalità VR

- Il modo VR prevede 3 impostazioni per il tempo di registrazione e per la qualità di immagine (HQ, SQ, LQ).
- I dischi formattati in modalità VR non sono riproducibili sui normali lettori DVD.
- Le registrazioni effettuate in modalità VR possono essere estensivamente editate.

#### Registrazione in modalità Video

- Il modo Video prevede 3 impostazioni per il tempo di registrazione e per la qualità di immagine (HQ, SQ, LQ).
- La modalità Video è riproducibile su normali lettori DVD (dopo la finalizzazione).
- La modalità Video consente limitate funzionalità di editazione.

Molte funzioni di questo registratore dipendono dalla modalità di registrazione. Per ciascuna funzione descritta in questo manuale compare uno o più simboli ( ,  ), in modo da evidenziare allo sguardo se essa è applicabile al disco caricato.

Maggiori informazioni sulla formattazione dei dischi sono riportate nella pagina seguente.



#### Nota

Il formato DVD-Video (modalità Video) è un nuovo formato per registrazione su dischi DVD-R/RW che fu approvato dal DVD Forum nel 2000. Quindi, su alcuni lettori DVD si possono incontrare delle difficoltà quando si prova a riprodurre dischi DVD registrabili.

I sintomi includono la comparsa di effetti video fastidiosi e la caduta dell'audio o dell'immagine, fino a situazioni di arresto improvviso della riproduzione.

La nostra società non si assume la responsabilità per la comparsa dei suddetti problemi che possono insorgere quando si prova a riprodurre in altri lettori dischi registrati su questo registratore.

### È editare un DVD una operazione simile all'editazione di un nastro video?

No. Quando si edita un nastro video occorre disporre di due unità di registrazione video, una per riprodurre l'originale e l'altra per registrare i contenuti modificati. Con i DVD invece, l'operazione di editazione consiste nel definire una 'Lista' che specifica cosa riprodurre, e quando. In fase di riproduzione, il registratore si attiene a quanto specificato nella Lista.

### Significato dei termini 'Originale' e 'Lista'

In questo manuale, verranno spesso riportate le parole Originale e Lista per riferire rispettivamente il contenuto effettivo e la versione editata.

- **Originale:** contenuto riferito a ciò che è realmente registrato nel disco.
- **Lista (Lista di Riproduzione):** contenuto riferito alla versione editata del disco — specifica una modalità di riproduzione del contenuto Originale.

### Reset del registratore

Se si notano i seguenti sintomi...

- Il cavo dell'unità è inserito nella presa, ma l'apparecchio non si spegne/accende.
- Il display del pannello frontale non funziona.
- Il registratore non funziona regolarmente

... è possibile ripristinarlo come segue :

- Tenere premuto il pulsante POWER per almeno cinque secondi. In questo modo si forza lo spegnimento dell'unità. Premere nuovamente il pulsante POWER per riaccendere l'unità.
- Scollegare il cavo di alimentazione, attendere almeno cinque secondi, quindi reinserirlo.

Tipo di Disco	Formato disco	Modo di registrazione	Funzione
DVD-Video	Formato Video	n/a	Solo riproduzione
DVD-RW	Formato VR (Video Recording) (predefinito)	Modo VR	Riproduzione, registrazione, editazione Originale/Lista
	Formato Video	Modo Video	Riproduzione, registrazione limitata, editazione limitata
DVD-R	Formato Video	Modo Video	Riproduzione, registrazione limitata, editazione limitata

## Informazioni sull'unità disco rigido interna

L'unità disco rigido interna (HDD) è molto fragile. Utilizzare il registratore secondo le linee guida indicate di seguito per evitare possibili guasti dell'HDD.

Si consiglia di effettuare il backup delle registrazioni importanti su dischi DVD-R/RW per prevenirne la perdita accidentale.

- Non spostare il registratore mentre è acceso.
  - Installare e utilizzare il registratore su una superficie piana e stabile.
  - Non ostruire la ventola/l'apertura di ventilazione posteriore.
  - Non utilizzare il registratore in luoghi eccessivamente umidi o caldi, o in luoghi che potrebbero essere soggetti a improvvisi sbalzi di temperatura. Questi possono causare la formazione di condensa all'interno del registratore, provocando un guasto dell'HDD.
  - Non scollegare la spina dalla presa a muro o spegnere l'interruttore principale mentre il registratore è acceso.
  - Non spostare il registratore immediatamente dopo averlo spento. Se occorre spostare il registratore, procedere come segue:
    1. Dopo la visualizzazione del messaggio di spegnimento sul display, attendere almeno due minuti.
    2. Scollegare la spina dalla presa.
    3. Spostare l'unità.
  - L'improvvisa interruzione dell'energia elettrica mentre il registratore è acceso può causare la perdita di dati sull'HDD.
  - L'HDD è molto delicata. Se utilizzata o spostata in modo incorretto, l'HDD può rompersi dopo pochi anni d'uso. Tra i sintomi di malfunzionamento vi è l'improvviso blocco della riproduzione e visibili disturbi delle immagini. Tuttavia in alcuni casi i malfunzionamenti potrebbero non essere visibili.
- In caso di guasto dell'HDD, non sarà possibile riprodurre alcuna registrazione. In tal caso sarà necessario sostituire l'unità HDD.

## Schede per la visualizzazione e il salvataggio

- Memory Card SD
- Multi Media Card (MMC)
- Memory Stick (MS)
- Compatibile con: FAT 12, FAT 16, o FAT 32
- Utilizzare questa unità per formattare una memory card quando viene utilizzata per la prima volta. Si noti che la memory card potrebbe non essere più utilizzabile su altre apparecchiature dopo la formattazione su questa unità.
- Utilizzare solo memory card del tipo indicato in precedenza.

### Protezione da scrittura

Per le card dotate di un'opzione di protezione da scrittura, se questa è impostata non è possibile scrivere, cancellare o formattare la card.

## Inserimento/rimozione di una memory card

Prima di inserire o rimuovere una memory card, spegnere l'unità

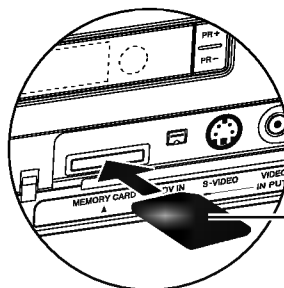

Inserire con l'etichetta rivolta verso l'alto.

### Inserimento della memory card

Inserire la memory card fino a farla scattare in sede.

### Rimozione della memory card

Premere la parte centrale della memory card.

### Nota

- Tenere le memory card lontano dalla portata dei bambini. Se ingerite, rivolgersi immediatamente a un medico.
- Alcune memory card potrebbero non essere utilizzabili con questo registratore.

## **Note sulle registrazioni JPEG**

- A seconda delle dimensioni e del numero di file JPEG, il registratore potrebbe impiegare diversi minuti per leggere il contenuto del disco. Se dopo alcuni minuti il display non visualizza nulla, alcuni file potrebbero essere troppo grandi. Ridurre la risoluzione dei file JPEG a meno di 4 megapixel.
- Il numero totale di file e cartelle su un supporto non è una limitazione, ma è consigliabile mantenere a meno di 1999 il numero di file.
- Alcuni supporti potrebbero non essere compatibili a causa di formati di registrazione o condizioni dei supporti differenti.
- Quando si utilizza software quale "Easy CD Creator" per scrivere file JPEG su un disco CD-R, accertarsi che tutti i file selezionati abbiano estensione ".jpg" prima di copiarli nel layout del CD.
- Se i file hanno estensione ".jpe" o ".jpeg", rinominarli come ".jpg".
- I nomi di file senza l'estensione ".jpg" non possono essere letti da questo registratore DVD, anche se i file vengono visualizzati come immagine JPEG in Esplora risorse di Windows.

## **Note sulla Registrazione di file MP3**

### **Circa MP3**

- Un file MP3 è costituito da dati audio compressi con lo schema di codifica audio MPEG1 layer-3. Si denotano come "file MP3" i file che hanno estensione ".mp3".
- Il registratore non può leggere un file MP3 la cui estensione è diversa da ".mp3".

### **La compatibilità dei file MP3 con questo registratore è soggetta alle restrizioni indicate sotto:**

1. Il formato fisico CD-R/RW dovrebbe essere "ISO 9660" e "JOLIET".
2. File MP3 realizzati usando un software che non può creare un FILE SYSTEM, per esempio "Direct-CD" ecc., non possono essere riprodotti. Si raccomanda di usare l'applicativo "Easy-CD Creator", che crea un file system ISO9660 o JOLIET.
3. Il numero totale di file e cartelle su un supporto non è una limitazione, ma è consigliabile mantenere a meno di 1999 il numero di file.

Questo registratore DVD richiede che i dischi/le registrazioni soddisfino determinati standard tecnici per riuscire ad offrire la miglior qualità di riproduzione. DVD pre-registrati vengono automaticamente impostati su questi standard. Ci sono molti differenti tipi di formati per dischi registrabili (incluso i CD-R contenenti file MP3) che richiedono certe condizioni pre-esistenti (vedere sopra) per assicurare la compatibilità di riproduzione.

**Gli utenti dovrebbero anche notare che occorre possedere le necessarie autorizzazioni per poter scaricare file MP3 e musica da Internet. La nostra società non detiene nessun diritto di concessione di questo permesso. L'autorizzazione deve sempre essere richiesta al proprietario, legalmente riconosciuto, dei diritti d'autore.**

## Precauzioni

### Manipolazione dell'unità

#### **Quando l'unità viene consegnata in spedizione**

Il pacco originale della spedizione e il materiale confezionato sono pratici da gestire. Per la massima protezione, re-impacchettare l'unità nello stesso modo in cui si trovava nella confezione originale di fabbrica.

#### **Quando mettere in opera l'unità**

Durante la riproduzione, potrebbero verificarsi dei fenomeni di distorsione nell'audio o nelle immagini di apparecchi audio, TV, o VCR situati nelle vicinanze. In questi casi, posizionare l'unità a una distanza sufficientemente grande da tali dispositivi, TV, VCR, o radio, oppure spegnere l'unità dopo avere rimosso il disco.

#### **Per tenere pulita la superficie**

Non usare liquidi volatili vicino all'unità, quali spray insetticidi. Non lasciare l'unità in contatto con prodotti plastici o gommosi per un lungo periodo di tempo; lasceranno segni sulla superficie.

### Pulizia dell'unità

#### **Pulire il contenitore**

Usare un panno soffice e asciutto. Se le superfici sono estremamente sporche, usare un panno soffice leggermente inumidito con una soluzione di detergente leggero. Non usare solventi forti quali alcool, benzina, o diluenti, poiché questi potrebbero danneggiare la superficie dell'unità.

#### **Per ottenere una immagine chiara**

Il registratore è un dispositivo di precisione ad alta tecnologia. Se il sistema ottico di lettura a lenti e le parti dell'unità disco sono sporche o usurate, la qualità d'immagine decade.

Si raccomanda di effettuare interventi di controllo e manutenzione dopo ogni 1.000 ore di uso operativo. (Questo dipende dall'ambiente operativo.) Per ulteriori dettagli, rivolgersi al più vicino concessionario.

### Portata operativa del telecomando

Puntare il telecomando sul sensore remoto e premere i tasti.

### Installazione delle batterie del telecomando

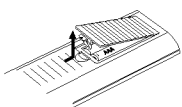

Togliere il coperchio batterie situato sul retro del telecomando, e inserire due batterie R03 (taglia AAA) allineando correttamente i poli  $\oplus$  e  $\ominus$ .



#### **Avvertenza**

Non mescolare le batterie vecchie con quelle nuove. Non mischiare mai tipi di batterie differenti (standard, alcaline, ecc.).

## Note sui Dischi

### Manipolazione dei dischi

Non toccare il lato riproduzione dei dischi. Maneggiare i dischi tenendoli per i bordi, così da evitare di lasciare eventuali impronte delle dita sulla superficie del disco. Non attaccare carta o nastri sul disco.

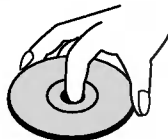

### Tenuta dei dischi

Dopo la riproduzione, riporre i dischi nella loro custodia. Non esporre i dischi alla luce diretta del sole o a fonti di calore; non lasciarli in auto parcheggiate in una area esposta alla luce diretta del sole, poiché la temperatura all'interno della vettura può salire notevolmente.

### Pulizia dei dischi

Impronte e polvere sul disco possono causare degradazioni nella qualità d'immagine, nonché distorsioni audio. Prima di riprodurli, pulire i dischi con panni puliti. Passare il panno sul disco muovendosi dal centro verso l'esterno.



Non usare solventi forti, quali alcool, benzina, diluenti, prodotti di pulizia commerciali, o spray anti-statici, sviluppati per i supporti informatici in vinile di più vecchia generazione.

## Circa i simboli

### Significato del simbolo $\emptyset$

Il simbolo " $\emptyset$ " può apparire sullo schermo TV durante il funzionamento del sistema. Questa icona significa che la funzione che si sta richiamando, come descritta in questo manuale utente, non è disponibile per quel specifico disco.

### Significato dei simboli dei dischi usati nelle istruzioni

Una sezione del testo il cui titolo presenta uno dei seguenti simboli è applicabile solo ai dischi congruenti con tale simbolo.



Unità disco rigido



Memory Card



DVD-R/RW con modo di registrazione Video



DVD-RW con modo di registrazione VR



Disco DVD-Video



CD Video



CD Audio



Dischi MP3



Dischi JPEG



Va al SUCCESSIVO capitolo/traccia. Premere e tenere premuto per due secondi per eseguire una ricerca rapida in avanti duante la riproduzione.



**STOP (■)**

Arresta la riproduzione o registrazione.

Va all'inizio del corrente capitolo/ traccia o del precedente capitolo/traccia. Premere e tenere premuto per due secondi per eseguire una ricerca rapida all'indietro durante la riproduzione.



**PAUSE (II)**

Mette temporaneamente in pausa la riproduzione o la registrazione; premere di nuovo per uscire dal modo pausa.

**REC (●)**

Avvia la registrazione. Premere ripetutamente per impostare il tempo di registrazione.

**PLAY (▶)**

Avvia la riproduzione.

**TIMESHIFT**

Attiva la pausa TV/riproduzione (timeshift) per un programma TV in diretta.

**PR (+/-)**

Scansiona in senso crescente e decrescente i canali memorizzati.

**Pulsante POWER e indicatore**

Accende/spegne il registratore. Si illumina di rosso quando il registratore si trova in modalità standby.

**Sensore remoto**

Posizionare il telecomando in questo punto.

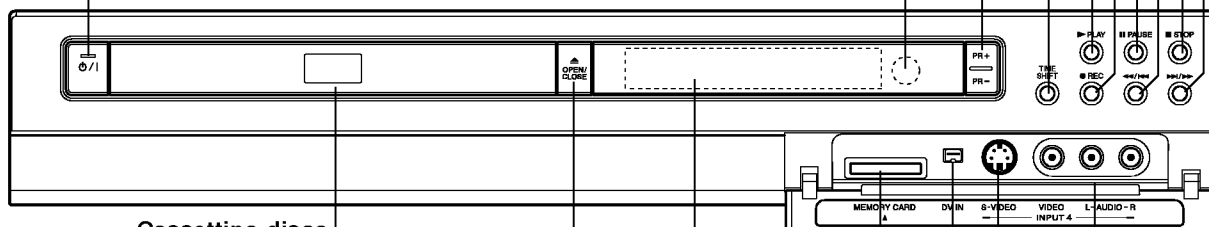

**Cassettino disco**

Inserire qui un disco.

**OPEN/CLOSE (▲)**

Apri o chiude il vassoio portadisco.

**Finestra del display**

Mostra lo stato attuale del registratore.

**Slot per la MEMORY CARD**

Inserire una memory card (SD, MMC o MS).

**DV IN**

Connette l'uscita DV di una videocamera digitale.

**INPUT 4 (S-VIDEO IN)**

Connette l'uscita S-Video di una sorgente esterna (TV/ Monitor, VCR, videocamera, ecc.).

**INPUT4 (VIDEO IN/AUDIO IN (Sinistro/Destro))**

Connette l'uscita audio/video di una sorgente esterna (Impianti audio, TV/ Monitor, VCR, videocamere, ecc.).



**REC** Segnala che il registratore sta registrando.

**L** Segnala se il registratore si trova in modalità di registrazione temporizzata o se una registrazione temporizzata è stata programmata.

**HQ, SQ, LQ**  
Indica il modo di registrazione.

**ST** Indica che si sta ricevendo una trasmissione stereo.

**BIL** Indica se si sta ricevendo una trasmissione BILINGUE.

**CHP** Indica il numero del corrente capitolo

**TRK** Indica il numero della pista corrente.

**TV** segnala quando il registratore si trova in modalità di sintonia TV.

**TITLE** Indica il numero del titolo corrente

**T/S** Indica la modalità di timeshifting.

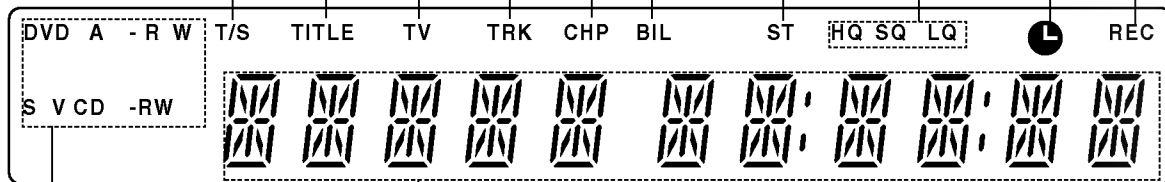

**Indicatori di carattere**

Indicano l'orario, il tempo di riproduzione totale, il tempo trascorso, il numero del titolo, il numero del capitolo/pista, il canale, ecc.

**Indicatore del tipo di disco**

Indica il tipo di disco caricato.

**POWER**  
Accende/spegne il registratore.

**TV/DVD**  
Per vedere i canali selezionati dal sintonizzatore del registratore o da quello del TV.

**3D SURR.**  
Seleziona il modo 3D SURROUND durante la riproduzione.

**PIP**  
Seleziona lo stato Sì o No per la funzione PIP

**Tasti numerici 0-9**  
Per selezionare le opzioni numeriche nei menù.

**AV**  
Cambia l'ingresso da usare per la registrazione (Sintonizzatore, AV1-4, o DV IN).

**AUDIO**  
Seleziona una lingua per l'audio (DVD) o un canale audio (CD).

**SUBTITLE**  
Seleziona una lingua per i sottotitoli.

**ANGLE**  
Seleziona nel DVD gli angoli di inquadratura della telecamera, se disponibili.

**REC (●)**  
Avvia della registrazione. Premere ripetutamente per impostare il tempo di registrazione.

**REC MODE**  
Seleziona il modo di registrazione: HQ, SQ, o LQ.

**TIMER REC**  
Visualizza il menù Regisztrazioni Temporizzate.

**TIMESHIFT**  
Attiva la pausa TV/riproduzione (timeshift) per un programma TV in diretta.

**MARKER**  
Per marcare un punto qualsiasi durante la riproduzione.

**SEARCH**  
Visualizza il menù di ricerca marcatori.

**SETUP**  
Richiama o abbandona il menù di Setup.

**DUBBING**  
Copia i DVD sull'HDD (o l'HDD su DVD).

**I.SKIP (INSTANT SKIP)**  
Avanza di 15 secondi sul disco (la lunghezza tipica di una pubblicità TV).

**TITLE**  
Visualizza il menù dei titoli del disco, se disponibile.

**CHP ADD**  
Inserisce un marcatore di capitolo mentre si sta riproducendo/regisztrando un disco DVD-RW in modalità VR.

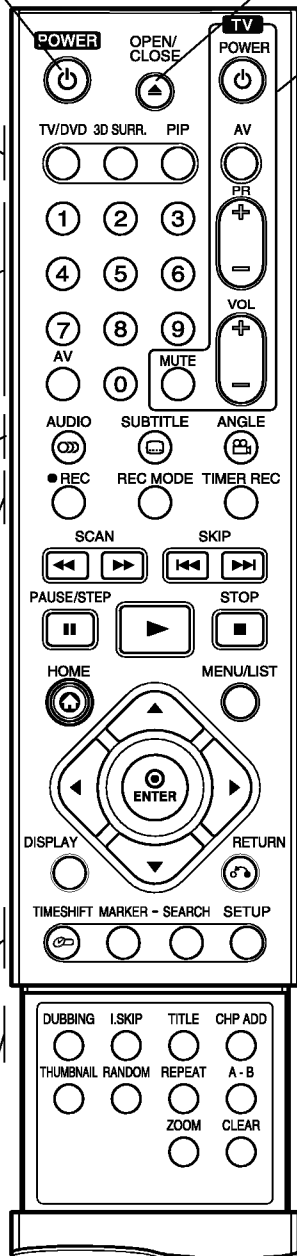

**OPEN/CLOSE (▲)**  
Apre e chiude il cassetto disco.

**Tasti di controllo TV**  
**POWER:** Accendere o spegnere il televisore.  
**AV:** seleziona la sorgente del TV.  
**PR +/-:** seleziona il canale del TV.  
**VOL +/-:** regola il volume del TV.  
**MUTE:** disattiva temporaneamente l'audio. Premerlo nuovamente per riattivare l'audio.

**SKIP (◀◀ / ▶▶)**  
Va al prossimo capitolo o pista. Ritorna all'inizio del corrente capitolo o pista o va al capitolo o pista precedente.

**SCAN (◀◀ / ▶▶)**  
Ricerca all'indietro o in avanti.

**PAUSE/STEP (||)**  
Mette in pausa temporaneamente la riproduzione o la registrazione; premendo una seconda volta si esce dal modo pausa.

**▶ (PLAY)**  
Avvia la riproduzione.

**STOP (■)**  
Arresta la riproduzione o la registrazione.

**HOME**  
Apre o chiude il menu HOME.

**MENU/LIST**  
Accede al menu presente su un disco DVD, passa dal menu Lista Titolo - Originale al menu Lista Titolo - Lista.

**ENTER**  
- Conferma la selezione in un menù.  
- Visualizza informazioni mentre si guarda un programma TV.

**◀ / ▶ / ▲ / ▼ (sinistra/destra/su/giù)**  
Selezionano una opzione da un menù.

**▲ / ▼ ( su/giù)**  
Scansiona in senso crescente e decrescente i canali memorizzati.

**DISPLAY**  
Richiama il riquadro video a schermo.

**RETURN (↶)**  
- Rimuove il menù.  
- Visualizza il menù di un CD Video con PBC.

**THUMBAIL**  
Seleziona una immagine anteprima in miniatura per il titolo e capitolo corrente per uso nel menù Originale e Lista Riproduzione.

**RANDOM**  
Riproduce seguendo un ordine casuale.

**REPEAT**  
Ripete un capitolo, una pista, un titolo, tutto.

**A-B**  
Ripete una sequenza.

**ZOOM**  
Ingrandisce l'immagine video del DVD.

**CLEAR**  
Rimuove un numero di pista dalla Lista dei Programmi o una marca nel menù Ricerca Marcatori.

**AERIAL**

Da collegare all'antenna.

**EURO AV 2 DECODER**

Da collegare all'uscita audio/video di una sorgente esterna (Pay-TV, decodificatore, ricevitore TV via cavo, VCR, ecc.).

**COAXIAL (jack di uscita audio digitale)**

Da collegare ad un dispositivo audio digitale (coassiale).

**COMPONENT VIDEO OUT / PROGRESSIVE SCAN (Y Pb Pr)**

Da collegare ad un apparecchio TV dotato di ingressi Y Pb Pr.

**VIDEO OUT/AUDIO OUT (sinistro/destro)**

Collegare agli ingressi audio e video di un apparecchio TV.

**VIDEO IN 3 / AUDIO IN 3 (sinistro/destro)**

Da collegare all'uscita audio/video di una sorgente esterna (impianto audio, TV/Monitor, VCR, videocamera).

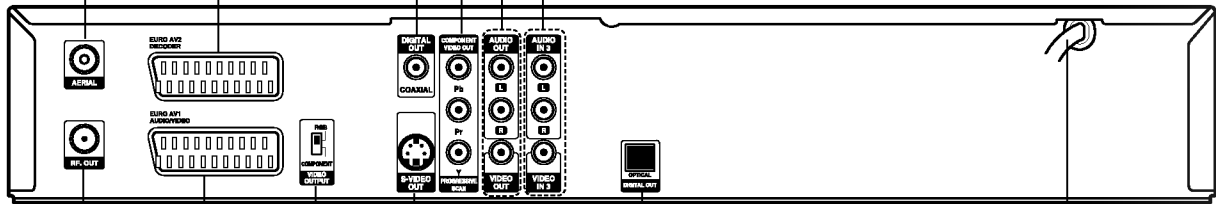
**Cordone di alimentazione di rete**

Inserire nella presa di corrente.

**OPTICAL (jack di uscita audio digitale)**

Connettere ad un dispositivo audio digitale (optical).

**S-VIDEO OUT**

Collegare all'ingresso S-Video di un apparecchio TV.

**Interruttore USCITA VIDEO**

Selezionare COMPONENT VIDEO OUT / PROGRESSIVE SCAN o segnale RGB di EURO AV1 AUDIO/VIDEO a seconda della modalità di collegamento del registratore al TV.

**EURO AV 1 AUDIO/VIDEO**

Da collegare ad un apparecchio TV munito di jack SCART.

**RF. OUT**

Trasferisce il segnale dall'antenna (AERIAL) al vostro apparecchio TV/monitor.

**⚠ Avvertenza**

Non toccare i pin interni dei connettori jack situati sul pannello posteriore. Le eventuali scariche elettrostatiche possono causare danni permanenti all'unità.

## Collegamento all'antenna

Rimuovere la presa del cavo dell'antenna dal TV e inserirla nella presa antenna sul retro del registratore. Inserire un'estremità del cavo antenna nella presa TV sul registratore e l'altra nell'ingresso antenna sul televisore.

### **Collegamento coassiale RF**

Collegare il jack RF. OUT sul registratore al jack d'ingresso antenna sul TV utilizzando il cavo coassiale da 75 Ohm fornito (R). Il jack RF. OUT passa il segnale fino al jack dell'antenna.

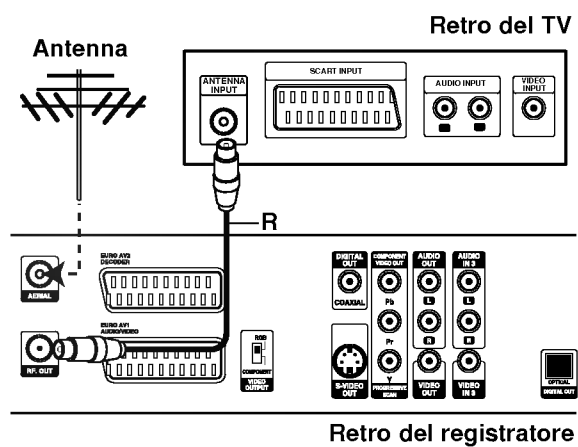

## Suggerimenti

- A seconda del TV e delle altre apparecchiature che si desidera collegare, il registratore può essere collegato in vari modi. Utilizzare solo uno dei collegamenti descritti di seguito.
- Per implementare il miglior collegamento, fare riferimento al manuale del proprio impianto stereo, TV o VCR.

## Attenzione

- Assicurarsi che il registratore sia collegato direttamente al TV. Sintonizzare il TV al canale di uscita video appropriato.
- Non collegare il jack di AUDIO OUT del registratore al jack di ingresso phono dell'impianto audio.
- Non collegare il registratore tramite il VCR.  
L'immagine del DVD potrebbe essere distorta dal sistema di protezione da copia.tem.

### Retro del registratore DVD

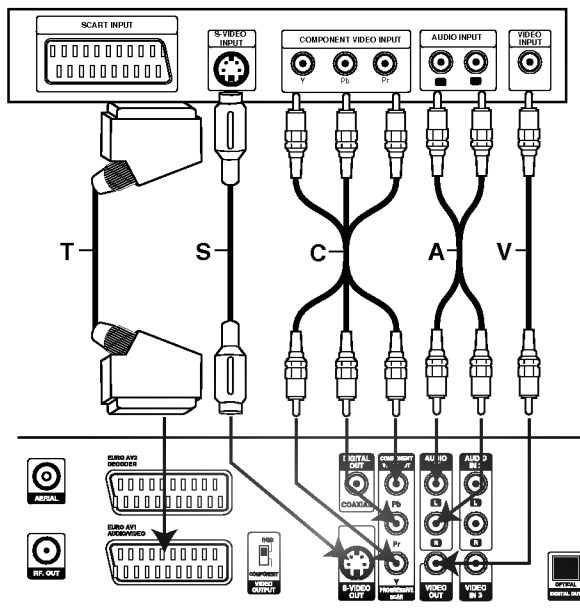

Retro del registratore

## Collegamento alla TV

- Effettuare uno dei collegamenti seguenti, a seconda delle capacità della propria apparecchiatura
- Quando si utilizzano i jack di COMPONENT VIDEO OUT / PROGRESSIVE SCAN, impostare l'interruttore di uscita video su COMPONENT. Quando si utilizza il jack SCART, impostare l'interruttore di uscita video su RGB.

### Collegamento SCART

Collegare il jack della presa scart EURO AV1 AUDIO/VIDEO sul registratore ai corrispondenti jack sul televisore utilizzando il cavo scart (T).

### Collegamento video

Collegare il jack VIDEO OUT sul registratore al jack d'ingresso video sul TV utilizzando il cavo video (V).

### Collegamento S-VIDEO

Collegare il jack S-VIDEO OUT sul registratore al jack d'ingresso S-Video sul TV utilizzando il cavo S-video (S).

### Collegamento video Component

Collegare i jack di COMPONENT VIDEO OUT / PROGRESSIVE SCAN sul registratore ai corrispondenti jack di ingresso sul televisore utilizzando un cavo Y Pb Pr (C).

### Collegamento Progressive Scan (ColorStream®Pro)

Se il televisore è ad alta definizione o "digital ready" si può utilizzare l'uscita Progressive Scan dell'unità per ottenere la migliore risoluzione video. Se il televisore non supporta il formato Progressive Scan, l'immagine apparirà confusa.

Collegare i jack di COMPONENT VIDEO OUT / PROGRESSIVE SCAN sul registratore ai corrispondenti jack di ingresso sul televisore utilizzando il cavo Y Pb Pr (C).

## Nota

- Impostare Progressive su "Acceso" nel menu di impostazione del segnale Progressive, vedere pag. 23.
- Impostare Progressive su "Off" rimuovendo eventuali dischi dall'unità e chiudendo il vassoio. Verificare che nella finestra del display sia visualizzato "no disc" (disco non presente). Quindi, premere STOP e mantenerlo premuto per circa 5 secondi.
- Progressive Scan non funziona con le connessioni video analogiche (jack di VIDEO OUT giallo) o con la connessione S-VIDEO.

### Collegamento audio (sinistra/destra)

Collegare i jack sinistro e destro AUDIO OUT sul registratore ai jack d'ingresso destro e sinistro dell'audio sul televisore utilizzando i cavi audio (A). Non collegare il jack di AUDIO OUT del registratore al jack di ingresso phono dell'impianto audio.

## Collegamento a una Cable Box o a un ricevitore satellitare

Se si dispone di un ricevitore satellitare o di una Cable Box con decoder incorporato, collegarlo a questo Registratore e alla TV attenendosi a quanto illustrato nelle figure. Se si utilizza un decoder separato per la TV via cavo/satellitare, configurare gli apparecchi seguendo le istruzioni a destra. Utilizzando la configurazione di questa pagina sarà possibile:

- Registrare qualsiasi canale selezionandolo sul sintonizzatore della Cable Box o dell'impianto satellitare.

- 1** Collegare il cavo RF come illustrato. In questo modo è possibile vedere e registrare i canali TV.
- 2** Utilizzare il cavo SCART per collegare il connettore EURO AV1 AUDIO/VIDEO a un connettore SCART AV sulla TV. In questo modo è possibile vedere i dischi.
- 3** Utilizzare un cavo SCART per collegare il connettore EURO AV2 DECODER a un connettore SCART AV sulla Cable Box o sull'impianto satellitare. In questo modo è possibile registrare i canali TV codificati.

### Suggerimento

Questo Registratore ha una funzione di "circuitto interno". Questa funzione consente di registrare un programma TV dal sintonizzatore TV integrato nel Registratore, guardando nel frattempo un canale satellitare o via cavo (vedere pagina 48).

### Attenzione:

Non collegare questo Registratore passando "attraverso" il videoregistratore, il ricevitore satellitare o la Cable Box. Collegare sempre ciascun componente direttamente alla TV o al ricevitore AV.

#### Presenza a muro TV via cavo/antenna

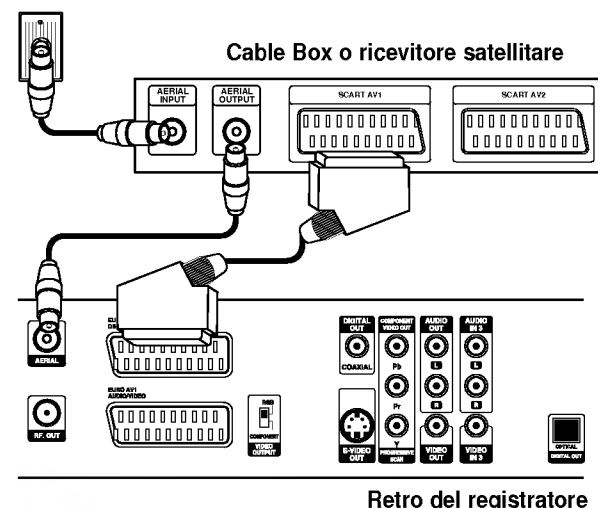

## Collegamento a un decoder esterno

Se si dispone di un decoder esterno dedicato per il sistema TV o satellitare, utilizzare la configurazione descritta in questa pagina.

- 1** Collegare il cavo dalla presa TV via cavo/antenna all'ingresso dell'antenna sul sintonizzatore via cavo/satellitare.
- 2** Utilizzare un cavo SCART per collegare il decoder al sintonizzatore via cavo/satellitare. Per istruzioni più dettagliate, fare riferimento al manuale del decoder.
- 3** Utilizzare un cavo SCART per collegare il connettore EURO AV2 DECODER a un connettore SCART AV sulla Cable Box o sull'impianto satellitare.
- 4** Utilizzare il cavo SCART per collegare il connettore EURO AV1 AUDIO/VIDEO a un connettore SCART AV sulla TV.

### Attenzione:

- Non collegare il decoder direttamente a questo Registratore.
- Le informazioni provenienti dal decoder (come ad esempio servizi relativi alla Pay TV), saranno visibili solo quando questo Registratore è spento (in modalità Standby).
- Per il corretto funzionamento del timer di registrazione di questo Registratore, la Cable Box o il ricevitore satellitare deve essere acceso durante la registrazione.
- Con questa configurazione non è possibile vedere un programma TV e registrarne un altro.

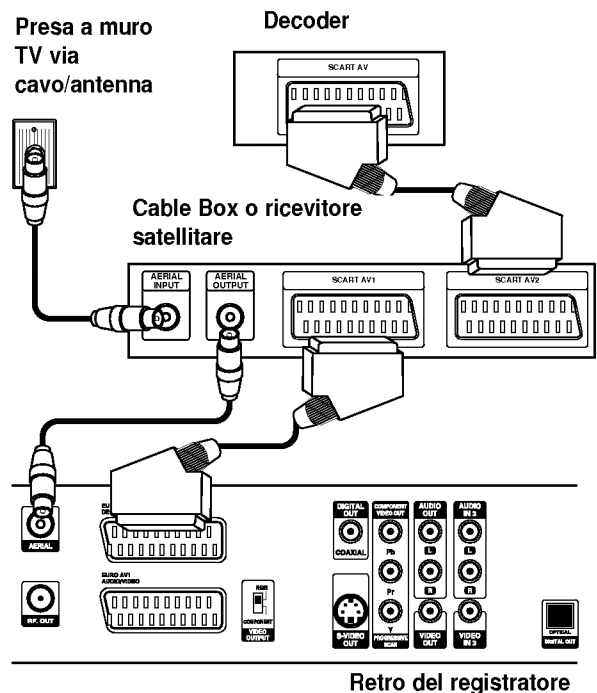

## Collegamento a un amplificatore

### Collegamento di un amplificatore munito di due canali stereo analogici o Dolby Pro Logic II/ Pro Logic

Collegare i jack sinistro e destro AUDIO OUT sul registratore ai jack d'ingresso destro e sinistro dell'audio sull'amplificatore, il ricevitore o l'impianto stereo utilizzando i cavi audio (A).

### Collegamento di un amplificatore dotato di due canali stereo digitali (PCM), o di un ricevitore Audio/Video munito di decodificatore multi canale (Dolby Digital™, MPEG 2, o DTS)

**1** Collegare i jack di uscita audio digitale del registratore (OPTICAL O oppure COAXIAL X) al jack corrispondente sull'amplificatore. Utilizzare un cavo audio digitale opzionale (ottico O oppure coassiale X).

**2** È necessario attivare l'uscita digitale del registratore. (Vedere "Audio" a pagina 25).

### Suono digitale multi canale

I collegamenti multicanale digitali consentono la migliore qualità del suono. Per questo scopo occorre un ricevitore multicanale audio/video che supporti uno o più formati audio supportati dal registratore (MPEG 2, Dolby Digital e DTS). Controllare il manuale del ricevitore e i loghi nella parte anteriore dello stesso.

### Avvertenza:

A seguito degli accordi di licenza DTS, l'uscita digitale è una uscita digitale DTS quando viene selezionata la modalità audio DTS stream.

### Nota

- Se il formato audio dell'uscita digitale non è allineato con le caratteristiche del vostro ricevitore, il suono prodotto potrebbe essere fortemente disturbato o addirittura assente.
- Solo se il ricevitore è munito di decodificatore digitale multi canale si possono ottenere sei canali digitali di suono surround tramite il collegamento digitale.
- Per visualizzare nel riquadro video a schermo l'informazione inerente il formato audio del corrente DVD, premere il tasto AUDIO.
- Questo registratore non esegue internamente (2 canali) la decodifica di piste sonore DTS. Per poter ascoltare il suono surround multi canale DTS, si deve connettere questo registratore ad un ricevitore DTS compatibile usando una delle uscite audio digitali del registratore.

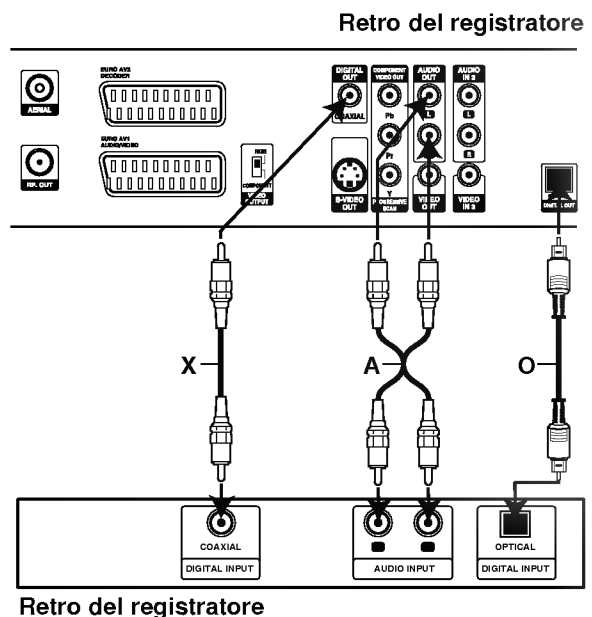

## Collegamenti accessori audio/video (A/V) al registratore

Collegare i jack di ingresso (AV3, AV4) del Registratore DVD ai jack di uscita audio/video dei vostri dispositivi accessori, usando i cavi audio/video.

### Nota

Quando si usa il connettore jack S-VIDEO IN situato sul pannello frontale, il connettore jack VIDEO IN, anch'esso situato sul pannello frontale, non fornisce alcuna uscita disponibile.

### Pannello dei connettori jack dei dispositivi accessori (VCR, videocamera, ecc.)

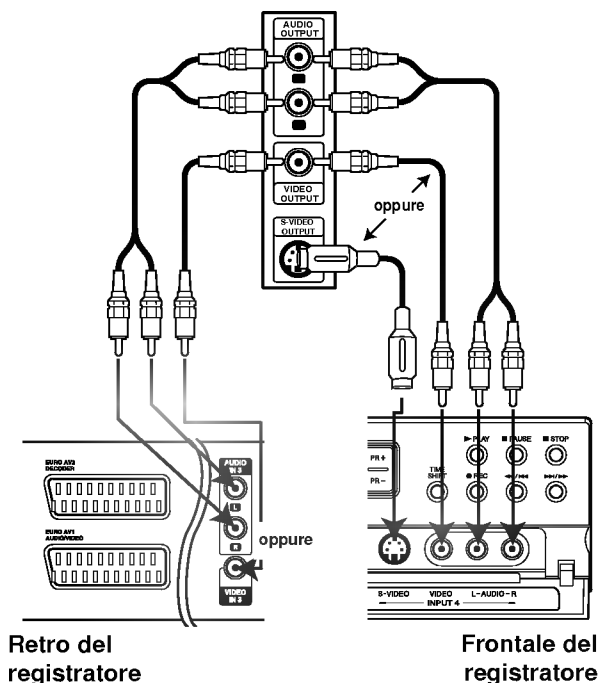

## Collegamento di una videocamera digitale

Utilizzando il jack di ingresso DV sul pannello anteriore, è possibile collegare una camcorder digitale DV e trasferire nastri DV o dischi DVD-R/RW su DVD-R/RW o HDD. Utilizzare un cavo DV (non fornito) per collegare il jack di ingresso/uscita DV della camcorder DV al jack di ingresso DV sul pannello anteriore del registratore.

### Nota

Questo jack deve essere usato solo per connettersi a porte DV di altre apparecchiature. Non è compatibile con i sintonizzatori satellitari e con gli impianti video D-VHS.

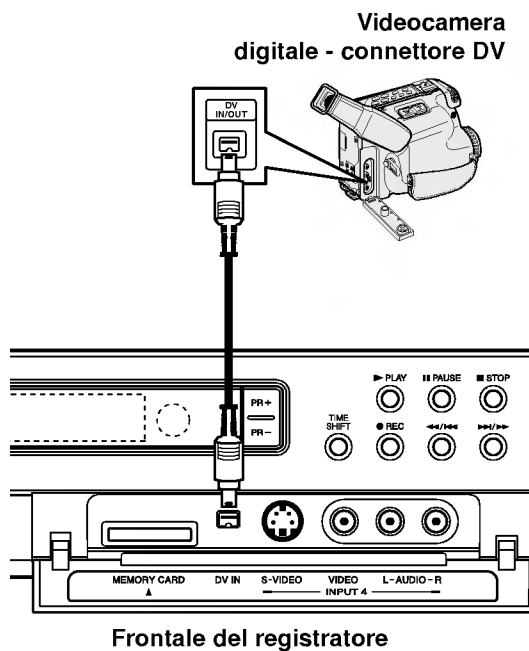

## Impostazioni iniziali

In questo sistema di menù, ci sono diversi modi di personalizzare le impostazioni fornite. La maggior parte dei menù prevedono tre livelli di impostazione delle opzioni, ma alcuni si estendono più in profondità a causa della varietà delle impostazioni. Se si preme il tasto SETUP, solo il primo e il secondo livello del sistema di menù apparirà sullo schermo TV. Il terzo livello è visualizzabile premendo il tasto cursore ►. Per muoversi attraverso i vari livelli di un menù, è disponibile evidenziato sul lato destro del nome del menù stesso il comando "►", in modo da semplificare lo spostamento sul livello successivo.

### Richiamare un menù, e uscire da esso:

Premere il tasto SETUP per richiamare il menù. Premendo una seconda volta il tasto SETUP si tornerà alla schermata iniziale.

### Spostarsi sul livello successivo:

Premere il tasto ► sul telecomando.

### Per ritornare al precedente livello:

Premere il tasto ◀ sul telecomando.

## Operazioni generali

- 1** Premere il tasto SETUP.  
Comparirà il menù Setup.
- 2** Usare i tasti ▲ / ▼ per selezionare l'opzione desiderata.
- 3** Mentre è selezionata una voce desiderata, premere il tasto ► per muoversi sul secondo livello.
- 4** Usare i tasti ▲ / ▼ per selezionare la seconda opzione desiderata.
- 5** Premere il tasto ► per muoversi sul terzo livello.
- 6** Usare i tasti ▲ / ▼ per selezionare l'impostazione desiderata, quindi premere il tasto ENTER per confermare la scelta effettuata. Alcune voci richiedono passaggi aggiuntivi.
- 7** Premere il tasto SETUP per uscire dal menù di Setup.

## Generalità

### Programmazione automatica

Questo registratore è dotato di un sintonizzatore di frequenza sintetizzato in grado di ricevere fino a 88 canali TV.

#### Preparazione:

- Collegare il registratore al tipo di antenna desiderata, come illustrato nella sezione Collegamento all'antenna, a pagina 14.

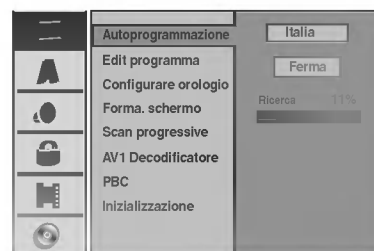

- 1** Premere il tasto SETUP.  
Comparirà il menù di Setup.
- 2** Usare i tasti ▲ / ▼ per selezionare l'opzione Generale.
- 3** Con l'opzione Generale selezionata, premere il tasto ► per muoversi sul secondo livello.
- 4** Usare i tasti ▲ / ▼ per selezionare l'opzione Autoprogrammazione.
- 5** Premere il tasto ► per spostarsi sul terzo livello.  
Verrà evidenziato il codice regionale.
- 6** Usare i tasti ▲ / ▼ per selezionare una nazione e quindi premere il tasto ►.  
Verrà evidenziata l'icona "Inizio".
- 7** Premere il tasto ENTER per iniziare la ricerca di un canale.  
Il sintonizzatore scansionerà automaticamente tutti i canali disponibili nell'area e li collocherà nella memoria di sintonia.

## Edizione dei programmi

I canali possono essere editati in modo manuale (aggiunte, cancellazioni, cambio del nome, spostamenti, ecc.).

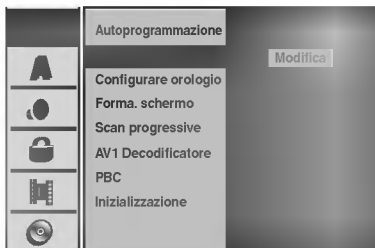

- 1** Premere il tasto **SETUP**.  
Comparirà il menù di Setup.
- 2** Usare i tasti **▲ / ▼** per selezionare l'opzione 'Generale'.
- 3** Con l'opzione Generale selezionata, premere il tasto **▶** per spostarsi sul secondo livello.
- 4** Usare i tasti **▲ / ▼** per selezionare l'opzione 'Edit programma', quindi premere **▶** per spostarsi sul terzo livello.  
Comparirà in evidenza l'icona "Modifica".
- 5** Premere il tasto **ENTER**.  
Viene visualizzato il menu dell'elenco dei programmi.

PR	Ch.	MFT	Station
01	C 12	+10	
02	C 23	0	BBC2
03	C 7	0	ITV
04	C 27	-10	CH2
05	C 17	0	CHTV
06	C 33	0	WEST
07	C 34	+20	ANGLI
08	C 47	0	ABC
09	C 10	-60	TV2
10			
11			

- 6** Usare i tasti **▲ / ▼** per selezionare un numero nella colonna **PR**, quindi premere il tasto **ENTER**.  
Le opzioni dell'elenco di programmi appaiono sulla sinistra della schermata.
- 7** Usare i tasti **▲ / ▼** per selezionare una opzione, quindi premere il tasto **ENTER** per confermare.

Modifica program
Rinomina stazione
Decoder On / Off
Nicam Auto / Off

**Edit program:** edita il programma selezionato.

**Rinomina stazione:** edita il nome della stazione.

**Sposta:** sposta la posizione del programma nella lista dei programmi.

**Cancella:** cancella il programma dalla lista dei programmi.

**Decoder On / Off:** Attiva o disattiva il decoder per il programma.

**Nicam Auto / Off:** Pone in automatico (Auto) o disattiva (Off) la funzione NICAM per il programma.

**8** Premere **RETURN** (↵) più volte per chiudere il menu dell'elenco di programmi.

## Modifica program

Si può eseguire una ricerca per selezionare e memorizzare in modo manuale i canali TV.

1. Utilizzare **▲ / ▼** per selezionare un programma nel menu dell'elenco di programmi, quindi premere **ENTER**.  
Le opzioni del menu appaiono a sinistra.
2. Utilizzare **▲ / ▼** per selezionare "Edit programma" dalle opzioni, quindi premere **ENTER**.  
Viene visualizzato il menu Redigi Programma.

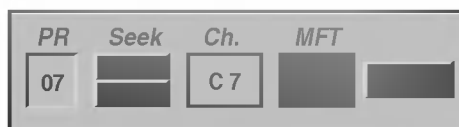

3. Vedere la descrizione sotto per utilizzare il menu Redigi Programma.  
**◀ / ▶** (sinistra/destra): sposta il cursore alla colonna precedente o successiva.  
**▲ / ▼** (su/giù): cambia l'impostazione nella posizione corrente del cursore.  
**PR:** indica il numero del programma (solo visualizzazione)  
**Seek:** Esegue la ricerca automatica di una stazione. Utilizzare **◀ / ▶** per selezionare l'opzione Seek, quindi premere **▲ / ▼**. La ricerca si interrompe quando l'unità si sintonizza su una stazione..  
**Ch.:** cambia il numero del canale da modificare. Utilizzare **◀ / ▶** per selezionare l'opzione Canale, quindi premere **▲ / ▼**.  
**MFT:** cambia la frequenza per ottimizzare la sintonizzazione. Utilizzare **◀ / ▶** per selezionare l'opzione MFT, quindi premere **▲ / ▼**.
4. Scegliere **OK**, quindi premere **ENTER** per confermare l'impostazione e tornare al menu dell'elenco di programmi.

## Edizione dei programmi (Continua)

### Rinomina delle stazioni

Le stazioni possono essere denominate in maniera indipendente. I nomi possono contenere al massimo 5 caratteri.

1. Utilizzare ▲ / ▼ per selezionare un programma nel menu Lista programmi, quindi premere ENTER. Le opzioni del menu appaiono a sinistra.
2. Utilizzare ▲ / ▼ per selezionare l'opzione di rinomina delle stazioni nel menu Lista programmi, quindi premere ENTER.

Appare il menu Keyboard (Tastiera).



3. Inserire il nome della stazione. Utilizzare ◀ / ▶ / ▲ / ▼ per selezionare un carattere, quindi premere ENTER per confermare la selezione.

- **Alfabeto:** imposta i caratteri della tastiera in maiuscolo.
- **Minuscolo:** imposta i caratteri della tastiera in minuscolo.
- **Simbolo:** imposta i caratteri della tastiera sui simboli.
- **OK:** selezionare per terminare.
- **Cancella:** annulla tutti i caratteri inseriti.
- **Spazio:** inserisce uno spazio nella posizione del cursore.
- **Annulla:** elimina il carattere precedente nella posizione del cursore.
- **◀ / ▶:** sposta il cursore a sinistra o a destra.



### Pulsanti del telecomando per l'inserimento di un nome

▶ (PLAY): inserisce uno spazio nella posizione del cursore.

|| (PAUSE/STEP): elimina il carattere successivo alla posizione del cursore.

■ (STOP), CLEAR: elimina il carattere precedente nella posizione del cursore.

◀◀ / ▶▶: sposta il cursore a sinistra o a destra.

Numbers (0-9): inserisce il carattere della posizione corrispondente sulla colonna selezionata.

MENU/LIST, DISPLAY: Cambia le impostazioni della tastiera (maiuscolo, minuscolo, simboli)

4. Selezionare l'icona 'OK', quindi premere ENTER per salvare il nome e tornare al menu Lista programmi.

### Ordinamento manuale dei canali TV

Nel menu Lista programmi è possibile ordinare la posizione dei programmi.

1. Utilizzare ▲ / ▼ per selezionare un programma nel menu Lista programmi, quindi premere ENTER. Le opzioni del menu appaiono a sinistra.
2. Utilizzare ▲ / ▼ per selezionare l'opzione "Sposta" nel menu Lista programmi, quindi premere ENTER.
3. Utilizzare ▲ / ▼ per selezionare la posizione desiderata, quindi premere ENTER per salvarla.

### Eliminazione di programmi

È possibile eliminare un programma nel menu Lista programmi.

1. Utilizzare ▲ / ▼ per selezionare un programma nel menu Lista programmi, quindi premere ENTER. Le opzioni del menu appaiono a sinistra.
2. Utilizzare ▲ / ▼ per selezionare l'opzione "Cancella" nel menu Lista programmi, quindi premere ENTER. Il programma viene eliminato.

### Accensione/spengimento del decoder

1. Utilizzare ▲ / ▼ per selezionare il programma che si desidera collegare al decoder nel menu Lista programmi, quindi premere ENTER. Le opzioni del menu appaiono a sinistra.
2. Utilizzare ▲ / ▼ per selezionare l'opzione "Decoder On / Off" nel menu Lista programmi, quindi premere ENTER. Se si seleziona Acceso, sullo schermo apparirà il messaggio "Decoder".

### Impostazione Auto/Off del NICAM

Questo registratore è in grado di ricevere trasmissioni audio Hi-Fi in stereo NICAM. Tuttavia se si verifica una distorsione del suono dovuta a una scarsa ricezione è possibile disattivare la funzione.

1. Utilizzare ▲ / ▼ per selezionare un programma nel menu Lista programmi, quindi premere ENTER. Le opzioni del menu appaiono a sinistra.
2. Utilizzare ▲ / ▼ per selezionare l'opzione "Nicom Auto / Off" nel menu Lista programmi, quindi premere ENTER. Se si seleziona "Auto", sullo schermo del menu appare "NICAM".

## Impostazione automatica dell'orologio

Quando eseguita e completata una ricerca automatica dei canali, vengono impostate automaticamente anche l'orario e la data. Se l'ora nel display del registratore è inesatta, occorre impostare manualmente l'orologio.

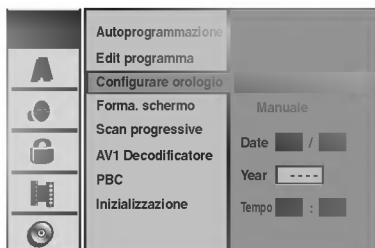

- 1** Premere il tasto **SETUP**.  
Comparirà il menù di Setup.
- 2** Usare i tasti **▲ / ▼** per selezionare il menù **Generale**.
- 3** Mentre l'opzione **Generale** è selezionata, premere il tasto **▶** per spostarsi sul secondo livello.
- 4** Usare i tasti **▲ / ▼** per selezionare l'opzione **Configurare orologio**.
- 5** Premere il tasto **▶** per muoversi sul terzo livello.
- 6** Usare i tasti **▲ / ▼** per selezionare l'opzione **Auto** quindi premere il tasto **ENTER**.
- 7** Premere il tasto **SETUP** per uscire dal menù **Setup**.

### **N**ota

Vi sono casi in cui la stazione TV non invia le informazioni sull'ora, oppure le invia inesatte, e il registratore imposta l'ora inesatta. Se ciò accade, si consiglia di impostare l'orologio manualmente.

## Impostazione manuale dell'orologio

- 1** Seguire i passi da 1 a 5 come descritto precedentemente (sezione: **Impostazione automatica dell'orologio**).
- 2** Usare i tasti **▲ / ▼** per selezionare l'opzione **Manuale** quindi premere il tasto **ENTER**.

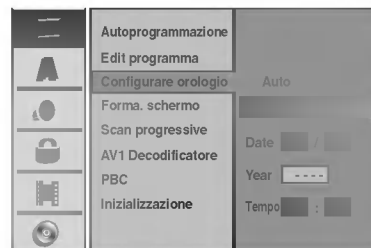

- 3** Digitare le necessarie informazioni inerenti la data e l'orario.  
◀ / ▶ (sinistra/destra): muove il cursore sulla colonna precedente o su quella successiva.  
▲ / ▼ (su/giù): modifica le impostazioni inerenti la voce correntemente selezionata dal cursore orizzontale.
- 4** Premere il tasto **ENTER** per confermare le proprie impostazioni, quindi premere il tasto **SETUP** per uscire dal menù **Setup**.

### **N**ota

Dopo aver impostato manualmente l'orologio, l'ora sarà aggiornata automaticamente ma non la data.

## Aspetto della TV

Si può scegliere:

- 4:3 Letter Box:** Scegliere questa impostazione quando è collegato un TV a standard 4:3. Visualizza le immagini cinematografiche con effetto cinema scope.
- **4:3 Pan scan:** Scegliere questa impostazione quando è collegato un TV convenzionale. Il materiale video formattato in modalità Pan & Scan viene riprodotto in quella modalità (entrambi i lati dell'immagine sono tagliati).
- **16:9 Wide:** Scegliere questa impostazione quando è collegato un TV a 16:9.

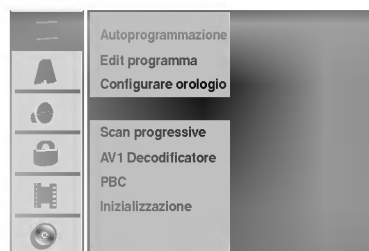

## Scan progressive

L'uscita video Progressive Scan consente di ottenere immagini di alta qualità riducendo al minimo l'effetto di sfarfallio. Se si utilizzano i jack dell'COMPONENT VIDEO OUT / PROGRESSIVE SCAN ma l'unità registratore è collegata ad un televisore a definizione convenzionale (analogico), impostare Progressive Scan su Spento. Se si utilizzano i jack Video Component per il collegamento ad un televisore compatibile con segnale Progressive Scan, impostare Progressive Scan su Acceso.

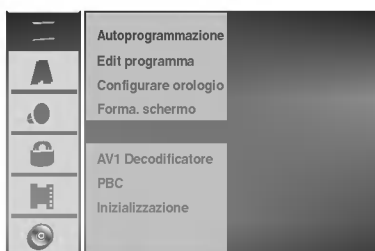

### Nota

Progressive Scan non viene visualizzata nel menu di impostazione se l'interruttore di uscita video è impostato sulla posizione RGB.

### Attenzione

Una volta impostata l'uscita Progressive Scan, l'immagine sarà visualizzata solo su un televisore o un monitor compatibile con Progressive Scan. Se si imposta Progressive Scan su Acceso per errore, è necessario eseguire il reset dell'unità

- 1) Rimuovere il disco dall'unità e chiudere il vassoio. Verificare che nella finestra del display sia visualizzato "NO DISC" (disco non presente).
- 2) Tenere premuto STOP per circa 5 secondi. L'uscita video sarà ripristinata all'impostazione standard, e l'immagine sarà di nuovo immediatamente visibile su un televisore o un monitor convenzionale analogico.

## AV1 Decodificatore

A pagina 16 si è già descritto come collegare un Decodificatore per le stazioni Pay TV. Per vedere o registrare un programma codificato dal connettore EURO AV1 AUDIO/VIDEO, non occorre operare alcun controllo. È sufficiente selezionare l'origine AV1 premendo il pulsante AV, quindi attendere qualche istante fino all'avvio della decodifica. Scegliere "Acceso" se il Registratore è collegato a un decoder, altrimenti lasciare l'impostazione a "Spento".

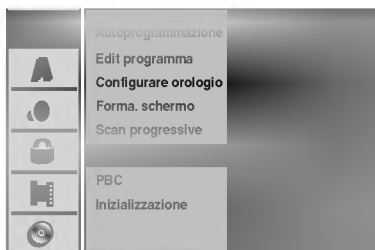

## Funzionalità PBC

L'impostazione PBC (Set Playback Control) può essere cambiata, variandola dallo stato Acceso a quello Spento e viceversa.

- Acceso: I dischi CD Video con funzionalità PBC vengono riprodotti in accordo alle funzionalità PBC.
- Spento: I dischi CD Video con funzionalità PBC vengono riprodotti alla stessa maniera dei CD Audio.

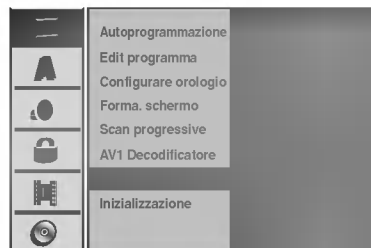

## Inizializzazione

È possibile eseguire il reset del registratore oppure inizializzare l'HDD e la memory card

1. Premere ▲ / ▼ per selezionare l'opzione desiderata, quindi premere ENTER. Appare il messaggio di conferma.
  2. Utilizzare ◀ / ▶ per selezionare "OK" o "Cancella", quindi premere ENTER.
- **Reset fabbrica:** Se occorre, è possibile ripristinare le impostazioni di fabbrica del registratore. Alcune opzioni non
  - **Formattazione HDD:** tutto ciò che è registrato sull'HDD verrà cancellato.
  - **Formattazione M/C:** tutto ciò che è registrato sulla Memory Card verrà cancellato.

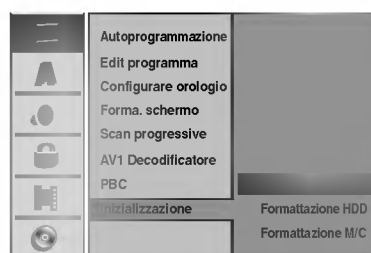

## Lingua

### Menu Display

Selezionare una lingua per il menù di Setup e per il riquadro video a schermo.

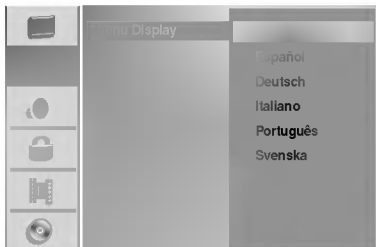

### Lingua dei dischi

Selezionare una lingua per il menù, l'audio, e i sottotitoli dei dischi.

- Originale: viene selezionata la lingua originale impostata per il disco.
- Altri: per selezionare un'altra lingua, selezionare la voce 'Altri', quindi premere il tasto ENTER. Usare i tasti numerici e il tasto ENTER per digitare il corrispondente numero a 4 cifre in accordo con i codici linguistici elencati a pagina 64. Se si compie un errore prima di premere il tasto ENTER, usare ripetutamente il tasto ◀ per cancellare uno alla volta i dati, e quindi correggerli.

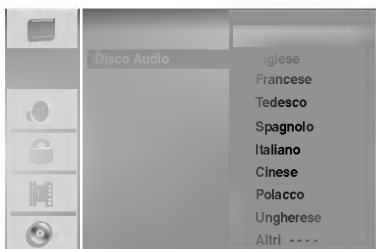

## Audio

Ciascun disco DVD ha una varietà di opzioni per l'uscita audio. Impostare l'Uscita audio del registratore in accordo con il tipo di sistema audio che si sta usando.

### Dolby Digital

**PCM:** selezionare questa opzione per la connessione di un amplificatore stereo digitale a 2 canali. Quando si riproduce un disco DVD Video realizzato con un sistema di registrazione Dolby Digital, il registratore fornisce una uscita audio digitale in formato PCM 2ch.

**Bitstream:** selezionare "Bitstream" se si connette il jack DIGITAL OUT del registratore ad un decodificatore Dolby Digital (o ad un amplificatore, o altro dispositivo, munito di decodificatore Dolby Digital).

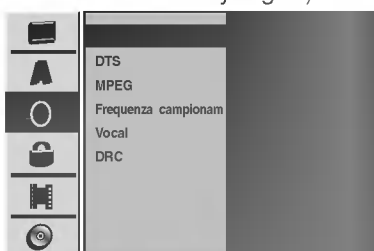

### DTS

**Spento:** Se si seleziona "Spento", sul jack di uscita DIGITAL OUT non verrà fornito un segnale DTS.

**Bitstream:** selezionare "Bitstream" se il jack DIGITAL OUT del Registratore DVD è connesso ad un decodificatore DTS (o ad un amplificatore, o altro dispositivo, munito di decodificatore DTS).

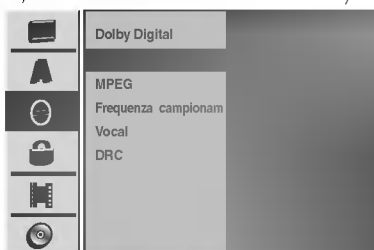

### MPEG

**PCM:** scegliere questa impostazione se si effettua il collegamento a un amplificatore stereo digitale a 2 canali. Le uscite audio digitali del registratore producono suoni nel formato PCM a 2 canali durante la riproduzione di dischi video DVD registrati con il sistema di registrazione MPEG2.

**Bitstream:** Bitstream: selezionare "Bitstream" quando il jack di uscita video digitale del registratore è collegato a un decoder MPEG (o a un amplificatore o altro apparecchio dotato di decoder MPEG).



### Frequenza di campionamento

Se il vostro ricevitore o amplificatore NON è capace di manipolare segnali a 96 kHz, selezionare la frequenza di 48 kHz. Una volta che questa scelta è stata fatta, questa unità convertirà automaticamente qualsiasi segnale a 96 kHz in uno a 48 kHz, così da renderli decodificabili dal vostro sistema.

Se il vostro ricevitore o amplificatore è in grado di gestire segnali a 96 kHz, selezionare 96 kHz. Fatto questo, questa unità lascerà transitare ogni tipo di segnale senza effettuare alcuna ulteriore elaborazione.

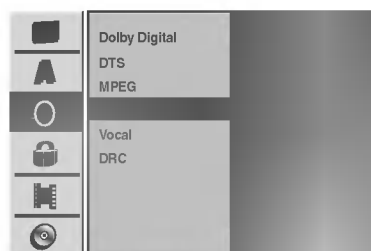

### Modo Vocale

Impostare il parametro Vocale su Acceso soltanto quando si sta riproducendo un DVD karaoke multi canale. I canali karaoke presenti sul disco verranno mischiati per ottenere suono stereo normale.



### Funzione DRC (Dynamic Range Control) di controllo della dinamica

Grazie alla tecnologia audio digitale, con il formato DVD si possono sentire le colonne sonore dei programmi nella forma più accurata e realistica possibile. Tuttavia, si può desiderare di comprimere l'ampiezza della dinamica dell'audio in uscita (la differenza tra i livelli sonori più alto e più basso). In definitiva, si può ascoltare un film a volume più basso senza perdere in chiarezza sonora. Per ottenere questo, impostare il parametro DRC (Dynamic Range Control) su Acceso.

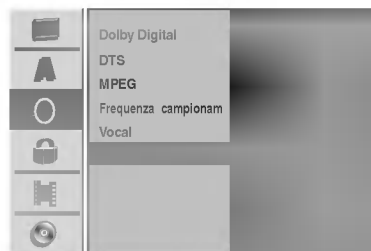

## Blocco bambini (Controllo minori)

### Imposta Password

#### Modifica del codice di blocco a 4 cifre

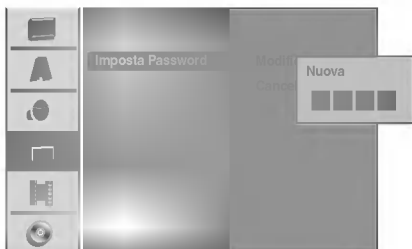

- 1** Premere il tasto **SETUP**.  
Comparirà il menù di Setup.
- 2** Usare i tasti **▲ / ▼** per selezionare l'opzione **Blocco**.
- 3** Con l'opzione **Blocco** selezionata, premere il tasto **▶** per muoversi sul secondo livello.
- 4** Usare i tasti **▲ / ▼** per selezionare l'opzione **Imposta Password**.
- 5** Premere il tasto **▶** per muoversi sul terzo livello.
- 6** **Caso di password non ancora digitata;**  
Digitare una password a 4 cifre usando i tasti numerici, così da creare una password di sicurezza personale a 4 cifre, quindi premere il tasto **ENTER**.  
Introdurre di nuovo la password a 4 cifre per conferma e premere il tasto **ENTER**.  
**Caso di password già digitata;**  
Digitare una password a 4 cifre usando i tasti numerici per confermare la password di sicurezza a 4 cifre, quindi premere il tasto **ENTER**.

#### Suggerimenti

Se si compie un errore prima di aver premuto il tasto **ENTER**, usare ripetutamente il tasto **◀** per i numeri della password cancellare uno alla volta, quindi correggerli.

- 7** Selezionare l'opzione **"Modifica"**, quindi premere il tasto **ENTER**.  
Se si seleziona **"Cancella"** e poi si preme **ENTER**, la verrà password cancellata.
- 8** Digitare una password a 4 cifre usando i tasti numerici in modo da definire una password di sicurezza personale a 4 cifre, quindi premere il tasto **ENTER**.
- 9** Digitare di nuovo la password a 4 cifre per verifica e premere il tasto **ENTER**.

#### Suggerimenti

Se si compie un errore prima di premere il tasto **ENTER**, usare ripetutamente il tasto **◀** per cancellare i numeri della password uno alla volta, e quindi correggerli.

### Se si dimentica il proprio codice a 4 cifre

Se si dimentica la propria password, seguire la seguente procedura per rimuovere la password corrente.

1. Premere il tasto **SETUP** per visualizzare il menù di Setup.
2. Usare i tasti numerici per introdurre il numero a 6 cifre **"210499"**.
3. Selezionare **"Sì"** e quindi premere **ENTER**. La password a 4 cifre verrà annullata. Digitare un nuovo codice di password usando la procedura prima specificata.

### Restrizione

I film dei DVD possono contenere scene non adatte per bambini. Per questo, i dischi potrebbero contenere informazioni di controllo, applicabili all'intero disco o solo a certe scene, finalizzate a limitare la visione di certi ai minori. Il grado di limitazione alla visione viene definito tramite una scala a 8 livelli, dal livello 1 a quello 8; alcuni dischi includono la possibilità di commutare su contenuti alternativi più adatte al pubblico dei minori quando ci sono delle scene di dubbio gusto. I criteri di restrizione dei contenuti variano da paese a paese. La funzionalità di Controllo Minori evita che il contenuto di certi dischi venga riprodotto da bambini, o consente di commutare la riproduzione su contenuti alternativi.

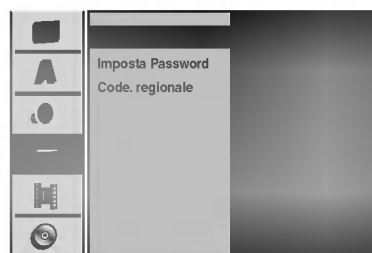

- 1** Eseguire i passi 1-3 descritti (vedere precedentemente a sinistra: **Imposta Password**).
- 2** Usare i tasti **▲ / ▼** per selezionare l'opzione **Restrizione**.
- 3** Premere il tasto **▶** per spostarsi sul terzo livello.
- 4** Eseguire il passo 6 come mostrato sopra a sinistra (**Imposta Password**).
- 5** Selezionare un livello di classifica compreso tra 1 e 8 usando i tasti. Uno (1) corrisponde alla minima restrizione di riproduzione. Otto (8) corrisponde alle maggiori restrizioni di riproduzione.  
**Nessun Limite:** se si seleziona Nessun Limite, la funzione di controllo minori viene disattivata. I dischi vengono quindi riprodotti in maniera integrale.  
**Livelli da 1 a 8 :** alcuni dischi contengono scene non adatte ai bambini. Se si imposta nel registratore un livello di blocco, solo le scene del disco classificate ad un livello uguale o inferiore a quello impostato verranno riprodotte. Scene classificate a livello più elevato non verranno riprodotte; al loro posto potrebbero comparire scene alternative se disponibili. Il contenuto alternativo deve avere un livello di classifica uguale o inferiore a quello impostato. Se non viene riscontrata la presenza di adeguati contenuti alternativi, la riproduzione si arresta. In questi casi, per poter riprodurre il disco si deve necessariamente conoscere e introdurre la password a 4 cifre oppure cambiare il livello di classifica.
- 6** Premere il tasto **ENTER** per confermare la propria scelta relativa al livello di blocco, quindi premere il tasto **SETUP** per uscire dal menù.

## Codice di regione

Introdurre il codice di nazione/area i cui valori sono stati usati per classificare il disco DVD Video; fare riferimento alla lista riportata nel seguito (vedere "Elenco dei codici di nazione", pagina 65.).



- 1** Premere il tasto **SETUP**.  
Comparirà il menù di Setup.
- 2** Usare i tasti **▲ / ▼** per selezionare l'opzione **Blocco**.
- 3** Con l'opzione **Blocco** selezionata, premere il tasto **▶** per muoversi sul secondo livello.
- 4** Usare i tasti **▲ / ▼** per selezionare l'opzione "Code. regionale".
- 5** Premere il tasto **▶** per muoversi sul terzo livello.
- 6** **Caso di password non ancora digitata;**  
Digitare la password a 4 cifre usando i tasti numerici, così da creare una password di sicurezza personale a 4 cifre, quindi premere il tasto **ENTER**.  
Digitare di nuovo la password a 4 cifre per verifica e quindi premere **ENTER**.  
**Caso di password già digitata;**  
Digitare una password a 4 cifre usando i tasti numerici per confermare la password di sicurezza personale a 4 cifre, quindi premere **ENTER**.

### Suggerimenti

Se si compie un errore prima di aver premuto il tasto **ENTER**, premere ripetutamente il tasto **◀** per cancellare i numeri della password uno alla volta, quindi correggerli.

- 7** Selezionare il primo carattere usando i tasti **▲ / ▼**.
- 8** Fare scorrere il cursore usando il tasto **▶** e selezionare il secondo carattere usando i tasti **▲ / ▼**.
- 9** Premere il tasto **ENTER** per confermare il codice di nazione selezionato, quindi premere il tasto di **SETUP** per uscire dal menù.

## Registrazione

### Modalità di registrazione

Si può impostare la qualità di immagine della registrazione; HQ (alta qualità), SQ (qualità standard), LQ (bassa qualità).



- 1** Premere il tasto **SETUP**.  
Comparirà il menù di Setup.
- 2** Usare i tasti **▲ / ▼** per selezionare le opzioni di registrazione.
- 3** Con l'opzione **Registrazione** selezionata, premere il tasto **▶** per muoversi sul secondo livello.
- 4** Usare i tasti **▲ / ▼** per selezionare l'opzione **Modo Registrazione**.
- 5** Premere il tasto **▶** muoversi sul terzo livello.  
Verrà evidenziata l'opzione **Modo HDD**.
- 6** Usare i tasti **▲ / ▼** per selezionare un desiderato **Modo di Registrazione** per il modo **HDD** (**HQ**, **SQ**, o **LQ**)
- 7** Premere il tasto **▶** per muoversi sull'opzione **Modo VR**, quindi usare i tasti **▲ / ▼** per selezionare per il modo **VR** una desiderata modalità di registrazione (**HQ**, **SQ**, o **LQ**).
- 8** Premere il tasto **▶** per muoversi sull'opzione **Modo Video**, quindi usare i tasti **▲ / ▼** per selezionare per il modo **Video** una desiderata modalità di registrazione (**HQ**, **SQ**, o **LQ**).
- 9** Premere il tasto **ENTER** per confermare la selezione effettuata, quindi premere il tasto **SETUP** per uscire dal menù.

### Formato di registrazione

Durante la registrazione di DVD è possibile impostare le proporzioni dell'immagine di registrazione per adattarle al materiale da registrare (16:9 o 4:3).

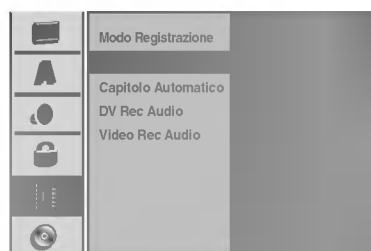

## Capitolo Automatico

Quando si registra in modalità Video, i marcatori di capitolo vengono inseriti con l'impostazione specificata. Queste si possono cambiare definendo intervalli di 3 minuti, 5 minuti o 10 minuti. Se si sceglie None (Nessuno), viene disattivato il marcamento automatico dei capitoli insieme con l'impostazione Nessuna Separazione.

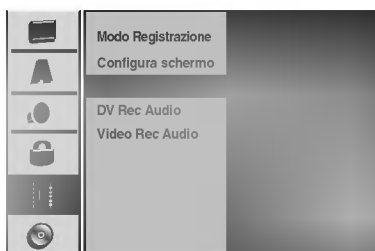

## DV Rec Audio

Questo parametro va impostato se al jack del pannello frontale DV IN è connessa una videocamera che usa suono a 32 kHz/12 bit.

Alcune videocamere digitali hanno due piste stereo per l'audio. Una viene registrata al momento della ripresa; l'altra viene ottenuta per sovraincisione (overdubbing) dopo avere effettuato le riprese.

Con l'impostazioni Audio 1, viene usato il suono registrato durante le riprese.

Con l'impostazioni Audio 2, viene usato il suono sovrainciso.



## Video Rec Audio

Durante la registrazione di DVD in modalità Video, se la trasmissione è multilingue, il registratore registra l'audio sinistro (linguaprincipale) o destro (bilingue). In tal modo evita di ascoltare entrambe le lingue simultaneamente durante la riproduzione del disco.

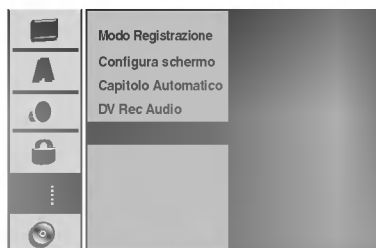

## Dischi

### Formattazione

Se si sta registrando su un disco DVD-R, il modo di registrazione sarà sempre il modo Video.

Se si sta usando un disco DVD-RW, il modo predefinito è quello VR. Questo modo può essere cambiato nel modo Video operando dal menù di Setup.

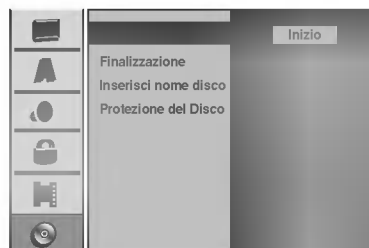

- 1** Premere **SETUP**.  
Comparirà il menù di Setup.
- 2** Usare i tasti **▲ / ▼** per selezionare l'opzione **Disco**.
- 3** Mentre l'opzione **Disco** è selezionata, premere il tasto **▶** per muoversi sul secondo livello.
- 4** Usare i tasti **▲ / ▼** per selezionare l'opzione **Formattazione**.
- 5** Premere il tasto **▶** per muoversi sul terzo livello.  
Verrà evidenziata l'icona **Inizio**.
- 6** Premere il tasto **ENTER**.  
Comparirà il menù **Formato Del Disco**.

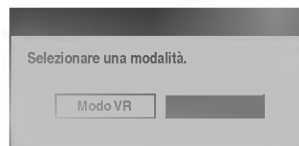

- 7** Usare i tasti **◀ / ▶** per selezionare il desiderato modo (**Modo VR** o **Modo Video**), quindi premere il tasto **ENTER**.  
Appare il messaggio di conferma.
- 8** Utilizzare **◀ / ▶** per selezionare "OK", quindi premere **ENTER**.  
L'inizializzazione del disco richiede alcuni minuti.

### ⚠ Avvertenza

Qualora si intendesse cambiare il formato del disco, occorre tenere conto che ciò comporterà la cancellazione di tutto ciò che è registrato sul disco.

- 9** Premere **SETUP** per uscire dal menu.

## Finalizzazione

La finalizzazione chiude la fase di registrazione 'fissando' il contenuto così che il disco possa essere riprodotto su un lettore DVD normale o su un computer equipaggiato con una adeguata unità DVD-ROM. La finalizzazione di un disco in modo Video crea un menù a schermo che consente di esplorare il disco stesso. Questo menù è accessibile premendo i tasti MENU/LIST o TITLE.

### ⚠ Avvertenza

- Una volta che un disco registrato è stato finalizzato, su di esso non è più possibile effettuare edizioni o altre registrazioni.

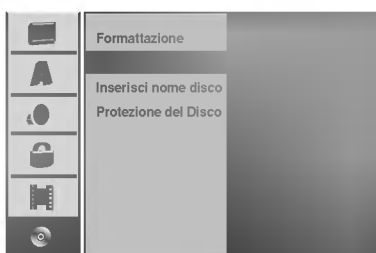

**1** Eseguire i passaggi 1-3 come mostrato a pagina 28 (sezione: Formattazione).

**2** Usare i tasti ▲ / ▼ per selezionare l'opzione Finalizzazione.

**3** Premere il tasto ► per muoversi sul terzo livello. L'indicazione Completare comparirà evidenziata.

**4** Premere il tasto ENTER. Comparirà la finestra di dialogo di Completare.

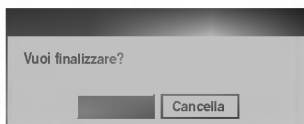

**5** Selezionare OK quindi premere il tasto ENTER. Il registratore inizierà il processo di finalizzazione del disco.

### ℹ Nota

Il tempo impiegato dal processo di finalizzazione dipende dal tipo di disco, dall'ampiezza del contenuto registrato nel disco, e dal numero di titoli presenti nel disco stesso. La finalizzazione di un disco registrato può richiedere 3-4 minuti.

### 💡 Suggerimenti

Se si carica un disco DVD-RW che è stato già finalizzato, è possibile riaprire la fase di scrittura selezionando Lascia incompleto nel menu Finalizzazione. Dopo questa operazione, sarà possibile modificare o ri-registrare il disco.

## Assegnare un nome ai dischi

Usare questa opzione per assegnare un nome ai dischi. Questo nome è quello che appare quando si carica il disco e quando si visualizzano sullo schermo le informazioni del disco.

- Il nome del disco può contenere fino a 32 caratteri.
- Per dischi formattati su un altro registratore si vedrà solo un set di caratteri limitato.



**1** Eseguire i passaggi 1-3 come descritto nel paragrafo Formattazione di pagina 28.

**2** Usare i tasti ▲ / ▼ per selezionare l'opzione Inserisci nome disco.

**3** Premere il tasto ► per muoversi sul terzo livello. Comparirà in evidenza l'icona Modifica.

**4** Premere il tasto ENTER. Comparirà il menù a tastiera.



**5** Digitare un nome per il disco. Usare i tasti ◀ / ▶ / ▲ / ▼ per selezionare un carattere dal menù a tastiera e quindi premere il tasto ENTER per confermarlo. Seguire il passo 3 illustrato a pagina 21 (Rinomina stazione).

**6** Scegliere OK, quindi premere il tasto ENTER per confermare il nome introdotto e ritornare al menù di Setup.

**7** Premere il tasto di SETUP per uscire dal menù.

## Protezione del Disco

Quando si registra in modalità VR, impostare questa opzione di protezione su Acceso per evitare accidentali registrazioni, edizioni o cancellazioni del disco caricato. Se si vuole sbloccare il disco per editarlo, selezionare Spento.

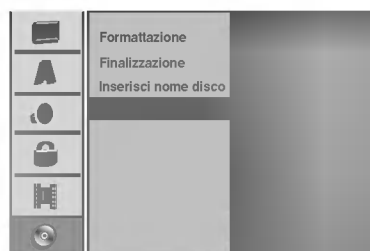

## Utilizzo del menu Home

Dalla schermata del menu Home è possibile accedere a tutti i supporti (HDD, DISCO, MEMORY CARD) del registratore per la riproduzione e la registrazione.

**1** Premere HOME per visualizzare la schermata del menu Home.

**2** Utilizzare i pulsanti ▲ / ▼ / ◀ / ▶ ed ENTER per selezionare l'opzione desiderata.

**3** Per chiudere il menu HOME, premere HOME.

- **TV (HDD):** ritorna alla visualizzazione TV per la registrazione HDD.
- **TV (DVD):** ritorna alla visualizzazione TV per la registrazione DVD.
- **LISTA TITOLO:** visualizza il menu Lista Titolo.
- **MUSICA:** visualizza il menu Musica (o CD audio).
- **FOTO:** visualizza il menu Foto.
- **FILM:** riproduce il filmato sul DVD e il CD Video.

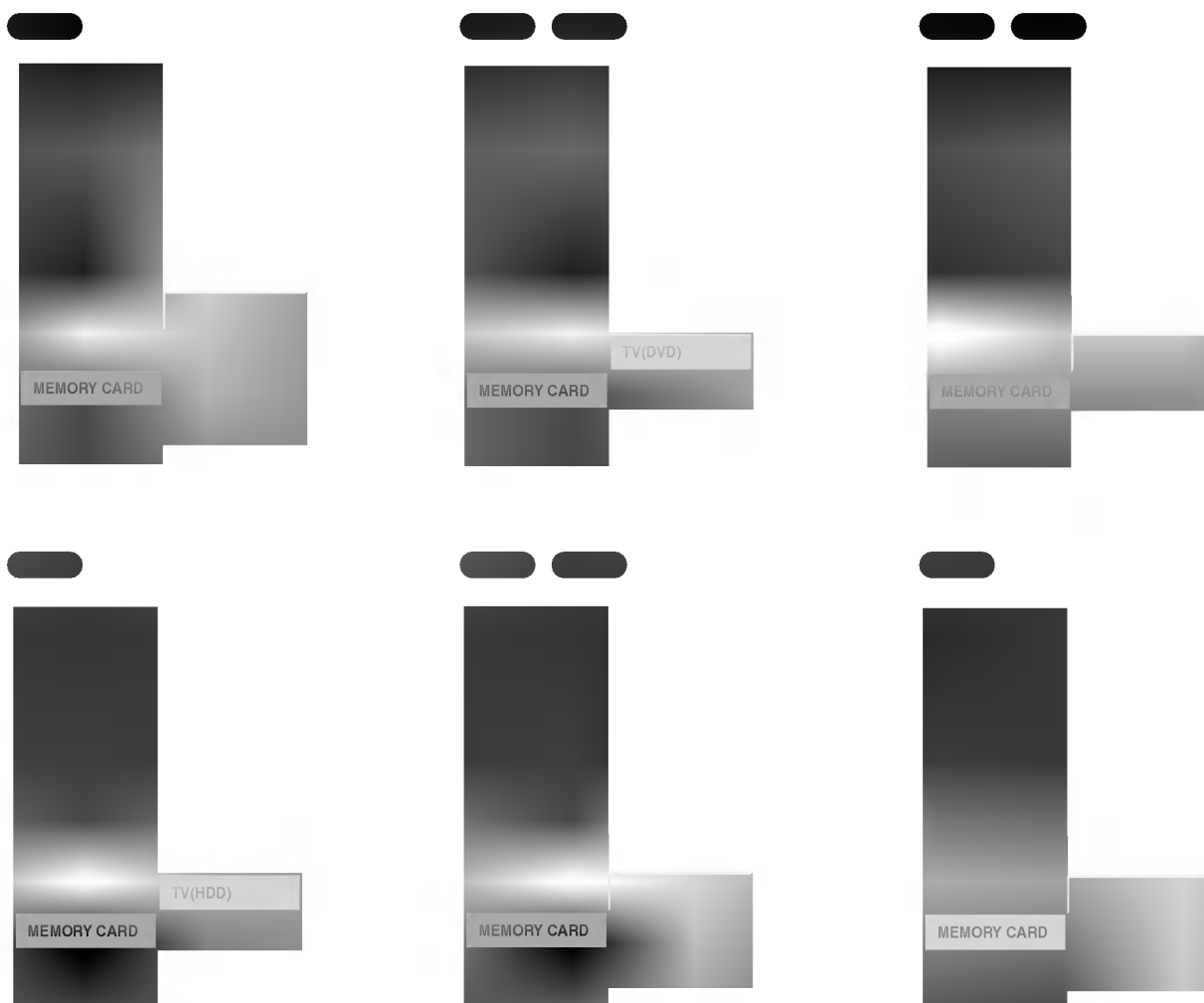

## Descrizione generale del riquadro video a schermo

Questo manuale fornisce le istruzioni necessarie per il funzionamento del registratore. Alcuni DVD richiedono un funzionamento specifico oppure consentono solo un funzionamento limitato durante la riproduzione. Quando ciò avviene, il simbolo  appare sullo schermo per indicare che il funzionamento non è consentito dal registratore o non è disponibile sul disco.

## Visualizzazione di informazioni mentre si guarda la TV

Mentre si sta guardando la TV, premere i tasti ENTER o DISPLAY per mostrare/rimuovere le informazioni visualizzate sullo schermo

p.es., quando è inserito un DVD-RW in modalità VR.

Indicata il numero di canale, il nome della stazione, e il segnale audio (NICAM, STEREO, MONO) ricevuto dal sintonizzatore.

Indica il modo di registrazione e lo spazio libero, e riporta il tempo trascorso tramite una barra di avanzamento.

Indica il nome e il formato del disco

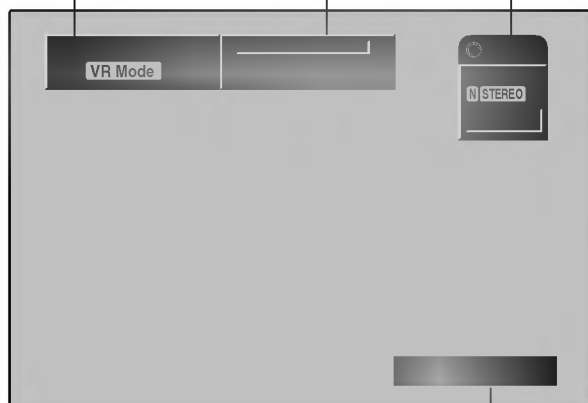

Indica l'orario e la data corrente.

## Visualizzazione sullo schermo di informazioni inerenti il disco

Si possono visualizzare sullo schermo varie informazioni relative al disco caricato.

**1** Premere ripetutamente il tasto DISPLAY per mostrare/cambiare le informazioni visualizzate sullo schermo.

**2** Per rimuovere il riquadro video a schermo, premere ripetutamente il tasto DISPLAY fino a che non scompare.

Vedere la descrizione a pagina successiva per le spiegazioni di dettaglio sulle operazioni eseguibili durante la riproduzione dei dischi.

## Icone informative temporanee

 Ripristina la riproduzione a partire da questo punto

 Azione non consentita o non disponibile

### Nota

- Alcuni dischi potrebbero non supportare tutte le funzionalità descritte nello schema riassuntivo del riquadro video a schermo riportato a pagina successiva.
- Se nessun tasto viene premuto entro un periodo di 5 secondi, il riquadro video a schermo scompare.



## Visualizzazione sullo schermo di informazioni inerenti il disco (continua)

Mostra il tempo di riproduzione trascorso e il tempo totale.

Visualizza il nome del titolo, la data e la modalità di registrazione, ecc.



Mostra il supporto corrente e la modalità di riproduzione.







Opzioni del menù	Funzione (Usare i tasti ▲ / ▼ per selezionare l'opzione desiderata)	Metodo di selezione
Numero di pista 	Mostra il numero di pista corrente e il numero totale di piste o lo stato del modo PBC, e salta al numero di pista desiderato.	◀ / ▶, o Tasti numerici, ENTER
Tempo 	Mostra il tempo di riproduzione trascorso (solo visualizzazione).	◀ / ▶, Tasti numerici, ENTER
Canale audio 	Mostra il canale audio, e cambia il canale audio.	◀ / ▶

Mostra il tempo di riproduzione trascorso e il tempo totale.

Mostra il numero di titolo/capitolo corrente e il numero totale di titoli/capitoli.



Mostra il supporto corrente e la modalità di riproduzione.





Opzioni del menù	Funzione (Usare i tasti ▲ / ▼ per selezionare l'opzione desiderata)	Metodo di selezione
Numero del titolo 	Mostra il numero del titolo corrente e il numero totale di titoli, e salta al numero di titolo desiderato.	◀ / ▶, o Tasti numerici, ENTER
Numero del capitolo 	Mostra il numero del capitolo corrente e il numero totale di capitoli, e salta al numero di capitolo desiderato.	◀ / ▶, o Tasti numerici, ENTER
Ricerca tempo 	Mostra il tempo di riproduzione trascorso, e ricerca direttamente il punto di riproduzione in base al tempo trascorso.	◀ / ▶, o Tasti numerici, ENTER
Lingua dell'audio e modo dell'uscita audio digitale 	Mostra la lingua della colonna sonora corrente, il metodo di codifica, e il numero di canale, e cambia le impostazioni.	◀ / ▶
Lingua dei sottotitoli 	Mostra la lingua dei sottotitoli, e cambia le impostazioni.	◀ / ▶
Angolo 	Mostra il numero dell'angolo corrente e il numero totale di angoli, e cambia il numero di angolo.	◀ / ▶
Suono 	Mostra il modo sonoro corrente, e cambia le impostazioni.	◀ / ▶

Mostra il tempo di riproduzione trascorso e il tempo totale.

Mostra il numero della pista corrente e il numero totale di piste, o visualizza lo stato del modo PBC.



Mostra il supporto corrente e la modalità di riproduzione.

Opzioni del menù	Funzione (Usare i tasti ▲ / ▼ per selezionare l'opzione desiderata)	Metodo di selezione
Numero di pista 	Mostra il numero di pista corrente e il numero totale di piste o lo stato del modo PBC, e salta al numero di pista desiderato.	◀ / ▶, o Tasti numerici, ENTER
Tempo 	Mostra il tempo di riproduzione trascorso (solo visualizzazione).	-
Canale audio 	Mostra il canale audio, e cambia il canale audio.	◀ / ▶
Suono 	Mostra il modo sonoro corrente, e cambia le impostazioni.	◀ / ▶

## Visualizzazione sullo schermo di informazioni inerenti il disco (continua)



Opzioni del menù	Funzione (Usare i tasti ▲ / ▼ per selezionare l'opzione desiderata)	Metodo di selezione
Numero del titolo	<b>Mostra il numero del titolo corrente e il numero totale di titoli, e salta al numero di titolo desiderato.</b>	◀ / ▶, 0 Tasti numerici, ENTER
Numero del capitolo	<b>Mostra il numero del capitolo corrente e il numero totale di capitoli, e salta al numero di capitolo desiderato.</b>	◀ / ▶, 0 Tasti numerici, ENTER
Ricerca tempo	<b>Mostra il tempo di riproduzione trascorso, e ricerca direttamente il punto di riproduzione in base al tempo trascorso.</b>	◀ / ▶, 0 Tasti numerici, ENTER
Modo dell'uscita audio digitale	<b>Mostra il metodo di codifica corrente dell'audio, e il numero di canale, e cambia le impostazioni.</b>	◀ / ▶
Lingua dei sottotitoli	<b>Mostra la lingua dei sottotitoli, e cambia le impostazioni.</b>	◀ / ▶
Suono	<b>Mostra il modo sonoro corrente, e cambia le impostazioni.</b>	◀ / ▶

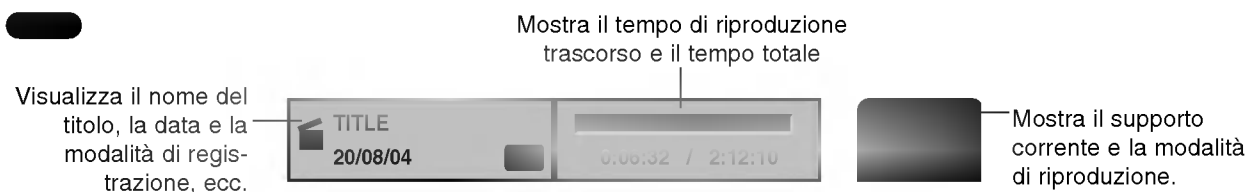

Opzioni del menù	Funzione (Usare i tasti ▲ / ▼ per selezionare l'opzione desiderata)	Metodo di selezione
Numero del titolo	<b>Mostra il numero di pista corrente e il numero totale di piste o lo stato del modo PBC, e salta al numero di pista desiderato.</b>	◀ / ▶, 0 Tasti numerici, ENTER
Numero del capitolo	<b>Mostra il numero del capitolo corrente e il numero totale di capitoli, e salta al numero di capitolo desiderato.</b>	◀ / ▶, 0 Tasti numerici, ENTER
Ricerca tempo	<b>Mostra il tempo di riproduzione trascorso (solo visualizzazione).</b>	◀ / ▶, 0 Tasti numerici, ENTER
Modo dell'uscita audio digitale	<b>Mostra il metodo di codifica corrente dell'audio, e il numero di canale, e cambia le impostazioni.</b>	◀ / ▶
Lingua dei sottotitoli	<b>Mostra la lingua dei sottotitoli, e cambia le impostazioni.</b>	◀ / ▶
Angolo	<b>Mostra il numero dell'angolo corrente e il numero totale di angoli, e cambia il numero di angolo.</b>	◀ / ▶
Suono	<b>Mostra il modo sonoro corrente, e cambia le impostazioni.</b>	◀ / ▶

## Riproduzione di un DVD o CD Video

### Setup di riproduzione

- Accendere il televisore e selezionare la sorgente di ingresso video connessa al registratore.
- Impianto audio: accendere il sistema audio e selezionare la sorgente di ingresso connessa al registratore.

**1** Selezionare un supporto (HDD o DVD) da riprodurre utilizzando il menu HOME (vedere pag. 30).

**2** Caricare il disco scelto nel cassetto, con il lato di riproduzione rivolto verso il basso.





**3** Premere il tasto OPEN/CLOSE () per chiudere il cassetto disco

Nella finestra del display apparirà l'indicazione READING, e la riproduzione inizierà automaticamente. Se la riproduzione non parte, premere il tasto  (PLAY). In alcuni casi potrebbe invece apparire il menù del disco.

### Suggerimenti

#### Qualora venisse visualizzato un menù a schermo

Un menù a schermo potrebbe comparire subito dopo aver caricato DVD o CD Video che contengono un menù.

Usare i tasti  /  /  /  per selezionare il titolo/capitolo che si desidera vedere, quindi premere il tasto ENTER per avviare la riproduzione.

Premere i tasti TITLE o MENU/LIST per ritornare al menù a schermo.

- Usare i tasti numerici per selezionare la pista desiderata.  
Premere il tasto RETURN () per ritornare al menù a schermo.
- Le impostazioni del menù e le esatte procedure operative di uso del menù potrebbero differire da disco a disco.  
Seguire le istruzioni riportate sul menù a schermo.  
Si può anche impostare PBC su Spento operando dal menù di Setup. Vedere a pagina 23.

### Note

- Se è stata attivata la funzionalità di controllo minori (Parental Control) e la classifica del disco è superiore al livello di blocco impostato (non autorizzato), occorre digitare il codice a 4 cifre e/o autorizzare l'ascolto del disco cambiandone le impostazioni (vedere "Livelli di blocco" a pagine 26).
- I DVD possono avere un codice regionale.  
Il Registratore non riproduce dischi che presentano un codice regionale diverso da quello del Registratore stesso. Il codice regionale per questo Registratore è 2 (due).

## Caratteristiche generali





### Nota

Se non altrimenti specificato, tutte le operazioni descritte nel seguito prevedono l'uso del telecomando. Alcune funzionalità potrebbero essere disponibili anche dal menù di Setup.

## Spostarsi su un altro TITOLO









Quando un disco ha più di un titolo, è possibile muoversi su un'altro titolo operando come segue:

- Premere due volte DISPLAY, quindi selezionare l'icona del titolo mediante  / . In seguito, premere l'appropriato tasto numerico (0-9) o i tasti  /  per selezionare un numero di titolo.

## Spostarsi su un altro CAPITOLO/PISTA























Quando un titolo in un disco ha più di un capitolo/pista, è possibile muoversi su un'altro capitolo/pista operando come segue:

- Premere brevemente i tasti SKIP ( o ) durante la riproduzione per selezionare il successivo capitolo/pista o per ritornare all'inizio del corrente capitolo/pista.
- Premere brevemente per due volte il tasto SKIP () per saltare di un passo all'indietro al precedente capitolo/pista.
- Per saltare direttamente ad un qualsiasi capitolo/traccia durante la riproduzione, premere due volte DISPLAY; quindi, usare i tasti  /  per selezionare l'icona del capitolo (o nel caso di un CD Video, per selezionare l'icona della pista). Quindi, digitare il numero di capitolo/pista usando i tasti numerici (0-9) o premere i tasti  / .





## Ricerca



- 1 Premere il tasto SCAN ( o ) durante la riproduzione. Il registratore si porterà in modalità RICERCA.
- 2 Premere i tasti SCAN ( o ) per selezionare la velocità richiesta:  (Riproduzione al contrario), X2, X4, X8, X16, X100 (all'indietro) oppure X2, X4, X8, X16, X100 (in avanti).  
Con a CD Video, la velocità di ricerca cambia: X2, X4, X8 (all'indietro) o X2, X4, X8 (in avanti).
- 3 Per uscire dalla modalità RICERCA, premere il tasto  (PLAY).

## Fermo immagine e riproduzione fotogramma per fotogramma



- 1 Premere il tasto PAUSE/STEP () durante la riproduzione; il registratore si porterà in modalità PAUSA.
- 2 Si può fare avanzare l'immagine in avanti o all'indietro di un fotogramma alla volta, cioè fotogramma per fotogramma, premendo ripetitivamente i tasti  /  mentre si è in modalità PAUSA.
- 3 Per uscire dal modo PAUSA, premere il tasto  (PLAY).

### Nota

La funzionalità di visualizzazione dell'immagine fotogramma per fotogramma con scorrimento all'indietro non è disponibile con i CD Video.

### Suggerimenti

Si può fare avanzare l'immagine fotogramma per fotogramma premendo ripetitivamente sul telecomando il tasto PAUSE/STEP ().

## Caratteristiche generali (continua)

### Movimento a rallentatore



- 1 Premere durante la riproduzione il tasto PAUSE/STEP (II). Il registratore si porterà in modalità PAUSA.
- 2 Premere mentre si è in modalità PAUSA i tasti SCAN (◀◀ o ▶▶). Il registratore passa alla modalità SLOW.
- 3 Usare i tasti SCAN (◀◀ o ▶▶) per selezionare la velocità: ◀◀ 1/16, ◀◀ 1/8, ◀◀ 1/4, o ◀◀ 1/2 (all'indietro), oppure ▶▶ 1/16, ▶▶ 1/8, ▶▶ 1/4, o ▶▶ 1/2 (in avanti). Nel caso di CD Video, le velocità per movimento a rallentatore cambiano: ▶▶ 1/16, ▶▶ 1/8, ▶▶ 1/4 o ▶▶ 1/2 (in avanti).
- 4 Per uscire dal modo a scorrimento a rallentatore premere il tasto ▶ (PLAY).

#### Nota

Nel caso di CD Video, la riproduzione in modalità a rallentatore non è possibile per movimento all'indietro.

### Modalità casuale



- 1 Premere durante la riproduzione il tasto RANDOM. L'unità inizierà automaticamente a riprodurre in maniera casuale, e sullo schermo TV comparirà l'indicazione "RANDOM".
- 2 Per ritornare alla riproduzione normale, premere ripetutamente il tasto RANDOM fino a che sullo schermo TV non compaia l'indicazione "NORMAL".

#### Suggerimenti

Premendo durante la riproduzione in modalità casuale il tasto SKIP ▶▶ l'unità seleziona un'altro titolo (pista) e quindi riprende a riprodurre in modalità casuale.

#### Nota

- Questa funzionalità lavora solo con i dischi DVD Karaoke e con i CD Video non PBC.
- Su un CD Video con PBC, occorre impostare PBC su Off nel menu di configurazione per utilizzare la funzione Random.

### Ripetizione



#### HDD – Ripeti titolo/Spento

Premere REPEAT per selezionare la modalità di ripetizione desiderata.

- TITLE: ripete il titolo corrente.
- OFF: non esegue alcuna ripetizione.

#### Dischi DVD – Ripetizione Capitolo/Titolo/Tutto/Spento

Premere il tasto REPEAT per selezionare un modo di ripetizione.

- CHAPTER: ripetizione del capitolo corrente.
- TITLE: ripetizione del titolo corrente.
- ALL: ripetizione di tutti i titoli presenti nel disco. (solo dischi DVD-RW in modalità VR)
- OFF: riproduzione non ripetitiva.

### CD Video - Ripetizione Pista/Tutto/Spento ripetizione

Premere il tasto REPEAT per selezionare un modo di ripetizione.

- TRACK: ripetizione della pista corrente.
- ALL: ripetizione di tutte le tracce presenti nel disco.
- OFF: riproduzione non ripetitiva.

#### Nota

Nel caso di CD Video dotati di funzionalità PBC, si deve impostare su Spento il modo PBC nel menù di Setup per poter usare la funzionalità di riproduzione ripetitiva. Vedere a pagina 23.

### Ripetizione A-B



Per ripetere una sequenza in un titolo:

- 1 Premere il tasto A-B in corrispondenza del punto di partenza scelto. Sullo schermo comparirà l'icona di ripetizione e l'indicazione 'A-'.  
2 Premere di nuovo A-B in corrispondenza del punto finale prescelto. Sullo schermo della TV appaiono l'icona di ripetizione e la scritta "A-B" e si avvia la ripetizione della sequenza.
- 3 Per cancellare la sequenza, premere A-B ripetutamente fino a selezionare OFF.

### Ricerca tempo



La funzione Ricerca Tempo consente di iniziare la riproduzione del disco a partire da un qualsiasi tempo prescelto.

- 1 Premere due volte durante la riproduzione il tasto DISPLAY. Sullo schermo TV comparirà il riquadro video. La casella di Ricerca Tempo mostrerà il tempo di riproduzione del disco corrente trascorso.
- 2 Entro 5 secondi, usare i tasti ▲ / ▼ per selezionare l'icona Ricerca Tempo sul riquadro video a schermo. Nella casella di Ricerca Tempo apparirà l'indicazione "0:00:00".
- 3 Entro 5 secondi, usare i tasti numerici per digitare l'orario di avvio richiesto. Introdurre le ore, i minuti, e i secondi, scrivendo da sinistra a destra. Non è consentito introdurre un dato temporale non valido. Se si digita un numero errato, premere i tasti ◀ / ▶ per spostare il segno di sottolineato ( ) in corrispondenza del numero da correggere. Quindi Introdurre i numeri corretti.
- 4 Premere il tasto ENTER entro 5 secondi per confermare il l'orario di avvio. La riproduzione inizierà a partire dall'orario selezionato sul disco.

## Caratteristiche generali (continua)

### Zoom

La funzione Zoom consente di ingrandire l'immagine video e di muoversi in essa.

- 1 Premere il tasto ZOOM durante la riproduzione o in condizioni di fermo immagine per attivare la funzione Zoom. Ogni volta che si preme il tasto ZOOM, lo schermo TV si modifica seguendo la seguente sequenza:  
dimensione x1 → dimensione x2 → dimensione x4 → dimensione x1 (dimensione normale)
- 2 Usare i tasti ◀ / ▶ / ▲ / ▼ per muoversi attraverso le immagini ingrandite.
- 3 Per ripristinare la riproduzione normale, premere il tasto CLEAR o attivare ripetutamente il tasto ZOOM fino a che l'immagine non torni nelle sue dimensioni normali.

#### Nota

La funzione zoom potrebbe non funzionare con alcuni DVD.

### Ricerca marker per disco



#### Per inserire un marker

È possibile avviare la riproduzione da un massimo di sei punti memorizzati. Per inserire un marker, premere MARKER nel punto desiderato del disco. Sullo schermo TV appare brevemente l'icona Marker. Ripetere per inserire fino a sei marker.

#### Per richiamare o eliminare una scena contrassegnata

1. Durante la riproduzione del disco, premere SEARCH. Sullo schermo appare il menu di ricerca dei marker.
2. Utilizzare ◀ / ▶ / ▲ / ▼ per selezionare una scena contrassegnata che si desidera richiamare o eliminare.
3. Premere ENTER: la riproduzione inizia dalla scena selezionata. Oppure, premere CLEAR per eliminare la scena contrassegnata dal menu di ricerca marker.

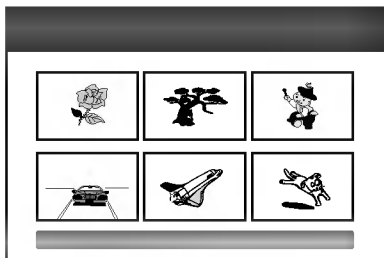

### Ricerca marker per HDD



Durante la riproduzione di titoli su HDD è possibile contrassegnarne solo uno. Premere MARKER nel punto desiderato durante la riproduzione. Per richiamare la scena contrassegnata, premere SEARCH.



## Esame del contenuto dei DVD Video

### Dischi: Menù

I DVD possono contenere menù che consentono di accedere a funzionalità speciali. Per aprire il menù di un disco, premere il tasto MENU/LIST. Quindi selezionare una opzione premendo l'appropriato tasto numerico. Oppure usare i tasti ◀ / ▶ / ▲ / ▼ fino ad evidenziare la scelta che si vuole selezionare, quindi premere il tasto ENTER.

### Menù titolo

- 1 Premere il tasto TITLE.  
Se il titolo corrente ha un menu, questo viene visualizzato sullo schermo del televisore. In caso contrario, il menu del disco potrebbe non apparire.
- 2 Il menù potrebbe contenere opzioni inerenti gli angoli di inquadramento delle telecamere, le lingue parlate e i sottotitoli, nonché i capitoli per il titolo.

### Menù disco

- 1 Premere il tasto MENU/LIST.  
Verrà visualizzato il menù disco.
- 2 Per rimuovere il menù disco, premere di nuovo il tasto MENU/LIST

### Angolo di inquadratura



Se il disco contiene scene registrate con differenti angolazioni della telecamera, si può durante la riproduzione cambiare l'angolo della telecamera.

- Premere durante la riproduzione il tasto ANGLE e quindi usare ripetutamente i tasti ◀ / ▶ per selezionare l'opzione angolare desiderata. Sullo schermo TV comparirà il numero corrente dell'angolo di inquadratura.

#### Suggerimenti

L'indicatore di ANGOLO lampeggerà sullo schermo TV in corrispondenza di scene registrate con vari angoli di inquadratura per informare che è possibile cambiare l'angolazione di visualizzazione.

### Cambio della colonna sonora



Durante la riproduzione, premere il tasto AUDIO e quindi usare ripetutamente i tasti ◀ / ▶ per udire l'audio in un'altra lingua, o per ascoltare una diversa colonna sonora se disponibile.

#### Nota

Alcuni dischi includono colonne sonore sia Dolby Digital sia DTS. L'uscita audio analogica è assente quando è selezionato il modo sonoro DTS. Per ascoltare la colonna sonora DTS, connettere questo registratore ad un registratore DTS tramite una delle uscite digitali. Vedere a pagina 17 per i dettagli sulle connessioni.

## Cambio del canale audio

Con un CD Video e HDD, premere AUDIO, quindi premere ripetutamente ◀ / ▶ durante la riproduzione per ascoltare un canale audio differente (STEREO, SINISTRA o DESTRA). Con i dischi DVD-RW registrati in modalità VR e HDD che hanno un canale audio bilingue e un canale principale, è possibile passare da Main (L) a Sub (R), Main+sub (L+R) o Mono premendo AUDIO.

## 3D Surround

Questo prodotto può produrre l'effetto sonoro 3D Surround che simula la riproduzione di audio multi canale usando solo due diffusori acustici stereo convenzionali, invece dei cinque e più altoparlanti normalmente richiesti per ascoltare l'audio multi canale tramite impianti home theater.

- 1 Premere il tasto 3D SURR. quindi usare durante la riproduzione ripetutamente i tasti ◀ / ▶ per selezionare "3D SUR".
- 2 Per disattivare l'effetto sonoro 3D Surround, selezionare "NORMAL".

## Sottotitoli

Premere il tasto SUBTITLE e quindi usare ripetutamente durante la riproduzione i tasti ◀ / ▶ per vedere le varie lingue applicabili ai sottotitoli.

## Salto istantaneo

Ogni volta che si preme il tasto I.SKIP viene effettuato un salto in avanti di circa 15 secondi.

### Nota

Se compare il simbolo  la funzionalità non è disponibile sul disco.

## Accesso a punti del Disco

Con questa funzione si può direttamente accedere ad ogni punto del disco CD Video. Usare questa funzione solo quando si sta riproducendo un CD Video. La riproduzione salta al punto specificato.

- 1 Premere durante la riproduzione il tasto SEARCH. Sullo schermo TV compariranno le barre di avanzamento.



- 2 Usare i tasti ◀ / ▶ per definire la posizione di partenza della riproduzione.
- 3 Premere il tasto ENTER per confermare la posizione selezionata. La riproduzione inizierà dalla posizione selezionata.

### Nota

Questa funzione opera solo quando non è memorizzato alcun marcatore.

## Memoria delle ultime condizioni

Questo registratore memorizza le impostazioni relative all'ultimo disco visualizzato. Le impostazioni restano in memoria anche se il disco viene rimosso dal registratore o se questo viene spento. Se si carica un disco le cui impostazioni sono quelle memorizzate, verrà automaticamente richiamata l'ultima posizione di arresto.

### Note

- Le impostazioni sono conservate in memoria per poter essere usate in qualsiasi momento.
- Questo registratore non memorizza le impostazioni di un disco se il registratore stesso viene spento prima di iniziare a riprodurre il disco.

## PIP (Immagini miniatura)

Questa funzione consente di prendere visione durante la riproduzione delle stazioni memorizzate tramite sottoimmagini visualizzate in piccoli riquadri video.

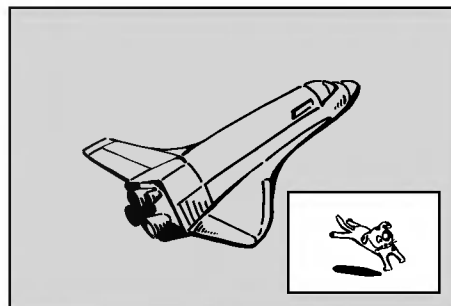

### Attivazione e disattivazione

Premere il tasto PIP per attivare la sottoimmagine in miniatura; premere di nuovo questo pulsante per disattivarla.

### Selezione del modo di ingresso per l'immagine miniatura

Premere il tasto AV per selezionare il modo di ingresso per la sottoimmagine.

Ogni volta che si preme questo tasto, verranno visualizzati i modi di ingresso delle sottoimmagini come segue. Sintonizzatore → AV1 → AV2 → AV3 → AV4

### Selezione del programma della sottoimmagine

Usare i tasti ▲ / ▼ per cambiare il programma quando l'ingresso della sottoimmagine è impostato sull'opzione sintonizzatore. Sullo schermo TV verrà visualizzato il numero di programma selezionato. Si può vedere il programma selezionato premendo il tasto STOP (■).

### Cambio della posizione della sottoimmagine

Premere ripetutamente i tasti ◀ / ▶ fino a raggiungere la posizione desiderata. La sottoimmagine si muoverà in senso orario o antiorario.

### Zoom della sottoimmagine

Premere ripetutamente il tasto ZOOM per ingrandire la sottoimmagine; le dimensioni aumentano fino a tre scatti di ingrandimento.

## Riproduzione di un CD Audio o di un file MP3

Il registratore è in grado di riprodurre CD audio e file MP3 su HDD, Memory Card, CD-ROM, CD-R e CD-RW. Prima di riprodurre file in formato MP3, leggere le note relative alle registrazioni MP3 a pagina 8.

- 1 Premere HOME.**  
Viene visualizzato il menu HOME.
- 2 Selezionare un supporto contenente MP3 o titoli audio, quindi premere ENTER.**
- 3 Selezionare l'opzione "MUSICA", quindi premere ENTER.**  
Sulla TV appare il menu del CD Audio o Musica.



Menu Audio CD

Menu Musica

- 4 Utilizzare ▲/▼ per selezionare una traccia, quindi premere ► (PLAY).**

La riproduzione viene avviata. Durante la riproduzione, sul display del pannello anteriore appare il tempo di riproduzione trascorso della traccia corrente. La riproduzione termina alla fine del disco.

### Suggerimenti

- Premere DISPLAY per visualizzare informazioni ID3-Tag relative al file MP3. Se le informazioni ID3-Tag non sono presenti, sarà visualizzato il messaggio di mancato controllo. Se si seleziona una cartella viene visualizzato il numero di sottocartelle e il numero di file MP3 presenti nella cartella. Premere nuovamente DISPLAY per chiudere la schermata delle informazioni.
- Se si desidera passare alla directory superiore, utilizzare i pulsanti ▲ / ▼ per evidenziare ■. e premere ENTER.
- È anche possibile visualizzare il menu HOME per selezionare un altro supporto premendo RETURN (↵).

- 5 Per arrestare la riproduzione in qualsiasi istante premere STOP.**

### Suggerimento

È possibile creare una nuova cartella. Selezionare l'opzione 'Nuovo album' nel menu Musica-HDD o nel menu Musica-Memory Card, quindi premere ENTER. Viene creata la cartella "NONAME##".

## Opzioni del menu CD Audio

### Aggiungi prog

**Riproduzione:** inizia la riproduzione del titolo selezionato.

**Aggiungi prog:** aggiunge la/le traccia/e all'elenco dei programmi. (pag. 41).

## Opzioni del menu Musica

### Aggiungi prog

**Riproduzione:** inizia la riproduzione del titolo selezionato.

**Copia:** copia le tracce su un altro supporto (pag. 39).

**Aggiungi prog:** aggiunge la/le traccia/e all'elenco dei programmi. (pag. 41).

## Opzioni del menu Musica

### Cancella

**Riproduzione:** inizia la riproduzione del titolo selezionato.

**Cancella:** cancella il/i file dal supporto.

### Modifica >

**Modifica:** seleziona le opzioni di modifica.

### Aggiungi prog

- **Rinomina:** modifica il nome del file (pag. 39).
- **Sposta:** sposta i file su un altro supporto o in un'altra cartella (pag. 39).
- **Copia:** copia i file su un altro supporto o in un'altra cartella (pag. 39).

**Aggiungi prog:** aggiunge la/le traccia/e all'elenco dei programmi. (pag. 41).

## Cancellazione di file MP3 o cartelle dall'HDD o dalla memory card

1. Selezionare un file MP3 che si desidera cancellare dal menu Musica.

### Suggerimento

Utilizzare il pulsante MARKER per selezionare più tracce.

2. Premere ENTER.  
Le opzioni del menu appaiono a sinistra.
3. Selezionare l'opzione "Cancella" e premere ENTER.  
I file selezionati vengono cancellati dall'HDD o dalla memory card.

## Spostamento di file MP3

È possibile spostare i file MP3 su un altro supporto o in un'altra cartella. Dopo lo spostamento, i file vengono cancellati dalla posizione corrente.

**1** Utilizzare ▲ / ▼ per selezionare un file MP3 o una cartella dal menu Musica.

### **2** Selezione di più tracce (cartelle)

1. Premere MARKER.  
Sulla traccia appare un segno di spunta. Premere nuovamente MARKER per cancellare il contrassegno dalla traccia/cartella.  
Premere nuovamente MARKER per cancellare il contrassegno dalla traccia/cartella.
2. Ripetere il passaggio 1 per contrassegnare ulteriori tracce (cartelle).

### **2** Premere ENTER.

Le opzioni appaiono a sinistra del menu.

### **3** Utilizzare ▲ / ▼ per selezionare l'opzione "Sposta", quindi premere ENTER.

Appare il menu Sposta.



### **4** Utilizzare ▲ / ▼ per selezionare un supporto, quindi premere ►.

Viene evidenziata l'opzione Sposta.

### **4** Suggerimento

È possibile selezionare un album (cartella) da spostare.

1. Dopo aver selezionato un supporto, premere ENTER.  
Appare l'elenco di album (cartelle).
2. Selezionare una cartella.  
È possibile creare un nuovo album (cartella).  
Selezionare l'opzione "Nuovo album" nel menu Sposta, quindi premere ENTER.  
Viene creata la cartella "NONAME##".

### **5** Quando viene evidenziata l'opzione "Sposta", premere ENTER per iniziare lo spostamento.

## Copia di file MP3 su un altro supporto

**1** Seguire le indicazioni dei punti 1-2 illustrati a sinistra (Spostamento di file MP3).

**2** Utilizzare ▲ / ▼ per evidenziare l'opzione "Copia", quindi premere ENTER.

Appare il menu Copia.



### **3** Utilizzare ▲ / ▼ per selezionare un supporto, quindi premere ►.

Viene evidenziata l'opzione Copia.

### **4** Suggerimento

È possibile selezionare un album (cartella) da copiare.

1. Dopo aver selezionato un supporto, premere ENTER.  
Appare l'elenco di album (cartelle).
2. Selezionare una cartella.  
È possibile creare un nuovo album (cartella).  
Selezionare l'opzione "Nuovo album" nel menu Sposta, quindi premere ENTER.  
Viene creata la cartella "NONAME##".

### **4** Quando viene evidenziata l'opzione "Copia", premere ENTER per iniziare la copia.

## Assegnazione di un nome a un file MP3

I file MP3 possono essere denominati in maniera indipendente. I nomi possono contenere al massimo 32 caratteri.

### **1** Selezionare il file che si desidera nominare dal menu Musica, quindi premere ENTER.

Le opzioni del menu appaiono a sinistra.

### **2** Utilizzare ▲/▼ per selezionare l'opzione "Rinomina", quindi premere ENTER.

Appare il menu Keyboard (Tastiera).



### **3** Inserire il nome del file. Utilizzare ◀ / ▶ / ▲ / ▼ per selezionare un carattere, quindi premere ENTER per confermare la selezione. Fare riferimento al passaggio 3 riportato a pagina 21 (Rinomina delle stazioni).

### **4** Selezionare l'icona 'OK', quindi premere ENTER per salvare il nome e tornare al menu precedente.

## Pausa

- 1 Premere durante la riproduzione il tasto PAUSE/STEP (II).
- 2 Per ritornare alla riproduzione, premere il tasto ► (PLAY) o premere di nuovo il tasto PAUSE/STEP (II).

## Muoversi su un'altra pista

- Premere brevemente durante la riproduzione i tasti SKIP I◀◀ o ▶▶I per saltare alla pista successiva o per ritornare all'inizio della pista corrente.
- Premere brevemente per due volte il tasto SKIP I◀◀ per saltare alla pista precedente.
- Nel caso di CD Audio digitare durante la riproduzione il numero di pista usando i tasti numerici (0-9) per saltare direttamente ad una qualsiasi pista.

## Ripetizione

### CD Audio - Ripeti traccia/Tutto/Disattivato

Premere REPEAT per selezionare la modalità di ripetizione desiderata.

- TRACK: ripete la traccia corrente.
- TUTTO: ripete tutte le tracce presenti sul disco.
- OFF: non esegue alcuna ripetizione.

### MP3 - Ripeti traccia/Cartella/Disattivato

Premere REPEAT per selezionare la modalità di ripetizione desiderata.

- TRACK: ripete la traccia corrente.
- FOLDER: ripete tutte le tracce presenti nella cartella corrente.
- OFF: non esegue alcuna ripetizione.

## Modalità casuale

- 1 Premere durante la riproduzione il tasto RANDOM. L'unità automaticamente inizierà a riprodurre in maniera casuale e sullo schermo TV comparirà l'indicazione "RANDOM".
- 2 Per ritornare alla riproduzione normale, premere ripetutamente il tasto RANDOM fino a che l'indicazione "RANDOM" non scompaia dallo schermo TV.



### Suggerimenti

Premendo durante la riproduzione l in modalità casuale il tasto SKIP ▶▶I l'unità seleziona un'altra pista e quindi riprende a riprodurre in modalità casuale.

## 3D Surround

Questa unità può produrre l'effetto sonoro 3D Surround, che simula la riproduzione di audio multi canale da due diffusori acustici stereo convenzionali, invece dei cinque e più altoparlanti normalmente richiesti per ascoltare l'audio multi canale da un impianto home theater.

- 1 Premere durante la riproduzione il tasto 3D SURR per selezionare "3D SUR".
- 2 Per disattivare l'effetto sonoro 3D Surround, premere il tasto 3D SURR fino a fare scomparire dallo schermo l'indicazione "3D SUR".

## Cambiamento del canale audio

Premere ripetutamente il pulsante AUDIO per ascoltare un canale audio differente (stereo, sinistra, destra).

## Ricerca

- 1 Premere durante la riproduzione i tasti SCAN (◀◀ o ▶▶) Il registratore si porterà in modalità RICERCA.
- 2 Premere il tasto SCAN (◀◀ o ▶▶) per selezionare la velocità: ◀◀X2, ◀◀X4, ◀◀X8 (all'indietro) o ▶▶X2, ▶▶X4, ▶▶X8 (in avanti). La velocità e direzione di ricerca sono indicate sul menù a schermo.
- 3 Per uscire dal modo RICERCA, premere ► (PLAY).

## Ripetizione A-B

Per ripetere una sequenza in una traccia:

- 1 Premere il tasto A-B in corrispondenza del punto di partenza scelto. Sullo schermo comparirà l'icona di ripetizione e l'indicazione 'A-'.  
2 Premere di nuovo il tasto A-B in corrispondenza del punto finale prescelto. Sullo schermo TV comparirà brevemente l'icona di ripetizione e l'indicazione 'A-B', e la riproduzione della sequenza inizierà in modo ripetitivo.
- 3 Per cancellare la sequenza e ritornare alla riproduzione normale premere di nuovo A-B. L'icona Ripetizione scomparirà dal menù a schermo.

La riproduzione dei programmi consente di creare lista personalizzate di CD Audio o tracce MP3. I programmi possono contenere fino a 99 tracce CD Audio o 256 tracce MP3.

**1** Utilizzare ▲ / ▼ per selezionare una traccia (o cartella) sul CD audio o nel menu Musica.

**T** **Selezione di più tracce (cartelle)**

1. Premere MARKER.  
Sulla traccia appare un segno di spunta. Premere nuovamente MARKER per cancellare il contrassegno dalla traccia/cartella.  
Premere nuovamente MARKER per cancellare il contrassegno dalla traccia/cartella.
2. Ripetere il passaggio 1 per contrassegnare ulteriori tracce (cartelle).

**2** Premere ENTER.  
Le opzioni appaiono a sinistra del menu.

**3** Utilizzare ▲ / ▼ per selezionare l'opzione "Aggiungi prog", quindi premere ENTER.

**4** Ripetere i passaggi 1-3 per contrassegnare ulteriori tracce.

**N** **Nota**

Se si seleziona una cartella per la riproduzione programmata, tutte le tracce nella cartella saranno aggiunte all'elenco programmi.



**5** Utilizzare ► per spostare l'Lista programmi.  
La traccia programmata selezionata per ultima viene evidenziata nell'Lista programmi.

**6** Utilizzare ▲ / ▼ per selezionare la traccia da riprodurre.

**7** Premere ► (PLAY) per iniziare.  
La riproduzione si interrompe dopo l'ultima traccia programmata nell'elenco.

**8** Per uscire dalla riproduzione del programma e riprendere la riproduzione normale, selezionare una traccia nell'elenco e premere ► (PLAY).

**T** **Suggerimento**

È possibile aprire o chiudere la schermata Lista programma premendo MENU/LIST.

## Opzioni del menu Lista programmi

1. Per visualizzare le opzioni del menu, selezionare una traccia nel menu Lista programmi, quindi premere ENTER.  
Le opzioni del menu appaiono a sinistra.

2. Utilizzare ▲ / ▼ per selezionare un'opzione, quindi premere ENTER per confermare la selezione.

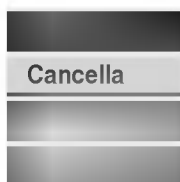

**Riproduzione:** Inizia la riproduzione nell'ordine in cui sono state programmate le tracce a partire dalla traccia selezionata

**Cancella:** cancella la/le traccia/e dall'Lista programmi.

**Sposta:** sposta la/le traccia/e per cambiare l'ordine del Programma.

**Salva:** memorizza l'elenco dei programmi (solo HDD)

## Ripeti le tracce programmate

Premere REPEAT per selezionare la modalità di ripetizione desiderata.

- TRACCIA: Ripete la traccia corrente.
- TUTTO : ripete tutte le tracce presenti nell'Lista programmi.
- OFF : annulla la modalità di ripetizione (nessuna visualizzazione).

## Cancellazione di una traccia dall'Lista programmi

1. Selezionare la traccia che si desidera cancellare dall'Lista programmi.

**T** **Suggerimento**

Utilizzare il pulsante MARKER per selezionare più tracce.

2. Premere ENTER.  
Le opzioni del menu appaiono a sinistra.
3. Selezionare l'opzione "Cancella" e premere ENTER.  
La traccia selezionata viene cancellata dall'Lista programmi.

## Modifica dell'ordine delle tracce nell'Lista programmi

- 1 Selezionare la traccia che si desidera spostare nell'Lista programmi, quindi premere ENTER.  
Le opzioni del menu appaiono a sinistra.
- 2 Selezionare l'opzione "Sposta" e premere ENTER.  
Nell'Lista programmi appare una barra gialla.
- 3 Utilizzare ▲ / ▼ per spostare la barra gialla nella posizione desiderata, quindi premere ENTER.  
La traccia selezionata viene spostata.

**T** **Suggerimento**

Utilizzare MARKER per spostare più tracce.

## Salvare l'Lista programmi

Il registratore memorizza l'Lista programmi dell'utente per il disco programmato.

- 1 Selezionare una traccia in Lista programmi, quindi premere ENTER.  
Le opzioni del menu appaiono a sinistra.
- 2 Selezionare l'opzione "Salva" e premere ENTER.  
L'Lista programmi viene salvato nella cartella dei programmi dell'HDD.

## Visualizzazione di un file JPEG

Il registratore è in grado di riprodurre file in formato JPEG su CD-R, CD-RW, HDD o Memory Card. Prima di riprodurre registrazioni JPEG, leggere le note relative alle registrazioni JPEG a pagina 8.

- 1 Premere HOME.**  
Viene visualizzato il menu HOME.
- 2 Selezionare un supporto contenente file JPEG, quindi premere ENTER.**
- 3 Selezionare l'opzione "FOTO", quindi premere ENTER.**  
Sulla TV appare il menu Foto.



- 4 Utilizzare ◀ / ▶ / ▲ / ▼ per selezionare una cartella, quindi premere ENTER.**  
Le opzioni del menu appaiono a sinistra.
- 5 Selezionare l'opzione "Apri", quindi premere ENTER.**  
Nella cartella selezionata appare l'elenco dei file.

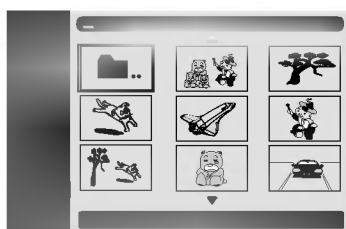

- 6 Utilizzare ◀ / ▶ / ▲ / ▼ per selezionare un file, quindi premere ENTER.**  
Le opzioni del menu appaiono a sinistra.

### Suggerimenti

- Se si desidera passare alla directory superiore, utilizzare i pulsanti ▲ / ▼ per evidenziare  e premere ENTER.
- È anche possibile visualizzare il menu HOME per selezionare un altro supporto premendo RETURN (↵).

- 7 Utilizzare ▲ / ▼ per selezionare "Schermo Int.", quindi premere ENTER.**

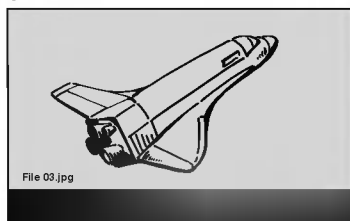

Premere ENTER per comparire o sparire questo menu.

- 8 Per arrestare la visualizzazione in qualsiasi istante premere STOP.**

Viene visualizzato il menu Foto.

### Suggerimento

YÈ possibile creare una nuova cartella. Selezionare l'opzione 'Nuovo album nel menu Foto-HDD o nel menu Foto-Memory Card, quindi premere ENTER. Viene creata la cartella "NONAME##".

## Opzioni del menu Foto



**Schermo Int.:** visualizza il file selezionato a schermo intero.

**Cancella:** elimina il file selezionato dal supporto (solo HDD, Memory Card)

**Scorrimento:** visualizza il menu di presentazione.

**Modifica:** seleziona le opzioni di modifica.

- **Rinomina:** modifica il nome del file (pagina 43) (solo HDD, Memory Card)
- **Sposta:** sposta i file su un altro supporto o in un'altra cartella (album) (pagina 44) (solo HDD, Memory Card)
- **Copia:** copia i file su un altro supporto o in un'altra cartella (pag. 44).

## Saltare le immagini

Durante la visualizzazione delle immagini, premere una volta SKIP (◀◀ o ▶▶) per avanzare al file successivo o tornare al file precedente.

## Ruotare le immagini

Utilizzare ▲ / ▼ durante la visione di un'immagine per ruotarla in senso orario o in senso antiorario.

## Cancellazione di file JPEG o cartelle dall'HDD o dalla memory card

1. Selezionare un file JPEG che si desidera cancellare dal menu Foto.

### Suggerimento

Utilizzare il pulsante MARKER per selezionare più tracce.

2. Premere ENTER.  
Le opzioni del menu appaiono a sinistra.
3. Selezionare l'opzione "Cancella" e premere ENTER.  
I file selezionati vengono cancellati dall'HDD o dalla memory card.

## Visione in Presentazione

1. Selezionare l'opzione "Scorrimento" nel menu Foto.
2. Premere ENTER.  
Sulla TV appare il menu Scorrimento.



3. Utilizzare ◀/▶/▲/▼ per impostare le opzioni.  
Oggetto:
  - Selezionato: visualizza presentazione solo dei file selezionati. Utilizzare il pulsante MARKER per selezionare più file.
  - Tutto: visualizza presentazione di tutti i file.Velocità:  
imposta la velocità della presentazione in Lenta, Normale o Veloce.
4. Selezionare l'opzione Inizio, quindi premere ENTER per avviare la Presentazione.
5. Premere STOP per interrompere la presentazione e tornare al menu Foto.

### Per mettere la presentazione in pausa

- 1 Premere PAUSE/STEP (II) per mettere in pausa la presentazione.
- 2 Quando si desidera riprenderla, premere ▶ (PLAY).

## Per ascoltare musica durante una presentazione

Durante l'ascolto di file MP3 registrati sull'HDD è possibile visualizzare file di foto.

1. Seguire le indicazioni dei punti 1-3 illustrati sopra (Visione in presentazione).
2. Selezionare l'opzione "MP3 Play simultaneo" nel menu Slide Show, quindi premere ENTER.  
Viene visualizzato il menu.



3. Premere MARKER per selezionare più tracce.
  - Selezionare l'opzione "Sel. Tutto" per selezionare tutte le tracce, quindi premere ENTER.
  - Selezionare l'opzione "Deselez. Tutto" per deselezionare tutte le tracce selezionate, quindi premere ENTER.
  - Selezionare l'opzione "Cancella" per uscire da questo menu, quindi premere ENTER.

4. Utilizzare l'opzione ◀/▶/▲/▼ per evidenziare l'opzione 'Inizio', quindi premere ENTER.
5. Premere STOP per interrompere la presentazione e tornare al menu Foto.

## Assegnazione di un nome a un file

### JPEG

I file JPEG sull'HDD o sulla Memory Card possono essere denominati in maniera indipendente. I nomi possono contenere al massimo 32 caratteri.

- 1** Selezionare il file che si desidera nominare dal menu Foto, quindi premere ENTER.  
Le opzioni del menu appaiono a sinistra.
- 2** Utilizzare ▲/▼ per selezionare l'opzione "Rinomina", quindi premere ENTER.  
Appare il menu Keyboard (Tastiera).



- 3** Inserire il nome del file. Utilizzare ◀/▶/▲/▼ per selezionare un carattere, quindi premere ENTER per confermare la selezione. Fare riferimento al passaggio 3 riportato a pagina 21 (Rinomina delle stazioni).
- 4** Selezionare l'icona 'OK', quindi premere ENTER per salvare il nome e tornare al menu precedente.

## Spostamento di file JPEG

È possibile spostare i file di foto su un altro supporto o in un'altra cartella. Dopo lo spostamento, i file vengono cancellati dalla posizione corrente.

- 1 Premere HOME.**  
Viene visualizzato il menu HOME.
- 2 Selezionare un supporto contenente file JPEG, quindi premere ENTER.**
- 3 Selezionare l'opzione "FOTO", quindi premere ENTER.**  
Sulla TV appare il menu Foto.



- 4 Utilizzare ▲ / ▼ per selezionare file JPEG o album nel menu, quindi premere MARKER.**  
Sul file JPEG o album appare un segno di spunta.

### Nota

- Premere nuovamente MARKER per cancellare il contrassegno dalla traccia/cartella
- Tenere premuto ▼ per spostarsi rapidamente alla cartella o traccia successiva.
- Tenere premuto ▲ per spostarsi rapidamente alla cartella o traccia precedente.

- 5 Ripetere il passaggio 4 per contrassegnare ulteriori file o cartelle.**

- 6 Premere ENTER.**  
Le opzioni appaiono a sinistra del menu

- 7 Selezionare l'opzione "Sposta" nelle opzioni**  
Appare il menu Sposta.



- 8 Utilizzare ▲ / ▼ per selezionare un supporto, quindi premere ►.**

Viene evidenziata l'opzione Sposta.

### Suggerimento

È possibile selezionare un album (cartella) da spostare

1. Dopo aver selezionato un supporto, premere ENTER.  
Appare l'elenco di album.
2. Selezionare una cartella.  
È possibile creare un nuovo album. Selezionare l'opzione "Nuovo album" nel menu Sposta, quindi premere ENTER.  
Viene creata la cartella "NONAME##".

- 9 Quando viene evidenziata l'opzione "Sposta", premere ENTER per iniziare lo spostamento.**

## Copia di file JPEG

È possibile copiare i file di foto su un altro supporto o in un'altra cartella.

- 1 Seguire le indicazioni dei punti 1-6 illustrati a sinistra (Spostamento di file JPEG).**

- 2 Selezionare l'opzione "Copia" nelle opzioni**  
Appare il menu Copia.

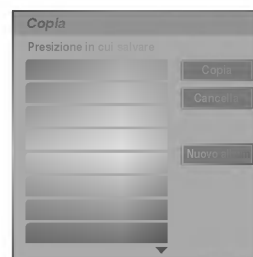

- 3 Utilizzare ▲ / ▼ per selezionare un supporto, quindi premere ►.**

Viene evidenziata l'opzione Copia.

### Suggerimento

È possibile selezionare un album (cartella) da copiare.

1. Dopo aver selezionato un supporto, premere ENTER.  
Appare l'elenco di album.
2. Selezionare una cartella.  
È possibile creare un nuovo album. Selezionare l'opzione "Nuovo album" nel menu Copia, quindi premere ENTER.  
Viene creata la cartella "NONAME##".

- 4 Quando viene evidenziata l'opzione "Copia", premere ENTER per iniziare la copia.**

## Circa la registrazione dei DVD

### **N** Nota

- Questo registratore non può effettuare registrazioni su dischi CD-R o CD-RW.
- La nostra società non si assume nessuna responsabilità per l'insuccesso di registrazioni dovute ad interruzioni dell'erogazione di energia elettrica, a difetti nei dischi, o danni al registratore.
- Le impronte delle dita e le micro graffiature presenti sui dischi possono influenzarne le prestazioni in fase di riproduzione e/o registrazione. Per questo, si raccomanda di maneggiare e tenere con la dovuta cura i propri dischi.

## Tipi di dischi e relativi formati, modi, e impostazioni

Questo registratore può riprodurre tre tipi differenti di dischi DVD: dischi DVD-Video pre-registrati, dischi DVD-RW e DVD-R. Il formato per dischi DVD-R è sempre il "formato Video"— lo stesso dei dischi DVD-Video pre-registrati. Questo significa che una volta finalizzato, si può riprodurre un DVD-R in un normale lettore DVD.

Come impostazione predefinita, il formato dei dischi DVD-RW è il formato Video Recording, benché sia sempre possibile commutare sul formato Video, quando richiesto.

(La reinizializzazione del disco comporterà la cancellazione del contenuto del disco.)

La modalità di registrazione è strettamente in relazione con il formato del disco. Se il formato del disco è il Video Recording, allora la registrazione avviene in modalità VR; Se il formato del disco è il modo Video, allora la registrazione avviene in modalità Video (eccetto che per i DVD-Video, che non sono registrabili, e che quindi non posseggono un modo di registrazione).

Per i vari i modi di registrazione (che sono definiti globalmente a livello di disco) sono previste delle impostazioni di registrazione. Queste possono essere cambiate in funzione di ciascuna registrazione e determinano la qualità d'immagine e la quantità di spazio occupata dalla registrazione sul disco.

## Registrazione su HDD

La registrazione sull'unità disco rigido (HDD) è sostanzialmente simile alla registrazione su un disco DVD-RW in modalità VR. È possibile scegliere le opzioni di qualità di registrazione, inclusa la modalità manuale, e naturalmente è possibile registrare, cancellare e registrare nuovamente tutte le volte che lo si desidera. La capacità dell'unità disco rigido indica che è possibile registrare molte ore di video su essa, anche nelle modalità di registrazione più elevate. Per organizzare i contenuti, l'HDD è divisa in dieci gruppi. I gruppi possono essere denominati e utilizzati come si desidera; ad esempio, può esserci un gruppo per i film, un altro per gli spettacoli TV e uno per le registrazioni fatte con una camcorder.

### **N** Nota

Il numero massimo di titoli che è possibile registrare sull'HDD è di 255.

## Note sulla registrazione

- I tempi di registrazione indicati non sono esatti in assoluto, perché il registratore usa una compressione video a bit-rate variabile. Questo significa che il tempo di registrazione esatto dipende da ciò che viene registrato.
- Quando si registrano segnali televisivi radiodiffusi e la ricezione è scadente o l'immagine contiene interferenze, i tempi di ricezione possono risultare più abbreviati.
- Se si registra immagini ferme o solo audio, i tempi di registrazione possono allungarsi.
- La somma dei valori indicati di tempo di registrazione e di spazio temporale residuo potrebbe non sempre corrispondere alla lunghezza del disco.
- Il tempo di registrazione disponibile può decrescere se il disco è stato pesantemente editato.
- Se si usa un disco DVD-RW, assicurarsi di cambiare il formato di registrazione (modo Video o modo VR) prima di procedere ad effettuare una qualsiasi registrazione sul disco. Per maggiori dettagli, vedere pagina 28 (Inizializzazione).
- Quando si usa un disco DVD-R, si può continuare la registrazione fino a riempire il disco, oppure fino a finalizzarlo.  
Prima di iniziare la sessione di registrazione, verificare l'ammontare sul disco del tempo di registrazione residuo.
- Quando si usa un disco DVD-RW in modo Video, il tempo di registrazione disponibile aumenterà solo se si cancella l'ultimo titolo registrato sul disco.
- L'opzione Cancella Titolo del menù Lista Titolo-Originale si limita solo a nascondere il titolo, non cancella realmente il titolo dal disco e non incrementa il tempo di registrazione disponibile sul disco (eccetto che per l'ultimo titolo registrato in un disco DVD-RW in modo Video).

## Registrazione di canali audio TV

Questo Registratore è in grado di registrazione audio NICAM o audio regolare. Se l'impostazione NICAM (pagina 21) è impostata su Audio, sarà possibile registrare audio NICAM a patto che la trasmissione sia in questo formato. Se la trasmissione non è in audio NICAM, sarà registrato sempre l'audio regolare.

## Qualità dell'immagine e tempo di registrazione

Le modalità della qualità della registrazione preimpostate sono quattro:

- **HQ** – Impostazione di qualità più elevata, consente un'ora circa di tempo di registrazione su un disco DVD.
- **SQ** – Qualità standard, sufficiente per la maggior parte delle applicazioni, consente circa due ore di tempo di registrazione su un DVD.
- **LQ** – Qualità lievemente bassa che però raddoppia il tempo di registrazione su un DVD a circa 4 ore.

## Restrizioni sulla registrazione video

- Con questo registratore non si possono registrare video protetti dalla copiatura. I video protetti dalla copiatura includono i dischi DVD-Video e alcuni programmi radiodiffusi da satellite. Se durante la registrazione viene riscontrata la presenza di contenuti protetti dalla copiatura, la registrazione viene sospesa, oppure si arresta automaticamente, e viene visualizzato un messaggio di errore sullo schermo.
- I video del tipo 'copiabili una sola volta' possono essere registrati solo con il sistema CPRM (vedere sotto) usando dischi DVD-RW in modalità VR.
- I segnali in formato NTSC provenienti da ingressi analogici o porte DV non sono registrabili correttamente con questo registratore.
- I segnali Video in formato SECAM (dal sintonizzatore TV incorporato o dagli ingressi analogici) sono registrabili in formato PAL.
- Questo registratore non supporta dischi DVD in modalità VR in formato NTSC.

## Che cos'è la tecnologia 'CPRM'?

CPRM è un sistema di protezione dalla copiatura (con sistema di criptatura) che consente la registrazione di programmi diffusi di tipo 'copiabili una sola volta'. L'acronimo CPRM sta per 'Content Protection of Recordable Media'. Questo registratore è CPRM compatibile, il che significa che consente di registrare programmi radiodiffusi copiabili una sola volta, anche se queste registrazioni non possono essere usate in seguito per creare ulteriormente copie. Con il sistema CPRM si può solo registrare su dischi DVD-RW formattati in modalità VR, e le registrazioni CPRM possono essere riprodotte solo su lettori specificatamente compatibili con il sistema CPRM.

## Diritti d'autore

- L'apparecchio di registrazione dovrebbe essere usato solo per effettuare copie legali, e si consiglia di verificare attentamente ciò che a termini di legge del paese in cui si effettua la copia è legalmente copiable. La copiatura di materiale soggetto a diritti d'autore, come film o musica, è illegale, salvo specifiche autorizzazioni stabilite a termini di legge o permessi concessi dal proprietario dei diritti medesimi.
- Questo prodotto incorpora una tecnologia di protezione coperta da brevetti U.S. e da altri diritti intellettuali detenuti da Macrovision Corporation e da altri proprietari di diritti d'autore. L'uso di questa tecnologia di protezione dei diritti d'autore deve essere autorizzata da Macrovision Corporation, ed è inteso solo per l'utenza domestica e per altri impieghi multimediali limitati, salvo specifica autorizzazione da parte di Macrovision corporation. Modifiche e alterazioni a livello tecnico e operazioni di disassemblamento sono proibite.

- SI NOTI CHE NON TUTTI I TELEVISORI AD ALTA DEFINIZIONE SONO PIENAMENTE COMPATIBILI CON IL PRESENTE PRODOTTO, CIÒ POTREBBE CAUSARE LA VISUALIZZAZIONE DI ARTEFATTI DI CODIFICA SULLO SCHERMO. QUALORA SI VERIFICANO DEI PROBLEMI CON IL QUADRO IMMAGINE PROGRESSIVE SCAN 625, SI CONSIGLIA DI ATTIVARE LA CONNESSIONE PER L'USCITA "DEFINIZIONE STANDARD". PER DOMANDE O DUBBI RELATIVI ALLA COMPATIBILITÀ DEL NOSTRO SISTEMA TELEVISIVO CON IL PRESENTE MODELLO DI REGISTRATORE DVD E HDD 625p, SI PREGA DI CONTATTARE L'ASSISTENZA CLIENTI.

## Ulteriori informazioni sulla registrazione

### Registrazione con cancellazione

È possibile cancellare con semplicità l'intero contenuto del disco, quindi avviare la registrazione dalla prima sezione del disco. Il formato del disco non cambia.

**1** Inserire un disco registrabile.

**2** Tenere premuto il pulsante REC (●) per più di 3 secondi. Apparirà il messaggio relativo sullo schermo

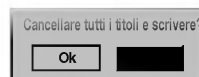

**3** Utilizzare ◀ / ▶ per selezionare "OK", quindi premere ENTER. Si avvierà la registrazione (le spie REC si illuminano nella finestra di visualizzazione).

## Riproduzione delle registrazioni su altri lettori DVD (finalizzazione di un disco)

La maggior parte dei lettori DVD possono leggere dischi finalizzati registrati in modalità Video. Alcuni lettori possono anche leggere dischi DVD-RW registrati in modalità VR, finalizzati o meno. Controllare il manuale fornito insieme all'altro lettore per verificare quali tipi di dischi è in grado di leggere.

La finalizzazione "fissa" la registrazione in modo che il disco possa essere letto su un lettore DVD normale equipaggiato con un'unità DVD-ROM adatta. La finalizzazione di un disco in modalità Video crea un menu per la navigazione del disco stesso. Questo sarà accessibile premendo MENU/LIST o TITLE.

**Per finalizzare un disco, vedere la sezione relativa alla finalizzazione a pagina 29.**

## Introduzione

Per non perdere una sola scena di una trasmissione in diretta, se il telefono squilla durante lo spettacolo preferito è sufficiente premere "TIMESHIFT" e "PAUSE" prima di rispondere al telefono. Si attiverà la funzione timeshift e la trasmissione verrà registrata per la successiva visione.

Dopo l'interruzione, premere PLAY o SCAN per vedere il programma.

Premere STOP per tornare alla trasmissione in diretta.

## Funzionamento Timeshift (Pausa, TV in diretta/Riproduzione)

È possibile salvare un programma nella memoria dell'HDD temporaneamente.

### Premere TIMESHIFT durante la visione di un programma TV.

Sullo schermo appare la barra di avanzamento. Questa cambia nell'icona timeshift dopo 5 secondi.

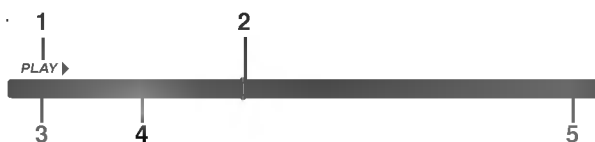

1. Indica la modalità di riproduzione.
2. Indica la posizione di Timeshift corrente.
3. Indica l'ora di inizio del Timeshift.
4. Indica il tempo di Timeshift trascorso..
5. Indica l'orario un'ora dopo l'inizio del Timeshift.

### Suggerimenti

- E' possibile utilizzare funzioni di riproduzione speciali (Slow, Scan, ecc.) durante il timeshift. Consultare il funzionamento della riproduzione a pagina 34 - 37.
- E' possibile modificare il filmato memorizzato durante il Timeshift per conservare il programma sull'HDD. Consultare la registrazione dei filmati a destra.

### Nota

Se l'operazione di Timeshift dura oltre 6 ore, sarà gradualmente cancellata la sezione della cache di Timeshift più vecchia.

## Registrazione filmato

E' possibile modificare durante il Timeshift per conservare il programma sull'HDD.

### **1** Durante il Timeshift, utilizzare Pause/Step, Search e Slow-Motion per trovare il punto iniziale.

● CLIPREC ▶

### **2** Premere RECORD al punto iniziale della sezione che si desidera registrare.

L'avanzamento è indicato in rosso sulla barra.

### **3** Utilizzare Pause/Step, Search e Slow-Motion per trovare il punto finale.

### **4** Premere RECORD al punto finale della sezione che si desidera registrare.

La riproduzione normale continua.

### **5** Ripetere le fasi 1 e 4 per creare vari filmati di un programma.

### **6** Premere STOP per interrompere il Timeshift. Appare il messaggio di conferma.

### **7** Utilizzare ◀ / ▶ per selezionare "OK", quindi premere ENTER. Oppure, premere nuovamente STOP.

A schermo viene visualizzata la trasmissione corrente.

### Nota

- Le sezioni selezionate sono registrate sull'HDD.
- Se si desidera interrompere la registrazione di filmato, premere il pulsante STOP. Premendo il pulsante POWER per interrompere la registrazione, il programma potrebbe non venir registrato sull'HDD.
- Le registrazioni di filmati non possono essere effettuate per sezioni che durano meno di 5 secondi.

## Passare all'inizio durante il Timeshift

1. Premere ENTER durante il Timeshift. Appare il menu.
2. Premere ◀ per avviare la riproduzione dall'inizio del timeshift.

## Passare alla fine durante il Timeshift

1. Premere ENTER durante il Timeshift. Appare il menu.
2. Premere ▶ per saltare alla fine del timeshift ed entrare in pausa.

## Per chiudere il Timeshift

1. Premere STOP per chiudere la funzione Timeshift. Appare il messaggio di conferma.
2. Utilizzare ◀ / ▶ per selezionare "OK", quindi premere ENTER. A schermo viene visualizzata la trasmissione corrente.

## Registrazione di base da un TV

Seguire le istruzioni riportate nel seguito per registrare un programma TV.

La registrazione inizierà immediatamente e continuerà fino a riempire il disco o fino a quando la registrazione non viene fermata.

### **N**ota

Occorre inserire un disco registrabile per la registrazione di DVD.

- 1** Premere **HOME**.  
Viene visualizzato il menu HOME.
- 2** Selezionare un supporto (HDD o DISCO) per registrare un programma TV, quindi premere **ENTER**.
- 3** Selezionare l'opzione "TV (HDD) o TV (DVD)" e premere **ENTER**.  
Assicurarsi inoltre che l'ingresso dell'apparecchio TV sia impostato per questo registratore.  
Se si carica un disco completamente bianco, il registratore impiega un periodo di tempo, anche se breve, per inizializzare il disco.
- 4** Impostare il modo di registrazione come necessario premendo ripetutamente **REC MODE**. (HQ, SQ, LQ)
- 5** Usare i tasti **▲ / ▼** per selezionare il canale TV da registrare.

### **T**

#### Cambio modo del canale audio TV

È possibile selezionare il canale audio (lingua) da ascoltare premendo **AUDIO** durante il programma TV. A schermo viene visualizzato il canale audio corrente. Trasmissione in modalità Stereo o Mono: Stereo → Sinistra → Destra → Mono

Trasmissione bilingue: Princ. + Sec. → Princ. → Sec. → Mono

- Durante una registrazione DVD in modalità Video e se la trasmissione è bilingue, impostare il canale audio da Video Rec Audio nel sottomenu del menu Setup (vedere pagina 28).
- Se l'audio è di scarsa qualità quando impostato a Stereo, è spesso possibile migliorarlo passando a Mono (Sinistra o Destra).
- Questo Registratore è in grado di registrazione audio NICAM o audio regolare. Se l'impostazione NICAM (pagina 21) è impostata su Audio e se la trasmissione è in questo formato, l'audio passa automaticamente a NICAM. Se la trasmissione non è in audio NICAM, sarà registrato sempre l'audio regolare. Se si verificano distorsioni nell'audio NICAM a causa di ricezione non ottimale, è possibile disattivare la funzione NICAM per il programma.

- 6** Premere una volta il tasto **REC (●)**.  
La registrazione inizierà. (L'indicatore REC si illuminerà nella finestra del display.)

- La registrazione continua fino alla pressione di **STOP (■)** o fino a quando l'HDD è piena.
- Per eseguire una registrazione per una durata di tempo fissa prescelta, vedere sulla destra il paragrafo "Registrazione temporizzata istantanea".

- 7** Premere il tasto **STOP (■)** per fermare la registrazione.

## Per mettere in pausa la registrazione

- 1 Premere **PAUSE/STEP (||)** per interrompere la registrazione.
- 2 Quando si vuole continuare a registrare, premere **PAUSE/STEP (||)**.

## Per registrare un programma TV mentre se ne guarda un altro

- 1 Premere **TV/DVD** per selezionare la modalità TV durante la registrazione. Viene visualizzato l'indicatore TV.
- 2 Utilizzando la TV, selezionare il canale da vedere.

## Registrazione temporizzata istantanea

La funzione di registrazione temporizzata istantanea consente in modo semplice di eseguire registrazioni per una durata di tempo prescelta, senza l'uso di un temporizzatore di programma.

- 1** Eseguire i passi 1- 4 come mostrato a sinistra (Registrazione base da un TV).
- 2** Premere ripetutamente il tasto **REC (●)** per selezionare la durata temporale della registrazione. La registrazione parte dopo la prima pressione. Ogni pressione successiva aumenta il tempo di registrazione nello spazio libero (massimo 240 minuti). Il tempo di registrazione viene visualizzato sullo schermo TV.  
Al termine della registrazione, il registratore interrompe la registrazione e si spegne.

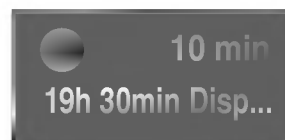

Menù Registrazione Temporizzata Istantanea

## Controllo del tempo di registrazione

Premere una volta il tasto **REC (●)** per controllare il tempo di registrazione. Le impostazioni richiamate verranno automaticamente riportate sullo schermo TV per un breve periodo. Inoltre, il tempo di registrazione residuo sarà visibile nella finestra del display.

## Per estendere il tempo di registrazione

Il tempo di registrazione può essere esteso in qualsiasi momento premendo **REC (●)**. Ogni pressione successiva aumenta il tempo di registrazione nello spazio libero (massimo 240 minuti).

### **⚠** Avvertenza

Se il Registratore viene scollegato dall'alimentazione (o se vi è un'interruzione della corrente) durante una registrazione, quest'ultima andrà persa.

Questo registratore può essere programmato per registrare fino a 7 programmi in un mese. Per registrazioni programmate eseguite automaticamente, il temporizzatore necessita di conoscere i canali da registrare, il tempo di inizio e la durata.

### 1 Premere il tasto **TIMER REC.**

Comparirà il menù Programmazione riservata.



- **Media** – Selezionare il supporto su cui registrare (HDD o DVD).
- **Prog.** – scegliere un numero di programma memorizzato, o uno degli ingressi esterni da cui registrare.
- **Data** – scegliere la data fino ad un anticipo di un mese.
- **Start Time** – impostare il tempo di inizio della registrazione.
- **Lunghezza** – impostare la durata della registrazione.
- **Ripeti** – scegliere la cadenza desiderata di ripetizione (Una volta, Ogni giorno (da lunedì a venerdì), o Ogni settimana).
- **VPS/PDC** – il sistema VPS/PDC regola automaticamente il tempo di registrazione in modo da non escludere un programma anche se non ne è stata programmata l'esecuzione. Affinché la funzionalità VPS/PDC lavori appropriatamente, si devono fornire in ingresso i dati corretti inerenti l'orario e la data del programma che si vuole registrare. Notare che VPS/PDC può non funzionare con tutte le stazioni.

### **N** Nota

- Le stazioni che utilizzando VPS/PDC di solito includono informazioni VPS/PDC nelle pagine guida TV del Televideo. Fare riferimento a queste pagine per l'impostazione del timer di registrazione.
- Il registratore impiega circa 1 - 2 minuti per iniziare la registrazione. Ciò significa che quando si utilizza VPS/PDC, potrebbero esservi casi in cui l'inizio del programma non viene registrato.

### 2 Introdurre le necessarie informazioni per la registrazione temporizzata.

- ◀ / ▶ (sinistra/destra) – muove il cursore a sinistra/destra
- ▲ / ▼ (su/giù) – cambia le impostazioni in corrispondenza della posizione corrente del cursore
- Premere il tasto RETURN (↵) per uscire dal menù Registrazione Temporizzata.
- Premere il tasto ENTER dopo avere compilato tutte le informazioni di programma richieste
- Premere il tasto **TIMER REC** per visualizzare la lista delle registrazioni temporizzate.

### 3 Impostare il modo di registrazione come necessario premendo ripetutamente **REC MODE.** (HQ, SQ, LQ)

### 4 Premere **ENTER**, il programma sarà memorizzato dal registratore

Per verificare la programmazione, comparirà la Lista di programmazione.

Il campo "Rec. OK" nell'elenco di registrazione programmata indica che la registrazione è programmata correttamente.

### 5 Premere il tasto **RETURN** (↵) per uscire dalla Lista Programmi.

### 6 Assicurarsi di aver inserito un disco registrabile e premere **POWER** per mettere l'unità in Standby.

### **N** Nota

- Quando il Registratore è in Standby con il timer attivo, l'indicatore del timer si accende nel display.
- Durante una registrazione DVD in modalità Video e se la trasmissione è bilingue, impostare il canale audio da Video Rec Audio nel sottomenù del menu Setup (vedere pagina 28).
- Per fermare la registrazione temporizzata si deve premere il pulsante **POWER**.
- Se si imposta una registrazione programmata ma il disco inserito non è registrabile, la funzione di recupero della registrazione registrerà automaticamente il programma sull'HDD.



## **Controllo dei parametri delle RegISTRAZIONI Temporizzate**

La programmazione può essere controllata in qualsiasi momento dopo aver acceso il Registratore DVD.

Premere due volte il tasto TIMER REC.

- Usare i tasti ▲ / ▼ per selezionare una registrazione temporizzata.
- Premere il tasto **ENTER** per editare il programma selezionato. Comparirà il menù Registro Temporizzatore.
- Premere il tasto **CLEAR** per cancellare il programma selezionato dalla lista del Registro Temporizzatore.

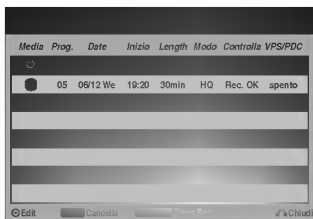

### **Cancellazione delle registrazioni temporizzate**

È possibile cancellare le impostazioni di temporizzazione in ogni momento prima della reale riproduzione della registrazione per raggiunta scadenza dei termini temporali.

- Usare i tasti ▲ / ▼ per selezionare un programma che si vuole cancellare dalla Lista delle RegISTRAZIONI Temporizzate. Se si vuole cancellare il programma, premere il tasto CLEAR.

### **Arresto in corso di una registrazione temporizzata**

Dopo che una registrazione temporizzata è iniziata, si può ancora cancellare il programma.

- Premere il tasto POWER.

## **Malfunzionamenti delle registrazioni temporizzate**

**Anche in condizioni di temporizzatore impostato, il registratore non eseguirà le registrazioni programmate quando:**

- Nessun disco è inserito e non vi è spazio libero disponibile sull'HDD.
- E' inserito un disco non registrabile e non vi è spazio libero disponibile sull'HDD
- La protezione disco è impostata su Accesso nel menu di Setup e non vi è spazio libero disponibile sull'HDD (vedere pag. 29).
- L'unità è accesa.
- Ci sono già 99 titoli registrati sul disco e almeno 255 titoli registrati sull'HDD.

**Un ulteriore programma non può essere temporizzato se:**

- Una registrazione è già in corso.
- Il tempo che si vuole impostare è già trascorso.
- Sono già impostati 7 programmi temporizzati.

**Se due o più programmi temporizzati si sovrappongono:**

- Il programma temporalmente più antecedente ha la priorità.

- Quando il programma più antecedente temporalmente è terminato, inizia quello successivo.
- Se due programmi sono impostati in modo da iniziare esattamente nello stesso tempo, la priorità va al programma inserito per prima.

Se il disco è danneggiato, la registrazione non può essere completata con successo. In questo caso, anche se il campo di verifica indica "Rec. OK", la registrazione potrebbe in realtà non avvenire nei termini dovuti.

## Registrazioni da dispositivi esterni

Si possono effettuare registrazioni da dispositivi esterni, quali videocamere o VCR, connettendoli ad uno qualunque degli ingressi esterni del registratore.

**1** Assicurarsi che il componente da cui si desidera registrare sia collegato correttamente al registratore, vedere pag. 18.

**2** Selezionare un supporto (HDD o DVD) da registrare utilizzando il menu HOME (vedere pag. 30).

**3** Premere ripetutamente il tasto AV per selezionare l'ingresso esterno da cui registrare.

- Sintonizzatore: sintonizzatore incorporato
- AV1: EURO AV1 AUDIO VIDEO montato sul pannello posteriore
- AV2: EURO AV2 DECODER montato sul pannello posteriore
- AV3: AUDIO IN 3 / VIDEO IN 3 montato sul pannello posteriore
- AV4: INPUT 4 (VIDEO, AUDIO (L/R), S-VIDEO IN) montato sul pannello frontale
- DV: DV IN montato sul pannello frontale

**4** Selezionare il necessario modo di registrazione premendo ripetutamente il tasto REC MODE. (HQ, SQ, LQ)

HQ (alta qualità), SQ (qualità standard), LQ (bassa qualità).

**5** Premere il tasto REC (●).

La registrazione inizierà. (Nelle finestre del display si illuminerà l'indicatore REC.)

- La registrazione continuerà fino a che non viene premuto STOP (■) o fino al riempimento del disco.
- Per effettuare una registrazione lungo un periodo di tempo fisso prescelto, vedere la sezione Registrazioni temporizzate istantanee a pagina 48.

**6** Premere il tasto STOP (■) per arrestare la registrazione.

### **N** Nota

Se la sorgente da cui si registra è protetta dalla copiatura con il sistema CopyGuard, non si potrà registrarla usando questo registratore. Vedere la sezione 'Diritti d'autore' a pagina 46 per maggiori dettagli.

## Registrazione da videocamere digitali

Si può registrare da una videocamera digitale usando il connettore jack DV IN situato sul pannello frontale del registratore. Usando il telecomando del registratore, si può controllare sia la videocamera sia questo registratore. Prima di registrare, assicurarsi che l'audio sia settato per l'ingresso jack DV IN (vedere pagina 28).

### **T** Suggerimenti

- Il segnale sorgente deve sempre essere in formato DVC-SD.
- Alcune videocamere non possono essere controllate usando il telecomando.
- Se si collega un secondo registratore utilizzando un cavo DV, non è possibile controllare il secondo DVD da questo.
- Non si può controllare questa unità in remoto per mezzo di dispositivi connessi al jack DV IN.
- Non si può registrare le informazioni di data e orario da una cassetta DV.

**1** Assicurarsi che la propria videocamera digitale sia connessa al jack DV IN del pannello frontale. Vedere a pagina 18.

**2** Selezionare un supporto (HDD o DVD) da registrare utilizzando il menu HOME (vedere pag. 30).

**3** Controllare che l'ingresso audio DV sia impostato come desiderato.

Si può scegliere tra Audio 1 (audio originale) e Audio 2 (audio sovrainciso).

- L'ingresso DV è impostato dal sotto menù DV Rec Audio del menù di Setup. Vedere la sezione DV Rec Audio a pagina 28 per maggiori informazioni.

**4** Premere ripetutamente il tasto AV per selezionare l'ingresso DV.

Sulla finestra del display e sullo schermo del TV comparirà l'indicazione 'DV'.

**5** Trovare la posizione nel nastro della videocamera da cui si vuole far partire la registrazione.

Per avere i risultati migliori, mettere in pausa la riproduzione nel punto in cui si vuole far partire la registrazione.

- A seconda della videocamera che si sta usando, si può usare il telecomando di questo registratore per controllare la videocamera usando le funzioni STOP, PLAY e PAUSE.

**6** Premere una volta il tasto REC (●) per avviare la registrazione.

- La registrazione si arresterà automaticamente se il registratore non rileva alcun segnale.
- Si può mettere in pausa o arrestare la registrazione premendo il tasto PAUSE/STEP (■) o STOP (■). Non si può controllare la videocamera da questo telecomando durante la registrazione.
- In modalità Video, il fotogramma finale della registrazione potrebbe rimanere visualizzato sullo schermo per un certo periodo successivamente all'arresto della registrazione.
- Per il corretto funzionamento del timer di registrazione di questo registratore, la videocamera digitale deve essere accesa e in funzione.

## Che cos'è l'interfaccia DV?

Usando la porta DV, conosciuta anche come i.LINK, si può connettere a questo registratore una videocamera dotata di interfaccia DV utilizzando un singolo cavo DV per supportare sia l'ingresso sia l'uscita di audio, video, dati e segnali di controllo.

L'interfaccia i.LINK è nota anche come IEEE 1394-1995. "i.LINK" e il logo di "i.LINK" sono marchi di fabbrica.

- Questo registratore è compatibile solo con videocamere basate sul formato DV (DVC-SD). I sintonizzatori satellitari digitali e i registratori video Digital VHS non sono compatibile.
- Non si può collegare più di una videocamera DV alla volta a questo registratore.
- Non è possibile controllare questo registratore da un apparecchio esterno collegato tramite il jack DV IN (inclusi i registratori).
- Non sempre è possibile controllare una videocamera connessa tramite il jack DV IN.
- Le videocamere digitali possono usualmente registrare l'audio come stereo a 16 bit/48 kHz, o come combinazione di piste stereo a 12 bit/32 kHz. Questo registratore può soltanto registrare una pista audio stereo. Impostare come dovuto Reg Audio DV su Audio 1 o su Audio 2 (vedete pagina 28).
- L'ingresso Audio al jack DV IN dovrebbe essere a 32 o 48 kHz (no 44,1 kHz).
- L'immagine registrata potrebbe risultare affetta da disturbi se i dispositivi sorgente mettono in pausa la riproduzione o riproducono una sezione non registrata di un nastro, oppure se viene a mancare l'alimentazione ai dispositivi sorgente, o ancora se il cavo DV si scollega.
- Qualora il parametro DV Rec Audio fosse impostato su Audio 2 e il segnale Audio 2 non fosse presente, il parametro Reg Audio DV verrà reinizializzato automaticamente su Audio 1.

## Messaggi relativi alla connessione DV

I seguenti messaggi possono apparire sullo schermo TV quando si usa il jack DV IN.

### Camcorder non collegato

La videocamera non è collegata in modo appropriato, oppure è spenta.

### Troppi apparecchi collegati

Il jack DV di questo registratore supporta la connessione solo di una videocamera.

### Controlla Tape

Nessuna cassetta è caricata nel dispositivo collegato.

### Apparecchio non controllabile

Questo registratore non può controllare la videocamera.

### Aggiorna informazioni

La videocamera sta aggiornando informazioni per la connessione DV.

### Camera mode

La videocamera si sta impostando in modalità telecamera.

## Analisi dei malfunzionamenti

Se non si riesce a ottenere l'immagine e/o l'audio attraverso la connessione del jack DV IN, controllare i seguenti punti:

- assicurarsi che il cavo DV sia appropriatamente connesso.
- Provare a spegnere e riaccendere l'apparecchiatura collegata.
- Provare a cambiare l'ingresso audio.



### Nota

A seconda della videocamera connessa, potrebbe non essere possibile controllarla usando il telecomando fornito con questo registratore.



Utilizzando il menu Lista Titolo, è possibile modificare i contenuti video su dischi DVD in modalità VR non finalizzata e contenuti video sull'unità interna disco rigido (HDD). Le funzioni di modifica disponibili nel menu Lista Titolo dipendono da se si desidera modificare video su un DVD in modalità VR o sull'HDD, e se si desidera modificare un contenuto originale o una Lista.

Con i DVD in modalità video non finalizzata vi è un numero limitato di comandi di modifica, tra cui l'assegnazione di nomi e la cancellazione di titoli. Una volta finalizzato, un disco in modalità Video non può più essere modificato. E' comunque possibile utilizzare Lista Titolo per selezionare i titoli da riprodurre

Le modalità di modifica VR disponibili per i DVD-RW sono due. È possibile modificare direttamente il contenuto originale del disco, oppure creare e modificare una Lista. La Lista non cambia i contenuti del disco ma si limita a controllare il modo in cui il contenuto viene riprodotto.

La modifica di contenuti registrati sull'HDD è simile a quella dei contenuti originali di un disco DVD-RW in modalità VR, con comandi simili per la cancellazione e l'assegnazione di nomi ai titoli, oltre al controllo del contenuto dei capitoli nei titoli del disco DVD.

#### **N** Nota

Durante la registrazione, se si visualizza il menu Lista Titolo dell'HDD, alcuni titoli potrebbero apparire con un segno. Questi titoli sono stati registrati con un'impostazione di ingresso linea diversa dall'impostazione corrente del registratore. Durante la registrazione, questi titoli non possono essere riprodotti.

## **1** Selezionare un supporto (HDD o DVD) da modificare utilizzando il menu HOME (vedere pag. 30).

## **2** Premere MENU/LIST per visualizzare il menu Lista Titolo.

La riproduzione dovrebbe interrompersi

- È possibile accedere anche utilizzando il menu HOME, selezionando LISTA TITOLO, quindi premendo ENTER.
- Per selezionare i titoli, utilizzare i pulsanti ▲ / ▼ per visualizzare la pagina precedente/successiva nel caso in cui ci siano più di 6 titoli.
- Se si sta modificando un disco in modalità VR, premere MENU/LIST per passare dal menu Originale menu Lista.

Le opzioni del menu Lista Titolo appaiono a sinistra dello schermo. La parte principale dello schermo mostrerà miniature dei titoli (o capitoli) sul disco o sull'HDD. Le miniature possono essere modificate utilizzando il relativo pulsante – vedere Cambio delle icone dei titoli per i titoli, a pagina 55.

Premere DISPLAY per visualizzare informazioni sul titolo selezionato sul menu Lista Titolo.

Dopo aver selezionato un titolo o un capitolo nel menu Lista Titolo o Elenco capitoli, premere ENTER. Le opzioni del menu appaiono a sinistra. Utilizzare ▲ / ▼ per selezionare un'opzione, quindi premere ENTER per confermare la selezione. (per maggiori dettagli sulle opzioni di menu vedere pagina 54).

## **3** Per chiudere il menu Lista Titolo, premere più volte RETURN (↵).

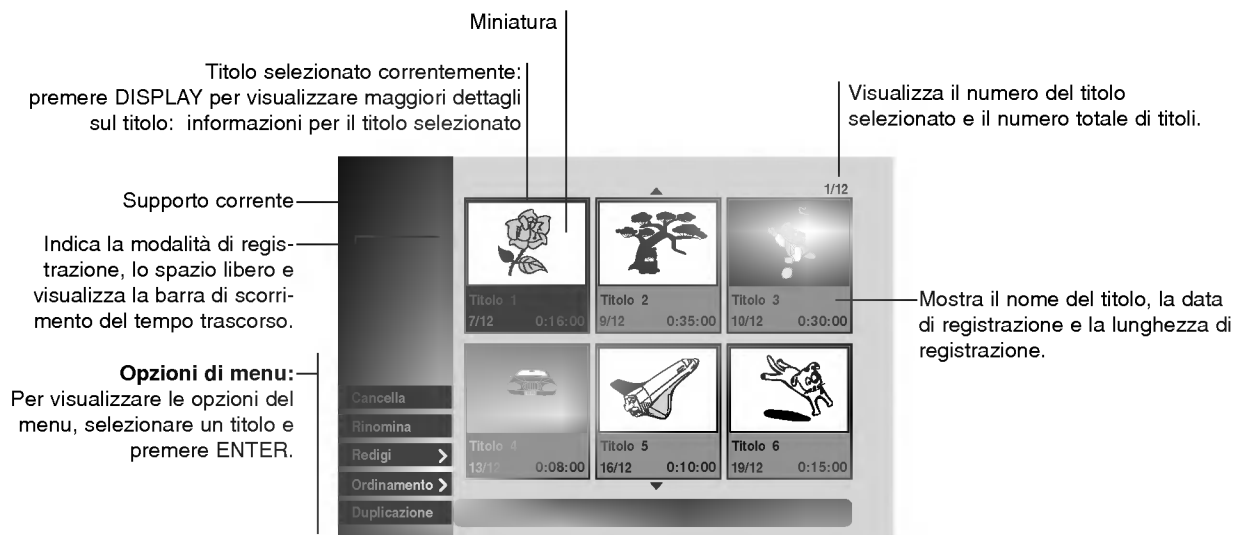

## Opzioni del menu Lista Titolo - HDD

<b>Cancella</b>	<b>Riproduzione:</b> inizia la riproduzione del titolo selezionato.
<b>Rinomina</b>	<b>Cancella:</b> elimina il titolo (pag. 57).
<b>Redigi</b> >	<b>Rinomina:</b> modifica il nome del titolo (pag. 58).
<b>Ordinamento</b> >	<b>Redigi:</b> seleziona le opzioni di modifica.
<b>Duplicazione</b>	<ul style="list-style-type: none"><li>• <b>Combina:</b> combina due titoli in uno (pag. 59).</li><li>• <b>Dividi:</b> divide un titolo in due titoli (pag. 59).</li><li>• <b>Cancella Parte:</b> elimina una parte del titolo (pag. 57).</li></ul>
<b>Cancella Parte</b>	<b>Ordinamento:</b> elenca i programmi nel menu Lista Titolo per Data, Titolo o Categoria (pag. 58).
<b>Categoria</b>	<ul style="list-style-type: none"><li>• <b>Date:</b> elenca i programmi per data di registrazione.</li><li>• <b>Titolo:</b> elenca i programmi per nome del titolo.</li><li>• <b>Categoria:</b> elenca i programmi per categoria.</li></ul>
	<b>Duplicazione:</b> copia il titolo su un altro supporto (pag. 62).

## Opzioni del menu Lista Titolo - Originale

<b>Capitolo</b>	<b>Riproduzione:</b> inizia la riproduzione del titolo selezionato.
<b>Rinomina</b>	<b>Capitolo:</b> visualizza il menu Capitolo Lista – Originale del titolo.
<b>Cancella</b>	<b>Rinomina:</b> modifica il nome del titolo (pag. 58).
<b>Canc. Parte</b>	<b>Cancella:</b> elimina il titolo (pag. 57).
<b>Duplicazione</b>	<b>Canc. Parte:</b> elimina una parte del titolo (pag. 57).
	<b>Lista:</b> aggiunge il titolo alla Lista (pag. 56).
	<b>Duplicazione:</b> copia il titolo su un altro supporto (pag. 62).

## Opzioni del menu Capitolo Lista - Originale

<b>Cancella</b>	<b>Riproduzione:</b> inizia la riproduzione del capitolo selezionato.
<b>Combina</b>	<b>Titolo:</b> visualizza il menu Lista Titolo – Originale del capitolo.
	<b>Cancella:</b> elimina il capitolo (pag. 57).
	<b>Combina:</b> combina due capitoli in uno (pag. 60).
	<b>Lista:</b> aggiunge il capitolo alla Lista (pag. 56).

## Opzioni del menu Lista Titolo - Lista

<b>Capitolo</b>	<b>Riproduzione:</b> inizia la riproduzione del titolo selezionato.
<b>Rinomina</b>	<b>Capitolo:</b> visualizza il menu Capitolo Lista – Lista del titolo.
<b>Cancella</b>	<b>Rinomina:</b> modifica il nome del titolo (pag. 58).
<b>Canc. Parte</b>	<b>Cancella:</b> elimina il titolo dal menu Lista Titolo - Lista (pag. 57).
	<b>Canc. Parte:</b> elimina una parte del titolo (pag. 57).

## Opzioni del menu Capitolo Lista - Lista

<b>Cancella</b>	<b>Riproduzione:</b> inizia la riproduzione del capitolo selezionato.
<b>Combina</b>	<b>Titolo:</b> visualizza il menu Lista Titolo - Lista del capitolo.
	<b>Cancella:</b> elimina il capitolo dal menu Capitolo Lista - Lista (pag. 57).
	<b>Sposta:</b> sposta un capitolo del menu Capitolo Lista - Lista in una posizione del menu (pag. 60).
	<b>Combina:</b> combina due capitoli in uno (pag. 60).

## Titoli, Capitoli e Parti

I titoli nel contenuto originale del disco contengono uno o più capitoli. Se si inserisce un titolo del disco nella Lista, verranno visualizzati anche tutti i capitoli di quel titolo. In altre parole, i capitoli nella Lista si comportano esattamente come capitoli su un disco Video DVD. Le parti sono sezioni dei titoli Originali o della Lista. Nel menu Originale e Lista è possibile aggiungere o eliminare parti. L'aggiunta di un capitolo o di un titolo alla Lista crea un nuovo titolo composto da una sezione (cioè un capitolo) di un titolo originale. L'eliminazione di una parte rimuove parte di un titolo dal menu Originale o Lista.

### Avvertenza

- Quando si edita usando le funzioni Cancella, Aggiungi e Sposta, il primo e l'ultimo fotogramma potrebbero non essere esattamente come impostato nei punti di visualizzazione iniziale e finale.
- Durante la riproduzione della Lista, si potrebbe notare una pausa momentanea tra i punti di modifica. Questo non va considerato un malfunzionamento.

## Aggiunta di marcatori di capitolo

Si può inserire dei marcatori ovunque nella Lista o nei titoli originali durante la registrazione o riproduzione. Una volta che è stato marcato, un capitolo è identificabile con la funzione Ricerca Capitolo; si può inoltre cancellare, combinare e spostare capitoli nei menù Originale (Capitolo) e Lista (Capitoli). Si possono inserire fino a 999 marcatori di capitolo sia nel contenuto originale sia nella Lista.

### Nota

Nella modalità Video, i marcatori di capitolo vengono inseriti automaticamente a intervalli regolari. Si può cambiare questo intervallo dal menù di Setup iniziale (vedere Capitolo Automatico a pagina 28).

### **1** Riproduzione di un titolo (Originale o Lista).

### **2** Premere il tasto CHP ADD nel punto in cui si vuole iniziare un nuovo capitolo.

Sullo schermo TV apparirà l'icona di un marcatore di capitolo.

- Si può anche inserire i marcatori durante la registrazione.

## Cambio delle icone dei titoli



Ciascun titolo e capitolo visualizzato nel menù Originale o nella Lista viene rappresentato da una immagine in miniatura ricavata dall'inizio del capitolo a titolo. A seconda delle proprie preferenze, è possibile cambiare questa icona selezionando differenti immagini tra quelle fisse incluse nel titolo.

### **1** Riprodurre il titolo (Originale o Lista).

### **2** Premere il tasto THUMBNAIL per fare sì che l'immagine correntemente visualizzata sia quella che appaia nel menù Originale o Lista.

L'immagine fissa che si seleziona apparirà in entrambi i menù Originale e Lista.

### Suggerimento

È anche possibile cambiare l'immagine della miniatura del titolo nel menu Originale (Capitolo) o Lista (Capitolo). Selezionare un capitolo dal menu Originale (Capitolo) o Lista (Capitolo), quindi premere THUMBNAIL. L'immagine della miniatura del titolo che include il capitolo viene cambiata.

## Creare una nuova Lista

Usare questa funzione per aggiungere titoli o capitoli del contenuto Originale o alla Lista. Quando si fa questo, l'intero titolo viene inserito nella Lista (si possono cancellare successivamente i bit non necessari — vedere a pagina 57 la sezione Cancellazione di un Titolo/Capitolo dai menù Originale e Lista).

Il titolo appare nella Lista completo con tutti i marcatori di capitolo come essi apparivano nel contenuto Originale. Tuttavia, se si aggiungono successivamente ulteriori marcatori di capitolo al contenuto Originale, questi non verranno automaticamente ricopiati nei titoli inclusi nella Lista.

Si possono aggiungere fino a 999 capitoli in un disco. Se si desidera solo aggiungere un capitolo di un titolo, vedere la sezione che segue in questa pagina per l'aggiunta di un titolo o un capitolo nella Lista.

- 1** Selezionare un titolo o un capitolo nel menu Lista Titolo – Originale o nel menu Capitolo Lista – Originale da aggiungere alla Lista, quindi premere ENTER.

Le opzioni del menu appaiono a sinistra.

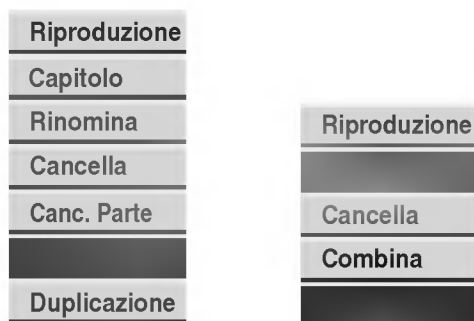

Lista Titolo - Originale

Capitolo Lista - Originale

- 2** Utilizzare ▲ / ▼ per selezionare 'Lista' dalle opzioni di menu, quindi premere ENTER.



- 3** Selezionare 'Nuova lista', quindi premere il tasto ENTER.

Il nuovo titolo comparirà nell'elenco aggiornato della Lista. Tutti i capitoli del titolo verranno aggiunti alla Lista.

## Aggiunta di un Titolo/Capitolo alla Lista

Si può aggiungere un titolo o un capitolo del contenuto Originale ad una Lista che è già stata registrata.

- 1** Selezionare un titolo o un capitolo nel menu Lista Titolo – Originale o nel menu Capitolo Lista – Originale da aggiungere alla Lista, quindi premere ENTER.

Le opzioni del menu appaiono a sinistra dello schermo.



Lista Titolo - Originale

Capitolo Lista - Originale

- 2** Utilizzare ▲ / ▼ per selezionare 'Lista' dalle opzioni di menu, quindi premere ENTER.

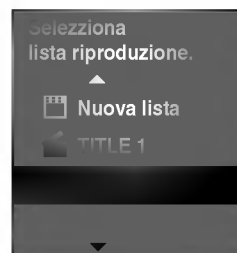

- 3** Scegliere un Lista Titolo - Lista già registrato per inserire un titolo o un capitolo, quindi premere ENTER.

Il titolo o il capitolo appare nel menu Lista Titolo-Lista aggiornato.

- 4** Ripetere i passi 1- 3 per aggiungere ulteriori titoli o capitoli alla Lista.

- 5** Premere il tasto RETURN (↵) per uscire, o il tasto MENU/LIST per tornare indietro al menù Lista Titolo-Originale.

## Cancellazione di un Titolo/Capitolo dai menù Originale e Lista

Quando si cancella un titolo o capitolo dal menù Lista, lo si rimuove solo dalla lista stessa; il titolo o il capitolo rimangono nel menù Originale.

Se si sceglie di cancellare un titolo o capitolo dal menù Originale (titolo/capitolo), il titolo o capitolo viene realmente cancellato dal disco, aumentando il tempo di disponibile per registrazioni. I titoli/capitoli cancellati dal menù originale vengono automaticamente rimossi anche dalla Lista.

### **N** Nota

Potrebbe non essere possibile cancellare capitoli aventi lunghezza inferiore a 5 secondi.

- 1** Utilizzare ◀ / ▶ / ▲ / ▼ per selezionare un capitolo o titolo che si desidera eliminare dal menu Lista Titolo o Capitolo Lista, quindi premere ENTER.

Le opzioni del menu appaiono a sinistra dello schermo.

- 2** Selezionare l'opzione 'Cancella' dalle opzioni di menu.

Esempio di selezione dell'opzione "Cancella" nel menu Lista Titolo - HDD.



- 3** Premere il tasto ENTER per confermare. Comparirà il messaggio di conferma della richiesta di cancellazione.
- 4** Usare i tasti ◀ / ▶ per selezionare 'OK' quindi premere il tasto ENTER. Il capitolo o titolo selezionato verrà cancellato. Dopo aver premuto il tasto ENTER, verrà visualizzato il nuovo e aggiornato menù.
- 5** Ripetere i passi 1 - 4 per effettuare altre cancellazioni dal menù.
- 6** Premere ripetutamente il tasto RETURN (↵) per uscire dal menù.

## Cancellazione di un parte

Si può cancellare una parte che non si vuole nel titolo.

- 1** Utilizzare ◀ / ▶ / ▲ / ▼ per selezionare un titolo che si desidera eliminare dal menu Lista Titolo, quindi premere ENTER.

Sul lato sinistro del menù compariranno le opzioni del menù stesso.

- 2** Selezionare l'opzione 'Cancella Parte'. p.es., se si seleziona "Cancella Parte" nel menù Originale (Titolo).

- 3** Premere il tasto ENTER.

Comparirà sullo schermo TV il menù Rivedi il titolo (Cancella Parte).

Verrà evidenziata l'icona 'Punto Inizio'.

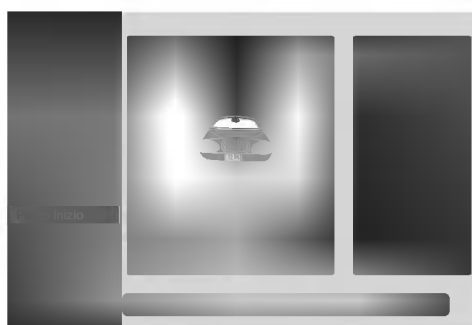

- 4** Avviare la riproduzione e usare le funzionalità di pausa, ricerca e scorrimento a rallentatore per trovare il punto di partenza.

- 5** Premere il tasto ENTER in corrispondenza del punto di partenza della sezione che si vuole cancellare. Verrà evidenziata l'icona 'Punto Termine'. La 'parte' verrà indicata nella barra di avanzamento.

- 6** Usare le funzionalità di pausa, ricerca e scorrimento lento per trovare il punto finale.

- 7** Premere il tasto ENTER in corrispondenza del punto finale della sezione che si vuole cancellare. Per cancellare il punto selezionato, utilizzare ▲ / ▼ per selezionare l'icona "Cancella" e premere ENTER.

### **T** Suggerimento

Con le registrazioni HDD è possibile eliminare la parte aggiuntiva. Selezionare l'icona "Pross. parte" sul menu, quindi premere ENTER e ripetere i punti 4-7

- 8** Al termine della modifica, selezionare l'icona 'Chiudi', quindi premere ENTER.

La parte selezionata viene eliminata dal titolo e appare il menu Elenco titoli.

Durante la registrazione in modalità VR appare il messaggio di conferma della cancellazione.

Utilizzare ◀ / ▶ per selezionare "OK", quindi premere ENTER.

### **N** ota

Potrebbe non essere possibile eliminare parti che durano meno di 3 secondi.

## Assegnare un nome ad un titolo

Si può assegnare indipendentemente dei nomi ai titoli del contenuto Originale o della Playlist. I nomi possono contenere fino a 32 caratteri.

**1** Selezionare il titolo che si desidera nominare dal menu Lista Titolo, quindi premere ENTER.

Le opzioni del menu appaiono a sinistra.

**2** Usare i tasti ▲/▼ per selezionare l'opzione 'Rinomina', quindi premere il tasto ENTER.

Comparirà il menù a tastiera.



**3** Digitare un nome per il titolo. Usare i tasti ◀/▶/▲/▼ per selezionare un carattere, quindi premere il tasto ENTER per confermare la propria selezione. Seguire il passo 3 illustrato a pagina 21 (Rinomina stazione).

### Suggestimento

È possibile aggiungere il genere solo per nomi di titoli su HDD.

**4** Scegliere OK, quindi premere il tasto ENTER per memorizzare il nome e ritornare alla precedente schermata di menù.

**5** Premere ripetutamente il tasto RETURN (↵) per uscire dal menù.

### Nota

- I nomi possono contenere fino a 32 caratteri.
- Nel caso di dischi formattati con altri registratori DVD, si potrà vedere solo un numero limitato di caratteri.

## Ordina

Questa funzione consente di visualizzare elenchi organizzati per Data, Titolo o Categoria nel menu Lista Titolo - HDD. In questo modo è possibile individuare facilmente il titolo desiderato.

**1** Selezionare qualsiasi titolo dal menu Lista Titolo - HDD, quindi premere ENTER

Le opzioni del menu appaiono a sinistra.

**2** Utilizzare ▲/▼ per selezionare l'opzione "Ordinamento", quindi premere ENTER.

Viene visualizzata l'opzione di ordinamento.

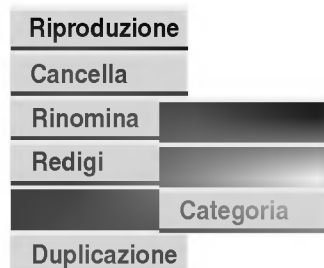

**3** Utilizzare ▲/▼ per selezionare l'opzione "Date", "Titolo" o "Categoria", quindi premere ENTER.

Dopo aver premuto ENTER viene visualizzato il menu ordinato.

## Combinazione di due titoli in uno

Utilizzare questa funzione per combinare due titoli adiacenti Originale-HDD in uno.

### **N** Nota

Questa funzione non è disponibile se sull'HDD vi è un solo titolo.

### **1** Nel menu Lista Titolo-HDD, selezionare il primo dei due titoli che si desidera combinare, quindi premere ENTER.

Le opzioni del menu appaiono a sinistra dello schermo.

### **2** Selezionare 'Combina' nelle opzioni di menu.



### **3** Selezionare il secondo dei due titoli che si desidera combinare, quindi premere ENTER. Appare il messaggio di conferma.

### **4** Utilizzare ◀ / ▶ per selezionare "OK", quindi premere ENTER.

Dopo aver premuto ENTER viene visualizzato il menu aggiornato.

## Dividere un titolo in due

Utilizzare questo comando per dividere un titolo in due nuovi titoli.

### **1** Nel menu Lista Titolo-HDD, selezionare il titolo che si desidera dividere e premere ENTER.

Nel menu Lista Titolo-HDD, selezionare il titolo che si desidera dividere e premere ENTER.

### **2** Selezionare "Dividi" dalle opzioni del menu Lista Titolo-HDD.

Appare il menu Rivedi il Titolo-Dividi e si avvia la riproduzione. L'opzione "Dividi" è evidenziata sul lato sinistro dello schermo.

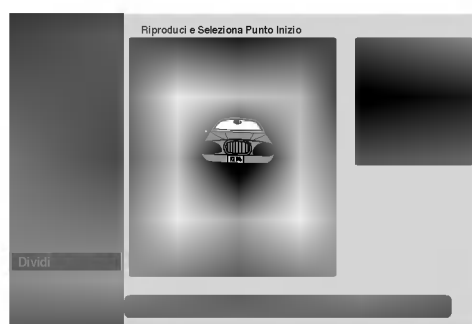

### **3** Utilizzare Pause/Step, Search, Skip e Slow-Motion per trovare il punto iniziale desiderato per dividere il titolo.

### **4** Quando viene evidenziata l'opzione "Dividi", premere ENTER al punto desiderato.

È possibile annullare il punto selezionato e uscire dal menu Modifica-Dividi del titolo; utilizzare ▲ / ▼ per selezionare l'opzione "Cancella", quindi premere ENTER. Il punto di divisione viene così annullato.

### **5** Per fissare il punto di divisione, selezionare l'opzione "Eseguito", quindi premere ENTER.

Il titolo viene così diviso in due nuovi titoli.

## Unire due capitoli in uno solo

Questa funzione consente di fondere insieme due capitoli adiacenti inclusi nel contenuto Originale o in una Lista, ottenendo come risultato un unico capitolo.

### Nota

Questa funzione non è disponibile se il titolo contiene solo un capitolo.

- 1** Per prima cosa, selezionare il secondo dei due capitoli che si vuole fondere, quindi premere il tasto ENTER nel menù Originale (Capitolo) o Lista (Capitolo).

Le opzioni del menu appaiono a sinistra dello schermo.

- 2** Usare i tasti ▲ / ▼ per selezionare l'opzione "Combina".

L'indicatore di unione comparirà tra i due capitoli che si vuole unire.



- 3** Premere il tasto ENTER per confermare. Appare il messaggio di conferma.

- 4** Utilizzare ◀ / ▶ per selezionare "OK", quindi premere ENTER.

Dopo aver premuto ENTER viene visualizzato il menu aggiornato.

## Spostamento di un capitolo di una lista

Utilizzare questa funzione per modificare l'ordine di riproduzione dei capitoli della Lista sul menu Lista Titolo - Lista.

### Nota

Questa funzione non è disponibile se vi è un solo capitolo.

- 1** Selezionare un capitolo dal menu Capitolo Lista-Lista.

- 2** Premere ENTER.

Le opzioni del menu appaiono a sinistra dello schermo.

- 3** Utilizzare ▲ / ▼ per selezionare l'opzione "Sposta" dalle opzioni della Lista, quindi premere ENTER.



- 4** Utilizzare ◀ / ▶ / ▲ / ▼ toper selezionare la posizione in cui si desidera spostare il capitolo, quindi premere ENTER.

Appare il messaggio di conferma.

- 5** Utilizzare ◀ / ▶ per selezionare "OK", quindi premere ENTER.

Dopo aver premuto ENTER viene visualizzato il menu aggiornato.

## Introduzione

Utilizzare le funzioni di copia del registratore per:

- Eseguire il backup di registrazioni importanti memorizzate sull'HDD su un DVD.
- Fare una copia su DVD di una registrazione sull'HDD da riprodurre su un altro lettore.
- Trasferire video da un DVD all'HDD a scopo di modifica.
- Trasferire video modificati dall'HDD a DVD.

Il metodo di copia più semplice consiste nell'uso della funzione One Touch Copy. Con questa funzione è possibile il metodo di copia più semplice consiste nell'uso della funzione One Touch Copy. Con questa funzione è possibile

## Restrizioni sulla copia

Alcuni materiali video sono protetti dalla possibilità di effettuare copie multiple. Ciò significa che è possibile registrarli sull'HDD ma non possono essere ricopiati gratuitamente. Se si desidera trasferire materiale protetto dall'HDD a un DVD, è necessario utilizzare un disco DVD-RW di tipo VR compatibile con CPRM Ver. 1.1 (per maggiori informazioni, vedere CPRM a pagina 46), e si applicano le seguenti restrizioni:

Dopo la copia di un titolo protetto su DVD esso viene automaticamente cancellato dall'HDD. Pertanto non è possibile copiare un titolo bloccato con protezione da copia multipla.

È possibile identificare i materiali protetti da copia multipla durante la riproduzione visualizzando a schermo le informazioni sul disco.

- Un supporto in formato NTSC non può essere copiato.

## Copyright

Le apparecchiature di registrazione devono essere utilizzate solo per copie legali. L'utente deve verificare quali siano le copie consentite dalla legge nel proprio paese. La copia di materiale protetto da copyright come film o musica è illegale, a meno che non sia consentita da un'eccezione legale o consentita dai titolari dei diritti.

## Copia ad alta velocità

La copia tra DVD e HDD è un processo completamente digitale e pertanto non comporta perdite di qualità audio o video. Ciò significa che è possibile effettuare trasferimenti multipli senza preoccuparsi di peggioramenti della qualità con ogni nuova copia. Significa inoltre che la copia può essere effettuata alla massima velocità possibile.

Nella copia da HDD a DVD, la velocità di copia dipende dalla modalità di registrazione e dal tipo di disco utilizzato.

## Copia One Touch (da HDD a DVD)

La funzione di copia One Touch copia il titolo riprodotto correntemente dall'HDD al DVD. Viene copiato l'intero titolo a prescindere dal punto della riproduzione in cui si inizia a copiare. Il registratore copia alla massima velocità possibile. Perché la copia One Touch funzioni, accertarsi di aver inserito un disco DVD-R/RW registrabile.

### Durante la riproduzione da HDD, premere DUBBING per copiare il titolo corrente su un DVD.

Il menu a schermo visualizza che il titolo è in copia. La riproduzione continua durante la copia.

- Vengono inoltre copiati nomi di titoli, marcatori di capitoli e marcatori di immagini in miniatura per il menu Lista Titolo. Tuttavia, se si copia su un DVD-R/RW in modalità video vengono copiati solo i primi 32 caratteri del nome.
- marcatori dei capitoli nella copia potrebbero non essere esattamente nella stessa posizione dell'originale durante la registrazione su un disco in modalità Video.
- Non è possibile utilizzare la funzione di copia One Touch per copiare un titolo se una parte di questo è protetta.
- Un titolo contenente proporzioni miste dell'immagine non può essere copiato su un disco in modalità Video. Per questo tipo di materiale, utilizzare un disco DVDRW in modalità VR.
- Materiale widescreen a bassa risoluzione (LQ) non può essere copiato su un disco in modalità Video. Per questo tipo di materiale, utilizzare un disco DVD-RW in modalità VR.

## Copia One Touch (da DVD a HDD)

La funzione di copia One Touch da DVD a HDD copia un singolo titolo sull'HDD in tempo reale. Quando si inizia a copiare, la riproduzione torna all'inizio del titolo, quindi continua fino alla fine del titolo, quando la registrazione si interrompe automaticamente. La copia viene effettuata nella modalità di registrazione (HQ, SQ, LQ) correntemente impostata.

### Durante la riproduzione da DVD, premere DUBBING per copiare il titolo corrente sull'HDD.

La riproduzione avviene dall'inizio del titolo scelto. Il menu a schermo visualizza che il titolo è in copia.

#### **N**ota

- La lunghezza massima di copia è di 6 ore.
- La copia si interrompe quando il registratore rileva una parte molto graffiata o protetta da copia.
- Vengono inoltre copiati nomi di titoli e marcatori di capitoli, tranne quando si copia da un disco in modalità Video finalizzato.
- Vengono copiati i marcatori di immagini in miniatura e di capitoli dall'Lista Titolo, ma la loro posizione potrebbe essere lievemente diversa rispetto all'originale.
- Se parte del titolo da copiare è protetta, la copia inizia ma le parti protette non vengono copiate.

#### **T** Suggerimento

Per interrompere la registrazione in qualsiasi momento, premere STOP (■).

## Registrazione da HDD a DVD

- 1** Nel menu Lista Titolo-HDD, selezionare il titolo che si desidera registrare e premere ENTER. Le opzioni del menu appaiono a sinistra dello schermo.

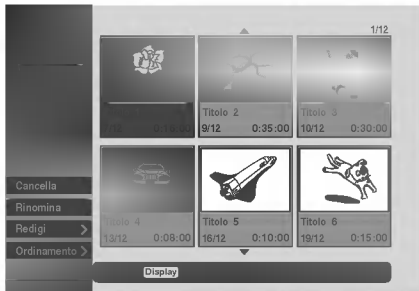

- 2** Utilizzare ▲ / ▼ per selezionare l'opzione "Duplicazione" dalle opzioni. Appare il menu di Duplicazione.

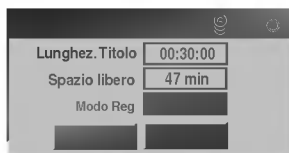

- 3** Utilizzare ◀ / ▶ per selezionare Modalità reg. (HQ, SQ, LQ, Veloce), quindi premere ▼. Viene evidenziata l'icona "Inizio". Veloce disponibile solo quando si copia contenuto Originale su un disco in modalità VR (vedere pagina 61 per maggiori dettagli sulla copia ad alta velocità).
- 4** Quando l'icona 'Inizio' è evidenziata, premere ENTER. La registrazione viene avviata.
- 5** Per interrompere la registrazione in qualsiasi momento, premere STOP (■).

## Registrazione da DVD a HDD

- 1** Nel menu Lista Titolo-Originale, selezionare il titolo che si desidera registrare e premere ENTER. Le opzioni del menu appaiono a sinistra dello schermo.

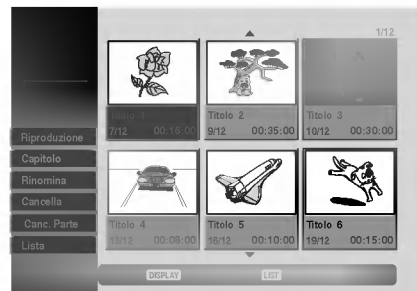

- 2** Utilizzare ▲ / ▼ per selezionare l'opzione "Duplicazione" dalle opzioni. Appare il menu di Duplicazione.

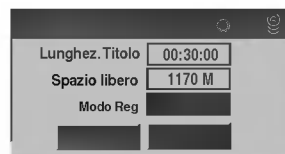

- 3** Utilizzare ◀ / ▶ per selezionare Modalità reg. (HQ, SQ, LQ, Veloce), quindi premere ▼. Viene evidenziata l'icona "Inizio". Veloce disponibile solo quando si copia contenuto Originale su un disco in modalità VR (vedere pagina 61 per maggiori dettagli sulla copia ad alta velocità).
- 4** Quando l'icona 'Inizio' è evidenziata, premere ENTER. La registrazione viene avviata.
- 5** Per interrompere la registrazione in qualsiasi momento, premere STOP (■).

### **N**ota

A seconda delle condizioni dell'apparecchiatura di registrazione o del disco stesso, la registrazione potrebbe non essere possibile.

## Uso della Lista Titolo

Dalla schermata Lista Titolo si può riprodurre, nominare e cancellare i titoli.

Una volta che un disco in modo video è stato finalizzato, la schermata Lista Titolo cambia il suo aspetto e da essa si possono selezionare i titoli da riprodurre.

### 1 Premere il tasto MENU/LIST per visualizzare la schermata Lista Titolo.



### 2 Usare i tasti ▲ / ▼ per scegliere un titolo e quindi premere il tasto ENTER.

Sul lato sinistro del riquadro della schermata Lista Titolo compariranno le relative Liste Titolo.

### 3 Usare i tasti ▲ / ▼ per selezionare una opzione e quindi premere il tasto ENTER per confermare.

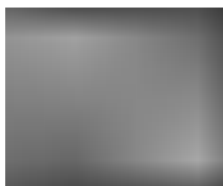

**Riproduzione:** avvia la riproduzione del titolo selezionato.

**Rinomina:** edita il nome del titolo. (pagina 58)

**Cancella:** cancella il titolo dalla Lista Titolo.

**Duplicazione:** copia il titolo su un altro supporto (pag. 62).

### 4 Premere ripetutamente il tasto RETURN (↵) per uscire dalla schermata Lista Titolo.

## Cancellazione di un titolo

Prima che un disco sia stato finalizzato, si può cancellare i titoli registrati nel disco.

### ⚠ Avvertenza

- Se si cancella un titolo da un disco DVD-R, il titolo scomparirà dall'elenco Lista Titolo, ma il tempo di registrazione disponibile non aumenterà.
- Quando si cancella un titolo da un disco DVD-RW, il tempo residuo disponibile per le registrazioni non aumenta se il titolo cancellato è l'ultimo del disco.

### 1 Premere il tasto MENU/LIST per visualizzare la schermata Lista Titolo.

### 2 Usare i tasti ◀ / ▶ / ▲ / ▼ per scegliere il titolo che si vuole cancellare, quindi premere il tasto ENTER.

Sul lato sinistro della schermata Lista Titolo compariranno le relative opzioni.

### 3 Usare i tasti ▲ / ▼ per selezionare l'opzione 'Cancella', quindi premere ENTER per confermare.

Dopo avere premuto il tasto ENTER, verrà visualizzato il nuovo e aggiornato elenco della lista titolo.



### 4 Ripetere i passi 2-3 per cancellare titoli aggiuntivi dall'elenco Lista Titolo.

### 5 Premere ripetutamente il tasto RETURN (↵) per rimuovere la schermata Lista Titolo.

## Se un disco è già stato finalizzato

Dovreste vedere una schermata simile a quella illustrata sotto.

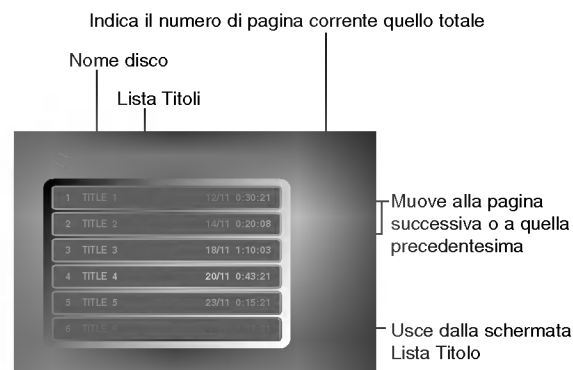

- Si può anche uscire dalla schermata Lista Titolo usando il tasto TITLE o MENU/LIST.

Digitare l'appropriato numero di codice per l'impostazioni iniziali di "Disco Audio", "Disco Sottotitoli" e/o "Disco Menu" (vedere a pagina 24).

<b>Codice</b>	<b>Lingua</b>	<b>Codice</b>	<b>Lingua</b>	<b>Codice</b>	<b>Lingua</b>	<b>Codice</b>	<b>Lingua</b>
6566	abkhazo	7074	Fijano	7678	Lingala	8373	Singalese
6565	Afar	7073	Finlandese	7684	Lituano	8375	Slovacco
6570	Afrikaans	7082	Francese	7775	Macedone	8376	Sloveno
8381	Albanese	7089	Frisiano	7771	Malagasy	8379	Somalo
6577	Amarico	7176	Galiziano	7783	Malese	6983	Spagnolo
6582	Arabo	7565	Georgiano	7776	Malayalam	8385	Sudanese
7289	Armeno	6869	Tedesco	7784	Maltese	8387	Swahili
6583	Assamese	6976	Greco	7773	Maori	8386	Svedese
6589	Aymara	7576	Groelandese	7782	Marathi	8476	Tagalog
6590	Azerbagiano	7178	Guarani	7779	Moldavo	8471	Tajik
6665	Bashkir	7185	Gujarati	7778	Mongolo	8465	Tamil
6985	Basco	7265	Hausa	7865	Nauruano	8484	Tataro
6678	Bengalo; Bangla	7387	Ebreo	7869	Nepalese	8469	Telugu
6890	Butanese	7273	Indo	7879	Norvegiese	8472	Tailandese
6672	Bihari	7285	Ungherese	7982	Oriya	6679	Tibetano
6682	Bretone	7383	Islandese	8065	Panjabi	8473	Tigrinya
6671	Bulgaro	7378	Indonesiano	8083	Pashto, Pushto	8479	Tonga
7789	Birmanese	7365	Interlingua	7065	Persiano	8482	Turco
6669	Bielorusso	7165	Irlandese	8076	Polacco	8475	Turkmeno
7577	Cambogiano	7384	Italiano	8084	Portoghese	8487	Twi
6765	Catalano	7465	Giapponese	8185	Quechua	8575	Ucraino
9072	Cinese	7487	Javanese	8277	Rhaeto-Romance	8582	Urdu
6779	Corso	7578	Kannada	8279	Romeno	8590	Uzbeko
7282	Croato	7583	Kashmiri	8285	Russo	8673	Vietnamese
6783	Ceco	7575	Kazakh	8377	Samoano	8679	Volapük
6865	Danese	7589	Kirghiz	8365	Sanskrit	6789	Gallese
7876	Olandese	7579	Coreano	7168	Scozzese Gaelico	8779	Wolof
6978	Inglese	7585	Curdo	8382	Serbo	8872	Xhosa
6979	Esperanto	7679	Laotiano	8372	Serbo-Croato	7473	Yiddish
6984	Estone	7665	Latino	8378	Shona	8979	Yoruba
7079	Faeroese	7686	Lettone, Lettish	8368	Sindhi	9085	Zulu

Digitare l'appropriato numero di codice per l'impostazioni iniziali di "Codice di regione" (vedere a pagina 27).

<b>Code Country</b>	<b>Code Country</b>	<b>Code Country</b>	<b>SB Isole Salomone</b>
AD Andorra	ER Eritrea	LC Santa Lucia	<b>Code Country</b>
AE Emirati Arabi Uniti	ES Spagna	LI Liechtenstein	SC Seicelle
AF Afganistan	ET Etiopia	LK Sri Lanka	SD Sudan
AG Antigua e Barbuda	FI Finlandia	LR Liberia	SE Svezia
AI Anguilla	FJ Fiji	LS Lesotho	SG Singapore
AL Albania	FK Isole Falkland	LT Lituania	SH Saint Helena
AM Armenia	FM Micronesia	LU Lussemburgo	SI Slovenia
AN Antille Olandesi	FO Isole Faroe	LV Lettonia	SJ Isole Svalbard e Jan Mayen
AO Angola	FR Francia	LY Libia	SK Repubblica Slovacca
AQ Antartide	FX Francia (territori europei)	MA Morocco	SL Sierra Leone
AR Argentina	GA Gabon	MC Monaco	SM San Marino
AS Samoa Americana	GB Gran Bretagna	MD Moldavia	SN Senegal
AT Austria	GD Grenada	MG Madagascar	SO Somalia
AU Australia	GE Georgia	MH Isole Marshall	SR Suriname
AW Aruba	GF Guayana Francese	MK Macedonia	ST Saint Tome e Principe
AZ Azerbaidjan	GH Ghana	ML Mali	SU Ex USSR
BA Bosnia-Erzegovina	GI Gibilterra	MM Myanmar	SV El Salvador
BB Barbados	GL Groenlandia	MN Mongolia	SY Siria
BD Bangladesh	GM Gambia	MO Macau	SZ Swaziland
BE Belgio	GN Guinea	MP Isole della Mariana del Nord	TC Isole Turks e Caicos
BF Burkina Faso	GP Guadeloupe (Francia)	MQ Martinica (Francese)	TD Ciad
BG Bulgaria	GQ Guinea Equatoriale	MR Mauritania	TF Territori francesi del sud
BH Bahrein	GR Grecia	MS Montserrat	TG Togo
BI Burundi	GS Isole S.Georgia e S. Sandwich.	MT Malta	TH Tailandia
BJ Benin	GT Guatemala	MU Maurizio	TJ Tagikistan
BM Bermuda	GU Guam (USA)	MV Maldive	TK Tokelau
BN Brunei Darussalam	GW Guinea Bissau	MW Malawi	TM Turkmenistan
BO Bolivia	GY Guayana	MX Messico	TN Tunisia
BR Brasile	HK Hong Kong	MZ Mozambico	TO Isole Tonga
BS Bahama	HM Isole Heard e McDonald	NA Namibia	TP Timor Est
BT Bhutan	HN Honduras	NC Nuova Caledonia (Francese)	TR Turchia
BV Isola Bouvet	HR Croazia	NE Nigeria	TT Trinidad e Tobago
BW Botswana	HT Haiti	NF Isole Norfolk	TV Tuvalu
BY Belarus	HU Ungheria	NG Nigeria	TW Taiwan
BZ Belize	ID Indonesia	NI Nicaragua	TZ Tanzania
CA Canada	IE Irlanda	NL Paesi Bassi	UA Ucraina
CC Isole Cocos (Keeling)	IL Israele	NO Norvegia	UG Uganda
CF Repubblica Centro Africana	IN India	NP Nepal	UK Regon Unito
CG Congo	IO Territori Britannici nell'Oceano Indiano	NR Nauru	UM Isole periferiche minori USA
CH Svizzera	IQ Iraq	NU Niue	US Stati Uniti
CI Costa d'Avorio	IR Iran	NZ Nuova Zelanda	UY Uruguay
CK Isole Cook	IS Islanda	OM Oman	UZ Uzbekistan
CL Cile	IT Italia	PA Panama	VA Stato Città del Vaticano
CM Camerun	JM Giamaica	PE Perù	VC Saint Vincent & Grenadines
CN Cina	JO Giordania	PF Polinesia (Francese)	VE Venezuela
CO Colombia	JP Giappone	PG Papua Nuova Guinea	VG Isole Vergini (Britanniche)
CR Costa Rica	KE Kenia	PH Filippine	VI Isole Vergini (USA)
CS ex Cecoslovacchia	KG Kirgistan	PK Pakistan	VN Vietnam
CU Cuba	KH Cambogia	PL Polonia	VU Vanuatu
CV Cape Verde	KI Kiribati	PM Saint Pierre e Miquelon	WF Isola Wallis e Futuna
CX Isola Christmas	KM Comoros	PN Isola Pitcairn	WS Samoa
CY Cipro	KN Saint Kitts & Nevis Anguilla	PR Porto Rico	YE Yemen
CZ Repubblica ceca	KP Nord Corea	PT Portogallo	YT Mayotte
DE Germania	KR Sud Corea	PW Palau	YU Jugoslavia
DJ Gibuti	KW Kuwait	PY Paraguay	ZA Sud Africa
DK Danimarca	KY Isole Cayman	QA Qatar	ZM Zambia
DM Dominica	KZ Kazakhstan	RE Riunione (Francese)	ZR Zaire
DO Repubblica Dominicana	LA Laos	RO Romania	ZW Zimbabwe
DZ Algeria	LB Libano	RU Federazione Russa	
EC Ecuador		RW Ruanda	
EE Estonia		SA Arabia Saudita	
EG Egitto			
EH Sahara Occidentale			

Il telecomando consente di controllare il livello del suono, la sorgente di ingresso, l'accensione e lo spegnimento dell'apparecchio TV LG.

L'apparecchio TV può essere controllato con i tasti sotto indicati.

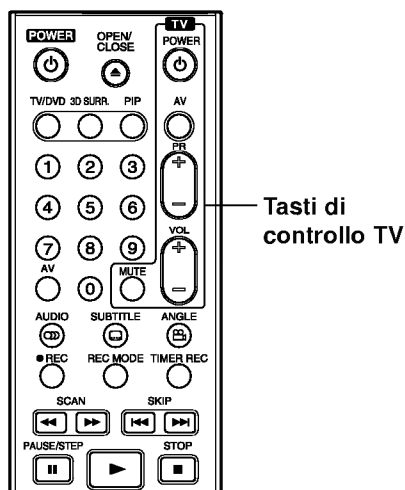

Premendo	Si può
POWER	Accendere o spegnere il televisore.
AV	Commutare l'ingresso del televisore tra TV e altre sorgenti di ingresso.
PR +/-	Scansiona in senso crescente e decrescente i canali memorizzati.
VOL +/-	Regolare il volume del televisore.
MUTE	Disattiva temporaneamente l'audio. Premerlo nuovamente per riattivare l'audio.

## Controllo di altri TV con il telecomando

Il livello del suono, la sorgente di ingresso, e il commutatore di accensione, sono controllabili anche nel caso di televisori non di produzione LG. Se il vostro televisore è incluso nella tabella sotto riportata, impostare il codice costruttore appropriato.

1. Tenendo schiacciato il tasto TV POWER, premere i tasti numerici per selezionare il codice costruttore del vostro TV (vedere la tabella sotto).
2. Rilasciare il tasto TV POWER.

## Numeri di Codice dei TV controllabili

Qualora fosse riportato più di un codice numerico, provare a introdurli uno alla volta fino a trovarne uno che funzioni con il vostro apparecchio TV.

Costruttore	Numero di codice
LG / GoldStar	1 (Default), 2
Zenith	1, 3, 4
Samsung	6, 7
Sony	8, 9
Hitachi	4

### Nota

- A seconda del tipo di televisore usato, alcuni, o tutti, i tasti di comando dell'apparecchio TV potrebbero non funzionare, anche introducendo il corretto numero di codice.
- Se si introduce un nuovo numero di codice, il numero di codice introdotto precedentemente viene cancellato.
- Quando si sostituiscono le batterie del telecomando, il numero di codice precedentemente impostato potrebbe essere reinizializzato al valore predefinito. Impostare di nuovo il numero di codice appropriato.

Controllare la seguente guida per verificare le possibili cause dei malfunzionamenti prima di richiedere l'assistenza esterna contacting service.

Sintomo	Causa	Soluzione
Assenza dell'alimentazione.	<ul style="list-style-type: none"> <li>Il cordone di alimentazione è scollegato.</li> </ul>	<ul style="list-style-type: none"> <li>Inserire in modo sicuro il cordone di alimentazione nella presa di rete.</li> </ul>
Assenza dell'immagine.	<ul style="list-style-type: none"> <li>Il modo TV/DVD del registratore è impostato su TV.</li> </ul>	<ul style="list-style-type: none"> <li>Premere ripetutamente il tasto TV/DVD sul telecomando per scegliere il modo DVD. L'indicatore TV scomparirà dalla finestra del display.</li> </ul>
	<ul style="list-style-type: none"> <li>Il televisore non è impostato per la ricezione del segnale di uscita del registratore.</li> </ul>	<ul style="list-style-type: none"> <li>Selezionare sul televisore la modalità di ingresso audio appropriata, in modo da visualizzare sullo schermo le immagini provenienti dal registratore.</li> </ul>
	<ul style="list-style-type: none"> <li>Il cavo video non è collegato in maniera sicura e affidabile.</li> </ul>	<ul style="list-style-type: none"> <li>Collegare in modo affidabile il cavo video.</li> </ul>
	<ul style="list-style-type: none"> <li>Manca l'alimentazione all'apparecchio TV collegato.</li> </ul>	<ul style="list-style-type: none"> <li>Accendere l'apparecchio TV.</li> </ul>
Assenza del suono.	<ul style="list-style-type: none"> <li>L'apparecchio collegato con il cavo audio non è impostato per la ricezione del segnale del registratore.</li> </ul>	<ul style="list-style-type: none"> <li>Selezionare la modalità di ingresso corretta del ricevitore audio, per abilitare la ricezione audio dal registratore.</li> </ul>
	<ul style="list-style-type: none"> <li>I cavi audio non sono collegati in modo sicuro e affidabile.</li> </ul>	<ul style="list-style-type: none"> <li>Collegare in modo sicuro e affidabile il cavo audio.</li> </ul>
	<ul style="list-style-type: none"> <li>L'alimentazione dell'apparecchio TV collegato è assente.</li> </ul>	<ul style="list-style-type: none"> <li>Accendere l'apparecchiatura collegata al cavo audio.</li> </ul>
	<ul style="list-style-type: none"> <li>Il cordone di connessione dell'audio è danneggiato.</li> </ul>	<ul style="list-style-type: none"> <li>Sostituire il cordone di connessione dell'audio con un cavo nuovo.</li> </ul>
Il registratore non avvia la riproduzione.	<ul style="list-style-type: none"> <li>Il disco è sporco.</li> </ul>	<ul style="list-style-type: none"> <li>Pulire il disco.</li> </ul>
Il registratore DVD non inizia la riproduzione.	<ul style="list-style-type: none"> <li>Nessun disco è inserito.</li> </ul>	<ul style="list-style-type: none"> <li>Inserire un disco. (Controllare che l'indicatore di disco presenza disco sia acceso nella finestra del display.)</li> </ul>
	<ul style="list-style-type: none"> <li>È stato inserito un disco non riproducibile.</li> </ul>	<ul style="list-style-type: none"> <li>Inserire un disco riproducibile. (Controllare il tipo di disco, lo standard a colori, e il codice regionale.)</li> </ul>
	<ul style="list-style-type: none"> <li>Il disco è stato inserito in senso capovolto.</li> </ul>	<ul style="list-style-type: none"> <li>Posizionare il disco con il lato di riproduzione rivolto verso il basso.</li> </ul>
	<ul style="list-style-type: none"> <li>Il disco non è stato inserito entro le guide.</li> </ul>	<ul style="list-style-type: none"> <li>Posizionare correttamente il disco nelle guide del cassetto.</li> </ul>
	<ul style="list-style-type: none"> <li>Il disco è sporco.</li> </ul>	<ul style="list-style-type: none"> <li>Pulire il disco.</li> </ul>
	<ul style="list-style-type: none"> <li>È stata attiva la funzionalità di blocco per scene non adatte ai bambini.</li> </ul>	<ul style="list-style-type: none"> <li>Disattivare la funzionalità di blocco o cambiare il livello di classifica.</li> </ul>
L'immagine proveniente dall'ingresso esterno è distorta.	<ul style="list-style-type: none"> <li>Il segnale video proveniente dal dispositivo esterno è protetto alla copiatura.</li> </ul>	<ul style="list-style-type: none"> <li>Non è possibile riprodurre questo tipo di segnali usando questo registratore. Collegare il dispositivo direttamente al vostro apparecchio TV</li> </ul>
Alcuni canali vengono saltati quando si usa i tasti ▲ / ▼.	<ul style="list-style-type: none"> <li>I canali che vengono saltati non sono memorizzati nel registratore.</li> </ul>	<ul style="list-style-type: none"> <li>Ripristinare i canali. Vedere "Editazione dei programmi" a pagina 20-21.</li> </ul>
Le immagini o il suono di canali radio-diffusi sono deboli o assenti.	<ul style="list-style-type: none"> <li>Le connessioni dell'antenna o del cavo sono allentate.</li> </ul>	<ul style="list-style-type: none"> <li>Serrare le connessioni o sostituire il cavo.</li> </ul>
L'immagine della videocamera non viene mostrata.	<ul style="list-style-type: none"> <li>La videocamera è spenta.</li> </ul>	<ul style="list-style-type: none"> <li>Accendere la videocamera e usarla appropriatamente.</li> </ul>
L'immagine dalla videocamera tramite l'ingresso AV o DV per il registratore non viene visualizzata sullo schermo del televisore.	<ul style="list-style-type: none"> <li>La selezione ingresso del registratore non è corretta.</li> </ul>	<ul style="list-style-type: none"> <li>Usare il tasto AV per selezionare il giusto canale di ingresso (AV1, AV2, DV, ecc.)</li> </ul>

Sintomo	Causa	Soluzione
Non si riesce a riprodurre su un'altro registratore un disco registrato con questo registratore	• Il disco è stato registrato in modalità Video.	• Finalizzare il disco. (pagina 29)
	• Alcuni lettori non riproducono dischi finalizzati registrati in modo Video.	• Nessuna soluzione.
	• Il disco è stato registrato nel modo VR.	• L'altro lettore deve essere RW compatibile per poter riprodurre questo tipo di dischi.
	• Dischi registrati con contenuti protetti alla copiatura non possono essere riprodotti su altri lettori.	• Nessuna soluzione.
Non si riesce a registrare, o la registrazione è stata eseguita senza successo.	• Lo spazio libero rimanente sul disco è insufficiente.	• Usare un'altro disco.
	• La sorgente che si sta tentando di registrare è protetta alla copiatura.	• Non è possibile registrare questo tipo di sorgenti.
	• Mentre si imposta il canale di registrazione, il canale viene accordato sul sintonizzatore proprio del TV.	• Selezionare il canale del sintonizzatore TV incorporato.
	• Mentre si registra un disco in modalità Video, i programmi che sono protetti alla lettura non possono essere registrati.	• Usare dischi formattati in modo VR nel caso di contenuti copiabili una volta solo.
Non si riesce ad effettuare registrazioni temporizzate.	• L'impostazione dell'orario sull'orologio del registratore non è corretta.	• Impostare l'orologio con il tempo corretto. Vedere "Impostazione automatica dell'orologio" e "Impostazione manuale dell'orologio" a pagina 22.
	• Il temporizzatore non è stato programmato correttamente.	• Riprogrammare il temporizzatore. Vedere "Registrazioni temporizzate" a pagina 49.
	• L'indicatore luminoso di registrazione temporizzata non appare dopo la aver programmato il temporizzatore.	• Riprogrammare il temporizzatore.
L'audio stereo non è presente nelle registrazioni e/o riproduzioni.	• L'apparecchio TV non è stereo compatibile.	• Nessuna soluzione.
	• Il programma radio-diffuso non è in formato stereo.	• Nessuna soluzione.
	• I jack di uscita A/V del registratore non sono collegati ai jack di ingresso A/V della TV.	• Effettuare i collegamenti A/V. Stereo è disponibile solo tramite l'uscita A/V del registratore.
	• L'uscita A/V del registratore non è selezionata per la visione su TV.	• Selezionare le sorgenti TV di ingresso AUX o A/V.
	• Il canale audio TV del registratore è impostato su mono.	• Impostare il modo del canale audio TV su Stereo. Vedere "Cambio modo del canale audio TV" a pagina 48.
Il telecomando non funziona come dovrebbe.	• Il telecomando non è puntato verso il sensore remoto del registratore.	• Puntare il telecomando verso il sensore remoto del registratore.
	• Il telecomando è troppo distante dal registratore.	• Usare il telecomando entro una distanza operativa di 7 m.
	• C'è un ostacolo tra il telecomando e il registratore.	• Rimuovere l'ostacolo.
	• Le batterie del telecomando sono esaurite.	• Sostituire le batterie con altre nuove.

#### Condensazione dell'umidità

L'umidità per condensazione può sussistere quando:	Negli ambienti in cui può formarsi umidità per condensazione:
<ul style="list-style-type: none"> <li>• Trasportando il registratore da un ambiente freddo a uno caldo.</li> <li>• In caso di condizioni di umidità estremamente elevate.</li> </ul>	<ul style="list-style-type: none"> <li>• Tenere il registratore collegato a una presa di corrente AC e acceso. Ciò aiuta a prevenire la formazione di condensa.</li> <li>• In caso di condensa, attendere alcune ore che il registratore si asciughi prima di utilizzarlo.</li> </ul>

## Generalità

Alimentazione	110-240 V c.a, 50/60 Hz
Potenza	40W
Ingombri (appros.)	430 X 69 X 377 mm (L x H x P) senza piedi
Massa (appros.)	6.4 kg
Temperatura operativa	da 5 °C a 35 °C
Umidità operativa	dal 5 % al 90 %
Standard televisivo	Standard a colori PAL B/G
Formato di registrazione	PAL

## Registrazione

Formato di registrazione	Registrazione video DVD, DVD-VIDEO
Supporti registrabili	HDD (80GB), DVD-RW (DVD-Ri-registrabile), DVD-R (DVD-Registrabile)
Tempo registrabile	Appros. 1 ora (modo HQ), 2 ore (modo SQ), 4 ore (modo LQ) HDD: circa 20 ore (modalità HQ), 40 ore (modalità SQ), 80 ore (modalità LQ)

### **Formato di registrazione video:**

Frequenza di campionamento	27MHz
Formato di compressione	MPEG 2

### **Formato di registrazione audio:**

Frequenza di campionamento	48kHz
Formato di compressione	Dolby Digital

## Riproduzione

Risposta in frequenza	DVD (PCM 48 kHz): da 8 Hz a 22 kHz, CD: da 8 Hz a 20 kHz DVD (PCM 96 kHz): da 8 Hz a 44 kHz
Rapporto segnale rumore	Più di 100 dB (Connettore AUDIO OUT)
Distorsione armonica	Meno di 0,008 % (Connettore AUDIO OUT)
Ampiezza della dinamica	Più di 95 dB (Connettore AUDIO OUT)

## Ingressi

AERIAL IN	Ingresso antenna, 75 ohms
VIDEO IN	1,0 Vp-p 75 ohm, sinc. negativo, jack RCA x 2 / SCART x 2
AUDIO IN	0 dBm più di 47 kohm, jack RCA (L, R) x 2 / SCART x 2
DV IN	4 pin (standard i.LINK/IEEE 1394)

## Uscite

VIDEO OUT	1 Vp-p 75 Ω, sinc. negativo, jack RCA x 1 / SCART
S-VIDEO OUT	(Y) 1,0 V (p-p), 75 Ω, negative sinc, Mini DIN 4-pin x 1 (C) 0,3 V (p-p) 75 Ω
COMPONENT VIDEO OUT / PROGRESSIVE SCAN	(Y) 1,0 V (p-p), 75 Ω, sinc. negativo, jack RCA x 1 (Pb)/(Pr) 0,7 V (p-p), 75 Ω, jack RCA x 2
Audio output (audio digitale)	0,5 V (p-p), 75 Ω, jack RCA x 1
Audio output (uscita audio ottica)	3 V (p-p), 75 Ω, connettore ottico x 1
Audio output (uscita audio analogica)	2,0 Vrms (1 KHz, 0 dB), 600 Ω, jack RCA (Sinistro e destro) x 1 / SCART

## Accessori:

Cavo Scart	.....1	Cavo video	.....1
Cavo audio (L, R)	.....1	Cavo coassiale RF	.....1
Telecomando	.....1	Batterie	.....2

- Le specifiche e le caratteristiche tecniche sono soggette a modifiche senza alcun preavviso.
- Prodotto su licenza di Dolby Laboratories. "Dolby", "Pro Logic" e il simbolo di double-D sono marchi di fabbrica di Dolby Laboratories.
- DTS e DTS Digital Out sono marchi di fabbrica di Digital Theater Systems, Inc.

P/NO: 3834RD0013H

