



SISTEMA MICRO HI-FI MANUAL DEL PROPIETARIO

MODELOS: LPC-LM340A/X
LPC-LM345A/X

Lea este manual detenidamente antes de utilizar el aparato.
Guárdelo como referencia para el futuro.

Los diseños y especificaciones pueden estar sujetos a
cambios sin previo aviso.

Lea detenidamente el contenido de esta tarjeta de Garantía.



	PRECAUCIÓN	
RIESGO DE CHOQUE ELÉCTRICO. NO ABRIR		
<p>PRECAUCIÓN: REDUZCA EL RIESGO DE CHOQUE ELÉCTRICO, NO EXTRAIGA LA CUBIERTA (O LA PARTE POSTERIOR). NO HAY PARTES QUE NECESITEN REVISIÓN EN SU INTERIOR. PÓNGASE EN CONTACTO CON PERSONAL CUALIFICADO PARA MANTENIMIENTO.</p>		

Explicación de los símbolos gráficos:



El relámpago con punta de flecha en el interior de un triángulo equilátero alerta al usuario de la presencia de voltaje peligroso no aislado dentro de la caja del producto, el cual puede tener la suficiente magnitud como para constituir riesgo de choque eléctrico para las personas.



El signo de exclamación en el interior de un triángulo equilátero se utiliza para alertar al usuario de la presencia de instrucciones importantes para el manejo y mantenimiento en la documentación que acompaña al aparato.

ADVERTENCIA

PARA REDUCIR EL RIESGO DE INCENDIO O DE CHOQUE ELÉCTRICO, NO EXPONGA ESTE APARATO A LA LLUVIA NI A LA HUMEDAD.

Para evitar choque eléctrico, no abra el mueble. Ponga el mantenimiento exclusivamente en manos de personal cualificado.

El aparato no debe salpicarse ni mojarse y no deben colocarse objetos con líquido, como jarrones, sobre el aparato.

ADVERTENCIA:

No instale este equipo en un espacio reducido como una estantería de biblioteca o un mueble parecido.

PRECAUCIÓN

El uso de controles o ajustes o la realización de procedimientos diferentes a los especificados en este manual puede tener como consecuencia una exposición peligrosa a radiaciones.

El componente láser de este producto puede emitir radiaciones superiores al límite para la Clase 1.

CAUTION: INVISIBLE LASER RADIATION WHEN OPEN AND INTERLOCKS DEFEATED. AVOID EXPOSURE TO BEAM.

VARNING: OSYNLIG LASERSTRÅLNING NÅR DENNA DEL ÄR ÖPPNAD STRÅLEN ÄR FARLIG.

Attention: Quand l'appareil est ouvert, ne pas s'exposer aux radiations invisibles du faisceau laser.

Esta etiqueta está situada en el interior.

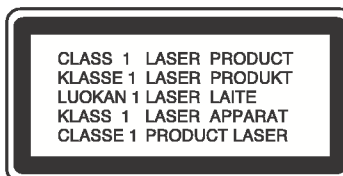

Este reproductor de discos compactos está clasificado como un producto LÁSER DE CLASE 1.

La etiqueta de PRODUCTO LÁSER DE CLASE 1 está situada en el exterior.

Este producto ha sido fabricado en cumplimiento con los requisitos de radio interferencias y la DIRECTIVA EUROPEA 89/336/EEC, 93/68/EEC y 73/23/EEC.

Índice

1 INTRODUCCIÓN	4
Símbolos usados en este manual	4
Notas sobre las cintas	4
Notas acerca de los discos	4
Manejo de los discos	4
Almacenamiento de los discos	4
Limpieza de los discos	4
Panel frontal/Panel trasero/Panel inferior ..	5
Mando a distancia	6
Visor	6
2 Instalación	7
Conexión a cable de potencia de CA	7
Ajuste de la tensión (OPCIONAL)	7
Colocación de las pilas	7
Aparato	7
Mando a distancia	7
Ajuste de Sonido	8
Ajuste de Volumen	8
Ajuste de la calidad del sonido	8
MUTE	8
UBB	8
Para escuchar con auriculares	8
Toma para micrófono (OPCIONAL) ..	8
3 FUNCIONAMIENTO	9
Selección automática de la función	9
Puesta en hora del RELOJ	9
Uso de la función Sleep	9
Utilización del micrófono (OPCIONAL) ..	9
Temporizador	10
Presintonización de emisoras de radio ..	11
Para escuchar la radio	11
Reproducción de cintas	12
Reproducción básica	12
Para detener la reproducción	12
Reproducir, rebobinar o avance rápido	12
CASETE AUTO STOP :	
sólo modelo LPC-LM340A/X	12
CASETE AUTO REVERSE:	
sólo modelo LPC-LM345A/X	12
Repetición local (OPCIONAL)	12
Grabación de cintas	12
Ajuste básico	12
Grabación de la radio, CD o fuente	
auxiliar	12
Grabación sincronizada de CD a cinta	12
Reproducción de CD	13
Reproducción básica	13
Pausar la reproducción	13
Detener la reproducción	13
Saltar una pista	13
Buscar una pista	13
Repetir	13
Reproducción programada	13
4 Mantenimiento y servicio	14
Envío de la unidad	14
Limpieza de la unidad	14
Localización de averías	14
5 REFERENCIA	15
Rango de operación del control remoto ..	15
Especificación	15

1 INTRODUCCIÓN

Para garantizar un uso adecuado de este producto, lea detenidamente este manual del usuario y guárdelo para poderlo consultar en el futuro.

Este manual proporciona información sobre el funcionamiento y mantenimiento de su reproductor de CDs. Si su unidad necesitase servicio, póngase en contacto con un centro de servicio autorizado (consulte el Capítulo 4, Mantenimiento y servicio).

Símbolos usados en este manual



Indica que los riesgos pueden causar daño a la unidad o a otros materiales.



Indica características especiales de funcionamiento de esta unidad.

Notas sobre las cintas

Precauciones para la grabación

Si retira las pestañas de la casete (con ayuda de un destornillador pequeño) Evitará el riesgo de que la grabación se borre por accidente.

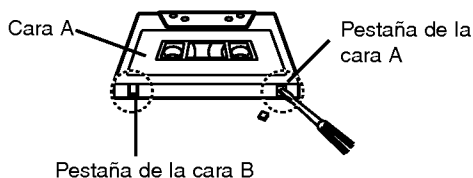

Si desea volver a grabar, cubra el agujero de la pestaña con cinta adhesiva.

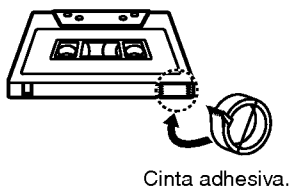

Notas acerca de los discos

Manejo de los discos

No toque el lado de reproducción del disco. Sostenga el disco por los bordes para que no deje huellas marcadas en la superficie. No adhiera papel o cinta sobre el disco. Nunca pegue papel ni cinta en el disco.



Almacenamiento de los discos

Después de la reproducción, guarde el disco en su caja. No exponga el disco a la luz solar directa ni a fuentes de calor, ni lo deje en un coche aparcado expuesto a la luz solar directa.

Limpieza de los discos

Las huellas y el polvo en el disco pueden provocar una mala calidad en la imagen y distorsión del sonido. Antes de reproducirlo, limpie el disco con un trapo limpio. Limpie desde el centro del disco hacia afuera.



No utilice disolventes fuertes tales como alcohol, bencina, diluyentes, limpiadores disponibles en los comercios o aerosoles antiestáticos que se solían usar en los viejos discos de vinilo.

Panel frontal

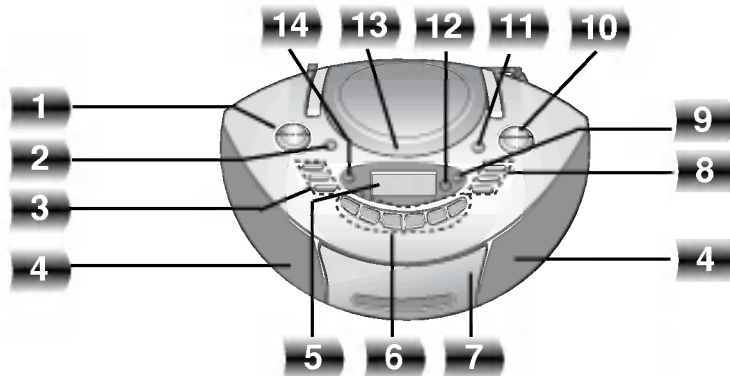

- | | |
|---|---|
| <ol style="list-style-type: none"> 1. Botones de CONTROL DE VOLUMEN (▼ / ▲) 2. Botón UBB 3. • Botón TAPE
• Botón CD
• Botón TUNER/BAND 4. ALTAVOZ IZQUIERDO / DERECHO 5. PANTALLA DE INDICACIÓN 6. • Botón RECORD/RECORD PAUSE (● /)
• Botones TUNING/TIME(-/+), CD SKIP/SEARCH(-/+), TAPE REWIND/FAST FORWARD (◀◀◀ / ▶▶▶)
• Botones PRESET(-/+), CD PLAY (▶), TAPE PLAY (▶) [botón TAPE REVERSE PLAY (◀) : sólo modelo LPC-LM345A/X]
• Botón STOP (■)/CLEAR | <ol style="list-style-type: none"> 7. Posición ▲ PUSH EJECT - CASETE 8. • Botón FM MODE/RIF
• Botón REPEAT
• Botón SET/CD(II)
• Botón COUNTER RESET
• Botón TAPE MODE : sólo modelo LPC-LM345A/X 9. Botón TIMER 10. • Botón CD SYNC.
• Botón PROGRAM/MEMORY 11. Botón POWER (STANDBY/ON) 12. SENSOR REMOTO 13. Botón de apertura y cierre de CD (▲ CD OPEN) 14. Botón CLOCK |
|---|---|

Panel trasero

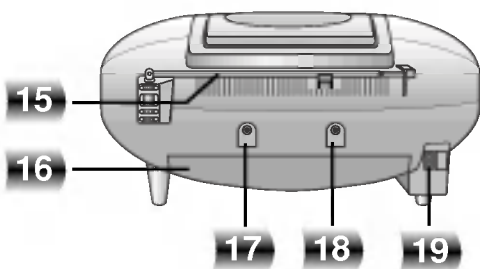

15. ANTENA DE FM
16. COMPARTIMIENTO PARA PILAS
17. TOMA PARA MICRÓFONO - Ø 3.5mm (OPCIONAL)
18. TOMA DE AURICULARES (🎧 PHONES) - Ø 3.5mm.
19. TOMA DE ENTRADA DE POTENCIA DE CA

Panel inferior

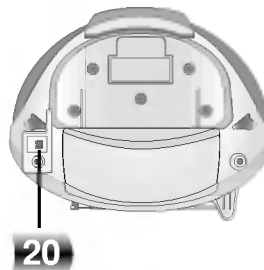

20. SELECTOR DE TENSIÓN (OPCIONAL)

Mando a distancia

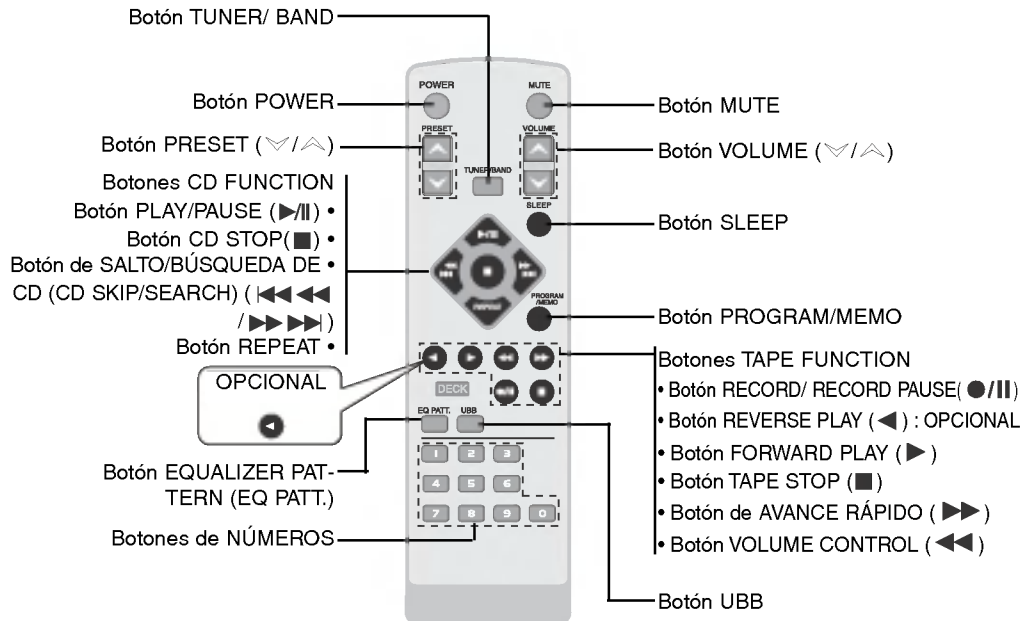

Visor

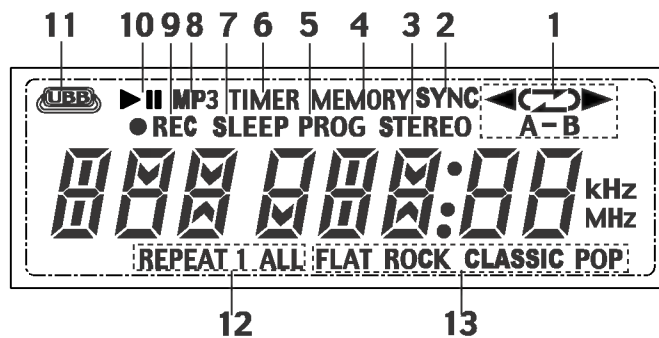

- Indicador TAPE PLAY (◀/▶) DIRECTION (OPCIONAL)
- Indicador TAPE PLAY MODE (◀▶) (OPCIONAL)
- Indicador TAPE REPEAT (OPCIONAL)
- Indicador CD SYNCHRO RECORDING
- Indicador MEMORY
- Indicador PROGRAM
- Indicador TIMER
- Indicador SLEEP
- Indicador MP3 file
- Indicador RECORD/ RECORD PAUSE
- Indicador CD PLAY/PAUSE
- Indicador UBB
- Indicador CD REPEAT
- Indicador Equalizer

2 Instalación

Conexión del cable de potencia de CA

1. Antes de conectar el cable de potencia de CA, compruebe que la tensión de funcionamiento de su aparato es idéntica a la de su suministro de potencia local.
2. Conecte un extremo del cable (incluido) de potencia de CA a la toma de ENTRADA DE CA situada en la parte trasera de su aparato.
3. Enchufe el otro extremo en la salida de pared.

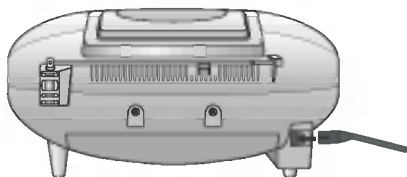

N Nota

Desenchufe el cable de potencia de CA de la salida de pared cuando deje de utilizar el aparato durante un tiempo prolonga.

Ajuste de la tensión (OPCIONAL)

Si su unidad está equipada con un selector de voltaje en la parte inferior, asegúrese de ponerlo en la posición que indique el voltaje local antes de conectar el cable de alimentación de CA.

Colocación de las pilas

Aparato

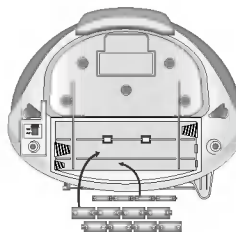

1. Empuje y abra la tapa de las pilas.
2. Coloque ocho pilas "C" (R14) y cuatro "AA" (R6) en el compartimento, asegurándose de que el \oplus y el \ominus están correctamente situados.
3. Vuelva a colocar la tapa de las pilas.

Mando a distancia

1. Quite la tapa del compartimento para las pilas por el reverso del control remoto.
2. Inserte dos pilas tamaño AAA \oplus y \ominus alineadas correctamente.

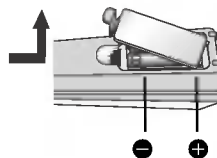

3. Vuelva a colocar la tapa de las pilas.

N Nota

- Para evitar daños por una posible fuga de la pila, retire las pilas cuando prevea no utilizar el aparato durante un tiempo prolongado.
- Cuando las pilas estén agotadas, sustitúyalas todas por unas nuevas.
- Las pilas no se gastan mientras el cable de potencia de CA está conectado a la salida de pared.

Ajuste de Sonido

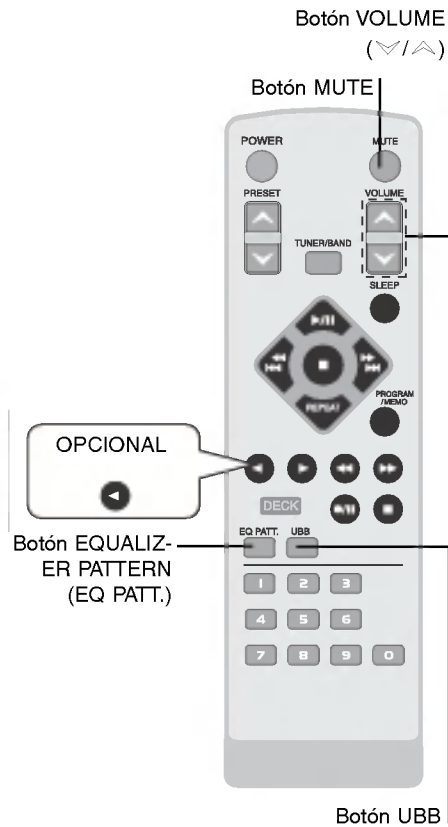

Ajuste de volumen

Pulse el CONTROL DE VOLUMEN (Unidad: ▲ Mando a distancia : ▲) para aumentar el nivel de sonido, o pulse el CONTROL DE VOLUMEN (Unidad: ▼ ,control remoto:▼) para disminuir el nivel de sonido desde el mando a distancia.

Ajuste de la calidad del sonido

Puede elegir entre 4 impresiones fijas de sonido usando el botón EQ PATT. del mando a distancia.

- FLAT : respuesta de frecuencia lineal
- ROCK : más bajo, más grave
- POP : menos bajo, menos grave
- CLASSIC : para música de orquesta

MUTE

Pulse **MUTE** para detener temporalmente el sonido, como por ejemplo si desea contestar al teléfono.

El indicador MUTE parpadea en la ventana de presentación.

UBB

Pulse repetidamente UBB para seleccionar uno de los dos efectos de sonido para enfatizar los graves.

-El indicador UBB se iluminará.

Para escuchar con auriculares

Conecte los auriculares a la entrada para audífonos (ϕ 3.5mm).

En esta función los altavoces no emitirán sonido.

Toma para micrófono (OPCIONAL)

Conecte una clavija de micrófono (ϕ 3.5mm) a la toma del micrófono.

3 FUNCIONAMIENTO

Selección automática de la función

- Si pulsa CD PLAY/ PAUSE (▶/||) mientras recibe emisiones radiofónicas o en la reproducción del CASSETTE, comenzará la reproducción del CD.
- Si pulsa PRESET (▼/▲) o TUNER/BAND mientras reproduce un CD o CASSETTE, la función de la radio no funcionará.

Puesta en hora del RELOJ

1. Presione CLOCK.
(Si es necesario ajustar el reloj, mantenga pulsado CLOCK durante más de 2 segundos.)
2. Escoja un ciclo de 24 horas un ciclo de 12 horas con el botón TUNING/TIME (-/+).



3. Presione el botón SET.
4. Use los botones TUNING/TIME (-/+) para ajustar la hora.
5. Presione el botón SET.
6. Use los botones TUNING/TIME (-/+) para ajustar los minutos.
7. Presione el botón SET.
8. Presione el botón CLOCK para verificar la hora por 5 segundos, esto lo puede hacer en cualquier momento.

Uso de la función Sleep

Cuando se usa el temporizador, se apaga automáticamente al pasar el tiempo especificado.

1. Para especificar la demora el tiempo hasta apagar el aparato, presione la tecla SLEEP. En la pantalla puede ver "SLEEP 90" durante 5 segundos aproximadamente. Esto significa que el sistema se apagará automáticamente al transcurrir 90 minutos. Cada vez que se presiona la tecla, el intervalo de tiempo se reduce en 10 minutos, es decir, 80...70..., etc. Seleccione el tiempo deseado de apagado.
2. Para comprobar el tiempo restante para que se apague. Mientras está activa la función 'dormir' presione la tecla SLEEP brevemente. Aparece durante 5 segundos el tiempo que queda antes de que se apague.

Nota

Si presiona el botón SLEEP mientras está verificando el tiempo remanente, el tiempo de auto-apagado reiniciará nuevamente.

Para cancelar el temporizador

Presione el botón SLEEP repetidamente hasta que se muestre el número "SLEEP 10" en el visualizador. Presione el botón "SLEEP 10" nuevamente.

Utilización del micrófono (OPCIONAL)

Puede cantar la música conectando un micrófono al equipo.

1. Conecte el micrófono (no incluido) a la toma MIC.
2. Haga sonar la música que desee.
3. Cante con la música de acompañamiento.

Para su referencia

Puede grabar durante la utilización del micrófono. Consulte la explicación de la sección "Grabación"

Temporizador

- Esta función se activa y desactiva automáticamente en el momento que desee.
 - Seleccione su emisora deseada, pulse el botón CD y cargue un disco o pulse el botón TAPE e inserte una CINTA.
1. Pulse CLOCK (reloj) para comprobar la hora actual.
Tenga en cuenta que
Si no establece la hora, el temporizador no funcionará.
 2. Pulse TIMER (temporizador) para introducir el modo de establecimiento del temporizador. TUN-CD-TAPE se encenderá en la ventana del display.
Tenga en cuenta que
 - Si desea corregir el establecimiento de TIMER anteriormente memorizado, debe mantener pulsado el botón TIMER durante más de dos segundos.
 - La hora anteriormente memorizada del temporizador y el indicador TIMER aparecerá en el display.
 3. Pulse SET cuando la función deseada se encienda.
 4. 1. a. Cuando seleccione la función TUNER (TUN), "PLAY" y "REC" se mostrarán en el visualizador por 3 segundos.
Indicador "PLAY": Sólo reproducción del sintonizador
Indicador "REC": Reproducción y grabación del sintonizador
b. Press SET when the desired function is flashing.
c. Seleccione el número preestablecido memorizado anteriormente con el botón TUNING/TIME (-/+) y pulse SET.
 - El indicador "ON" 0,5 segundos en la ventana del display y, a continuación, desaparece.2. Cuando seleccione las funciones de CD o TAPE,
 - El indicador "ON" aparecerá en la pantalla durante unos 0.5 segundos, antes de desaparecer.
 5. Establezca la hora de encendido que desee pulsando TUNING/TIME (-/+).
 6. Pulse SET para confirmar la hora de encendido.
 7. Establezca los minutos de encendido que desee pulsando TUNING/TIME (-/+).
 8. Pulse SET para confirmar los minutos de encendido.
El indicador "OFF" 0,5 segundos en la ventana del display y, a continuación, desaparece.
 9. Establezca la hora de apagado que desee pulsando TUNING/TIME (-/+).
 10. Pulse SET para confirmar la hora de apagado.
 11. Establezca los minutos de apagado que desee pulsando PRESET (-)/(+).
 12. Pulse SET.
 13. Ajuste el volumen pulsando TUNING/TIME (-/+).
 14. Pulse SET.
El indicador "TIMER" se mostrará en el visualizador la hora ha sido ajustada.
 15. Desconecte el sistema.
La función seleccionada se encenderá y apagará a la hora establecida.

Cancelación o comprobación del temporizador

Cada vez que se pulse el botón del temporizador (TIMER), podrá seleccionar el establecimiento o la cancelación del mismo. También podrá comprobar el estado del temporizador. Para activar o comprobar el temporizador, pulse el botón del temporizador (TIMER) de forma que "TIMER" aparezca en la ventana del display. Para cancelar el temporizador, pulse el botón de forma que "TIMER" desaparezca de la ventana del display.

Presintonización de emisoras de radio

Puede presintonizar hasta 50 estaciones para FM y AM. Antes de ajustar, asegúrese de haber puesto el volumen al mínimo.

1. Pulse TUNER/BAND para seleccionar la frecuencia deseada (AM o FM).
Cada vez que presione este botón, las frecuencias AM y FM cambiarán de forma alternativa.
2. Pulse los botones de sintonización TUNING/TIME (-/+) situados en el panel frontal hasta que el indicador de frecuencia empiece a cambiar.

Sintonización automática

- Presione TUNING/ TIME (-/+) durante más de 0.5 segundos. La exploración finaliza cuando el aparato sintoniza una emisora.

Sintonización manual

- Presione TUNING/ TIME (-/+) de forma breve y repetidamente.

3. Pulse PROGRAM/MEMORY en el mando a distancia. Parpadeará un número en el visor.
4. Presione PPRESET (-/+ :unidad) o PRESET (∨/∧ :control remoto) para seleccionar el número de presintonía que desee.
5. Pulse PROGRAM/MEMORY de nuevo. Se memoriza la emisora
6. Repita los pasos 1 (o 2) a 5 para memorizar otras emisoras.

Para borrar las estaciones de la memoria

Mantenga pulsado **PROGRAM/MEMORY** en el panel frontal durante dos segundos, "DEL" parpadeará en la ventana de presentación y a continuación pulse de nuevo CLEAR, y las emisoras se borrarán.

Para su referencia

Si todas las estaciones han sido ya introducidas, aparecerá en la ventana de la pantalla por un momento el mensaje FULL (Memoria completa) y luego destellará un número predeterminado. Para cambiar el número de presintonía, siga los pasos 4-5.

Para sintonizar estaciones en memoria

Presione PPRESET (-/+ :Unidad) o PRESET (∨/∧ :control remoto) hasta que el número de memoria aparezca en el visualizador.

Para escuchar la radio

1. Pulse TUNER/BAND para seleccionar la frecuencia deseada (AM o FM).
Cada vez que presione este botón, las frecuencias AM y FM cambiarán de forma alternativa. Se sintoniza la última emisora recibida.
2. Presione PPRESET (-/+ :Unidad) o PRESET (∨/∧ :control remoto) para presintonizar la emisora que desee.
- Cada vez que se pulsa el botón, el aparato sintoniza una emisora cada vez.
3. Ajuste el volumen con los botones VOLUME (▼/▲ :unidad) o los botones VOLUME (∨/∧ :control remoto).

Para escuchar estaciones de radio no presintonizadas

- Sintonice de modo manual o automático en el paso 2.
- Para sintonizar de modo automático, oprima en el panel frontal TUNING/TIME (-/+) y mantenga oprimido por casi dos segundos.

Para apagar la radio

Presione POWER (STANDBY/ON) para apagar el unidad o seleccionar otro modo de función (CD o TAPE).

Para su referencia

- Si un programa FM tiene ruidos
Presione MODE/RIF en el panel frontal de modo que, "STEREO" desaparezca en la ventana de pantalla. Esto no tendrá efectos estéreo, pero mejorará la recepción.
Presione MODE/RIF nuevamente para restaurar el efecto estéreo.
- Al grabar MW(AM) se pueden producir ruidos. En este caso, presione MODE/RIF una vez.
- "kHz" parpadea en el ventana de presentación.
- Ajuste la antena para obtener una recepción más clara.
 - Antena de AM
Esta antena se encuentra en el aparato y se gira para obtener una mejor recepción.
 - Antena de FM
Extraiga la antena telescópica y ajuste el ángulo y la dirección para obtener una mejor recepción.

Reproducción de cintas

Nota: Use sólo cintas normales.

Reproducción básica

1. Pulse TAPE para seleccionar la función de reproductor de casete.
(se muestra "NO TAPE" en el visor.)
2. Abra la puerta del casete pulsando el botón de TAPE DOOR (▲ PUSH EJECT).
3. Introduzca una cinta y cierre la puerta de la CINTA.
4. Pulse el botón de TAPE PLAY (▶) [o TAPE REVERSE PLAY (◀): sólo modelo LPC-LM345A/X]

Para detener la reproducción

Presione STOP (■) durante la reproducción.

Reproducir, rebobinar o avance rápido

Tras presionar ◀◀◀/▶▶▶ en el panel frontal o ◀◀/▶▶ en el mando a distancia durante la reproducción, o pulse STOP, presione PLAY (▶) en el punto que desee.

CASETE AUTO STOP : sólo modelo LPC-LM340A/X

- Tras reproducir el casete una cara de la cinta, se para automáticamente.

CASETE AUTO REVERSE: sólo modelo LPC-LM345A/X

- Puede seleccionar la dirección del casete que desea pulsando PLAY MODE.

Visualización	Visor	Función
Una vez	Σ	Tras reproducir el casete la cara delantera o la posterior (reproducción hacia atrás) se para automáticamente.
Dos veces	Σ)	Tras reproducir el casete la cara delantera y la trasera, se para automáticamente.
Tres veces	(Σ)	Tras reproducirse el casete seis veces repetidamente la cara delantera y trasera, se para automáticamente.

Repetición local (OPCIONAL)

1. Pulse el botón REPEAT durante la reproducción de TAPE .
-Se fija el punto de comienzo de la repetición local.
2. Pulse el botón REPEAT una vez durante la reproducción de TAPE.
-Se fija el punto de finalización de la repetición local.
- "TP A-b" aparecerá en la pantalla de presentación.
-Esta función repite tres.

Nota

Si ajusta local en 3 segundos (después de ajustar el punto de comienzo de repetición local), no funcionará.

Grabación de cintas

Rebobine la cinta hasta el punto de inicio de la grabación.

Nota: Use sólo cintas normales.

Ajuste básico

1. Seleccione la función que desee (CD o TUNER/ BAND) para grabar.
2. Abra el casete y introduzca una cinta virgen en el compartimento.

Para seleccionar la dirección de grabación: (sólo modelo LPC-LM345A/X)

Presione TAPE MODE repetidamente para seleccionar la dirección de grabación.

Grabación de la radio, CD o fuente auxiliar

1. Pulse ●/|| situado en el panel frontal o en el mando a distancia y seleccione luego la función de CD o TUNER.
- Parpadea "●REC" y mantiene el casete en el modo de pausa.
2. Pulse ●/|| o PLAY(▶) en el panel frontal o en el mando a distancia.
Comienza la grabación.

Para hacer una pausa en la grabación

Mantenga pulsado ●/|| durante el proceso de grabación Parpadea "●REC" en el visor.

Para detener la grabación

Presione TAPE STOP(■).

Grabación sincronizada de CD a cinta

La función CD synchro recording graba un CD completo y los títulos programados automáticamente en una cinta de casete.

1. Presione CD SYNC. en el modo de parada.
Parpadea "●REC" y "CD SYNC"se muestra en el visor.
2. Se inicia la grabación sincronizada automáticamente después de aproximadamente 8 segundos.

Notas

- Si desea grabar la pista deseada, seleccione la pista con CD SKIP/ SEARCH (-/+) antes de comenzar la grabación CD synchro.
- No es posible el cambio de función durante la grabación.

Reproducción de CD

Reproducción básica

1. Pulse CD para seleccionar la función de CD.
2. Presione CD OPEN/CLOSE (▲ CD OPEN) y coloque el disco en la bandeja.
3. Coloque un disco con la cara impresa hacia arriba y cierre el compartimiento del disco. El número total de pistas y el tiempo total de reproducción aparecerán en pantalla.
4. Pulse el botón PLAY (▶:unidad) o el botón CD PLAY/PAUSE (▶/||:control remoto) para empezar la reproducción.

Pausar la reproducción

Presione CD PAUSE (||:Unidad) o CD PLAY/PAUSE (▶/||:control remoto) durante la reproducción. Presione este botón de nuevo para reanudar la reproducción.

Detener la reproducción

Pulse el botón de STOP/CLEAR (■:Unidad) o CD STOP (■:control remoto) durante la reproducción.

Saltar una pista

- Presione el botón CD SKIP/SEARCH (+) para saltar a la pista siguiente.
- Cuando presione el CD SKIP/SEARCH (-) una vez en mitad de una pista, el reproductor vuelve al inicio de la pista. Cuando se pulsa de nuevo, se salta una pista cada vez que se pulsa el botón.

Buscar una pista

Mantenga pulsado el botón CD SKIP/SEARCH (-/+) desde el mando a distancia durante la reproducción, suéltelo en el punto que desee.

Nota

Esta función no está disponible para reproducir un fichero MP3.

Repetir

Para reproducir repetidamente una cinta

Presione REPEAT una vez durante la reproducción. - se muestra "REPEAT 1" en el visor.

Para reproducir repetidamente todas las pistas

Presione REPEAT de nuevo durante la reproducción. - se muestra "REPEAT ALL" en el visor.

Para cancelar repetir la reproducción

Presione REPEAT una vez durante la reproducción. - Desaparece el indicador Repeat.

Reproducción programada

Se puede organizar el orden de las pistas en los discos y crear su propio programa. El programa puede contener hasta 20 pistas.

Reproducción programada (Audio CD)

1. Pulse PROGRAM/MEMORY (unidad) o PROGRAM/MEMO (control remoto) en modo de parada.
2. Presione CD SKIP/SEARCH (-/+) para seleccionar la pista.
3. Presione PROGRAM/MEMORY (Unidad) o PROGRAM/MEMO (control remoto).
4. Repita 2~3.
5. Presione PLAY (▶:Unidad) o CD PLAY/ PAUSE (▶/||:control remoto).

Reproducción programada (MP3 File)

1. Pulse PROGRAM/MEMORY (unidad) o PROGRAM/MEMO (control remoto) en modo de parada.
2. Presione CD SKIP/SEARCH (-/+) para seleccionar la archivo.
3. Presione PROGRAM/MEMORY (Unidad) o PROGRAM/MEMO (control remoto).
4. Repita 2~3.
5. Presione PLAY (▶:Unidad) o CD PLAY/ PAUSE (▶/||:control remoto).

Para comprobar los contenidos del programa

Pulse PROGRAM/MEMORY (unidad) o PROGRAM/ MEMO (control remoto) en modo de parada.

- Se mostrará un número de pista y programa.

Para borrar los contenidos del programa

Pulse PROGRAM/MEMORY (unidad) o PROGRAM/MEMO (control remoto) en modo de parada. Y presione STOP/CLEAR (■:Unidad) o CD STOP (■:control remoto).

Para añadir contenidos al programa

1. Presione PROGRAM/MEMORY (Unidad) o PROGRAM/MEMO (control remoto) repetidamente en el modo de parada de programa hasta que parpadee "Pista Number".
2. Repita 2~5.

Para modificar contenidos al programa

1. Presione PROGRAM/MEMORY (Unidad) o PROGRAM/MEMO (control remoto) para visualizar el número de programa que desee modificar.
2. Repita 2~4.

4 Mantenimiento y servicio

Envío de la unidad

Los materiales de embalaje y la caja de transporte originales pueden resultar útiles. Para obtener una máxima protección, vuelva a embalar la unidad cómo fue embalada originalmente en fábrica si necesita enviarla.

Limpieza de la unidad

Use un paño seco y suave al limpiar el reproductor. Si la superficie está muy sucia, utilice un paño suave ligeramente humedecido con una solución detergente poco concentrada.

No utilice disolventes fuertes tales como alcohol, bencina o diluyentes de la pintura. Podrían dañar la superficie de la unidad.

No emplee líquidos volátiles, como aerosoles de insecticida, cerca de la unidad. No deje productos de caucho ni de plástico en contacto con la unidad durante mucho tiempo. Si lo hace, dejarán marcas sobre la superficie.

Localización de averías

Symptom	Causa	Corrección
No hay alimentación.	<ul style="list-style-type: none">El cable de alimentación está desenchufado.	<ul style="list-style-type: none">Enchufe el cable en la toma de pared.
Sin sonido.	<ul style="list-style-type: none">La alimentación del equipo fuente externa está desconectada.	<ul style="list-style-type: none">Conectar el equipo de la fuente externa.
La unidad no comienza la reproducción.	<ul style="list-style-type: none">No se ha introducido un disco.	<ul style="list-style-type: none">Introduzca un disco.
	<ul style="list-style-type: none">Se ha introducido un disco irreproducible.	<ul style="list-style-type: none">Introduzca un disco reproducible.
	<ul style="list-style-type: none">El disco se ha colocado invertido.	<ul style="list-style-type: none">Ponga el disco con el lado de reproducción hacia abajo.
	<ul style="list-style-type: none">El disco no está colocado en la guía.	<ul style="list-style-type: none">Introduzca un disco reproducible.
	<ul style="list-style-type: none">El disco está sucio.	<ul style="list-style-type: none">Limpie el disco.
El control remoto no funciona correctamente.	<ul style="list-style-type: none">El control remoto no está señalando al sensor de la unidad.	<ul style="list-style-type: none">Apunte el control remoto al sensor remoto de la unidad.
	<ul style="list-style-type: none">El control remoto está demasiado lejos de unidad.	<ul style="list-style-type: none">Opere el control remoto dentro de la 23 ft (7 m).
	<ul style="list-style-type: none">Hay un obstáculo en el camino entre el control remoto y la unidad.	<ul style="list-style-type: none">Elimine el obstáculo.
	<ul style="list-style-type: none">Las pilas en el control remoto están agotadas.	<ul style="list-style-type: none">Cambie las pilas antiguas por unas nuevas.

5 REFERENCIA

Rango de operación del control remoto

Apunte el control remoto al sensor remoto y oprima los botones.

Distancia: Aproximadamente 7 m (23 ft) hacia el frente del sensor remoto.

Angulo: Cerca de 30° en cada dirección al frente del sensor remoto.

Especificación

SECCIÓN		Modelo	LPC-LM340A/X LPC-LM345A/X
[General]	Alimentación		Consulte el panel trasero.
	Consumo de energía		13W
	Masa		3.24kg
	Dimensiones externas <small>(Ancho x Alto x Profundidad)</small>		360 x 170 x 260 mm
	Potencia de salida		2.5W X 2
	Altavoces		8Ω X 2
	Funcionamiento de la batería		DC 12V, pilas "C" (R14) y cuatro "AA" (R6) (no incluidas)
[CD]	Respuesta en frecuencia		100 - 18000 Hz
	Razón señal-ruido		59 dB
	T.H.D		0.7 %
[Tuner]	FM	Rango de sintonía	65 -74 MHz, 87.5 -108 MHz o 87.5 -108 MHz
		Frecuencia intermedia	10.7 MHz
		Antena	Antena telescópica
	AM (MW)	Rango de sintonía	522 - 1611 kHz o 530 - 1610 kHz
		Frecuencia intermedia	450 kHz
		Antena	Antena de barra de ferrita
[TAPE]	Sistema de grabación		4 Pistas 2 canales estéreo
	Respuesta en frecuencia		125 - 8000Hz
	Razón señal-ruido		40/45 dB (REC/PLAY)

* Los diseños y especificaciones pueden estar sujetos a cambios sin previo aviso.



P/NO : 3834RC0024T