

MANUAL DEL USUARIO



Multiplex

Multiplex 72 / 55



Contenido

Instalación	3
Localización y función de los controles	4
Comunicador / Carga del generador interno Instalación de las pilas / Panel frontal / Panel lateral	
Operaciones básicas	7
Encendido y apagado / Selección de programas Ajuste del volumen / Vista Rápida Función Mudo / Selección del idioma en pantalla (opción)	
Menús en pantalla	8
Selección del menú	
Sintonizar los canales de TV	9
Ajuste automático de programas Sintonía manual de programas Sintonización FINA / Edición de Programas Programa favorito Visualización de una tabla de programas	
Ajuste de la imagen	14
PSM (Memoria del estado de imagen) Ajuste de la imagen / Formato de imagen	
Ajuste del sonido	15
SSM (Memorización niveles de sonido) / Ajuste del sonido Recepción Estéreo/Dual (opción) Recepción NICAM (opción) / Selección de salida de sonido	
Otras funciones	17
Modos TV, AV y DVD / Conmutación auto AV (opción) Bloqueo para niños / Apagado automático Ajuste de la PANTALLA LED (opción) / Tilt (opción) Desmagnetización (opción) / Temporizador de desconexión	
Ajuste de la hora	19
Ajuste del reloj Ajuste del temporizador de encendido/apagado	
Teletexto (opción)	20
Entrar/Salir de teletexto / SIMPLE texto / TOP texto (opción) FASTEXT / Funciones teletexto especiales	
Operación del VCR	23
Cómo reproducir cintas Control del tracking (pistas) de la cinta Imagen en pausa / congelada Búsqueda rápida hacia delante, hacia atrás, rebobinar y revisar Selección de reloj / contador / Memory stop Configuración del sistema de color del VCR	
Grabación	25
Grabación manual / Instant timer recording (ITR) o grabación inmediata con temporizador Configuración del programa del temporizador	
Funcionamiento del DVD	27
Notas sobre los discos / Reproducción de un disco Reproducción de discos MP3 Selección del menú de disco / Selección del menú de título Repetir reproducción / Repetición de reproducción A-B Reproducción de programa / Selección del ángulo de cámara Sonido en 3D / Zoom de tamaño de imagen Selección de un idioma de audio Selección del idioma de los subtítulos Selección de idioma del menú del disco Configuración de control para los padres Para cambiar la contraseña / Pantalla de TV Selección de idioma OSD (de la representación visual en pantalla) del disco (opción) Selección de salida de audio digital DRC (Compresión de Rango Dinámico)	
Conexión de equipos externos	36
Conexión de la antena / Cómo ver TV por cable Cómo ver fuentes AV externas Configuración de la salida de audio digital Toma de auriculares	
Guía para la solución de problemas	39

Instalación

Alimentación

El equipo funciona con el suministro eléctrico de la red que se especifica en la etiqueta situada en la parte posterior. No utilice nunca corriente continua con el aparato. Para proteger su aparato contra daños durante tormentas eléctricas, desenchúfelo de la red y quite el enchufe de la antena.

Advertencia

No exponga el aparato a la lluvia o la humedad pues puede incendiarse o dar sacudidas peligrosas.

No intente sujetar el producto usted solo, pida ayuda a otras personas ya que podría resultar lesionado.

Servicio

No retire nunca la tapa posterior del aparato ya que esto le puede exponer a corrientes de muy alta tensión y a otros peligros. Si el aparato no funciona correctamente, desenchúfelo y llame a su suministrador.

Antena

Conecte el cable de la antena en la toma marcada 75Ω situada en la parte posterior. Para una mejor recepción se deberá usar una antena externa.

Situación

Coloque su aparato de forma que ningún rayo del sol o luz brillante incida directamente en la pantalla. Se debe tener cuidado en no exponer el aparato a vibraciones innecesarias, humedad, polvo o calor. Asegúrese también que el aparato está colocado en una posición que permita el paso libre de aire. No cubra o tape las aberturas de ventilación en la parte posterior.

No coloque el aparato en un lugar inclinado o inestable, ya que las ruedas del fondo podrían hacer que se desplace y resulte dañado. Puede instalar el aparato para usar el estante (piezas opcionales).



Fabricado bajo licencia de Dolby Laboratories. "Dolby" y el símbolo con una doble D son marcas comerciales de Dolby Laboratories. (Sólo Multiplex 72)

Localización y función de los controles

Mediante el Comunicador se pueden controlar todas las funciones. Algunas funciones se pueden ajustar también con los botones del panel de la parte frontal.

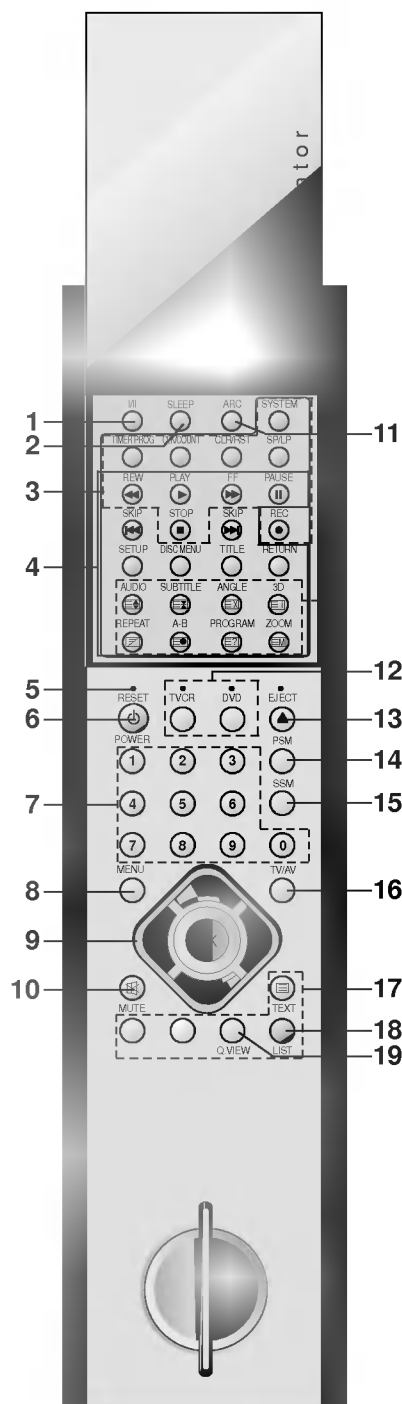

Comunicador

Antes de usar el aparato, seleccione la función TV, VCR o DVD pulsando los botones TVCR o DVD.

1. **I/II**
Selecciona el idioma durante emisiones en dual.
Selecciona de salida de sonido (opción).
2. **SLEEP**
Ajusta el temporizador para la desconexión automática.
3. **BOTONES VCR**
Controlan un magnetoscopio LG.
4. **BOTONES DVD**
controla un reproductor de DVD LG.
Para más detalles, vea la sección 'Funcionamiento del DVD'.
5. **RESET**
Si el Comunicador no funciona, reajústelo presionando el botón de reajuste RESET con un objeto afilado.
6. **POWER**
Enciende el televisor o lo pone en modo en espera.
7. **TECLAS DE NÚMEROS**
Permiten conectar el televisor desde el modo en espera o seleccionar directamente un número.
8. **MENU**
Selecciona un menú.
9. **▲ / ▼ (Programa Arriba / Abajo)**
Selecciona un programa o elemento de menú.
Permite conectar el televisor desde el modo en espera.
- ◀ / ▶ (Volumen Arriba / Abajo)**
Ajusta el volumen.
- OK**
Ajusta los elementos del menú.
OK
Acepta su selección o permite visualizar el modo actual.
10. **MUTE**
Conecta y desconecta el sonido.
11. **ARC (Control de la Relación del Ancho a la Altura de la Imagen)**
para cambiar el formato de la imagen.
12. **TVCR / DVD**
Seleccione TVCR / DVD para controlar el grabador de vídeo LG o el reproductor de DVD.
13. **EJECT**
Abrir o cerrar la bandeja de disco.
expulsa la cinta.
14. **PSM (Memoria de Estado de Imagen)**
Eproduce el ajuste de imagen que usted haya seleccionado.
15. **SSM (Memorización niveles de sonido)**
Para seleccionar el ajuste de sonido preferido.

Localización y función de los controles

16. TV/AV

Seleccione el modo de funcionamiento a distancia.
Para borrar el menú de la pantalla.
Permiten conectar el televisor desde el modo en espera.

17. BOTONES TELETEXTO (opción)

Estos botones se utilizan para teletexto.
Para mayor información, ver sección 'Teletexto'.

18. LIST (BOTÓN AZUL)

muestra la tabla de programas.

19. Q.VIEW

Vuelve al programa visualizado anteriormente.
Selecciona un programa favorito.

BOTÓN EN COLOR : Estos botones se utilizan para teletexto (solamente con TELETEXTO modelos) o edición de programas.

Carga del generador interno

El comunicador se puede cargar con el generador eléctrico interno.
Para cargar el comunicador, haga lo siguiente ;

1. La primera vez que se utilice,
gire 20 veces la rueda en la dirección que indica la imagen inferior
-> espere un minuto -> 20 nuevos giros -> vuelva a esperar un minuto -> 20 giros más -> comience a utilizar el mando
2. Uso habitual
5 ó 6 giros -> reanude el uso.

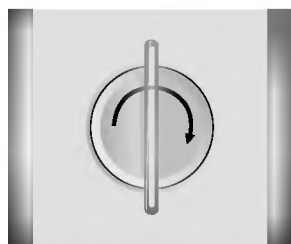

Nota : No gire el mango demasiado rápidamente para la protección del comunicador.

Instalación de las pilas

El mando a distancia funciona mediante dos pilas tipo AA. Deslice con cuidado la tapa del mando a distancia, hacia abajo, hasta que aparezca el alojamiento de las pilas. Inserte dos pilas según se indica mediante los símbolos de polaridad (+ y -), marcados en el alojamiento.

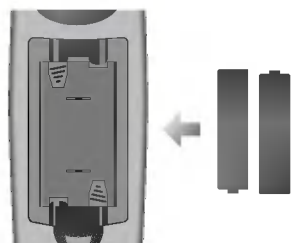

Nota : Para evitar que una posible fuga de fluido de las pilas dañe el mando a distancia, extraiga las baterías cuando no vaya a usar el mando durante un período de tiempo largo.

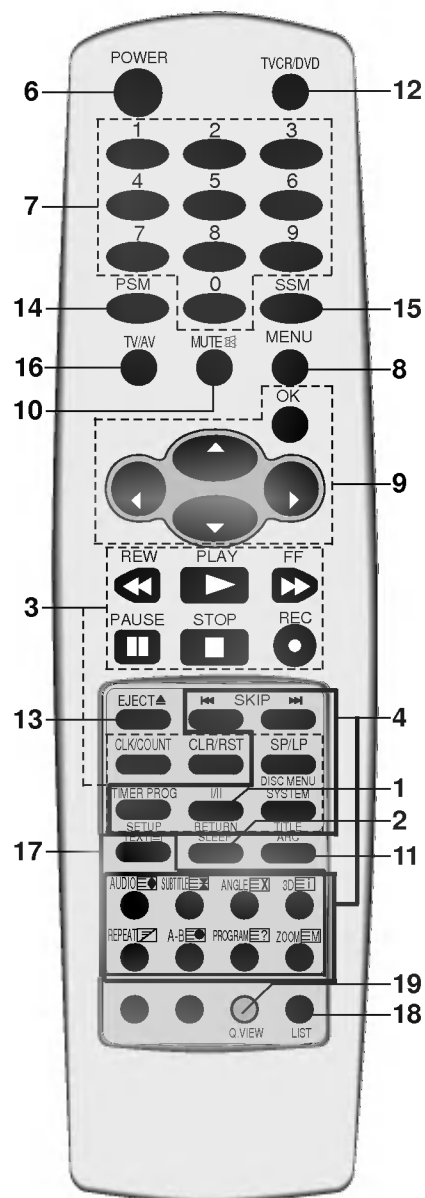

Localización y función de los controles

Panel frontal

Serie Multiplex 72

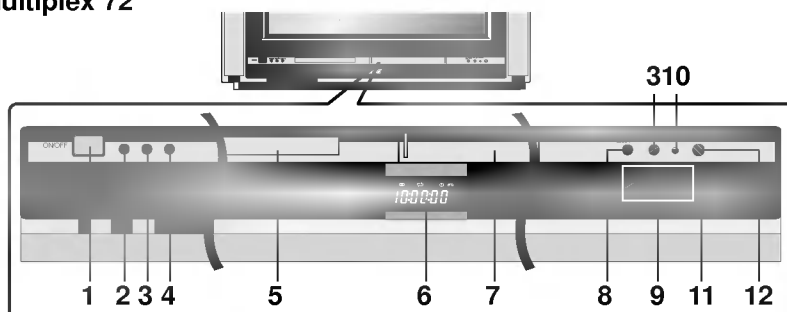

Serie Multiplex 55

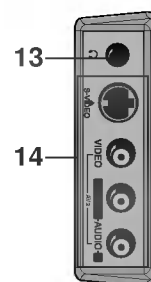
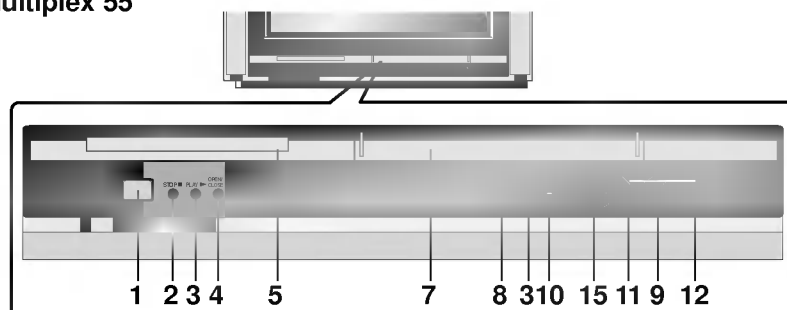

Panel lateral

1. **ALIMENTACIÓN PRINCIPAL**
Conecta y desconecta el televisor.
Nota : La línea tendrá corriente incluso cuando el aparato se encuentra apagado.
2. **STOP**
detiene la reproducción del DVD.
3. **PLAY**
inicia la reproducción del DVD.
4. **OPEN/CLOSE**
Abrir o cerrar la bandeja de disco.
5. **DISC TRAY**
Coloque un disco en la bandeja de disco.
6. **Pantalla de LED**
7. **COMPARTIMENTO DEL CASSETTE**
introduzca la cinta de vídeo en este compartimento.
8. **STOP/EJECT**
para la cinta durante la reproducción o grabación, o bien expulsa la cinta.
9. **▲ / ▼ (Programa Arriba / Abajo)**
Selecciona un programa o elemento de menú.
permite conectar el televisor desde el modo en espera.
◀ / ▶ (Volumen Arriba / Abajo)
ajusta el volumen.
ajusta los elementos del menú.
10. **REC/ITR**
inicia la grabación manual o la grabación inmediata con temporizador.
11. **POWER (⏻ / ⏻)**
para encender el televisor, si está en espera, o para ponerlo en espera, si está apagado.
12. **SENSOR DEL COMUNICADOR**
Nota : utilice solamente el Comunicador que se suministra. (Si utiliza cualquier otro, no funcionará.)
13. **ENTRADA DE AURICULARES (opción)**
Connect the headphone plug to this socket.
14. **ENTRADAS AUDIO/VIDEO (AV2)**
Conecte las salidas de audio/vídeo de equipos exteriores a estas entradas.
ENTRADAS S-VHS/AUDIO (S-Video) (opción)
Conecte la salida de un vídeo Super VHSa la entrada **S-VIDEO**.
Conecte las salidas de audio del vídeo Super VHS a las entradas **AV2**.
15. **INDICADOR DE ESPERA**
se ilumina en rojo cuando el aparato está en modo de espera.
rojo tenue cuando el aparato está conectado.
INDICADOR REC/ITR
se ilumina en rojo durante la grabación.
INDICADOR TIMER REC
se ilumina en rojo cuando el programa del temporizador está ajustado para grabación.

Operaciones básicas

Encendido y apagado

1. Presione el botón principal de encendido que se encuentra en la parte frontal para conectar el aparato.
2. Si el aparato está en modo en espera, pulse los botones ϕ / I (POWER), \blacktriangle / \blacktriangledown , TV/AV o NUMBER para encenderlo del todo.
3. Pulse el botón ϕ / I (POWER). El aparato volverá a ponerse en modo en espera.
4. Pulse el botón principal de encendido otra vez para desconectar el aparato.

Nota : Si el cable de alimentación no está conectado al encender el televisor, éste se pondrá en modo de espera o se conectará al volver a enchufar el aparato a la red.

Selección de programas

Los programas se pueden seleccionar, bien sea mediante \blacktriangle / \blacktriangledown o las teclas de NÚMEROS.

Ajuste del volumen

Pulse el botón \blacktriangleleft / \blacktriangleright para ajustar el volumen.

Vista Rápida

Pulse el botón **Q.VIEW** para ver el último programa que estaba viendo.

Nota : Esta función sólo se activa cuando se pone en **Descon el Programa favorito**. En caso contrario, cada vez que se pulse este botón se seleccionará un programa favorito guardado en memoria.

Función Mudo

Pulse el botón **MUTE**. El sonido se desconectará y aparecerá \boxtimes la pantalla. Podrá cancelar esta función, pulsando nuevamente el botón **MUTE**, \blacktriangleleft / \blacktriangleright , **SSM** o **I/II**.

Selección del idioma en pantalla (opción)

El menú puede aparecer en la pantalla en idioma inglés, alemán, francés, italiano, u español. Para seleccionar el idioma.

1. Pulse repetidamente el botón **MENU** para seleccionar el menú de Emisora.
2. Pulse el botón \blacktriangle / \blacktriangledown para seleccionar **Idioma**.
3. Pulse el botón \blacktriangleright y entonces el botón \blacktriangle / \blacktriangledown para seleccionar el idioma deseado.
4. Pulse el botón **OK**.
Todas las indicaciones en pantalla aparecerán el idioma seleccionado.
5. Pulse el botón **TV/AV** para volver a la pantalla normal del televisor.

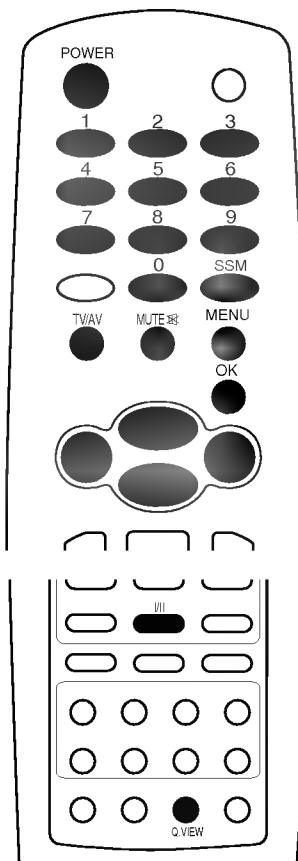
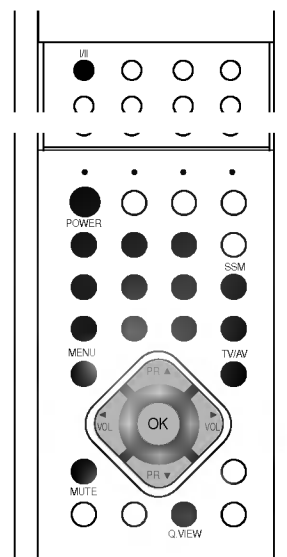

Menús en pantalla

El diálogo entre usted y su televisor se produce en la pantalla, a través del menú del usuario. Los botones asociados a las funciones de menú también aparecen en pantalla.

Selección del menú

1. Pulse repetidamente el botón de menú para visualizar cada menú.
2. Pulse el botón ▲ / ▼ para seleccionar un elemento del menú. El elemento de menú seleccionado cambia de azul a morado.
3. Pulse el botón ► para fijar un elemento del menú o el botón **OK** para visualizar el submenú.

Nota :

- a. En el modo teletexto, no se visualizan los menús.
- b. En algunos modelos, **Índice**, **Inclinación** o **Idioma (Language)** no aparece en pantalla.

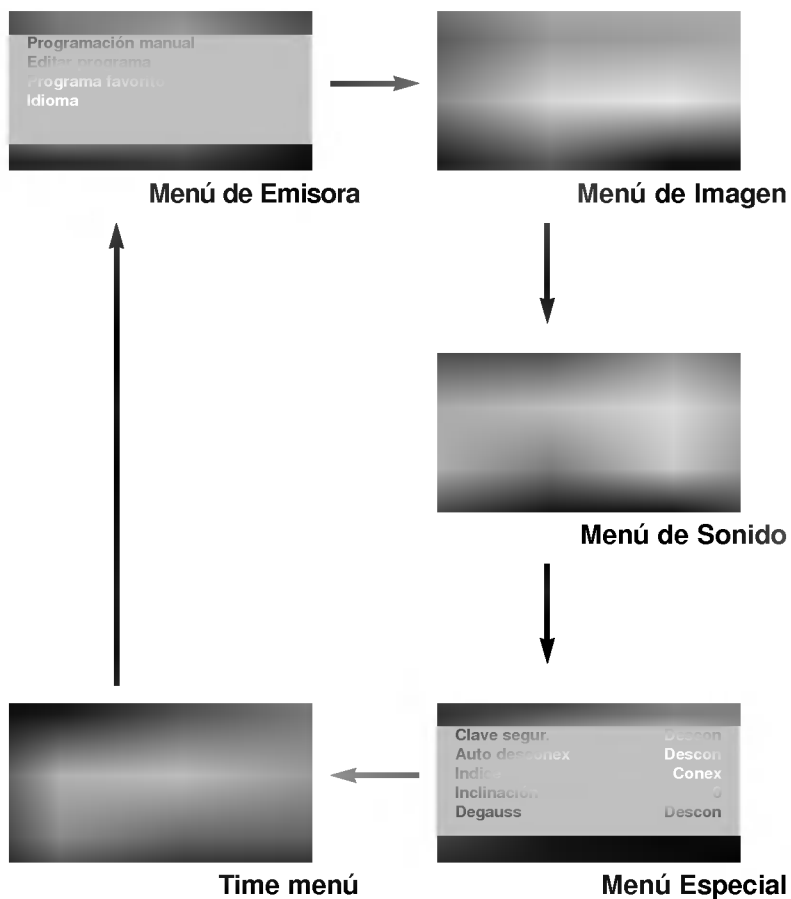
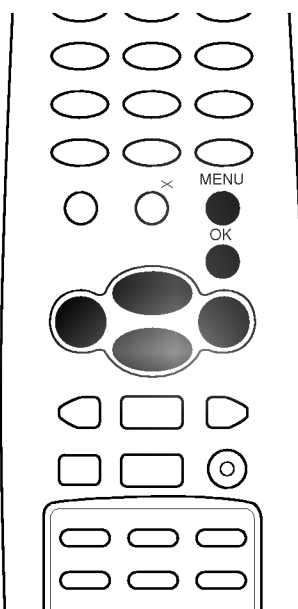
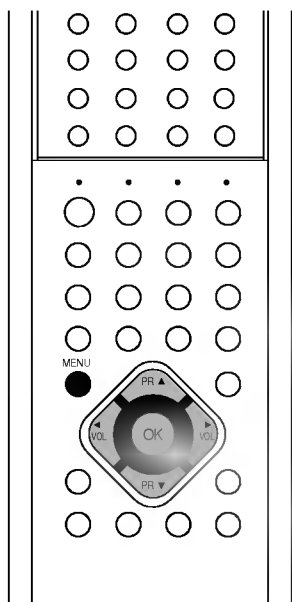

Sintonizar los canales de TV

La memoria de esta unidad permite almacenar hasta 100 emisoras de TV, mediante los números de programa (0 a 99). Una vez que haya introducido los canales, podrá utilizar los botones ▲ / ▼ o las teclas numéricas para cambiar de un canal a otro.

Los canales se pueden programar de forma automática o manual.

Ajuste automático de programas

Todos los canales que se puedan recibir se almacenan mediante este método. Se recomienda que utilice la función auto-programa al instalar el aparato.

1. Pulse repetidamente el botón **MENU** para seleccionar el menú de Emisora.
2. Pulse el botón ▲ / ▼ para seleccionar el **rogramación auto**.
3. Pulse el botón ► para visualizar la pantalla de **Programación auto**.

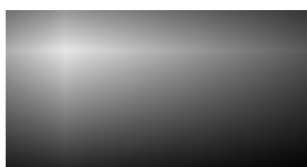

4. Seleccione un sistema de la TV con el botón ◀ / ▶ en el **Sistema** que tira abajo de menú;
L : SECAM L/L' (Francia)
BG : PAL B/G, SECAM B/G (Europa/Europa del Este)
I : PAL I/II (Reino Unido/Irlanda)
DK : PAL D/K, SECAM D/K (Europa del Este)
5. Pulse el botón ▲ / ▼ para seleccionar **Memoria**.
6. Pulse el botón ►. Seleccione el número del programa que comienza con el botón de ◀ / ▶ o los botones del NÚMERO en el **Memoria** tirar abajo de menú. Cualquier número inferior a 10 se escribirá con un '0' delante, es decir '05' para 5.
7. Pulse el botón ▲ / ▼ para seleccionar **Inicio**.
8. Pulse el botón OK para iniciar la programación automática.



Se almacenarán todos los canales que se reciban. Se almacenará el nombre de los canales en aquellos canales que emitan VPS (Servicio de Programas de Vídeo), PDC (Control de Entrega de Programas) o datos de TELETEXTO. Si no se puede asignar un nombre a un canal, el número de canal se asigna y se almacena como **C** (V/UHF 01-69) o **S** (Cable 01-47), seguido de un número.

Para detener la programación automática, pulse el botón **MENU**. Cuando la programación automática ha finalizado, aparece en la pantalla el menú **Editar programa**. Vea la sección de edición de programas para editar el programa almacenado.

9. Pulse el botón **TV/AV** para volver a la pantalla normal del televisor.

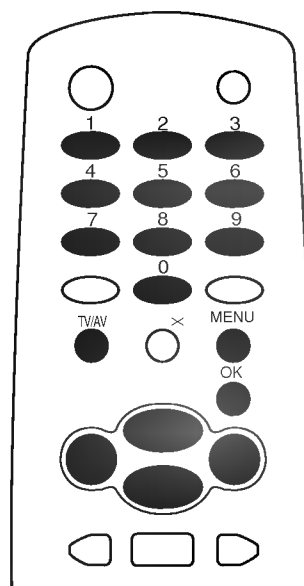
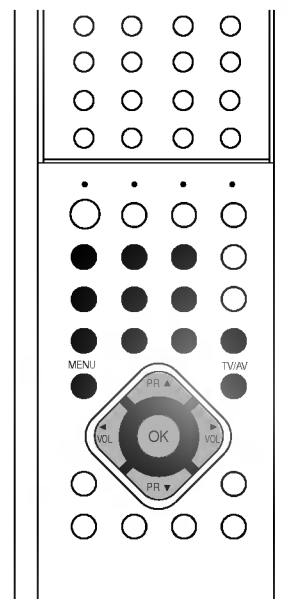
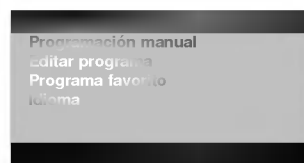

Sintonizar los canales de TV

Sintonía manual de programas

Esta función le permite introducir de forma manual las emisoras y disponerlas en el orden que usted prefiera. Asimismo, le permitirá asignar un nombre de canal compuesto por cinco caracteres a cada número de programa.

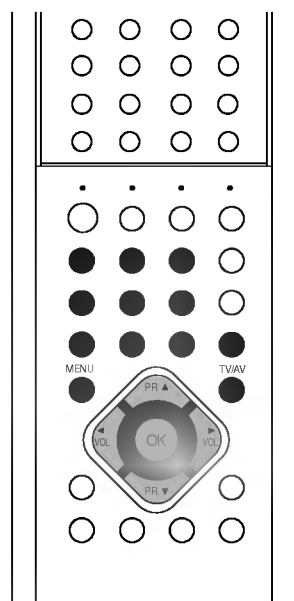

1. Pulse repetidamente el botón **MENU** para seleccionar el menú de Emisora.
2. Pulse el botón **▲ / ▼** para seleccionar **Programación manual**.
3. Pulse el botón **▶** para visualizar la pantalla de **Programación manual**.

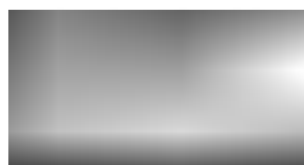

4. Pulse el botón **▲ / ▼** para seleccionar **Sistema**. Seleccione un sistema de la TV con el botón **◀ / ▶** en el **Sistema** que tira abajo de menú;
L : SECAM L/L' (Francia)
BG : PAL B/G, SECAM B/G (Europa/Europa del Este)
I : PAL I/II (Reino Unido/Irlanda)
DK : PAL D/K, SECAM D/K (Europa del Este)
5. Pulse el botón **▲ / ▼** para seleccionar **Canal**. Presione el botón **◀ / ▶** para seleccionar **V/UHF** o **Cable** en el **Canal** que tira abajo de menú.
Si es posible, seleccione el número de canal directamente con los botones numericos. Los números inferiores a 10, se escribirán con un '0' delante, es decir, '05' para 5.
6. Pulse el botón **▲ / ▼** para seleccionar **Buscar**. Presione el botón **◀ / ▶** para comenzar buscar en la **Buscar** que tira abajo de menú. Al encontrar una emisora, la búsqueda se detiene.
7. Si el canal que aparece es el que usted desea programar, pulse



el botón **▲ / ▼** y elija **Almacenar**. Seleccione el número deseado del programa (0 a 99) con el botón **◀ / ▶** o los botones del **NÚMERO** en el **Almacenar** que tira abajo de menú. Los números inferiores a 10, se escribirán con un '0' delante, es decir, '05' para 5.

8. Pulse el botón **OK** para almacenarlo. El rótulo **Memorizar** aparecerá en pantalla.
9. Para almacenar otro canal, repita los pasos 4 a 8.
10. Pulse el botón **TV/AV** para volver a la pantalla normal del televisor.

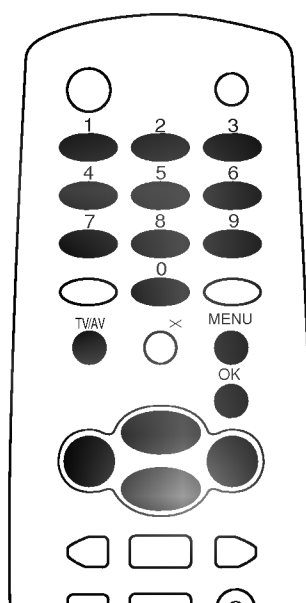

Sintonizar los canales de TV

Asignación nombres de emisoras

1. Repita los pasos 1 a 3 de la 'Sintonía manual de programas'.
2. Pulse el botón ▲ / ▼ para seleccionar **Nombre**.
3. Pulse ► y utilice luego el botón ▲ / ▼. Podrá utilizar el espacio en blanco, +, -, *, los números **0** a **9** y el alfabeto de la **A** a la **Z**.
4. Seleccione la siguiente posición pulsando el botón **OK** y eligiendo a continuación el segundo carácter, y así sucesivamente.
5. Pulse el botón **OK**.
6. Pulse el botón **TV/AV** para volver a la pantalla normal del televisor.



Sintonización FINA

Normalmente, sólo se requiere optimizar el ajuste, si la recepción es mala.

1. Repita los pasos 1 a 3 de la 'Sintonía manual de programas'.
2. Pulse el botón ▲ / ▼ para seleccionar **Fino**.
3. Pulse el botón ◀ / ▶ para sintonizar con precisión y lograr la mejor imagen y el mejor sonido.

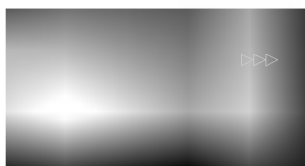

4. Pulse el botón **OK**.
5. Pulse el botón **TV/AV** para volver a la pantalla normal del televisor. El ajuste óptimo del programa aparecerá indicado mediante un número amarillo durante la selección del programa.

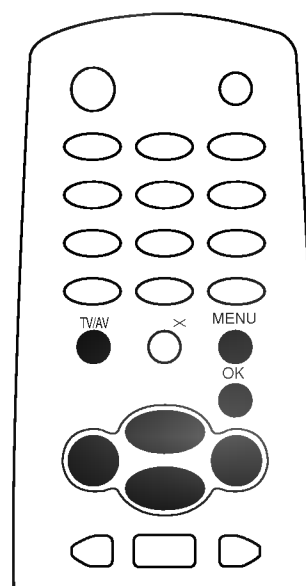
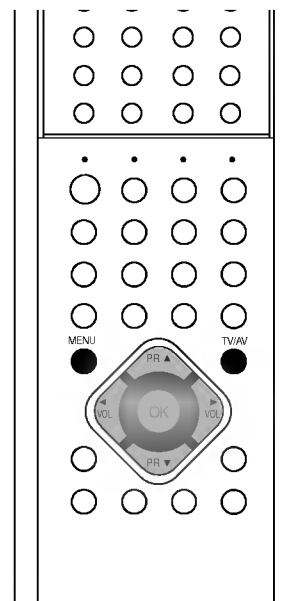

Sintonizar los canales de TV



Edición de Programas

Esta función le permite borrar u omitir los programas almacenados. También puede mover algunos canales a otros números de programa o insertar datos de un canal en blanco en el número de programa seleccionado.

1. Pulse repetidamente el botón **MENU** para seleccionar el menú de Emisora.
2. Pulse el botón **▲ / ▼** para seleccionar **Editar programa**.
3. Pulse el botón **▶** para visualizar la pantalla de **Editar programa**.

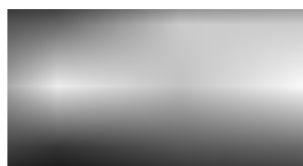
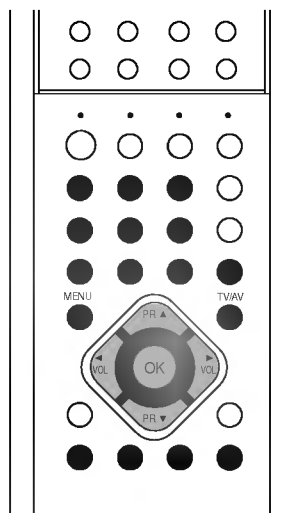

Borrar un programa

1. Seleccione el programa a borrar con los botones **▲ / ▼** o **◀ / ▶**.
2. Pulse el botón **ROJO** dos veces.
Si se borra el programa seleccionado, todos los demás programas cambian una posición.

Copiar un programa

1. Seleccione el programa a copiar con el botón **▲ / ▼** o **◀ / ▶**.
2. Pulse el botón **VERDE**.
Todos los programas siguientes cambiarán una posición.

Mover un programa

1. Seleccione el programa a mover con los botones **▲ / ▼** o **◀ / ▶**.
2. Pulse el botón **AMARILLO**.
3. Mueva el programa al número de programa deseado con el botón **▲ / ▼**.
4. Pulse el botón **AMARILLO** de nuevo para salir de esta función.



Saltar un Programa

1. Seleccione el programa a saltar con los botones **▲ / ▼** o **◀ / ▶**.
2. Pulse al botón **AZUL**. El programa saltado se visualizará en azul.
3. Pulse el botón **AZUL** de nuevo para salir de esta función.
Cuando se omite un número de programa significa que no podrá seleccionarlo utilizando el botón **▲ / ▼** durante el funcionamiento normal de la televisión. Si quiere seleccionar el número de programa omitido, introduzca directamente el número de programa con los botones **NUMÉRICOS** o selecciónelo en el menú de edición de programas.

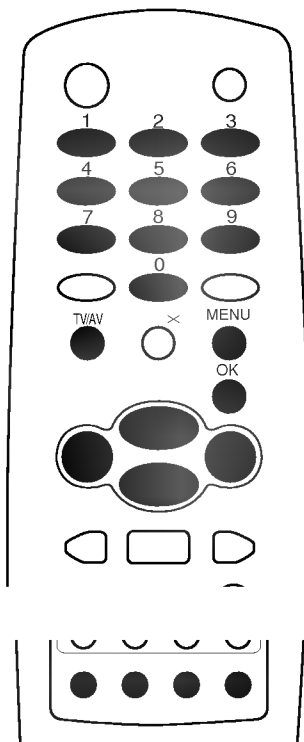

Pulse el botón **TV/AV** para volver a la pantalla normal del televisor.

Sintonizar los canales de TV

Programa favorito

Esta función le permite seleccionar directamente sus programas favoritos.

1. Pulse repetidamente el botón **MENU** para seleccionar el menú de Emisora.
2. Pulse el botón ▲ / ▼ para seleccionar **Programa favorito**.
3. Pulse el botón **OK** para visualizar la pantalla de **Programa favorito**.



4. Pulse el botón ◀ / ▶ para seleccionar **Conex.**
5. Pulse el botón ▲ / ▼ para seleccionar -- ----.
6. Seleccione un programa deseado con el botón ◀ / ▶ o los botones del NÚMERO. Los números inferiores a 10, se escribirán con un '0' delante, es decir, '05' para 5.
7. Para almacenar otro canal, repita los pasos 5 a 6. Usted puede salvar hasta 10 programas.
8. Pulse el botón **TV/AV** para volver a la pantalla normal del televisor.

Presione en varias ocasiones el botón de **Q.VIEW** para seleccionar programas preferidos salvados.

Visualización de una tabla de programas

Usted puede comprobar los programas almacenados en memoria, mediante la tabla de programas.

Para visualizar la lista de programas

Pulse el botón **LIST** para mostrar el menú de tabla de programas. Aparece en la pantalla la tabla de programas. Una table de programas contiene diez programas, de la manera siguiente:

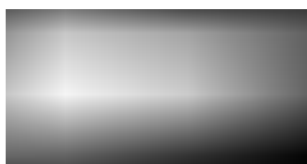

Nota :

- a. Puede que encuentre algunos nombres de programas en gris. Son omitidos durante la programación automática o en el modo de edición de programas.
- b. Algunos programas cuyo número de canal aparece en la tabla de programas indican que no se ha asignado nombre de canal.

Seleccionar un programa en la tabla de programas

Seleccione un programa superior o inferior con el botón ▲ / ▼ y un programa a la izquierda o a la derecha con el botón ◀ / ▶. Seguidamente, pulse el botón **OK**.

El aparato cambia al número de programa elegido.

Visualización Cuadros de Programa

Para pasar las 10 páginas de programas (contienen 100 programas en total), pulse los botones ▲ / ▼ o ◀ / ▶ repetidamente.

Pulse el botón **TV/AV** para volver a la pantalla normal del televisor.

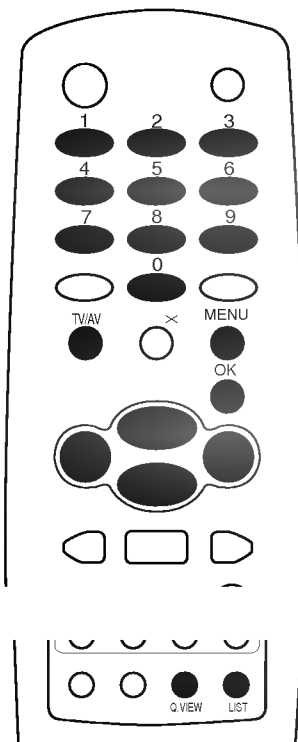
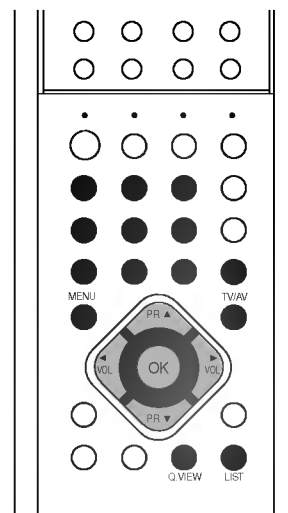
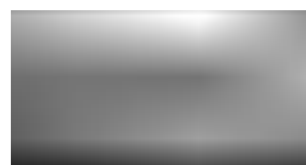

Ajuste de la imagen



PSM (Picture Status Memory)

1. Pulse repetidamente el botón **MENU** para seleccionar el menú Imagen.
2. Pulse el botón ▲ / ▼ para seleccionar **PSM**.
3. Pulse el botón ◀ / ▶ para seleccionar un cuadro que fija en el **PSM** de menú.

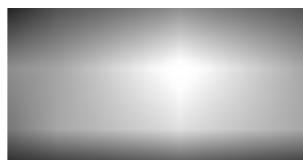
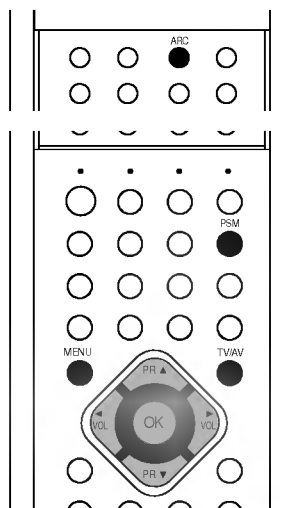

4. Pulse el botón **TV/AV** para volver a la pantalla normal del televisor.

Usted también puede memorizar una imagen deseada (**Dinámico, Estándar, Suave, Juego** o **Usuario**) con el botón **PSM** del comunicador. La **Dinámico, Estándar, Suave** y **Juego** se programa en fábrica para una buena reproducción de imagen y no se puede cambiar.

Ajuste de la imagen

Puede ajustar el contraste, la luminosidad, la intensidad del color, la nitidez y el tono (NTSC AV solamente) de la imagen a los niveles que prefiera.

1. Pulse repetidamente el botón **MENU** para seleccionar el menú Imagen.
2. Pulse el botón ▲ / ▼ para seleccionar el aspecto de la imagen que desee.

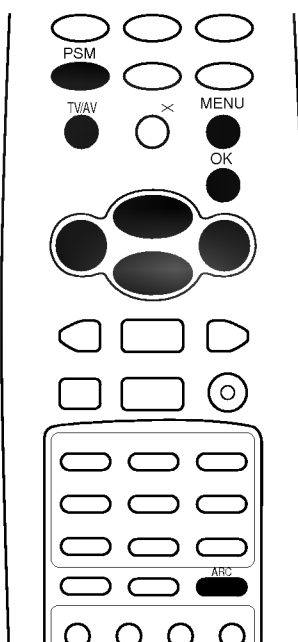

3. Pulse el botón ◀ / ▶ para realizar los ajustes necesarios, para guardarlo para la imagen **Usuario**.
4. Pulse el botón **TV/AV** para volver a la pantalla normal del televisor.

Formato de imagen

Podrá ver la TV con varios formatos de pantalla: 4:3, 16:9 (ancho), Zoom.

Pulse repetidamente el botón **ARC** para seleccionar el formato de pantalla que desee.

4:3

El formato de imagen es de 4 a 3 que se utiliza en los aparatos normales de televisión.

16:9

Con el modo 16:9 disfrutará de cine (con formato de imagen 16:9) o programas de TV en general.

Zoom

Con el modo Zoom disfrutará del cine en pantalla grande. La pantalla 4:3 está ampliada a superior / inferior. La parte inferior y la parte superior de la imagen se pueden perder.

Nota : Cuando ponga el aparato en espera o lo apague, el formato de imagen **16:9** o **Zoom** volverá a la posición de **Estándar** (4:3).

Ajuste del sonido

SSM (Memorización niveles de sonido)

Puede seleccionar el ajuste de sonido que prefiera (Virtual (opción), Flat, Música, Película o Voz), y también puede ajustar la frecuencia de sonido del ecualizador.

1. Pulse repetidamente el botón **MENU** para seleccionar el menú de Sonido.
2. Pulse el botón ▲ / ▼ para seleccionar **SSM**.
3. Pulse el botón ◀ / ▶ para seleccionar el artículo de sonido deseado en el **SSM** de menú.



Ajuste del sonido

- a. Pulse el botón de **OK** en **Usuario**.



- b. Seleccione una banda de sonido oprimiendo el botón ◀ / ▶.
- c. Ajuste el nivel de sonido apropiado con el botón ▲ / ▼.
- d. Oprima el botón **OK** para almacenarlo para el sonido **Usuario**.

Aparecen la visualización **Memorizar**.

Pulse el botón **TV/AV** para volver a la pantalla normal del televisor.

Usted puede también guardar un sonido deseado ([] Virtual (opción), **Flat**, **Música**, **Película**, **Voz** o **Usuari** con el botón **SSM** en el comunicador. Los ajustes [] Virtual (opción), **Flat**, **Música**, **Película** y **Voz** se programan en fábrica para proporcionar una buena calidad de reproducción del sonido y no pueden ser modificados.

Nota : Si usted oprime el botón **SSM** después de hacer el ajuste apropiado en el menú de sonido, aparecerá automáticamente la visualización **Usuario** aun cuando usted ya haya introducido uno de los ajustes preestablecidos en fábrica ; [] Virtual (opción), **Flat**, **Música**, **Película** o **Voz**.

Ajuste del sonido

Puede ajustar el balance y la función AVL (Nivelador automático de sonido). La función AVL mantiene automáticamente un mismo volumen aunque cambie de canal.

1. Pulse repetidamente el botón **MENU** para seleccionar el menú de Sonido.
2. Pulse el botón ▲ / ▼ para seleccionar el artículo de sonido deseado **Balance**, **AVL** o **Volumen**.

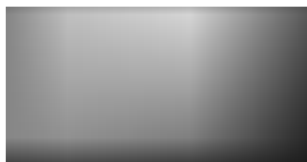

3. Haga el ajuste deseado con el botón ◀ / ▶ y entonces el botón **OK**.
4. Pulse el botón **TV/AV** para volver a la pantalla normal del televisor.

Nota : En modo Virtual no se dispone de AVL.

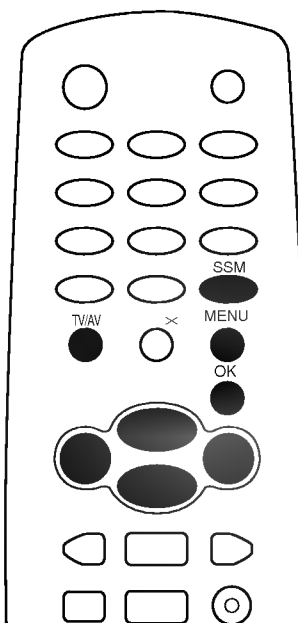
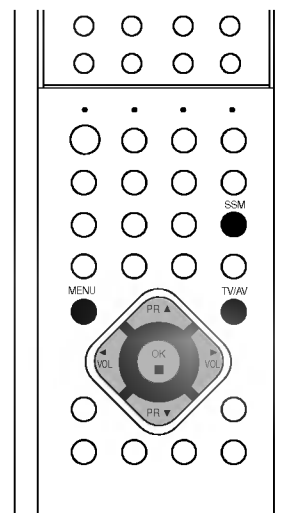

Ajuste del sonido

Recepción Estéreo/Dual

Al seleccionar un programa, la información de sonido para el canal aparece a continuación del número y nombre de programa.

Emisión	Información en Pantalla
Mono	MONO
Estéreo	STEREO
Dual	DUAL I

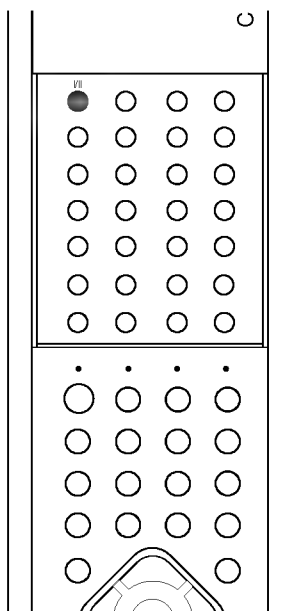

Selección de sonido mono

Las emisoras en estéreo cuyas señales son débiles, se podrán cambiar a mono pulsando el botón **I/II** dos veces. La profundidad del sonido es superior en mono. Para volver al modo estéreo, pulse el botón **I/II** de nuevo.

Selección de idioma emisiones dual

Durante emisiones bilingües (dual) podrá cambiar entre **DUAL I**, **DUAL II** y **DUAL I+II** pulsando repetidamente el botón **I/II**. **DUAL I** envía el idioma primario emitido a los altavoces. **DUAL II** envía el idioma secundario emitido a los altavoces. **DUAL I+II** envía el idioma a cada altavoz.

Recepción NICAM (opción)

Si su unidad está equipada con un receptor para emisiones NICAM (Near Instantaneous Companding Audio Multiplex), la salida de sonido se puede elegir de acuerdo con el tipo de emisión recibida pulsando el botón **I/II** repetidamente:

1. Cuando se reciba NICAM mono, puede seleccionar **NICAM MONO** o FM MONO.
2. Cuando se reciba NICAM estéreo, puede seleccionar **NICAM STEREO** o FM MONO. Si la señal estéreo es débil, cambie a FM mono.
3. Cuando se reciba NICAM dual, puede seleccionar **NICAM DUAL I**, **NICAM DUAL II** o **NICAM DUAL I+II** o **MONO**. Cuando seleccione FM mono aparecerá en la pantalla la indicación **MONO**.

Selección de salida de sonido

En el modo AV, podrá seleccionar el sonido de salida para los altavoces izquierdo y derecho.

- Pulse repetidamente el botón **I/II** para seleccionar la salida de sonido.
- L+R** : La señal audio de la entrada L se dirige al altavoz izquierdo y la señal de la entrada R se dirige al altavoz derecho.
 - L+L** : La señal audio de la entrada L se dirige a los altavoces izquierdo y derecho.
 - R+R** : La señal audio de la entrada R se dirige a los altavoces izquierdo y derecho.

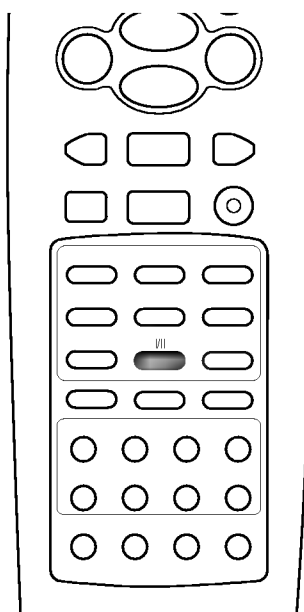

Otras funciones

Modos TV, AV y DVD

Se puede ajustar la entrada para los modos TV, AV o DVD. El modo AV se utiliza cuando un magnetoscopio (VCR) u otro equipo está conectado al aparato.

Nota : Cuando el VCR está conectado mediante el enchufe de la antena, el televisor se utiliza en modo TV. Ver sección de 'Conexión de equipos externos'.

1. Pulse repetidamente el botón **MENU** para seleccionar el menú de Especial.
2. Pulse el botón ▲ / ▼ para seleccionar **Modo**.

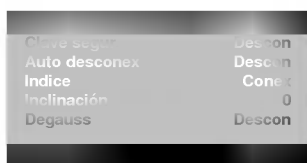

3. Pulse el botón ◀ / ▶ para seleccionar **TV, AV 1, AV 2 (o S-Video) o DVD**.

En el modo AV, para volver al modo TV, oprima el botón ▲ / ▼ o los botones de números.

Otra forma de seleccionar los modos TV, AV o DVD consiste en pulsar el botón **TV/AV**.

Conmutación auto AV (opción)

Si su VCR da salida a un voltaje de conmutación AV cuando se conecta al Euroconector, el aparato conmutará al modo **AV1** automáticamente. Pero si desea seguir viendo el modo TV, pulse los botones ▲ / ▼ o NUMBER (NUMERO).

Oprima el botón **TV/AV** para volver a los modos AV.

Bloqueo para niños

La TV se puede configurar para que sea necesario el comunicador para controlarla. Esta característica puede utilizarse para evitar que se vea sin autorización.

1. Pulse repetidamente el botón **MENU** para seleccionar el menú de Especial.
2. Pulse el botón ▲ / ▼ para seleccionar **Clave segur.**
3. Pulse el botón ◀ / ▶ en el mando a distancia para seleccionar **Conex.**
4. Pulse el botón **TV/AV** para volver a la pantalla normal del televisor.

Cuando el bloqueo está puesto, la indicación **Clave segur. conex** aparece en la pantalla al pulsar cualquiera de los botones del panel frontal mientras se mira la televisión.

Nota : El mensaje **Clave segur. conex** conectado (Child lock on) no aparecerá en su pantalla si pulsa cualquier botón en el panel de control mientras estén en pantalla los menús.

Apagado automático

Si usted selecciona **Conex** en el **Auto desconex** que tira abajo de menú, el conjunto se cambiará automáticamente al modo espera aproximadamente diez minutos después de que una estación de la TV para el difundir.

1. Pulse repetidamente el botón **MENU** para seleccionar el menú de Especial.
2. Pulse el botón ▲ / ▼ para seleccionar **Auto desconex.**
3. Pulse el botón ◀ / ▶ para seleccionar **Conex.**
4. Pulse el botón **TV/AV** para volver a la pantalla normal del televisor.

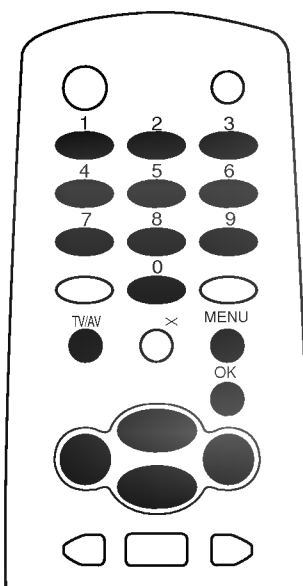
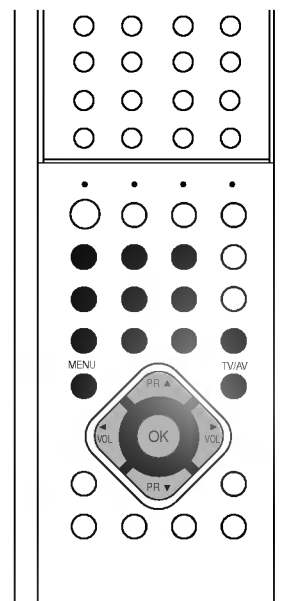
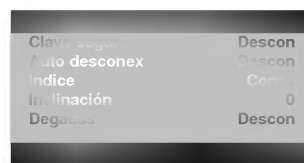

Otras funciones

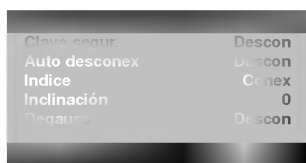

Ajuste de la PANTALLA LED (opción)

La PANTALLA LED se puede encender y apagar.

1. Pulse repetidamente el botón **MENU** para seleccionar el menú de Especial.
2. Pulse el botón **▲ / ▼** para seleccionar **Indice**.
3. Pulse el botón **◀ / ▶** para seleccionar **Conex** o **Descon**.

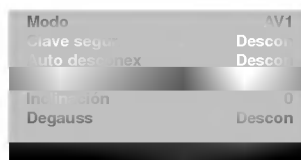

- Si se selecciona el modo **Conex**, la PANTALLA LED se ilumina brillantemente.
4. Pulse el botón **TV/AV** para volver a la pantalla normal del televisor.

Tilt (opción)

El cuadro de la TV puede inclinar el al izquierdo o derecho si el aparato de TV se mueve a otra posición. Esta función se puede utilizar para compensar la inclinación.

1. Pulse repetidamente el botón **MENU** para seleccionar el menú de Especial.
2. Pulse el botón **▲ / ▼** para seleccionar **Inclinación**.
3. Pulse el botón **◀ / ▶** para ajustar la tilt.
4. Pulse el botón **TV/AV** para volver a la pantalla normal del televisor.

Desmagnetización (opción)

Debido al tamaño muy grande del Tubo en el aparato, la pureza de colores de la imagen puede verse afectada por otras influencias magnéticas, como los altavoces. Pueden aparecer bandas en la pantalla o puede haber parches de colores.

1. Pulse repetidamente el botón **MENU** para seleccionar el menú de Especial.
2. Pulse el botón **▲ / ▼** para seleccionar **Degauss**.
3. Pulse el botón **◀ / ▶** para seleccionar **Conex**. Una vez haya terminado de usar esta función cambiar al modo **Descon**.
4. Pulse el botón **TV/AV** para volver a la pantalla normal del televisor.

Nota : Si no ajuste la condición de pantalla por desmagnetización, intenta otra vez después de 4 minutos.

Temporizador de desconexión

No es necesario que desconecte el aparato antes de acostarse. El sleep timer conmuta automáticamente el aparato al modo de espera una vez transcurrido el tiempo preajustado. Para seleccionar el número de minutos, pulse repetidamente el botón **SLEEP**. **⏰---** aparecerá en la pantalla, seguido de **10, 20, 30, 60, 90, 120, 180** y **240**. El temporizador comienza la cuenta atrás desde el número de minutos seleccionado.

Nota :

- a. Para ver el tiempo que falta hasta la desconexión, pulse el botón **SLEEP** una vez.
- b. Para cancelar el tiempo, pulse repetidamente el botón **SLEEP** hasta que aparezca el mensaje **⏰---**.
- c. Cuando desconecta el aparato, éste anula el tiempo preseleccionado.

Ajuste de la hora

Ajuste del reloj

El temporizador utiliza el sistema de 24 horas y debe ajustarse a la hora correcta antes de utilizar el aparato.

1. Pulse repetidamente el botón **MENU** para seleccionar el menú Time.
2. Pulse el botón **▲ / ▼** para seleccionar **Reloj**.
3. Seleccione y ajuste la hora y los minutos pulsando los botones **◀ / ▶** y **▲ / ▼**.
4. Seleccione y ajuste el día, mes y año pulsando los botones **◀ / ▶** y **▲ / ▼**. El día de la semana aparece automáticamente.
5. Pulse el botón **OK** para empezar.
6. Pulse el botón **TV/AV** para volver a la pantalla normal del televisor.

Nota :

- a. El reloj funciona durante al menos 10 minutos, si se desconecta la electricidad o si hay una interrupción de la energía (desconexión o fallo eléctrico).
- b. Si ya ha ajustado el programa del temporizador, podrá reajustar el reloj. Para reajustarlo, cancele primero los parámetros del programa del temporizador.

Ajuste del temporizador de encendido/apagado

Utilizando esta función, el aparato se enciende y apaga automáticamente a una hora predeterminada. Deberá ajustar la hora correctamente antes de utilizar la función de encendido / apagado.

1. Pulse repetidamente el botón **MENU** para seleccionar el menú Time.
2. Pulse el botón **▲ / ▼** para seleccionar **Off Time** o **On Time**.
3. Seleccione y ajuste la hora y los minutos pulsando los botones **◀ / ▶** y **▲ / ▼**.
4. Seleccione y ajuste Run o Hold pulsando el botón **◀ / ▶** y **▲ / ▼**.
5. **Función Sólo a su hora:** seleccione y ajuste el número del programa y el nivel del volumen pulsando los botones **◀ / ▶** y **▲ / ▼**.
6. Pulse el botón **OK** para empezar.
7. Pulse el botón **TV/AV** para volver a la pantalla normal del televisor.

Nota :

- a. En caso de interrupción de la energía (desconexión o fallo eléctrico) debe reajustarse el reloj.
- b. Si se configura la misma hora para el encendido y el apagado, sólo funcionará el apagado.
- c. El aparato podrá ajustarse a modo en espera con el botón **⏻ / I** (POWER) para que funcione la función de encendido temporizado.
- d. Dos horas después de que se encienda el aparato con la función de encendido temporizado, se volverá a poner automáticamente en modo en espera a menos se haya pulsado un botón.
- e. Cuando se haya ajustado el encendido o el apagado, las funciones operan diariamente a la hora predeterminada.

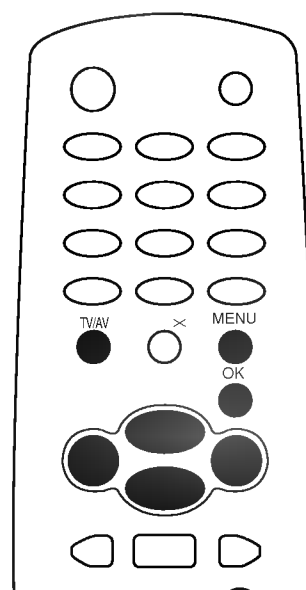
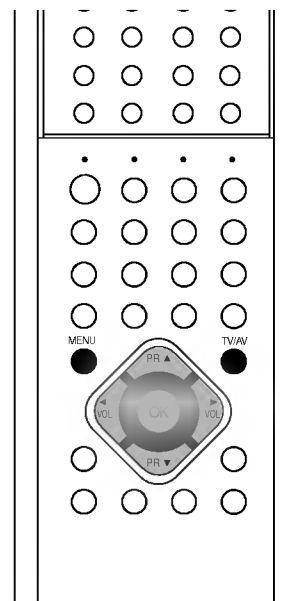

Teletexto (opción)

La función Teletexto (o texto TOP) es opcional. Por lo tanto, sólo los aparatos equipados con el sistema teletexto pueden recibir esta programación

Teletexto es un servicio que se emite gratuitamente por la mayoría de los canales de TV, con el fin de proporcionar la información más reciente sobre noticias, meteorología, programas de televisión, mercado de valores y muchos otros temas.

El decodificador teletexto de este televisor soporta los sistemas SIMPLE, TOP y FASTEXT. El sistema SIMPLE (teletexto estándar) está compuesto por un número de páginas que se seleccionan directamente introduciendo el número de página correspondiente. TOP y FASTEXT son sistemas más modernos, que permiten una selección fácil y rápida de la información teletexto.

Entrar / Salir de teletexto

Pulse el botón **TEXT** para cambiar a teletexto.

La página inicial, o la última página seleccionada, aparece en la pantalla.

Dos números de página. En el encabezamiento de la pantalla aparece el nombre del canal TV, así como la fecha y hora. El primer número de página indica su selección, mientras que el segundo indica la página que se está visualizando.

Pulse el botón **TEXT** para salir de teletexto. El modo anterior vuelve a aparecer en la pantalla.

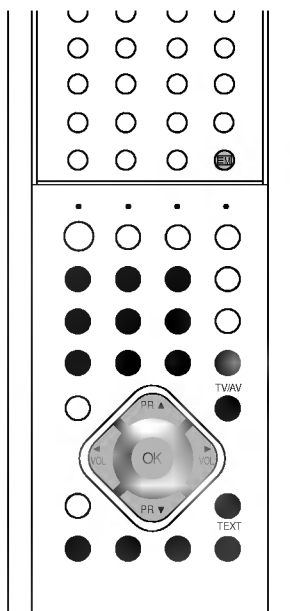

SIMPLE texto

Selección de página

1. Introduzca el número de página deseado, compuesto por tres dígitos, mediante las teclas de NÚMEROS. Si pulsa un número equivocado durante la selección, deberá completar el número de tres dígitos y volver a introducir el número de página correcto.
2. El botón **▲ / ▼** puede utilizarse para seleccionar la página anterior o siguiente.

Programación de un botón en color al modo LIST (opción)

Si el televisor está en modo SIMPLE, TOP o FASTEXT, pulse el botón **EM** para cambiar al modo LIST.

Se pueden codificar mediante colores y seleccionar fácilmente cuatro números de página de teletexto de su elección pulsando el correspondiente botón coloreado del comunicador.

1. Mediante las teclas de NÚMEROS, seleccione la página que desee programar.
2. Espere hasta que aparezca la página en la pantalla y presione el botón **OK**. Los números de la página en los recuadros coloreados en la parte inferior de pantalla cambian a "000?".
3. Presione el botón de color para guardar el número de página. De ahora encendido, usted puede seleccionar esta paginación con el mismo botón coloreado.
4. Los tres otros botones coloreados se programan en esta manera.

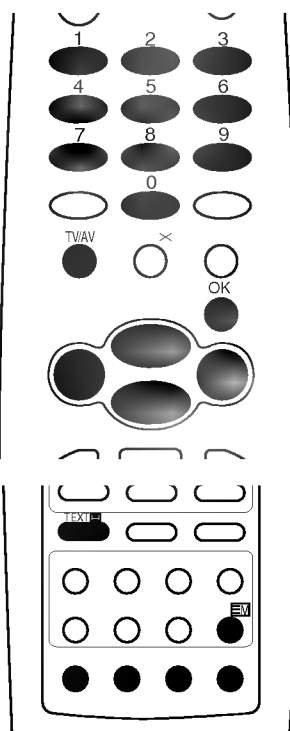

Teletexto (opción)

TOP texto (opción)

En la guía del usuario aparecen cuatro campos : rojo, verde, amarillo y azul, en la parte inferior de la pantalla. El campo amarillo se refiere al grupo siguiente y el campo azul indica el bloque siguiente.

Selección del grupo / bloque / página

1. Mediante el botón AZUL puede pasar de un bloque a otro.
2. Utilice el botón AMARILLO para pasar al grupo siguiente, pasando automáticamente al siguiente bloque.
3. Mediante el botón VERDE podrá pasar a la siguiente página, pasando automáticamente al grupo siguiente. Alternativamente, también se puede utilizar el botón ▲.
4. El botón ROJO le permite volver a la anterior selección. Alternativamente, también se puede utilizar el botón ▼.

Selección directa de la página

En el modo SIMPLE de teletexto, podrá seleccionar una determinada página, introduciendo su número formado por tres dígitos, mediante las teclas de NÚMEROS, en modo TOP.

FASTEXT

Las páginas teletexto están indicadas con un código de color en la parte inferior de la pantalla y se seleccionan pulsando el botón en color correspondiente.

Selección de la página

1. Pulse el botón  para seleccionar la página de índice.
2. Podrá seleccionar las páginas indicadas con un código de color en la línea inferior de la pantalla, mediante la tecla en color correspondiente.
3. En el modo de teletexto SIMPLE, podrá seleccionar una determinada página, introduciendo su número formado por tres dígitos, mediante las teclas de NÚMEROS, en modo FASTEXT.
4. Asimismo, puede utilizar el botón ▲ / ▼ para seleccionar la página anterior o siguiente.

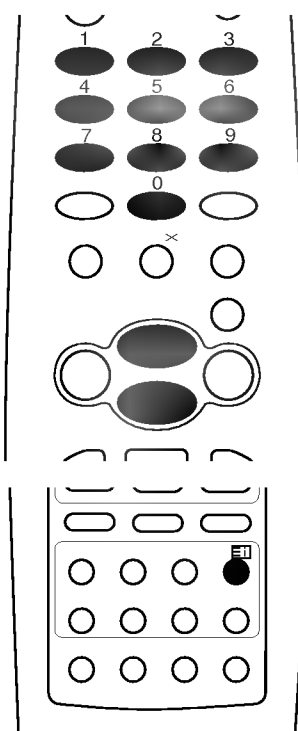
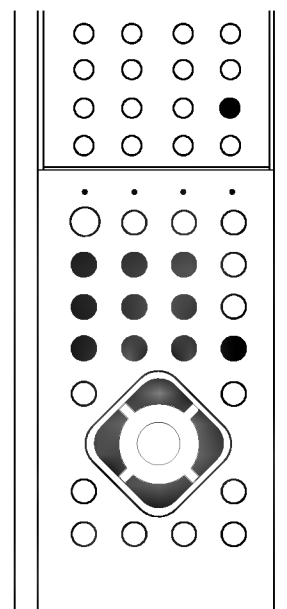

Operación del VCR

Cómo reproducir cintas

Para reproducir una cinta de vídeo VHS que no tiene lengüeta de seguridad (es decir, que no se puede grabar sobre ella), póngala en el aparato con modo en espera.

El aparato se conectará automáticamente y realizará él mismo la siguiente secuencia:

PLAY -> STOP -> REWIND -> EJECT

Para reproducir una cinta de vídeo VHS que tiene la lengüeta de seguridad en posición correcta (es decir, que se ha grabado en la cinta y no se ha movido la lengüeta) insértela con el aparato en modo en espera.

Ahora ya puede apretar el botón **PLAY**.

Para detener la reproducción, pulse el botón **STOP**.

Para sacar la cinta, pulse el botón **EJECT**.

Nota :

- Durante el modo de programación con temporizador, si intenta insertar una cinta de vídeo sin lengüeta de seguridad en modo en espera, la cinta será automáticamente rechazada.
- En algunos modelos sólo se dispone de velocidad SP (Standard Play o reproducción estándar).

Control del tracking (pistas) de la cinta

El tracking garantiza que la cinta está correctamente alineada con el cabezal de reproducción. Funciona solamente durante la reproducción y su finalidad principal es minimizar el temblor de la imagen y el ruido (líneas borrosas en la pantalla). Se ajusta tanto manual como automáticamente.

Auto tracking

Cuando comienza la reproducción, el auto tracking ajusta la imagen automáticamente. Aparecerá **A.TRK** mientras se selecciona la mejor imagen.

Tracking manual

Se puede ajustar manualmente la imagen pulsando el botón ▲ / ▼.

Bloqueo vertical

Se puede ajustar manualmente la imagen pulsando el botón ▲ / ▼ en modo de imagen congelada.

Imagen en pausa / congelada

Para poner en pausa temporalmente la reproducción, pulse el botón **PAUSE**. En la pantalla aparecerá una imagen congelada y la señal "II". Si dicha imagen congelada se mantiene más de 5 minutos, el aparato pasará a modo "STOP" para proteger la cinta y los cabezales del vídeo. Para volver a reproducir la cinta, pulse **PLAY**.

Para detener temporalmente la grabación, pulse el botón **PAUSE**. Pulse este botón de nuevo para seguir grabando.

Búsqueda rápida hacia delante, hacia atrás, rebobinar y revisar

Búsqueda hacia delante

Pulse el botón **FF** ►► durante la reproducción.

Aparecerá el símbolo ►► y podrá ver la cinta más rápido de lo normal. Pulse el botón **PLAY** para volver a la velocidad normal.

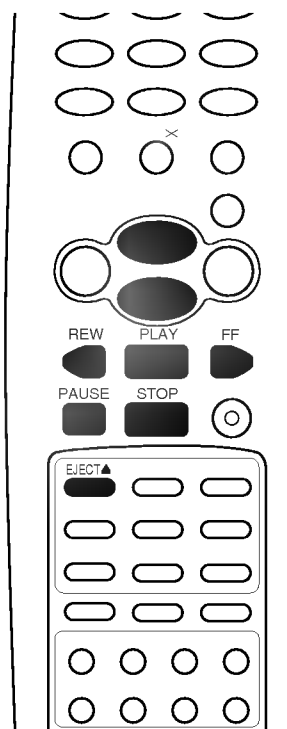
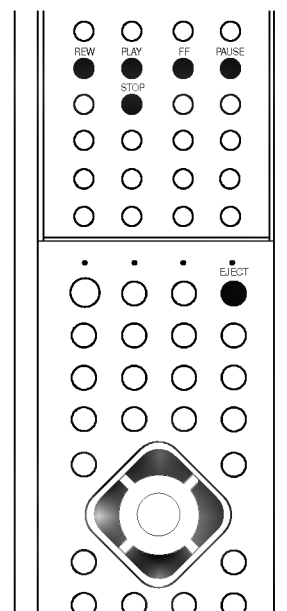

Operación del VCR

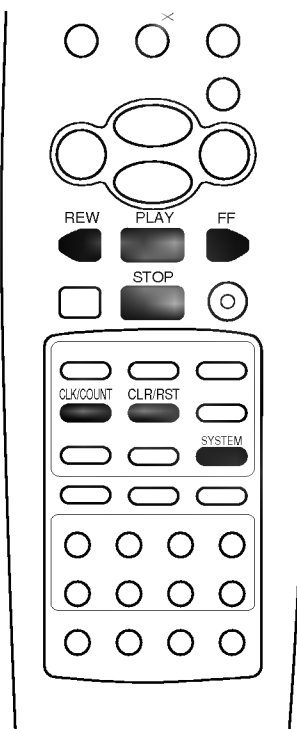
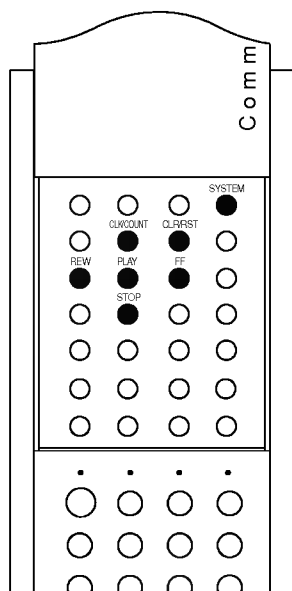

Pulsando el botón **FF** ►► en modo stop se rebobina la cinta hacia delante rápidamente. Aparece entonces el símbolo ►► en la pantalla. Si mantiene pulsado el botón **FF** ►► en este modo, aparecerá la imagen de búsqueda. Así podrá saber lo que contiene la cinta. Para volver al modo FF, suelte el botón **FF** ►►.

Si la cinta se rebobina hasta el final, se parará automáticamente, se rebobinará hasta el principio y será expulsada del compartimento.

Búsqueda inversa

Pulse el botón ◀◀ **REW** durante la reproducción.

Aparecerá el símbolo ◀◀ y la cinta se irá reproduciendo en sentido inverso más rápido de lo normal. Pulse el botón **PLAY** para volver a reproducción normal.

Pulsando el botón ◀◀ **REW** en modo stop se rebobina la cinta hacia atrás a gran velocidad. Entonces aparece el símbolo ◀◀ en pantalla.

Si mantiene pulsado el botón ◀◀ **REW** en este modo, aparecerá la imagen de búsqueda. Así podrá saber lo que contiene la cinta. Para volver al modo REW, suelte el botón ◀◀ **REW**.

Nota : el sonido desaparece automáticamente durante estas operaciones.

Selección de reloj / contador

Cada vez que se pulsa el botón **CLK/COUNT** aparece la hora actual y el contador de la cinta de manera alterna.

El contador de la cinta muestra tiempo de recorrido de la misma en horas, minutos y segundos durante la grabación y la reproducción.

Nota : Para reajustar el contador a **0:00:00**, pulse el botón **CLR/RST** cuando aparezca el contador.

Memory stop

La memorización de parada permite volver a un punto determinado de la cinta después de grabarla o reproducirla. La cinta se para automáticamente cuando el contador llega a **M 0:00:00**.

1. Cómo empezar a grabar o a reproducir:
2. Pulse el botón **CLK/COUNT** 3 veces para que aparezca el contador de la cinta.
3. Pulse el botón **CLK/RST** en el punto que quiere revisar. El contador marcará **M 0:00:00**.
4. Pulse el botón **STOP** cuando acabe de grabar o reproducir la cinta.
5. Pulse el botón ◀◀ **REW** para rebobinar la cinta. La cinta se parará en el punto **M 0:00:00**.
6. Pulse el botón **PLAY** para reproducir la cinta.

Configuración del sistema de color del VCR

Se puede ajustar el sistema de color del VCR. En circunstancias normales, seleccione **AUTO**. Si es preciso (si la señal de entrada es débil) cambie el sistema de color mediante las instrucciones que indicamos a continuación.

1. Pulse el botón **SYSTEM**. Aparecerá el modo de Sistema de VCR.
2. Pulse varias veces el botón **SYSTEM** para seleccionar el sistema correcto.

Nota :

- a. **NTSC PB** es sólo para reproducción. No se pueden grabar señales NTSC.
- b. Si la imagen no tiene color durante la reproducción de una cinta de vídeo MESECAM en **AUTO**, seleccione **MESECAM** en lugar de **AUTO**.

Grabación

Grabación manual

Es la función que se utiliza para grabar un programa de TV o una señal de un equipo externo en una cinta de vídeo. El aparato no puede grabar programas en el sistema NTSC ya que el sistema NTSC sirve sólo para reproducir.

1. Inserte una cinta con lengüeta de seguridad en el compartimento de las cintas.
Nota : Seleccione la velocidad de grabación de la cinta, **SP** o **LP**, con el botón **SP/LP** tras insertar una cinta con lengüeta de seguridad. Le aconsejamos que seleccione la velocidad de cinta **SP**.
2. Pulse una vez el botón **REC**. Aparecerá el símbolo en la pantalla y se iluminará el indicador **REC**.
3. Cuando haya grabado lo que desee, pulse el botón **STOP**. Si la cinta se acaba antes de pulsar el botón **STOP**, el aparato se parará automáticamente, rebobinará la cinta hasta el principio y la expulsará.

Nota :

- a. Si intenta grabar en una cinta sin lengüeta de seguridad, ésta se expulsará automáticamente para evitar que se borre accidentalmente. Si desea utilizar una cinta sin lengüeta de seguridad, pegue un trocito de cinta adhesiva encima del agujero de la lengüeta.
- b. Si no desea controlar la imagen mientras se está grabando, pulse el botón ϕ / I del aparato o el botón **POWER** del Comunicador para volver a modo en espera.

ADVERTENCIA

La grabación no autorizada de programas, películas, cintas de vídeo u otros materiales bajo derechos de copyright puede infringir el derecho de los propietarios del copyright y ser contraria a la normativa al respecto.

Instant timer recording (ITR) o grabación inmediata con temporizador

Esta función es conveniente cuando desea comenzar a grabar inmediatamente sin pasar por todo el proceso de configuración del temporizador. No hay que configurar la hora para utilizar esta función.

1. Inserte una cinta con lengüeta de seguridad.
2. Pulse dos veces el botón **REC**.
Aparecerá el símbolo **ITR** ---- con el número del programa que se está grabando.
3. Pulse varias veces el botón **REC** para configurar la duración de la grabación, que aparece en la pantalla. Se pueden seleccionar hasta 9 horas a intervalos de 30 minutos.

Para cancelar la función ITR, pulse el botón **REC** hasta que aparezca el símbolo **ITR** ---- .

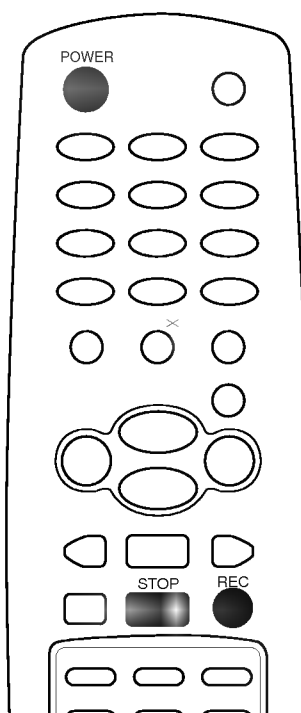
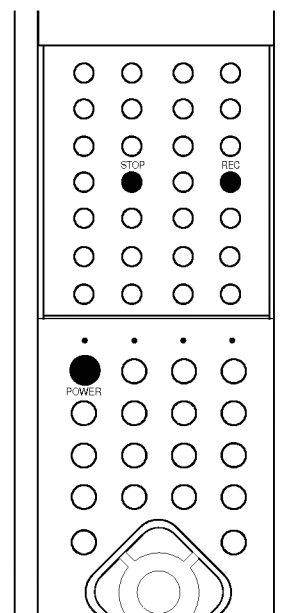

Grabación

Configuración del programa del temporizador

Se puede programar el aparato para que empiece y termine la grabación aunque usted no esté. Se pueden programar hasta 5 grabaciones en un mes al mismo tiempo.

1. Pulse el botón **TIMER PROG** del Comunicador para que aparezca el menú del programa del Temporizador. Aparecerá automáticamente la hora real y el día de la semana debajo de la pantalla del programa del Temporizador.
2. Pulse el botón **▲ / ▼** para seleccionar lo que quiere grabar.
3. Seleccione PR con el botón **▶** y ajuste el número de programa con el botón **▲ / ▼**.
4. Seleccione la Fecha con el botón **▶** y ajuste el Día / Mes con el botón **▲ / ▼**.

Si la fecha es el 23 de enero, el modo del programa del Temporizador aparecerá tal y como se muestra a continuación.

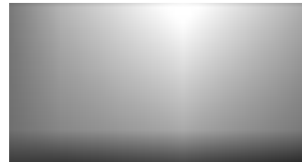

Cada vez que pulse el botón **▲**, cambiará la fecha tal y como aparece a continuación.

24/01 -> 25/01 ... 31/01 -> 01/02 -> 02/02 ... 23/02

Cada vez que pulse el botón **▼**, cambiará la fecha tal y como aparece a continuación.

**Every Day -> SUN -> MON ... SAT -> MON-SAT
-> MON-FRI -> SAT-SUN**

5. Seleccione **Play** con el botón **▶**.
Ajuste la Hora : Minutos de inicio con los botones **▲ / ▼** o **◀ / ▶**.
6. Seleccione **Fin** con el botón **▶** y ajuste la Hora : Minutos de detención con los botones **▲ / ▼** o **◀ / ▶**.
7. Seleccione la posición de velocidad de la cinta con el botón **▶** y seleccione la velocidad de grabación de la cinta, **SP** o **LP**, con el botón **▲ / ▼**.
8. Pulse el botón **OK**.
9. Pulse el botón **TIMER PROG** para volver a ver la TV normal.

Cuando haya terminado de programar, inserte una cinta con lengüeta de seguridad. Se iluminará el indicador **TIMER REC**.

Nota :

- a. Si quiere cancelar un programa del temporizador, seleccione la grabación con el botón **▲ / ▼**, pulse el botón **CLR/RST**.
- b. Si pulsa el botón **OK** tras pulsar un dígito incorrecto accidentalmente o configura un tiempo de inicio y detención que ya ha pasado, se borrará automáticamente la grabación.
- c. Si no se hubiera configurado todavía el reloj, aparecerá el menú hora cuando intente configurar el programa del Temporizador. Ajuste la hora y la fecha antes de proseguir.

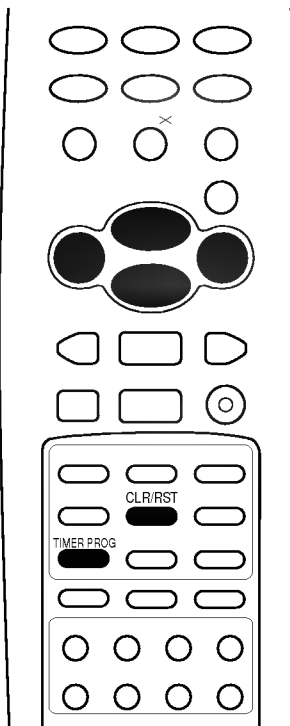
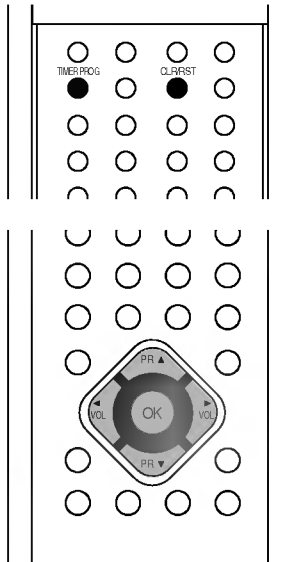

Funcionamiento del DVD

Notas sobre los discos

No toque el lado de reproducción del disco.

- No pegue papel o cinta a los discos.
- Al guardar los discos.

Para guardar el disco

- No guarde los discos en un lugar que esté sometido a la luz directa del sol o a fuentes de calor cercanas.
- No guarde los discos en lugares expuestos a humedad y polvo, como un baño o cerca de un humidificador.
- Guarde los discos verticalmente en una funda. Apilar o colocar objetos sobre los discos fuera de su funda puede hacer que se doblen.

Al limpiar los discos

- Las huellas de los dedos y el polvo en el disco pueden provocar un deterioro de la imagen y del sonido. Pase un paño blando sobre el disco desde la parte del centro hacia fuera. Mantenga siempre el disco limpio.
- No utilice ningún tipo de disolvente como diluyente, bencina, limpiadores comerciales y spray antiestático para discos LP de vinilo. Estos productos pueden dañar el disco.

Nota : " ∅ " puede aparecer en la pantalla de TV durante el funcionamiento. Una " ∅ " significa que el funcionamiento no está permitido por el equipo o por el disco.

Estructura del contenido del disco

Disco de vídeo DVD

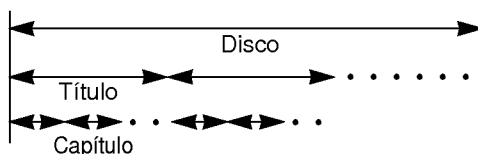

Vídeo CD/Audio CD

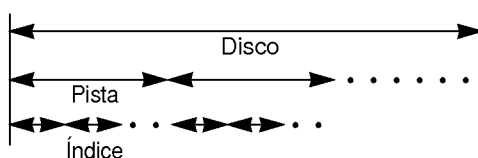

- **Título :** Cuando se graben dos o más películas en un disco, el disco se divide en dos o más secciones. Cada sección se denomina "TITLE" (TÍTULO).
- **Capítulo :** Los títulos pueden subdividirse en muchas secciones. Cada sección se denomina "CHAPTER" (CAPÍTULO).
- **Pista :** Un CD de audio puede contener varios temas. Estos temas se asignan a las pistas.

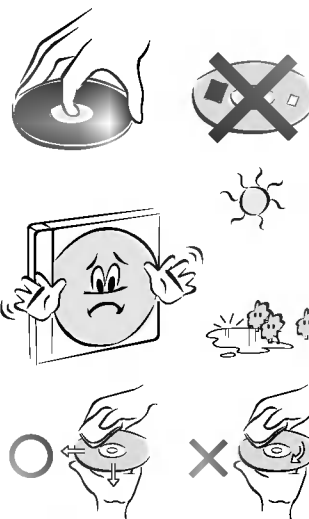

ADVERTENCIA:

Este Reproductor de Vídeo Digital utiliza un Sistema Láser.

Para garantizar el uso adecuado de este producto, rogamos lea atentamente este manual y lo guarde para futuras referencias. En caso de que la unidad necesitara mantenimiento, contacte con un servicio autorizado (véase procedimientos de mantenimiento).

El uso de controles, ajustes o el cumplimiento de procesos diferentes a los especificados en este manual puede ocasionar la exposición a radiaciones peligrosas. Para evitar la exposición directa al haz de láser, no intente abrir la carcasa. Al abrirla, la radiación láser resulta visible. **NO MIRE DIRECTAMENTE EL HAZ DE LUZ.**

PRECAUCIONES: el aparato no debe exponerse al agua (gotas o salpicaduras). No debería colocar encima del aparato objetos llenos de líquidos, como floreros.

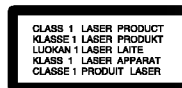

Código regional del reproductor de DVD y de los DVDs

Este reproductor de DVD está diseñado y fabricado para reproducir software DVD codificado de la región "2". El código de la región de las etiquetas de algunos discos de DVD indica qué tipo de reproductor admite dichos discos. Si intenta reproducir cualquier otro disco, aparecerá el mensaje "Check Regional Code" en la pantalla de la TV. Algunos discos de DVD pueden no tener una etiqueta de código de la región aunque su reproducción se encuentra prohibida por los límites de área.



"DTS" y "DTS Digital Surround" son marcas registradas de Digital Theater System, Inc.

RECLAMACIONES DE APARATOS DE LOS NUMEROS DE PATENTES AMERICANAS 4.631.603, 4.577.216, 4.819.098 Y 4.907.093 AUTORIZADOS SOLO PARA VISUALIZACION DE UN NUMERO LIMITADO DE USUARIOS.

Funcionamiento del DVD

Reproducción de un disco

Reproducción básica

1. Pulse el botón **POWER** para encender el equipo.
2. Pulse el botón **OPEN/CLOSE** para abrir la bandeja del disco.
3. Coloque el disco con el lado de reproducción hacia abajo en la bandeja de disco.
4. Pulse el botón **OPEN/CLOSE** para cerrar la bandeja de disco.
5. Se inicia la reproducción.

Para hacer una pausa en la reproducción (modo imagen congelada)

1. Pulse el botón **PAUSE** durante la reproducción.
2. Pulse el botón **PLAY** de nuevo para volver a la reproducción normal.

Para detener la reproducción

Pulse el botón **STOP** para detener la reproducción.

Para retirar el disco

Pulse el botón **OPEN / CLOSE** y retire el disco cuando haya salido totalmente del reproductor.

Reproducción rápida hacia atrás o hacia delante (para DVD, Vídeo CD y Audio CD) (opción)

1. Pulse el botón **FF** **▶▶** o **◀◀** **REW** durante la reproducción.
2. Cada vez que usted pulsa el botón **FF** **▶▶** o **◀◀** **REW**, cambia la velocidad de reproducción.
3. Pulse el botón **PLAY** para reanudar la reproducción normal.

Cómo reproducir hacia delante o hacia atrás despacio (para DVD y Vídeo CD)

1. Pulse el botón de **PAUSE** y después pulse los botones **FF** **▶▶** o **◀◀** **REW**.
2. Cada vez que usted pulsa el botón **FF** **▶▶** o **◀◀** **REW**, cambia la velocidad de reproducción.

Nota : No hay sonido en reproducción **RÁPIDA** o **LENTA**.

Localización de un capítulo o pista (opción)

Pulse el botón **SKIP** **▶▶I** hacia delante o **I◀◀** **SKIP** hacia atrás durante la reproducción para localizar un capítulo que desee ver. Cada vez que pulse el botón, se pasa un capítulo o pista.

Nota : Si pulsa el botón **SKIP** **▶▶I** hacia delante o **I◀◀** **SKIP** hacia atrás en el modo de parada, se muestra un fotograma cada vez.

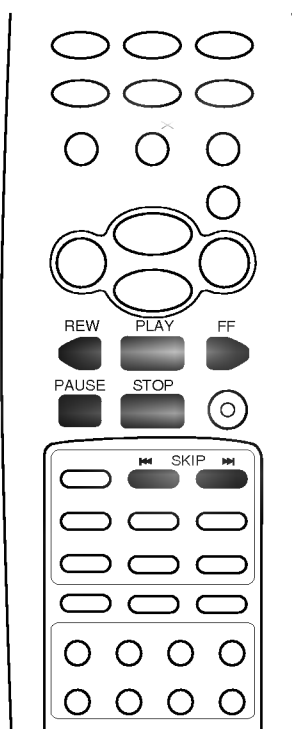
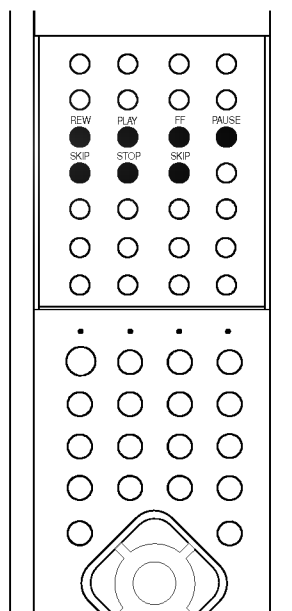

Funcionamiento del DVD

OSD (Representación visual en pantalla)

Visualizará el estado de la reproducción en la pantalla de la TV de la siguiente manera: Título, número de Capítulo, tiempo de Reproducción. Pulse el botón **OK** durante la reproducción. En la pantalla aparecerá la información de Título y Capítulo.

Cada vez que pulse el botón **OK**, cambiará el OSD de la siguiente manera.

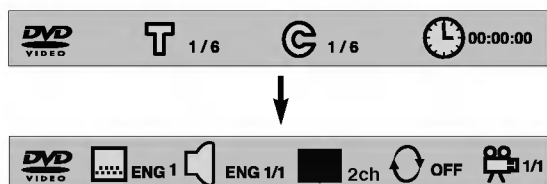

Reproducción de discos MP3

Cargar un disco MP3

1. La pantalla del menú MP3 se muestra automáticamente dependiendo de la estructura de carpetas del disco MP3 (directorio), tal y como se muestra a continuación.



2. Utilice el botón **▲ / ▼** para buscar la carpeta deseada.
3. Pulse el botón **OK** para seleccionar.
4. Uso del botón **▲ / ▼** para buscar el título MP3 deseado. Pulse el botón **PLAY** para seleccionar.

Selección del menú de disco

1. Pulse el botón **DISC MENU** durante la reproducción.
2. Pulse los botones **▲ / ▼, ◀ / ▶, OK** o **NUMBER** para seleccionar el elemento deseado.

Selección del menú de título

1. Pulse el botón **TITLE** durante la reproducción.
2. Pulse los botones **▲ / ▼, ◀ / ▶, OK** o **NUMBER** para seleccionar el elemento deseado.

Nota : En algunos discos, no podrá seleccionar el menú de disco o de título.

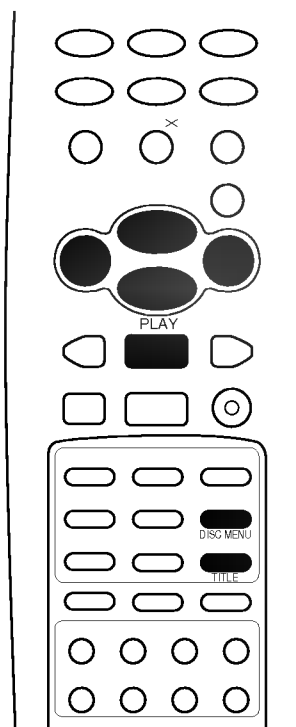
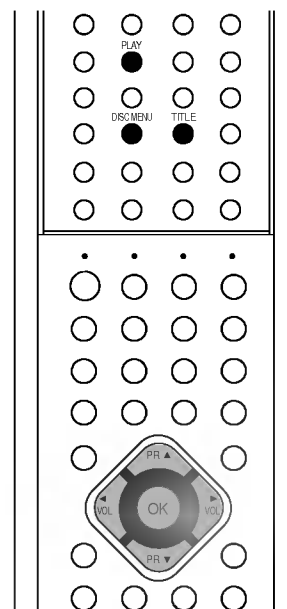

Funcionamiento del DVD

Repetir reproducción

Usted puede reproducir un título, capítulo, pista o segmento repetidamente.

Pulse el botón **REPEAT** durante la reproducción. Cada vez que pulse el botón **REPEAT** button, el modo de repetición cambia como sigue.

DVD : Rep. Off → Rep. Chapter → Rep. Title
 Audio CD : Rep. Track → Rep. Disc → Rep. Random
 → Repeat Off
 MP3 : Rep. Track → Rep. Dir → Rep. Disc
 → Rep. Random → Repeat Off

Nota : Dependiendo del disco, la repetición de la reproducción puede no ser posible.

Repetición de reproducción A-B

La repetición de reproducción A-B le permite repetir el material entre dos puntos seleccionados.

1. Pulse el botón **A-B** para seleccionar el punto de inicio durante la reproducción.
2. Pulse el botón **A-B** de nuevo para seleccionar el punto de terminación.
3. La reproducción comienza en el punto que usted ha seleccionado. La reproducción se para en el punto de terminación, vuelve al punto A automáticamente y comienza de nuevo.
4. Pulse repetidamente el botón **A-B** para reanudar la reproducción normal. Aparece "Rep. Off" en la pantalla.

Reproducción de programa

Usted puede disponer el orden de las pistas en el disco.

1. Pulse el botón **PROGRAM** en el modo de parada o durante la reproducción.
2. Pulse el botón **OK** y utilice los botones **▲ / ▼** o **NUMBER** para introducir el número de los Títulos que desee.

Title	Chap.	Title	Chap.
2	--	6	--
3	--	7	--
4	--	8	--
5	--	9	--
		10	--
Next : ▼			

DVD

Track	Track
2	--
3	--
4	--
5	--
6	--
7	--
8	--
9	--
10	--
Next : ▼	

Video Disc / Audio CD

3. Pulse el botón **OK** y utilice los botones **▲ / ▼** o **NUMBER** para introducir el número de los Capítulos que desee. Para programar otros, repita el paso 2 a 3.
4. Pulse el botón **PROGRAM** para reanudar la reproducción normal.

Nota : Dependiendo del disco, la reproducción de programa puede no ser posible.

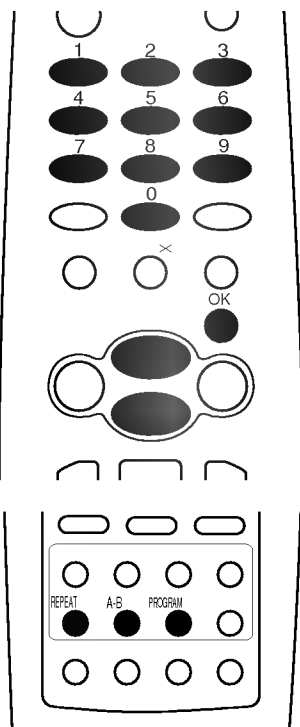
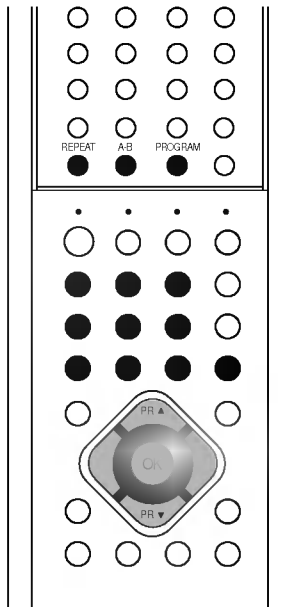

Funcionamiento del DVD

Selección del ángulo de cámara

Si la escena ha sido grabada desde múltiples ángulos, puede cambiar fácilmente el ángulo de cámara de la escena que está viendo.

1. Pulse el botón **ANGLE** durante la reproducción.
2. Pulse repetidamente el botón **ANGLE** para seleccionar el ángulo deseado.
3. Pulse el botón **PLAY** para volver a la pantalla normal del televisor.

Nota :

- a. *Solamente puede cambiar el ángulo para DVDs que tengan grabados múltiples ángulos de las escenas.*
- b. *La función de ángulo no funcionará en discos de vídeo DVD que no contengan la grabación de múltiples ángulos.*
- c. *El número de ángulos varía según los discos.*

Sonido en 3D

Para disfrutar de sonidos envolventes, puede seleccionar el efecto de sonido deseado pulsando el botón **3D SOUND**.

1. Pulse el botón **3D SOUND** durante la reproducción.
2. Cada vez que pulse el botón **3D SOUND**, la pantalla de sonido cambiará como se muestra a continuación.

Reverberación

Standard → Theater → Amphitheater → Live →
Concert → church → Wide → Hall → Stadium

Zoom de tamaño de imagen (para DVD y Video CD)

Al ampliar o reducir la imagen, la pantalla puede mostrar una imagen poco natural.

1. Pulse el botón **ZOOM** en el modo de parada o durante la reproducción.
2. Cada vez que pulse el botón **ZOOM**, la pantalla cambia como se muestra más abajo.
DVD : 2x → 4x → Off
Video CD : 2x → Off
3. Ajuste la posición de la imagen principal con los botones ▲ / ▼, ◀ / ▶ en modo de imagen ampliada.
4. Presione repetidamente el botón **ZOOM** para volver a ver la TV normal.

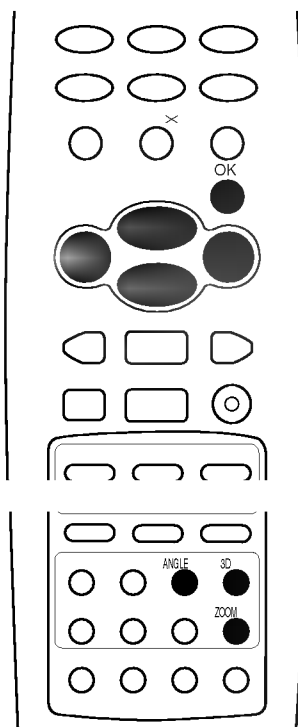
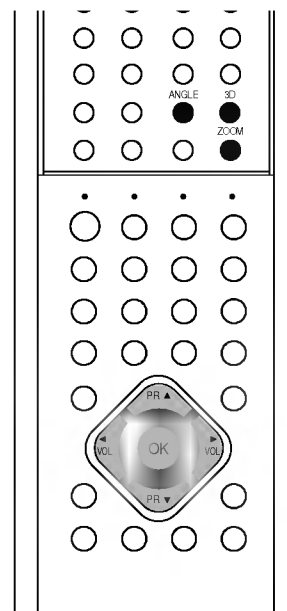

Funcionamiento del DVD

Selección de un idioma de audio (Sólo modo STOP)

Configure este valor en el idioma preferido. Si se selecciona un idioma, cuando inicie la reproducción de un nuevo disco se reproducirá el idioma seleccionado. (Si el idioma seleccionado está contenido en el disco.)

1. Pulse el botón **SETUP** y utilice el botón ▲ / ▼ para seleccionar el idioma de Audio.
2. Pulse el botón ► y después el botón ▲ / ▼ para seleccionar el idioma deseado.

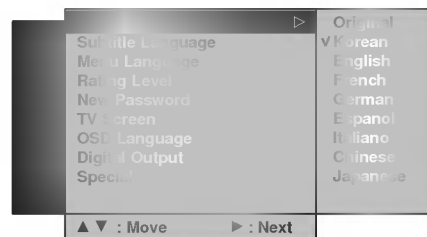

3. Pulse el botón **OK**.
4. Pulse el botón **SETUP** para reanudar la reproducción normal.

También puede seleccionar su idioma deseado con el botón **AUDIO** en el mando a distancia.

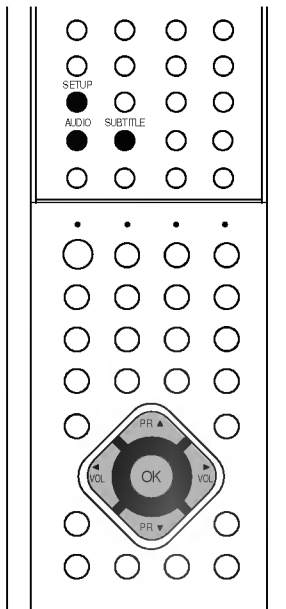

Selección del idioma de los subtítulos (Sólo modo STOP)

Configure este valor en el idioma preferido para los subtítulos. Si se selecciona un idioma para subtítulos, cuando comience a reproducir un nuevo disco, se reproduce el idioma elegido para los subtítulos (si el idioma seleccionado está contenido en el disco.)

1. Pulse el botón **SETUP** y utilice el botón ▲ / ▼ para seleccionar el idioma de los Subtítulos.
2. Pulse el botón ► y después el botón ▲ / ▼ para seleccionar el idioma deseado.



3. Pulse el botón **OK**.
4. Pulse el botón **SETUP** para reanudar la reproducción normal.

También puede seleccionar un idioma para los subtítulos con el botón **SUBTITLE** del mando a distancia.

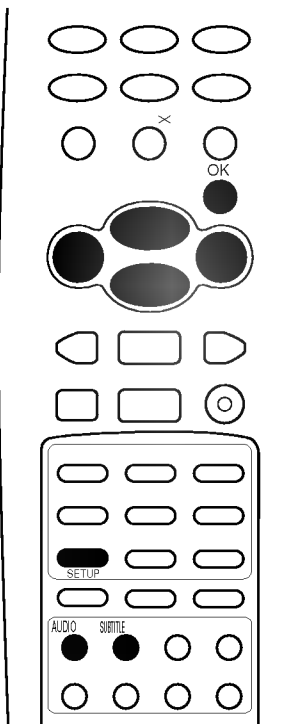

Funcionamiento del DVD

Selección de idioma del menú del disco

Usted puede seleccionar el idioma de los mensajes del menú del disco DVD. (Si el idioma seleccionado está contenido en el disco.)

1. Pulse el botón **SETUP** y utilice el botón ▲ / ▼ para seleccionar el idioma del Menú.
2. Pulse el botón ► y después el botón ▲ / ▼ para seleccionar el idioma deseado.

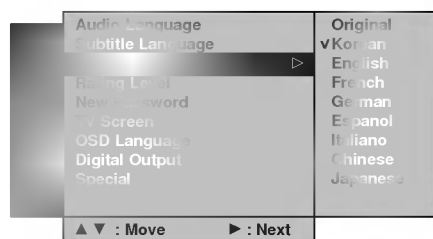

3. Pulse el botón **OK**.
El menú de la pantalla aparecerá en el idioma seleccionado.
4. Pulse el botón **SETUP** para reanudar la reproducción normal.

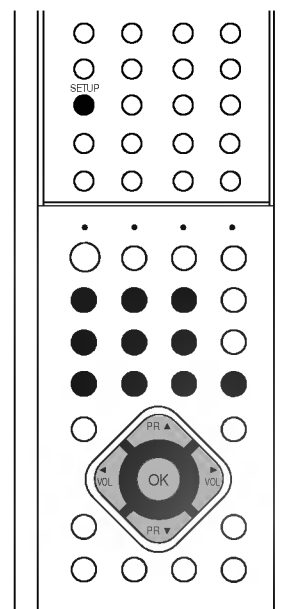

Configuración de control para los padres

Algunos discos están especificados como no adecuados para niños. Se puede evitar la reproducción de estos discos en el equipo.

1. Pulse el botón **SETUP** y utilice el botón ▲ / ▼ para seleccionar el Nivel de Audiencia.
2. Pulse el botón ► y después utilice los botones NUMBER (de números) para introducir una contraseña de 4 dígitos. Asegúrese de poder recordar este número!

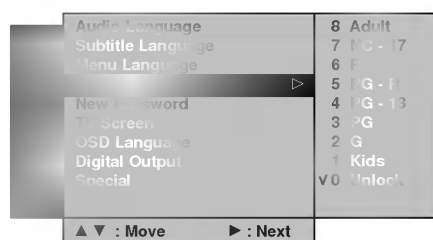

3. Pulse el botón ▲ / ▼ para seleccionar el nivel de 0 a 8. La limitación será mayor cuanto más elevado sea el número de nivel.

Nivel 0: No funciona la función de control para padres.

Nivel 1: No se puede reproducir un software de DVD para adultos.

Nivel 8: Se puede reproducir todo el software en DVD.

4. Pulse el botón **SETUP** para reanudar la reproducción normal.

Nota : Si ha olvidado la contraseña, pulse '7', '7', '7', '7' en el mando a distancia.

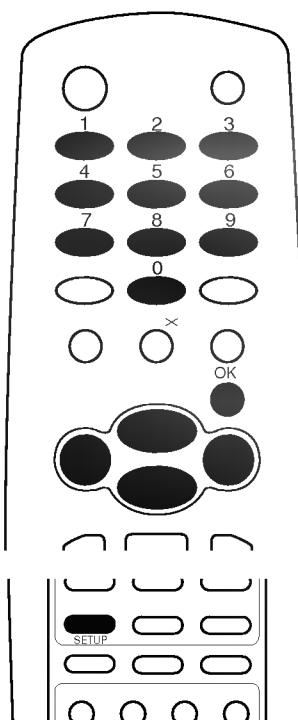

Funcionamiento del DVD

Para cambiar la contraseña

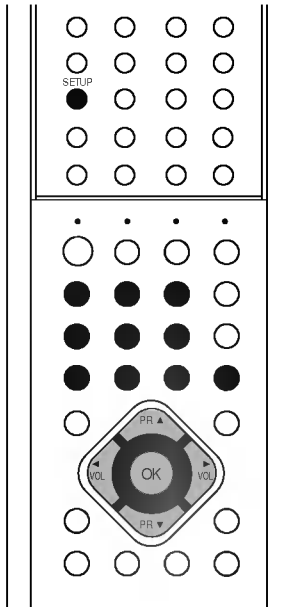

1. Pulse el botón **SETUP** y utilice el botón ▲ / ▼ para seleccionar el Nivel de Audiencia.
2. Pulse el botón ► y después utilice los botones NUMBER (de números) para introducir una contraseña de 4 dígitos.
3. Pulse el botón ◀ y utilice el botón ▲ / ▼ para seleccionar una Nueva Contraseña.

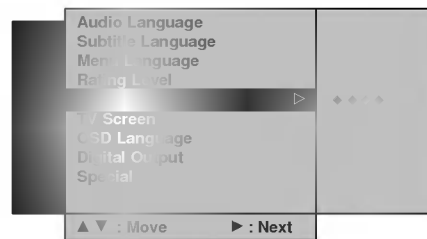

4. Pulse el botón ► y después introduzca su nueva contraseña con 4 dígitos.
5. Vuelva a introducir la contraseña para confirmar. El cambio de la contraseña ha finalizado.
6. Pulse el botón **SETUP** para reanudar la reproducción normal.

Pantalla de TV

Puede ver la TV en varios formatos de imagen.

1. Pulse el botón **SETUP** dos veces y utilice el botón ▲ / ▼ para seleccionar Pantalla TV.

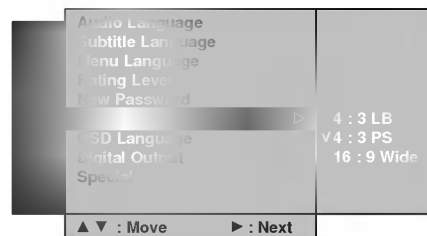

2. Pulse el botón ► y después el botón ▲ / ▼ para seleccionar **4 : 3 LB**, **4 : 3 PS** o **16 : 9 Wide**.



Letter Box (4:3 LB) Pan & Scan (4:3 PS) 16:9 Wide

3. Pulse el botón **OK**.
4. Pulse el botón **SETUP** para reanudar la reproducción normal.

Nota : Dependiendo del disco, la función pantalla de TV puede no ser posible.

Funcionamiento del DVD

Selección de idioma OSD (de la representación visual en pantalla) del disco (opción)

El menú puede mostrarse en la pantalla en su idioma deseado. Primero, seleccione el idioma. (Si el idioma seleccionado está contenido en el disco.)

1. Pulse el botón **SETUP** y utilice el botón ▲ / ▼ para seleccionar el Idioma OSD.
2. Pulse el botón ► y después el botón ▲ / ▼ para seleccionar el idioma deseado.
Todas las pantallas aparecerán en el idioma seleccionado.
3. Pulse el botón **SETUP** para reanudar la reproducción normal.

Nota : En algunos modelos, no aparecerá el idioma del OSD.

Selección de salida de audio digital

1. Pulse el botón **SETUP** y utilice el botón ▲ / ▼ para seleccionar la Salida Digital.
2. Pulse el botón ► y después el botón ▲ / ▼ para seleccionar **Bitstream** o **PCM**.



3. Pulse el botón **OK**.
4. Pulse el botón **SETUP** para reanudar la reproducción normal.

DRC (Compresión de Rango Dinámico)

DRC (Compresión de Rango Dinámico) le permite controlar el rango dinámico para conseguir un sonido adecuado para su equipo.

1. Pulse el botón **SETUP** dos veces y utilice el botón ▲ / ▼ para seleccionar Especial.
2. Pulse el botón ► y después el botón ▲ / ▼ para seleccionar **DRC Off** o **DRC Full**.

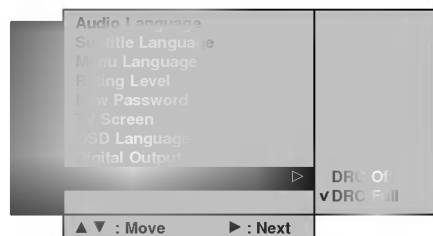

4. Pulse el botón **OK**.
5. Pulse el botón **SETUP** para reanudar la reproducción normal.

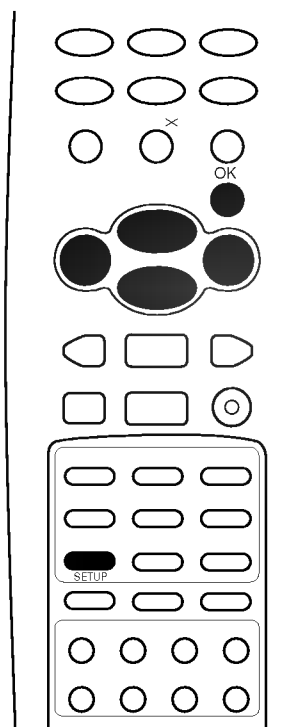
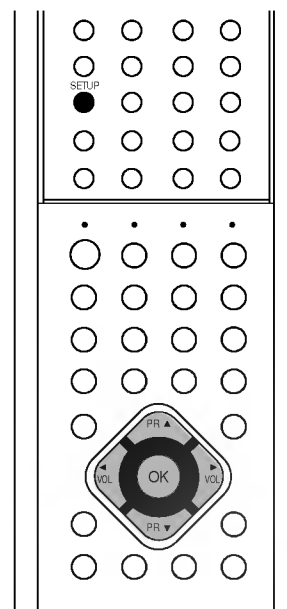

Conexión de equipos externos

También puede conectar equipos adicionales a su televisor, como p.e. VCRs, videocámaras, etc.. Aquí mostrado puede ser algo diferente de su conjunto.

Conexión de la antena

Asegúrese de que no se ha doblado el hilo de bronce al conectar el puerto de entrada de la antena.

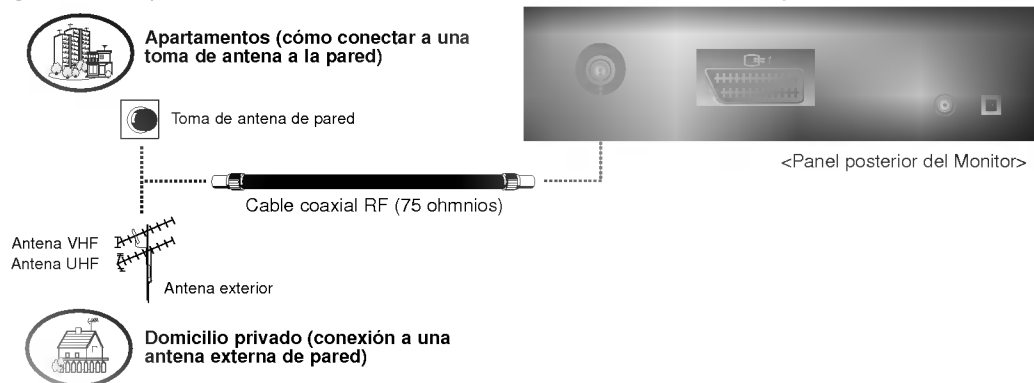

Cómo ver TV por cable

Tras abonarse a un servicio de TV por cable de un proveedor local y haber instalado un convertidor, podrá ver los programas de TV por cable.

1. Pulse el botón **TV/AV** del Comunicador y seleccione **AV1** o **AV2**.
2. Sintonice los canales del servicio por cable utilizando la caja de conexiones.

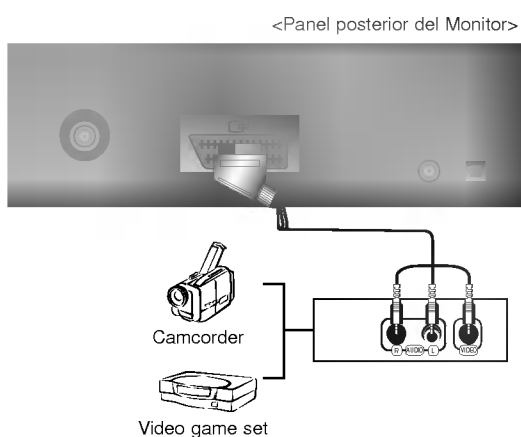
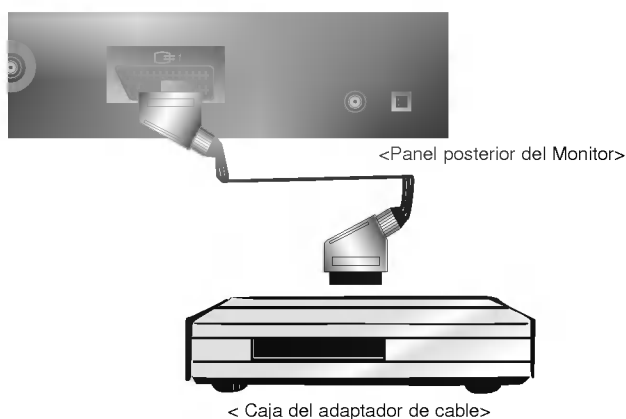

Cómo ver fuentes AV externas

Al conectar el aparato a equipos externos, empareje los colores de los puertos de conexión: Vídeo = amarillo, Audio (Izquierda) = blanco, Audio (Derecha) = rojo.

1. Pulse el botón **TV/AV** del Comunicador para seleccionar **AV1** o **AV2**. (Al conectar el S-Vídeo, seleccione **S-Vídeo**.)
2. Encienda el equipo externo correspondiente. (Consúltese la guía de funcionamiento del equipo externo.)

Conexión de equipos externos

Configuración de la salida de audio digital

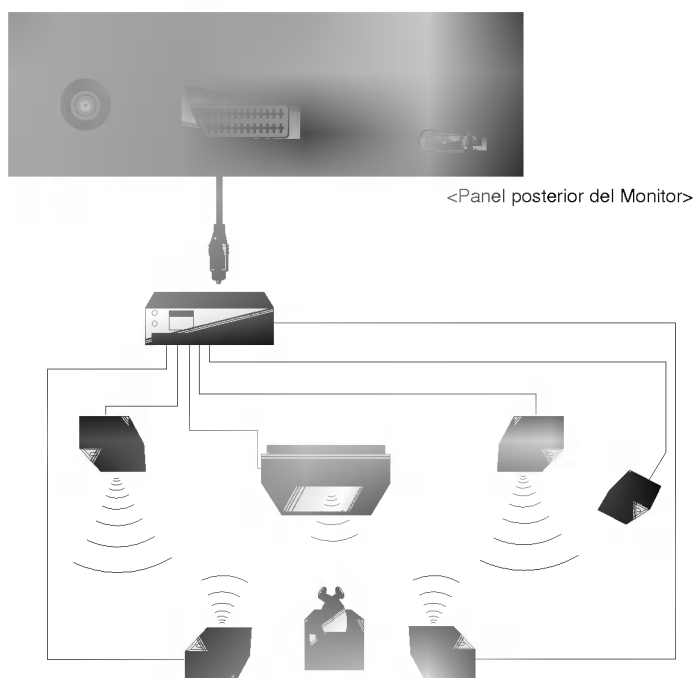

Envíe el sonido del aparato a un equipo de sonido externo (sistema estéreo) mediante el puerto Digital Audio Optical Output.

Cómo conectarlo

1. Conecte un extremo de un cable óptico al puerto Digital Audio Optical Output del aparato.
2. Conecte el otro extremo del cable óptico a la entrada óptica de audio digital del equipo de audio. Consulte el manual de operación del equipo de sonido externo.

Nota: No mire el puerto de salida óptica, pues mirar directamente el haz de luz láser podría dañar su visión.

Toma de auriculares

Inserte el conector de los auriculares en la toma de auriculares del panel lateral.

Puede escuchar el sonido a través del auricular y de los altavoces de la TV. Para ajustar el volumen de los cascos, pulse el botón ◀/▶ en el menú desplegable **Volumen**. Vea la sección "Ajuste del sonido".



Si pulsa el botón **MUTE** solamente el sonido de los altavoces del televisor se apagará.

Cuando se recibe un programa en idioma dual, puede seleccionar un idioma (**DUAL I**, **DUAL II** o **DUAL I+II**) para el sonido de los auriculares independientemente del

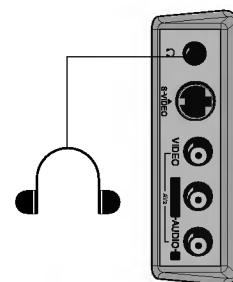

< Panel lateral del aparato >

de los altavoces del televisor.

En **Volumen** que tiran abajo de menú, presionan el botón de I/II para seleccionar el lenguaje deseado; **I**, **II** o **I II**.

En este momento, si el aparato está en modo AV, el botón I/II selecciona el sonido de salida ; **L R**, **L L** o **R R**, sucesivamente.

Nota

Guía para la solución de problemas

Síntomas

No hay imagen ni sonido

Sonido satisfactorio ; imagen deficiente

Imagen satisfactoria ; sonido deficiente

Imagen borrosa

Líneas o rayas en la imagen

Recepción deficiente en algunos canales

Sin color

Color deficiente

El comunicador no funciona

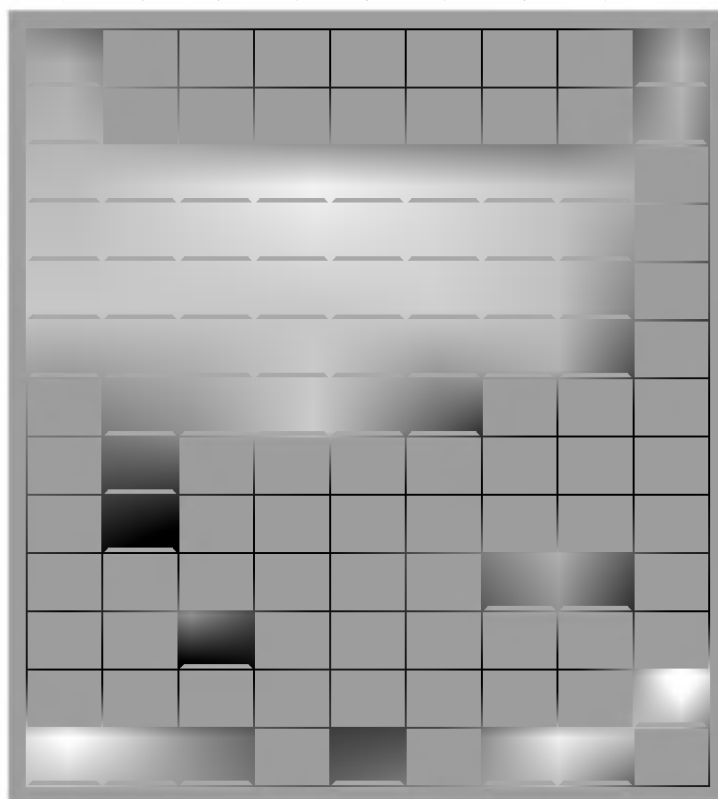
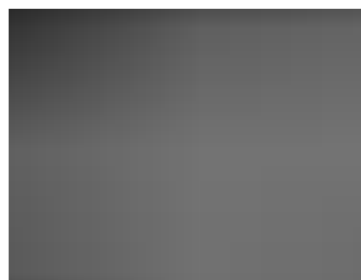

Compruebe estos elementos y trate de ajustar estos

La toma de corriente (enchufado y encendido)

¿Está encendido el televisor?

Pruebe otro canal (señal débil)

Compruebe la antena (¿conectada al televisor?)

Compruebe la antena (¿cable roto?)

Compruebe la antena

Compruebe posibles interferencias locales

Ajuste el contraste

Ajuste el brillo

Ajuste el color

Ajuste el volumen

Compruebe las baterías del comunicador

Compruebe las tomas de Audio/Vídeo (sólo en el vídeo)

