



DVD/CD RICEVITORE MANUALE DELL'UTENTE

MODEL: LH-T6445

(Unità principale: LH-T6445D,

Altoparlanti: LHS-T6445T, LHS-T6445C
LHS-T6445W)



Prima di collegare o effettuare regolazioni su questo apparecchio, si prega di leggere con attenzione ed in modo approfondito questo libretto di istruzioni.

P/N: 3834RH0026R



AVVISO
PERICOLO DI FOLGORAZIONE - NON APRIRE



AVVERTENZA: PER RIDURRE IL RISCHIO DI FOLGORAZIONE NON RIMUOVERE IL PANNELLO - NON CONTIENE PARTI UTILIZZABILI DALL'UTENTE. PER LE RIPARAZIONI CONSULTARE PERSONALE SPECIALIZZATO.



Il fulmine con la punta a freccia all'interno di un triangolo equilatero avverte l'utente della presenza di tensioni pericolose sprovviste di isolamento all'interno del prodotto, sufficientemente potenti da causare il rischio di folgorazione alle persone.



Il punto esclamativo all'interno di un triangolo equilatero avverte l'utente della presenza di istruzioni importanti relative alla manutenzione (assistenza) fornite con la documentazione in dotazione.

AVVERTENZA: PER RIDURRE IL RISCHIO DI INCENDI O FOLGORAZIONE, NON ESPORRE QUESTA APPARECCHIATURA ALLA PIOGGIA O ALL'UMIDITÀ.

AVVERTENZA: Non installare l'unità in uno spazio ristretto, come ad esempio su una libreria o all'interno di un armadietto.

CLASS 1 LASER PRODUCT
KLASSE 1 LASER PRODUKT
LUOKAN 1 LASER LAITE
KLASS 1 LASER APPARAT
CLASSE 1 PRODUIT LASER

PERICOLO:

Questo apparecchio video digitale utilizza un sistema laser.

Per assicurare l'uso corretto di questo prodotto, leggere attentamente il manuale dell'utente e conservarlo per futura consultazione. Nel caso che l'unità necessiti di riparazione, contattare un servizio di assistenza autorizzato (cf. Procedura di assistenza).

L'uso di comandi o regolazioni o l'esecuzione di procedure diverse da quelle specificate in questa documentazione possono causare gravi rischi di esposizione a radiazioni pericolose.

Per evitare l'esposizione diretta al raggio laser, non tentare di aprire la parte interna dell'apparecchio. Il raggio laser è visibile se l'apparecchio viene aperto. **NON GUARDARE IL RAGGIO LASER.**

PERICOLO: L'apparecchio non deve essere esposto a gocce o schizzi d'acqua e nessun oggetto contenente liquidi, ad es. vasi, deve essere appoggiato su di esso.

CE Questo prodotto è conforme alle norme sulle interferenze radio DIRETTIVE CEE 89/336/EEC, 93/68/EEC e 73/23/EEC.

Dichiarazione di conformità

La società LG ELECTRONICS ITALIA S.p.A. dichiara che il prodotto LH-T6445 è costruito in conformità alle prescrizioni del D.M.n°548 del 28/8/95, pubblicato sulla G.U.n°301 del 28/12/95 ed in particolare è conforme a quanto indicato nell'art.2, comma 1 dello stesso decreto.



Nota sui diritti di riproduzione:

La legge proibisce di copiare, trasmettere, mostrare, trasmettere via cavo, riprodurre in pubblico e noleggiare senza autorizzazione il materiale protetto da diritti di riproduzione.

Questo prodotto è dotato della funzione di protezione dalla registrazione sviluppata da Macrovision. I segnali di protezione dalla registrazione sono presenti su alcuni dischi. Durante la registrazione e la riproduzione di questi dischi su un VCR, l'immagine apparirà danneggiata.

Questo prodotto incorpora tecnologie di protezione del copyright protette da alcuni brevetti degli Stati Uniti e da altri diritti di proprietà intellettuale di proprietà di Macrovision Corporation ed altri titolari di diritti. L'uso della tecnologia di protezione di diritti di riproduzione deve essere autorizzato dalla Macrovision Corporation, solo per uso domestico ed altre visioni limitate, salvo diversa autorizzazione da parte della Macrovision Corporation. La scomposizione della programmazione o il disassemblaggio sono proibite.

NUMERO SERIALE: Il numero seriale si trova sul retro dell'unità. Il numero appartiene esclusivamente a questa unità e non è disponibile su altre. Si consiglia di annotare qui le informazioni richieste e di conservare questa guida come prova di acquisto permanente.

N. Modello. _____

N. Seriale. _____

INTRODUZIONE

Precauzioni di sicurezza	2
Sommario	3
Prima dell'uso	4
Dischi riproducibili	4
Precauzioni	5
Note sui dischi	5
Simboli	5
Pannello frontale e Finestra display	6
Telecomando	7
Pannello posteriore	8

PREPARAZIONE

Collegamenti	9-13
Connessione ad una TV	9
Connessione ad apparecchiature opzionali	10
Collegamento dell'antenna	11
Collegamento impianto altoparlanti	12
Disposizione degli altoparlanti	13
Prima dell'uso	14-19
Mini dizionario del regime Audio Stream & Surround	14
Modalità Suono	14
Spiegazione generale	15
Display schermo TV	15-16
Impostazioni iniziali	17-19
• Impostazioni iniziali: funzioni generali	17
• Lingua	17
• Immagine	17
• Impostazione delle casse	18
• Altri	18
• Controllo parentale	19

FUNZIONAMENTO

Funzionamento con DVD e CD video	20-23
Riproduzione di un DVD e CD video	20
Caratteristiche Generali	20
• Selezione di un'altro TITOLO/GRUPPO	20
• Passaggio ad un altro CAPITOLO/TRACCIA	20
• RICERCA	20
• Pausa	20
• Fermo immagine e riproduzione per fotogrammi	21
• Rallentatore	21
• Ripeti	21
• Ripetizione A-B	21
• Ricerca Tempo	21
• 3D Surround	22
• Zoom	22
• Ricerca segnalibro	22
Caratteristiche Speciali DVD	22
• Menu Titolo	22
• Menu Disco	22
• Angolo di ripresa	22
• Cambio di Lingua Audio	22
• Modifica del Canale Audio	22
• Sottotitoli	22
Dischi DVD Audio	23
• Selezione di un'altro GRUPPO	23
• Visualizzazione di un'altra PAGINA	23

Funzionamento con CD audio e disc MP3/WMA

Riproduzione di un CD audio e disc MP3/WMA	24
Note sulle RegISTRAZIONI MP3	24
• Pausa	25
• Passare a un'altra traccia	25
• Ripeti Traccia/Tutto/Off	25
• Ricerca	25
• Ripeti A-B	25
• 3D Surround	25
• Cambio di Canale Audio	25

Funzionamento con JPEG Disc

Visualizzazione di un JPEG disc	26
• Passaggio ad un altro File	26
• Fermo immagine	26
• Immagine speculare	26
• Immagine ruotata	26
• Note sulle RegISTRAZIONI JPEG	26

Riproduzione programmata

Riproduzione programmata con CD audio e Disc MP3/WMA	27
Riproduzione programmata con CD video	27

Regolazione degli altoparlanti

Informazioni aggiuntive

Memorizzazione dell'ultima impostazione	28
Selezione del sistema	28

Funzionamento radio

Programmazione delle stazioni radiofoniche	29
Ascolto radio	29
Uso del RDS	30
Ricerca del programma (PTY)	30

Altre funzionalità

Impostazione spegnimento automatico	31
Dimmer	31
Muto	31
Utilizzo di cuffie	31
Selezione della sorgente di ingresso	31

RIFERIMENTI

Elenco Codici Lingue

Funzionamento radio (segue)

Risoluzione dei problemi

Specifiche

Simboli delle istruzioni



Rischi di danno all'unità stessa o altro danno materiale.



Caratteristiche speciali di funzionamento di questa unità.



Suggerimenti e consigli per facilitare l'uso.

Fabbricato su licenza concessa dai Laboratori Dolby. I marchi "Dolby", "Pro Logic" e il simbolo della doppia D sono di proprietà dei Laboratori Dolby. Materiale confidenziale non pubblicato. Copyright 1992-1997 dei Laboratori Dolby. Tutti i diritti riservati.

Fabbricato su licenza concessa da Digital Theater Systems, Inc. Brevetti USA n° 5,451,942, 5,956,674, 5,974,380, 5,978,762 e altri brevetti di natura internazionale concessi e in via di concessione. I marchi "DTS" e "DTS Digital Surround" sono di proprietà di Digital Theater Systems, Inc. Copyright 1996, 2000 di Digital Theater Systems, Inc. Tutti i diritti riservati.

Dischi riproducibili

	Dischi DVD Video (8 cm / 12 cm disc)
	Dischi DVD Audio (8 cm / 12 cm disc)
	CD video (VCD) (disco 8 cm / 12 cm)
	CD Audio (disco 8 cm / 12 cm)

In aggiunta, questa unità può leggere DVD-RW, DVD+RW, CD Kodak PICTURE, SVCD e CD-R o CR-RW contenenti titoli audio o file MP3, WMA o JPEG.



Notes

- Alcuni dischi CD-R/RW (o DVD-RW/+RW) non possono essere riprodotti su questa unità, a causa delle condizioni di registrazione o del disco stesso.
- Non applicare etichette adesive su nessuna delle due superfici (il lato registrato o quello con l'etichetta) di un disco.
- Non usare CD dalla forma irregolare (ad es. ottagonali o a forma di cuore). Potrebbero causare danni al funzionamento.



Nota sui DVD e CD video

Alcune operazioni di riproduzione di DVD e CD video potrebbero essere state intenzionalmente bloccate dai produttori del software. Dato che questa unità riproduce DVD e CD video a seconda del contenuto immesso nel disco dai produttori del software, alcune funzioni di riproduzione dell'unità potrebbero essere assenti (o presenti). Consultare anche le istruzioni in dotazione con i DVD e CD video. Alcuni DVD prodotti per scopi promozionali potrebbero non essere riproducibili su questa unità.

Codice area del DVD/CD ricevitore e dei DVD

Questo DVD/CD ricevitore è progettato e fabbricato per la riproduzione del software DVD codificato per l'area "2". Il codice area sulle etichette di alcuni dischi DVD indica quale tipo di ricevitore può riprodurli. Questa unità può riprodurre solo dischi indicati con "2" o "ALL". Tentando di riprodurre qualsiasi altro disco, apparirà sullo schermo il messaggio "Controllare codice area". Alcuni dischi DVD non hanno un codice area sull'etichetta, anche se la loro riproduzione è comunque protetta da limitazioni di area.



Termini relativi ai dischi

Titolo (solo dischi DVD Video)

Il film principale o il materiale che lo accompagna, il materiale addizionale sul film o l'album musicale. Ad ogni titolo è assegnato un numero di riferimento titolo, per poterlo localizzare facilmente.

Capitolo (solo dischi DVD Video)

Una sezione di un film o di un album più piccola di un titolo.

Un titolo è composto da uno o più capitoli. Ad ogni capitolo è assegnato un numero di riferimento capitolo, per poterlo localizzare facilmente. I capitoli potrebbero non essere presenti su alcuni dischi. n essere presenti su alcuni dischi.

Gruppo (solo disco DVD Audio)

Il contenuto audio principale o il contenuto extra associato o il contenuto extra supplementare, o l'album musicale. A ciascun gruppo è assegnato un numero di riferimento di gruppo che ne consente la rapida localizzazione.

Pista (solo dischi DVD Audio e CD Video e CD audio)

Le tracce sono parti di un film o di un programma musicale su un CD video o un CD audio. A ciascuna traccia è assegnato un numero di traccia, che ne permette la localizzazione.

Scene

Su un CD video con funzioni PBC (controllo della riproduzione), le immagini in movimento e i fotogrammi sono divisi in sezioni chiamate "Scene". Ogni scena è visualizzata sullo schermo menu ed ha un numero di scena, che ne permette la localizzazione. Una scena è composta da una o più tracce.

Tipi di CD video

Esistono due tipi di CD video:

CD video dotato di PBC (Versione 2.0)

Le funzioni PBC (controllo della riproduzione) permettono di interagire con il sistema tramite menu, funzioni di ricerca o altre operazioni tipiche del computer. È inoltre possibile visualizzare fotogrammi ad alta risoluzione, se sono presenti nel disco.

CD video non dotato di PBC (Versione 1.1)

Questi dischi, con le stesse funzioni dei CD audio, permettono la riproduzione di immagini video e di suoni, ma non sono dotati di PBC.

Precauzioni

Maneggiare l'unità

Spedizione dell'unità

Sono utili la scatola e i materiali da imballaggio originali dell'unità. Al fine di garantire la massima protezione, imballare l'unità nello stesso modo con cui è stata imballata all'origine in fabbrica.

Posizionamento dell'unità

La riproduzione potrebbe causare distorsioni delle immagini o dell'audio di TV, VCR o radio poste nelle vicinanze. In questo caso, posizionare l'unità lontano dalla TV, VCR o radio, o spegnere l'unità dopo aver estratto il disco.

Pulizia delle superfici esterne

Non usare liquidi volatili (ad esempio spray insetticida) vicino all'unità. Non lasciare prodotti in gomma o plastica a contatto dell'unità per lunghi periodi: potrebbero lasciare segni sulla superficie.

Pulizia dell'unità

Pulizia del cassetto

Utilizzare un panno morbido e asciutto. Se le superfici sono molto sporche, utilizzare un panno morbido leggermente inumidito con una soluzione detergente delicata. Non usare solventi forti come alcool, benzina o acquaragia, che potrebbero danneggiare la superficie dell'unità.

Ottenere un'immagine chiara

Il DVD/CD ricevitore è un dispositivo di precisione ad alta tecnologia. Se la lente ottica del pick-up e gli elementi del gruppo conduttore del disco sono sporchi o usurati, la qualità dell'immagine è scarsa.

Si consiglia un'ispezione e manutenzione regolare ogni 1000 ore di utilizzo. (A seconda dell'ambiente operativo.) Per ulteriori dettagli si prega di rivolgersi al rivenditore più vicino.

Note sui dischi

Maneggiare i dischi

Non toccare il lato registrato del disco.

Maneggiare il disco dai bordi per non lasciare impronte sulla superficie.

Non incollare carta o nastro adesivo sul disco.



Conservazione dei dischi

Dopo l'uso, conservare il disco nella sua confezione. Non esporre il disco a luce solare diretta o fonti di calore. Non lasciarlo in una macchina parcheggiata esposta alla luce solare diretta, nella quale potrebbe verificarsi un notevole aumento della temperatura.

Pulizia dei dischi

Le impronte e la polvere sul disco possono causare immagini di scarsa qualità e distorsione del suono. Prima dell'uso, pulire il disco con un panno pulito. Passare il panno dal centro verso l'esterno del disco.



Non usare solventi forti come alcool, benzina o acquaragia, solventi disponibili in commercio o spray antistatici per dischi in vinile.









Simboli

Display simboli

Il simbolo "  " potrebbe apparire sullo schermo TV durante il funzionamento. L'icona significa che la funzione illustrata in questo manuale utente non è disponibile su quel disco DVD specifico.

Simboli per le istruzioni del disco

Una sezione il cui titolo presenta uno dei seguenti simboli è applicabile solo al disco rappresentato dal simbolo.

-  Dischi DVD Video
-  Dischi DVD Audio
-  CD video con funzioni PBC (controllo della riproduzione).
-  CD video senza funzioni PBC (controllo della riproduzione).
-  CD Audio
-  Disco MP3
-  Disco WMA.
-  Disco JPEG .

Indicatore di stato
Illuminato di rosso quando il ricevitore si trova in modalità operativa di Standby (stato Off)

Tasto e spia STANDBY/ON

Vassoio portadisco

Tasto OPEN/CLOSE (apertura/chiusura)

Tasto FUNCTION/PLAY

Tasto MONO/STEREO/PAUSE/STEP

Tasto STOP/MEMO.

Tasto TUNING (-/+)/SKIP/SCAN

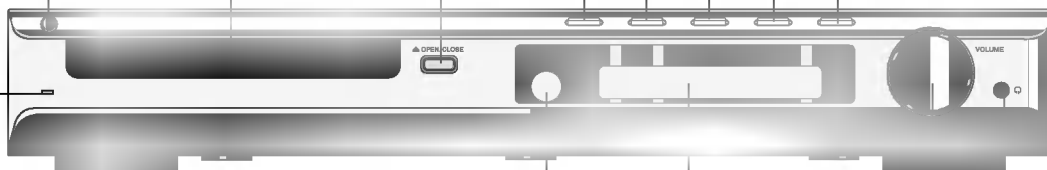

Sensore telecomando

Finestra del display

Manopola VOLUME

Presa PHONES (cuffie)

Indica il regime corrente surround

Indica il regime corrente audio stream

Indica la funzione corrente del ricevitore: Riproduzione, Pausa, ecc.

Spie modalità di riproduzione ripetuta

Spia TUNED (sintonizzato)

La ripetizione programmata è attivata

Indicatori dal tipo dati RDS

Spia TUNED (sintonizzato)

Spia STEREO

Spia SLEEP (spegnimento automatico)

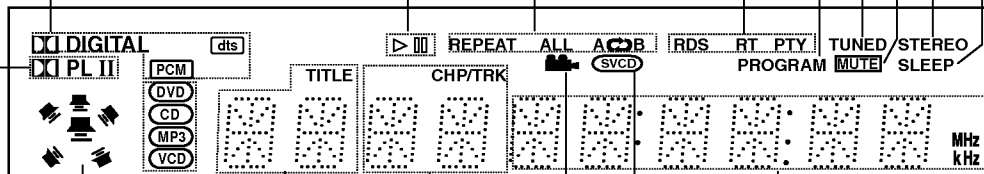

Indicatori dei diffusori

DVD Disco DVD Video o DVD Audio inserito

CD Disco CD Audio inserito

MP3 Un disco MP3 inserito

VCD Disco CD Video inserito

SVCD
CD S-Video inserito

ANGOLO attivo

Indica il numero del capitolo o traccia corrente.

Indica il numero del titolo corrente

Tempo totale di funzionamento/
Tempo trascorso/Frequenza/
Tempo di funzione "Sleep"/Regime Surround/Intensità del suono ed altri indicatori.

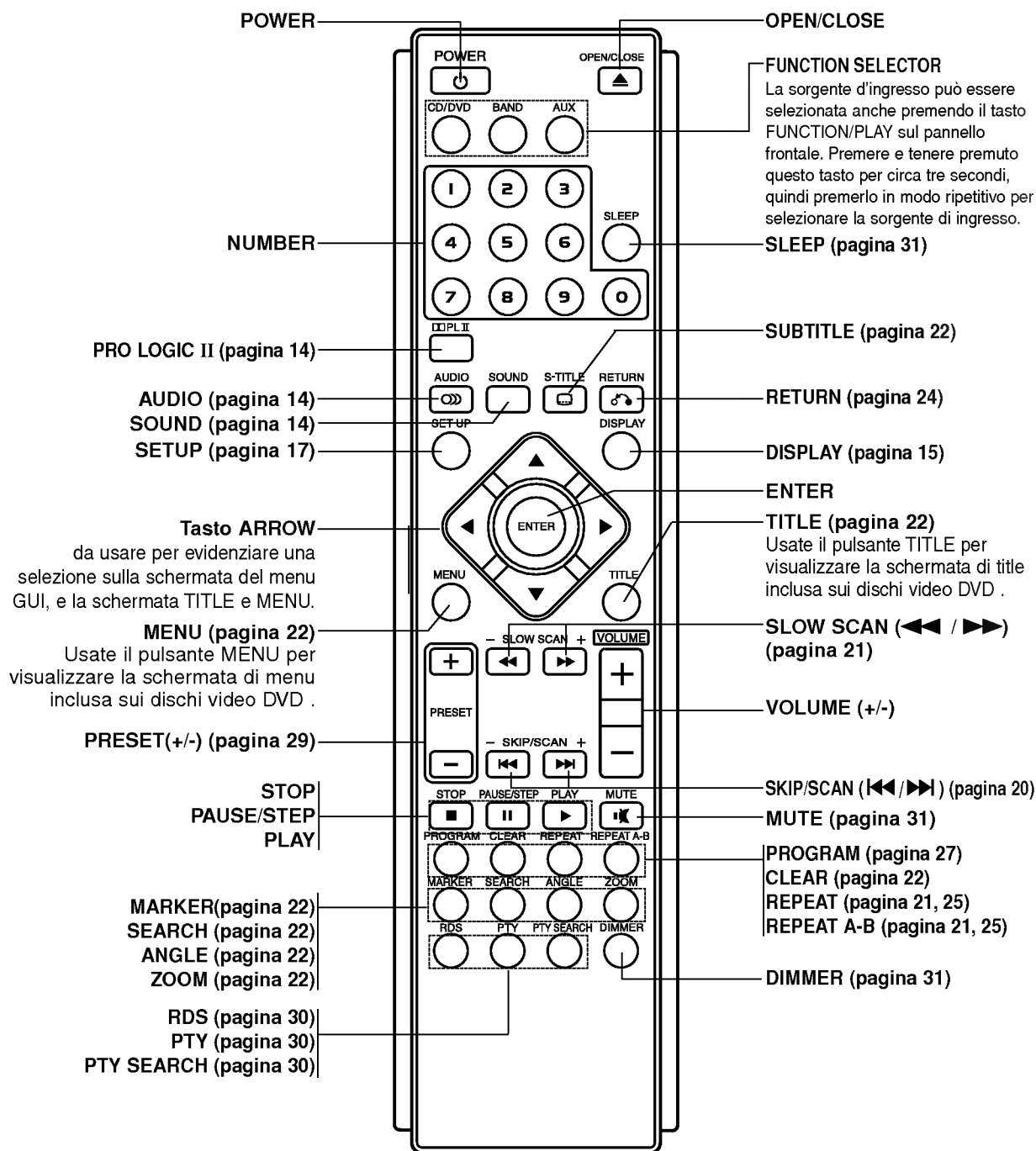

Raggio di Funzionamento del Telecomando

Puntare il telecomando verso il sensore del telecomando e premere i pulsanti.

- **Distanza:** Circa 23 ft (7 metri) dalla parte anteriore del telecomando.
- **Angolo:** Circa 30° in ogni direzione dalla parte anteriore del telecomando.

Installazione della batteria del telecomando

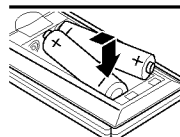

Rimuovere il coperchietto della batteria sul retro del telecomando ed inserire due batterie R03 (AAA) con i poli +, - in posizione corretta.

⚠ Attenzione

Non usare mai contemporaneamente batterie vecchie e nuove. Non usare mai contemporaneamente tipi diversi di batterie (standard, alcaline, ecc.).

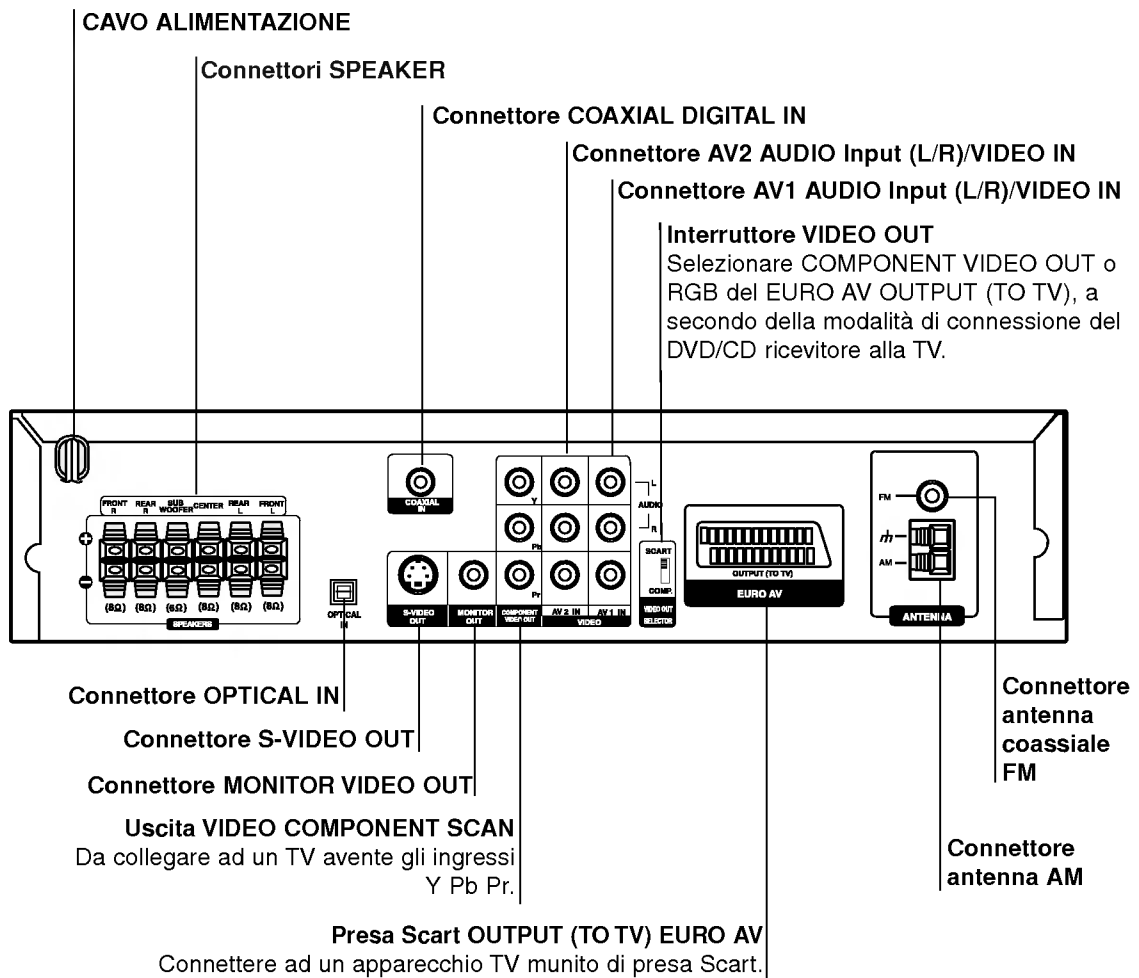

Attenzione

Non toccare i pin interni del jack sul pannello posteriore. La scarica elettrostatica potrebbe danneggiare l'unità in modo permanente.

Connessione ad una TV

- Eseguire una delle connessioni che seguono, a seconda delle possibilità offerte dalle proprie apparecchiature.
- Quando si usa il jack COMPONENT VIDEO OUT, impostare l'interruttore VIDEO OUTPUT su COMPONENT. Quando si usa la SCART impostare l'interruttore VIDEO OUTPUT su SCART.

Suggerimenti

- A seconda del televisore e di altre apparecchiature che si desiderano connettere, è possibile connettere il lettore in diversi modi. Utilizzare una delle connessioni descritte sotto.
- Si prega di fare riferimento ai manuali di TV, VCR, impianto stereo o altri dispositivi come richiesto per fare le migliori connessioni.

Attenzione

- Assicurarsi che DVD/CD ricevitore sia collegato direttamente alla TV. Selezionare l'entrata AV appropriata sul vostro TV.
- Non connettere DVD/CD ricevitore alla TV tramite il VCR. L'immagine DVD potrebbe risultare distorta dal sistema di protezione copie.

Connessione S-Video

Connettere il jack USCITA S-VIDEO sul DVD/CD ricevitore al S-Video nel jack sulla TV utilizzando il cavo opzionale S-Video (S).

Connessione video

Connettere il jack USCITA MONITOR sull'apparecchio DVD al video nel jack sulla TV utilizzando il cavo video in dotazione (V).

Connessione Video Component (ColorStream®)

Collegare i jack COMPONENT VIDEO OUT del DVD/CD ricevitore ai corrispondenti jack del TV usando il cavo Y Pb Pr (C).

Connessione SCART

Collegare la presa Scart OUTPUT (TO TV) EURO AV del DVD/CD ricevitore alla corrispondente presa dell'apparecchio TV usando il cavo Scart (T).

Connessione scansione progressiva (ColorStream® pro)

- Se il televisore è ad alta definizione o è "predisposto per il digitale", si può sfruttare i vantaggi offerti dall'uscita a scansione progressiva del DVD/CD ricevitore per ottenere la più elevata risoluzione possibile.
- Se l'apparecchio TV non accetta il formato a scansione progressiva, l'immagine apparirà disturbata quando si tenta di usare la modalità a scansione progressiva del DVD/CD ricevitore.

Collegare i jack COMPONENT VIDEO OUT del DVD/CD ricevitore ai corrispondenti connettori jack del TV usando un cavo opzionale Y Pb Pr (C).

Note

- Impostare nel menù di setup il modo Progressive su "Si" quando si usano segnali a scansione progressiva, vedere a pagina 17.

Retro della TV

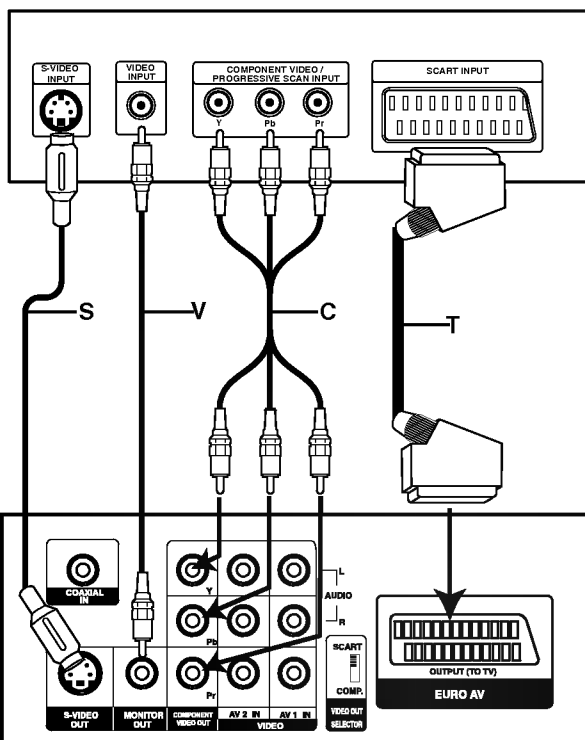

Retro del ricevitore DVD/CD

Connessione ad apparecchiature opzionali.

- 1** Collegare un VCR ai connettori AV 1.
- 2** Collegare un VCR addizionale ai connettori AV 2.
- 3** Connettere l'uscita ottica di un lettore DVD (o di un dispositivo digitale, ecc.) al connettore OPTICAL IN.
- 4** Collegare un'uscita coassiale del lettore DVD (o di un dispositivo digitale ecc) al connettore COAXIAL DIGITAL IN.

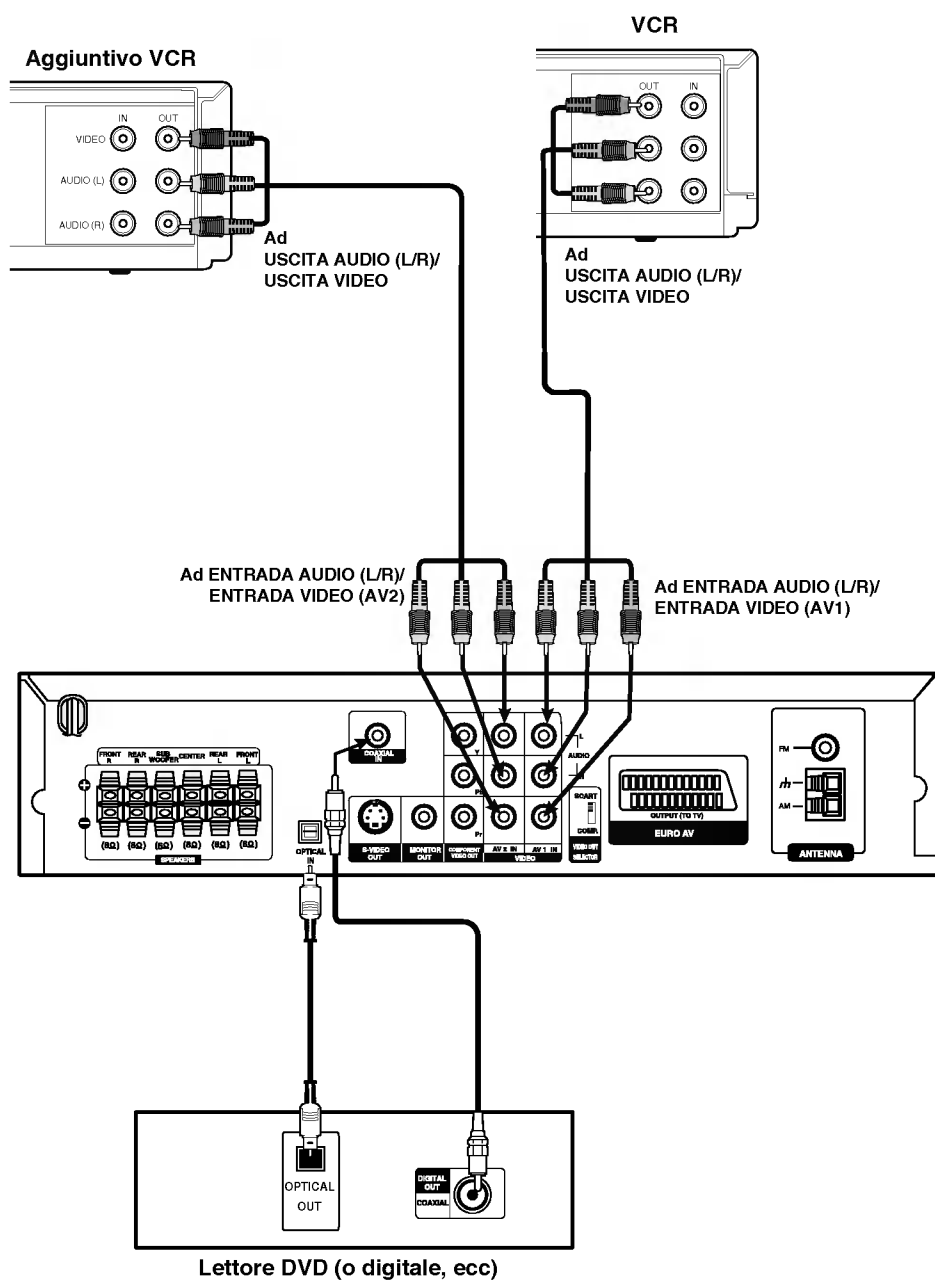

Notas

- Se il formato audio dell'uscita digitale non corrisponde alle capacità del vostro ricevitore, il ricevitore produrrà un suono forte e distorto, o nessun suono.

Collegamento dell'antenna

Collegare le antenne FM/AM in dotazione per l'ascolto radio.

- Collegare l'antenna AM a telaio al connettore dell'antenna AM.
- Collegare la FM antenna conduttore con la FM antenna connettore.

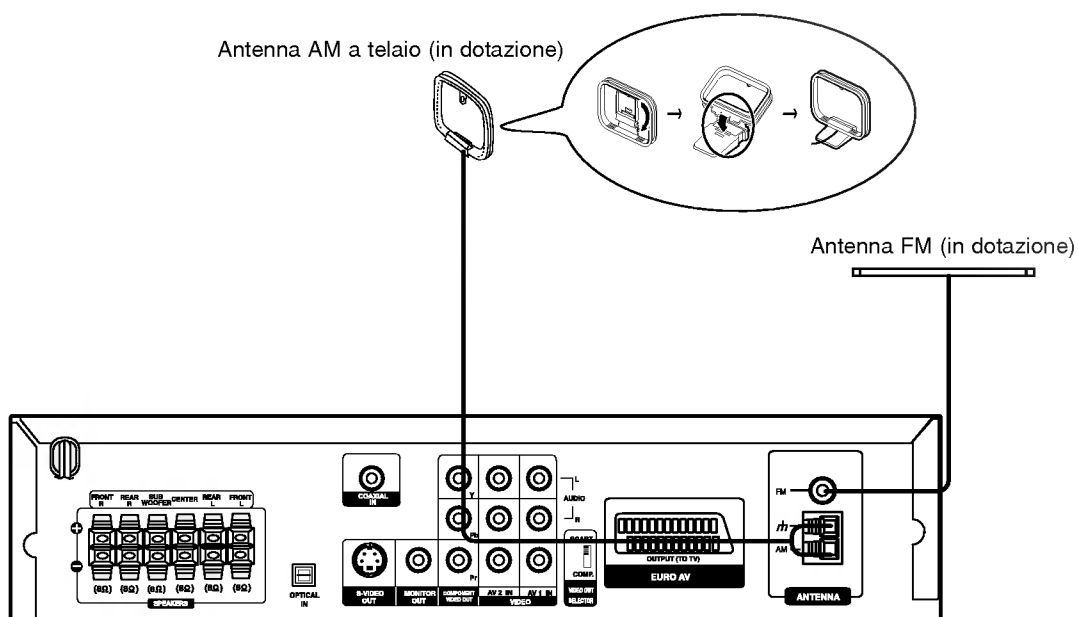

Notas

- Per impedire fruscii di fondo, tenere l'antenna AM a telaio lontana dal DVD/CD ricevitore e dagli altri componenti.
- Stendere completamente l'antenna FM.
- Dopo aver collegato l'antenna FM, mantenerla il più possibile in posizione orizzontale.

Collegamento impianto altoparlanti

Collegare gli altoparlanti usando gli appositi cavi e facendo attenzione che ogni cavo venga collegato al terminale dello stesso colore.

Per ottenere un effetto audio surround ottimale, definire i parametri degli altoparlanti (distanza, livello, ecc.).

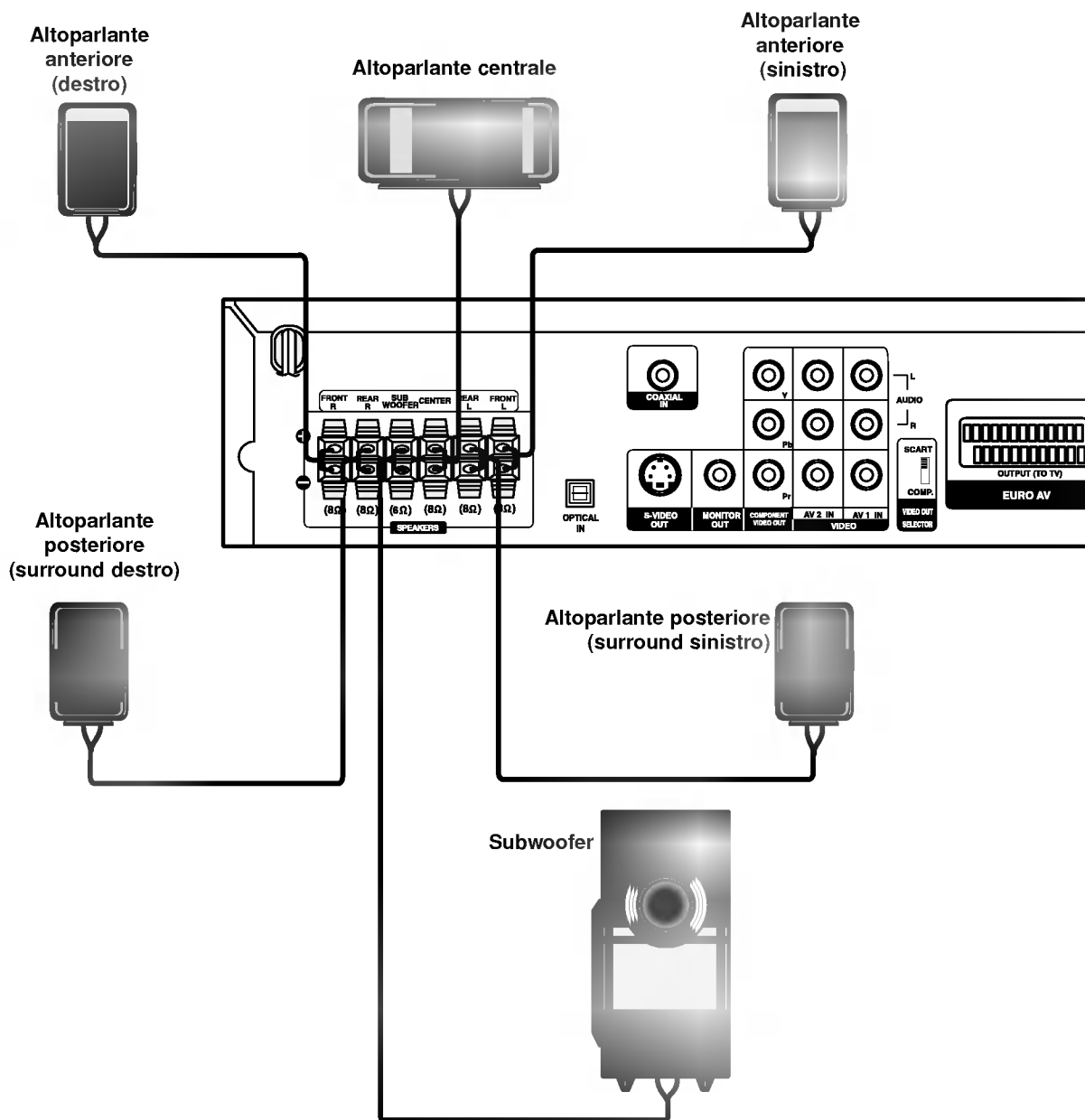

Notas

- Collegare il cavetto altoparlante al terminale giusto dei vari componenti, cioè + con + e - con -. Se i cavetti vengono invertiti, l'audio risulta infatti distorto e con pochi bassi.
- Se si usano altoparlanti anteriori con bassa potenza di entrata massima, regolare con cura il volume per evitare un'eccessiva potenza in uscita sugli altoparlanti.
- Non togliere la mascherina di protezione montata sulla parte anteriore degli altoparlanti.

Disposizione degli altoparlanti

Per una disposizione standard, usare i 6 altoparlanti (2 anteriori, 1 centrale, 2 posteriori e subwoofer). Se si desidera ottenere un suono eccellente per i bassi, oppure se si vuole sfruttare l'effetto DTS Digital Surround o Dolby Digital surround, collegare anche un subwoofer.

- **Altoparlanti anteriori**

A seconda del punto di ascolto posizionare le casse ad una uguale distanza. Dalla posizione di ascolto, posizionare quindi gli altoparlanti a 45° l'uno dall'altro.

- **Altoparlante centrale**

La condizione ideale sarebbe quella di avere l'altoparlante centrale e gli altoparlanti anteriori alla stessa altezza, tuttavia questo viene posizionarle sopra o sotto il televisore.

- **Altoparlanti posteriori**

Sistemare gli altoparlanti posteriori sinistro e destro dietro la posizione di ascolto. Questi altoparlanti ricreano una riproduzione del suono e una atmosfera richieste per la riproduzione surround. Per ottenere risultati migliori, non mettere gli altoparlanti posteriori troppo indietro rispetto alla posizione di ascolto, sistemarli piuttosto alla stessa altezza delle orecchie dell'ascoltatore o leggermente in avanti. Per diffondere ulteriormente il suono è inoltre consigliabile orientare gli altoparlanti posteriori verso la parete o il soffitto. Nel caso in cui gli ascoltatori siano seduti vicino alla parete posteriore in una stanza di piccole dimensioni, le casse Surround devono essere sistemate una di fronte all'altra, ad un'altezza superiore di 60~90cm rispetto alle orecchie degli ascoltatori.

- **Subwoofer**

Può essere posizionato comunque frontalmente.

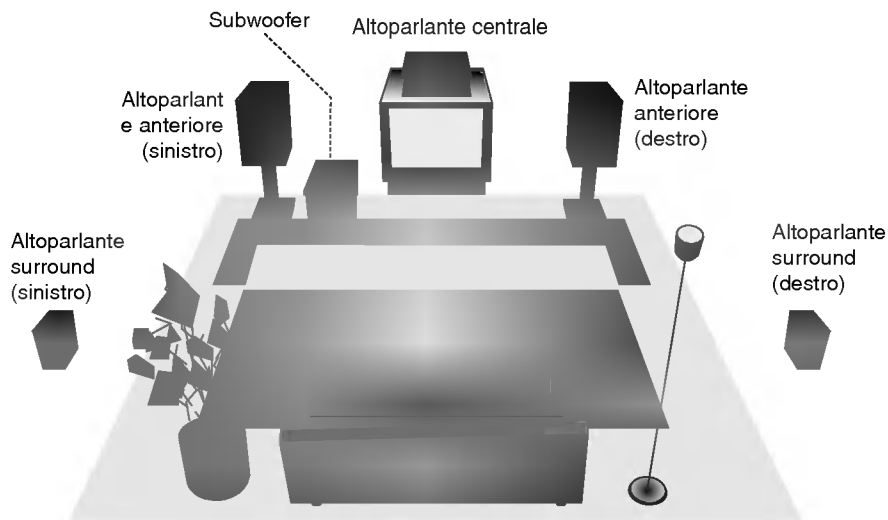

Esempio di disposizione degli altoparlanti

Mini dizionario del regime Audio Stream & Surround

dts

Permette di ascoltare 5.1 (o 6) canali distinti con audio digitale d'alta qualità da programmi DTS con marchio di fabbrica, come dischi, DVD and compact disc, ecc. DTS Digital Surround offre fino a 6 canali con audio trasparente (vale a dire identico all'originale), con una chiarezza eccezionale, estendendosi su una zona di propagazione del suono di effettivi 360 gradi. Il termine DTS è un marchio di fabbrica di DTS Technology, LLC. Prodotti sotto licenza DTS Technolog.

DOLBY DIGITAL

Il suono surround digitale Dolby offre 5.1 canali con suono digitale surround del programma digitale Dolby. Ascoltando DVD con marchio "DOLBY DIGITAL" è possibile avere una qualità sonora migliore, una maggiore definizione spaziale ed un'estensione dinamica migliorata.

DOLBY PRO LOGIC

Usare questo regime qualora si inserisce un film oppure usare il canale Dolby Digital 2, segnato "DOLBY DIGITAL". Questo regime crea l'effetto di stare al cinema o al concerto con la resa più realistica possibile – un effetto di intensità che si potrebbe ottenere unicamente con il sistema DOLBY PRO LOGIC SURROUND. L'effetto del movimento dell'immagine sonora avanti/indietro/a sinistra/ a destra, e la sensazione di una posizione fissata dell'immagine sonora risulta molto più dinamica e chiara di prima.

DOLBY PRO LOGIC (II)

Dolby Pro Logic II crea cinque canali di uscita con ampiezza di banda piena da fonti a due canali. Ciò si ottiene utilizzando un decoder surround con matrice ad alta definizione che estrae le proprietà spaziali della registrazione originale senza aggiungere nuovi suoni o toni.

Modalità MOVIE:

La modalità Movie viene utilizzata per programmi televisivi stereo e per tutti i programmi codificati in Dolby Surround. Il risultato è una direzionalità della zona di propagazione del suono aumentata, che si avvicina alla qualità di suono del canale 5.1 distinto.

Modalità MUSIC:

La modalità Music viene utilizzata con qualsiasi stereo per la musica e fornisce uno spazio sonoro ampio e profondo.

Modalità MATRIX:

La modalità Matrix corrisponde a quella Music, ma la logica di miglioramento direzionale non è attiva. Può essere usato per aumentare i segnali mono facendoli sembrare "più larghi." La modalità Matrix può anche essere utilizzata nei sistemi auto, in cui le fluttuazioni di una ricezione stereo FM scarsa può altrimenti causare segnali di disturbo da un decoder logico. La "cura" definitiva per scarsa ricezione stereo FM può essere semplicemente quella di spostare l'audio su mono.

3D SURROUND

Questo apparecchio produce un effetto tridimensionale "3D Surround" con l'aiuto della tecnologia "3D Surround", che simula un play-back multicanale da due convenzionali stereo altoparlanti invece dei cinque normalmente necessari quando si ascolta un audio multicanale per il teatro in casa. Questa funzione procede con dischi DVD con audio tracce, codificati con Dolby Pro Logic e Dolby Digital.

BYPASS

Il software con segnali audio surround multicanale viene riprodotto secondo le modalità con cui è stato registrato.

Modalità Suono

È possibile ascoltare il suono surround semplicemente selezionando uno dei campi sonori pre-programmati a seconda del programma che si desidera ascoltare.

A) Premendo il tasto SOUND MODE

Ogni volta che si preme il tasto **SOUND** il modo sonoro cambia secondo il seguente ordine:

PRO LOGIC → PLII MOVIE → PLII MUSIC →
PLII MATRIX → ROCK → POP → LIVE → DANCE →
TECHNO → CLASSIC → SOFT → 3D SURROUND → BYPASS ...



Breve descrizione dei modi sonori

- **ROCK:** riproduce l'acustica di una musica rock.
- **POP:** riproduce l'acustica di una musica pop.
- **LIVE:** riproduce l'acustica di una sala da concerto da 300 posti.
- **DANCE:** riproduce l'acustica di una musica da danza.
- **TECHNO:** riproduce l'acustica della musica techno.
- **CLASSIC:** riproduce l'acustica di una musica orchestrale.
- **SOFT:** ideale per suoni acustici morbidi.

B) Premendo il tasto DOLBY PL II

Premendo il tasto **DOLBY PL II**, la modalità suono è modificata con l'ordine seguente;

PRO LOGIC → PLII MOVIE → PLII MUSIC →
PLII MATRIX → ... BYPASS

(Questa funzione è disponibile solo in modalità sonora con sorgente a due canali)

Quando il DVD è inserito.

È possibile cambiare la modalità suono del DVD (Dolby Digital, DTS, PRO LOGIC, ecc) premendo il tasto **AUDIO** sul telecomando durante la riproduzione.

Nonostante il contenuto, ed il funzionamento, dei menu DVD siano diversi da disco a disco, le istruzioni seguenti illustrano il funzionamento di base quando si usa questa funzione.

Premendo il tasto **AUDIO**, la modalità suono del DVD è modificata con l'ordine seguente;

DOLBY DIGITAL → **dts** → **PCM** → **DOLBY DIGITAL**



Per vostro riferimento.

- Il DVD/CD ricevitore memorizza l'ultima modalità impostata per ogni singola fonte.
- È possibile identificare il formato di codifica del software guardando la confezione.
 - I dischi Dolby digitali sono contrassegnati dal logo
 - I programmi codificati Dolby Surround sono contrassegnati dal logo
 - I dischi DTS Digital Surround sono indicati con DTS.



Nota

- Usando le cuffie, il regime sonoro risulta inadoperabile.

Spiegazione generale

Questo manuale riporta le istruzioni base per utilizzare il DVD/CD ricevitore. Alcuni DVD richiedono operazioni specifiche o permettono solo operazioni limitate durante la riproduzione. In questo caso, appare un simbolo sullo schermo TV, per indicare che l'operazione non è permessa dal DVD/CD ricevitore o non è disponibile sul disco.

Display schermo TV

Lo stato generale della riproduzione può essere visualizzato sullo schermo TV. Alcune voci possono essere modificate dal menu.

Funzionamento del Display schermo TV









1 Premere DISPLAY durante la riproduzione.

2 Premere ▲ / ▼ per selezionare una voce. La voce selezionata viene evidenziata.

3 Premere ◀ / ▶ per cambiare le impostazioni di una voce.







È anche possibile usare i tasti numerici per impostare i numeri (ad es. il numero del titolo). Premere ENTER per impostare alcune delle funzioni.

Icone di feedback temporaneo





-  Ripeti Titolo
-  Ripeti Capitolo
-  Ripetizione Gruppo (solo dischi DVD Audio)
-  Ripetizione Pista (solo dischi CD Video non PBC e dischi DVD Audio)
-  Ripeti tutte le tracce (solo CD video non-PBC)
-  Ripeti A-B
-  Ripeti Off
-  Riprendi da questo punto
-  Azione non consentita o non disponibile



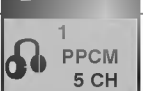

Note

- Alcuni dischi non offrono l'intero Display schermo TV qui raffigurato.
- Se non viene premuto alcun pulsante per 10 secondi, il Display schermo TV scompare.

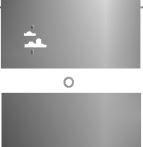
Voci	Funzione (Premere ▲/▼ per selezionare la voce desiderata)	Metodo di selezione
Numero titolo	 1 / 3 Visualizza il numero del titolo corrente e il numero totale di titoli, e passa al numero di titolo desiderato.	◀ / ▶, o Numerica, ENTER
Numero capitolo	 Visualizza il numero del capitolo corrente e il numero totale di capitoli, e passa al numero di capitolo desiderato.	◀ / ▶, o Numerica, ENTER, SKIP
Numero ricerca a tempo	 0:20:09 Mostra il tempo di riproduzione trascorso e cerca un punto secondo i minuti trascorsi.	Numerica, ENTER
Lingua dell'audio e modalità Audio Output Digitale	 1 ENG D D D 5.1 CH Indica la lingua corrente dell'audio, il metodo di codifica, il numero di canale e modifica l'impostazione.	◀ / ▶, o AUDIO
Lingua dei sottotitoli	 Mostra la lingua corrente dei sottotitoli e modifica l'impostazione.	◀ / ▶, o SUBTITLE
Angolo	 Mostra il numero dell'angolo corrente e il numero totale degli angoli, e permette di cambiare il numero di angolo.	◀ / ▶, o ANGLE
Suono	 BYPASS Mostra la modalità di audio corrente e modifica l'impostazione.	◀ / ▶, o SOUND

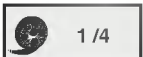
Display schermo TV (segue)

Voce		Funzione (premere ▲/▼ per selezionare la voce desiderata)	Metodo di selezione
Numero del gruppo	 2 / 6	Mostra il numero del gruppo attuale e il numero totale di gruppi, e salta al desiderato numero di gruppo.	◀ / ▶, o Numeri, ENTER
Numero della pista		Mostra il corrente numero di pista e il numero totale di piste, e salta al desiderato numero di pista.	◀ / ▶, o Numeri, ENTER
Ricerca orari		Mostra il tempo di riproduzione trascorso (solo visualizzazione).	-
Modo dell'uscita del DVD Audio	 1 PPCM 5 CH	Mostra il metodo di codifica, il numero di canali, e cambia le impostazioni.	◀ / ▶, oppure AUDIO
Lingua dei sottotitoli		Mostra la lingua corrente dei sottotitoli, e cambia le impostazioni.	◀ / ▶, oppure SUBTITLE
Pagina (o sottosezioni)	 o	Mostra il numero della pagina corrente (o della sottosezione) e il numero totale di pagine (o sottosezioni), e cambia il numero di pagina (o sottosezione).	◀ / ▶, oppure ANGLE

Voci		Funzione (Premere ▲/▼ per selezionare la voce desiderata)	Metodo di selezione
Numero di Traccia	 1 / 4	Visualizza il numero di traccia attuale, il numero totale di tracce e la modalità PBC On, e passa al numero di traccia desiderato.	◀ / ▶, o Numerica, ENTER
Time	 0:20:09	Mostra il tempo di riproduzione trascorso (Solo Display)	-
Canale audio	 STER.	Visualizza il canale audio, e modifica il canale audio.	◀ / ▶, o AUDIO
Suono	 BYPASS	Mostra la modalità sonora corrente e modifica le impostazioni.	◀ / ▶, o SOUND

Impostazioni iniziali

È possibile impostare le proprie impostazioni personali sul ricevitore.

Impostazioni iniziali: funzioni generali

- 1** Premere **SETUP**.
Appare il menu impostazioni.



- 2** Premere **▲▼** per selezionare la voce desiderata.
Lo schermo visualizzerà le impostazioni correnti per l'elemento selezionato e le impostazioni alternative.

- 3** Mantenendo selezionata la voce, premere **▶** e **▲▼** per selezionare l'impostazione desiderata.

- 4** Premere **ENTER** per confermare la selezione.
Alcuni elementi richiedono passi aggiuntivi.

- 5** Premere **SETUP**, **RETURN** o **PLAY** per uscire dal Menu impostazioni.

Lingua

Lingua del disco

Selezionare una lingua per il menu, l'audio e i sottotitoli del disco.

Default : Seleziona la lingua originale del disco.

Altri : Per selezionare un'altra lingua, inserire con i tasti numerici il corrispondente numero a 4 cifre secondo l'elenco dei codici lingua a pagina 32. Se è stato digitato un codice sbagliato, premere **CLEAR**.

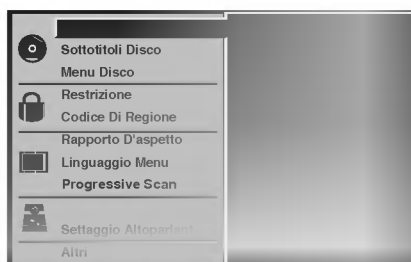

Lingua del menu

Selezionare una lingua per il menu impostazioni.
Scegliendo **SETUP** appare questo menu.



Immagine

Rapporto D'aspetto

4:3 Letterbox : Selezionare questa opzione se la TV collegata ha uno schermo standard letterbox 4:3. Visualizza le immagini del film con barre di mascheratura sopra e sotto l'immagine.

4:3 Panscan: Selezionare quando è collegato un apparecchio TV tradizionale. Il materiale video formattato in modalità Pan & Scan viene riprodotto nella stessa modalità (i due lati dell'immagine sono tagliati).

16:9 Wide : Selezionare se la TV collegata è un widescreen 16:9.



Progressive Scan

Il video a scansione progressiva fornisce la più alta qualità d'immagine e con minore presenza di fenomeni di tremolio. Se si stanno usando i jack **COMPONENT VIDEO OUT** con il DVD/CD ricevitore collegato ad un apparecchio TV standard (analogico), impostare il modo Progressive Scan su **No**.

Se si stanno usando i jack **COMPONENT VIDEO OUT** per connettere il DVD/CD ricevitore ad un apparecchio TV compatibile con la scansione progressiva, impostare il modo Progressive Scan su **Si**.



⚠ Avvertenza

Una volta che è stata introdotta l'impostazione per il modo a scansione progressiva, le immagini saranno visibili solo su apparecchi TV o monitor compatibili con la scansione progressiva. Se per errore si imposta su **Si** la modalità Progressive Scan, si dovrà reinizializzare l'unità.

- 1) Rimuovere ogni disco eventualmente presente nell'unità e chiudere il cassetto disco. Verificare che sulla finestra del display compaia l'indicazione "Nessun disco".
- 2) Premere il tasto **STOP** tenendolo premuto per cinque secondi prima di rilasciarlo. L'uscita video verrà ripristinata in base alle impostazioni standard e le immagini saranno di nuovo visibili su monitor o apparecchi TV analogici convenzionali.

Impostazione delle casse

5.1 Regolazione degli altoparlanti

Selezionare la regolazione degli altoparlanti, inclusi il volume, bilanciamento e tempo di risposta, oppure testare le impostazioni degli altoparlanti.

Le regolazioni degli altoparlanti sono solo attive sull'uscita analogica multicanale (vedere "Impostazione delle casse", pagina 28.)



Altri

È possibile modificare le impostazioni DRC, Vocal, PBC e Auto Play.

- Premere ▲/▼ per selezionare la voce desiderata e premere ENTER. L'impostazione della voce selezionata passa da On a Off.



Dynamic Range Control (DRC)

Con il formato DVD si può ascoltare la traccia sonora di un programma con la resa più accurata e realistica possibile, grazie alla tecnologia audio digitale. Tuttavia, è possibile comprimere il range dinamico della potenza audio (la differenza tra i suoni più forti e quelli più deboli). In tal modo è possibile ascoltare un film a basso volume senza perdere la limpidezza del suono. A tal fine impostare DRC su On.

Vocal

Impostare Vocal su On solo se si riproduce un DVD karaoke multicanale. I canali karaoke sul disco si mixeranno in un normale suono stereo.

PBC

Impostare il controllo della riproduzione (PBC) su On o Off.

On: i CD video con PBC sono riprodotti secondo il PBC.

Off: i CD video con PBC sono riprodotti come un CD audio.

Auto Play

È possibile impostare il DVD/CD ricevitore in modo che un DVD inizi automaticamente la riproduzione dopo il suo inserimento. Se la modalità Auto Play è attivata (On), il DVD/CD ricevitore cercherà il titolo dal tempo di riproduzione più lungo e lo avvierà automaticamente.

On: La funzione Auto Play è attivata.

Off: La funzione Auto Play non è attivata.

Nota

L'Auto Play potrebbe non funzionare su alcuni DVD.

Controllo parentale

Restrizione

I film su DVD possono contenere scene non adatte per i bambini. Per questo motivo i dischi possono contenere informazioni sul Controllo parentale che comprendono tutto il disco o alcune scene del disco. Tali scene sono classificate da 1 a 8 e su certi dischi sono disponibili scene alternative più adatte. La classificazione dipende dai diversi Paesi. La funzione Controllo parentale permette di impedire che i vostri bambini riproducano i dischi o di far apparire scene alternative su determinati dischi.



1 Selezionare "Restrizione" usando i pulsanti ▲▼ del menu impostazioni.

2 Mentre "Restrizione" è selezionato, premere ►.

3 Se non è ancora stata inserita una password; inserire una password a 4 cifre usando i tasti numerici per creare una password di sicurezza a 4 cifre, quindi premere ENTER. E reinserire la password a 4 cifre e premere ENTER per la verifica.
Se è già stata inserita una password; inserire una password a 4 cifre usando i tasti numerici per confermare una password di sicurezza a 4 cifre, poi premere ENTER.

Se è stato fatto un errore prima di premere ENTER, premere CLEAR e inserire di nuovo la password di sicurezza a 4 cifre.

4 Selezionare un livello di classificazione da 1 a 8 usando i tasti ▲▼. Uno (1) rappresenta la restrizione minore della riproduzione. Otto (8) rappresenta la restrizione maggiore di playback.
Sblocca: se si seleziona Sblocca, il Controllo parentale non è attivo. Il disco verrà riprodotto integralmente.
Livelli di classificazione da 1 a 8: : alcuni dischi contengono scene non adatte per i bambini. Impostando un livello di classificazione per il ricevitore verranno riprodotte tutte le scene del disco con livello uguale o minore. Le scene di livello superiore non verranno riprodotte a meno che non sia disponibile una scena alternativa sul disco. La scena alternativa deve presentare un livello uguale o inferiore. Se non vengono trovate scene alternative appropriate, la riproduzione si interrompe. È necessario inserire la password a 4 cifre o modificare il livello allo scopo di riprodurre disco.

5 Premere ENTER per confermare la selezione della classificazione, quindi premere SETUP per uscire dal menu.

Nota

Per alcuni DVD dischi questa funzione potrebbe anche non essere applicabile.

Codice Di Regione

Inserire il codice Paese/Area i cui standard sono stati utilizzati per classificare i DVD video disc, facendo riferimento all'elenco (vedere "Elenco Codici Paese", pagina 33.).



1 Selezionare il Codice Di Regione i pulsanti ▲▼ del menu impostazioni.

2 Con il Codice Di Settaggio selezionato, premere ►.

3 Seguire il passaggio 3 di "Restrizione" a sinistra.

4 Selezionare il primo carattere utilizzando i pulsanti ▲▼.

5 Spostare il cursore usando i pulsanti ► e selezionare il secondo carattere usando i pulsanti ▲▼.

6 Premere ENTER per confermare la selezione del Codice Paese, quindi premere SETUP per uscire dal menu.

Nota

La conferma della password a 4 cifre è necessaria quando si cambia il codice (vedere "Cambiare il codice a 4 cifre" più avanti).

Modifica del codice a 4 cifre

- 1 Seguire i passaggi 1 e 2 a sinistra (Classificazione).
- 2 Inserire il vecchio codice, poi premere ENTER.
- 3 Selezionare Cambia utilizzando i pulsanti ▲▼ quindi premere ENTER.
- 4 Inserire il nuovo codice a 4 cifre, poi premere ENTER.
- 5 Inserire lo stesso codice un'altra volta e verificarlo premendo ENTER.
- 6 Premere SETUP per uscire dal menu.

Se avete dimenticato il codice a 4 cifre

Se avete dimenticato la vostra password, per cancellare la password corrente, seguire la seguente procedura.

- 1 Premere SETUP per visualizzare il menu setup.
- 2 Utilizzare i tasti numerati per inserire il numero a 6 cifre "210499".
La password a 4 cifre è ora cancellata.
- 3 Inserire un nuovo codice come mostrato in alto a sinistra (Restrizione).

Riproduzione di un DVD e CD video

Setup della riproduzione

- Accendere la TV e selezionare la fonte di input video collegata al DVD/CD ricevitore.
- Sistema audio: Accendere il sistema audio e selezionare la fonte di input collegata al DVD/CD ricevitore.

- 1** Premere OPEN/CLOSE per aprire il vassoio portadisco.
- 2** Inserire il disco nel vassoio, con il lato da leggere verso il basso.
- 3** Premere OPEN/CLOSE per chiudere il vassoio. La scritta READING appare sullo schermo TV, e la riproduzione inizia automaticamente. Se la riproduzione non ha inizio, premere PLAY. In alcuni casi potrebbe invece apparire il menu del disco.

Se viene visualizzato uno schermo menu

In alcuni casi lo schermo menu viene visualizzato dopo l'inserimento di un DVD o CD video dotati di menu.

 Utilizzare i tasti ◀ ▶ ▲ ▼ per selezionare il titolo/capitolo che si desidera guardare, quindi premere ENTER per iniziare la riproduzione.

Premere TITLE o MENU per tornare allo schermo menu.

 Usare i tasti ◀ ▶ ▲ ▼ per selezionare il titolo/capitolo che si desidera vedere, quindi premere ENTER per avviare la riproduzione.

Premere TITLE o MENU per tornare alla schermata del menù.

 Usare i tasti ◀ ▶ ▲ ▼ per selezionare l'opzione desiderata, quindi premere ENTER per visualizzare l'opzione.

- Utilizzare i tasti numerati per selezionare la traccia che si desidera guardare. Premere RETURN per tornare allo schermo menu.
- Le impostazioni del menu e le sue esatte procedure di uso possono essere differenti a seconda del disco. Seguire le istruzioni riportate su ciascuno schermo menu. È anche possibile disattivare (Off) il PBC. Vedere pagina 18.

Note

- Se è impostato il sistema Parental Control e il disco non corrisponde alle impostazioni di Rating (non autorizzato) è necessario inserire il codice a 4 cifre e/o autorizzare il disco (vedere "Parental Control", a pagina 19).
- Il DVD potrebbe avere un codice regionale. Il ricevitore non riproduce dischi con un codice regionale diverso da quello in esso inserito. Il codice regionale di questo ricevitore è 2 (due).

Caratteristiche Generali

Nota

Tutte le funzioni descritte richiedono il telecomando, a meno che non venga espressamente indicato il contrario. Alcune funzioni potrebbero anche essere presenti sul menu Setup.

Selezione di un'altro TITOLO/GRUPPO



Quando un disco ha più di un titolo/gruppo, è possibile selezionare un altro titolo operando come segue:

- Premere il tasto DISPLAY, quindi premere il l'appropriato tasto numerato (0-9) per selezionare un numero di titolo/gruppo.

Passaggio ad un altro CAPITOLO/TRACCIA

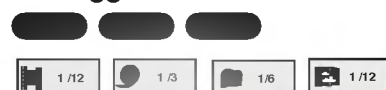

Se un titolo contiene più di un capitolo, o un disco contiene più di una traccia, è possibile passare ad un altro titolo capitolo/traccia nel seguente modo:

- Premere brevemente SKIP/SCAN ◀◀ oppure ▶▶ durante la riproduzione per tornare all'inizio del capitolo o traccia oppure per selezionare il capitolo o la traccia seguente.
- Premere brevemente SKIP/SCAN ◀◀ o ▶▶ durante la riproduzione per selezionare il prossimo capitolo/traccia o tornare all'inizio dell'attuale capitolo/traccia.
- Premere brevemente ◀◀. due volte per tornare al capitolo/traccia precedente.
- Per andare direttamente a qualche capitolo durante la riproduzione del DVD, premere DISPLAY. Poi premere ▲▼, per scegliere l'icona del capitolo/traccia. Dopo di che inserire il numero del capitolo/traccia, usando i tasti numerici (0-9).

Nota

Per i numeri a due cifre, premere i tasti numerati (0-9) in rapida successione.

RICERCA

- 1 Tenere premuto SKIP/SCAN ◀◀ o ▶▶ per circa due secondi durante la riproduzione. Il ricevitore entra in modalità SEARCH.
- 2 Tenere premuto SKIP/SCAN ◀◀ o ▶▶ ripetutamente per selezionare la velocità desiderata: ◀◀X2, ◀◀X4, ◀◀X16, ◀◀X100 (indietro) o ▶▶X2, ▶▶X4, ▶▶X16, ▶▶X100 (avanti). In un CD video, la velocità di ricerca è invece: ◀◀X2, ◀◀X4, ◀◀X8, (indietro) o ▶▶X2, ▶▶X4, ▶▶X8, (avanti).
- 3 Per tornare alla riproduzione normale premere PLAY.

Nota

Nel caso si utilizzi un disco DVD Audio che includa filmati, quest'operazione potrebbe essere permessa in alcuni segmenti video.

Pausa

- 1 Premere PAUSE/STEP durante la riproduzione.
- 2 Per riprendere la riproduzione, premere PLAY.

Caratteristiche generali (segue)

Fermo immagine e riproduzione per fotogrammi



- 1 Premere PAUSE/STEP durante la riproduzione. Il ricevitore passerà al funzionamento PAUSE.
- 2 È possibile avanzare per fotogramma premendo ripetutamente PAUSE/STEP sul telecomando.
- 3 Per tornare alla riproduzione normale premere PLAY.

Nota

Nel caso si utilizzi un disco DVD Audio che includa filmati, quest'operazione potrebbe essere permessa in alcuni segmenti video.

Rallentatore



- 1 Premere SLOW SCAN - ◀◀ o ▶▶ + durante la riproduzione. Il ricevitore entra in modalità SLOW.
- 2 Utilizzare SLOW SCAN - ◀◀ o ▶▶ + per selezionare la velocità desiderata: ◀◀ 1/16, ◀◀ 1/8, ◀◀ 1/4 o ◀◀ 1/2 (indietro), o ▶▶ 1/16, ▶▶ 1/8, ▶▶ 1/4 o ▶▶ 1/2 (avanti).
- 3 Per tornare alla riproduzione normale premere PLAY.

Nota

Impossibile rallentare la riproduzione all'indietro sui CD video.

Ripetizione A-B



Per ripetere una sequenza in un titolo o gruppo:

- 1 Premere REPEAT A-B nel punto che si desidera diventi il punto d'inizio. "A*" appare brevemente sullo schermo TV.
- 2 Premere di nuovo REPEAT A-B nel punto che si desidera diventi il punto finale. "A B" appare brevemente sullo schermo TV, e la sequenza in ripetizione ha inizio ("A↔B" appare sulla finestra del display).
- 3 Per cancellare la sequenza, premere REPEAT A-B.

Ripeti



Dischi DVD Video - Ripeti Capitolo/Titolo/Off

- 1 Per ripetere l'attuale capitolo di riproduzione, premere REPEAT. Sullo schermo TV viene visualizzata l'icona Ripeti Capitolo.
- 2 Per ripetere il titolo attualmente in riproduzione, premere REPEAT un'altra volta. Sullo schermo TV viene visualizzata l'icona Ripeti Titolo.
- 3 Per uscire dalla modalità Ripeti, premere REPEAT una terza volta. Sullo schermo TV viene visualizzata l'icona Ripeti Off.

Dischi DVD Audio – Ripetizione Pista/Gruppo, Uscita Ripetizione

- 1 Per ripetere la pista attualmente in fase di riproduzione, premere REPEAT. Sullo schermo dell'apparecchio TV apparirà l'icona Ripetizione Pista (TRACK).
- 2 Per ripetere il gruppo attualmente in fase di riproduzione, premere REPEAT una seconda volta. Sullo schermo dell'apparecchio TV apparirà l'icona di Ripetizione Gruppo (GROUP).
- 3 Per uscire dal modo Ripetizione, premere REPEAT una terza volta. Sullo schermo dell'apparecchio TV apparirà l'icona di Uscita Ripetizione (OFF).

CD video - Ripetizione Traccia/All/Off

- 1 Per ripetere la traccia in corso, premere REPEAT. L'icona Repeat Track appare sullo schermo TV.
- 2 Per ripetere il disco in corso, premere REPEAT una seconda volta. L'icona Repeat All appare sullo schermo TV.
- 3 Per uscire dalla modalità Repeat, premere REPEAT una terza volta. L'icona Repeat Off appare sullo schermo TV.

Nota

Su un CD video con PBC, è necessario impostare il PBC su Off nel menu Setup per utilizzare la funzione Repeat funzione. Vedere pagina 18.

Ricerca Tempo



La funzione Ricerca Tempo permette di iniziare la riproduzione in un determinato momento sul disco.

- 1 Premere DISPLAY durante la riproduzione. Il display verrà visualizzato sullo schermo. Il riquadro Ricerca Tempo mostra il tempo di riproduzione passato sul disco corrente.
- 2 Premere ▲/▼ entro 10 secondi per selezionare l'icona Ricerca Tempo sul display dello schermo. Il ":-:--" viene visualizzato nel riquadro Ricerca Tempo.
- 3 Utilizzare i tasti numerici entro 10 secondi per inserire l'ora d'inizio desiderata. Inserire ore, minuti e secondi da sinistra verso destra nel riquadro. Se si inserisce un numero sbagliato, premere CLEAR per eliminare i numeri inseriti. Quindi inserire i numeri corretti.
- 4 Premere per 10 secondi ENTER o PLAY, per confermare il tempo dello start. La riproduzione inizia dall'ora selezionata sul disco. Se si inserisce un'ora non valida, la riproduzione proseguirà dal punto corrente.

Caratteristiche generali (segue)

3D Surround

Questa unità può riprodurre l'effetto 3D Surround, che simula la riproduzione audio multicanale da due casse stereo convenzionali, invece delle cinque o più casse normalmente necessarie per ascoltare audio multicanale da un sistema home theatre.

- 1 Premere SOUND per selezionare "3D SUR" durante la riproduzione.
- 2 Per disattivare l'effetto 3D Surround, premere nuovamente SOUND per selezionare "BYPASS".

Zoom

La funzione zoom permette di ingrandire l'immagine video e di muoversi all'interno dell'immagine ingrandita.

- 1 Premere ZOOM durante la riproduzione o il fermo immagine per attivare la funzione zoom.
Premendo ZOOM ripetutamente è possibile aumentare il livello di ingrandimento fino a sei volte.
- 2 Utilizzare i pulsanti ◀▶▶▶ per muoversi nell'immagine ingrandita.
- 3 Premere CLEAR per tornare alla riproduzione normale o tornare sul fotogramma fermato.

Nota

- La funzione zoom potrebbe non funzionare con alcuni DVD.

Ricerca segnalibro



È possibile iniziare la riproduzione da un punto d'inserzione memorizzato. Si possono memorizzare fino a nove punti d'inserzione. Per inserire un segnalibro, procedere come segue.

- 1 Durante la riproduzione del disco, premere MARKER quando la riproduzione raggiunge il punto che si desidera memorizzare.
Sullo schermo TV verrà visualizzata brevemente l'icona del segnalibro.
- 2 Ripetere il passaggio 1 per inserire fino a nove segnalibri per disco.

Per richiamare una scena contrassegnata

- 1 Durante la riproduzione del disco, premere SEARCH. Sullo schermo viene visualizzato il menu MARKER SEARCH.
- 2 Premere per 10 secondi ◀▶ oppure utilizzare i tasti numerici per selezionare il numero marker (Marker number), che vorreste visualizzare di nuovo sullo schermo.
- 3 Premere ENTER.
La riproduzione inizierà dalla scena contrassegnata.
- 4 Per eliminare il menu MARKER SEARCH, premere SEARCH.

Per cancellare una scena contrassegnata

- 1 Durante la riproduzione del disco, premere SEARCH. Sullo schermo viene visualizzato il menu MARKER SEARCH.

- 2 Premere ◀▶ per selezionare il numero di segnalibro che si desidera cancellare.
- 3 Premere CLEAR.
Il numero di segnalibro verrà cancellato dall'elenco.
- 4 Ripetere i passaggi 2 e 3 per cancellare gli ulteriori numeri di segnalibro.
- 5 Per eliminare il menu MARKER SEARCH, premere SEARCH.

Caratteristiche Speciali DVD

Verificare il contenuto dei dischi DVD Video: Menu

Alcuni DVD hanno menu che permettono di accedere a funzioni speciali. Per utilizzare i menu, premere MENU, e per selezionare un'opzione premere il tasto del numero ad essa corrispondente. In alternativa, utilizzare i tasti ◀▶▶▶ per indicare la selezione, quindi premere ENTER.

Menu Titolo

- 1 Premere TITLE.
Se il titolo corrente ha un menu, il menu verrà visualizzato sullo schermo. Altrimenti potrebbe essere visualizzato il menu del disco.
- 2 Il menu può elencare angoli di ripresa, lingua parlata, opzioni dei sottotitoli e capitoli per il titolo.
- 3 Per eliminare il menu titolo, premere nuovamente TITLE.

Menu Disco

- 1 Premere MENU.
Viene visualizzato il menu del disco.
- 2 Per eliminare il menu del disco, premere nuovamente MENU.

Angolo di ripresa

Se il disco contiene scene filmate con angoli di ripresa differenti, è possibile passare tra i diversi angoli durante la riproduzione.

- Premere ANGLE ripetutamente durante la riproduzione per selezionare l'angolo desiderato.
Il numero dell'angolo corrente si visualizza sullo schermo televisivo.

Cambio di Lingua Audio



Premere AUDIO ripetutamente durante la riproduzione per ascoltare una lingua audio o una traccia audio diversa.

Modifica del Canale Audio

Premere AUDIO ripetutamente durante la riproduzione per ascoltare un diverso canale audio (STER., SINISTRA o DESTRA).

Sottotitoli

Premere SUBTITLE ripetutamente durante la riproduzione per vedere le varie lingue dei sottotitoli.

Nota

Se viene visualizzato  questa funzione non è disponibile sul disco.

Dischi DVD Audio

Il DVD Audio è un nuovo formato per dischi costruito sul successo del DVD e progettato per fornire audio multi-canale non compresso di alta qualità. Un disco DVD Audio è riconoscibile dalla presenza sulla custodia del disco, o sul disco stesso, del logo di identificazione dei DVD Audio.

I DVD Audio riescono a fornire una qualità stereo più alta rispetto a quella dei CD Audio, avendo una frequenza di campionamento di 192 kHz (in confronto al valore di 44,1 kHz dei CD). Il suono digitale nei DVD Audio può essere fornito con dati codificati fino a 24 bit (in confronto ai 16 bit dello standard dei CD).

Un tipico disco DVD Audio contiene fino a sette volte più informazioni di un CD. Questo spazio aggiuntivo viene utilizzato per la musica, sia per ottenere la qualità sonora multicanale Advanced Resolution, che è più fedele alla registrazione originale degli artisti, sia per realizzare registrazioni più lunghe. Molti dischi DVD Audio contengono del testo che compare in sovrascrittura sullo schermo, quale bibliografie degli artisti, elenchi di brani, e testi di canzoni. Alcuni dischi DVD Audio contengono gallerie di foto o filmati video.

Selezione di un altro GRUPPO



In alcuni dischi DVD Audio, il contenuto è suddiviso in gruppi diversi. Il vostro lettore vi consente durante la riproduzione di accedere rapidamente ai vari gruppi per mezzo di funzionalità visualizzate nel riquadro video.

- 1 Premere DISPLAY durante la riproduzione o in modalità arresto.
- 2 Premere ▲/▼ per selezionare l'icona Gruppo.
- 3 Premere ◀▶ o i tasti numerati (0-9) per selezionare un numero di gruppo.

Nota

Il disco potrebbe contenere dei contenuti nascosti accessibili solo solo tramite una password. Se l'icona di blocco appare sullo schermo TV, digitate la password (la si può talvolta trovare riportata sulla custodia del disco, oppure sui siti web). Il controllo di questa password non è gestito dal vostro ricevitore DVD/CD; si tratta di una funzionalità del disco. Poiché la creazione dei dischi DVD Audio è un processo variabile, alcune funzionalità normalmente visualizzate nel riquadro video potrebbero non essere disponibili per il disco che si sta riproducendo.

Visualizzazione di un'altra PAGINA



Poiché i dischi DVD Audio possono includere contenuti molto ampi, sono disponibili diverse funzionalità per vedere ciò che è disponibile sul disco.

- 1 Premere DISPLAY durante la riproduzione.
- 2 Premere ▲/▼ per selezionare l'icona Page.
- 3 Premere ◀▶ per selezionare un numero di pagina. Ciò che apparirà sullo schermo varierà da disco a disco poiché l'informazione disponibile dipende dal modo con cui il disco è stato creato.

Nota

Poiché la creazione dei dischi DVD Audio è un processo variabile, alcune funzionalità normalmente visualizzate nel riquadro video potrebbero non essere disponibili per il disco che si sta riproducendo.

Riproduzione di un CD audio e disc MP3/WMA

Questo DVD/CD ricevitore riproduce registrazioni in formato MP3/WMA su dischi CD-ROM, CD-R o CD-RW. Prima di riprodurre registrazioni MP3, leggere la nota sulle RegISTRAZIONI MP3/WMA a destra.

- 1 Inserire un disco e richiudere il vassoio CD audio;** il menu CD audio appare sullo schermo TV. Passare all'operazione 3.
Disc MP3/WMA; il menu di selezione MP3/WMA-JPEG appare sullo Schermo TV. Passare all'operazione 2.



- 2 Premere ▲▼ per selezionare MP3/WMA quindi premere ENTER.**

Il menu MP3 appare sullo Schermo TV. Premere RETURN per passare al menu di selezione MP3/WMA-JPEG.

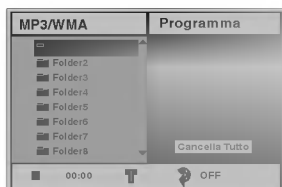

- 3 Premere ▲▼ per selezionare il cassetto quindi premere ENTER.**

Appare l'elenco dei file in una cartella.

- 4 Premere ▲▼ per selezionare una traccia, quindi premere PLAY o ENTER.**

La riproduzione ha inizio. Durante la riproduzione, il tempo di riproduzione della traccia appare sulla finestra del display e sul menu. La riproduzione termina alla fine del disco. Premere TITLE per passare alla pagina seguente. Premere MENU per tornare alla pagina precedente.

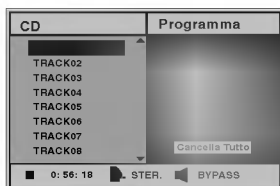

Menu CD audio

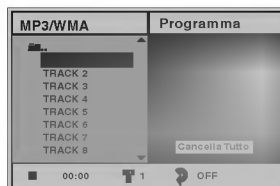

Menu MP3/WMA

Suggerimenti

Se si è in un elenco di file e si desidera tornare all'elenco Cartelle, utilizzare ▲▼ per selezionare , quindi premere ENTER per tornare allo schermo menu precedente.

- 5 Per interrompere la riproduzione in qualsiasi momento, premere STOP.**

Note sulle RegISTRAZIONI MP3/WMA

MP3

- Un file MP3 contiene dati audio compressi secondo lo schema di codificazione file audio MPEG1. I file con estensione “.mp3” vengono chiamati “file MP3”.
- Il ricevitore non può leggere un file MP3 con un'estensione diversa da “.mp3”.

Circa WMA (Window Media Audio)

- Un file WMA è un file realizzato con una tecnologia di compressione audio di Microsoft.
- WMA (Windows Media Audio) offre una compressione audio doppia rispetto al formato MP3.

La compatibilità dei MP3 con questo ricevitore è limitata nel seguente modo:

1. Frequenza di Sampling / solo a 44.1kHz (MP3), 32 - 44.1kHz (WMA)
2. Bit rate / entro 32-320kbps (MP3), 32 - 128kbps (WMA)
3. Il formato fisico del CD-R deve essere “ISO 9660”
4. Se si registra un file MP3/WMA file con un software che non crea un FILE SYSTEM, ad esempio “Direct-CD” etc., è impossibile riprodurre un file MP3. Sugeriamo di utilizzare “Easy-CD Creator”, che crea un file system ISO9660.
5. Un disco a sessione singola richiede un file MP3/WMA nella prima traccia. Se non è presente un file MP3/WMA nella prima traccia, il file MP3/WMA non può essere riprodotto. Per riprodurre il file MP3/WMA, formattare tutti i dati nel disco o utilizzare un nuovo disco.
6. I nomi dei file devono contenere al massimo 8 lettere e l'estensione “.mp3” o “.wma”: ad esempio “*****.MP3” o “*****.WMA”.
7. Non usare caratteri speciali come “/ : * ? “ < > “ etc.
8. Il numero totale di file sul disco non deve superare i 650.

I dischi e le registrazioni per questo DVD/CD ricevitore devono essere conformi ad alcuni standard tecnici per ottenere una qualità ottimale di riproduzione. I DVD preregistrati sono preimpostati secondo questi standard. Esistono molti tipi diversi di formati di disco registrabile (tra cui CD-R contenenti file MP3/WMA), che hanno bisogno di condizioni preesistenti (vedere sopra) per garantire che la riproduzione sia compatibile.

Vi preghiamo inoltre di notare che è necessaria un'autorizzazione per scaricare file e musica MP3/WMA da Internet. La nostra compagnia non ha il potere di conferire questa autorizzazione. Richiedere sempre l'autorizzazione del proprietario del copyright.

Pausa **CD** **MP3** **WMA**

- 1 Premere PAUSE/STEP durante la riproduzione.
- 2 Per tornare alla riproduzione normale premere di nuovo PLAY, PAUSE/STEP.

Passare a un'altra traccia **CD** **MP3** **WMA**

- Premere brevemente SKIP/SCAN **I◀◀** oppure **▶▶I** durante la riproduzione per tornare all'inizio della traccia corrente oppure per andare alla traccia seguente.
- Premere SKIP/SCAN **I◀◀** due volte brevemente per andare alla traccia precedente.
- Per andare direttamente a una traccia con i CD audio, inserire il numero di traccia utilizzando i tasti numerici (0-9) durante la riproduzione.

Ripeti Traccia/Tutto/Off **CD** **MP3** **WMA**

- 1 Per ripetere la traccia attualmente in funzione, premere REPEAT. L'icona Repeat e "TRACCIA" appare sullo schermo menu.
- 2 Per ripetere tutte le tracce di un disco, premere REPEAT una seconda volta. L'icona Repeat e "ALL" appare sullo schermo menu.
- 3 Per cancellare la modalità Repeat, premere REPEAT una terza volta. L'icona Repeat e "OFF" appare sullo schermo menu.

Ricerca **CD** **MP3** **WMA**

- 1 Tenere premuto SKIP/SCAN **I◀◀** o **▶▶I** per circa due secondi durante la riproduzione. Il ricevitore passerà in funzionamento SEARCH.
- 2 Tenere premuto SKIP/SCAN **I◀◀** o **▶▶I** ripetutamente per selezionare la velocità desiderata: **◀◀X2**, **◀◀X4**, **◀◀X8** (indietro) o **▶▶X2**, **▶▶X4**, **▶▶X8** (avanti). La velocità e la direzione della ricerca sono indicate sullo schermo menu.
- 3 Per tornare alla riproduzione normale premere PLAY.

Ripeti A-B **CD**

Per ripetere una sequenza.

- 1 Durante la riproduzione, premere REPEAT A-B sul punto di inizio scelto. L'icona Repeat e "A * " appare sullo schermo menu.
- 2 Premere nuovamente REPEAT A-B nel punto finale prescelto. Sulla schermata del menu viene visualizzata l'icona Ripeti e "A B" e la sequenza viene riprodotta ripetutamente.
- 3 Per uscire dalla sequenza e tornare alla riproduzione normale, premere nuovamente REPEAT A-B. Sulla schermata del menu viene visualizzata l'icona Ripeti e "OFF".

3D Surround **CD**

Questa unità può riprodurre l'effetto 3D Surround, che simula la riproduzione audio multicanale da due casse stereo convenzionali, invece delle cinque o più casse normalmente necessarie per ascoltare audio multicanale da un sistema home theatre.

- 1 Premere SOUND per selezionare "3D SUR" durante la riproduzione.
- 2 Per disattivare l'effetto 3D Surround, premere nuovamente SOUND per selezionare "BYPASS".

Cambio di Canale Audio **CD**

Premere AUDIO ripetutamente durante la riproduzione per ascoltare un diverso canale audio (STER., LEFT - sinistra, o RIGHT - destra).

Visualizzazione di un JPEG disc

Questo DVD/CD ricevitore riproduce dischi con File JPEG e CD Kodak. Prima di riprodurre registrazioni JPEG, leggere la nota a destra sulle RegISTRAZIONI JPEG.

- 1 Inserire il disco e richiudere il vassoio.**
Il menu selezione MP3/WMA-JPEG appare sullo Schermo TV.



- 2 Premere ▲/▼ per selezionare JPEG quindi premere ENTER.**

Il menu JPEG appare sullo Schermo TV.

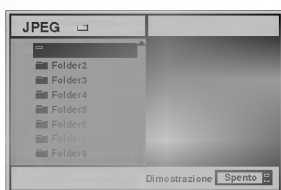

- 3 Premere ▲/▼ per selezionare una cartella, quindi premere ENTER.**

Appare l'elenco dei file nella cartella.

Premere RETURN per passare al menu selezione MP3/WMA-JPEG.

Suggerimenti

Per tornare dall'elenco file alla cartella, e utilizzare i tasti ▲/▼ sul telecomando per selezionare "▲" e premere ENTER per tornare al precedente schermo menu.

- 4 Per visualizzare un file in particolare, premere ▲/▼ per selezionarlo e premere ENTER o PLAY.**
Il file viene visualizzato.

Durante la visualizzazione di un file, premere RETURN per passare al menu precedente (menu JPEG).

Premere TITLE per passare alla pagina seguente.

Premere MENU per passare alla pagina precedente.



Suggerimenti

La visualizzazione di fotogrammi ha tre velocità: Fast (Rapido), Normal (Normale), Slow (Lento), e Off (Spento). Premere ◀▶ per selezionare la Slide Speed (velocità di fotogrammi) quindi premere ▲/▼ per selezionare l'opzione desiderata e premere ENTER.

- 5 Per interrompere la riproduzione in qualsiasi momento, premere STOP.**

Appare il menu JPEG.

Passaggio ad un altro File

Premere SKIP/SCAN ◀◀ o ▶▶ una volta durante la visualizzazione di un'immagine per andare al file precedente o seguente.

Fermo immagine

- 1 Premere PAUSE/STEP durante la sequenza di fotogrammi.**
Il ricevitore entra in modalità PAUSE.
- 2 Per tornare alla sequenza di fotogrammi, premere PLAY o premere di nuovo PAUSE/STEP.**

Immagine speculare

Premere ▲/▼ durante la visualizzazione di un'immagine per ruotarla in senso orizzontale o verticale.

Immagine ruotata

Premere ◀▶ durante la visualizzazione di un'immagine per ruotarla in senso orario/antiorario.

Note sulle RegISTRAZIONI JPEG

- A seconda del numero e delle dimensioni del file JPEG, il DVD/CD ricevitore potrebbe avere bisogno di tempo per leggere i contenuti del disco. Se dopo vari minuti continua a non apparire alcun display, i file sono di dimensioni troppo grandi: ridurre la risoluzione del File JPEG a meno di 2 mega pixel e registrare un altro disco.
- Il numero totale di file e cartelle sul disco non deve superare i 650.
- Alcuni dischi potrebbero essere incompatibili a causa dei diversi formati di registrazione o della condizione del disco.
- Se viene utilizzato software come "Easy CD Creator" per masterizzare il file JPEG nel CD-R, al momento di copiare sul layout del CD accertarsi che tutti i file selezionati presentino l'estensione ".jpg".
- Se i file hanno estensioni ".jpe" o ".jpeg", rinominarli come file ".jpg".
- I nomi di file senza estensione ".jpg" non possono essere letti da questo DVD/CD ricevitore, anche se sono visibili come file immagine JPEG in Windows Explorer.

Riproduzione programmata con CD audio e Disc MP3

La funzione Programma permette di inserire nella memoria del ricevitore le tracce preferite di qualsiasi disco.

Il Programma può contenere 30 tracce.

1 Premere PROGRAM durante la riproduzione o in modalità pausa per entrare in Modalità modifica programmi.

L'indicatore  apparirà a destra della parola Program sul lato destro dello schermo menu.

Nota

Premere PROGRAM per uscire dalla Modalità modifica programmi; l'indicatore  sparisce.

2 Selezionare una traccia, quindi premere ENTER per inserire la traccia selezionata nell'Elenco programmi.

3 Ripetere il passo 2 per inserire altre tracce sull'Elenco programmi.

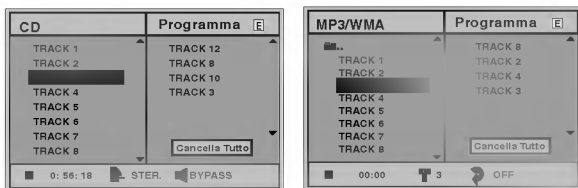

Menu CD audio

Menu MP3/WMA

4 Premere ►.

L'ultima traccia programmata selezionata viene indicata sull'elenco programmi.

5 Premere ▲▼ per selezionare la traccia da riprodurre.

Premere TITLE per passare alla pagina seguente.
Premere MENU per tornare alla pagina precedente.

6 Premere PLAY per dare inizio alla riproduzione.

La riproduzione delle tracce inizia nell'ordine programmato e "PROG." appare sullo schermo menu.
La riproduzione termina quando tutte le tracce sull'Elenco programmi sono state riprodotte una volta.

7 Per ristabilire la riproduzione normale in seguito alla riproduzione programmata selezionare la traccia dalla lista del CD (o MP3/WMA) quindi premere ENTER.

L'indicatore "PROG." sparisce dallo schermo.

Riproduzione programmata con CD video

Nota

Su un CD video con PBC, è necessario impostare il PBC ad Off sul menu Setup per utilizzare le funzioni Programma. Vedere pagina 18.

Il Programma può contenere 30 tracce.

1 Inserire il CD video e richiudere il vassoio.

2 Premere PROGRAM mentre la riproduzione è interrotta.

Appare il Menu programmi VCD.

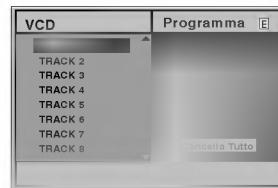

Nota

Premere RETURN, PROGRAM per uscire dal menu Program.

3 Eseguire le operazioni 2-6 di "Riproduzione programmata con CD audio e MP3 Disc" a sinistra.

4 Per tornare alla riproduzione normale dalla riproduzione programmata, premere PROGRAM.

L'indicatore "PROG." sparisce dalla finestra del display.

Ripetizione Tracce Programmata

- Per ripetere la traccia attualmente riprodotta, premere REPEAT.
L'icona Repeat e "TRACK" appare sullo schermo menu.
- Per ripetere tutte le tracce sull'elenco programmi, premere REPEAT una seconda volta.
L'icona Repeat e "ALL" appare sullo schermo menu.
- Per cancellare la modalità di ripetizione, premere REPEAT una terza volta.
L'icona Repeat e "OFF" appare sullo schermo menu.

Cancellare una traccia dall'Elenco programma

- 1 Premere PROGRAM durante la riproduzione (solo dischi CD audio e MP3) o in modalità in pausa per entrare in Modalità modifica programmi.
Appare l'indicatore .
- 2 Premere ► per passare all'elenco programmi.
- 3 Use ▲▼ per selezionare la traccia da cancellare dall'elenco programmi.
- 4 Premere CLEAR.
La traccia sarà cancellata dall'elenco programmi.

Cancellazione completa dell'Elenco programma

- 1 Eseguire le operazioni 1-2 di "Cancellazione di una Traccia dall'Elenco programmi" come descritto sopra.
- 2 Usare ▲▼ per selezionare "Cancella Tutto", e premere ENTER.
Il Programma completo del disco sarà cancellato.
I programmi vengono cancellati anche quando il disco viene estratto dal ricevitore.

Eseguire le seguenti impostazioni del decoder inserito dei canali 5.1.



- 1** Selezionare "Settaggio Altoparlant" dal menu impostazioni (setup) scegliendo i pulsanti ▲▼.
- 2** Dopo aver selezionato "Settaggio Altoparlant", premere il pulsante ►.
- 3** Premere i pulsanti ◀▶ per selezionare la cassa desiderata.
- 4** Sintonizzare le opzioni tramite i pulsanti ▲▼◀▶.

Selezione delle casse

Selezionare la cassa che si desidera regolare. (Cassa frontale (Front) (Sinistra (Left), Destra (Right)), Cassa centrale (Center), Cassa posteriore (Rear) (Sinistra (Left), Destra (Right)), Subwoofer).

N Nota

Alcune impostazioni delle casse sono vietate secondo l'accordo di licenza con Dolby Digital.

Volume

Premere ◀▶ per regolare il livello di uscita della cassa selezionata. (-6dB ~ +6dB)

Dimensione

Essendo i parametri dell'altoparlante fissati, la regolazione non va cambiata.

Distanza

Qualora abbiate collegato la cassa al vostro DVD/CD ricevitore, la regolazione della distanza (Distance) promuove un'informazione alle casse quale sarà la distanza che percorrerà il suono prima di arrivare al punto di ascolto richiesto da voi. Ciò consente al suono di ognuna delle casse di raggiungere contemporaneamente l'ascoltatore.

N Nota

Non può essere impostata la distanza degli altoparlanti subwoofer.

Test

Premere ENTER per testare i segnali di ogni cassa. Regolare il volume del suono (volume) affinché coincida con la potenza del volume del suono dei segnali di test memorizzati nel sistema.

- Frontale sinistra (S) → Centro → Frontale destra (D) → Posteriore destra (D) → Posteriore sinistra (S) → Subwoofer

Ritorno

Premere ENTER per tornare al menu precedente.

Memorizzazione dell'ultima impostazione

Questo DVD/CD ricevitore memorizza le impostazioni dell'utente sull'ultimo disco che ha usato. Le impostazioni rimangono nella memoria anche quando il disco è stato tolto dal player oppure il player stesso è stato spento. Qualora si mettesse un disco le cui impostazioni sono rimaste memorizzate, automaticamente viene posizionato il punto al cui si è fermati l'ultima volta.

N Nota

- Le impostazioni rimangono nella memoria e possono essere usate ogni volta.
- Questo player non memorizza le impostazioni del disco qualora il DVD/CD ricevitore sia spento prima di procedere all'impostazione del disco.

Selezione del sistema

Dovete selezionare uno standard televisivo appropriato alle caratteristiche del vostro televisore. Se nella finestra di visualizzazione appare la scritta NO DISC, premere e tenere premuto per più di cinque secondi il tasto PAUSE/STEP presente sul pannello frontale o sul telecomando per essere abilitati ad impostare lo standard televisivo (PAL, NTSC, o AUTO)

- Qualora il sistema selezionato non coincida con il sistema del vostro televisore, l'immagine a colori non sarà normale.

AUTO: Selezionare quando il DVD/CD ricevitore è collegato ad un televisore multisystem (Multi system).

NTSC: Selezionare quando il DVD/CD ricevitore è collegato ad un NTSC televisore.

PAL: Selezionare quando il DVD/CD ricevitore è collegato ad un PAL televisore.

Programmazione delle stazioni radiofoniche

È possibile impostare 50 stazioni FM e AM. Prima di procedere alla sintonizzazione, abbassare il volume al minimo.

1 Premere **BAND** sul telecomando finché al display non appaia **FM** o **AM**.

2 Ogni volta che si preme **BAND**, si passerà da **FM** a **AM** e viceversa.

3 Tenere premuto il tasto **TUNING** **◀◀◀◀** o **▶▶▶▶** sul pannello anteriore per circa due secondi finché non si vede che la frequenza inizia a cambiare, quindi lasciare il tasto.

La scansione si interrompe quando il DVD/CD ricevitore si sintonizza su una stazione. Sul display appaiono le spie "TUNED" e "STEREO" (per i programmi stereo).



"TUNED" appare soltanto quando il segnale è FM e stereo.

4 Premere **STOP/MEMO.** sul pannello anteriore. Sul display lampeggia un numero precedentemente impostato.

5 Premere **TUNING** **◀◀◀◀** o **▶▶▶▶** sul pannello anteriore per selezionare il numero preimpostato che si desidera.

6 Premere di nuovo **STOP/MEMO.** sul pannello anteriore.
The station is stored.

7 Per memorizzare altre stazioni, ripetere le operazioni illustrate nei punti da 3 a 6.

Per sintonizzare una stazione con segnale debole
Per sintonizzare manualmente la stazione, premere più volte il tasto **TUNING** **◀◀◀◀** o **▶▶▶▶** come illustrato al punto 3.

Per cancellare tutte le stazioni memorizzate

Tenere premuto il tasto **STOP/MEMO.** per circa tre secondi finché non appare sul display la scritta "CLEAR ALL" (cancella tutto). Premere quindi il tasto **STOP/MEMO.** di nuovo per cancellare le stazioni.

- Se si è accidentalmente entrati nella modalità "CLEAR ALL" (cancellazione memoria) ma non si desidera cancellare la memoria, non premere alcun tasto. Dopo pochi secondi la voce "CLEAR ALL" scomparirà da sola dal display e tornerà nella modalità normale.



Se le stazioni sono già state inserite, il display visualizza per alcuni istanti il messaggio **FULL** (memoria piena) e lampeggia un numero predefinito. Per cambiare il numero predefinito, seguire le istruzioni riportate ai punti 5-6 sopraesposti.

Ascolto radio

Pre-impostare le stazioni radio prima nella memoria dell'apparecchio DVD/CD (vedere "Pre-impostazione delle stazioni radio" sul lato sinistro).

1 Premere il tasto **BAND** finché il display non visualizza **AM** o **FM**.

L'ultima stazione ricevuta viene sintonizzata.

2 Premere più volte il tasto **PRESET** **-/+** per selezionare la stazione predefinita che si desidera.

Premendo questo tasto, il DVD/CD ricevitore si sintonizza su una stazione predefinita, una alla volta.

3 Regolare il volume girando la manopola **VOLUME** posta sul pannello anteriore oppure premendo ripetutamente i tasti **+** e **-** del telecomando.

Per spegnere la radio

Premere **POWER** per spegnere il ricevitore DVD/CD oppure selezionare un altro modo operativo (CD/DVD, VIDEO1..).

Per ascoltare stazioni radio non predefinite

- Eseguire la sintonizzazione manuale o automatica illustrata al punto 2.
- Per la sintonizzazione manuale, premere più volte il tasto **TUNING** **◀◀◀◀** o **▶▶▶▶** sul pannello anteriore.
- Per la sintonizzazione automatica, tenere premuto il tasto **TUNING** **◀◀◀◀** o **▶▶▶▶** per circa due secondi sul pannello anteriore.

Per selezionare direttamente una stazione-radio programmata anteriormente

Usare i tasti numerici del telecomando per selezionare direttamente una stazione-radio programmata anteriormente.

Per esempio per ascoltare la stazione programmata anteriormente sotto il n.4 premere il tasto 4 sul telecomando. Per ascoltare la stazione programmata anteriormente sotto il n.19, premere 1 e poi 9 (nell'ambito di 3 secondi).

Altre informazioni

• Ricezione FM rumorosa

Premere **MONO/ST.** sul pannello anteriore in modo che sul display si visualizzi **STEREO**.

In questo modo sparisce l'effetto stereo, ma la qualità della ricezione viene migliorata. Per ripristinare l'effetto stereo, premere di nuovo il tasto **MONO/ST.**

• Per migliorare la ricezione

Riallineare l'antenna.

Uso del RDS

Questo apparecchio è dotato di RDS (Radio Data System – sistema radio dati), tramite il quale attraverso la radio entra una vasta scala di informazione FM. Usato attualmente in molti paesi il RDS è un sistema di trasmissione di segnali da una stazione-radio oppure di trasmissione di informazione per una rete, una descrizione del programma della stazione-radio, un messaggio scritto per la stazione-radio o specifiche per la selezione di musica o dell'ora esatta.

Impostazione del RDS

Se la radio è stata impostata ad una stazione FM e quella trasmette dati RDS, l'apparecchio visualizzerà automaticamente sul display i segnali della stazione-radio mentre sul display si accenderà sia l'indicatore RDS, sia gli indicatori seguenti: del RDS programma di servizio (PS), di riconoscimento del tipo di programma (PTY), del Radiotext (RT), e dell'ora esatta (CT), se si trasmette dalla stazione-radio.

Opzioni del RDS per visualizzare sul display

Il sistema RDS è capace di trasmettere una grande varietà di informazione più il segnale di base che appare nell'impostazione primaria della stazione-radio. Durante il funzionamento normale del RDS, sul display si visualizzerà il nome della stazione-radio, della rete-radio oppure le lettere del segnale. Premendo il tasto RDS sul telecomando si possono selezionare consecutivamente differenti tipi di dati:

(PS ↔ FREQUENCY ↔ PTY ↔ RT ↔ CT)

- **PS (Program service name)** - Il nome del canale si visualizza sul display.
- **PTY (Program type recognition)** - Il tipo del programma si visualizza sul display.
- **RT (Radiotext)** - Il messaggio "scritto", contenente un'informazione speciale dalla stazione-radio trasmittente. Notare che questo messaggio si può spostare sul display permettendo che si visualizzi tutto il messaggio.
- **CT (Time controlled by the channel)** - L'apparecchio ha la possibilità di ricevere l'ora esatta e di trasmetterla sullo schermo del display.

Nota

- Alcune stazioni-radio RDS potrebbero decidere di non includere alcune di queste possibilità supplementari. Qualora l'informazione desiderata per il regime selezionato non viene trasmessa sul display si visualizza uno dei seguenti messaggi: **PTY NONE**, **RT NONE**, **CT NONE**, **PS NONE**.

Ricerca del programma (PTY)

La grande priorità del RDS è la capacità di questo sistema di codificare le trasmissioni radio con i codici di riconoscimento del tipo programma (PTY), con i quali vengono segnati i tipi dei programmi-radio messi in onda realmente. Il seguente elenco indica le abbreviature che vengono usate per segnare i differenti tipi di programmi (PTY) con la spiegazione di questi tipi di programmi:

NEWS	Notizie
AFFAIRS	Avvenimenti correnti
INFO	Informazione
SPORT	Sport
EDUCATE	Programmi di educazione
DRAMA	Dramma
CULTURE	Cultura
SCIENCE	Scienza
VARIED	Vari tipi di programmi
POP M	Musica popolare
ROCK M	Musica rock
EASY M	Musica leggera
LIGHT M	Musica classica
CLASSICS	Musica classica seria
OTHER M	Altra musica
WEATHER	Previsioni del tempo
FINANCE	Programmi finanziari
CHILDREN	Programmi da bambini
SOCIAL	Programmi sui problemi sociali
RELIGION	Trasmissioni religiose
PHONE IN	Programmi in diretta
TRAVEL	Gite e turismo
LEISURE	Programmi sul passatempo e il hobby
JAZZ	Musica jazz
COUNTRY	Musica popolare
NATION M	Musica nazionale
OLDIES	Vecchie melodie
FOLK M	Musica folcloristica
DOCUMENT	Programmi documentali
TEST	Messaggio allarme di controllo della stazione
ALARM 1	Informazione trasmessa in caso di disastro

Potete cercare un concreto tipo di programma (PTY) nel modo seguente:

- 1** Premere **BAND** per selezionare un regime **FM**.
- 2** Premere **PTY** sul telecomando, sul display si visualizzerà l'ultimo **PTY** usato.
- 3** Premere ripetutamente **PTY** per selezionare il **PTY** desiderato.
- 4** Una volta selezionato il **PTY** premere **PTY SEARCH**.

L'apparecchio entrerà in regime di ricerca automatica. Quando la stazione verrà sintonizzata, la ricerca si ferma.

Impostazione spegnimento automatico

È possibile programmare il DVD/CD ricevitore per farlo spegnere automaticamente dopo un tempo prestabilito.

1 Premere il tasto SLEEP per impostare il tempo dopo il quale avverrà lo spegnimento.

La spia SLEEP e i minuti impostati vengono visualizzati sul display.

2 Questa funzione apparirà nella finestra del display e il LED del volume sarà acceso.

SLEEP 90 → 80 → 70 → 60 → 50 → 40 → 30 → 20 → 10 → OFF



Nota

- È possibile verificare il tempo restante prima dello spegnimento del DVD/CD ricevitore.

Premere il tasto SLEEP. Il tempo restante viene visualizzato sul display.

Dimmer

Questa funzione verrà illuminata sulla finestra del display e il volume LED acceso.

Premere più volte il tasto DIMMER.

Muto

Premere il pulsante MUTE per interrompere l'audio dell'unità.

Potete silenziare l'impianto, per esempio, per rispondere al telefono l'indicatore "MUTE" lampeggia sul display.

Utilizzo di cuffie

Connettere la spina delle cuffie da stereo (Ø3.5mm) nel connettore PHONES.

Le casse vengono disconnesse automaticamente quando vengono inserite le cuffie (non in dotazione).

Selezione della sorgente di ingresso

Potete fare uso di VCR o di altri tipi di unità collegandoli opportunamente ai connettori VIDEO1 e VIDEO2, alla presa EURO SCART, al connettore coassiale o a quello ottico. Fare riferimento al manuale d'uso fornito con l'unità per ulteriori informazioni inerenti il funzionamento operativo.

Premere ripetutamente il tasto AUX sul telecomando per selezionare la sorgente di ingresso desiderata.

Ogni volta che si preme questo tasto, la funzione cambia modalità nel modo seguente:

- **VIDEO 1:** per selezionare il segnale analogico dei connettori AV1 AUDIO IN (L/R) & VIDEO IN.
- **VIDEO 1 OPT:** per selezionare il segnale digitale ottico del connettore AV1 VIDEO IN & OPTICAL IN.
- **VIDEO 1 COAX:** per selezionare il segnale digitale coassiale del connettore VIDEO 1 IN & COAXIAL IN.
- **VIDEO 2:** per selezionare il segnale analogico dei connettori AV2 AUDIO IN (L/R) & VIDEO IN.
- **VIDEO 2 OPT:** per selezionare il segnale digitale ottico del connettore AV2 VIDEO IN & OPTICAL IN.
- **VIDEO 2 COAX:** per selezionare il segnale digitale coassiale del connettore AV2 VIDEO IN & COAXIAL IN Connector.
- **TV-AUDIO:** per selezionare il segnale audio TV della presa SCART.



Nota

- La funzione di ingresso ottico è disponibile soltanto quando la frequenza di campionamento dell'altra unità è compresa nell'intervallo 32 ~96 kHz.
- La sorgente d'ingresso può essere selezionata anche premendo il tasto FUNCTION/PLAY sul pannello frontale.

Premere e tenere premuto questo tasto per circa tre secondi, quindi premerlo in modo ripetitivo per selezionare la sorgente di ingresso.

Inserire il numero di codice corrispondente per le impostazioni iniziali "Audio Disco", "Sottotitolo Disco" e/o "Menu Disco" (vedere pagina 17).

Codice	Lingua	Codice	Lingua	Codice	Lingua	Codice	Lingua
6565	Afar	7079	Faroese	7678	Lingala	8375	Slovacco
6566	Abkhaziano	7082	Francese	7679	Laotiano	8376	Sloveno
6570	Afrikaans	7089	Frisiano	7684	Lituano	8377	Samoano
6577	Ameharico	7165	Irlandese	7686	Lettone	8378	Shona
6582	Arabo	7168	Gaelico scozzese	7771	Malagasy	8379	Somalo
6583	Assamese	7176	Galiziano	7773	Maori	8381	Albanese
6588	Aymara	7178	Guarani	7775	Macedone	8382	Serbo
6590	Azerbaigiano	7185	Gujarati	7776	Malayalam	8385	Sudanese
6665	Bashkir	7265	Hausa	7778	Mongolo	8386	Svedese
6669	Bielorusso	7273	Hindi	7779	Moldavo	8387	Swahili
6671	Bulgaro	7282	Croato	7782	Marathi	8465	Tamil
6672	Bihari	7285	Ungherese	7783	Malese	8469	Telugu
6678	Bengalese Bangla	7289	Armeno	7784	Maltese	8471	Tagiko
6679	Tibetano	7365	Interlingua	7789	Burmese	8472	Thai
6682	Bretone	7378	Indonesiano	7865	Nauru	8473	Tigrinya
6765	Catalano	7383	Islandese	7869	Nepalese	8475	Turkmeno
6779	Corso	7384	Italiano	7876	Olandese	8476	Tagalog
6783	Ceco	7387	Ebraico	7879	Norvegese	8479	Tonga
6789	Gallese	7465	Giapponese	7982	Oriya	8482	Turco
6865	Danese	7473	Yiddish	8065	Panjabi	8484	Tartaro
6869	Tedesco	7487	Javanese	8076	Polacco	8487	Twi
6890	Bhutani	7565	Georgiano	8083	Pashto, Pushto	8575	Ucraino
6976	Greco	7575	Kazako	8084	Portoghese	8582	Urdu
6978	Inglese	7576	Groenlandese	8185	Quechua	8590	Uzbeko
6979	Esperanto	7577	Cambogese	8277	Reto-Romanzo	8673	Vietnamita
6983	Spagnolo	7578	Kannada	8279	Rumeno	8679	Volapük
6984	Estone	7579	Coreano	8285	Russo	8779	Wolof
6985	Basco	7583	Kashmiro	8365	Sanscrito	8872	Xhosa
7065	Persiano	7585	Curdo	8368	Sindhi	8979	Yoruba
7073	Finlandese	7589	Kirghizo	8372	Serbo-Croato	9072	Cinese
7074	Fiji	7665	Latino	8373	Singalese	9085	Zulu

Inserire il numero di codice corrispondente per le impostazioni iniziali "Codice Paese" (vedere pagina 19).

Codice Paese	Codice Paese	Codice Paese	Codice Paese
AD Andorra	ER Eritrea	LC Saint Lucia	SB Isole Solomon
AE Emirati Arabi Uniti	ES Spagna	LI Liechtenstein	SC Seychelles
AF Afghanistan	ET Etiopia	LK Sri Lanka	SD Sudan
AG Antigua e Barbuda	FI Finlandia	LR Liberia	SE Svezia
AI Anguilla	FJ Fiji	LS Lesotho	SG Singapore
AL Albania	FK Isole Falkland	LT Lituania	SH Saint Helena
AM Armenia	FM Micronesia	LU Lussemburgo	SI Slovenia
AN Antille Olandesi	FO Isole Faroe	LV Lettonia	SJ Isole Svalbard e Jan Mayen
AO Angola	FR Francia	LY Libia	SK Repubblica Slovacca
AQ Antartico	FX Francia (territorio europeo)	MA Marocco	SL Sierra Leone
AR Argentina	GA Gabon	MC Monaco	SM San Marino
AS Samoa Americana	GB Gran Bretagna	MD Moldavia	SN Senegal
AT Austria	GD Grenada	MG Madagascar	SO Somalia
AU Australia	GE Georgia	MH Isole Marshall	SR Suriname
AW Aruba	GF Guyana Francese	MK Macedonia	ST Saint Tom e Principe
AZ Azerbaigian	GH Ghana	ML Mali	SU Ex USSR
BA Bosnia-Erzegovina	GI Gibilterra	MM Myanmar	SV El Salvador
BB Barbados	GL Groenlandia	MN Mongolia	SY Siria
BD Bangladesh	GM Gambia	MO Macao	SZ Swaziland
BE Belgio	GN Guinea	MP Isole Marianne del Nord	TC Isole Turks e Caicos
BF Burkina Faso	GP Guadalupa (Francese)	MQ Martinica (Francese)	TD Ciad
BG Bulgaria	GQ Guinea Equatoriale	Sig Mauritania	TF Francese Territori
BH Bahrain	GR Grecia	MS Montserrat	TG Togo
BI Burundi	GS Isole S. Georgia e S. Sandwich	MT Malta	TH Tailandia
BJ Benin	GT Guatemala	MU Mauritius	TJ Tagikistan
BM Bermuda	GU Guam (USA)	MV Maldive	TK Tokelau
BN Brunei Darussalam	GW Guinea Bissau	MW Malawi	TM Turkmenistan
BO Bolivia	GY Guyana	MX Messico	TN Tunisia
BR Brasile	HK Hong Kong	MY Malesia	TO Tonga
BS Bahamas	HM Heard and McDonald Islands	MZ Mozambico	TP Timor Est
BT Bhutan	HN Honduras	NA Namibia	TR Turchia
BV Isole Bouvet	HR Croazia	NC Nuova Caledonia (Francese)	TT Trinidad and Tobago
BW Botswana	HT Haiti	NE Niger	TV Tuvalu
BY Bielorussia	HU Ungheria	NF Isole Norfolk	TW Taiwan
BZ Belize	ID Indonesia	NG Nigeria	TZ Tanzania
CA Canada	IE Irlanda	NI Nicaragua	UA Ucraina
CC Isole Cocos (Keeling)	IL Israele	NL Paesi Bassi	UG Uganda
CF Repubblica Centro Africana	IN India	NO Norvegia	UK Regno Unito
CG Congo	IO Oceano Indiano Britannico territorio	NP Nepal	UM Isole Minori USA
CH Svizzera	IQ Iraq	NR Nauru	US Stati Uniti
CI Costa d'Avorio	IR Iran	NU Niue	UY Uruguay
CK Isole Cook	IS Islanda	NZ Nuova Zelanda	UZ Uzbekistan
CL Cile	IT Italia	OM Oman	VA Città del Vaticano
CM Camerun	JM Giamaica	PA Panama	VC Saint Vincent & Grenadine
CN Cina	JO Giordania	PE Peru	VE Venezuela
CO Colombia	JP Giappone	PF Polinesia (Francese)	VG Isole Vergini (Britanniche)
CR Costa Rica	KE Kenya	PG Papua Nuova Guinea	VI Isole Vergini (USA)
cs Ex Cecoslovacchia	KG Kirghizistan	PH Filippine	VN Vietnam
CU Cuba	KH Cambogia	PK Pakistan	VU Vanuatu
CV Capo Verde	KI Kiribati	PL Polonia	WF Isole Wallis and Futuna
CX Isole Christmas	KM Comoros	PM Saint Pierre and Miquelon	WS Samoa
CY Cipro	KN Saint Kitts & Nevis Anguilla	PN Isole Pitcairn	YE Yemen
CZ Repubblica Ceca	KP Nord Corea	PR Porto Rico	YT Mayotte
DE Germania	KR Corea del Sud	PW Palau	YU Jugoslavia
DJ Gibuti	KW Kuwait	PY Paraguay	ZA Sud Africa
DK Danimarca	KY Isole Cayman	QA Qatar	ZM Zambia
DM Dominica	KZ Kazakistan	RE Reunion (Francese)	ZR Zaire
DO Repubblica Dominicana	LA Laos	RO Romania	ZW Zimbabwe
DZ Algeria	LB Libano	RU Federazione Russa	
EC Ecuador		RW Ruanda	
EE Estonia		SA Sud Arabia	
EG Egitto			
EH Sahara Occidentale			

Controllare nella seguente guida la possibile causa di un problema prima di contattare il servizio clienti.

Sintomo	Causa	Correzione
Assenza di alimentazione.	<ul style="list-style-type: none"> Il cavo di alimentazione non è collegato. 	<ul style="list-style-type: none"> Inserire il cavo di alimentazione nella presa di rete.
L'alimentazione è presente, ma il DVD/CD ricevitore non funziona.	<ul style="list-style-type: none"> Non è inserito alcun disco. 	<ul style="list-style-type: none"> Inserire un disco (controllare l'accensione sul display DVD dell'indicatore DVD o audio CD)
Assenza di immagine.	<ul style="list-style-type: none"> L'apparecchio TV non è stato impostato per ricevere un segnale di uscita DVD. 	<ul style="list-style-type: none"> Selezionare il modo corretto di ingresso segnale video in modo da poter visualizzare sullo schermo l'immagine DVD).
	<ul style="list-style-type: none"> Il cavo del segnale video non è collegato bene. 	<ul style="list-style-type: none"> Connettere bene il cavo video nei jack.
	<ul style="list-style-type: none"> L'alimentazione dell'apparecchio TV collegato non è accesa. 	<ul style="list-style-type: none"> Accendere la TV.
	<ul style="list-style-type: none"> Il SELETTORE DI USCITA VIDEO è impostato sulla modalità "COMP" (vedere pagina 8). 	<ul style="list-style-type: none"> Accertarsi che il SELETTORE DI USCITA VIDEO sia impostato sulla modalità "SCART".
Non c'è audio, oppure il livello audio è molto basso.	<ul style="list-style-type: none"> Le apparecchiature collegate tramite il cavo audio non sono state impostate per ricevere il segnale in uscita DVD. 	<ul style="list-style-type: none"> Selezionare il modo ingresso corretto per il ricevitore audio in modo da poter ascoltare l'audio proveniente dal DVD/CD ricevitore.
	<ul style="list-style-type: none"> I cavi del segnale audio non sono collegati bene. 	<ul style="list-style-type: none"> Connettere bene il cavo audio nei jack.
	<ul style="list-style-type: none"> L'alimentazione delle apparecchiature collegate tramite cavo audio è spenta. 	<ul style="list-style-type: none"> Accendere le apparecchiature collegate con il cavo audio.
	<ul style="list-style-type: none"> Il cavetto di connessione audio è danneggiato. 	<ul style="list-style-type: none"> Sostituirlo con uno nuovo.
L'immagine riprodotta è di scarsa qualità.	<ul style="list-style-type: none"> Il disco è sporco. 	<ul style="list-style-type: none"> Pulire il disco.
Il DVD/CD ricevitore non avvia la riproduzione.	<ul style="list-style-type: none"> Non è inserito alcun disco. 	<ul style="list-style-type: none"> Inserire un disco (controllare l'accensione sul display DVD dell'indicatore DVD o audio CD).
	<ul style="list-style-type: none"> È stato inserito un disco che non può essere riprodotto. 	<ul style="list-style-type: none"> Inserire un disco riproducibile (Controllare il tipo di disco, sistema colore e codice regionale).
	<ul style="list-style-type: none"> Il disco è stato inserito capovolto. 	<ul style="list-style-type: none"> Disporre il disco con il lato riproduzione volto verso il basso.
	<ul style="list-style-type: none"> Il disco non è stato inserito nella guida. 	<ul style="list-style-type: none"> Collocare in modo corretto nella guida il disco nel vassoio portadischi.
	<ul style="list-style-type: none"> Il disco è sporco. 	<ul style="list-style-type: none"> Pulire il disco.
	<ul style="list-style-type: none"> Sullo schermo della TV è visualizzato un menu. 	<ul style="list-style-type: none"> Premere il pulsante di SETUP per spegnere il menu su schermo.
	<ul style="list-style-type: none"> È stato impostato il livello di classificazione. 	<ul style="list-style-type: none"> Eliminare la funzione di classificazione o modificare il livello di classificazione.
Si sente un forte ronzio o rumore.	<ul style="list-style-type: none"> Spine e spinotti sono sporchi. 	<ul style="list-style-type: none"> Pulirli con un panno leggermente inumidito con alcol.
	<ul style="list-style-type: none"> Il disco è sporco. 	<ul style="list-style-type: none"> Pulire il disco.
	<ul style="list-style-type: none"> Connessioni difettose sugli altoparlanti e gli altri componenti. 	<ul style="list-style-type: none"> Collegare altoparlanti e componenti vari in maniera corretta.
	<ul style="list-style-type: none"> Il DVD/CD ricevitore è posto troppo vicino al televisore. 	<ul style="list-style-type: none"> Allontanare la TV dai componenti audio.

Sintomo	Causa	Correzione
Non è possibile sintonizzare le stazioni radio.	<ul style="list-style-type: none"> L'antenna è posizionata o connessa in modo scorretto. 	<ul style="list-style-type: none"> Collegare le antenne in maniera corretta. Regolare le antenne e, se necessario, collegarsi a un'antenna esterna.
	<ul style="list-style-type: none"> Il segnale delle stazioni è troppo debole (per la sintonizzazione automatica). 	<ul style="list-style-type: none"> Sintonizzare la stazione manualmente.
	<ul style="list-style-type: none"> Non esistono stazioni predefinite, oppure sono state cancellate (per sintonizzarsi usando la scansione delle stazioni predefinite). 	<ul style="list-style-type: none"> Predefinire le stazioni (pagina 29).
Il telecomando non funziona in modo corretto.	<ul style="list-style-type: none"> Il telecomando non è puntato al sensore del DVD/CD ricevitore. 	<ul style="list-style-type: none"> Puntare il telecomando al sensore del DVD/CD ricevitore.
	<ul style="list-style-type: none"> Il telecomando è troppo lontano dal DVD/CD ricevitore. 	<ul style="list-style-type: none"> Usare il telecomando da una distanza entro 7 metri (23').
	<ul style="list-style-type: none"> Vi è la presenza di un ostacolo nella traiettoria tra telecomando e DVD/CD ricevitore. 	<ul style="list-style-type: none"> Rimuovere l'ostacolo.
	<ul style="list-style-type: none"> Le batterie del telecomando sono scariche. 	<ul style="list-style-type: none"> Sostituire le batterie scariche con batterie nuove.
Non si riesce a cambiare il modo sonoro o il modo Pro Logic II	<ul style="list-style-type: none"> Il sistema non può cambiare la propria modalità sonora mentre sta riproducendo un disco MP3 o WMA. 	<ul style="list-style-type: none"> Inserire dischi quali i CD.
Il pannello frontale è poco illuminato.	<ul style="list-style-type: none"> Niente è attualmente visualizzato sul display del pannello frontale. 	<ul style="list-style-type: none"> Premere il tasto DIMMER sul telecomando.

[Informazioni generali]	Alimentazione	Fare riferimento all'etichetta principale		
	Consumo	Fare riferimento all'etichetta principale		
	Peso	4.6 kg		
	Dimensioni esterne (larg. X lung. x alt.)	430 x 55 x 350 mm		
	Condizioni d'esercizio	Temperatura: da 5°C a 35°C, posizione: orizzontale.		
	Umidità d'esercizio	5% a 85%		
[CD/DVD]	Laser	Laser semiconduttore, lunghezza d'onda: 650 nm		
	Sistema di segnale	PAL 625/50, NTSC 525/60		
	Gamma frequenze (audio)	150 Hz a 18 kHz		
	Rapporto segnale-rumore (audio)	Oltre 70 dB (1 kHz, NOP, 20 kHz LPF/A-Filtro)		
	Gamma frequenze (audio)	Oltre 70 dB		
	Distorsione armonica (audio)	0.5 % (1 kHz, 12W posizione) (20 kHz LPF/A-Filtro)		
[Video]	Entrata video	1.0 V (p-p), 75 Ω, sinc. negativa, spinotto RCA x 2/ SCART (TO TV)		
	Uscita video	1.0 V (p-p), 75 Ω, sinc. negativa, spinotto RCA x 1/ SCART (TO TV)		
	Uscita S-video	(Y) 1.0 V (p-p), 75 Ω, sinc. negativa, 1 Mini DIN a 4-pin x 1 (C) 0.3 V (p-p), 75 Ω		
[Sintonizzatore]	[FM]	Gamma di sintonia	87.5 - 108.0 MHz o 65.0 - 74.0 MHz, 87.5 - 108.0 MHz	
		Frequenza intermedia	10.7 MHz	
		Rapporto segnale-rumore	60 dB	
	[AM [MW]]	Frequenza di risposta	150 - 8,000 Hz	
		Gamma di sintonia	522 - 1,611 kHz o 530 - 1,610 kHz	
		Frequenza intermedia	450 kHz	
[Amplificatore]	Modalità stereo	45W + 45W (8Ω at 1 kHz, THD 10 %)		
	Modalità surround	Anteriore: 45W + 45W (THD 10 %) Centrale*: 45W Surround*: 45W + 45W (8Ω at 1 kHz, THD 10 %) Subwoofer*: 60W (6Ω at 30 Hz, THD 10 %)		
	(* A seconda delle impostazioni audio e della fonte, potrebbe non esserci nessuna uscita audio.)			
	Entrate	VIDEO 1, VIDEO 2, COAXIAL AUDIO, OPTICAL AUDIO		
	Uscite	PHONES: (32 Ω, 1.0 V)		
[Altoparlante]		Satellite altoparlante (LHS-T6445T)	Diffusore centrale (LHS-T6445C)	Subwoofer passivo (LHS-T6445W)
	Type	1 vie, 1 altoparlanti	1 vie, 1 altoparlanti	1 vie, 1 altoparlanti
	Impedenza	8 Ω	8 Ω	6 Ω
	Frequenza di risposta	150 - 20,000 Hz	160 - 20,000 Hz	40 - 1,500 Hz
	Livello pressione audio	84 dB/W (1m)	83 dB/W (1m)	70 dB/W (1m)
	Alimentazione nominale	45 W	45 W	60 W
	Potenza massima di ingresso	90 W	90 W	120 W
	Dimensioni complessive (A x L x P)	93 x 132.5 x 113 mm	210 x 132.5 x 113 mm	160 x 350 x 330 mm
	Peso netto	0.6 kg	0.65 kg	4.5 kg
[Accessori in dotazione]	<ul style="list-style-type: none"> • Altoparlanti 6 • Antenna AM a telaio 1 • Telecomando 1 • Cavi altoparlanti 5 • Antenna FM 1 • Batterie(AAA) 2 			

* I modelli e le caratteristiche sono soggetti a modifiche senza preavviso.