



La Cara del Futuro

TV de Proyección DLP

MANUAL DEL USUARIO

MODELOS: RP-44SZ50/51D
RP-52SZ50/51D

Antes de conectar, operar o ajustar este producto, por favor lea cuidadosamente este manual de instrucción.

Número de modelo :
Número de serie :

Internet Home Page <http://www.lge.com>

P/N : 3828VA0465J (RP-44SZ50/51D, RP-52SZ50/51D)

ADVERTENCIA : PARA REDUCIR EL RIESGO DE CHOQUE ELÉCTRICO, NO EXPONGA ESTE PRODUCTO A LA LLUVIA O LA HUMEDAD.

PRECAUCIÓN : PARA REDUCIR EL RIESGO DE CHOQUE ELÉCTRICO, NO RETIENE LA CUBIERTA LATERAL. NO REEMPLACE LAS PARTES DENTRO DEL TV. REFÉRASE AL PERSONAL DE SERVICIO CAPACITADO.

Limpieza

Desconecte el cordón de alimentación del tomacorrientes antes de limpiar el televisor. No utilice limpiadores líquidos o aerosoles. Utilice un paño apenas húmedo para limpiarlo. No utilice accesorios que no hayan sido recomendados por el fabricante del televisor ya que pueden resultar peligrosos.

Fuente de Alimentación

Esta unidad está diseñada para operar sólo con la alimentación o corriente indicada. Si usted no está seguro del voltaje que hay en su hogar; consulte a su distribuidor o la compañía de electricidad.

Instalación

No utilice esta unidad cerca del agua, tina de baño, lavamanos, fregador; tina de lavar, en un sótano húmedo o cerca de una piscina, etc.

No coloque la unidad sobre una mesa rodante aunque esté fija. La unidad puede caerse, causando serios daños a niños o adultos y a la misma unidad.

Coloque la unidad en un mueble recomendado por el fabricante o vendido con el receptor de televisión. Siga las instrucciones del fabricante para aquellos televisores que se colocan en la pared o en anaqueles y utilice el soporte aprobado por el fabricante.

Las ranuras en la parte superior, atrás y abajo del televisor son para ventilación y proporcionan un funcionamiento confiable del mismo evitando que se sobrecaliente.

Estas ranuras no deben ser bloqueadas o cubiertas. Las

ranuras nunca deben ser bloqueadas colocando la unidad en una cama, sofá, alfombra o superficie similar.

Esta unidad no debe colocarse en un mueble cerrado como una biblioteca al menos que el mismo tenga la ventilación apropiada.

Se recomienda que no se opere esta unidad cerca de bocinas o muebles metálicos grandes para evitar que el magnetismo de estos influya sobre la pureza (uniformidad) de los colores en la pantalla.

Uso

No permita que nada esté encima del cordón de alimentación. No coloque el televisor donde el cordón de alimentación pueda ser pisado.

No sobrecargue los tomacorrientes y cordones de alimentación, ya que pueden causar un incendio o una descarga eléctrica. Nunca meta objetos de ninguna clase en el televisor a través de las ranuras ya que pueden tocar puntos de voltajes peligrosos y esto puede causar un incendio, un corto circuito o una descarga eléctrica.

Nunca derrame líquidos de ninguna clase encima del televisor:

Servicio

No intente darle servicio usted mismo al televisor ya que al abrir la cubierta de éste, usted se expondría a voltaje peligroso o a cualquier otro peligro. Refiérase siempre que sea necesario al técnico de servicio.

Escriba los Números de Modelo y Serie

Los números de modelo y serie se encuentran en la parte de atrás de la unidad. El número de serie es único en esta unidad. Debe registrar la información solicitada y retener esta guía como un registro permanente de su compra. Favor guardar su recibo como prueba de su compra.

Fecha de Compra _____
Distribuidor _____
Dirección _____
Teléfono _____
Nº. de Modelo _____
Nº. de Serie _____

Contenido

PRECAUCIONES DE SEGURIDAD	2	Opciones del Menú Video	26-27
Indicadores de Estado de Función	4	Opciones del Menú Audio	28-29
Paso 1. Conecte el TV		Opciones del Menú TIME	
Panel Posterior de Conexiones	5	Configuración del Reloj	30
Panel de Conexiones Frontal	6	Configurando el reloj para apagar el TV	31
Conexión de ANT/ Servicio de Cable	7	Configurando el reloj para encender el TV	32
Conexión de la Caja de Cable	8	Ajuste del Apagador Automático	33
Conexión de un VCR	9	Auto Apagado	34
Reproductor DVD	10	Opciones del Menú SPECIAL (ESPECIAL)	
Entradas RGB-DIV/DM-DIV	11	Relación de Aspecto	35
Entrada RGB-PC/DM-PC	12	Lenguaje de Menús en Pantalla	36
Conexiones Estéreo Externas	13	Subtítulo	37
Teatro Casero: Disposición de bocinas	14	Subtít / Texto	38
Conexión de Salida del Monitor	15	Bloqueo del teclado	39
Funciones del Control Remoto en Modo TV	16-17	Configuración del modo Cinema	40
Desplegados en Pantalla	18	Demo (Reseña de Menú)	41
Controles del Panel Frontal	19		
Paso 2. Personalice las Características de su TV		Paso 3. Misceláneos	
Configuración del Menú		Programación del Control Remoto	42
EZ Scan (Buscador de Canales)	20	Códigos de Programación	43-46
Añadir Canales / Borrar / Favoritos	21	Mantenimiento	47-48
Selección de Fuente de Imagen Principal	22	Verificación de Problemas	49-50
PIP (Picture-in-Picture) / Operación de imagen gemela	23-24	Glosario	51-52
POP (Picture-outside Picture) Imagen fuera de imagen	24	Especificaciones del Producto	53
Booster	25		

Indicadores de Estado de Función

El indicador de la lámpara, Indicador de operación y el Indicador de temperatura ubicados debajo de los controles del panel frontal, revelan el estado de operación del TV de proyección DLP.

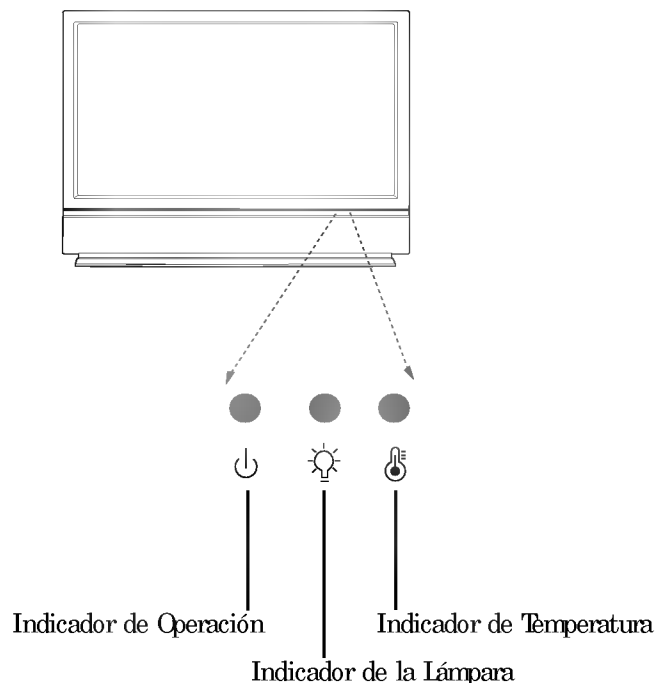

Indicador de Operación	Apagado	El TV no está conectado a la toma de corriente.
	Rojo	El cordón de alimentación está conectado, el TV está en modo de espera.
	Verde	Encendido
	Naranja (parpadeando)	Preparando la operación en modo de espera.
Indicador de la Lámpara	Naranja	La lámpara de proyección está alcanzando el final de su tiempo de vida y necesita ser reemplazada por una lámpara nueva.
	Rojo (parpadeando)	Hay un problema con la lámpara o relacionado con ella. Contacte un centro de servicio autorizado.
	Verde (parpadeando)	La cubierta de la lámpara no está cerrada.
Indicador de Temperatura	Naranja	El TV de proyección se está sobrecalentando.
	Rojo	El TV de proyección se apaga debido al sobrecalentamiento.
	Rojo (parpadeando)	El TV de proyección se apaga, verifique el abanico de enfriamiento.

Conectando cables y equipo externo a su TV

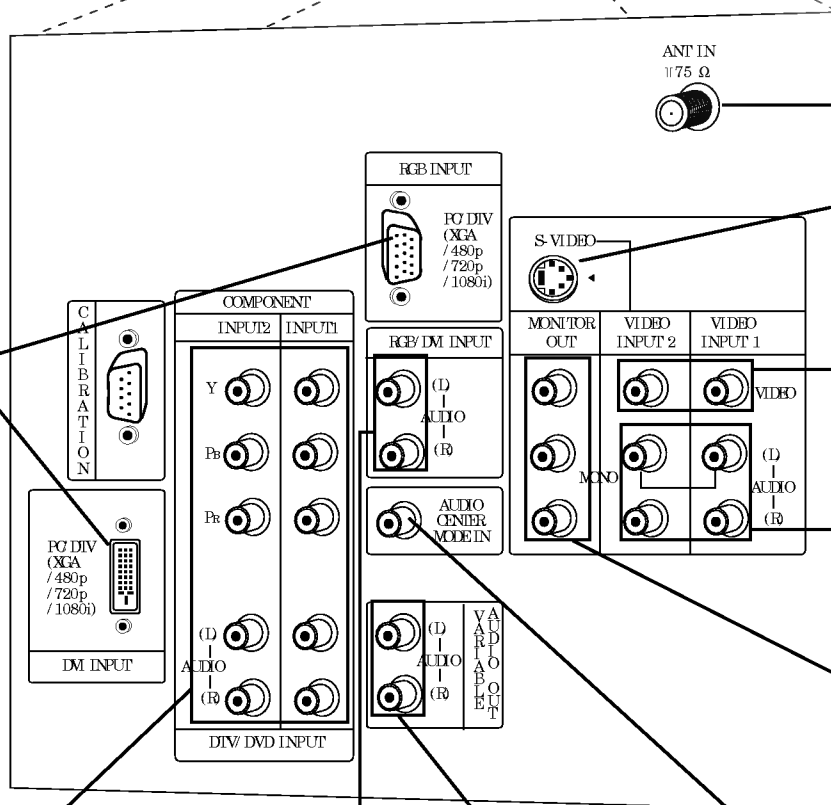
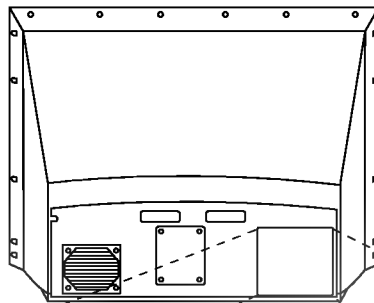

Conectores RF: Antena

Usado para conectar cable analógico o señales de antena a el televisor directamente o a través de su caja de TV por cable.

Entrada S-VIDEO

Conexión disponible para algunos equipos de alta tecnología que proveen aún una mejor calidad de imagen para Video 2.

Video 1 ó 2

Conecta las señales de video de varios tipos de equipo.

Audio

Izquierdo/ Derecho
Usado para sonido estéreo de múltiples equipos.

Salida de Monitor

Conecta a un segundo TV o Monitor

Entrada PC y HD-SIB

Usados para conectar una fuente de PC o un sistema de Satélite HD-SIB

Y, Pb, Pr Video Componente DVD y Video Componente HD

Algunos de los mejores reproductores de DVD usan lo que es llamado "video componente", para una reproducción de imagen extremadamente precisa. Refiérase a su manual de DVD para más información.

Entrada de Audio PC y HD-SIB

Usado para conexiones de audio de una fuente PC o un sistema de Satélite HD-SIB

Salida de Audio Variable

Usado para conectar un amplificador externo o añadir un sub-woofer a su sistema de sonido envolvente.

Entrada del Modo Central

Conecta a un Centro Digital Dolby externo "salida pre-amp."

Mini glosario

CONECTOR Es un dispositivo en la parte posterior, lateral o frontal de un TV, VCR o cualquier otro aparato A/V que incluye las salidas RF y las salidas Audio/ Video que están codificadas con colores.

SEÑAL Imagen y sonido viajando a través de un cable o en el aire, hacia su pantalla de televisión.

Hay cuatro conectores en el lado frontal derecho detrás de la pantalla en su TV de proyección, que hace que la conexión de aparatos de Audio/Video o los que se encuentran en el panel de conexión posterior. Esto significa que la mayoría de los equipos que se conectan al panel posterior; se pueden utilizar también en el panel de conexión frontal.

Para usar los conectores frontales como la fuente de señal, selecciónelos usando el menú Fuente Principal como se describe en la página 22. Serán llamados "Video frontal" en el menú Input Principal.



Quando selecciona Video Frontal (Front Video) o S-Video Frontal (Front S-Video), las entradas de audio Frontales son automáticamente seleccionadas también.



Si está conectando un aparato de video juego, asegúrese de cambiar los ajustes de imagen con la opción EZ imagen en el menú Video (vea la página 26).

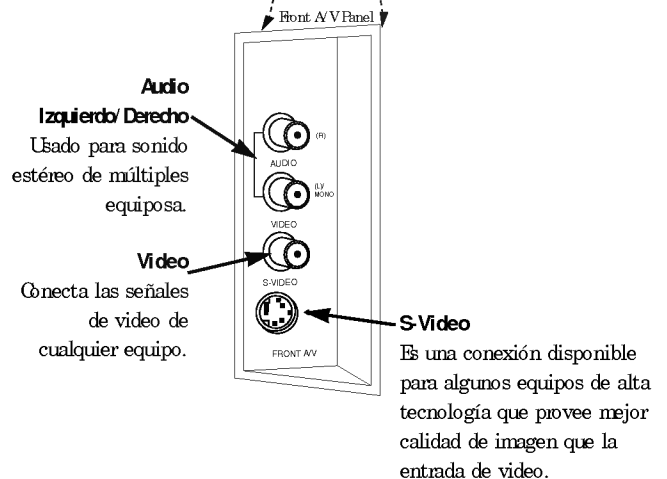
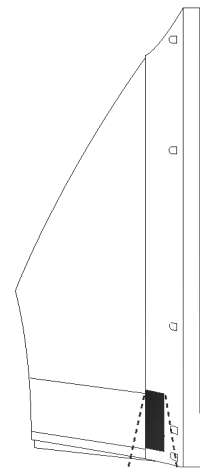

Mini glosario

CABLES A/V Cables de Audio/Video. Ties conectores de cables--Audio Derecho (rojo), audio Izquierdo (blanco), y Video (amarillo). Cables A/V son usados para reproducción estéreo de cintas de video y para imagen y sonido de mayor calidad de otros aparatos A/V.

APARATOS A/V Cualquier aparato que produce video o sonido (VCR, DMD, caja de TV por cable o televisión).

1

Conecte una antena y/o servicio de cable a su TV como se muestra aquí.

2

Vaya a la página 20 para realizar una búsqueda de canal con Exploración EZ para conexión (es) de ANT/ CABLE

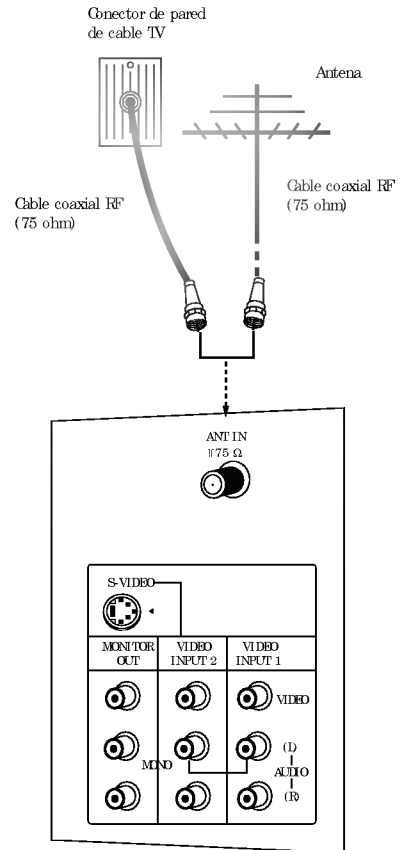

Si recibe su señal RF a través de una antena que tiene ya varios años y se encuentra instalada con dos pequeños conectores, necesitará comprar un adaptador de 300 a 75 ohms. Debe tenerlo disponible su distribuidor electrónico local.



IG recomienda usar un cable de 75 ohms para sus conexiones de antena para prevenir interferencia.

Para mejor recepción de señal, es recomendable que su antena sea instalada por un profesional.

Conexión de la Caja de Cable

1

Localice el conector de Salida en la parte posterior de su caja de cable. Conecte éste al conector Antena en la parte posterior de su TV.

Localice los conectores de Video compuesto y Audio en la parte posterior de su Caja de TV por Cable, y conéctelos siguiendo las instrucciones de su equipo.

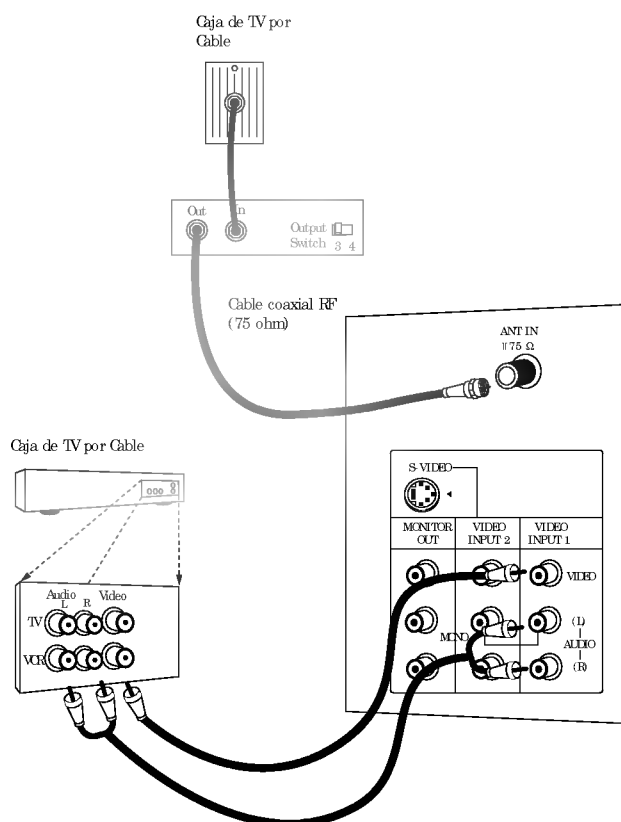

Si usted está utilizando la caja de cable, sintonice la TV en el canal 3 ó 4 y use la caja de cable para cambiar canales

Conexión de un VCR

1

Localice el conector Ant/ Cable en la parte posterior de su TV.

Conecte el cable que viene de la pared o la antena al conector:

Encuentre los conectores de video compuesto y audio en la parte posterior de su VCR, y conéctelos de acuerdo con las instrucciones suministradas con su equipo.

Usted puede conectar cualquiera, el cable de video compuesto o el de S-Video, a su TV. (No conecte ambos)

En el caso que conecte ambos cables, el de video compuesto y el de S-Video, sólo el cable S-Video funcionará.

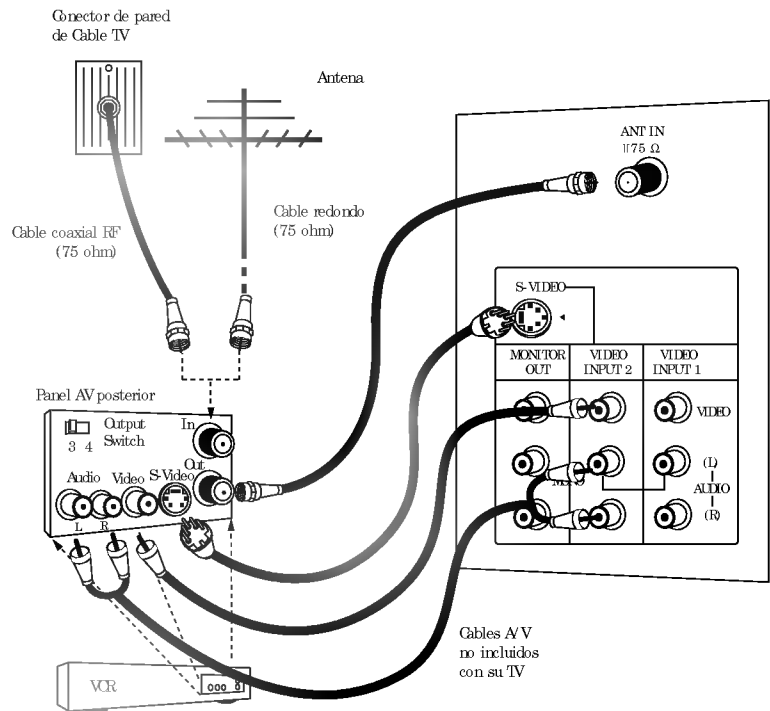

Para escuchar sonido estéreo de TV Cable o de su VCR, necesitará conectar los cables A/V así como el cable que viene del VCR a su TV.



Si desea recibir sus señales en Canal 3 ó 4, localice la Salida al conector de TV en su VCR. Enchufe un cable de la Salida al conector de TV y conecte además la Antena en la parte posterior de su TV.



Después de conectar un equipo externo al TV, no despliegue una imagen fija por largo tiempo en la pantalla. Podría dañar la pantalla del TV.

Encuentre los conectores de audio y componente o S-Video en la parte posterior de su reproductor de DVD y conéctelos siguiendo las instrucciones suministradas con su equipo. Usted puede conectar a su TV uno u otro (Video Compuesto o S-Video). No conecte ambos.

Algunos reproductores de DVD de alta tecnología usan un sistema de reproducción de imagen llamado "video componente". Si su reproductor de DVD tiene salida de componente, use los conectores marcados "COMPONENT INPUT 1/2" en el panel de conectores. Por favor refiérase a su manual de DVD para una instalación apropiada.

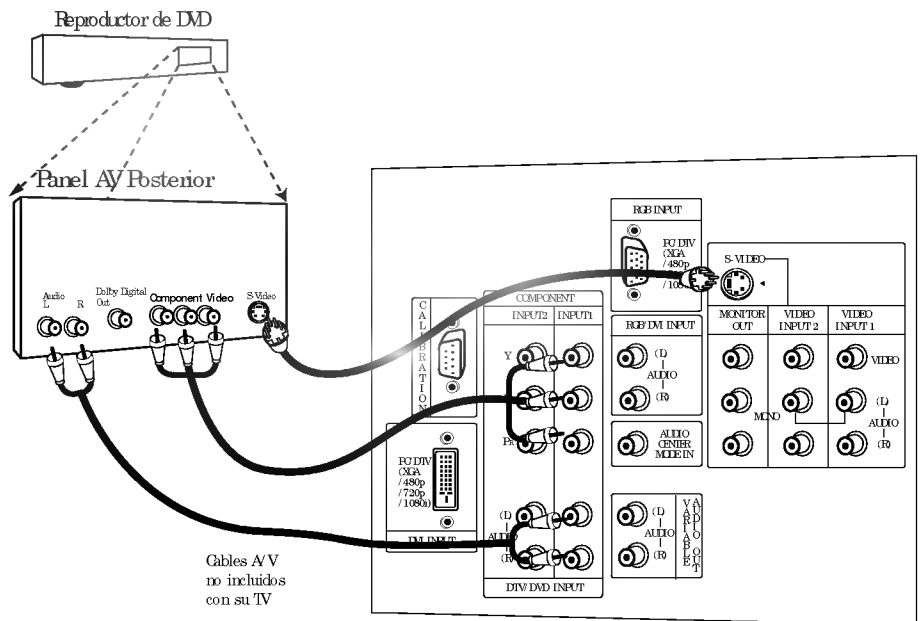

Entrada de Componente 1 (ó 2)

	Y	Pb	Pr
1920X1080i			
1280X720p			
720X480p			
720X480i			

• Puertos de Entrada de Componente

Enchufe los cables del reproductor de DVD a los conectores de entrada de componente del Monitor como se indica abajo.

Conectores de entrada de componente en el Monitor	Y	Pb	Pr
Conectores de salida de video del reproductor de DVD	Y	Pb	Pr
	Y	B-Y	R-Y
	Y	Cb	Cr
	Y	Pb	Pr

Mini glosario

VIDEO COMPONENTE Es la señal de video separada en tres líneas (Y, Pb, Pr) para reproducir imágenes más precisas. Su manual le explicará cómo esto tiene relación con su equipo.

Localice los conectores de Audio y Y, Pb, Pr/RGB/DVI en la parte posterior de su receptor DBS y conéctelos siguiendo las instrucciones suministradas con su equipo.

Conecte estos cables a su TV como se muestra.

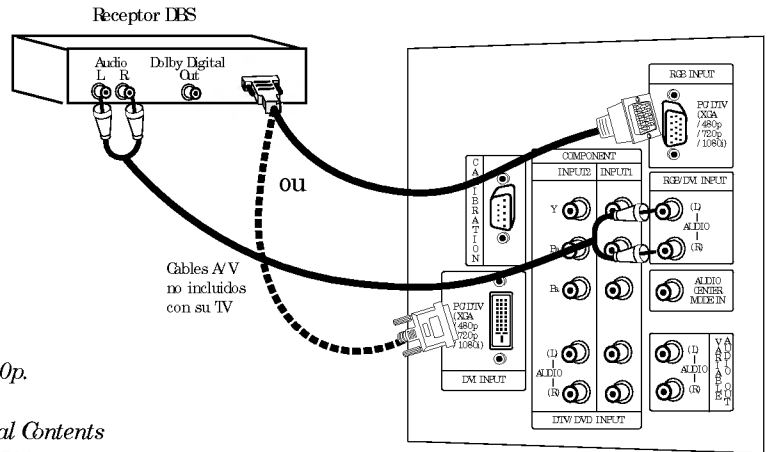
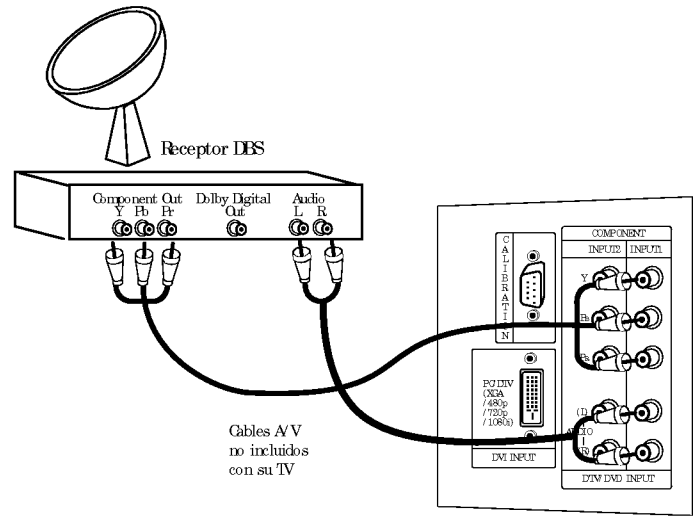

El DVI muestra la imagen más definida en modo 720p.



Este TV puede soportar HDCP (High-bandwidth Digital Contents Protection) formateado para modo DVI-DIV (480p, 720p, 1080i).



Seleccione la Fuente RGB-DIV y presione ENTER. Use las flechas ARRIBA/ABAJO para seleccionar las opciones deseadas (Posición V/Posición H/FASE) y luego use las flechas IZQUIERDA/DERECHA para hacer los ajustes apropiados.



En RGB-DIV no es posible ajustar V-position/H-position/PHASE cuando usted escoge los modos POP o Imagen Gemela.

Entrada RGB-DIV/ DVI-DIV

HD-SET TOP
1920x1080i
1280x720P
720x480P

Señal	Componente1	Componente2	RGB/ DVI-DIV
480i	Sí	Yes	No
480p	Sí	Yes	Yes
720p	Sí	Yes	Yes
1080i	Sí	Yes	Yes

Entrada RGB-PC/DVI-PC

1 Encuentre los conectores de audio y RGB out DVI (salida de video) en la parte posterior de su PC y luego conéctelos siguiendo las instrucciones suministradas con su equipo.

2 Conecte estos cables a su TV como se muestra.

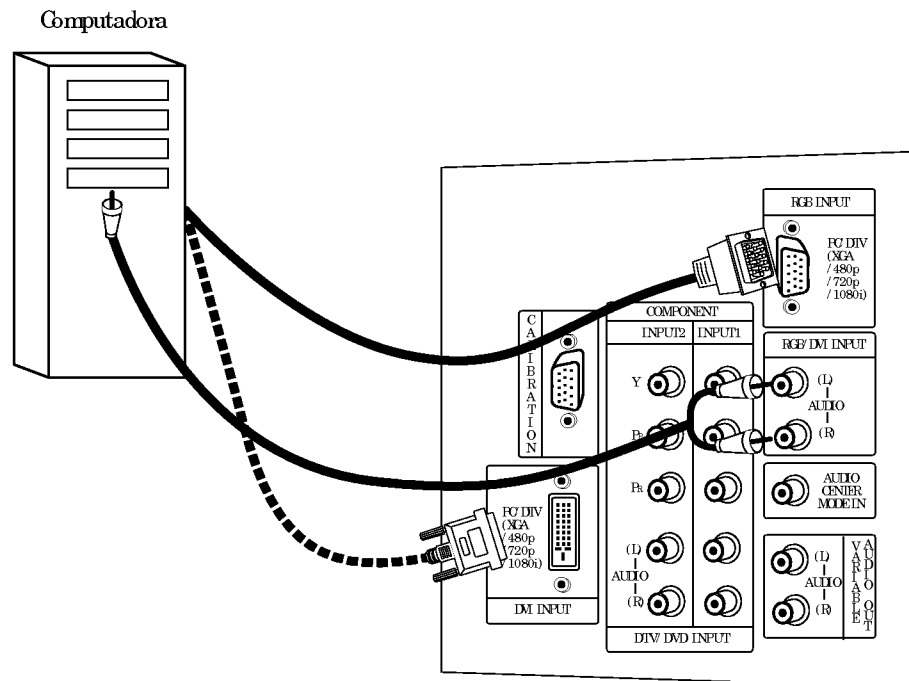

Seleccione la Fuente RGB-PC y presione ENTER. Use las flechas ARRIBA/ABAJO para seleccionar las opciones que desee (Pos. Vert./Pos. Horiz./Tam. Horiz./Tam. Vert./Rise) y luego use las flechas IZQUIERDA/DERECHA para hacer los ajustes apropiados.

- **Pos. Horiz./ Pos. Vert./ Tam. Horiz./ Tam. Vert.:** Basado en el modo de entrada (resolución), el rango de ajuste puede cambiar.
- **Rise:** Esta función permite remover cualquier ruido horizontal y limpiar o delinear los caracteres de la imagen. Los rangos de ajuste son -15 ~ + 15.



En DVI-PC solo se pueden ajustar los valores de tamaño Vertical y Horizontal (Tam. Horiz./Tam. Vert.).



En RGB-PC/DVI-PC, no es posible ajustar Pos. Vert./Pos. Horiz./Tam. Horiz./Tam. Vert./Rise cuando usted escoge el modo POP o Imagen Cómula.



Forma de entrada de sincronización: Las señales están separadas.

<Entrada RGB-PC/DVI-PC>

MODE	Resolution	Horizontal	Vertical
Text	640x350	31.5KHz	70Hz
	640x480	31.5KHz	60Hz
VGA	640x480	37.9KHz	72Hz
	640x480	37.5KHz	75Hz
SVGA	800x600	35.2KHz	56Hz
	800x600	37.9KHz	60Hz
	800x600	48.1KHz	72Hz
	800x600	46.9KHz	75Hz
XGA	1024x768	48.4KHz	60Hz
	1024x768	56.5KHz	70Hz
	1024x768	60.0KHz	75Hz

Conexiones Estéreo Externas

Conecte la Salida de Audio Variable Izquierda/Derecha a un Sistema Amplificador de Audio Externo.

1

Localice ambos, los conectores de Salida de Audio Variable en la parte posterior de su TV y los conectores de entrada de audio izquierdo/ derecho en la parte posterior de su amplificador estéreo.

2

Enchufe estos conectores; verifique que estén conectados correctamente (rojo=Derecha, blanco=Izquierda.)

3

Ajuste el sonido en su estéreo de acuerdo con las instrucciones suministradas con el amplificador.

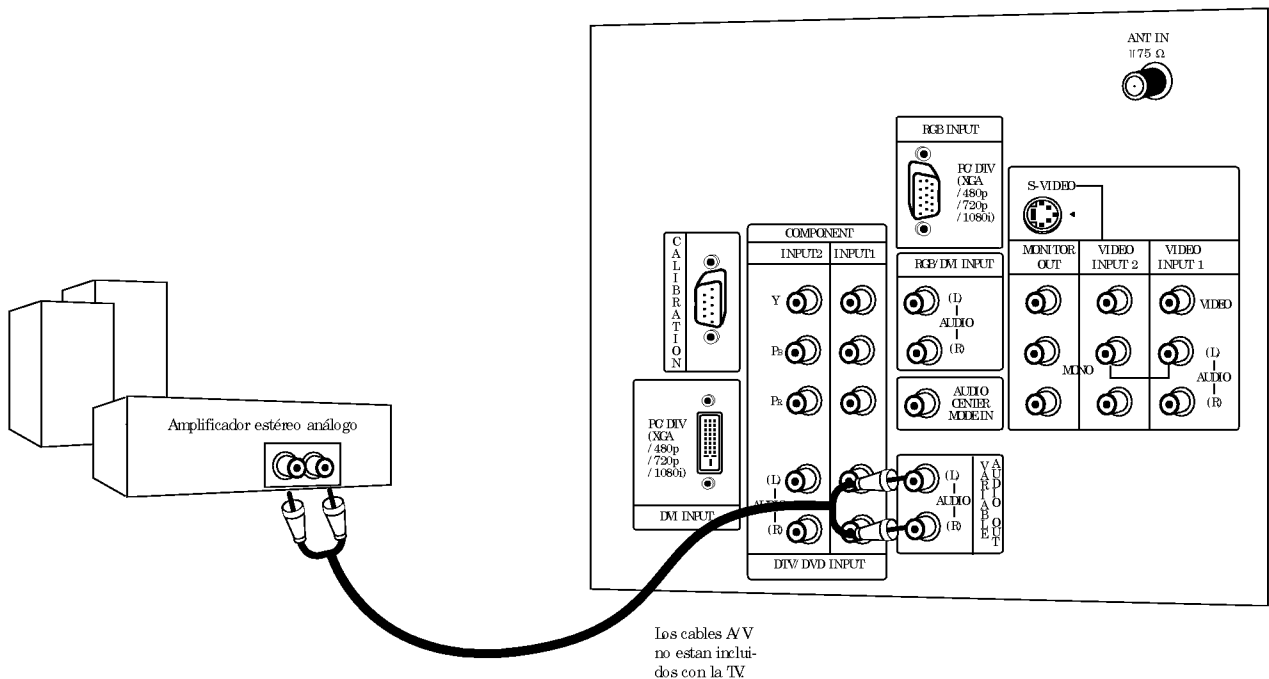

Esta es una típica distribución de bocinas. Pueden configurarse otras disposiciones de bocinas, sin embargo, tal vez sean necesarios algunos cambios para maximizar la potencia del sonido.

No obstante, se requerirá de un Receptor Digital Dolby para poder escuchar un canal de audio de 5.1

Las bocinas izquierda y derecha en cada lado del TV realzan la separación del sonido.

El montaje de sonido opcional "modo central TV" hace que el diálogo suene como si viniera directamente del TV.

Las bocinas traseras con sonido envolvente proveen la mayoría de otros sonidos, como aquellos de efectos especiales en las películas.

Los sub-woofers generan sonidos de frecuencia y resonancia ultra baja al final del audio.

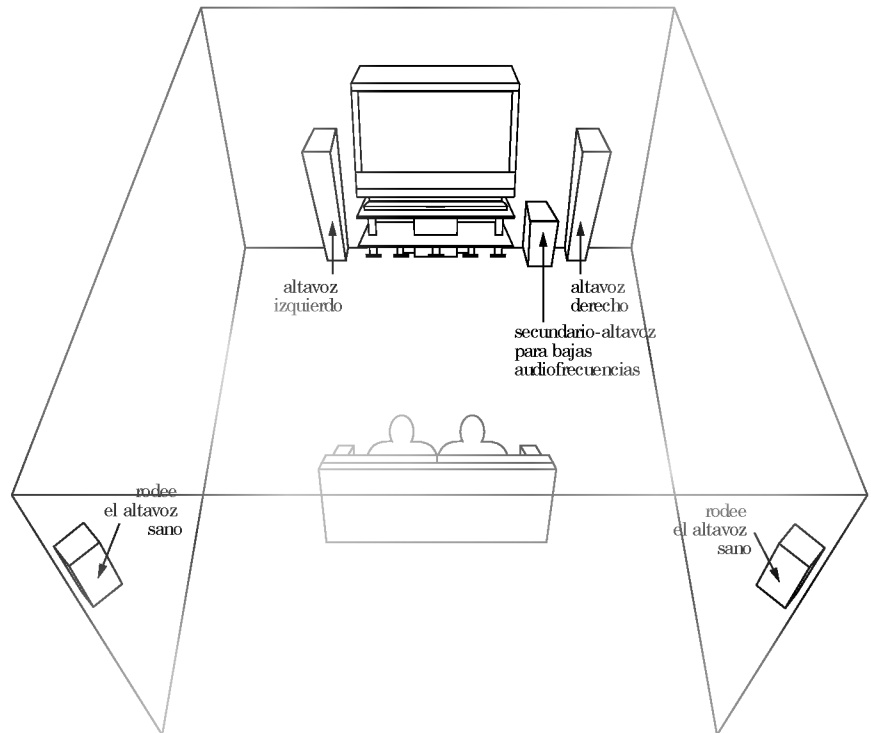

El sonido es afectado por la colocación de bocinas.

Asegurese que no exista nada frente a las bocinas y que estén apuntando en la dirección apropiada.



Usted tiene la opción de encender o apagar las bocinas de su TV.

Conexión de Salida del Monitor

1

Su TV tiene una capacidad de salida de señal especial que le permite conectar un segundo TV o monitor.

2

Sólo conecte el segundo TV o monitor a los conectores de Audio/Video de SALIDA DE MONITOR ubicados en la parte posterior de su TV. Véa el Manual de operación de dicho TV o monitor para más detalles relacionados con las conexiones de entrada del aparato.

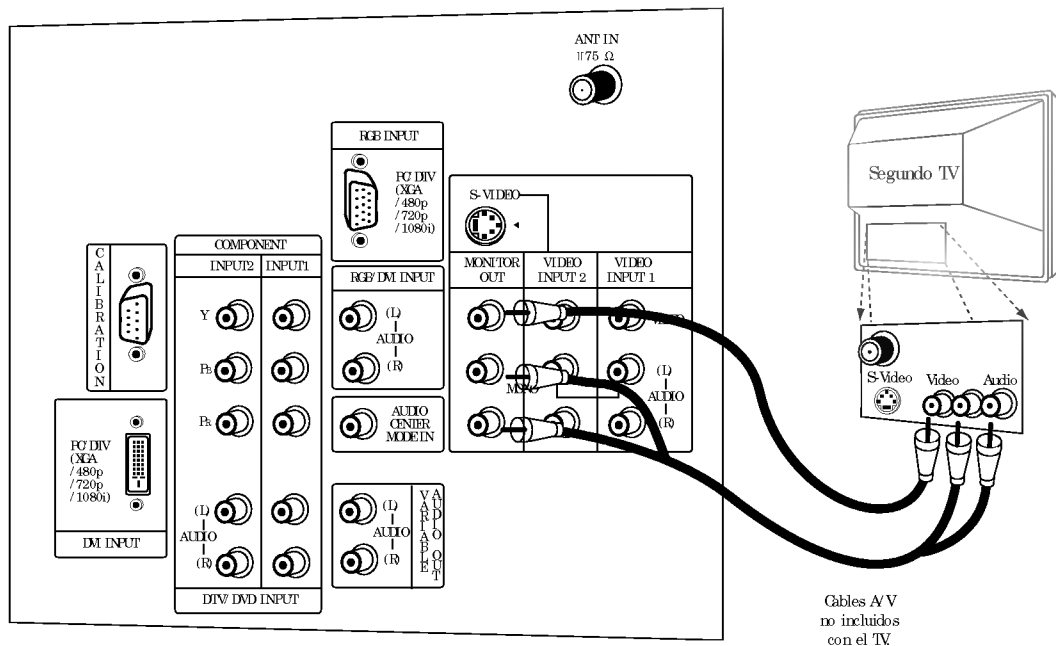

Component 1 - 2, Fuentes de entrada RGB-DIV/PC, DMI-DIV/PC para la imagen principal no pueden ser usados para la Salida del Monitor.

Funciones del Control Remoto en Modo TV

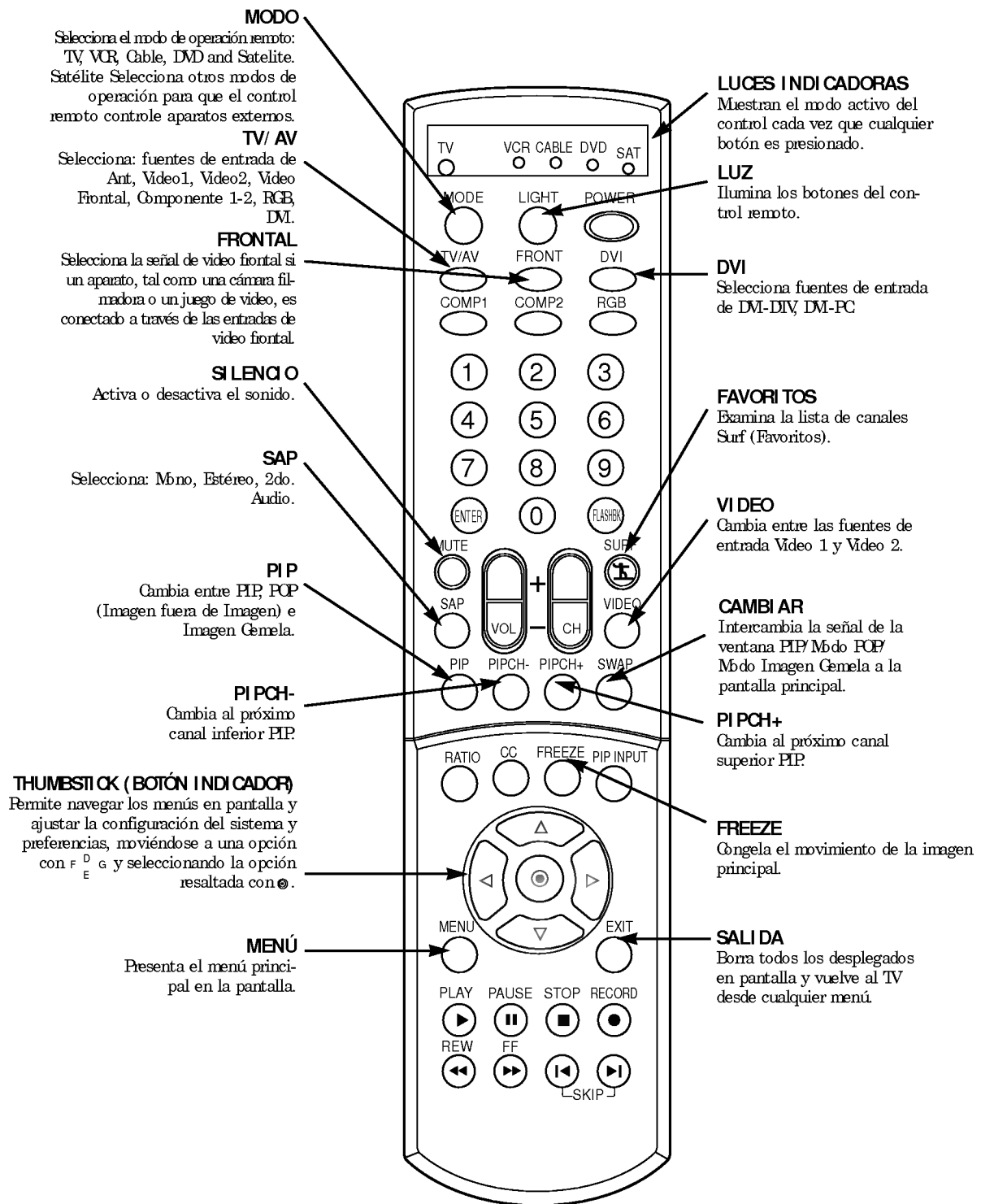

Funciones del Control Remoto en Modo TV

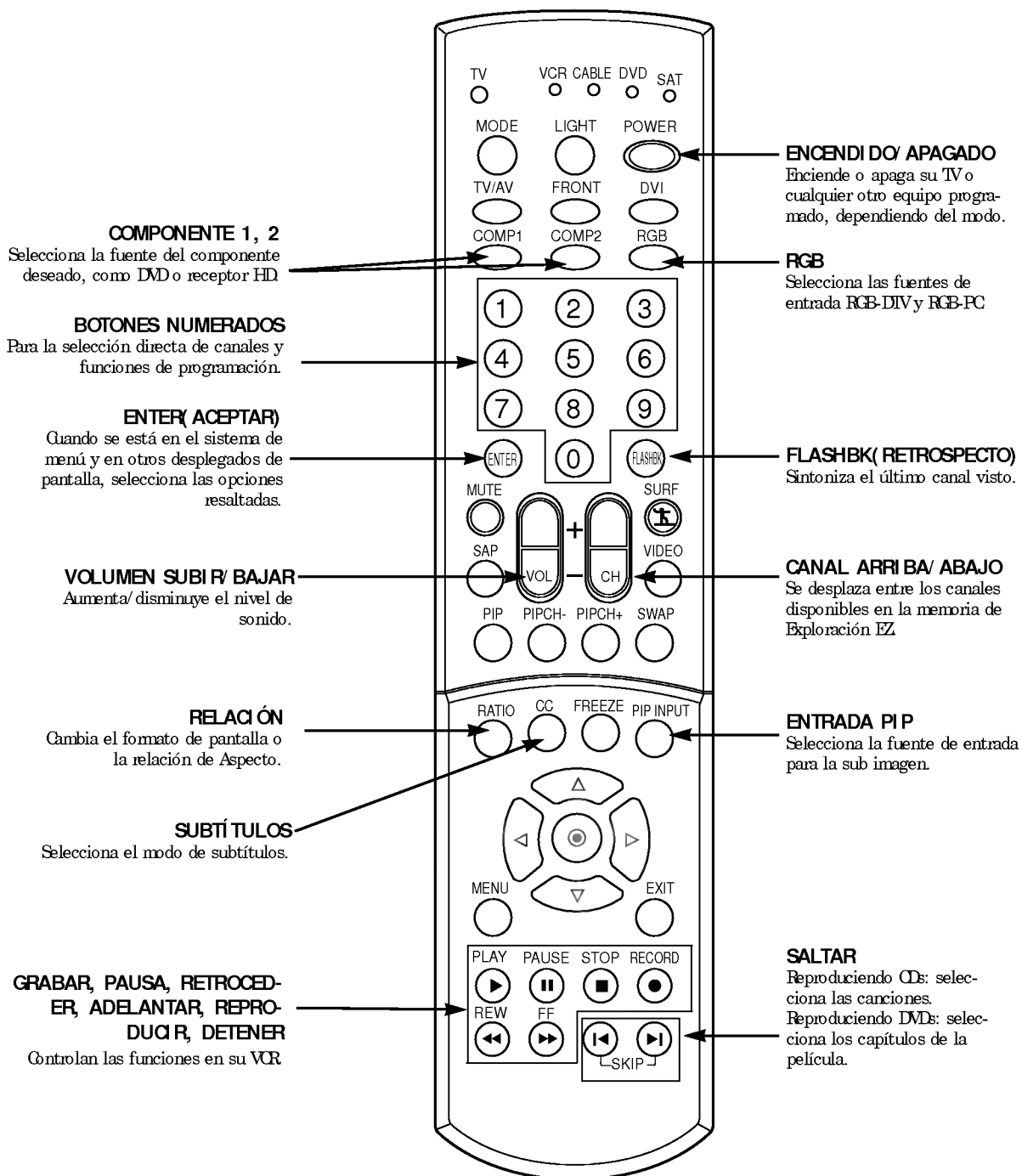

Desplegados en Pantalla

* En este manual tal vez los menús desplegados puedan ser diferentes a los de su TV debido a que esto es solo un ejemplo para ayudar en la operación de su TV.

Esta página describe sus opciones de desplegado en pantalla y gráficos de información.

Desplegado del Canal Principal

Despliega el número de canal actual.

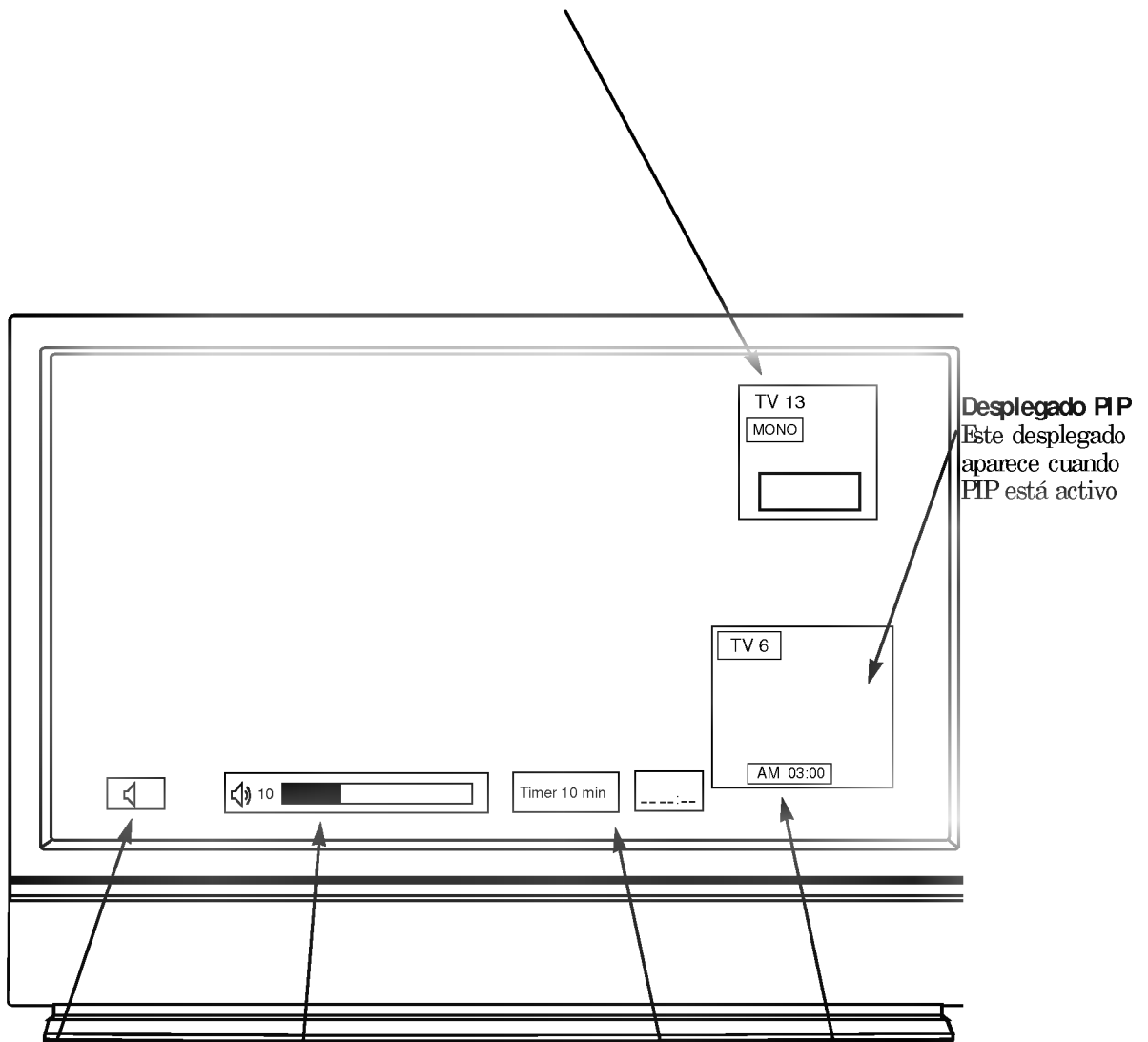

Silencio
Aparece cuando un sonido es bloqueado.

Volumen
El nivel de volumen es desplegado mientras se ajusta el sonido.

Temporizador de Dormir
El recordatorio de tiempo aparece cuando el temporizador de dormir esta activo.

Hora
Aparece cuando presiona el botón Enter en el control remoto.

Desplegado PIP
Este desplegado aparece cuando PIP está activo

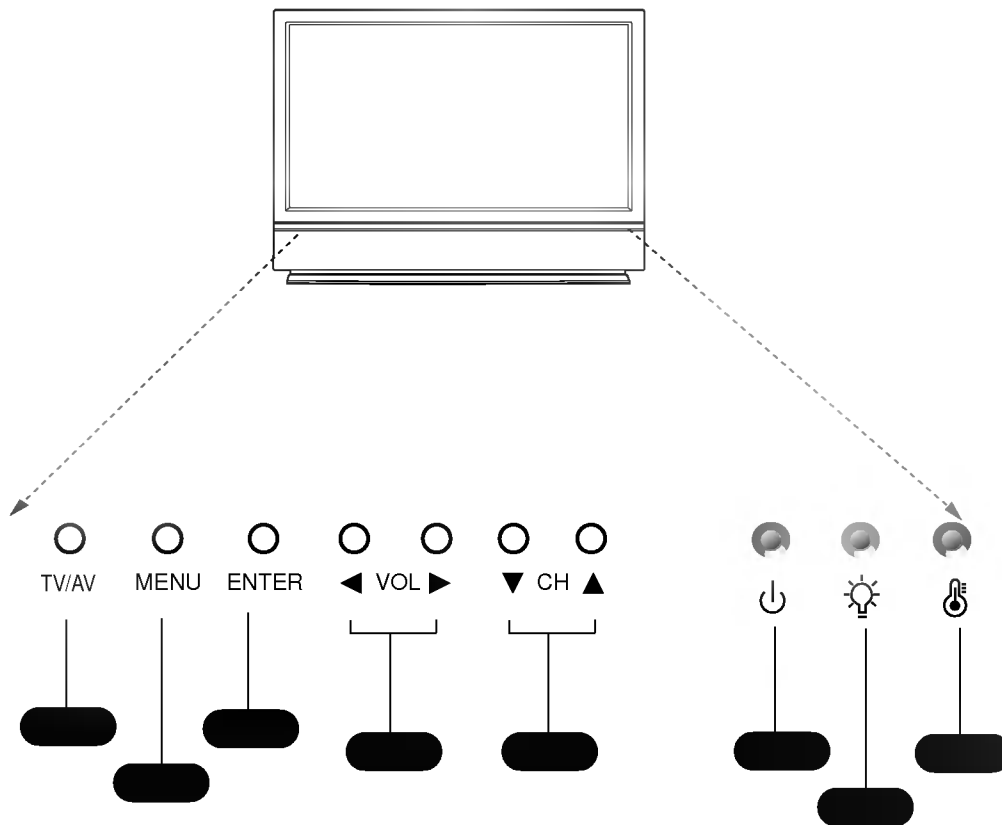

TV/AV

MENÚ

ENTER/Aceptar (Lo mismo que botón ENTER en su control remoto)

VOLUMEN ARRIBA/ABAJO

CANAL ARRIBA/ABAJO

Indicador de operación (Vea Pág. 4).

Indicador de lámpara. (Vea Pág. 4).

Indicador de Temperatura. (See page 4).



Vea las páginas del Menú para instrucciones de uso de los menús en pantalla.



Los botones TV/AV, Menú, Aceptar, VOLUMEN y CANAL funcionan tal y como trabajan en su control remoto.



Si el TV es movido de un cuarto con temperatura fría a uno con temperatura normal, algo de humedad puede llegar a formarse en el interior. Espere 3 horas antes de encender nuevamente el TV.

Automáticamente encuentra canales análogos disponibles a través de entradas de antena o de cable y guarda todos los canales activos en memoria en la lista de canales.

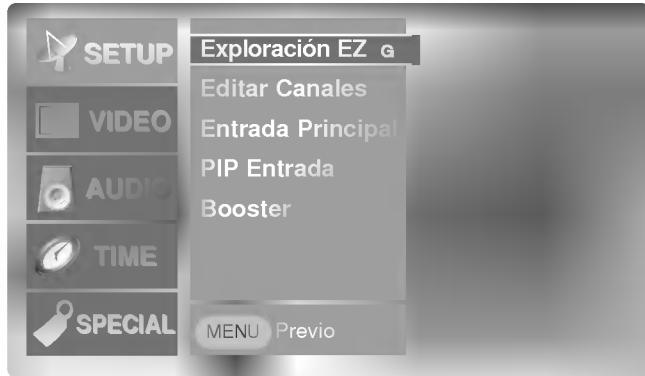

Vea las páginas 5-15 si desea conectar equipo externo a su TV. Conecte su TV a un tomacorriente estándar:

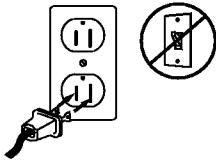

Remueva la parte de atrás de su control remoto y coloque dos baterías AA. Asegúrese que las baterías estén bien colocadas (verifique los símbolos +/-).

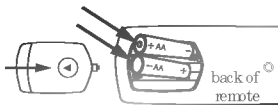

Sosteniendo el control remoto, presione el botón POWER para encender su TV.

Presione el botón MENÚ en el control remoto, luego use la flecha ARRIBA/ ABAJO para seleccionar el menú SETUP.

Presione ENTER o el botón de la flecha DERECHA para entrar al menú SETUP.

Use las flechas ARRIBA/ ABAJO para seleccionar EZ Exploración.

Presione ENTER o el botón de flecha Derecha para iniciar la búsqueda de canales con EZ Exploración.

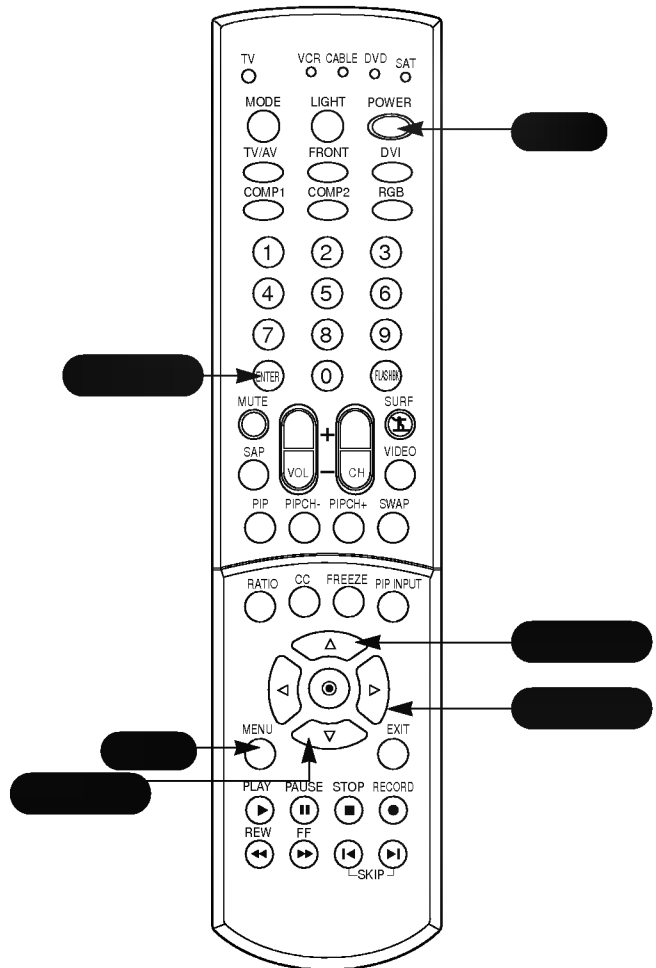

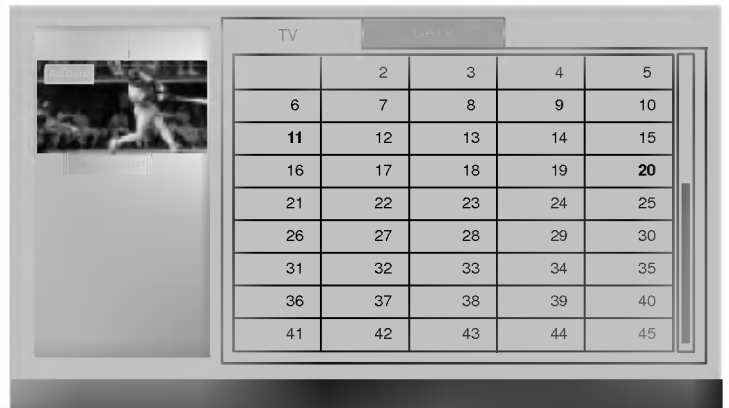
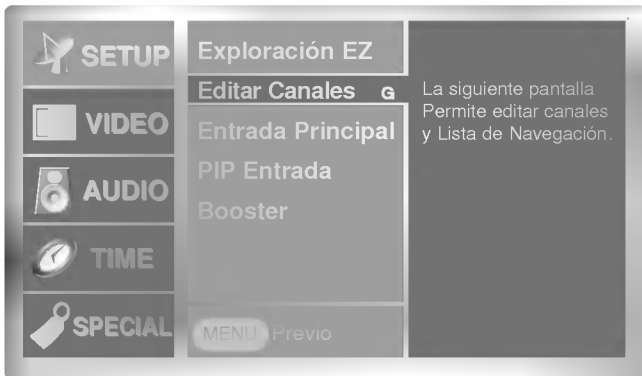

Gea dos tipos diferentes de listas de canales en memoria: "Lista Personalizada" y "Favoritos" del modo de lista de canales predeterminados hecha en el menú EZ Exploración.

Una Lista Personalizada puede ser creada cambiando cada canal a encendido o apagado con (Ⓢ). Una vez que el canal es resaltado, podrá ver si el canal está actualmente añadido o borrado refiriéndose a la pequeña ventana en la esquina superior izquierda de la pantalla.

Puede crear su propia lista de Favoritos (Surf List) hasta con 16 canales. Ésta aparece en la esquina inferior izquierda de la pantalla.

Presione el botón Surf (Favoritos) en el control remoto cuando un canal es resaltado para añadir o borrar canales en la lista de Favoritos.

Presione el botón **MENÚ** en el control remoto, luego use el botón de la flecha **ARRIBA/ ABAJO** para seleccionar el menú **SETUP**.

Presione **ENTER** o el botón de la flecha **DERECHA** para entrar al menú **SETUP**.

Use las flechas **ARRIBA/ ABAJO** para seleccionar **Editar Canales** y luego presione **ENTER** o la flecha **Derecha**.

Ahora verá una pantalla llena con números de canales y una vista previa de la imagen. Use las flechas **ARRIBA/ ABAJO** y **DERECHA/ IZQUIERDA** para seleccionar un canal, luego use **ENTER** para añadir o borrar éste. Presione **SURF** para añadir el canal a la Lista de Favoritos.

Presione **EXIT** para guardar y regresar a ver TV o presione **MENÚ** para guardar y regresar al menú anterior.

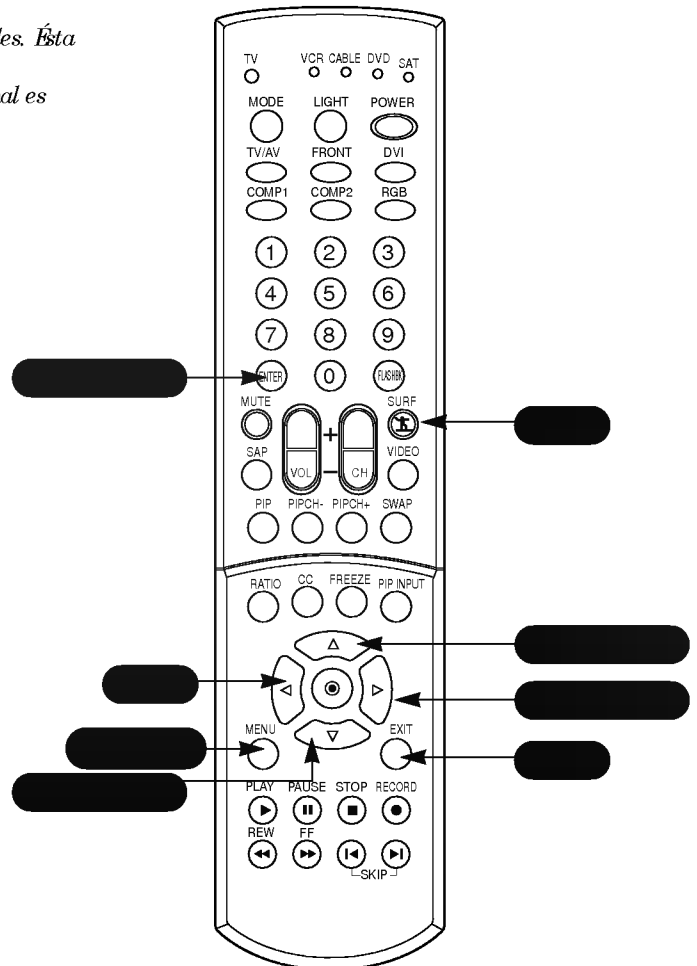

Cambia la fuente de imagen a la pantalla principal para que pueda ver TV, cable TV, VCR, DVD o cualquier otro aparato conectado a su TV.



Presione el botón **MENÚ** en el control remoto, luego use los botones de flecha **ARRIBA/ ABAJO** para seleccionar el menú **SETUP**.

Presione **ENTER** o el botón de flecha **DERECHA** para entrar al menú **SETUP**.

Use las flechas **ARRIBA/ ABAJO** para seleccionar la **Entrada Principal**.

Presione **ENTER** o la flecha **DERECHA** para entrar al menú **Entrada Principal**, luego use el botón de flecha **ARRIBA/ ABAJO** para seleccionar la fuente. Sus opciones de fuente de imagen son: **Antena/ Cable**, **Video 1**, **Video 2**, **Video Frontal**, **Componente 1**, **Componente 2**, **RGB-DIV**, **RGB-FC**, **DVI-DIV** y **DVI-FC**.

Presione **EXIT** para guardar y regresar a ver **TV** o presione la flecha **IZQUERDA** para guardar y regresar al menú anterior.

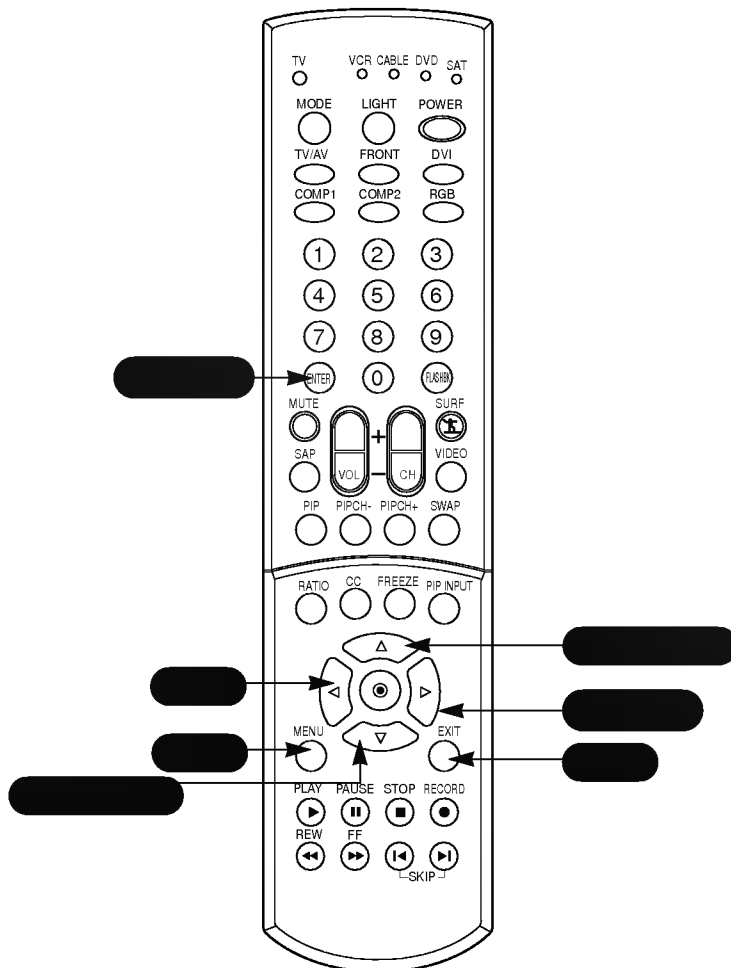

PIP le permite ver 2 entradas (fuentes) diferentes al mismo tiempo en la pantalla de su monitor. Una imagen será grande y la otra mostrará una imagen más pequeña desplegada sobre la imagen principal. La Imagen Gemela divide la pantalla en 2, permitiendo que 2 fuentes de imagen se vean en la pantalla de la TV al mismo tiempo. Cada fuente se despliega en media pantalla.

Presione el botón PIP del control remoto para mostrar la sub imagen. Cada vez que presiona PIP cambia las opciones de PIP como se muestra abajo.



Selecciona la fuente de entrada para la sub imagen; así usted puede ver TV, cable TV, VCR, o cualquier otro dispositivo que esté conectado a su TV.

Utilizando el menú

Presione el botón MENÚ en el control remoto, luego el botón de flecha ARRIBA/ ABAJO para seleccionar el menú SETUP.

Presione ENTER o el botón de flecha DERECHA para entrar al menú SETUP.

Use las flechas ARRIBA/ ABAJO para seleccionar la opción PIP Entrada.

Presione ENTER o la flecha DERECHA para entrar al menú PIP Entrada, luego use el botón de flecha ARRIBA/ ABAJO para seleccionar la fuente. Sus opciones son: Antena/ Cable, Video 1, Video 2 y Video frontal.

Presione EXIT para guardar y regresar a ver TV o presione la flecha IZQUIERDA para guardar y regresar al menú anterior.

Uso del botón PIP INPUT

Use el botón PIP INPUT para seleccionar la fuente de entrada para la sub imagen. Cada vez que presione el botón PIP INPUT, cambia entre Antena/ Cable, Video 1, Video 2 y Video frontal.

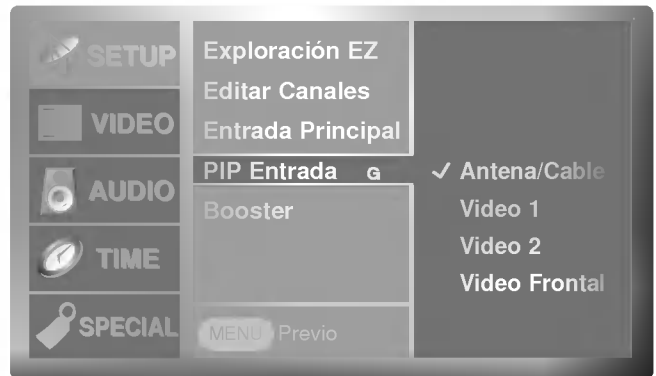

No permita que una imagen fija se despliegue en la pantalla por períodos largos de tiempo. Hacerlo puede causar que la imagen se "queme" sobre la pantalla.



No todas las fuentes están disponibles para PIP.

Presione el botón PIP de su control remoto para seleccionar PIP o modo de Imagen Gemela.
Seleccione la opción Ant en el menú de Fuente PIP con el botón PIP INPUT

Use el botón PIPCH/ PIPCH- para seleccionar un canal para la sub imagen.

Presione el botón SWAP de su control remoto.

Cada vez que presiona el botón SWAP, se intercambian de posición las imágenes Principal y Secundaria.

Están disponibles para intercambiarse, la imagen principal y la subimagen en Antena/ Cable, Video 1-2, y la fuente de entrada de video frontal por la imagen principal.



En el modo PIP, cada vez que usted presione ARRIBA/ ABAJO/ DERECHA/ IZQUIERDA la sub imagen se moverá en diferentes posiciones en la pantalla.

Use POP para buscar las imágenes de todos los canales programados uno por uno en los 3 desplegados de pantalla PIP, mientras la pantalla principal permanece en el canal que esta viendo.

Mientras tiene la función PIP activa, presione PIP en el control remoto para activar el modo POP (Imagen fuera de Imagen). Las imágenes de todos los canales programados son buscadas con las 3 pantallas PIP, como se muestra a la derecha.

- Presione SWAP para intercambiar el canal seleccionado en la pantalla PIP y el canal de la pantalla principal. (Esta función esta disponible para el intercambio de la imagen de Antena/ Cable por la Imagen Principal o Imagen Secundaria).

Presione el botón EXIT para salir del modo POP.



Como la búsqueda de canal antes de usar el modo POP.

Si la señal de recepción del TV es pobre debido a el área donde se encuentra, active **Booster (On)**. Si la condición de imagen es buena, desactive **Booster (off)**.

El ajuste de **BOOSTER** para un canal no afecta otros canales. Ajuste **Booster On** u **Off** para cada canal por separado.

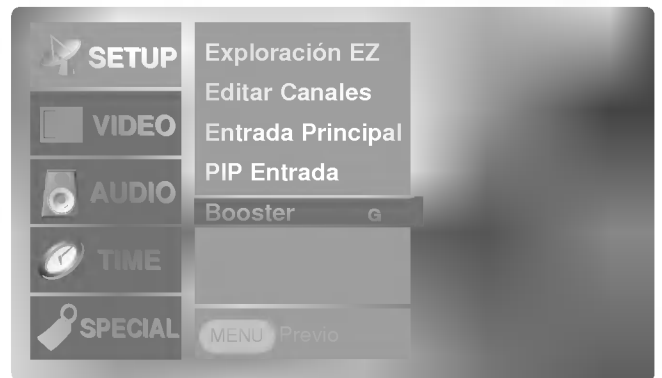

Presione el botón **MENU** en el control remoto y después utilice los botones **ARRIBA/ ABAJO** para seleccionar el menú **Setup**.

Presione **ENTER** o el botón flecha **DERECHA** para acceder al menú **Setup**.

Utilice los botones **ARRIBA/ ABAJO** para seleccionar **Booster**:

Presione **ENTER** o el botón flecha **DERECHA** para acceder al menú **Booster** y después los botones **ARRIBA/ ABAJO** para seleccionar **On** u **Off**.

Presione **EXIT** para guardar y regresar a ver **TV** o presione **ENTER** para guardar y regresar al menú anterior.

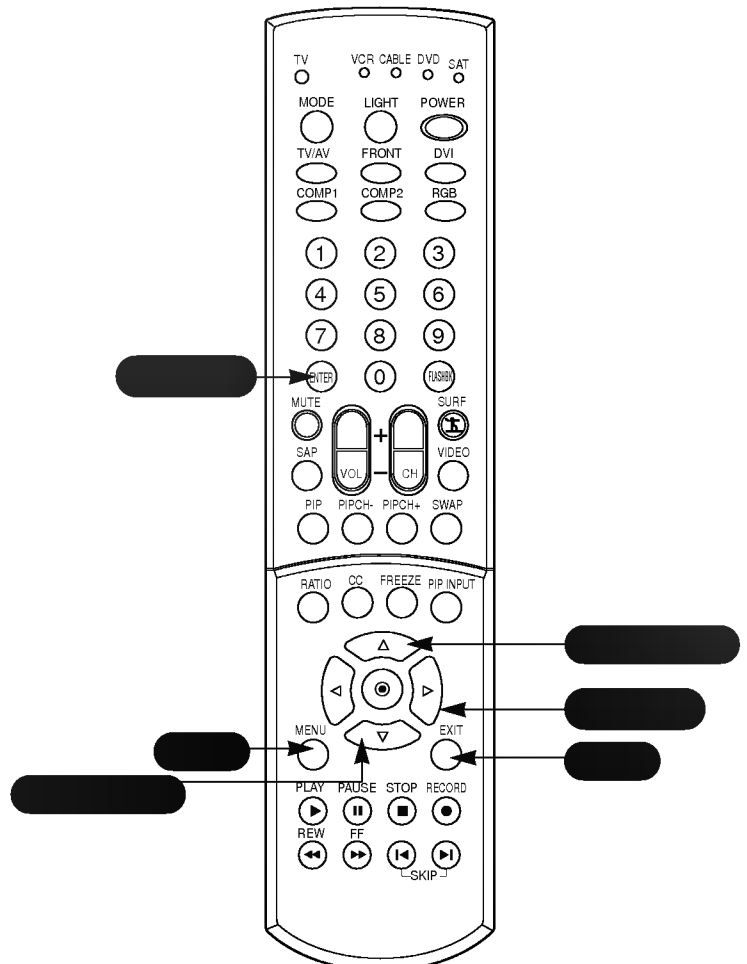

Ajuste la apariencia de la imagen para satisfacer sus preferencias y situaciones de visión.

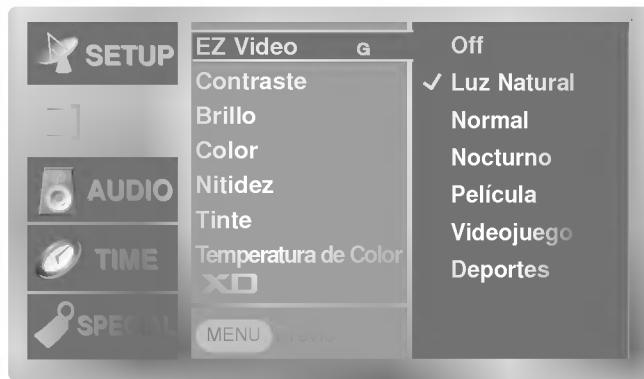

Puede ajustar manualmente los niveles de calidad de imagen, tales como Contraste, Brillo, Color, etc.

También puede seleccionar el valor predeterminado en el menú EZ Video basado en la categoría del programa.

Presione el botón MENU en el control remoto, luego use el botón de flecha ARRIBA/ ABAJO para seleccionar el menú VIDEO

Presione ENTER o el botón de flecha DERECHA para entrar al menú VIDEO

Use las flechas ARRIBA/ ABAJO para seleccionar una de las siguientes opciones: EZ Video (Off, Luz Natural, Normal, Nocturno, Película, Videojuego, y Deportes), Contraste, Brillo, Color, Nitidez, Tinte, Temperatura de Color (Cálido, Medio, Frío), XD. Luego presione ENTER o el botón de flecha Derecha.

Use las flechas IZQUIERDA/ DERECHA para ajustar la opción a su preferencia (Contraste, Brillo, Color, Nitidez, Tinte). Use las flechas ARRIBA/ ABAJO para seleccionar la opción a su preferencia (EZ Video, Temperatura de color; XD).

Presione EXIT para guardar y regresar a ver TV o presione el botón ENTER para guardar y regresar al menú anterior.

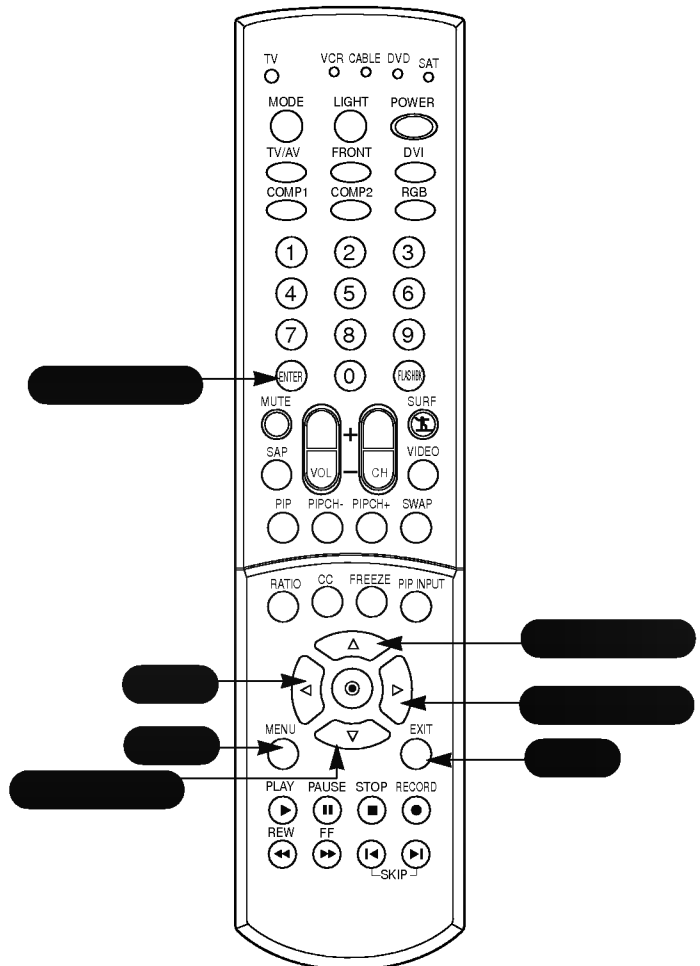



- **EZ Video** Ofrece las siguientes opciones preestablecidas para la imagen.
 - Off** Le permite ajustar manualmente la imagen a sus preferencias.
 - Luz Natural** Aumenta los niveles de todos los ajustes de imagen para coincidir con las condiciones de luz.
 - Normal** Regresa la imagen a sus niveles de ajuste original.
 - Nocturno**: Incrementa los niveles de todos los ajustes de imagen para adecuar a condiciones de luz de día.
 - Película** Cambia los ajustes de video para mejorar la visión de la película. Los niveles de Contraste y Nitidez son disminuidos para que la imagen sea balanceada y suave.
 - Videojuego** Fija los ajustes de la imagen a los niveles que son más favorables para disfrutar los juegos. Los niveles de Color, Contraste y Nitidez son disminuidos para reducir la cantidad de brillo.
 - Deportes** Ajusta los ajustes de imagen a los niveles que son más indicados para ver eventos deportivos. Los niveles de Contraste y Color son aumentados para que una escena de acción aparezca clara y brillante.
- **Contraste** Ajusta la diferencia entre los niveles de claridad y oscuridad de la imagen. Presione el botón de flecha derecha para activar el ajuste.
- **Brillo** Ajusta el nivel de blanco o claridad de la imagen completa.
- **Color** Ajusta la intensidad de todos los colores.
- **Nitidez** Ajusta el nivel de contraste que existe entre áreas oscuras e iluminadas de la imagen.
- **Tinte** Ajusta el balance entre los niveles de rojo y verde.
- **Temperatura de Color** Se usa para seleccionar el formato de salida: Cálido, Medio, Frío.
- **XD** Es una tecnología de perfeccionamiento de imagen exclusiva de LG Electronics que permite desplegar una fuente HD a través de un avanzado procesador de algoritmo de señal digital.

Ajuste el sonido para satisfacer su gusto de acuerdo a las características de la habitación.

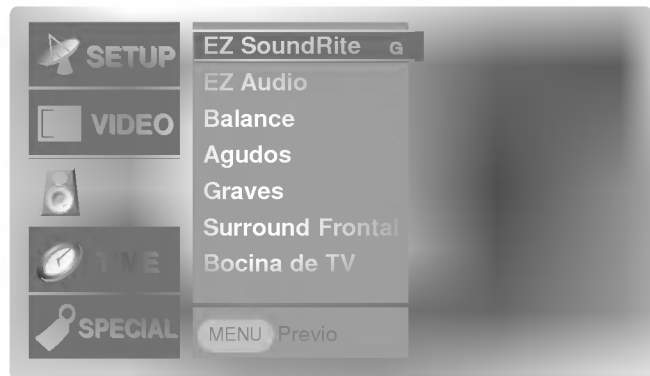

Presione el botón **MENÚ** en el control remoto, luego use las flechas **ARRIBA/ ABAJO** para seleccionar el menú **AUDIO**

Presione **ENTER** o el botón de flecha **DERECHA** para entrar al menú **AUDIO**

Use las flechas **ARRIBA/ ABAJO** para seleccionar una de las siguientes opciones: **EZ SoundRite**, **EZ Audio**, **Balance**, **Agudos**, **Graves**, **Surround Frontal** y **Bocina de TV**. Luego presione **ENTER** o el botón de la flecha **DERECHA**

Use las flechas **IZQUIERDA/ DERECHA** para ajustar su preferencia (**Balance**, **Agudos**, **Graves**).

Use las flechas **ARRIBA/ ABAJO** para seleccionar la opción de su preferencia (**EZ SoundRite**, **EZ Audio**, **Surround Frontal** y **Bocina de TV**).

Presione **EXIT** para guardar y regresar a ver TV o presione el botón **ENTER** para guardar y regresar al menú anterior

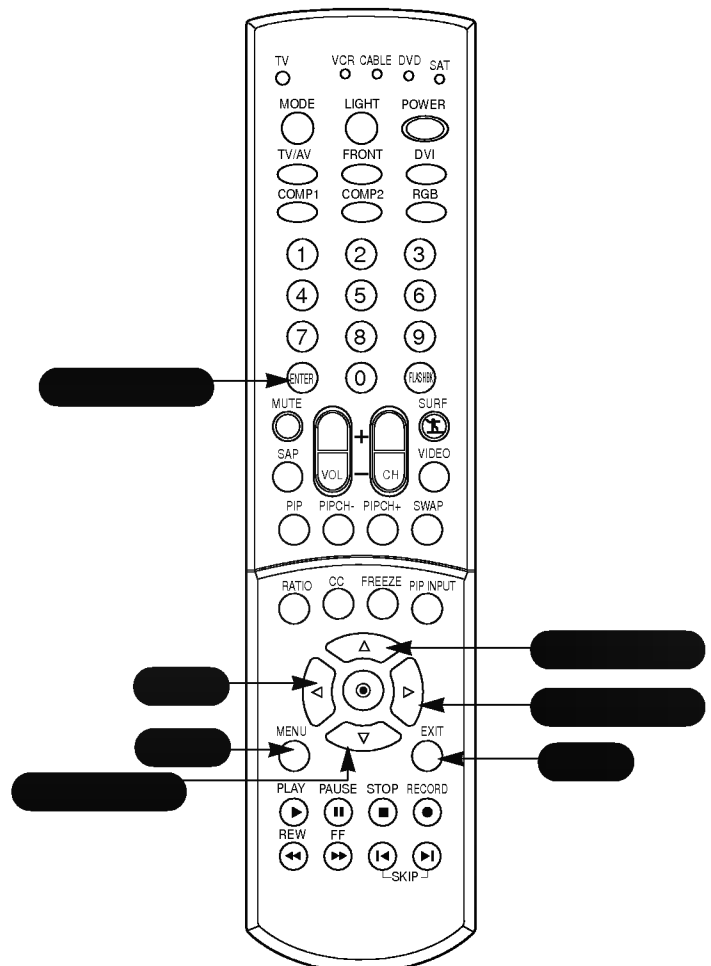



- **EZ SoundRite** Busca cambios de nivel del sonido durante comerciales, luego ajusta el sonido para igualar el nivel de audio actual del programa de TV que está viendo.
- **EZ Audio** Le permite escoger los ajustes de sonido manualmente.
 - Off** Le permite ajustar manualmente las opciones del menú de Audio.
 - Normal** Regresa los niveles de sonido a sus ajustes originales.
 - Estadio** Acentúa los sonidos de alta frecuencia y sonido envolvente frontal para crear la sensación que experimentaría en un estadio.
 - Noticias** Aumenta los sonidos de alta frecuencia para enfatizar la voz humana.
 - Música** Aumenta ambos, los sonidos de frecuencia alta y baja para acentuar los sonidos de los instrumentos musicales.
 - Teatro** Acentúa los sonidos de frecuencia alta y baja, además del sonido envolvente frontal, creando la sensación que experimentaría en un teatro.
- **Balance** Le permite ajustar el balance izquierdo o derecho de las bocinas del TV.
- **Agudos** Aumenta o disminuye los sonidos de más alta frecuencia de las bocinas del TV. Un aumento en los sonidos agudos, por ejemplo, hace que sonidos de voz o de cuerdas resalten.
- **Graves** Aumenta o disminuye los sonidos de más baja frecuencia de las bocinas del TV.
- **Surround Frontal** Aumenta el sonido envolvente frontal para crear un sonido más abierto y expandido.
- **Bocina de TV** Le permite cambiar entre las bocinas internas estéreo del TV, bocinas centrales o apagado. Si desea usar su sistema estéreo hi-fi externo, apague las bocinas internas del TV. Puede usar las bocinas internas del TV como una bocina central para crear un efecto envolvente.

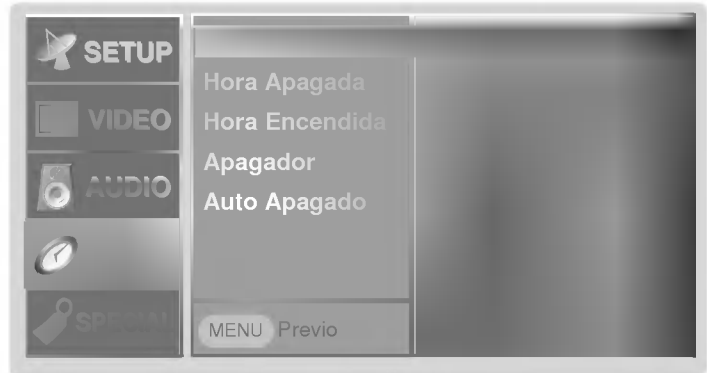

Presione el botón MENU en el control remoto, luego use el botón de flecha ARRIBA/ ABAJO para seleccionar el menú TIME

Presione ENTER o el botón de flecha DERECHA para acceder al menú TIME

Utilice los botones ARRIBA/ ABAJO para seleccionar Reloj y presione el botón flecha DERECHA para activar el menú.

Use los botones de flecha IZQUIERDA/ DERECHA para hacer su elección. Sus opciones son: Año, Fecha y Hora.

Use las flechas ARRIBA/ ABAJO para fijar el Año, Fecha y Hora.

Presione EXIT para guardar y regresar a ver TV o presione el botón ENTER para guardar y regresar al menú anterior.

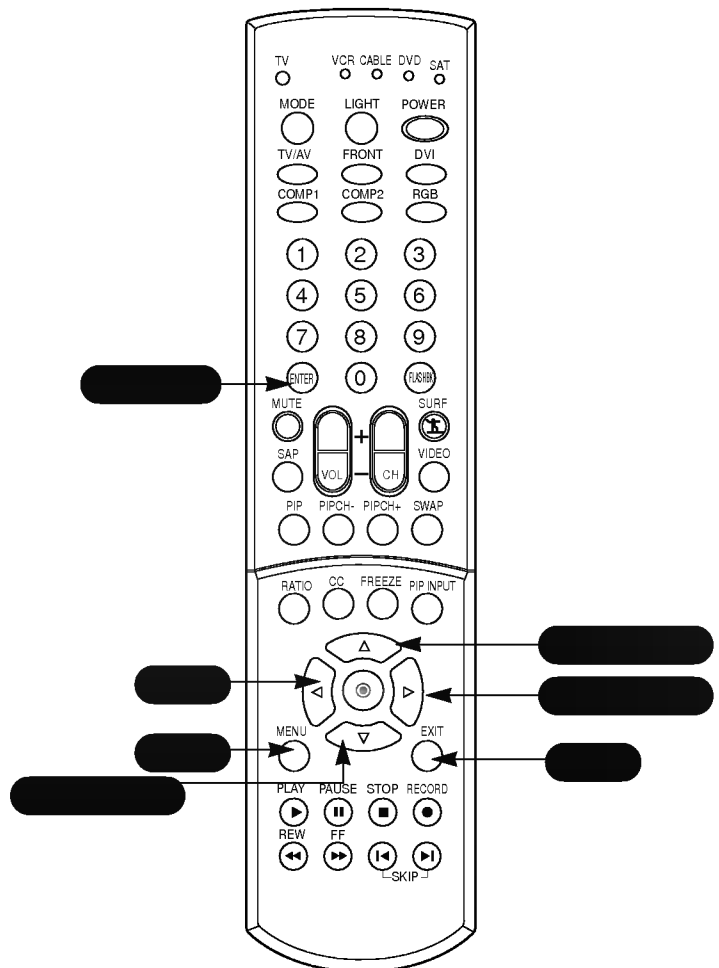

Le permite fijar una hora diaria de apagado automático para su TV.

La función Hora Apagada anula la función Tiempo de Encendido si ambas son fijadas al mismo tiempo.



Presione el botón **MENÚ** en el control remoto, luego use el botón de flecha **ARRIBA/ABAJO** para seleccionar el menú **TIME**.

Presione **ENTER** o el botón de flecha **DERECHA** para acceder al menú **TIME**.

Presione los botones **ARRIBA/ABAJO** para seleccionar **Hora Apagada** y presione el botón flecha **Derecha** para acceder al menú.

Use las flechas **ARRIBA/ABAJO** para escoger "On" (Encendido).

Use la flecha **DERECHA** para acceder al campo y establecer la **Hora Apagada**.

Use las flechas **ARRIBA/ABAJO** para fijar la hora o minutos.

Presione **EXIT** para guardar y regresar a ver TV o presione el botón **ENTER** para guardar y regresar al menú anterior.



Para cancelar la función, use el botón de la flecha **ARRIBA/ABAJO** como se indica en el paso 4 y seleccione la opción "Off".

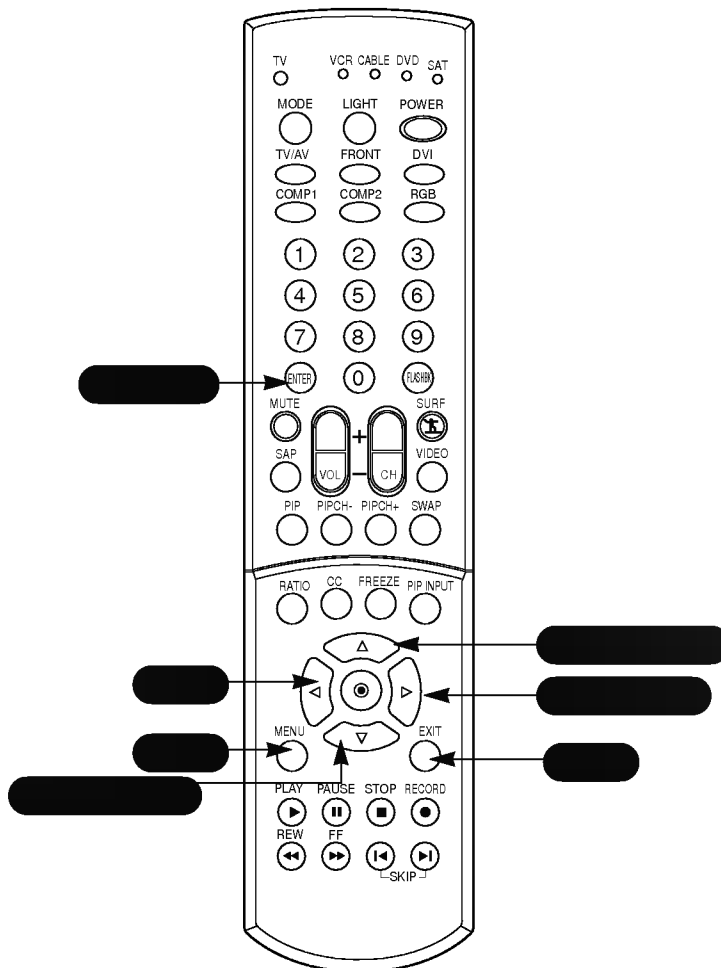

Hora Encendida funciona solamente cuando el Reloj ha sido programado.

A menos que un botón sea presionado en menos de dos horas después que el TV es encendido por la función de "Hora Encendida", el TV se apagará automáticamente.

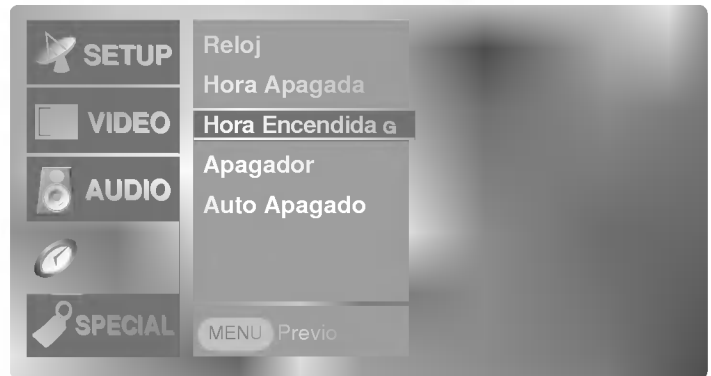

Presione el botón **MENÚ** en el control remoto, luego use el botón de flecha **ARRIBA/ ABAJO** para seleccionar el menú **TIME**

Presione **ENTER** o la flecha **DERECHA** para activar el menú **TIME**

Presione los botones **ARRIBA/ ABAJO** y seleccione **Time**; presione el botón flecha **Derecha** para acceder al menú **Hora Encendida**.

Use las flechas **ARRIBA/ ABAJO** para seleccionar "**On**" (**Encendido**).

Use la flecha **Derecha** para entrar a las opciones de **Hora Encendida**: **Hora**, **Canal** y **Volumen**.

Use las flechas **ARRIBA/ ABAJO** para fijar la **Hora**, **Canal** y **Volumen**.

Presione **EXIT** para guardar y regresar a ver **TV**, o presione el botón **ENTER** para guardar y regresar al menú anterior



*Para cancelar la función, use el botón de la flecha **ARRIBA/ ABAJO** como se indica en el paso 4 y seleccione "**Off**".*

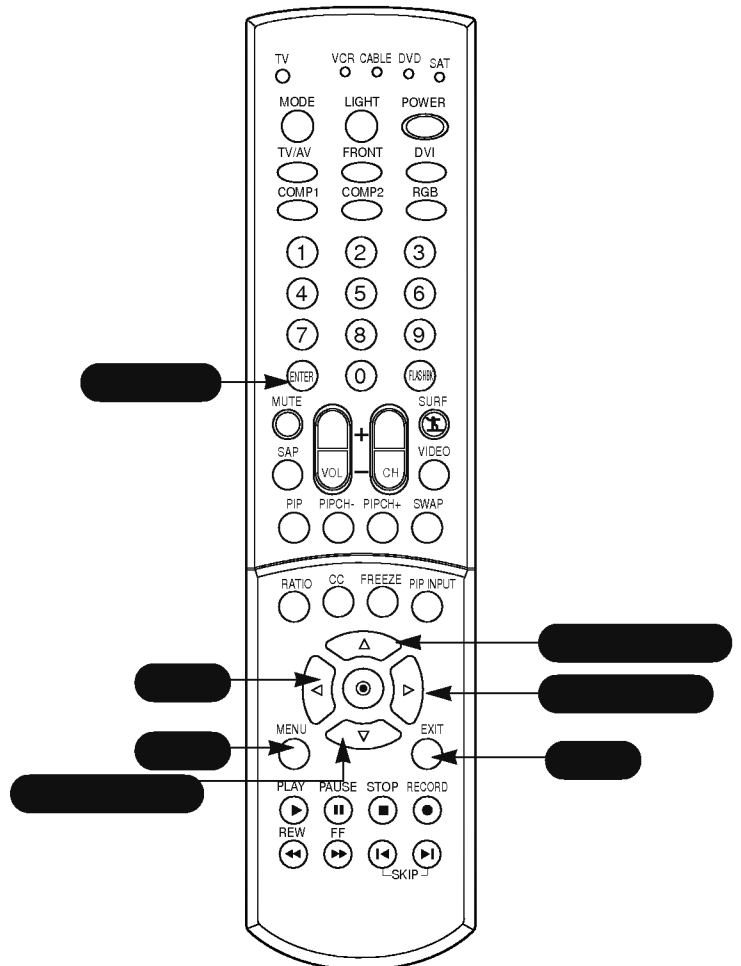

Le permite seleccionar la cantidad de tiempo antes que su TV se apague automáticamente.



Presione el botón **MENÚ** en el control remoto, luego use el botón de flecha **ARRIBA/ ABAJO** para seleccionar el menú **TIME**.

Presione **ENTER** o el botón de flecha **DERECHA** para activar el menú **TIME**.

Use las flechas **ARRIBA/ ABAJO** para seleccionar **Apagador** y presione la flecha **DERECHA** para activarlo.

Use las flechas **ARRIBA/ ABAJO** para escoger uno de los tiempos de apagado predeterminados.

Presione **EXIT** para guardar y regresar a ver TV, o presione el botón **ENTER** para guardar y regresar al menú anterior.



Esta programación (Apagador) se borrará si usted apaga el TV. Programe nuevamente si desea tener activo el Hora Apagada.

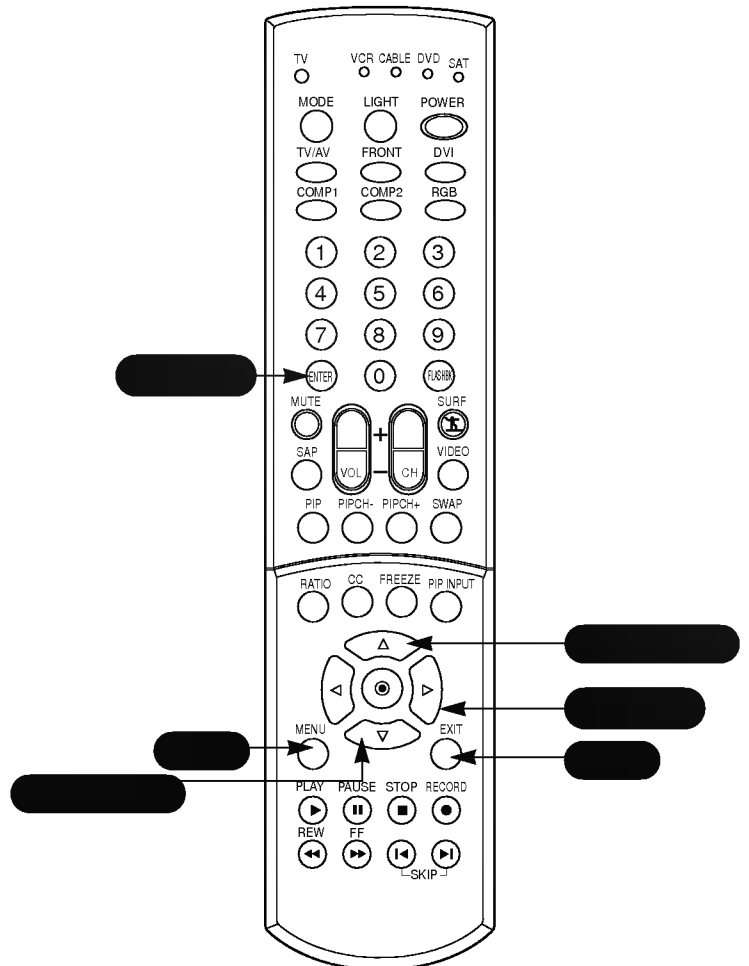

El TV se puede configurar para que entre al modo standby después de 10 minutos de no recibir alguna señal de entrada.



Presione el botón **MENÚ** en el control remoto, luego use el botón de flecha **ARRIBA/ ABAJO** para seleccionar el menú **TIME**.

Presione **ENTER** o el botón de flecha **DERECHA** para acceder al menú **TIME**.

Use el botón de la flecha **ARRIBA/ ABAJO** para escoger **Auto apagado**, luego presione el botón de la flecha **DERECHA** para activar la opción **Auto Apagado**.

Use las flechas **ARRIBA/ ABAJO** para escoger "**On**" (Encendido) u "**Off**" (Apagado).

Presione el botón **EXIT** para guardar y regresar a ver TV, o presione el botón **MENÚ** para guardar y volver al menú anterior.

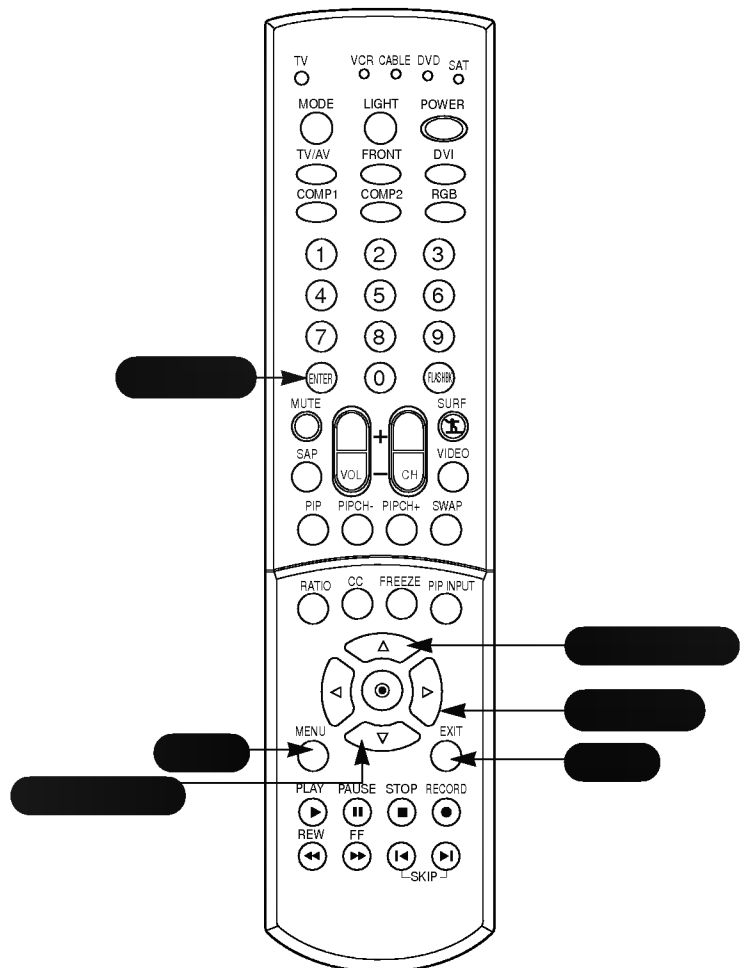

Presione el botón **MENÚ** del control remoto, luego use el botón de flecha **ARRIBA/ ABAJO** para seleccionar el menú **SPECIAL**. O presione el botón **RATIO** para entrar instantáneamente al menú **Razón de aspecto**.

Presione **ENTER** o el botón de flecha **DERECHA** para acceder al menú **SPECIAL**.

Use las flechas **ARRIBA/ ABAJO** para escoger **Aspecto de Pantalla**.

Presione **ENTER** o el botón de flecha **DERECHA** para moverse en el menú de selección **Relación de Aspecto**. Use los botones de flecha **ARRIBA/ ABAJO** para seleccionar la relación correcta para su ambiente de visión:

- **4:3** - Seleccione cuando desea ver una imagen con una relación de aspecto original de 4:3, con barras negras apareciendo en ambos lados, izquierdo y derecho.
- **Ancho** - Seleccione cuando desea ajustar la imagen horizontalmente, en una proporción lineal para llenar la pantalla completa. (Útil para ver DVD formateados 16:9)
- **Horizontal** - Seleccione cuando desea ajustar la imagen en una proporción no lineal, de manera que sea más agrandada en ambos lados, para crear una vista espectacular.
- **Zoom1** - Seleccione cuando desea ver la imagen sin ninguna alteración. Sin embargo, la parte superior e inferior de la imagen serán cortadas.
- **Zoom2** - Seleccione cuando desea que la imagen sea alterada, horizontalmente extendida y verticalmente cortada. La imagen toma una compensación intermedia entre la alteración y la cobertura de la pantalla.

Presione **EXIT** para guardar y regresar a ver **TV** o presione el botón **ENTER** para guardar y regresar al menú anterior.



Con **RGB-PC/DM-PC**, puede seleccionar entre los formatos **Ancho** y **4:3**.

EN **RGB-DIV (720p, 1080i)** y **Componente 1-2 (720p, 1080i)** puede seleccionar entre los formatos **4:3**, **Ancho** y **Zoom1-2**.



El formato cambia a **Ancho** automáticamente cuando se recibe señal de **720p** o **1080i** en las entradas **Componente 1/2**, **RGB** o **DM**.



Después de conectar un equipo externo al **TV**, no despliegue una imagen fija en la pantalla por un período largo de tiempo. Hacerlo puede dañar la pantalla del **TV**.

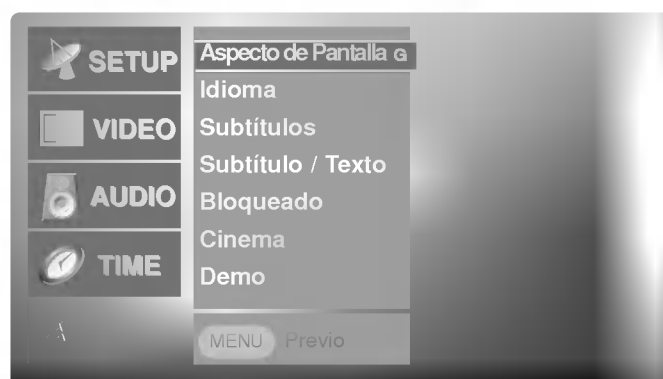

Lets you choose the way that an analog picture with a 4:3 aspect ratio is displayed on your TV Ancho aspect ratio TV screen. When you receive an analog picture with a 4:3 aspect ratio on your Ancho TV, you need to specify how the picture is to be displayed according to your preference.

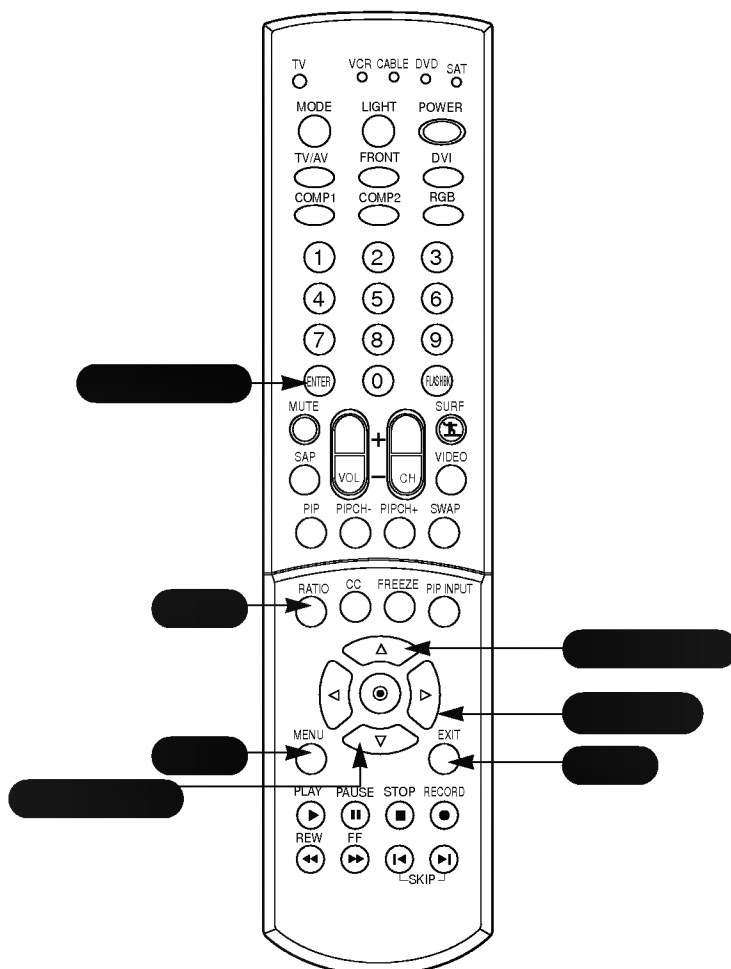

Seleccione su idioma preferido: Inglés, Español o Portugués.

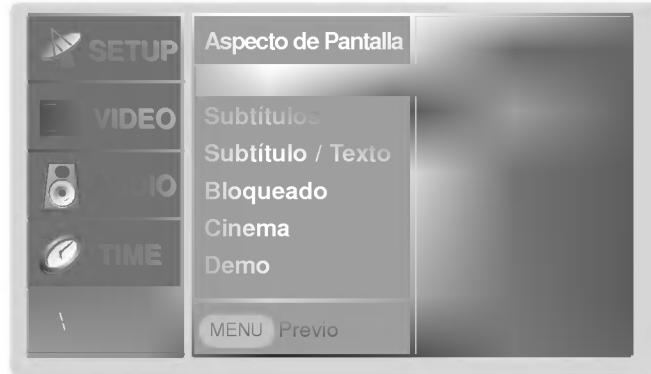

Presione el botón **MENÚ** en el control remoto, luego use el botón de flecha **ARRIBA/ ABAJO** para seleccionar el menú **SPECIAL**.

Presione **ENTER** o el botón de flecha **DERECHA** para acceder al menú **SPECIAL**.

Use las flechas **ARRIBA/ ABAJO** para seleccionar Idioma.

Presione **ENTER** o el botón de flecha **DERECHA** para acceder al menú selección de Idioma. Use el botón de flecha **ARRIBA/ ABAJO** para seleccionar el lenguaje que desee para menús en pantalla.

Presione **EXIT** para guardar y regresar a TV o presione el botón **ENTER** para guardar y regresar al menú anterior.

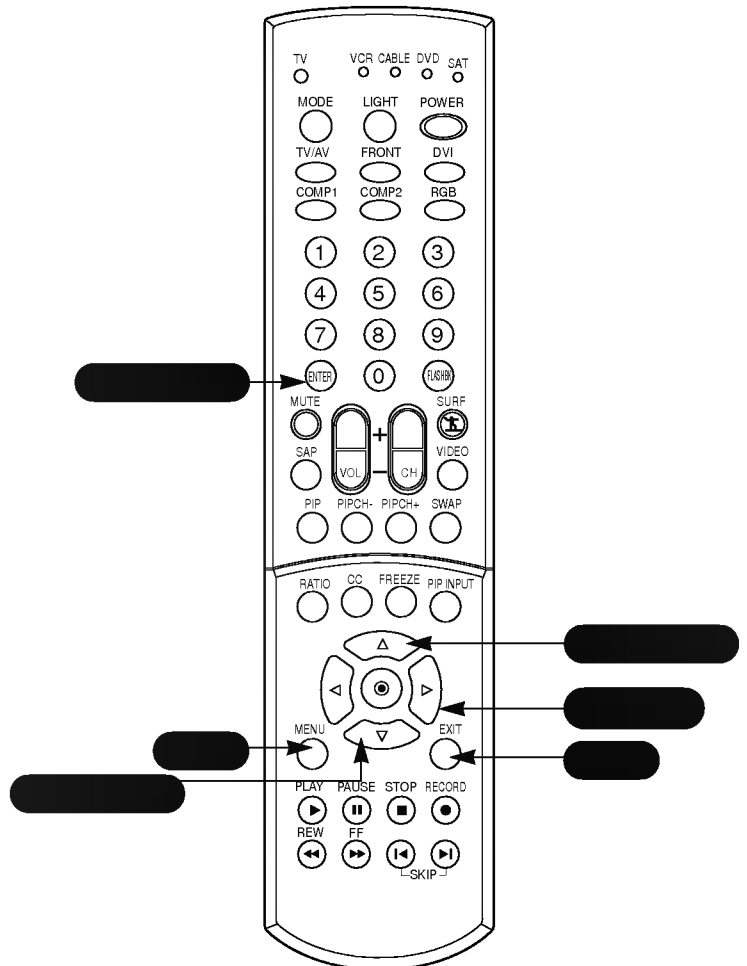

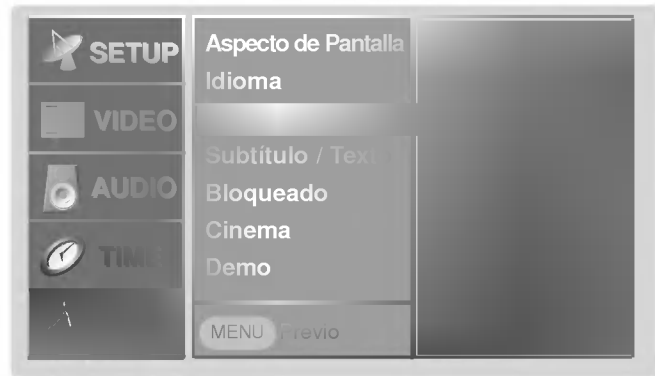

Utilizando el botón MENU

Presione el botón **MENÚ** en el control remoto, luego use el botón de flecha **ARRIBA/ ABAJO** para seleccionar el menú **SPECIAL**.

Presione **ENTER** o el botón de flecha **DERECHA** para acceder al menú **SPECIAL**.

Use las flechas **ARRIBA/ ABAJO** para escoger Subtítulos, luego presione **ENTER** o el botón de flecha **Derecha**.

Use el botón de la flecha **ARRIBA/ ABAJO** para efectuar su selección de Subtítulos. Sus opciones son: **Off**, **EZ Mite.** y **On**.

Presione **EXIT** para guardar y regresar a ver **TV** o presione el botón **ENTER** para guardar y regresar al menú anterior.

Utilizando el botón CC

Use el botón **CC** para seleccionar subtítulos.

Cada vez que presiona el botón **CC** cambia la opción subtítulos; **Off**, **EZ Mite.** y **On**.
Nota: Seleccione el modo **Subtítulo / Texto** en la siguiente página, después Subtítulos aparecerá completa.

Presione **EXIT** para guardar y regresar a ver **TV**.

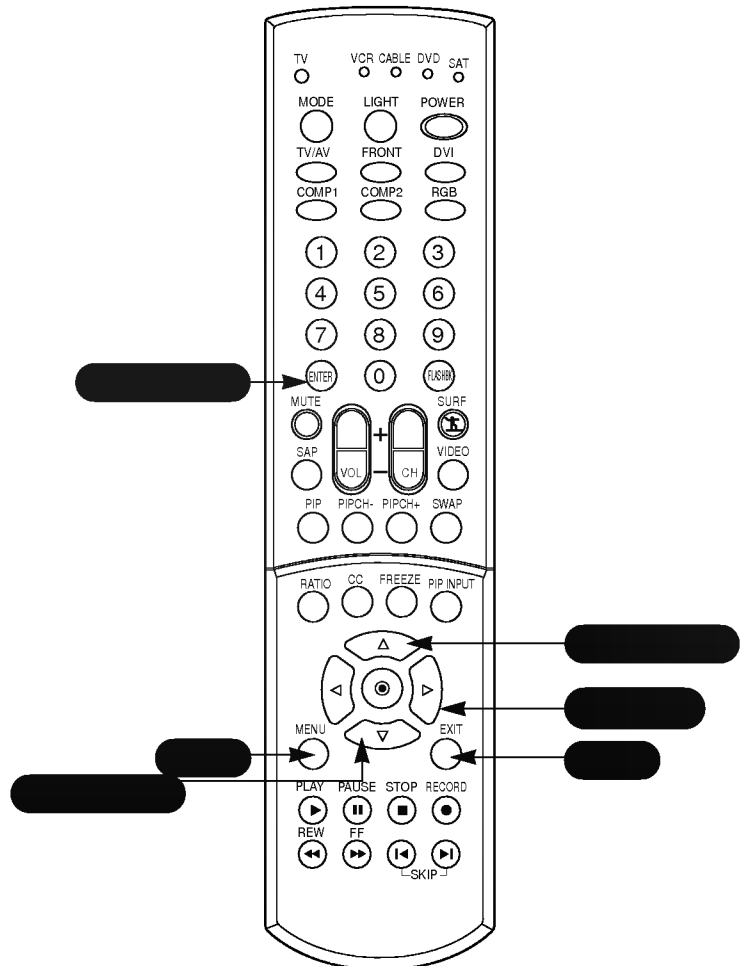

Seleccione un modo Subtítulo para desplegar información subtitulada cuando es suministrada en el programa.

El Subtítulo despliega información en cualquier posición en la pantalla, usualmente el diálogo del programa.

El Texto despliega información, usualmente en la posición inferior y es usado para servicio de datos, generalmente no relacionado con programas.

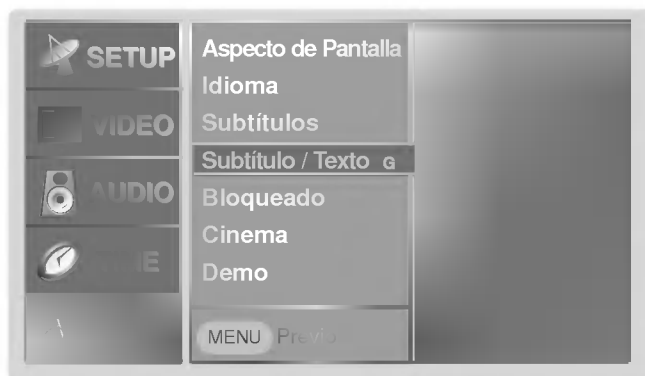

Presione el botón **MENÚ** en el control remoto, luego use el botón de flecha **ARRIBA/ ABAJO** para seleccionar el menú **SPECIAL**

Presione **ENTER** o el botón de flecha **DERECHA** para activar el menú **SPECIAL**

Use las flechas **ARRIBA/ ABAJO** para escoger **Subtítulo / Texto**, luego presione **ENTER** o el botón de flecha **Derecha**.

Use los botones de flecha **ARRIBA/ ABAJO** para hacer su selección de **Subtítulo / Texto**. Sus opciones son: **Modo 1, Modo 2, Texto 1, Texto 2**.

Presione **EXIT** para guardar y regresar a ver **TV** o presione el botón **ENTER** para guardar y regresar al menú anterior.

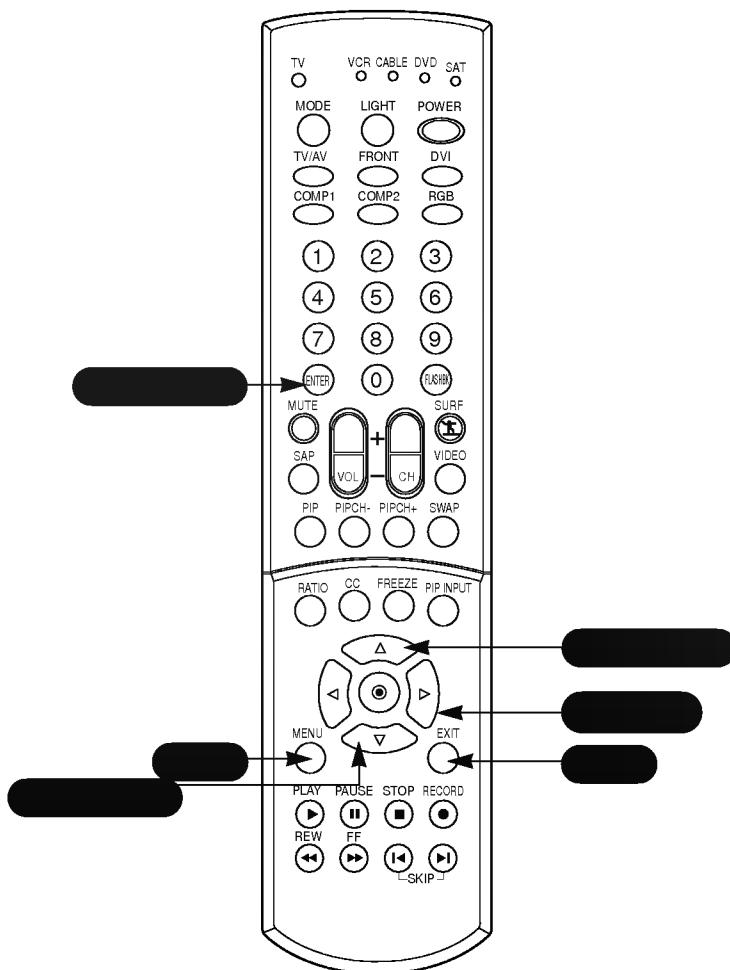

El TV puede ser programado para operarse solamente a través del control remoto.

Esta característica puede ayudar para prevenir el uso no autorizado, gracias a la deshabilitación del panel frontal.

El TV está programado para recordar cual fué la última modalidad que se estableció aún después de apagado.



Presione el botón **MENÚ** en el control remoto, luego use el botón de flecha **ARRIBA/ ABAJO** para seleccionar el menú **SPECIAL**

Presione **ENTER** o el botón de flecha **DERECHA** para activar el menú **SPECIAL**

Utilice los botones **ARRIBA/ ABAJO** para seleccionar **Bloqueado** y después presione **ENTER** o el botón flecha derecha.

Utilice los botones **ARRIBA/ ABAJO** para seleccionar **On** u **Off**.

Presione **EXIT** para guardar y regresar a ver **TV** o presione el botón **ENTER** para guardar y regresar al menú anterior.

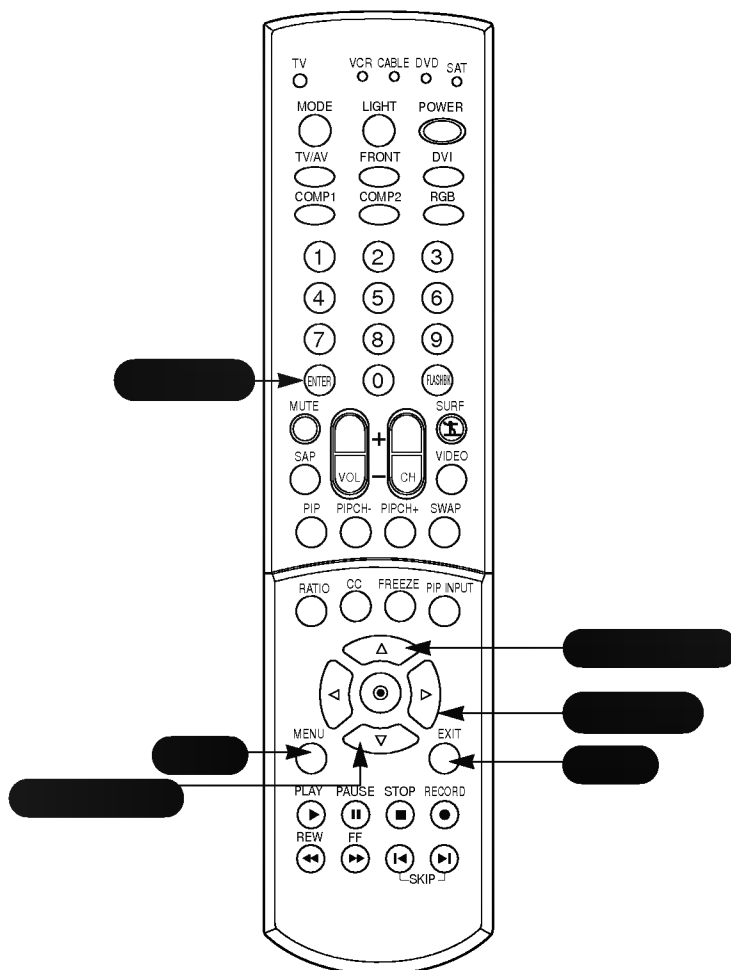

Configura la TV a la mejor apariencia de imagen para ver películas.

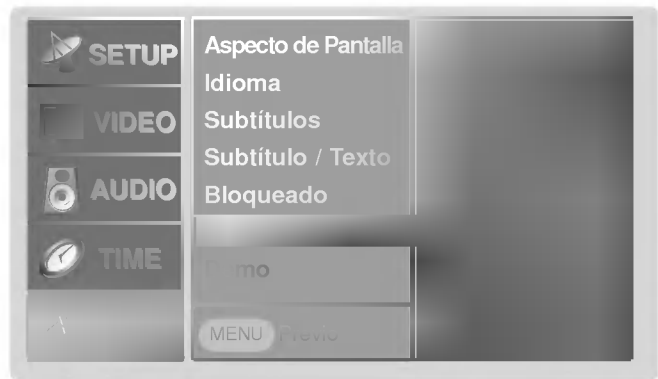

Presione el botón **MENÚ** en el control remoto, luego use el botón de flecha **ARRIBA/ ABAJO** para seleccionar el menú **SPECIAL**.

Presione **ENTER** o el botón de flecha **DERECHA** para activar el menú **SPECIAL**.

Utilice los botones **ARRIBA/ ABAJO** para seleccionar **Cinema**, y después presione **ENTER** o el botón flecha derecha para acceder.

Utilice los botones **ARRIBA/ ABAJO** para seleccionar **On** u **Off**.

Presione **EXIT** para guardar y regresar a ver **TV** o presione el botón **ENTER** para guardar y regresar al menú anterior.

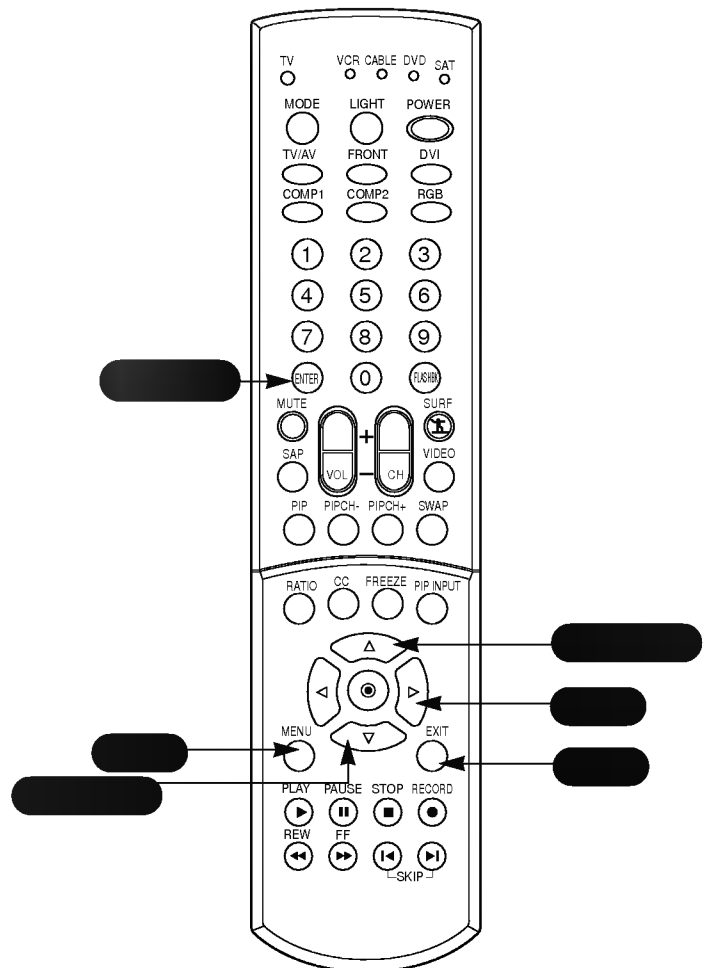

EZ Demo Nos permite echar un vistazo a las características y las opciones de menú disponibles en su TV.

XD Demo Usado para ver las diferencias entre XD Demo On y XD Demo Off.

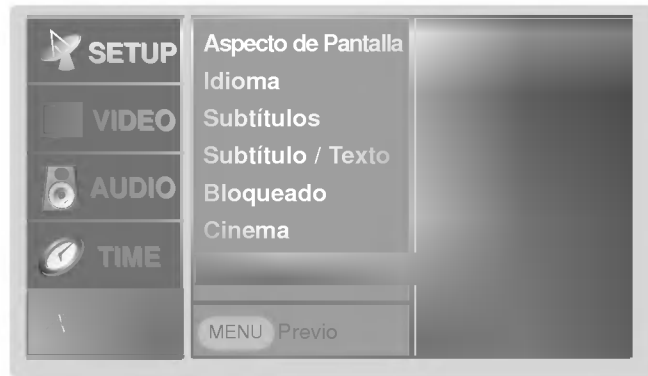

Presione el botón **MENÚ** en el control remoto, luego use el botón de flecha **ARRIBA/ ABAJO** para seleccionar el menú **SPECIAL**.

Presione **ENTER** o el botón de flecha **DERECHA** para activar el menú **SPECIAL**.

Utilice los botones **ARRIBA/ ABAJO** para seleccionar **Demo** y presione **ENTER** o botón flecha derecha para acceder al menú **Demo**.

Utilice los botones **ARRIBA/ ABAJO** para seleccionar **EZ Demo** o **XD Demo** y presione **ENTER** o botón flecha derecha para iniciar.

Presione el botón **EXIT** para regresar a ver TV.

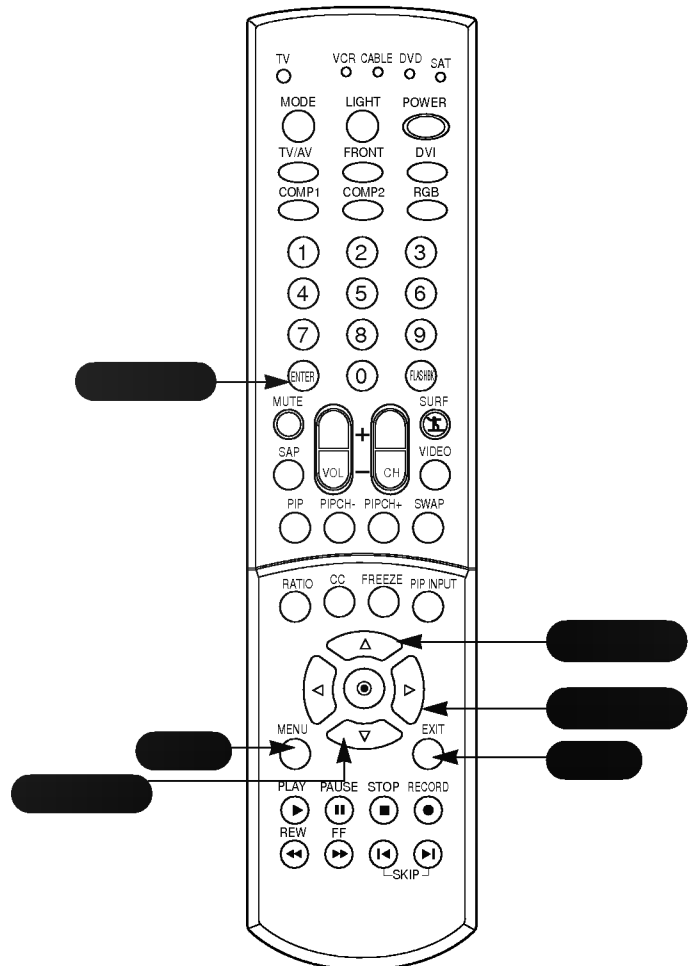

Códigos de Programación: TVs

TVs

Marca	Códigos	Marca	Códigos	Marca	Códigos	Marca	Códigos
A MARK	112 143	GOLDSIAR	004 102 106		019 024 040	Sharp	004 014 019
ADMIRAL	072 081 161		110 112 113		056 130 132		022 028 029
AKAI	006 146		116 119 122		134		081 143 170
AMPRO	073 167		127 137 143	NIKEI	043		175
AMSTRAD	052	HALL MARK	004 116	ONKING	043	SIEMENS	088
ANAM	043 054 056	HITACHI	004 006 009	ONWA	043	SIGNATURE	072
	080 104 108		010 011 012	OPTONICA	019 081	SONY	041 070 079
	112 115 118		023 041 075	PANASONIC	034 056 080		085 126 139
	121 131		143 158 163		092 164		147 185
ACC	004 006 058		166	PHILCO	003 004 006	SOUNDESIGN	003 004 028
	112	INFINITY	164		024 043 056		043 116
BLAUPUNKT	088	INKEL	129		059 060 063	SPECIRCON	112
CANDLE	002 003 004	JBL	164		064 127 143	SSS	004 043
	006	JCPENNY	004 006 008		164	SUPREMACY	002
CAPEHART	058		009 024 030	PHILIPS	003 004 005	SYLVANIA	003 004 006
CELRONIC	043		065 101 143		006 038 059		044 059 060
CITIZEN	002 003 004		156 160		070 093 143		063 064 116
	006 043 101	JENSEN	013		160 164		127 140 160
	103 143	JVC	034 038 070	PIONEER	006 018 023		164
CLASSIC	043		083 145		025 027 116	TANDY	081
CONCERIO	004	KFC	043		135 176	TAIUNG	056 062
CONIEC	039 043 050	KENWOOD	006 070	PORTLAND	004 143	TECHNICS	034 080 084
	051	KLOSS	002 059	PROSCAN	144 160 161	TECHWOOD	004
CORONADO	143	KMC	143		165 167	TEKNIKA	002 003 004
CRAIG	043 054	KIV	006 043 143	PROION	004 058 116		006 024 028
CROWN	043 143		154		131 143 171		031 043 072
CURIUS MATHEIS	004 006 101	LG	255		173		077 101 103
	116 143	LODGENET	072	QUASAR	034 056 092		143
CXC	043	LOCHK	072	RADIO SHACK	019 043 047	TELEFUNKEN	037 046 086
DAEWOO	004 016 017	LUXMAN	004		116 127 143		087
	043 044 055	LXI	007 015 052	RCA	004 006 023	TELERENT	072
	071 076 103		081 160 164		024 056 065	TERA	172
	107 111 114		166		074 144 152	TMK	004 116
	117 120 123	MAGNAVOK	003 004 006		156 160 161	TOSHIBA	007 015 030
	125 127 128		022 059 060		165		040 051 062
	136 143		061 063 064	REALISTIC	007 019 043		101 138
DAYTRON	004 116 143		127 143 160		047	TOLEVISION	143
DYNASTY	043		164	ROCTEC	186	UNIVERSAL	008 009
DYNATECH	062	MARANIZ	006 077 164	RUNCO	168 169	VIDEO CONCEPTS	146
ELECTROHOME	024 077 143	MAISUI	164	SAMPO	004 006 058	VIDEOKRON	174
EMERSON	004 005 006	MEMOREX	004 007 072		116	VIDEOKH	004 116
	028 043 047		116	SAMSUNG	004 050 089	WARDS	004 008 009
	048 050 051	MEIZ	088		101 105 113		019 028 060
	096 116 143	MGA	004 006 024		116 127 133		061 063 064
	151 153 154		028 042 049		137 143 160		072 074 116
	155		077 116	SANYO	007 020 021		143 164
FISHER	007 057	MINERVA	088		033 039 053	YAMAHA	004 006
FUNAI	028 043	MTSUBISHI	004 006 024		057 082 166	YORK	004 116
FUTURETECH	043		028 040 042	SCOTT	004 028 043	YUPITERU	043
GE	004 006 008		109 116 124		048 116 143	ZENITH	001 072 073
	009 034 056		146	SEARS	004 007 015		095 103 157
	073 074 091	MIC	004 006 062		028 030 057	ZONDA	112
	116 130 144		101		082 094 101		
	155 160 161	NAD	015 025		116 143 160		
	165	NEC	006 007 016				

Códigos de Programación: VCRs

VCRs

Marca	Códigos	Marca	Códigos	Marca	Códigos	Marca	Códigos
AIWA	034		055 060 130		034 040 041	TELEVISION	040 101
AKAI	016 043 046		150 152		062 063 107	UNITECH	040
	124 125 146	KENWOOD	014 034 039		109 140 144	VECTOR RESEARCH	012
AMPRO	072		043 047 048		145 147	VICTOR	048
ANAM	031 033 103	IG	255	REALISITC	003 008 010	VIDEO CONCEPTS	012 034 046
AUDIO DYNAMICS	012 023 039	LLOYD	034		014 031 033	VIDEOSONIC	040
	043	LXI	003 009 013		034 040 053	WARDS	003 013 017
BROKSONIC	035 037 129		014 017 034		054 101		024 031 033
CANON	028 031 033		101 106	RICO	058		034 040 053
CAPELLART	108	MAGIN	040	RUNCO	148		054 131
CRAIG	003 040 135	MAGNAVOK	031 033 034	SALORA	014	YAMAHA	012 034 039
CURTIS MATHEIS	031 033 041		041 067 068	SAMSUNG	032 040 102		043
DAEWOO	005 007 010	MARANIZ	012 031 033		104 105 107	ZENITH	001 034 048
	064 065 108		067 069		109 112 113		056 058 072
	110 111 112	MARIA	101		115 120 122		080 101
	116 117 119	MATSUI	027 030		125		
DAYTRON	108	MEI	031 033	SANSUI	022 043 048		
DEX	012 023 039	MEMOREX	003 010 014		135		
	043		031 033 034	SANYO	003 007 010		
DYNATECH	034 053		053 072 101		014 102 134		
ELECTROHOME	059		102 134 139	SCOTT	017 037 112		
EMERSON	006 017 025	MCA	045 046 059		129 131		
	027 029 031	MINOLTA	013 020	SEARS	003 008 009		
	034 035 036	MITSUBISHI	013 020 045		010 013 014		
	037 046 101		046 049 051		017 020 031		
	129 131 138		059 061 151		042 073 081		
	153	MIC	034 040		101		
FISHER	003 008 009	MULTITECH	024 034	SHARP	031 054 149		
	010	NEC	012 023 039	SHINJOM	024		
FUNAI	034		043 048	SONY	003 009 031		
GE	031 033 063	NORDMENDE	043		052 056 057		
	072 107 109	OPIONICA	053 054		058 076 077		
	144 147	PANASONIC	066 070 074		078 149		
GO VIDEO	132 136		083 133 140	SOUNDESIGN	034		
GOLDSTAR	012 013 020		145	SIS	013		
	101 106 114	PENIAX	013 020 031	SYLVANIA	031 033 034		
	123		033 063		059 067		
HARMAN KARDON	012 045	PHILCO	031 034 067	SYMPHONIC	034		
HITACHI	004 018 026	PHILIPS	031 033 034	TANDY	010 034		
	034 043 063		054 067 071	TATUNG	039 043		
	137 150		101	TEAC	034 039 043		
INSTANTREPLAY	031 033	PILOT	101	TECHNICS	031 033 070		
JCL	031 033	PIONEER	013 021 048	TERNIKA	019 031 033		
JOEENNY	012 013 015	FORILAND	108		034 101		
	033 040 066	FUSAR	072	THOMAS	034		
	101	QUARIZ	011 014	TMK	006		
JENSEN	043	QUASAR	033 066 075	TOSHIBA	008 013 042		
JVC	012 031 033		145		047 059 082		
	043 048 050	RCA	013 020 033		112 131		

Códigos de Programación: SAT/ DVDs

SAT

Marca	Códigos	Marca	Códigos	Marca	Códigos	Marca	Códigos
ALPHASTAR DSR	123		027 133 134	PERSONAL CABLE	117	VIEWSTAR	115
AMPLICA	050	GENERAL INSTRUMENT	003 004 016	PHILIPS	071	WINEGARD	128 146
BIRDVIEW	051 126 129		029 031 059	PICO	105	ZENITH	001 081 082
BSR	053		101	PRESIDENT	019 102		083 084 091
CAPEIRONICS	053	HITACHI	139 140	PRIMESTAR	030 110 111		120
CHANNEL MASTER	013 014 015	HOUSTON TRACKER	033 037 039	PROSAT	072		
	018 036 055		051 057 104	RCA	066 106		
CHAPARRAL	008 009 012	HUGHES	068	REALISTIC	043 074		
	077	HYTEK	053	SAMSUNG	123		
CITOH	054	JANIEL	060 147	SATELLITE SERVICE CO	028 035 047		
CURIS MATHEIS	050 145	JERROLD	061		057 085		
DRAKE	005 006 007	KATHREIN	108	SCIENTIFIC ATLANTA	032 138		
	010 011 052	LEGEND	057	SONY	103		
	112 116 141	IG	255	STARCAST	041		
DX ANIENNA	024 046 056	LUTRON	132	SUPER GUIDE	020 124 125		
	076	LUXOR	062 144	TECOM	023 026 075		
ECHOSTAR	038 040 057	MACOM	010 059 063		087 088 090		
	058 093 094		064 065		107 130 137		
	095 096 097	MEMOREX	057	TOSHIBA	002 127		
	098 099 100	NEXI WAVE	028 124 125	UNIDEN	016 025 042		
	122	NORSAT	069 070		043 044 045		
ELECTRO HOME	089	PAGE SKY SATELLITE	143		048 049 078		
EUROPLUS	114	PANASONIC	060 142		079 080 086		
FUJITSU	017 021 022	PANSAT	121		101 135 136		

DVD

Marca	Códigos	Marca	Códigos	Marca	Códigos	Marca	Códigos
APEX DIGITAL	022		025	PHILIPS	013	THOMPSON	005 006
DENON	020 014	MAGNAVOK	013	PIONEER	004 026	TOSHIBA	019 008
GE	005 006	MARANIZ	024	PROCEED	021	YAMAHA	009 018
GOLDSTAR	010 016 025	MITSUBISHI	002	PROSCAN	005 006	ZENITH	010 016 025
HARMAN KARDON	027	NAD	023	RCA	005 006		
JVC	012	ONKYO	008 017	SAMSUNG	011 015		
IG	001 010 016	PANASONIC	003 009	SONY	007		

Códigos de Programación: Caja de Cable

CATV

Marca	Códigos	Marca	Códigos	Marca	Códigos	Marca	Códigos
ABC	003 004 039		008 009 010	REGAL	049 050		032 035
	042 046 052		052 069 074	REGENCY	057	VIEWSTAR	012 015 018
	053	IG	255	REMBRANDT	025		086 087 088
ANIRONIK	014	M-NET	037	RK	091		089
ARCHER	005 007 014	MACOM	033	SAMSUNG	030 068	ZENITH	001 060 093
	024	MAGNAVOK	010 012 064	SCIENTIFIC ATLANTA	003 011 041		
CABLE STAR	026		079		042 043 045		
CENTURION	092	MEMOREX	001		046		
CENTURY	007	MOVIE TIME	028 032	SHERITECH	022		
CITIZEN	007	NSC	015 028 038	SIGNAL	030		
COLOUR VOICE	065 090		071 073	SIGNATURE	052		
COMBAND	080 081	OAK	016 031 037	SL MARK	030		
COMIRONICS	019 030		053	SPRUCCER	047 078		
DIAMOND	023	PANASONIC	044 047	STARCOM	002 004 008		
EAGLE	020 030 040	PARACON	001		009		
EASTERN	057 062 066	PHILIPS	006 012 013	STARGATE	008 030		
ELECTRICORD	032		020 065 085	SYLVANIA	067		
GE	072		090	TADIRAN	030		
GEMINI	008 022 025	HONER	034 051 052	TANDY	017		
	054		063 076	TEXSCAN	029 067		
GI	052 074	POST NEWS WEEK	016	TOCCOM	039 040 056		
GOLDEN CHANNEL	030	PRUCER	059	TOSHIBA	001		
HAMLIN	049 050 055	PTS	011 048 071	UNIKA	007 014 024		
HITACHI	052 055		072 073 074	UNITED CABLE	004 053		
HOSPITALITY	070 077	PULSAR	001	UNIVERSAL	005 007 014		
JERROLD	002 003 004	RCA	047		024 026 027		

Los malos funcionamientos prematuros pueden ser prevenidos. Limpieza cuidadosa y regular puede extender la vida que tendrá su nuevo TV. Asegúrese de apagar su TV y desenchufar el cordón de alimentación antes de iniciar la limpieza.

LIMPIEZA DE LA PANTALLA

1. Hay una genial manera de librar su pantalla de polvo por un tiempo. Moje un paño suave en una mezcla de agua tibia y un poquito de suavizante de tela o detergente para lavar platos. Tuerza el paño hasta que esté casi seco, y luego úselo para limpiar la pantalla.
2. Asegúrese que el exceso de agua no se quede en la pantalla, y luego deje que el aire seque la pantalla antes de encender su TV.

LIMPIEZA DEL GABINETE

1. Use un paño terso con una solución de jabón suave para limpiar el gabinete.
2. Enjuague el paño y limpie el gabinete nuevamente.
3. Deje que el gabinete se seque con el aire antes de encender su TV.

GABINETES DE MADERA

Use un limpiador de madera de calidad y lustre. Esto protegerá su TV del polvo y suciedad y mantendrá el gabinete como nuevo.

AUSENCIA MUY LARGA



Si deja su TV inactivo por un largo tiempo (tal como vacaciones), es una buena idea desconectar el cordón de alimentación para protegerlo contra posibles daños de rayos o bajas de energía. Si usa una antena exterior, quizás quiera desconectarla de la parte posterior de su TV antes de irse.

INTERFERENCIA DE IMAGEN

Aún cuando usted tenga servicio de cable, la señal tal vez sea débil, lo que significa que la calidad de imagen puede aparecer dañada debido a otros factores. Si existen problemas con la imagen de su TV consulte la guía "Verificación de Problemas" en las siguientes páginas. Tal vez también usted desee contactar a su proveedor de servicio de cable para determinar si el problema proviene de ahí.

VIDEO JUEGOS Y OTROS FORMATOS FIJOS DEPLEGADOS

Si usted acostumbra video juegos en su TV u otros usos que desplieguen imágenes fijas sobre la pantalla de su TV como la foto de un jugador, debe evitar establecer los niveles de brillo muy alto. Si las imágenes fijas (como formatos de identificación de la red) se encuentran desplegadas en la pantalla por mucho tiempo, éstas pueden llegar a quedar permanentemente impresas en la pantalla.

Usted puede reducir el riesgo de que esto pase limitando el tiempo de uso de imágenes fijas desplegadas y reduciendo los niveles de brillo.



Si usted desconecta su TV de la toma de corriente, you may have to reset the clock using the Time menu described earlier.

Verificación de Problemas

Algunas recomendaciones rápidas y fáciles para que pueda resolver problemas usted mismo.

SÍNTOMAS

SOLUCIONES

Imagen borrosa y sonido no claro.

- Verifique la conexión de la antena o la ubicación.
- Verifique la entrada del cable.
- Verifique para ver si el botón TV/VCR en su VCR tiene TV seleccionado.

Imágenes múltiples o "imagen fantasma".

- Verifique la dirección de su antena y/o ubicación.
- Verifique la entrada del cable.
- Asegúrese que el cable de la antena al TV esté conectado correctamente.

Interferencia: Líneas delgadas a través de la pantalla y sonido no claro.

Lo siguiente puede causar problemas de imagen o distorsión:

Artefactos eléctricos, luces potentes, carros, camiones, computadoras o teléfonos portátiles y equipo médico.

- Si es posible, aumente la distancia entre su TV y el aparato que causa el problema, o apague uno de ellos.

Imagen normal pero no hay sonido.

- Verifique los niveles del volumen.
- Asegúrese que el TV no esté en MUTE (Silencio).
- Trate otro canal. El problema puede ser la estación, no su TV.
- Están los cables A/V de Audio instalados correctamente?
- Están los cables de las bocinas externas (si tiene bocinas externas) instalados correctamente?
- Asegúrese que sus bocinas estén encendidas bajo el menú de Audio.

No hay imagen y sonido no es claro.

- Está en TV o modo de cambio de cable y debe estar en el otro?
- Asegúrese que los canales de salida en todos los equipos A/V estén en el mismo canal (3 ó 4)
- Asegúrese que todas las conexiones estén apretadas.

No hay imagen ni sonido

- Está el cable de alimentación AC conectado?
- Verifique que su tomacorrientes de alimentación AC funciona. (Pruébelo conectando algún otro aparato o trate con otro enchufe)
- Asegúrese que sus controles de brillo y audio están ajustados apropiadamente.
- Pruebe otro canal. El problema puede ser en la estación de televisión.

No hay color, pero el sonido esta bien.

- Verifique el control de color en el menú Video.
- Trate otro canal. El problema puede ser en la estación de televisión.

La imagen presenta una caja negra grande, pero el sonido está bien.

- La opción CC (closed caption) puede estar en modo de Texto. Seleccione Caption 1 en el menú Captions/Text.

La imagen tiene dos barras negras horizontales, una arriba y otra abajo.

- Su programa está en letterbox. Esto significa que la forma de su TV es un cuadrado, pero el programa es un rectángulo. Piense que las barras son espacios vacíos que el programa no llena y no una imagen que está bloqueada. Debido que este formato es una representación directa de una película como la vería en el cine, usted está verdaderamente viendo MÁS de la imagen cuando usted ve esas barras.

Código secreto extraviado

- Si usted olvidó su código secreto, presione en el control remoto cuatro veces el número 7 (es decir 7777) cuando la pantalla pregunte por el código.

Verificación de Problemas (Continuación)

El control remoto no funciona.	<ul style="list-style-type: none">• Asegúrese que las baterías sean nuevas e instaladas correctamente.
Las opciones del menú no pueden cambiarse o seleccionarse.	<ul style="list-style-type: none">• Trate desconectando su TV por unos minutos, luego conéctelo de nuevo.
No hay imagen o sonido cuando cualquier fuente que no sea el cable es seleccionada.	<ul style="list-style-type: none">• Verifique si el equipo fuente ha sido encendido.• Asegúrese que las conexiones estén firmes en la parte posterior de su TV y en el equipo fuente.
Sonido Estéreo débil o nulo cuando usa un VCR estéreo.	<ul style="list-style-type: none">• Verifique que todas las conexiones estén firmes.• Está usando canal 3 ó 4 para ver su VCR. No hay sonido estéreo presente bajo esa condición.
La pantalla PIP insertada está negra o le falta contraste.	<ul style="list-style-type: none">• Verifique si la fuente PIP está encendida.• Quizás quiera hacer los ajustes de la imagen PIP bajo el menú PIP.• Verifique que todos los cables estén conectados correctamente.• Verifique si la fuente de entrada para PIP se encuentra instalada correctamente.
La pantalla PIP insertada está "con nieve" cuando la fuente es Antena.	<ul style="list-style-type: none">• Busque para ver si el botón TV/VCR en su VCR tiene seleccionado TV o cambie el PIP a otra fuente.
La hora es incorrecta.	<ul style="list-style-type: none">• Asegúrese que la hora fue fijada inicialmente. Probablemente hubo corte de energía.

Glosario

Lista de definiciones para algunas de las palabras que se encuentran en esta guía.

CABLE RF 75 OHM	Cable redondo que proviene de una antena o proveedor de servicio de cable. Cada extremo parece una tuerca hexagonal con un cable saliendo por el medio, y enrosca en el conector de rosca en la parte posterior de su TV.
CABLES A/V	Cables de Audio/Video. Tres cables - Audio derecho (rojo), Audio izquierdo (blanco) y Video (amarillo). Los cables de A/V son usados para reproducción estéreo de cintas de video y para imagen de alta calidad y sonido de otros aparatos A/V.
APARATO A/V	Cualquier aparato que produce video o sonido (VCR, DMD, cable, o televisión).
ADD(AÑADIR)	Esta función le permite añadir nuevos canales a la lista de canales en memoria en la que se desplazará cuando use su control remoto.
AMPLIFICADOR	Aparato externo que amplifica el sonido de una televisión, reproductor de CD, VCR, DMD u otro aparato A/V.
TV ANALÓGICA	Método tradicional para representar una señal de televisión como una réplica (análoga) de la imagen y sonido original.
ANTENA	El receptor físico de señales de televisión enviadas por aire. Una pieza grande de equipo de metal que no siempre tiene que ser visible en su casa para que se esté utilizando.
RELACIÓN DE ASPECTO	La relación de la dimensión horizontal con la dimensión vertical de una imagen. La televisión estándar en USA actualmente es generalmente transmitida y desplegada en una relación de aspecto de 4:3. Una televisión de alta definición normalmente será formateada en una relación de aspecto más ancha, se asume que sea 16:9.
CAPTIONS(SUBTÍTULOS)	Forma de subtítulos que escribe el diálogo de su programa en la pantalla.
COMPONENT INPUT (Pr Pb Y)	Serie de conectores de entrada para una alta precisión en la reproducción de imágenes logrando una calidad mayor que la de video estándar.
BORRAR	Esta función le permite borrar canales que no desea ver de su lista de canales en memoria.
TV DIGITAL	Nuevo método de representar la señal de televisión como una serie de números binarios (1 y 0). Este método le permite a la señal ser manipulada para eliminar redundancia, para aumentar dramáticamente la calidad de imagen y sonido.
DIGITAL DOLBY	Sonido de Cinema Digital Dolby es posible por una nueva técnica de codificación digital llamada Dolby AC-3. Dolby AC-3 produce sonido envolvente de 5.1 canales de alta calidad el cual tiene seis específicos canales separados para un rango lleno de sonido. Cada canal puede llevar una señal diferente simultáneamente (centro frontal, izquierda frontal, derecha frontal, envolvente izquierdo, envolvente derecho y subwoofer).
DVD	(Digital Video Disc) Es una Tecnología de almacenamiento en disco óptico. Este disco puede contener música, video, etc. en formato digital.
DVI INPUT	(Digital Video Interface) Puerto de entrada para conectores DVI.
DTV	(Digital Television Source) Set-top box.
FORMATOS DTV	
480I	Formato estándar DIV.
480P	Formato acentuado de DIV.
720P/ 1080I	(HDIV) Alta definición de formatos de video.

Glosario-Continuación

Lista de definiciones para algunas de las palabras que se encuentran en esta guía.

HD-STB	Alta definición del set-top box.
INPUT(ENTRADA)	Se refiere al conector que recibe una señal en el TV, VCR u otro aparato A/V.
CONECTOR	Conexión en la parte posterior de su TV, VCR o cualquier otro aparato A/V. Esto incluye los conectores RF y los conectores Audio/ Video que están codificados con colores.
MODE(MODO)	El modo determina el tipo de aparato (TV, VCR, Cable, Aux.) que el control remoto está controlando; modo remoto de operación.
SONIDO MONO	Sonido Mono (monaural) es un canal de sonido. En más de una bocina todas las bocinas reproducen el mismo audio.
OUTPUT(SALIDA)	Se refiere al conector que envía una señal al VCR, DMD u otro aparato A/V.
PC	Computadora.
PIP	Esta es la manera más común de referirse a la opción Imagen -Sobre-Imagen (PIP).
PIP SNAPSHOT	Presione el botón FREEZE para capturar y congelar la sub imagen en modo PIP o Split. Presione el botón PIP para entrar al modo PIP de otro canal. Presione EXIT para remover el PIP de la pantalla.
POP (PICTURE CUTS DE PICTURE)	Característica que permite ver otras fuentes de imagen, pero respetando la integridad de la imagen principal.
RGB INPUT	Entradas de RGB (Red, Green, Blue) de 15-pines para computadoras o set-top boxes.
PROGRAMA DE AUDIO PROGRAMMING/ SAP	El programa de audio secundario es otra señal de audio en el mismo canal disponible en algunos programas. Usando SAP puede escuchar algunos programas en otros lenguajes tales como Español o Francés.
SIGNAL(SEÑAL)	Imagen y sonido viajando a través del cable, o en el aire a su pantalla de televisión.
SOURCE(FUENTE)	Término para el equipo que suministra información de audio y video a su TV. Estos pueden ser: Antena, VCR, reproductores de DVD o Caja de TV por Cable son ejemplos de fuentes.
SONIDO ESTÉREO	Sonido estéreo (estereofónico) se refiere al audio que es dividido en lado derecho e izquierdo.
SURF(FAVORITOS)	Esta función crea una lista personalizada de sus canales favoritos. Puede tener acceso a este grupo de canales con el botón Surf en el control remoto presionandolo repetidamente.
S-VIDEO	(Y-C) Conexión disponible para dispositivo S-Video suministrando mejor calidad de imagen que video estándar.
TEXT(TEXTO)	Texto arbitrario no relacionado con el programa.
TUNER(SINTONIZADOR)	Cualquier aparato que recoja señales de difusión y las convierta en imagen y sonido.
TWIN PICTURE (IMAGEN GEMELA)	Característica que permite dividir la pantalla en dos fuentes de imagen lado a lado.
XGA	Una alta definición de formato de computadora compatible con este TV.

Especificaciones del Producto

Especificaciones

RP-44SZ50/51D	Ancho (pulgadas/ mm)	41.7/ 1060
	Altura (pulgadas/ mm)	30.1/ 765
	Grosor (pulgadas/ mm)	13.9/ 354.4
	Peso (libras/ kg)	63.9/ 29
RP-52SZ50/51D	Ancho (pulgadas/ mm)	48.6/ 1235
	Altura (pulgadas/ mm)	35.1/ 891
	Grosor (pulgadas/ mm)	15.3/ 388
	Peso (libras/ kg)	80.6/ 36.5
Tensión de Alimentación	AC 100-240V~, 50/ 60Hz, 230W	
Television System	NISC, PAL/M/N	
Cobertura de canales	VHF: 2 - 13 UHF: 14 - 69 CATV: 1 - 125	
Antena	75 ohm External Terminal for VHF/ UHF	
Salida de audio (W)	12W x 2	
Puertos Externos de conexión	Audio/ Puerto de entrada de la unidad de audio/ Video 3 Puerto de salida de la unidad de audio/ Video 1 Entrada de S-Video 2 Entrada de la unidad del Component 2 Entrada de RGB 1 Entrada de DVI 1 Entrada de audio RGB/ DVI 1 Salida de audio variable 1 Entrada de audio en modo centro 1 Puerto de calibración 1	



El diseño y especificaciones están sujetas a cambio sin previo aviso.



LG Electronics México S.A de C.V

**Av. Sor Juana Inés de la Cruz No 555
Col. San Lorenzo
Tlalnepantla, Estado de México CP 54033
Tel. 5321 1919 Lada sin costo 01 800 347 1919
Fax: 5321 1917 Fax sin costo 01 800 347 1296**