



Sistema MINI HI-FI

Manuale dell'utente

**Modello : LM-M1040A/D/X
LM-M540A/D/X
LM-M340A/D/X**

**Si prega di leggere con attenzione questo manuale
prima di usare l'impianto.
Conservare per consultarlo in futuro.**

**Disegni e specifiche tecniche sono soggetti a variazioni,
per migliorie, senza preavviso.**

MP3
CD-R/RW

COMPACT
disc
DIGITAL AUDIO

Precauzioni

	ATTENZIONE RISCHIO DI SHOCK ELETTRICO - NON APRIRE	
ATTENZIONE: PER RIDURRE IL RISCHIO DI SHOCK ELETTRICO NON RIMUOVERE IL COPERCHIO (O IL RETRO). QUESTO APPARECCHIO NON CONTIENE PARTI RIPARABILI DALL'UTENTE. PER QUALSIASI RIPARAZIONE, CONSULTARE PERSONALE DI SERVIZIO QUALIFICATO.		

Spiegazione dei Simboli Grafici:



Il simbolo a forma di fulmine con una punta di freccia all'interno di un triangolo equilatero ha lo scopo di avvertire l'utente della presenza all'interno del prodotto di voltaggi non isolati e pericolosi, di entità sufficiente per costituire rischio di shock elettrico alle persone.



Il punto esclamativo all'interno di un triangolo equilatero ha lo scopo di avvertire l'utente della presenza di importanti istruzioni sul funzionamento e la manutenzione (riparazione) sul manuale in dotazione con l'apparecchio.

AVVERTENZA

PER RIDURRE IL RISCHIO DI INCENDI O SHOCK ELETTRICO, NON ESPORRE QUESTO APPARECCHIO ALLA PIOGGIA O ALL'UMIDITÀ. Per evitare uno shock elettrico, non aprire il corpo dell'apparecchio; rivolgersi esclusivamente a personale qualificato.

L'apparecchio non deve essere esposto a gocce o spruzzi d'acqua e nessun oggetto contenente liquidi (ad es. un vaso) deve essere posato su di esso.

Avvertenza:

Non installare questo apparecchio in uno spazio molto ristretto, come il ripiano di una libreria o un sistema simile.

ATTENZIONE

L'uso di controlli, regolazioni o procedure diverse da quelle specificate in questo manuale potrebbero causare l'esposizione a radiazioni pericolose.

Il componente laser di questo prodotto è in grado di emettere radiazioni che superano il limite della Classe 1.

CAUTION: INVISIBLE LASER RADIATION WHEN OPEN AND INTERLOCKS DEFEATED. AVOID EXPOSURE TO BEAM.

VARNING: OSYNLIG LASERSTRÅLNING NÄR DENNA DEL ÄR ÖPPNAD STRÅLEN ÄR FARLIG.

Attention: Quand l'appareil est ouvert, ne pas s'exposer aux radiations invisibles du faisceau laser.

Questa etichetta si trova all'interno.

CLASS 1	LASER PRODUCT
KLASSE 1	LASER PRODUKT
LUOKAN 1	LASER LAITE
KLASS 1	LASER APPARAT
CLASSE 1	PRODUIT LASER

Questo lettore Compact Disc è classificato Prodotto Laser CLASSE 1.

L'etichetta CLASS 1 LASER PRODUCT è situata all'esterno dell'apparecchio.



Questo prodotto è stato fabbricato in conformità ai requisiti disposti dalla DIRETTIVA ECC 89/336/ECC, 93/68/ECC e 73/23/ECC per le interferenze radio.

Dichiarazione di conformità

La società LG ELECTRONICS ITALIA S.p.A. dichiara che il prodotto LM-M1040A/D/X, M540A/D/X, M340A/D/X è costruito in conformità alle prescrizioni del D.M.n°548 del 28/8/95, pubblicato sulla G.U.n°301 del 28/12/95 ed in particolare è conforme a quanto indicato nell'art.2, comma 1 dello stesso decreto.

Indice

INTRODUZIONE

Precauzioni	2
Indice	3
Prima dell'uso	4
Precauzioni di sicurezza	4
Note sui dischi	4
Note sui telecomando	4
Note sui nastri	4
Pannello frontale/pannello posteriore	5
Telecomando	6
Finestra del display	7
Conessioni	8
Collegamento del sistema di altoparlanti	8
Collegamenti dell'antenna (Aerea)	8

PRIMA DELL'USO

Regolazione automatica	9-11
Impostazione della tensione (OPZIONALE)	9
Impostazione dell'OROLOGIO	9
Regolazione del volume	9
Regolazione della qualità audio	9
Funzione Sonno (Sleep)	9
MUTO	10
SURROUND	10
XDSS (Extreme Dynamic Sound System)	10
MODALITÀ DI VISUALIZZAZIONE	10
DIMMER	10
DEMO	10
OAO (ottimizzatore acustico orientamento)	10
Funzione di Timer	11
Funzioni ausiliari	11
Funzione RDS – OPZIONALE	12
Informazioni sulla funzione RDS	12
Ricerca di programmi (PTY)	12



FUNZIONAMENTO

Impostazione predefinita delle emittenti	13
Ascoltare la RADIO	13
Riproduzione nastro	14
Riproduzione di base	14
Per interrompere l'esecuzione	14
Azzeramento del contatore del nastro	14
Per mandare avanti veloce o indietro veloce	14
Registrazione	14
Registrazione	14
Impostazione di base	14
Registrazione da Radio, CD o Ausiliare sorgente	14
Registrazione sincronizzata da CDs nastro	14
Riproduzione CD	15-16
Riproduzione di Base	15
Per sospendere la riproduzione	15
Per interrompere l'esecuzione	15
Saltare una traccia	15
Cercare una traccia	15
Per passare ai dischi successivi	15
Selezione diretta di un disco	15
Sostituzione di dischi durante la riproduzione	15
Verifica delle informazioni sui file MP3	15
Ripetizione della riproduzione	16
Per riprodurre le tracce in ordine casuale	16
Per programmare la riproduzione	16

RIFERIMENTO

Risoluzione dei Problemi	17
Informazioni aggiuntive	17
Specifiche	

Simboli delle istruzioni

-  Rischi di danno all'unità stessa o altro danno materiale.
-  Caratteristiche speciali di funzionamento di questa unità.
-  Suggerimenti e consigli per facilitare l'uso.

Prima dell'uso

Precauzioni di sicurezza

Maneggiare l'unità

Spedizione dell'unità

Sono utili la scatola e i materiali da imballaggio originali dell'unità. Al fine di garantire la massima protezione, imballare l'unità nello stesso modo con cui è stata imballata all'origine in fabbrica.

Per mantenere la superficie pulita

Non usare vicino all'unità liquidi volatili, quali spray insetticidi. Non lasciare prodotti di gomma o plastica in contatto con l'unità per un periodo prolungato di tempo. Lascerebbero segni sulla superficie.

Pulizia dell'unità

Pulizia del cassetto

Utilizzare un panno morbido e asciutto. Se le superfici sono molto sporche, utilizzare un panno morbido leggermente inumidito con una soluzione detergente delicata. Non usare solventi forti come alcool, benzina o acquaragia, che potrebbero danneggiare la superficie dell'unità.

Note sui dischi

Maneggiare i dischi

Non toccare il lato registrato del disco.
Maneggiare il disco dai bordi per non lasciare impronte sulla superficie.
Non incollare carta o nastro adesivo sul disco.



Conservazione dei dischi

Dopo l'uso, conservare il disco nella sua confezione. Non esporre il disco a luce solare diretta o fonti di calore. Non lasciarlo in una macchina parcheggiata esposta alla luce solare diretta, nella quale potrebbe verificarsi un notevole aumento della temperatura.

Pulizia dei dischi

Le impronte e la polvere sul disco possono causare immagini di scarsa qualità e distorsione del suono. Prima dell'uso, pulire il disco con un panno pulito. Passare il panno dal centro verso l'esterno del disco.

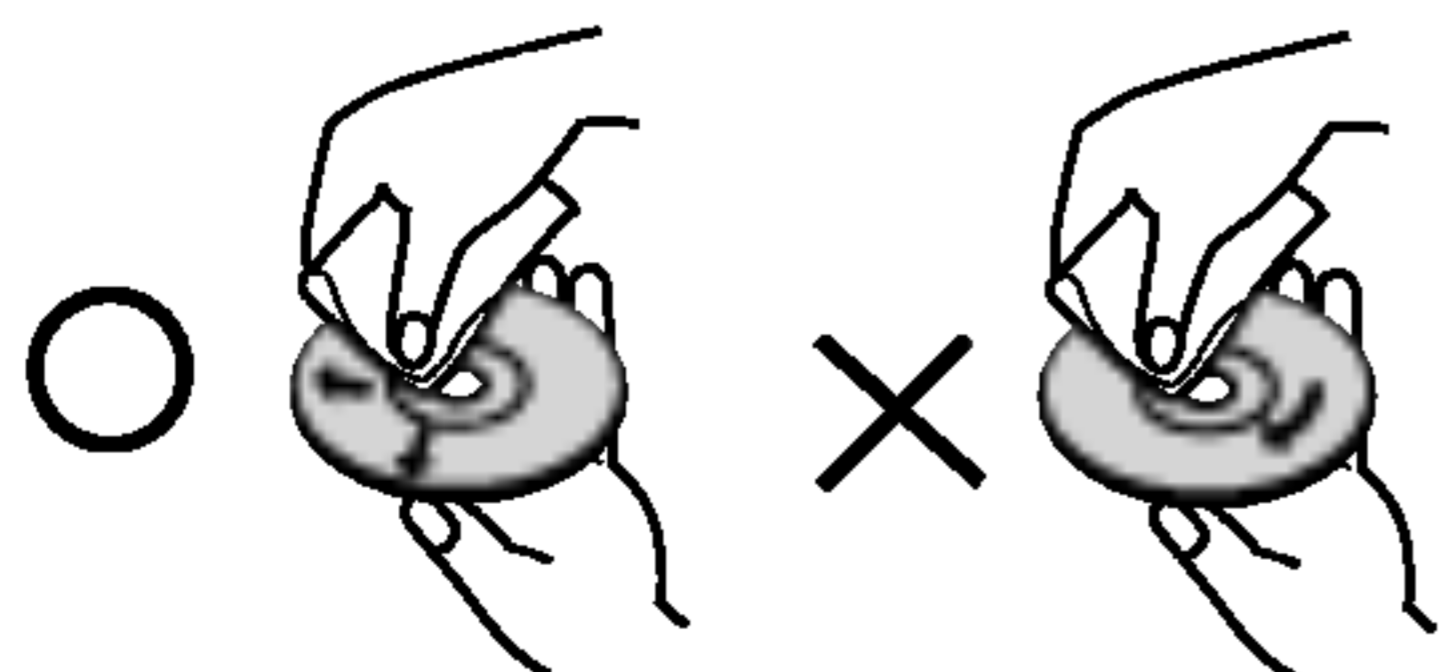

Non usare solventi forti come alcool, benzina o acquaragia, solventi disponibili in commercio o spray antistatici per dischi in vinile.



Note sui telecomando

Raggio di Funzionamento del Telecomando

Puntare il telecomando verso il sensore del telecomando e premere i tasti.

- **Distanza:** Circa 7 metri (23') dalla parte anteriore del telecomando.
- **Angolo:** Circa 30° in ogni direzione dalla parte anteriore del telecomando.

Installazione della batteria del telecomando

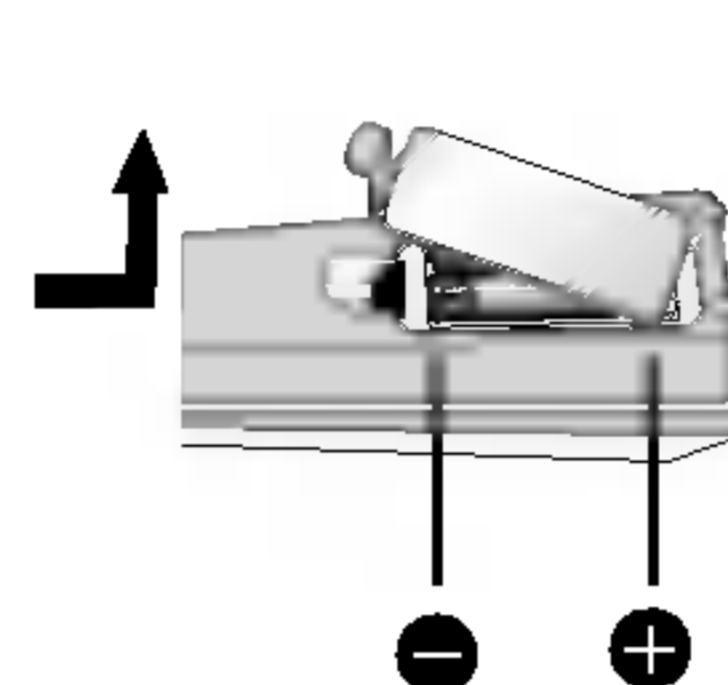

Rimuovere il coperchietto della batteria sul retro del telecomando ed inserire due batterie R03 (AAA) con i poli + e - in posizione corretta.

⚠ Attenzione

Non usare mai contemporaneamente batterie vecchie e nuove. Non usare mai contemporaneamente tipi diversi di batterie (standard, alcaline, ecc.).

Note sui nastri

Impedire la registrazione

Rimovendo la linguetta(e) della cassetta (con un piccolo cacciavite) si impedisce la registrazione accidentale del nastro.

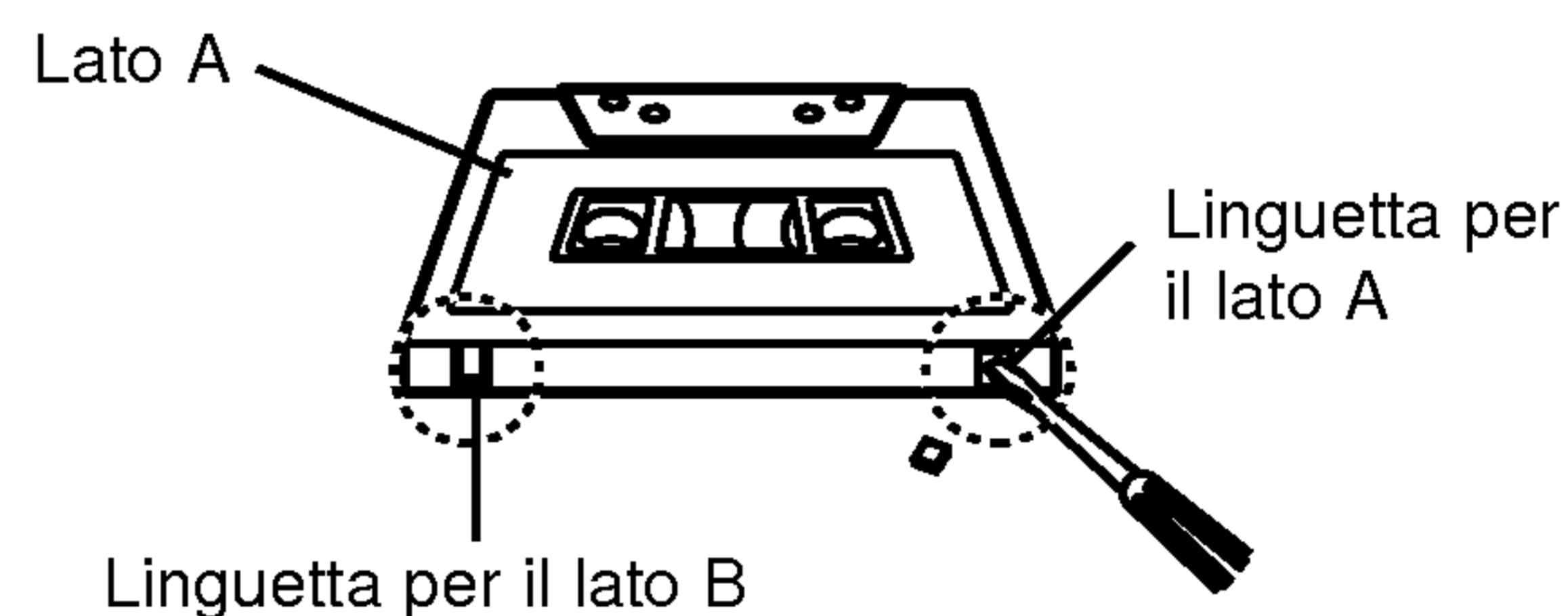

Per registrare nuovamente basta coprire il foro della linguetta con del nastro adesivo.

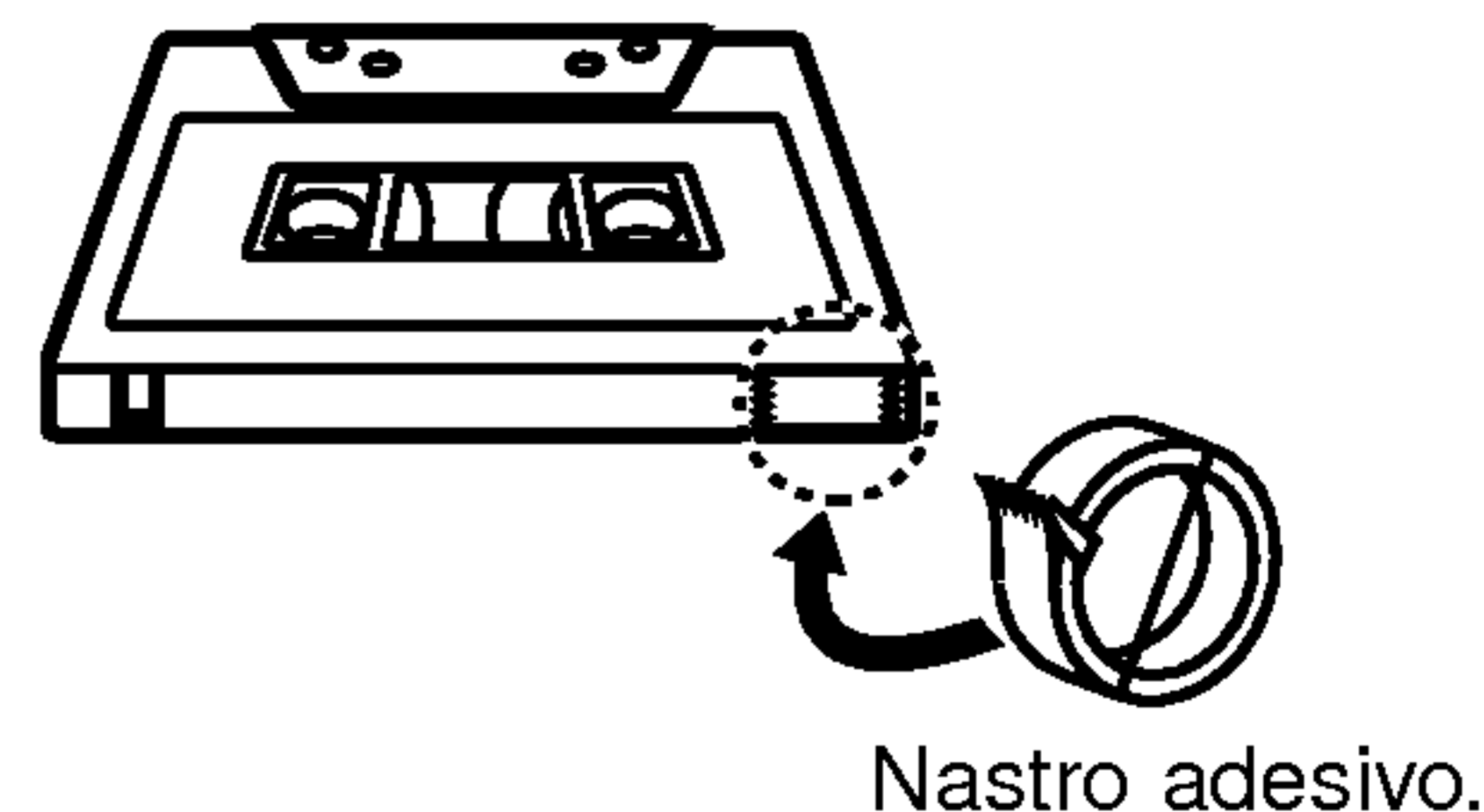

Nastro adesivo.

Pannello frontale/pannello posteriore

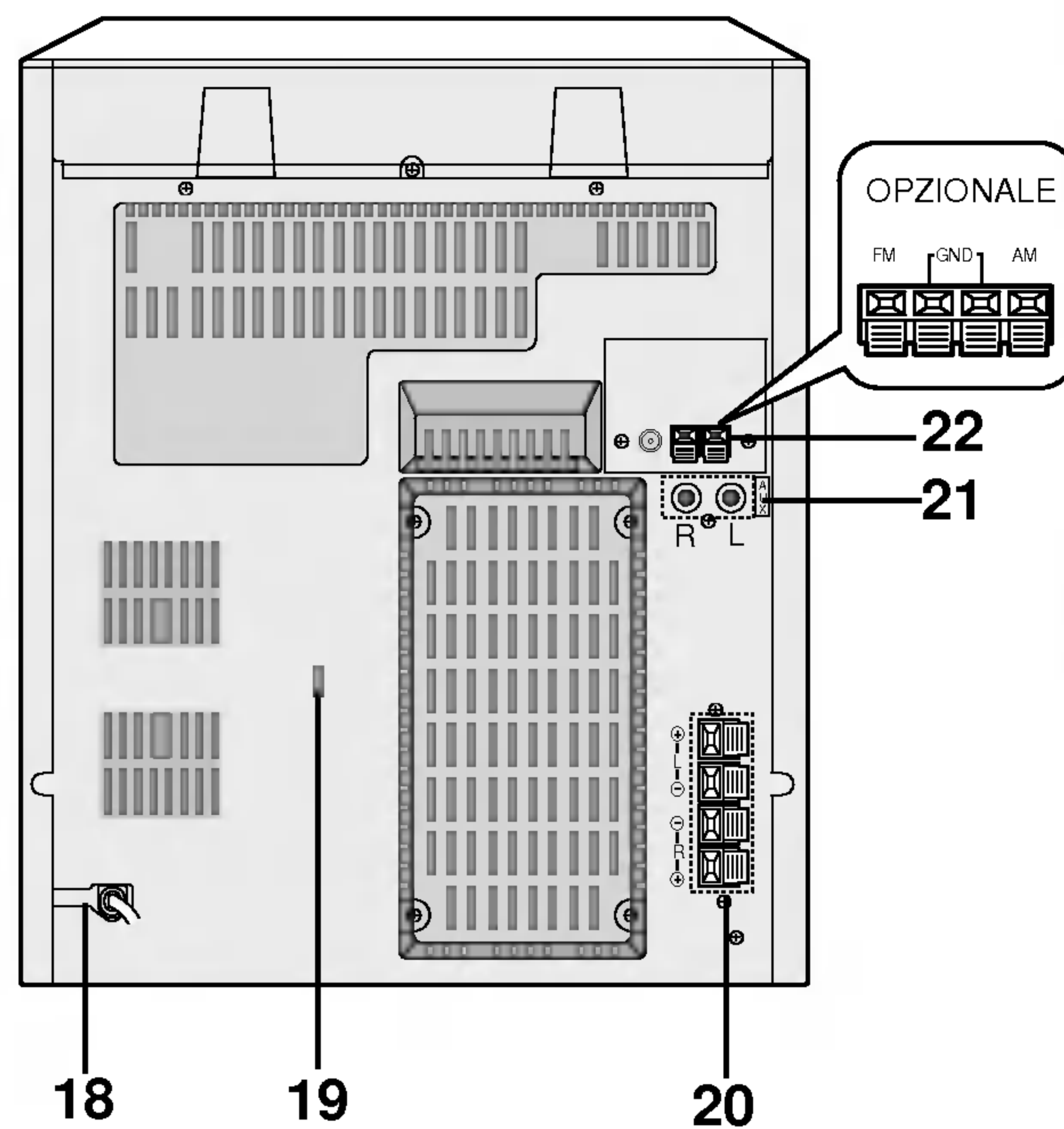
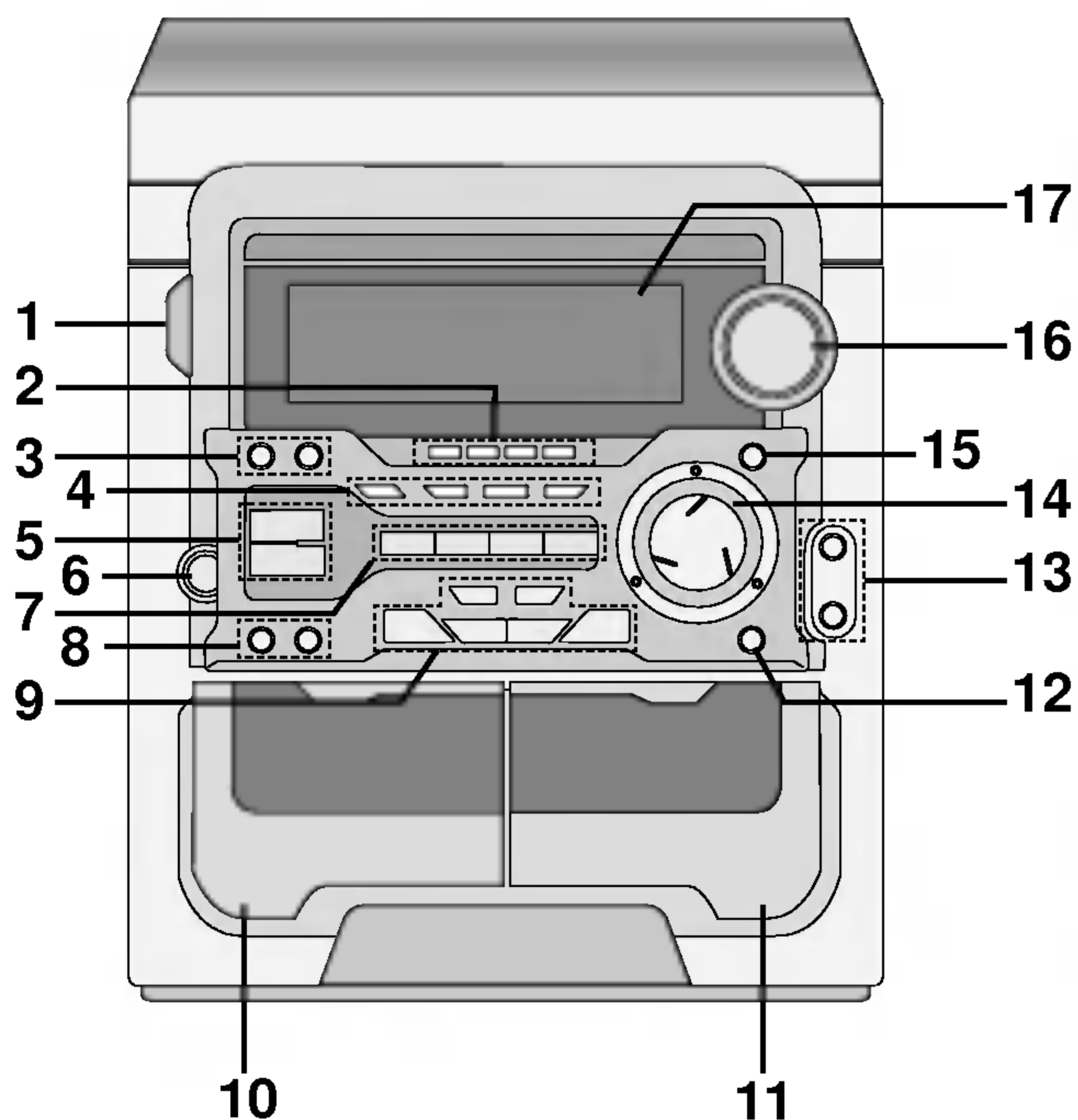

INTRODUZIONE

1. Tasto di ACCENSIONE (⏻ STANDBY/ON)
2. • Tasti DISC DIRECT PLAY (riproduzione diretta disco) (DISC 1, DISC 2, DISC 3)
• Tasto IGNORA DISCO (DISC SKIP)
3. • Tasto OROLOGIO (CLOCK)
• Tasto TIMER
4. • Tasto MODALITÀ RIPRODUZIONE (PLAY MODE) : OPZIONALE
• Tasto DEMO : LM-M1040
(per attivare la funzione all'interno della finestra di visualizzazione, premere **DEMO** in stato di spegnimento. Per disattivarla, premere nuovamente **POWER** o **DEMO**).
• Tasto SURROUND (SURR.)
• Tasto XDSS
• Tasto OAO
5. • Tasto MODALITÀ/RIF (MODE/RIF)/RIPRODUZIONE NORMALE (NOR-DUBB.)
• Tasto CD SYNC./Tasto HIGH DUBBING (HI-DUBB.)
6. PRESA CUFFIE (PHONES) - Ø6.3mm
7. • Tasto SINTONIZZATORE (TUNER)
• Tasto CD/MP3
• Tasto TAPE (NASTRO)
• Tasto AUX
8. • Tasto PROG./MEMO.
• Tasto RIPRISTINO CONTATORE (COUNT.RESET) : OPZIONALE
• Tasto PAUSA CD (CD ||)/SET
• Tasto RDS : OPZIONALE
9. • Tasto STOP (■)/ANNULLA (CLEAR)
• Tasto REGISTRAZIONE/ PAUSA REGISTRAZIONE (● REC/||)
• Tasti PRESET UP/DOWN
• Tasto ESEGUI (▶)
• Tasto RIAVVOLGI (◀) : OPZIONALE
• Tasti TUNING
• Tasti RICERCA/IGNORA CD (CD SKIP/SEARCH) (◀◀◀ / ▶▶▶)
• Tasto INDIETRO AVANTI VELOCE NASTRO (◀◀◀ / ▶▶▶)
10. ▲ Posizione ESPELLI (▲ PUSH EJECT) NASTRO 1 (PIASTRA 1)
11. ▲ Posizione ESPELLI (▲ PUSH EJECT) NASTRO 2 (PIASTRA 2)
12. Tasto EQUALIZZATORE (EQ)
13. • MIC JACK (MIC) - Ø6.3mm : OPZIONALE
• MANOPOLA VOLUME MICROFONO (MIC VOL) : OPZIONALE
14. SELETTORE MULTI JOG (MULTI JOG.)
15. Tasto APRI/CHIUDI CD (▲ OPEN/CLOSE)
16. MANOPOLA CONTROLLO VOLUME
17. FINESTRA DEL DISPLAY
18. CAVO DI ALIMENTAZIONE
19. SELETTORE DI TENSIONE: OPZIONALE
20. TERMINALE ALTOPARLANTE
21. JACK INGRESSO AUSILIARE
22. TERMINALE ANTENNA

Telecomando

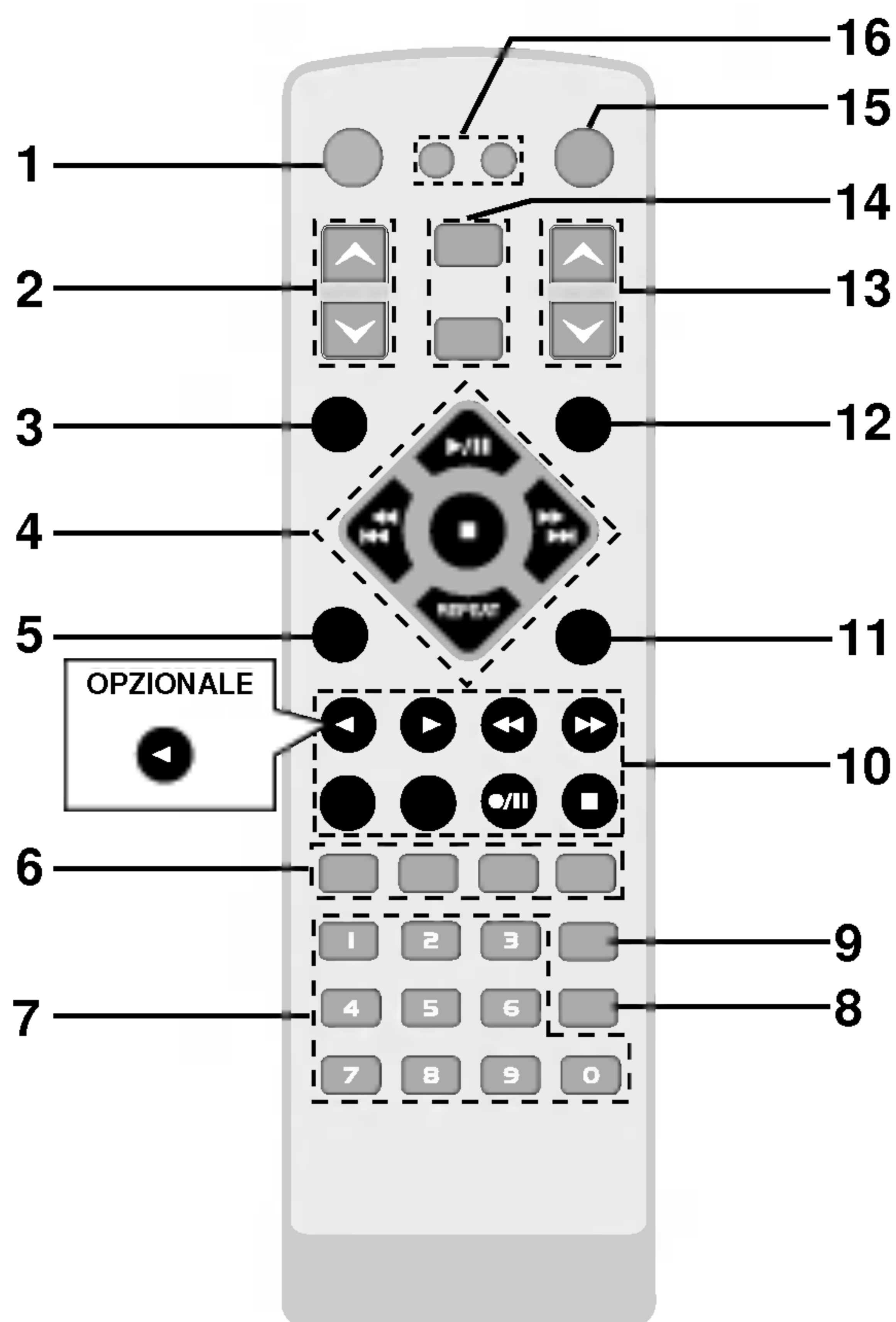

- | | |
|--|---|
| <p>1. Tasto POWER</p> <p>2. Tasto PRESET (▼/▲)</p> <p>3. Tasto OROLOGIO (CLOCK)</p> <p>4. Tasti FUNZIONE CD</p> <ul style="list-style-type: none"> • Tasto ESEGUI/PAUSA (▶/) • Tasto CD STOP (■) • Tasti RICERCA / SALTA CD (◀◀◀ / ▶▶▶) • Tasto RIPETI (REPEAT) <p>5. Tasto SALTA DISCO (D.SKIP)</p> <p>6. Tasto DISPLAY EQUALIZ</p> <ul style="list-style-type: none"> • ZATORE (EQ PATT.) • Tasto XDSS • Tasto SURROUND (SURR.) • Tasto OAO <p>7. Tasti NUMERICI</p> <p>8. Tasto di visualizzazione delle informazioni sui file MP3 (Mp3 Info)</p> <p>9. Pulsante RANDOM</p> | <p>10. Tasti FUNZIONI NASTRO</p> <ul style="list-style-type: none"> • Tasto REGISTRAZIONE/ PAUSA REGISTRAZIONE(●/) • Tasto RIPR. IN AVANTI (▶) • Tasto LETTURA INDIETRO (◀) : OPZIONALE • Tasto STOP NASTRO (■) • Tasto RIPR. AVANTI VELOCE (▶▶) • Tasto RIAVV. VELOCE (◀◀) • Tasto SELEZIONE NASTRO -1/2 <p>11. Tasto PROGRAMMA(PROGRAM)</p> <p>12. Tasto SLEEP</p> <p>13. Tasto CONTROLLO VOLUME(▼/▲)</p> <p>14. • Tasto AUX</p> <ul style="list-style-type: none"> • Tasto RADIO (TUNER/BAND) <p>15. Tasto MUTE</p> <p>16. • Pulsante DISP. MODE: LM-M1040</p> <ul style="list-style-type: none"> • Pulsante DIMMER |
|--|---|

Finestra del display

-LM-M1040

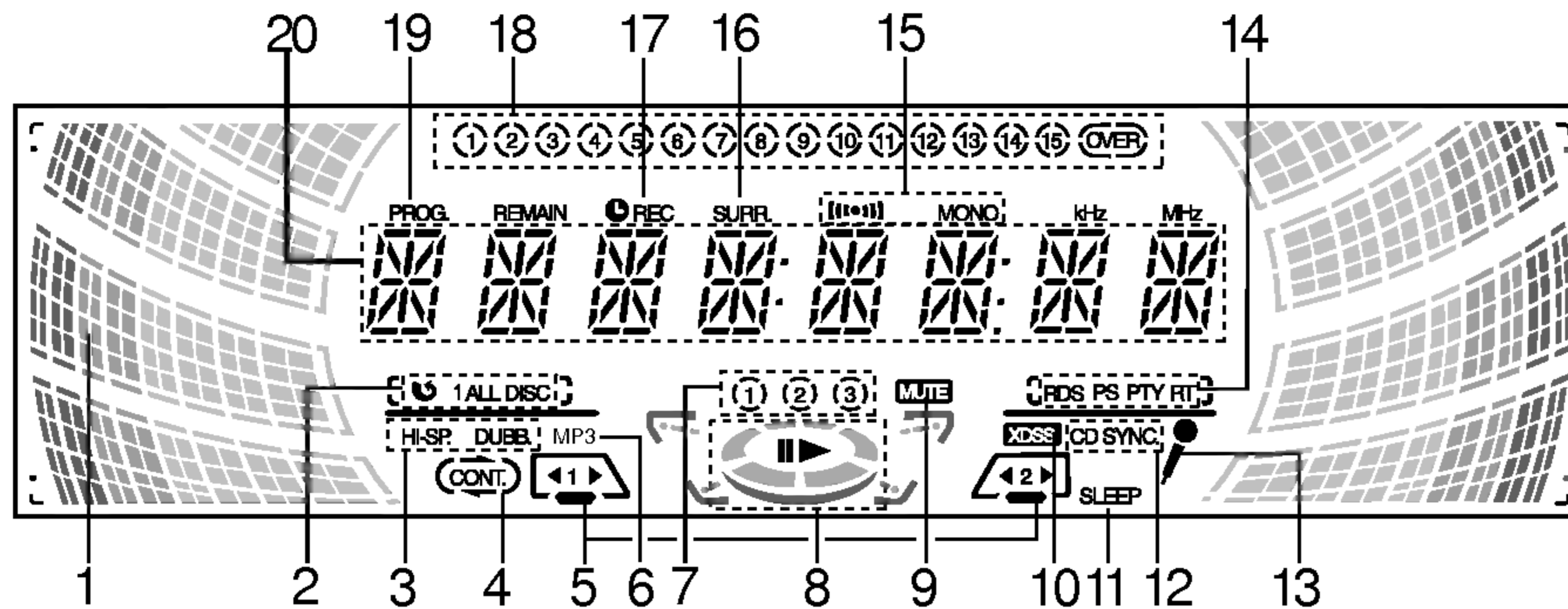

- | | |
|--|--|
| 1. Indicatore LIVELLO | 10. Indicatore XDSS |
| 2. Indicatori RIPETIZIONE CD | 11. Indicatore SLEEP |
| 3. Indicatori DOPPIA VELOCITÀ | 12. Indicatore REGISTRAZIONE CD SINCRONIZZATA |
| 4. Indicatore MODALITÀ DI RIPRODUZIONE:
OPZIONALE | 13. Indicatore MIC: OPZIONALE |
| 5. • Indicatori SEZIONE CASSETTA
• Indicatori di direzione di riproduzione cassetta:
OPZIONALI | 14. Indicatori RSD: OPZIONALE |
| 6. Indicatore MP3 | 15. Indicatori RICEZIONE STEREO FM |
| 7. Indicatori numero DISCHI | 16. Indicatore SURROUND |
| 8. Indicatori RIPRODUZIONE/PAUSA | 17. • Indicatore TIMER
• Indicatore REGISTRA/REGISTRA PAUSA |
| 9. Indicatore MUTE | 18. Indicatori TRACCIA |
| | 19. Indicatore PROGRAMMA |
| | 20. Indicatore FUNZIONE |

-LM-M540/340

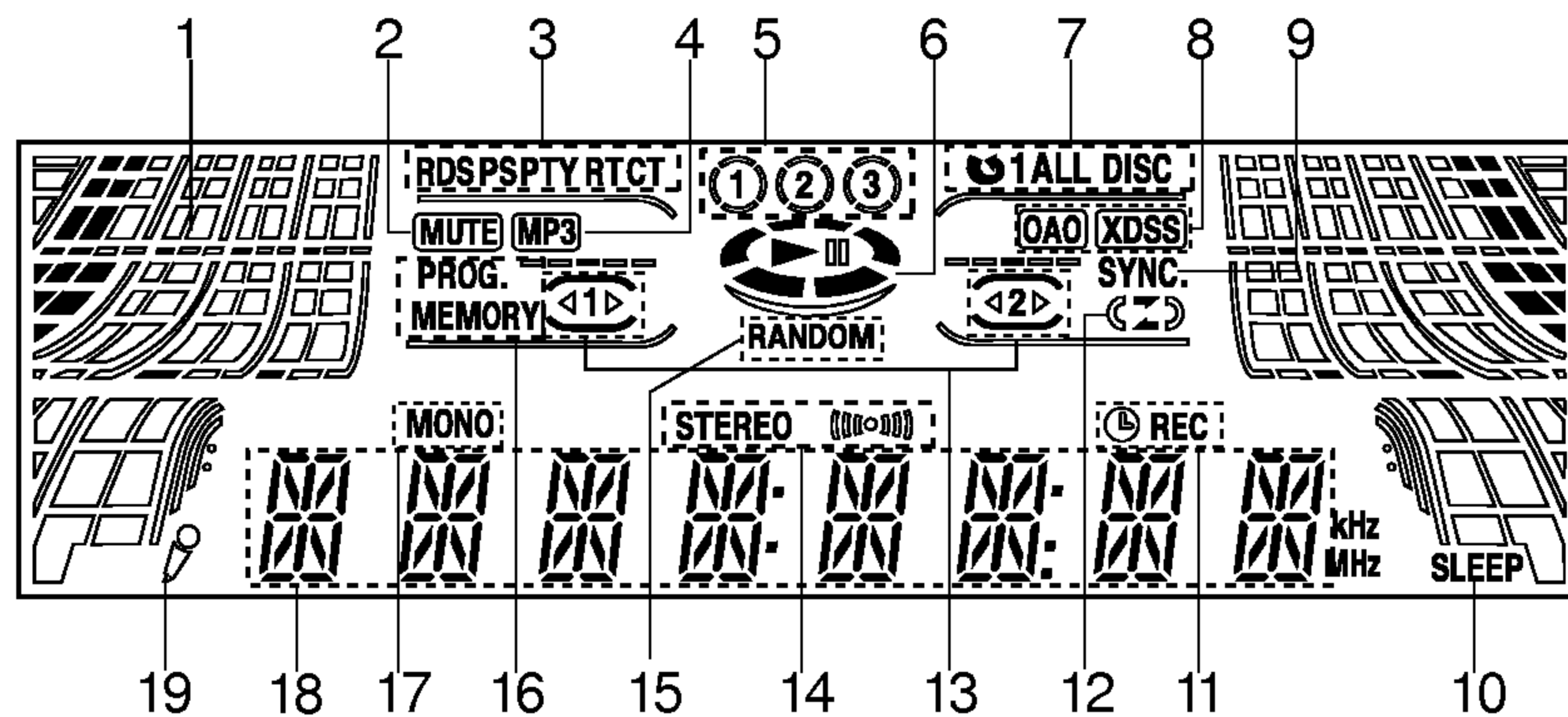

- | | |
|--|--|
| 1. Indicatore LIVELLO | 12. Indicatore RIPRODUZIONE/PAUSA : OPZIONALE |
| 2. Indicatore MUTE | 13. • Indicatore piastra nastro
• Indicatore DIREZIONE RIPRODUZIONE
NASTRO : OPZIONALE |
| 3. Indicatori RSD: OPZIONALE | 14. Indicatore RICEZIONE FM STEREO |
| 4. Indicatore MP3 | 15. Indicatore RANDOM |
| 5. Indicatore numero DISCO | 16. • Indicatore PROGRAMMA
• Indicatore MEMORIA |
| 6. Indicatori RIPRODUZIONE/PAUSA | 17. Indicatore FM MONO RECEIVING |
| 7. Indicatore RIPETI CD | 18. Indicatore FUNZIONE |
| 8. • Indicatore XDSS
• Indicatore OAO | 19. Indicatore MIC : OPZIONALE |
| 9. Indicatore Registrazione CD SYNCHRO | |
| 10. Indicatore SONNO | |
| 11. • Indicatore OAO
• Indicatore REGISTRAZIONE/
PAUSA REGISTRAZIONE | |

Connessioni

Collegamento del sistema di altoparlanti

Collegare i fili dell'altoparlante ai morsetti per l'altoparlante.

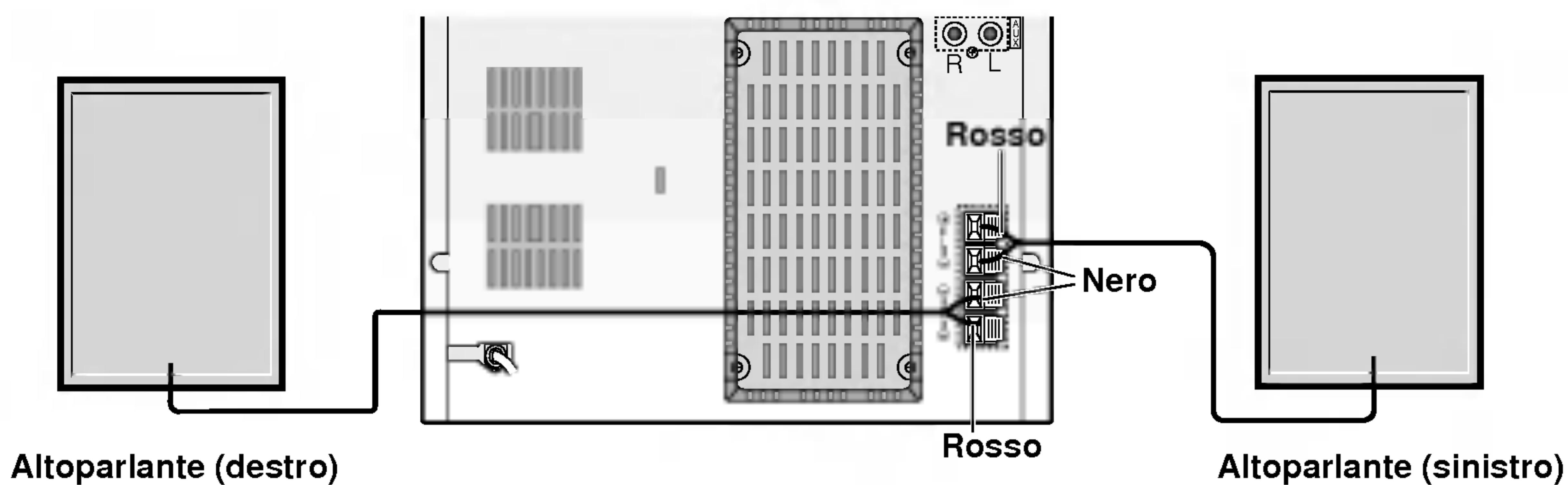

Notas

- Collegare il cavetto altoparlante al terminale giusto dei vari componenti, cioè + con + e - con -.
Se i cavetti vengono invertiti, l'audio risulta infatti distorto e con pochi bassi.
- Se si usano altoparlanti anteriori con bassa potenza di entrata massima, regolare con cura il volume per evitare un'eccessiva potenza in uscita sugli altoparlanti.
- Non togliere la mascherina di protezione montata sulla parte frontale degli altoparlanti.

Collegamenti dell'antenna (Aerea)

Collegare le antenne FM/AM in dotazione per l'ascolto radio.

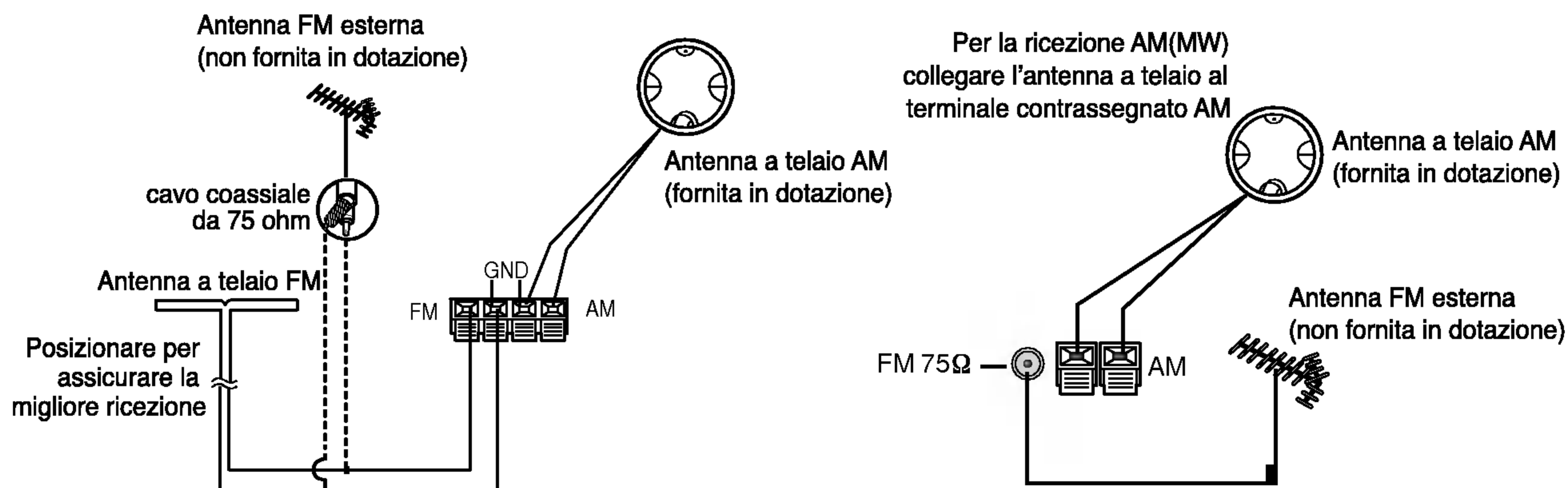

Notas

- Per impedire interferenze, tenere l'antenna a telaio AM lontana dall'unità e gli altri componenti.
- Stendere completamente l'antenna FM.
- Dopo aver collegato l'antenna FM, mantenerla il più possibile in posizione orizzontale.

Regolazione automatica

MUTO

Premere il tasto **MUTE** per interrompere l'audio dell'unità. Potete silenziare l'impianto, per esempio, per rispondere al telefono l'indicatore "MUTE" lampeggia sul display.

SURROUND

Per attivare la modalità surround

- Per selezionare la modalità surround desiderata utilizzare il tasto **SURROUND (SURR.)** del telecomando o sul pannello anteriore.
- Ogni volta che si preme il tasto l'indicazione cambia nel modo indicato.

-LM-M1040

SURROUND OFF → SIMULATED LOW → SIMULATED HIGH
↑ ↓
MOVIE HIGH ← MOVIE LOW ← MUSIC HIGH ← MUSIC LOW

-LM-M540/340

SURROUND OFF → SURROUND ON

XDSS (Extreme Dynamic Sound System)

- Premere il pulsante **XDSS** per rafforzare gli acuti, bassi e l'effetto surround.
- Ad ogni pressione del pulsante l'indicatore varia come segue.

-LM-M1040

XDSS OFF → XDSS1 ON → XDSS2 ON

-LM-M540/340

XDSS OFF → XDSS ON

MODALITÀ DI VISUALIZZAZIONE: LM-M1040

Premendo il tasto della **DISPLAY MODE (DISP. MODE)**, è possibile accedere alle 6 modalità visualizzate all'interno della finestra.

DIMMER

Questa funzione consente di oscurare al 50% la finestra quando l'unità è accesa. Per oscurare la visualizzazione, premere una sola volta il tasto **DIMMER** premerlo una seconda volta per oscurarla al 50%. Per disattivare la funzione, premere nuovamente il tasto.

DEMO: LM-M1040

Premere **DEMO** con l'unità spenta per visualizzare la funzione nel display.

Per annullarla, premere nuovamente **POWER** o **DEMO**. Durante la dimostrazione con l'unità accesa è possibile annullare premendo gli altri pulsanti.

OAO (ottimizzatore acustico orientamento)

Premere **OAO** per aumentare il suono dei bassi. La spia **OAO** si accende e la scritta **OAO ON** scorre da destra a sinistra. Per annullare, premere nuovamente **OAO**, e la scritta **OAO OFF** scorrerà da sinistra verso destra.

Regolazione automatica

Funzione di Timer

Questa unità può impostare la funzione orologio nello stato acceso/spento.

Con la funzione TIMER è possibile attivare e disattivare la ricezione radio e registrazione, riproduzione CD, esecuzione nastro e registrazione da sorgenti ausiliari nei tempi desiderati.

- 1** Premere il tasto **CLOCK** per verificare il tempo corrente.

Per vostro riferimento

Se l'orologio non viene impostato, la funzione timer non funziona.

- 2** Premere il tasto **TIMER** per attivare il modo programmazione timer.

Nella finestra del display lampeggiano a turno TUNER-CD-TAPE.

Per vostro riferimento

Quando si desidera correggere l'impostazione TIMER memorizzata in precedenza, tenere premuto il tasto **TIMER** più di 2 secondi.

- Vengono visualizzati sul display il valore memorizzato in precedenza su timer e gli indicatori **TIMER**.

- 3** Premere **SET** quando lampeggia la funzione desiderata.

- 4** 1. a. Quando si seleziona la funzione **TUNER**, gli indicatori "**PLAY**" e "**REC**" lampeggiano sulla finestra del display alternandosi circa ogni 3 secondi.

Indicatore "**PLAY**": Solo riproduzione dal Sintonizzatore

Indicatore "**REC**": Riproduzione e registrazione dal Sintonizzatore

- b. Selezionare il numero memorizzato in precedenza tramite il tasto **PRESET DOWN/UP** o **MULTI JOG.** e premere **SET**.

- Sulla finestra del display viene visualizzato per circa 0,5 secondi l'indicatore "**ON TIME**", dopo scompare.

2. Dopo la selezione della funzione **CD** o **NASTRO**,

- Sulla finestra del display viene visualizzato per circa 0,5 secondi l'indicatore "**ON TIME**", dopo scompare.

- 5** Impostare l'ora in cui si desidera accendere l'unità girando il **MULTI JOG.** o premendo **PRESET DOWN/UP**.

- 6** Premere **SET** per confermare di accensione.

- 7** Impostare il minuto in cui si desidera accendere l'unità girando il **MULTI JOG.** o premendo **PRESET DOWN/UP**.

- 8** Premere **SET** per confermare il minuto per l'accensione.
Sulla finestra del display viene visualizzato per circa 0,5 secondi l'indicatore "**OFF TIME**", dopo scompare.

- 9** Impostare l'ora in cui si desidera spegnere l'unità girando il **MULTI JOG.** o premendo **PRESET DOWN/UP**.

- 10** Premere **SET** per confermare l'orario di spegnimento.

- 11** Impostare il minuto in cui si desidera spegnere l'unità girando il **MULTI JOG.** o premendo **PRESET DOWN/UP**.

- 12** Premere **SET**.

- 13** Regolare il volume premendo **PRESET DOWN/UP** o girando .

- 14** Premere **SET**.
La visualizzazione di "⌚" nella finestra del display completa l'impostazione del timer.

- 15** Spegnere il sistema.
La funzione selezionata viene automaticamente accesa o spenta all'ora impostata.

Per cancellare o controllare il timer

Ad ogni pressione del **TIMER** è possibile selezionare l'attivazione del timer o cancellarla. È anche possibile controllare lo stato dell'impostazione del timer.

Per attivare o controllare il timer, premere il tasto **TIMER** in modo da attivare sul display "⌚". Per cancellare il **TIMER**, premere il tasto **TIMER** modo da far scomparire la visualizzazione "⌚" dal display.

Funzioni ausiliari

- 1** Accendere l'apparecchiatura collegata all'ingresso ausiliario(AUX) e predisporla al funzionamento.

- 2** Premere il selettore di ingresso **AUX**.

Nota

Per registrare il segnale audio proveniente dall'apparecchiatura collegata all'ingresso ausiliario, consultare il capitolo dedicato alla registrazione.

Funzione RDS – OPZIONALE

Informazioni sulla funzione RDS

La presente unità è munita della funzione RDS (Radio Data System) che fornisce un'ampia varietà di informazioni alla radio FM. Il sistema, attualmente in uso in molti paesi, consente di trasmettere i segnali di chiamata delle stazioni, i dati di rete o un messaggio di testo che descriva il tipo di programma trasmesso nonché informazioni sulla stazione, dati specifici sulla selezione audio e l'ora corretta.

Sintonizzazione RDS

Se la stazione FM sintonizzata contiene dati RDS, l'unità visualizza automaticamente il segnale di chiamata della stazione. In questo caso, la spia RDS si illumina unitamente alle spie per il riconoscimento del tipo di programma (PTY), del testo radiofonica (RT), dell'ora di trasmissione (CT) e del programma RDS (PS), se la stazione trasmette questa tipologia di programmi.

Opzioni RDS per la visualizzazione

Il sistema RDS è in grado di trasmettere una vasta gamma di informazioni in aggiunta al segnale della chiamata iniziale che viene visualizzato dopo la sintonizzazione iniziale della stazione. In modalità RDS normale, il display visualizza il nome della stazione, la rete utilizzata per la trasmissione o le lettere corrispondenti alla chiamata. La selezione del tasto **RDS** sul pannello frontale permette di scorrere i vari tipi di dati nella sequenza descritta di seguito :

(PS → FREQUENCY → PTY → RT → CT)

- **(Programme type recognition)** - Il tipo di programma viene visualizzato nella finestra del display.
- **RT (Radio text recognition)** - Il nome dell'emittente radiofonica viene visualizzato nella finestrella del display.
- **CT (Time controlled by the channel)** - Abilità l'unità a ricevere l'ora esatta e visualizzarla nella finestrella del display.
- **PS (Programme Service name)** - Il titolo del programma viene visualizzato nella finestrella del display.

Nota



- Alcune stazioni RDS possono fornire alcune delle funzioni aggiuntive elencate di seguito. Se i dati richiesti per la modalità selezionata non vengono trasmessi, la finestra del display visualizza il messaggio **PTY NONE, RT NONE, CT NONE, PS NONE**.

Ricerca di programmi (PTY)

Uno dei principali vantaggi del sistema RDS risiede nella sua capacità di inserire nelle trasmissioni i codici relativi al tipo di programma selezionato (PTY), che forniscono indicazioni sul tipo di materiale trasmesso. L'elenco che segue riporta le abbreviazioni usate per indicare ciascun PTY unitamente alla relativa descrizione.

NEWS	Notizie
AFFAIRS	Notizie del giorno
INFO	Informazioni
SPORT	Sport
EDUCATE	Programmi educativi
DRAMA	Teatro
CULTURE	Cultura
SCIENCE	Scienza
VARIED	Programmi vocali di vario genere
POP M	Musica popolare
ROCK M	Musica rock
EASY M	Musica di facile ascolto
LIGHT M	Musica classica
CLASSICS	Musica classica pi seria
OTHER M	Altri generi musicali
WEATHER	Informazioni meteorologiche
FINANCE	Programmi finanziari
CHILDREN	Programmi per bambini
SOCIAL	Programmi dedicati a temi sociali
RELIGION	Programmi religiosi
PHONE IN	Programmi con chiamate in diretta
TRAVEL	Viaggi e turismo
LEISURE	Hobby e tempo libero
JAZZ	Musica jazz
COUNTRY	Musica country
NATION M	Musica nazionale
OLDIES	Classici
FOLK M	Musica folk
DOCUMENT	Documentari
TEST	Messaggi di allarme stazione
ALARM 1	Informazioni d'emergenza

Per ricercare un programma specifico (PTY), è sufficiente seguire la procedura descritta di seguito :

- 1 Premere TUNER (o TUNER/BAND) per selezionare la modalità FM.**
- 2 Selezionare la stazione desiderata premendo il tasto TUNING.**
Al momento della ricezione della trasmissione RDS, il display visualizza il nome del servizio del programma (PS) subito dopo la comparsa della spia RDS.
- 3 Premere RDS per selezionare la modalità PTY.**
- 4 Per ricercare un PTY diverso, premere PRESET quando è ancora presente sul display l'ultimo PTY, quindi scorrere l'elenco di PTY disponibili.**
- 5 Dopo la selezione del PTY, premere il tasto   entro 5 secondi.**
L'unità avvia la modalità di ricerca automatica e tenta di trovare la prima stazione che abbia un segnale con una potenza adeguata al tipo di PTY selezionato.

Impostazione predefinita delle emittenti

È possibile impostare 50 stazioni FM e AM.
Prima di procedere alla sintonizzazione, abbassare il volume al minimo.

1 Premere TUNER (o TUNER/BAND) per selezionare la frequenza (AM o FM) desiderata.

La selezione del tasto consente di passare alternativamente dalla frequenza AM a FM e viceversa.

2 Premere i tasti TUNING sul pannello anteriore fino a quando l'indicazione di frequenza non inizia a cambiare.

Notas

• Sintonizzazione automatica

Premere i tasti TUNING.

- La ricerca si interrompe quando l'unità si sintonizza su una stazione.

• Sintonizzazione manuale

Utilizzare il SELETTORE JOG.

3 Premere PROG./MEMO. sul pannello anteriore o PROGRAM sul telecomando.

Un numero preimpostato lampeggerà nella finestra di visualizzazione.

4 Premere PRESET (o PRESET (▼/▲)) sul telecomando) per selezionare il numero predefinito desiderato.

5 Premere PROG./MEMO. Sul pannello anteriore. L'emittente viene memorizzata.

6 Ripetere i punti da 2 a 5 per memorizzare altre emittenti.

Per cancellare tutte le emittenti memorizzate

Premere per due secondi PROG./MEMO. sul pannello frontale fino a visualizzare "CLEAR", quindi premere ANNULLA (CLEAR) per cancellare le stazioni.

Altre informazioni

Se le stazioni sono già state inserite, il display visualizza per alcuni istanti il messaggio FULL (memoria piena) e lampeggia un numero predefinito. Per modificare il numero predefinito, seguire i punti 4-5.

Per richiamare un'emittente memorizzata

Selezionare, per mezzo dei tasti PRESET (o PRESET (▼/▲)) sul telecomando) Selezionare, per mezzo dei tasti.

Ascoltare la RADIO

1 Premere TUNER (o TUNER/BAND) per selezionare la frequenza (AM o FM) desiderata.

La selezione del tasto consente di passare alternativamente dalla frequenza AM a FM e viceversa.

La radio si sintonizza sull'ultima stazione ricevuta.

2 Premere PRESET (o PRESET (▼/▲)) sul telecomando) per selezionare la emittente predefinita desiderata.

- Ogni volta che si preme il tasto, l'unità sintonizza una emittente predefinita alla volta.

3 Premere MANOPOLA CONTROLLO VOLUME (o premendo Regola- Regolare il volume girando la manopola VOLUME (▼/▲) sul telecomando) ripetutamente.

Per ascoltare stazioni radio non predefinite

- Eseguire la sintonizzazione manuale o automatica illustrata al punto 2.
- Per la sintonizzazione automatica, tenere premuto il tasto TUNING per circa due secondi sul pannello anteriore

Per spegnere la radio

Premere il tasto ACCENSIONE per spegnere il unità, oppure selezionare un'altra modalità di funzionamento (CD/MP3, TAPE o AUX).

For your reference

• If an FM program is noisy

Press MODE/RIF so that "STEREO" disappears on the display window. There will be no stereo effect, but the reception will be improved. Press MODE/RIF again to restore the stereo effect.

• To improve reception

Repose the supplied antennas.

Notas

- Usare la funzione MODE/RIF (Filtro interferenza radio) per passare dalla ricezione mono se la ricezione stereo è distorta causa interferenze.
- Durante la registrazione di emissioni MW(AM) o LW si possono verificano dei rumori. Se si verifica questa eventualità premere una volta MODE/RIF.

Riproduzione nastro

Riproduzione di base

- 1** Premere TAPE1/2 per selezionare TAPE 1 o TAPE 2. ("NO TAPE" appare sul display.)
- 2** Aprire il vano TAPE 1 (o 2) premendo la posizione ▲ PUSH EJECT.
- 3** Inserire una o due cassette rivolte verso il basso e chiudere TAPE1 (o 2).
- 4** Premere PLAY (▶ o ◀: OPZIONALE).

ARRESTO AUTOMATICO PIASTRA (TAPE 1/2)

Dopo l'arresto automatico la piastra esegue solamente il primo lato dopodiché l'unità si arresta automaticamente.

RITORNO AUTOMATICO (TAPE 2): OPZIONALE

La direzione di esecuzione della cassetta può essere selezionata premendo **PLAY MODE**.

Premere	Display	Funzione
Una volta	→ ◯ ←	Dopo l'esecuzione della cassetta avanti o indietro (esecuzione inversa), si arresta automaticamente.
Due volte	→ ◯ ← ◯	Dopo l'esecuzione della cassetta in avanti e indietro, si ferma automaticamente.
Tre volte	→ ◯ ← ◯ → ◯	La cassetta si ferma automaticamente dopo avere eseguito ripetutamente sei volte avanti e indietro.

Per interrompere l'esecuzione

Premere ■ STOP/CLEAR sul pannello frontale o TAPE STOP(■) sul telecomando durante l'esecuzione.

Azzeramento del contatore del nastro

Premere COUNT.RESET durante la riproduzione. Il tempo di esecuzione viene visualizzato "TP 1(o 2) 0000" nella finestra del display.

Per mandare avanti veloce o indietro veloce

Dopo avere premuto ◀◀ ◀◀ / ▶▶ ▶▶ sul pannello anteriore o ◀◀ / ▶▶ sul telecomando durante la riproduzione, premere PLAY (▶) nel punto desiderato.

Registrazione

Questa funzione permette di registrare da cassetta a cassetta.

- 1** Premere TAPE 1/2.
 - Piastra TAPE 1 - Inserire il nastro da copiare.
 - Piastra TAPE 2 - Inserire un nastro vuoto.

- 2** Premere NORMAL / HIGH DUBBING come segue.

Premendo	Display	Funzione
NOR-DUBB.	DUBB. (LM-M1040)	Velocità normale duplicazione
	NOR DUBB (LM-M540/340)	
HI-DUBB.	HI-SP. DUBB. (LM-M1040)	Doppia velocità di duplicazione
	HI DUBB (LM-M540/340)	

Per interrompere la registrazione, premere STOP(■).

Registrazione

Riavvolgere il nastro fino al punto d'inizio della registrazione. Utilizzare solo cassette Normal. La registrazione è possibile solo dalla piastra 2.

Impostazione di base

- 1** Premere CD/MP3 o TUNER (o TUNER/BAND).
- 2** Aprire la piastra TAPE 2 e inserire un nastro vergine nel vano cassetta.
Per impostare la direzione di registrazione: OPZIONALE
Premere ripetutamente PLAY MODE per impostare la direzione di registrazione.

Registrazione da Radio, CD o Ausiliare sorgente

- 1** Premere ● REC/II sul pannello principale. "REC" lampeggia e mantiene la cassetta in modalità pausa.
- 2** Premere PLAY(▶) sul pannello principale. Inizia la registrazione.

Per sospendere la registrazione

Per sospendere la registrazione, premere ● REC/II sul pannello frontale o ● /II sul telecomando. "REC" lampeggia sulla finestra del display.

Per interrompere la registrazione

Premere TAPE STOP(■).

Registrazione sincronizzata da CDs nastro

La funzione di registrazione CD Synchro duplica automaticamente un CD completo ed i brani programmati su una cassetta.

- 1** Premere CD SYNC. Nel modo arresto. "REC" lampeggia e visualizza CD SYNC. nella finestra del display. (SYNC. : LM-M540/340)
- 2** La registrazione sincronizzata viene avviata automaticamente dopo circa 7 secondi.

Notas

- Se si desidera avviare la registrazione da una traccia precisa, selezionare la traccia desiderata con il tasto ◀◀ ◀◀ / ▶▶ ▶▶ prima di avviare la registrazione CD SYNCHRO.

Riproduzione CD

Riproduzione di Base

- 1** Premere **STANDBY/ON** per accendere l'unità.
- 2** Premere il tasto **CD/MP3** sul pannello frontale per attivare la modalità CD.
Se non viene inserito alcun CD nel vano Cd, appare l'indicazione "NO DISC".
- 3** Premere **CD OPEN/CLOSE** (**▲ OPEN/CLOSE**) e inserire il disco nel vano portadischi.
Il disco a sinistra (DISC 1) viene riprodotto per primo.

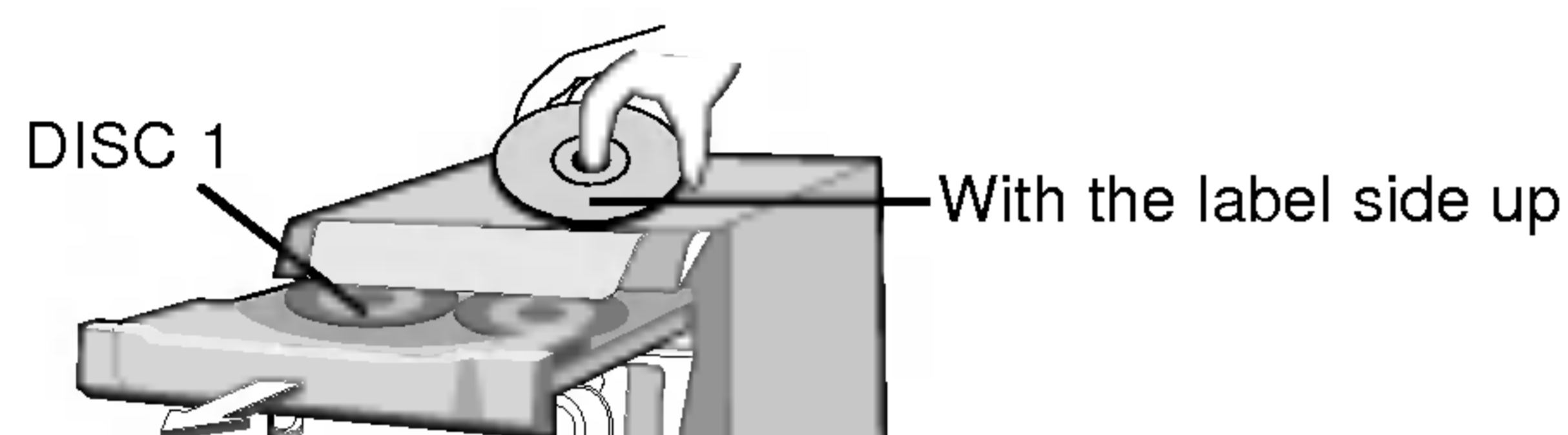

N Nota

Per caricare un disco da 8cm (3 pollici) inserirlo nel cerchio interno del vassoio.

- 4** Premere **CD OPEN/CLOSE** (**▲ OPEN/CLOSE**) per chiudere il vano portadischi.
CD audio: la scritta "READING" appare nella finestra di visualizzazione e vengono visualizzati il numero totale di tracce e il tempo di riproduzione.
CD MP3: la scritta "READING" appare nella finestra di visualizzazione; viene quindi visualizzato il numero totale dei file.
- 5** Premere **PLAY** (**▶**) sul pannello frontale o **CD PLAY/ PAUSE** (**▶/||**) sul telecomando.
È possibile inoltre riprodurre un CD audio o un CD MP3 utilizzando i tasti NUMERICI.

Per sospendere la riproduzione

Premere **CD PAUSE** (**CD||**) sul pannello frontale o **CD PLAY/PAUSE** (**▶/||**) sul telecomando durante la riproduzione.
Premere nuovamente questo tasto per riprendere l'esecuzione.

Per interrompere l'esecuzione

Premere **STOP** (**■**)/**CLEAR** sul pannello frontale o **CD STOP** (**■**) sul telecomando durante l'esecuzione.

Saltare una traccia

- Premere il tasto **▶▶ ▶▶** per passare alla traccia successiva.
- Quando si preme una volta il tasto **◀◀ ◀◀** a metà di una traccia, il lettore torna all'inizio della traccia in questione. Ad ogni nuova pressione del tasto, viene saltata una traccia.

Cercare una traccia

Dopo avere mantenuto premuto i tasti **◀◀ ◀◀** / **▶▶ ▶▶** del telecomando durante la riproduzione, lasciare nel punto desiderato.

N Notas

- Questa funzione non è disponibile per la riproduzione di un file MP3.

Per passare ai dischi successivi

Premere **DISC SKIP** sul pannello frontale o **D.SKIP** del telecomando durante la riproduzione o arresto.

Selezione diretta di un disco

Premere **DISC 1**, **DISC 2** o **DISC 3** durante la riproduzione o lo stop.

Premendo **DISC 1-3** prima della riproduzione di un disco, l'unità inizierà automaticamente a riprodurre il disco selezionato.

Sostituzione di dischi durante la riproduzione

È possibile aprire il vano portadischi durante la riproduzione di un disco per controllare quali dischi verranno riprodotti e sostituire dischi senza interrompere la riproduzione del disco attuale.

- 1** Premere **CD OPEN/CLOSE** (**▲ OPEN/CLOSE**).
Il vano portadischi è aperto. Appaiono due scomparti per dischi. Anche se l'unità sta riproducendo un disco, la riproduzione non viene interrotta.
- 2** Sostituire i dischi nei vassoi portadischi con nuovi dischi.
Dopo il disco correntemente in riproduzione, l'unità riproduce prima quello nel vano sinistro, e in seguito quello nel vano destro.
- 3** Premere **CD OPEN/CLOSE** (**▲ OPEN/CLOSE**).
Lo sportello del CD è chiuso.

N Notas

- Non mettere più di un compact disc su un vano portadischi allo stesso momento.
- Non spingere il vano portadischi per chiudere lo sportello del CD: potrebbe danneggiare l'unità.

Verifica delle informazioni sui file MP3

Premere il tasto **MP3 Info** durante la riproduzione dei file MP3.

- Le informazioni (titolo, artista o album) relative ai file MP3 appariranno nella finestra di visualizzazione.
- Se non ci sono informazioni sul file, nella finestra apparirà la scritta "NO ID3 TAG".

N Notas

- Questa unità può riprodurre dischi CD-R o CD-RW che contengono titoli audio o file MP3.
- I file MP3 e ID3 TAG devono essere nominati in inglese.

Riproduzione CD

Ripetizione della riproduzione

Riproduzione ripetuta di una traccia

Premere **REPEAT** once durante la riproduzione.

- "🔄 1" appare sul display.

Riproduzione ripetuta di un disco

Premere di nuovo **REPEAT** durante la riproduzione.

- "🔄 1 DISC" appare sul display.

Riproduzione ripetuta di tutte le tracce

Premere una volta in più **REPEAT** durante la riproduzione.

- "🔄 ALL DISC" appare sul display.

Cancellazione della riproduzione ripetuta

- Premere più volte **REPEAT** fino a quando l'indicatore di ripetizione non scompare.

Riproduzione programmata ripetuta

• Premere **REPEAT** once durante la riproduzione programmata.

- "🔄 1" appare sul display.
(Ripetizione di una traccia)

• Premere di nuovo **REPEAT** durante la riproduzione del programma.

- "🔄 ALL DISC" appare sul display. (Ripetizione di tutto il programma)

Riproduzione con ripetizione casuale

• Premere una volta **REPEAT** durante la riproduzione casuale.

- Sulla finestra viene visualizzato "🔄 1 DISC"
(ripetizione di 1 traccia)

• Premere nuovamente **REPEAT** durante la riproduzione casuale.

- Sulla finestra viene visualizzato "🔄 ALL DISC"
(ripetizione di tutte le tracce)

Per riprodurre le tracce in ordine casuale

Premere il pulsante **RANDOM** sul telecomando durante la riproduzione.

Le tracce del CD saranno riprodotte in ordine casuale.

Ad esempio) sul display sarà visualizzato "5 R 00:20"

Indicatore del tempo di riproduzione |
Indicatore RANDOM |
Indicatore del numero di traccia |

"RANDOM" viene visualizzato sul display (LM-M540/340)

Per annullare la riproduzione casuale

Premere nuovamente **RANDOM** per tornare alla riproduzione normale.

Per programmare la riproduzione

L'ordine di esecuzione delle tracce può essere organizzato in modo tale da creare un proprio programma personale. Il programma può avere fino a 20 tracce.

1 Premere **PROG./MEMO.** sul pannello frontale o **PROGRAM** sul telecomando nella modalità arresto.

2 Per selezionare il disco premere **DISC SKIP** o **DISC DIRECT PLAY (DISC 1/2/3)** sul pannello frontale o **D.SKIP** sul telecomando.

3 Premere **CD SKIP/ SEARCH** ◀◀ ◀◀ / ▶▶ ▶▶ sul pannello frontale o sul telecomando per selezionare la traccia.

4 Premere **PROG./MEMO.** sul pannello frontale o **PROGRAM** sul telecomando.

5 Ripetere i passi 1~4.

6 Premere **PLAY (▶)** sul pannello frontale o **CD PLAY/ PAUSE (▶/||)** sul telecomando.

Per controllare il contenuto di un programma

Premere **PROG./MEMO.** (o **PROGRAM** sul telecomando) nella modalità arresto.

- Verranno visualizzati il numero del disco, della traccia e del programma.

Per annullare il contenuto di un programma

Premere **PROG./MEMO.** (o **PROGRAM** sul telecomando) nella modalità arresto. Dopodiché premere **CLEAR** sul pannello frontale o **CD STOP (■)** sul telecomando.

Per aggiungere al contenuto di un programma

1. Premere **PROG./MEMO.** (o **PROGRAM** sul telecomando) ripetutamente nella modalità arresto programma fino a quando "Numero traccia" non lampeggia.

2. Ripetere i passaggi da 2 a 4.

Per modificare il contenuto di un programma

1. Premere **PROG./MEMO.** (o **PROGRAM** sul telecomando) per visualizzare il numero del programma che si desidera modificare.

2. Ripetere i passaggi da 2 a 4.

Risoluzione dei Problemi

Prima di rivolgersi all'assistenza controllare la tabella seguente per le possibili cause del problema.

Sintomo	Causa	Correzione
Assenza di alimentazione.	<ul style="list-style-type: none"> Il cavo di alimentazione non è collegato. 	<ul style="list-style-type: none"> Inserire il cavo di alimentazione nella presa di rete.
Assenza di audio.	<ul style="list-style-type: none"> I cavi del segnale audio non sono collegati bene. 	<ul style="list-style-type: none"> Connettere bene il cavo audio nei jack.
	<ul style="list-style-type: none"> L'apparecchiatura sorgente esterna non è accesa. 	<ul style="list-style-type: none"> Accendere l'apparecchiatura sorgente esterna.
	<ul style="list-style-type: none"> Il cavo dell'altoparlante è impostato nella posizione sbagliata. 	<ul style="list-style-type: none"> Impostare il cavo dell'altoparlante nella posizione corretta, dopodiché accendere nuovamente l'unità tramite il tasto di ALIMENTAZIONE
L'unità non avvia la riproduzione.	<ul style="list-style-type: none"> Non è inserito alcun disco o nastro. 	<ul style="list-style-type: none"> Inserire un disco o nastro.
	<ul style="list-style-type: none"> È inserito un disco o nastro che non può essere riprodotto.. 	<ul style="list-style-type: none"> Inserire un disco o nastro riproducibile.
	<ul style="list-style-type: none"> Il disco è stato inserito capovolto. 	<ul style="list-style-type: none"> Disporre il disco con il lato riproduzione volto verso il basso.
	<ul style="list-style-type: none"> Il disco non è stato inserito nella guida. 	<ul style="list-style-type: none"> Collocare in modo corretto nella guida il disco nel vassoio portadischi.
	<ul style="list-style-type: none"> Il disco è sporco. 	<ul style="list-style-type: none"> Pulire il disco.
Il telecomando non funziona in modo corretto.	<ul style="list-style-type: none"> Il telecomando non è puntato al sensore del telecomando sull'unità. 	<ul style="list-style-type: none"> Puntare il telecomando al sensore del comando sull'unità.
	<ul style="list-style-type: none"> Il telecomando è troppo lontano dall'unità. 	<ul style="list-style-type: none"> Usare il telecomando entro 7 m (23ft) dall'unità.
	<ul style="list-style-type: none"> C'è un ostacolo tra telecomando e unità 	<ul style="list-style-type: none"> Rimuovere l'ostacolo.
	<ul style="list-style-type: none"> Le batterie del telecomando sono scariche. 	<ul style="list-style-type: none"> Sostituire le batterie vecchie con batterie nuove.

Informazioni aggiuntive.

Informazioni sui file MP3

- Un file MP3 consiste in informazioni audio compresse utilizzando lo schema di codifica FILE MPJEG a 3 strati. Un file MP3 deriva dunque il nome dalla sua stessa estensione ".mp3".
- L'unità non legge un file MP3 che non abbia estensione "mp3".

La compatibilità dei dischi MP3 con questa unità è soggetta alle restrizioni indicate sotto:

- Frequenza di campionamento / 8 – 48 kHz
- Bit rate / 8 – 320 kbps
- Il formato fisico del CD-R deve essere "ISO 9660"
- Se si registrano file MP3 utilizzando un software ("Direct-CD", ad esempio) che non può creare un SISTEMA DI FILE, non sarà possibile riprodurre i file MP3. Si consiglia l'uso del software "Easy-CD Creator", che crea un sistema file ISO9660.

5. I nomi dei file devono contenere al massimo 30 lettere e incorporare l'estensione ".mp3", ossia "*****.MP3".

6. Non usare caratteri speciali quali "/ : * ? " < > " etc.

7. Anche se il numero totale dei file nel disco ne contiene più di 1000, ne vengono mostrati fino a 999.

Informazioni su MULTI SESSION

- Questa funzione riconosce il disco multi-sessione a seconda del tipo di CD-ROM. .

- es) Se la prima sessione contiene dei file MP3, il file MP3 nella prima sessione viene solo riprodotto. Se l'intera sessione contiene solo file MP3, tutti i file MP3 nella sessione vengono riprodotti. Se la prima sessione contiene un CD audio, solo il CD audio nella prima sessione viene riprodotto.

Specifiche

SEKCI		MODELLI	LM-M1040	LM-M540	LM-M340
[Generale]	Alimentazione	Controllare il pannello posteriore.			
	Consumo di energia	140 W	100 W	70 W	
	Peso	6.2 kg	8.0 kg	8.0 kg	
	Dimensioni esterne (L x A x P)	273 x 326 x 370 mm			
[CD]	Risposta frequenza	40 - 18000 Hz			
	Rapporto segnale-rumore	70 dB			
	Range dinamico	70 dB			
[Sintonizzatore]	FM	Gamma di sintonia	87.5 - 108.0 MHz o 65 - 74 MHz, 87.5 - 108.0 MHz		
		Frequenza intermedia	10.7 MHz		
		Signal to Noise Ratio	60/55 dB		
		Frequenza di risposta	60 - 10000 Hz		
	AM (MW)	Gamma di sintonia	522 - 1611 kHz o 530 - 1610 kHz		
		Frequenza intermedia	450 kHz		
		Rapporto segnale-rumore	35 dB		
		Frequenza di risposta	100 - 1800 Hz		
[Amplificatore]	Potenza in uscita	100W+100W	50W+50W	30W+30W	
	T.H.D	0.15 %			
	Frequenza di risposta	42 - 25000 Hz			
	Rapporto segnale-rumore	80 dB			
[NASTRO]	Velocità nastro	4.75 cm/sec			
	Wow Flutter	0.25 % (MTT -111, JIS-WTD)			
	Tempo F.F/REW	120 sec (C-60)			
	Frequenza di risposta	250 - 8000Hz			
	Rapporto segnale-rumore	43 dB			
	Separazione dei canali	50 dB(P/B) / 45 dB(R/P)			
	Rapporto di cancellazione	55 dB(MTT-5511)			
[Altoparlante]		LMS-M1040	LMS-M540	LMS-M340	
	Tipo	3 via 3 altoparlante	2 via 2 altoparlante	2 via 2 altoparlante	
	Impedenza	6 Ω	6 Ω	6 Ω	
	Frequenza di risposta	65 - 20000 Hz	60 - 20000 Hz	50 - 18000 Hz	
	Livello pressione audio	86 dB/W (1m)	85 dB/W (1m)	84 dB/W (1m)	
	Ingresso nominale Potenza	100 W	50 W	30 W	
	Max. Ingresso alimentazione	200 W	100 W	60 W	
	Dimensioni nette (A x L x P)	230 X 326 X 293 mm	200 X 326 X 237mm	200 X 326 X 241 mm	
	Peso netto	4.66 kg	3.25 kg	3.2 kg	

* I modelli e le caratteristiche sono soggetti a modifiche senza preavviso.