



# MINI SYSTÈME DVD HI-FI

## MANUEL D'UTILISATION

**MODEL : LM-D6540**

LM-D6540A/D/X, LMS-D6540V,  
LMS-D6540C, LMS-D6540S, LMS-D6540W

**LM-D5540**

LM-D5540A/D/X, LMS-D5540V,  
LMS-D5540C, LMS-D5540S



**Veillez lire attentivement ce manuel avant  
d'utiliser votre appareil.**

**Conservez-le pour référence ultérieure.**

**Le design et les spécifications peuvent changer sans  
préavis en fonction des améliorations au produit.**

## Précautions relatives à la sécurité



### AVERTISSEMENT

RISQUE DE CHOCS  
ÉLECTRIQUE NE PAS OUVRIR



**AVERTISSEMENT:** AFIN DE MINIMISER LES RISQUES DE CHOC ELECTRIQUE NE PAS RETIRER LE COUVERCLE (OU L'ARRIERE) CONTIENT DES PIECES D'ENTRETIEN QUI NE SONT PAS A L'USAGE DE L'UTILISATEUR CONFIER L'ENTRETIEN A DU PERSONNEL QUALIFIE



Ce témoin clignotant avec le symbole d'une flèche dans un triangle équilatéral a pour but d'avertir l'utilisateur de la présence d'un voltage dangereux non isolé, dans le boîtier de l'appareil, qui peut s'avérer d'une amplitude suffisante pour provoquer un risque d'électrocution.



Le point d'exclamation qui se trouve dans un triangle équilatéral à pour but d'avertir l'utilisateur de la présence de directives de fonctionnement ou d'entretien importantes dans le livret qui accompagne l'appareil.

**AVERTISSEMENT:** AFIN DE MINIMISER LES RISQUES DE CHOC ELECTRIQUE, NE PAS EXPOSER CET APPAREIL A LA PLUIE OU A L'HUMIDITE.

CLASS 1 LASER PRODUCT  
KLASSE 1 LASER PRODUKT  
LUOKAN 1 LASER LAITE  
KLASS 1 LASER APPARAT  
CLASSE 1 PRODUIT LASER

### ATTENTION:

Esta unidad utiliza un Sistema Láser.

Afin de garantir une utilisation correcte de cet appareil, veuillez lire attentivement ce manuel de d'utilisation et conservez le pour vous le consulter ultérieurement.

Si l'appareil a besoin d'une réparation, veuillez contacter un réparateur agréé : reportez-vous au chapitre 'Procédure de réparation'

L'utilisation de contrôles, de réglages ou l'exécution de procédures autres que celle spécifiées dans ce manuel peut provoquer une exposition à un rayonnement dangereux.

Afin d'éviter une exposition directe au rayon laser, n'essayez pas d'ouvrir le coffret.

Le rayonnement est visible quand l'appareil est en marche.  
**NE PAS FIXER DU REGARD LE RAYON.**

**ATTENTION:** L'appareil ne doit pas recevoir de gouttes ou d'éclaboussures d'eau et ne placez aucun objet rempli de liquide comme par exemple un vase sur l'appareil.

### **N** Remarques sur les droits d'auteur :

Il est illégal de copier, d'enregistrer, d'enregistrer au moyen du câble, de diffuser en public ou de louer sans autorisation du matériel protégé par des droits d'auteur.

Ce produit est muni du dispositif de protection contre la recopie créé par Macrovision. Des signaux de protection contre la copie sont enregistrés sur certains disques. Un bruit d'image apparaît lorsque vous enregistrez et diffusez les images de ces disques sur un magnétoscope.

Une technologie de protection des droits d'auteur protégée au moyen de poursuites de certains brevets américains ainsi que d'autres droits à la propriété intellectuelle propriété de Macrovision est intégrée à cet appareil. L'utilisation de cette technologie de protection des droits d'auteur doit être autorisée par Macrovision Corporation et elle est conçue pour une diffusion dans le cadre familial et autres diffusions limitées à l'exception d'une autorisation différente de Macrovision Corporation.

Il est interdit de le faire fonctionner en marche arrière ou de le démonter.

**NUMERO DE SERIE:** Le numéro de série se trouve à l'arrière de l'appareil. Ce numéro est unique et exclusif à cet appareil. Il faut noter les informations requises ici et conserver définitivement ce guide comme preuve d'achat.

Modèle No. \_\_\_\_\_

No de série. \_\_\_\_\_

# Table des matières

## INTRODUCTION

<b>Précautions relatives à la sécurité</b> .....	<b>2</b>
<b>Table des matières</b> .....	<b>3</b>
<b>Préliminaires</b> .....	<b>4-5</b>
Les disques compatibles .....	4
Précautions .....	5
Remarques concernant les disques .....	5
A propos des symboles .....	5
<b>Panneau avant</b> .....	<b>6</b>
<b>Panneau arrière</b> .....	<b>7</b>
<b>Télécommande</b> .....	<b>8</b>
<b>Fenêtre d'affichage</b> .....	<b>9</b>

## PRÉPARATION

<b>Connexions</b> .....	<b>10-14</b>
Connexion à un téléviseur .....	10
Connexion à un antenne .....	11
Conexión a Equipo Auxiliar .....	12
Connexion à un équipement en option .....	12
Branchement des haut-parleurs- LM-D6540 Model Only ..	13-14
<b>Préliminaires</b> .....	<b>15-24</b>
Positionnement des enceintes .....	15
Réglage du volume .....	15
MISE EN SOURDINE .....	15
Réglage de la qualité du sont. ....	15
AMBIOPHONIE .....	15
XDSS (Extreme Dynamic Sound System) .....	15
OAO (Optimizador Acústico de Orientación)	
ENCENDIDO/APAGADO .....	15
DEMO .....	15
Réglage de l'HORLOGE .....	16
Fonction réveil .....	16
Utilisation du micro : SÉLECTEUR DE VOLTAGE .....	16
Fonction minuterie .....	17
Mini glossaire pour le jet audio & Entourez le mode ...	18
Mode son .....	18
Généralités .....	19
Affichage à l'écran .....	19
Réglages initiaux .....	20-24
• Fonctions Générales .....	20
• LANGAGE .....	20
• AFFICHAGE .....	21
• AUDIO .....	22-23
• AUTRES .....	23
• BLOQUE (Contrôle des parents) .....	24

## FONCTIONNEMENT

<b>Fonctionnement avec RADIO</b> .....	<b>25-26</b>
Préréglage des postes radio .....	25
Écoute de la radio .....	25
Fonction RDS - OPTIONNEL .....	26
• Le système RDS .....	26
• Recherche de programme (PTY) .....	26
<b>Fonctionnement avec cassette</b> .....	<b>27</b>
Lecture de base .....	27
Pour arrêter la lecture .....	27
Remise à zéro du compteur .....	27
Pour rembobiner en avant ou en arrière .....	27
Dubbing (copier) .....	27
<b>Enregistrement</b> .....	<b>27</b>
Réglage de base .....	27
Enregistrement depuis une radio, un CD ou une	
source auxiliaire .....	27
Enregistrement synchronisé d'un CD vers une	
cassette .....	27

## Fonctionnement avec un DVD et un CD vidéo. .... 28-30

Lecture d'un DVD et d'un CD vidéo .....	28
Fonctions générales .....	28-29
• Déplacement vers un autre TITRE .....	28
• Déplacement sur un autre CHAPITRE/PLAGE .....	28
• Recherche .....	28
• Image fixe et lecture image par image .....	29
• Ralenti .....	29
• Répéter .....	29
• Répéter A-B .....	29
• Recherche de l'heure .....	29
• Mémorisation de la dernière scène .....	29
• Zoom .....	30
• Recherche de repère .....	30
Fonctions DVD spéciales .....	30
• Menu Titre .....	30
• Disc Menu .....	30
• Angle de prise de vue .....	30
• Changement de la langue audio .....	30
• Changement du canal audio .....	30
• Sous-titres .....	30

## Fonctionnement avec un CD audio et un disque MP3/WMA .. 31-32

Lecture d'un CD audio et d'un disque MP3/WMA .....	31
• Pause .....	32
• Déplacement sur une autre plage .....	32
• Répétition de Plage/Tous/Arrêt .....	32
• Recherche .....	32

## Fonctionnement avec un disque JPEG. .... 33

Vision d'un disque JPEG .....	33
• Diaporama (Présentation des Diapositives) .....	33
• Passage à un autre fichier .....	33
• Arrêt sur image .....	33

## Lecture programmée .....



• Répéter Pistes Programmées .....	34
• Pour effacer une Piste de la Liste Programme ...	34
• Pour effacer la Liste Programme en entier .....	34

## Fonctionnement avec disque DivX .....

## RÉFÉRENCE



<b>Guide du dépannage</b> .....	<b>36</b>
<b>Liste des codes des langues</b> .....	<b>37</b>
<b>Liste des codes pays</b> .....	<b>38</b>
<b>Spécification</b> .....	<b>39</b>

## A propos des symboles des instructions

-  Indique les dangers susceptibles d'endommager l'appareil ou d'autres matériels.
-  Indique des fonctions spécifiques à cet appareil.
-  Indique des astuces et des conseils pour faciliter la tâche.

## Before Use

### Les disques compatibles

	DVD (disques de 8 cm / 12 cm)
	CD Vidéo (VCD) (disques de 8 cm / 12 cm)
	CD Audio (disques de 8 cm / 12 cm)

En plus, cette unité peut lire un DVD-R, DVD±RW, Kodak PICTURE CD, SVCD, et CD-R ou CD-RW qui contient des titres audio, des fichiers MP3, WMA ou JPEG.

#### Remarques

- Certains disques CD-R/RW (ou DVD-R/±RW), selon l'état du matériel d'enregistrement ou du CD-R/RW (ou DVD-R/±RW) lui-même, ne peuvent pas fonctionner dans cet appareil.
- Ne fixez aucun label ou étiquette sur une des faces d'un disque ( face étiquetée ou face gravée).
- N'utilisez pas de CD de forme irrégulière (par exp. En forme de cœur ou d'octogone). Cela peut provoquer un dysfonctionnement.

#### Remarques sur les DVDs et les CD Vidéo.

Quelques fonctionnements de playback de DVDs et de CDs Vidéo peuvent être fixés intentionnellement par les fabricants. Parce que les DVDs et les Cds Vidéo jouent en accord avec le contenu du disque désigné par le fabricant du logiciel, quelques dispositifs de playback de l'appareil peuvent ne pas être disponibles ou d'autres applications peuvent être ajoutées. Référez-vous également aux instructions appliquées avec les DVDs et les CDs vidéo. Quelques DVDs faites pour le business peuvent ne pas être jouer sur l'appareil.

#### Code régional du lecteur DVD et des DVD.

Ce lecteur DVD est conçu et fabriqué pour lecture de logiciel DVD codé comme région "5".

Ce code de région qui se trouve sur les étiquettes de certains disques DVD indique le genre de lecteur capable de lire ces disques.

Cet appareil peut lire uniquement les disques étiquetés "5" ou "ALL" (toutes les régions). Si vous essayez de lire d'autres disques, le message "Vérifiez le code régional" apparaît sur l'écran de télévision. Certains disques DVD peuvent ne pas avoir d'étiquette indiquant le code région, même si leur lecture est restreinte pour des limites de zones.



#### Remarque sur les CD encodés au format DTS (système de transmission numérique)

Quand vous utilisez des CD DTS codés, vous pourriez entendre un niveau sonore excessif provenant de la sortie stéréo analogique. Pour éviter la possible détérioration du dispositif audio, baissez le volume avant de lire ces disques, réglez le volume graduellement et conservez un niveau de volume faible. Pour apprécier la lecture d'un environnement DTS Digital Surround™, il faut raccorder un décodeur à la sortie numérique de l'appareil.

#### Termes relatifs au disque

##### Titre (DVD uniquement)

Contenu du film principal ou des caractéristiques qui l'accompagne Ou de l'album musical.

Chaque titre est doté d'un numéro de référence pour vous permettre une localisation facile.

##### Chapitre (DVD uniquement)

Les morceaux d'une image ou d'une mélodie qui sont plus courts que les titres.

Un titre se compose d'un ou plusieurs caractères. Chaque chapitre est numéroté pour vous permettre de localiser celui que vous souhaitez. Selon le disque il est possible qu'aucun chapitre ne soit enregistré.

##### Piste (Vidéo CD et CD seulement)

Sections d'une image ou d'un morceau de musique sur un CD vidéo ou audio. Chaque piste a un numéro d'assigné qui vous permet de localiser la piste que vous voulez.

##### Scene

Sur un CD vidéo avec des fonctions de PBC (commande de Playback), images animées et images fixes sont divisées en deux sections appelées "Scènes". Chaque scène est affiché sur l'écran du menu et a un numéro d'assigné qui vous permet de localiser la scène que vous désirez.

Une scène est composée de plusieurs pistes.

#### Types de CDs vidéo

Il y a deux types de CDs vidéo:

##### Les CDs vidéo équipés avec les fonctions PBC (commande Playback)(Version 2.0)

qui vous permettent d'utiliser le système via menus, les fonctions de recherche ou autres opérations type ordinateur.

D'ailleurs des images immobiles de haute résolution peuvent être jouées si elles sont incluses dans le disque.

##### CDs Vidéo non équipé de PBC (Version 1.1)

Actionné comme des CDs audio, ces disques permettent le playback des images visuelles aussi bien que le son, mais ils ne sont pas équipés de PBC.

## Préliminaires (Cont'd)

### Précautions

#### Maniement de l'appareil

##### Lors de l'expédition

Le carton d'expédition et les emballages d'origine sont pratiques. Pour garantir une protection maximale, remballer l'appareil de manière identique à l'emballage d'origine effectué à l'usine.

##### Lors de l'installation de l'appareil

Pendant la lecture, l'image et le son d'une TV, d'un magnétoscope ou d'une radio à proximité peuvent être déformés. Dans ce cas, éloignez l'appareil de la TV, du magnétoscope ou de la radio ou bien fermez l'appareil après avoir retiré le disque.

##### Propreté de la surface

N'utilisez pas de liquides volatils, comme par exemple un aérosol insecticide, à proximité de l'appareil. Ne laissez pas en contact pendant une longue période des produits en caoutchouc ou en plastique. Ceux-ci laissent des traces sur la surface.

#### Nettoyage de l'appareil

##### Nettoyage du boîtier

Employez un tissu mou et sec. Si les surfaces sont sales, employez un tissu mou légèrement humidifié d'une solution détergente douce. N'employez pas les dissolvants forts, tels que l'alcool, la benzine, ou le diluant, car ceux-ci pourraient endommager la surface de l'unité.

##### Pour obtenir une image nette

Le lecteur DVD est un dispositif de précision haute technologie. Si la lentille optique et le lecteur de disque sont sales ou usés, la qualité de l'image est mauvaise. Il est recommandé de procéder à une inspection et à un entretien régulier environ toutes les 1000 heures d'utilisation. (Cela dépend de l'environnement de fonctionnement). Pour les détails, veuillez contacter le revendeur le plus proche.

### Remarques concernant les disques

#### Maniement des disques

Ne touchez pas la face de lecture du disque.  
Tenez le disque par les bords de sorte à ne pas laisser de traces de doigts à sa surface.  
Ne collez pas de papier ou de ruban adhésif sur le disque.



#### Rangement des disques

Après la lecture, rangez le disque dans son boîtier. N'exposez pas le disque à la lumière directe du jour ou à des sources de chaleur et ne le laissez pas dans une voiture en stationnement exposée au soleil car des augmentations considérables de températures peuvent se produire.

#### Nettoyage des disques

La présence de traces de doigts et de poussière peuvent provoquer une détérioration de la qualité d'image et du son. Nettoyez le disque avec un chiffon propre avant de le lire. Essuyez le disque en allant du centre vers la périphérie.

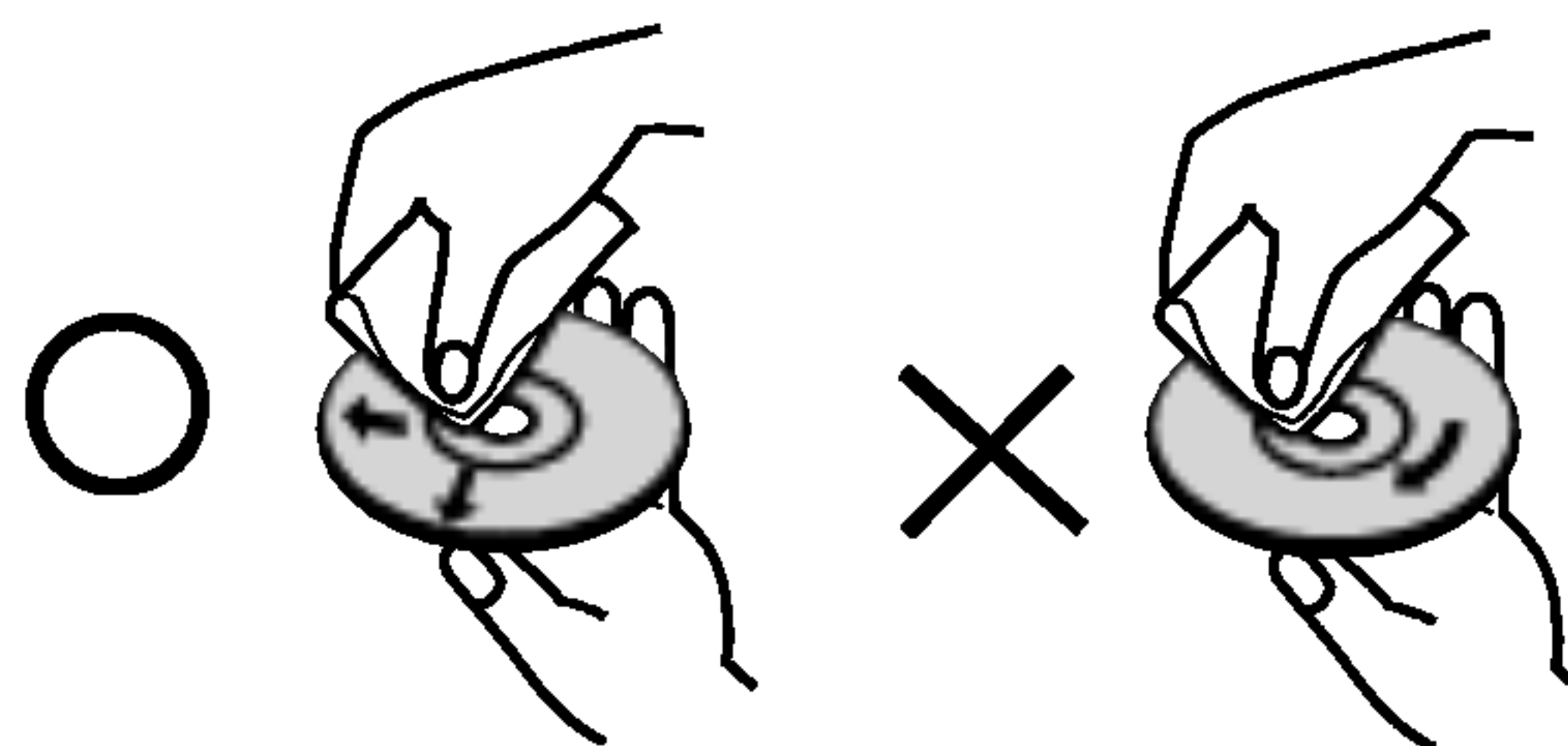

N'utilisez pas de solvants puissants comme l'alcool, l'essence, le dissolvant ou les nettoyants disponibles dans le commerce ni d'aérosol anti-statique conçus pour les disques en vinyl.

### A propos des symboles

#### A propos de l'affichage des symboles

"  " peut apparaître en cours de fonctionnement sur l'écran de la TV.

Cette icône signifie que la fonction expliquée dans ce manuel de l'utilisateur n'est pas disponible sur ce DVD spécifique..

#### A propos des symboles du disque pour instruction

Un morceau dont le titre est marqué de l'un des symboles suivants est applicable uniquement au disque représenté par le symbole.

-  DVD
-  VCD CDs Vidéo
-  CD CD Audio
-  MP3 Disque MP3
-  WMA Disque WMA
-  JPEG Disque JPEG
-  DivX Disque DivX

## Panneau avant

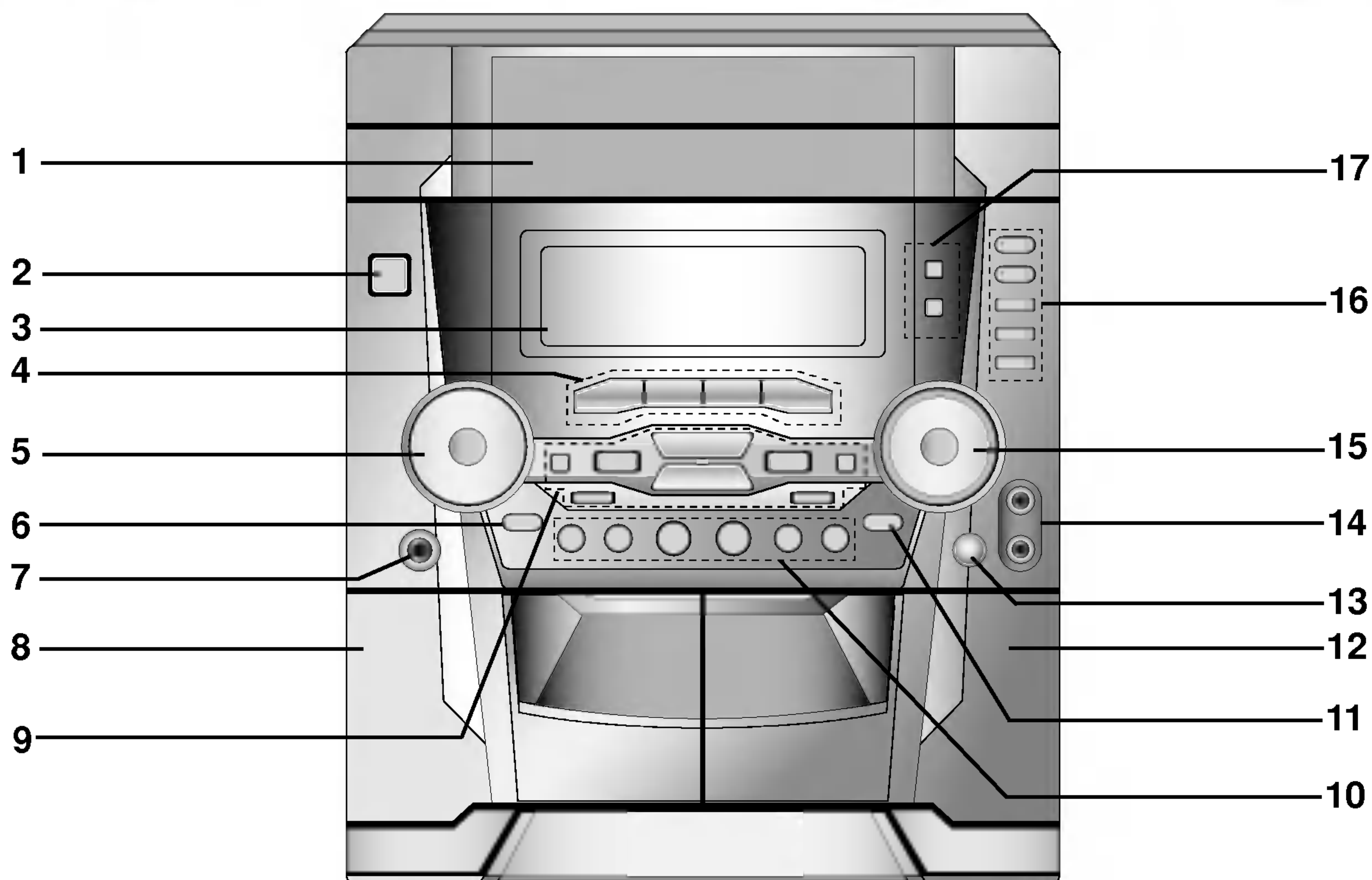

1. PLATEAU À CD
2. Touche D'ALIMENTATION (⏻ STANDBY/ON)
3. AFFICHAGE
4. Touche sélection de fonction (TUNER, TAPE, DVD/CD, AUX)
5. MULTI JOG DIAL
  - MANUAL TUNING
  - CD SKIP (⏮/⏭)
  - CLOCK ADJUST
6. Touche SET/ CD PAUSE (CD ⏸)/ COUNTER RESET (COUNT. RESET)/ RDS (OPTIONNEL)
7. FICHE DE CASQUE D'ÉCOUTE (📞 PHONES) -  $\phi$  6.3mm
8. ▲ Commande d'éjection (▲ PUSH EJECT) - (platine 1)
9. • Touche NORMAL DUBBING (NOR-DUBB.)/ CD SYNCHRO RECORDING (CD SYNC.)
  - Touche EQUALIZER (EQ)
  - Touche OAO
  - Touche XDSS
  - Touche SURROUND (SURR.)
  - Touche HIGH DUBBING (HI-DUBB.)
  - Touche ⏹ TIMER
  - Touche CLOCK
10. • Touche RECORD/ RECORD PAUSE (●/⏸)
  - Touche CD SEARCH (⏮/⏭)
  - Touche AUTO TUNING (-/+)
  - Touche PRESET (-/+)
  - Touche REVERSE PLAY (⏮/ PLAY ⏭)
  - Touche STOP (■)
11. • Touche PLAY MODE
  - Touche DEMO
12. ▲ Commande d'éjection (▲ PUSH EJECT) - (platine 2)
13. MIC VOLUME KNOB (MIC VOL.) : OPTIONNEL
14. MIC JACKS (MIC1, MIC2) : OPTIONNEL
15. COMMANDE DU VOLUME
16. • Touche CD OPEN/CLOSE (▲ OPEN/CLOSE)
  - Touche DISC SKIP
  - Touches DISC DIRECT PLAY (lecture directe des disques) (DISC1, DISC2, DISC3)
17. • Touche PROGRAM/MEMORY
  - Touche MODE/RIF

## Panneau arrière

### Modèle LM-D6540 seulement

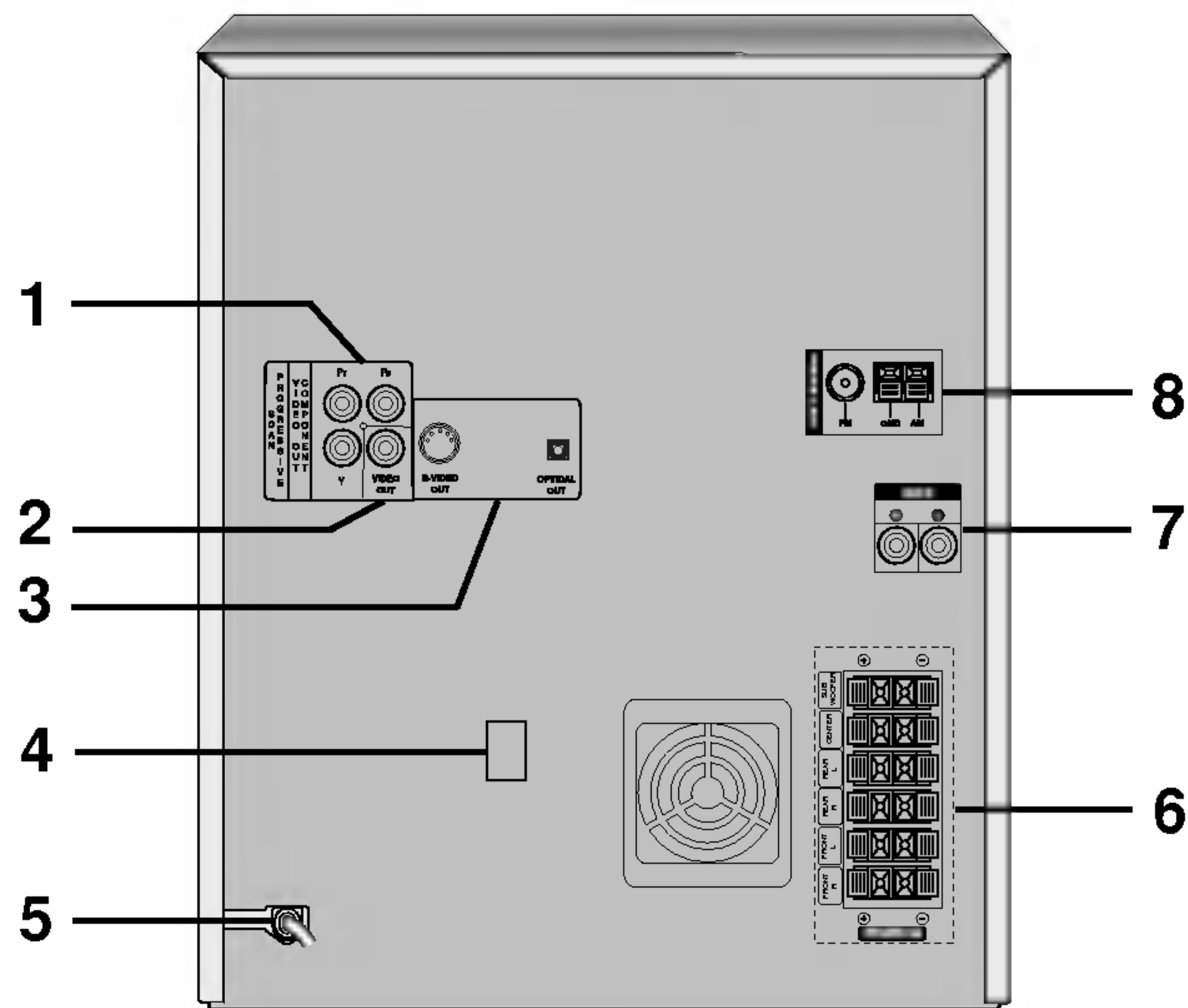

1. SALIDA DEL VIDEO COMPONENTE (Y Pb Pr) Jack
2. VIDEO OUT [SORTIE VIDÉO] Jack
3. • S-VIDEO OUT [SORTIE S-VIDÉO] Jack  
• OPTICAL OUT Jack
4. VOLTAGE SELECTOR [SÉLECTEUR DE VOLTAGE]: OPTIONNEL
5. CORDON D'ALIMENTATION

### Modèle LM-D5540 seulement

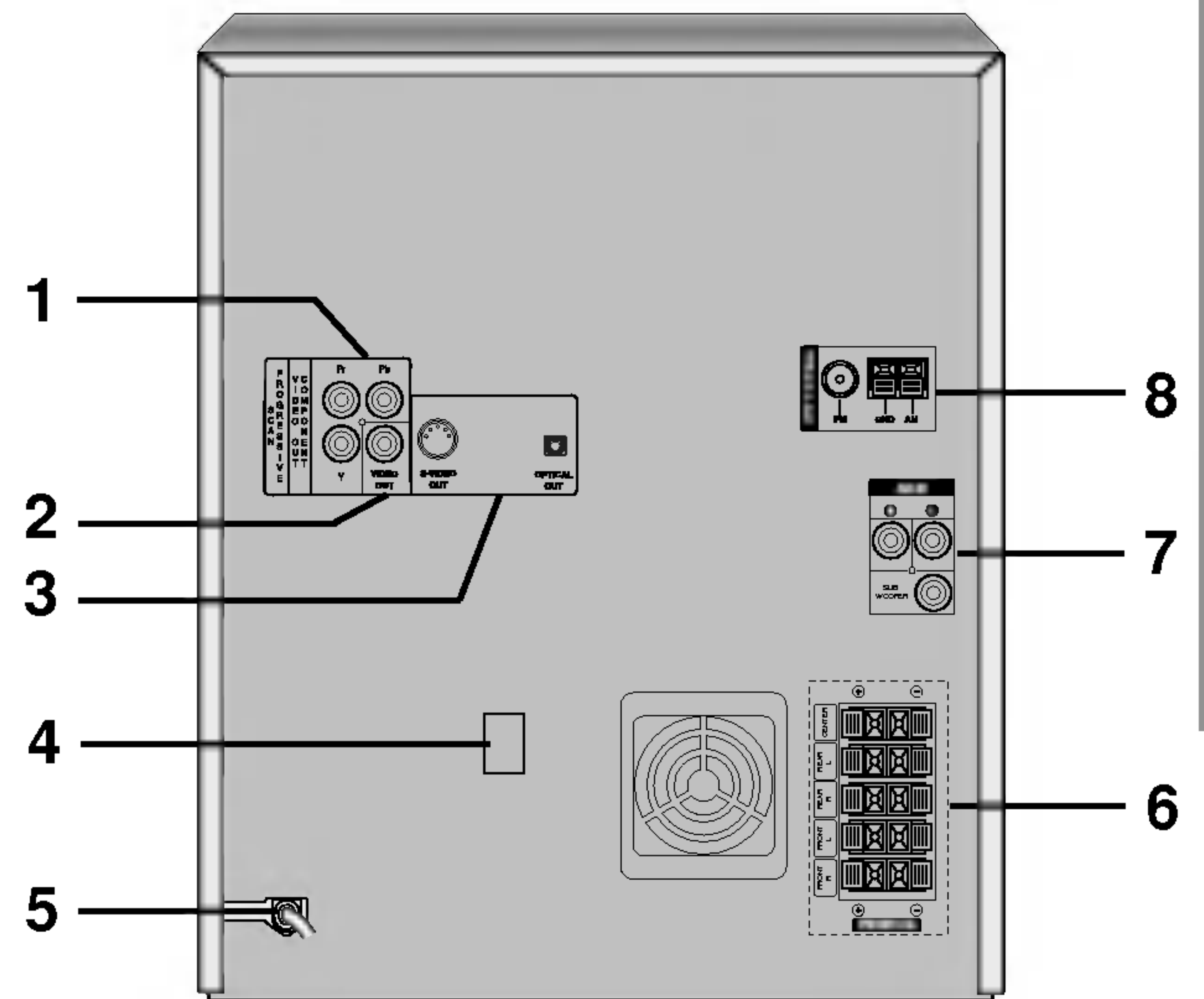

6. • Connecteur ENCEINTE  
• Connecteur du Caisson de graves : Modèle LM-D6540 seulement
7. • Prises femelles ENTRÉE AUXILIAIRE (AUX IN)  
• Connecteur de sortie du Caisson de graves: Modèle LM-D5540 seulement
8. BORNE D'ANTENNE

## Télécommande

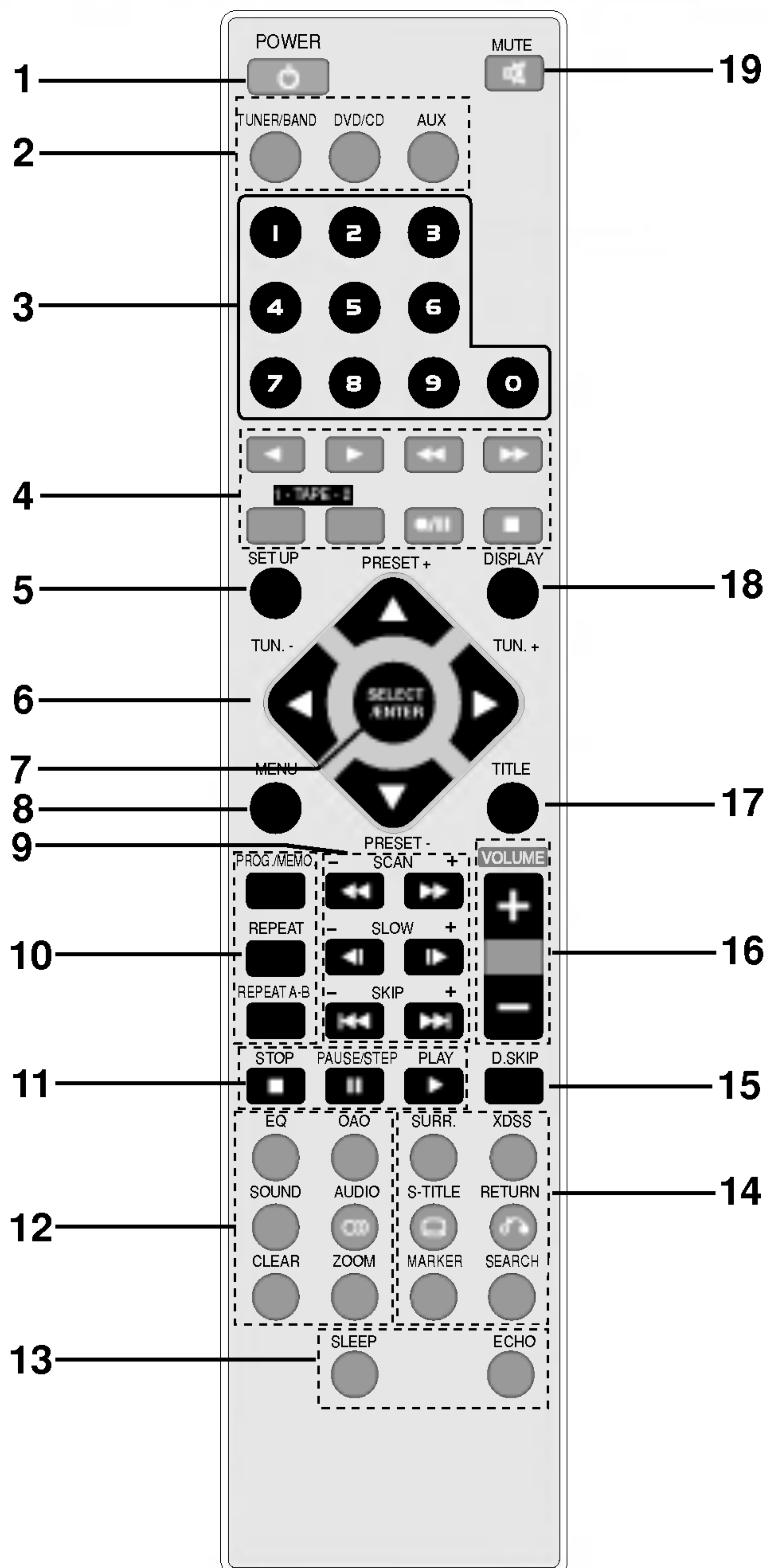

1. Touche POWER
2. Touches sélection de fonction (TUNER/BAND, DVD/CD, AUX1/2)
3. Touches numériques (0-9)
4. Touche fonctions cassette
  - REVERSE PLAY (◀: OPTIONNEL)
  - PLAY (▶)
  - REWIND/ FAST FORWARD PLAY (◀◀/▶▶)
  - Botones para TAPE 1/2 SELECT
  - RECORD/ RECORD PAUSE (●/||)
  - TAPE STOP (■)
5. Touche SET UP
6.
  - Touche ARROW (flèches) (▲ / ▼ / ◀ / ▶)
  - (Utilisées pour mettre en évidence une sélection sur un écran de menu GUI, un écran TITLE et un écran MENU.)
  - Touche PRESET (▲ / ▼)
  - Touche TUNING (-/+) [TUN. (◀ / ▶)]
7. Touche SELECT/ENTER
8. Touche MENU  
(Utilisez la touche MENU pour visualiser l'écran Menu contenu dans les disques DVD-Vidéo.)
9. Touche SCAN (◀◀/▶▶)/ SLOW (◀||/▶||)/SKIP (◀◀||/▶▶||)
10. Touche PROG./MEMO./ REPEAT/ REPEAT A-B
11. Touche STOP (■)/ PAUSE(||)/ STEP/ PLAY (▶)
12. Touche EQUALIZER (EQ)/ OAO/ SOUND/ AUDIO/CLEAR/ ZOOM
13. Touche SLEEP/ ECHO
14. Touche SURROUND (SURR.)/ XDSS/ SUBTITLE (S-TITLE) RETURN / MARKER/ SEARCH
15. Touche DISC SKIP (D.SKIP)
16. Touche VOLUME +/-
17. Touche TITLE  
(Utilisez la touche TITLE pour afficher l'écran Titres contenu dans les disques DVD-Vidéo.)
18. Touches DISPLAY
19. Touches MUTE

### Plage de fonctionnement de la télécommande

Pointez la télécommande en direction du capteur à distance et appuyez sur les touches.

- **Distance:** Environ 7 m du capteur à distance.
- **Angle:** Environ 30° dans chaque direction vers le capteur à distance.

### Mise en place de la pile de la télécommande

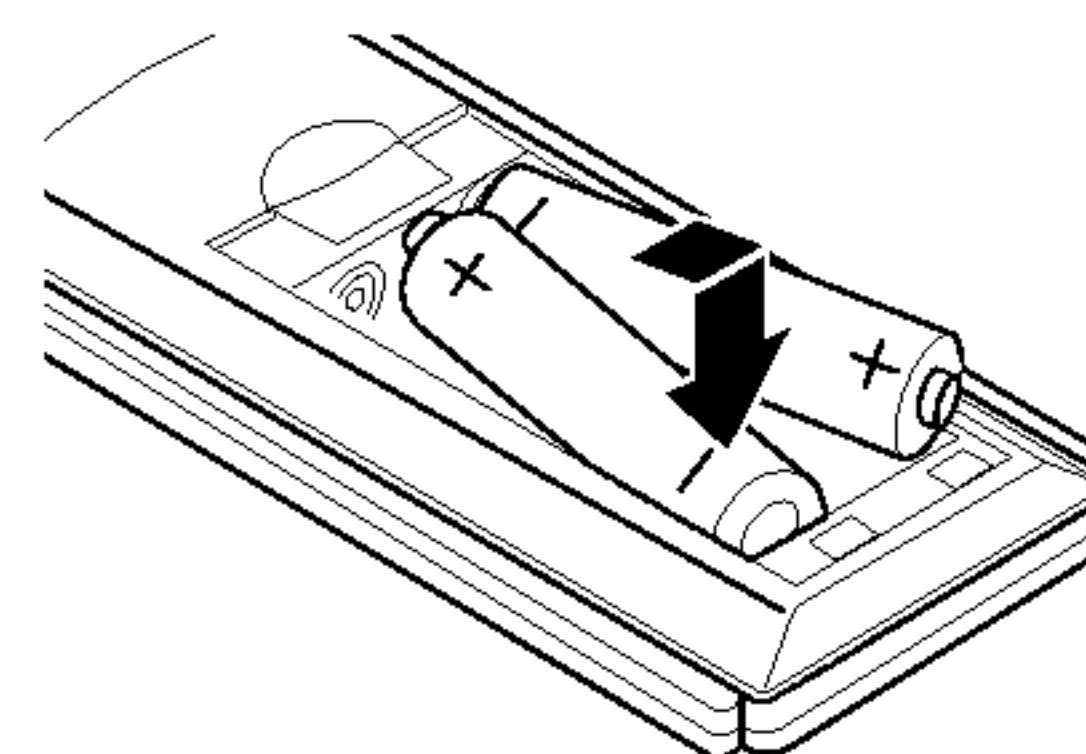

Retirez le couvercle de la pile qui se trouve à l'arrière de la télécommande, puis insérez deux piles R03 (taille AAA) et faites correspondre la polarité en alignant correctement les pôles + et -.

### ⚠ Attention

Ne mélangez pas des piles anciennes et des piles neuves. Ne mélangez jamais différents types de piles (standard, alcaline, etc.).

## Fenêtre d'affichage

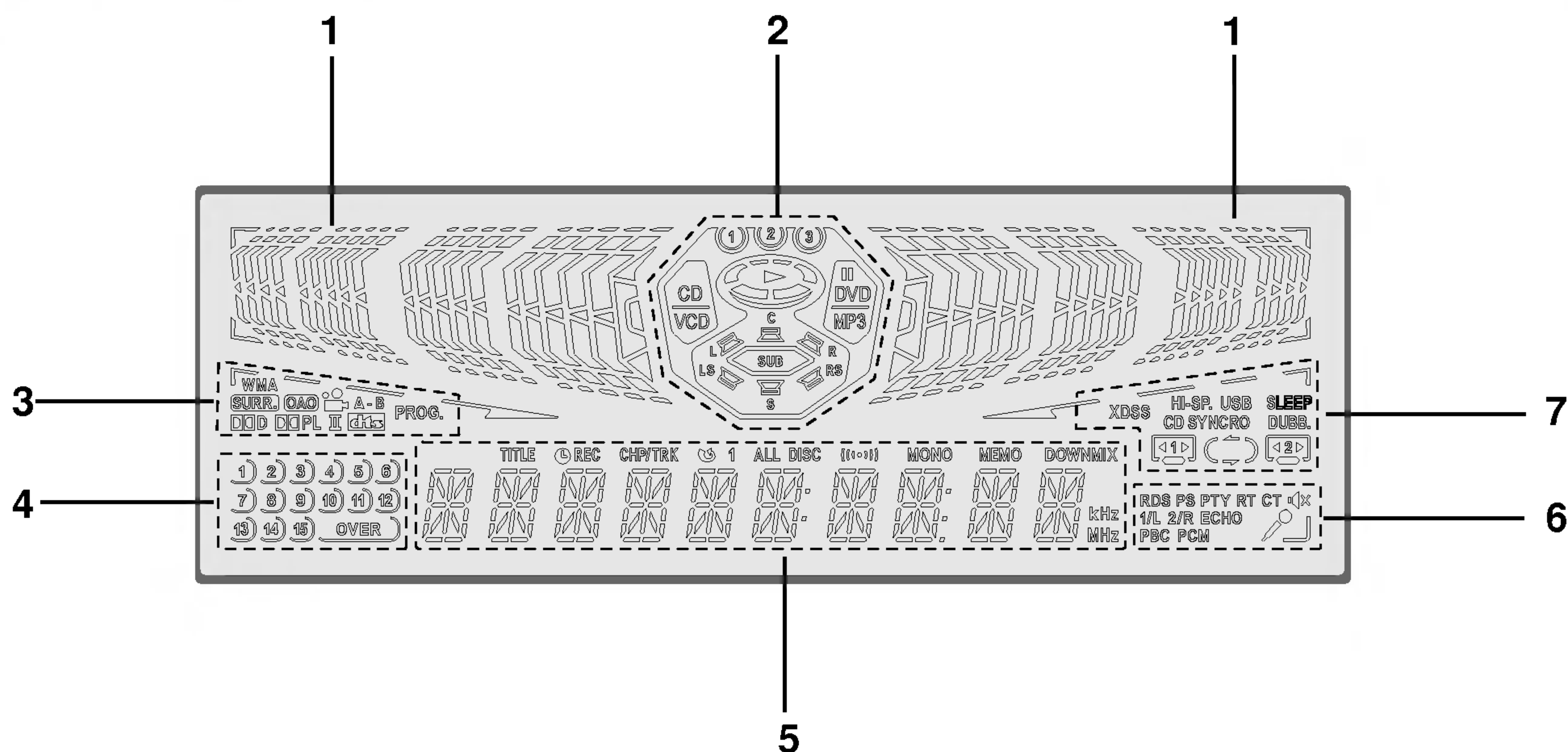

1. Indicateur LEVEL METER
2.
  - Indicateur NUMERO DISQUE
  - Indicador del TIPO DE DISCO (MP3/DVD/CD/VCD)
  - Indicateur LECTURE/ PAUSE
  - Indicateur HAUT-PARLEUR FRONTAL GAUCHE (L)
  - Indicateur HAUT-PARLEUR FRONTRAL DROIT (R)
  - Indicateur HAUT-PARLEUR SURROUND DROIT (RS)
  - Indicateur HAUT-PARLEUR SURROUND GAUCHE (LS)
  - Indicateur CAISSON DE GRAVES (SUB)
  - Indicateur HAUT-PARLEUR CENTRAL (C)
3.
  - Indicador del TIPO DE DISCO (WMA)
  - Indicateur SURROUND (SURR,)/ OAO
  - Indicateur ANGLE
  - Indicateur Répéter A-B
  - Indicateur DOLBY DIGITAL/ DOLBY PRO LOGIC II/ DTS
  - Indicateur PROGRAM (PROG.)
4.
  - Indicateur CD MUSIC CALENDAR.
  - Indicateur CD MUSIC CALENDAR OVER
5.
  - Indicateur TITRE
  - Indicateur RECORD/ RECORD PAUSE
  - Indicateur CHAPTER/ TRACK
  - Indicateur Répéter
  - Indicateur RECEPTEUR FM STEREO
  - Indicateur MONO
  - Indicateur MEMORY (MEMO)
  - Indicateur MELANGEUR ABAISSEUR
6.
  - Indicateurs du Type de données RDS : OPTIONNEL
  - Indicateur du mode MUTE
  - Indicateur AUDIO CHANNEL
  - Indicateur ECHO
  - Indicateur PBC
  - Indicateur PCM
  - Indicateur MIC.
7.
  - Indicateur HIGH DUBBING
  - Indicateur SLEEP
  - Indicateur XDSS
  - Indicateur ENREGISTREMENT SYNCHRO CD
  - Indicateur NORMAL DUBBING
  - Indicateur SELECTEUR CASSETTE 1/2
  - Indicateur MODE LECTURE
  - Indicador de la DIRECCION de REPRODUCCION de la CINTA

## Connexions

### Connexion à un téléviseur

- Effectuez une des connexions suivantes selon les possibilités de vos appareils.

#### Astuces

- Selon votre téléviseur et les autres appareils que vous souhaitez brancher, il existe plusieurs manières de connecter le produit. Utilisez une des connexions décrites ci-dessous.
- Regardez TV SVP les manuels de votre téléviseur, de votre magnétoscope, de votre chaîne stéréo ou des autres appareils pour réaliser les meilleures connexions.

#### Attention

- Contrôlez que produit soit branché directement au téléviseur. Sélectionnez l'entrée AV correcte sur votre téléviseur.
- Ne branchez pas votre produit au téléviseur via votre magnétoscope. Les images DVD pourraient subir des distorsions à cause du système de protection contre les copies.

### Connexion Vidéo

Connectez la prise VIDEO OUT de produit à la prise VIDEO IN du téléviseur en utilisant le câble vidéo (V).

### Connexion Vidéo-S

Connectez la prise S-VIDEO OUT de produit à la prise S-VIDEO IN du téléviseur en utilisant le câble vidéo-S (S).

### Connexion composant vidéo (Color Stream®)

Brancher les prises COMPONENT VIDEO OUT/ PROGRESSIVE SCAN du lecteur DVD sur les prises entrée correspondantes du téléviseur à l'aide d'un câble Y Pb Pr optionnel (C).

### Connexion balayage progressif (ColorStream® pro)

- Si le téléviseur est un modèle à haute définition ou «prêt numériquement», l'on peut profiter de la sortie balayage progressif du récepteur DVD pour obtenir la meilleure résolution vidéo possible.
- Si le téléviseur n'accepte pas le format balayage progressif, l'image sera brouillée si l'on essaie le balayage progressif avec le lecteur DVD.

Brancher les prises COMPONENT VIDEO OUT/ PROGRESSIVE SCAN du récepteur DVD sur les prises entrée correspondantes du téléviseur à l'aide du câble Y Pb Pr optionnel (C).

#### Nota

- Coloque Progresiva en "Marche" en el Menú de Instalación para la señal progresiva, ver página 21.

### Arrière du téléviseur

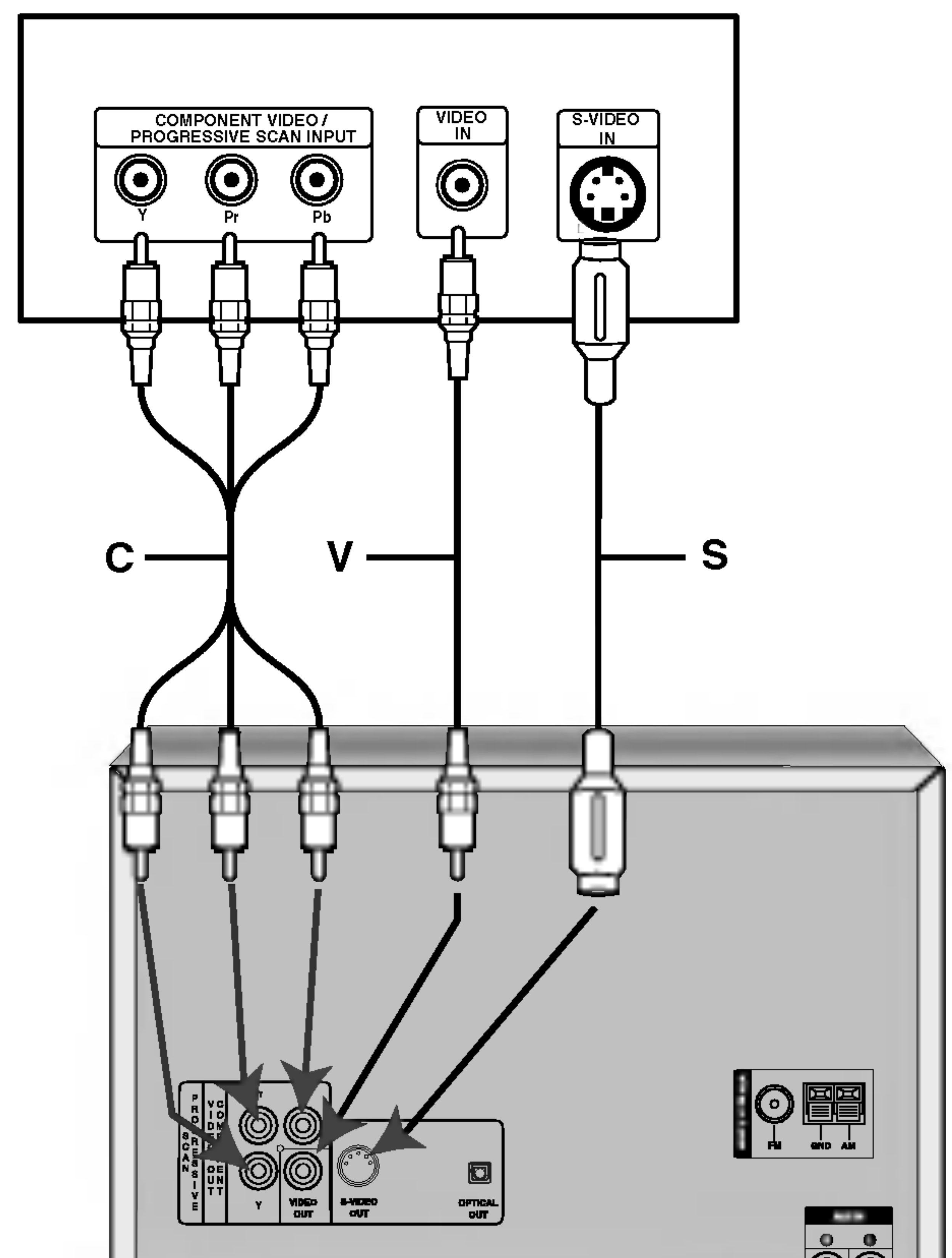

## Connexions

### Connexion à un antenne

Brancher les antennes FM/AM fournies pour écouter la radio.

- Brancher le cadre AM au connecteur de cadre AM.
- Connecter le câble d'antenne FM au connecteur d'antenne FM.

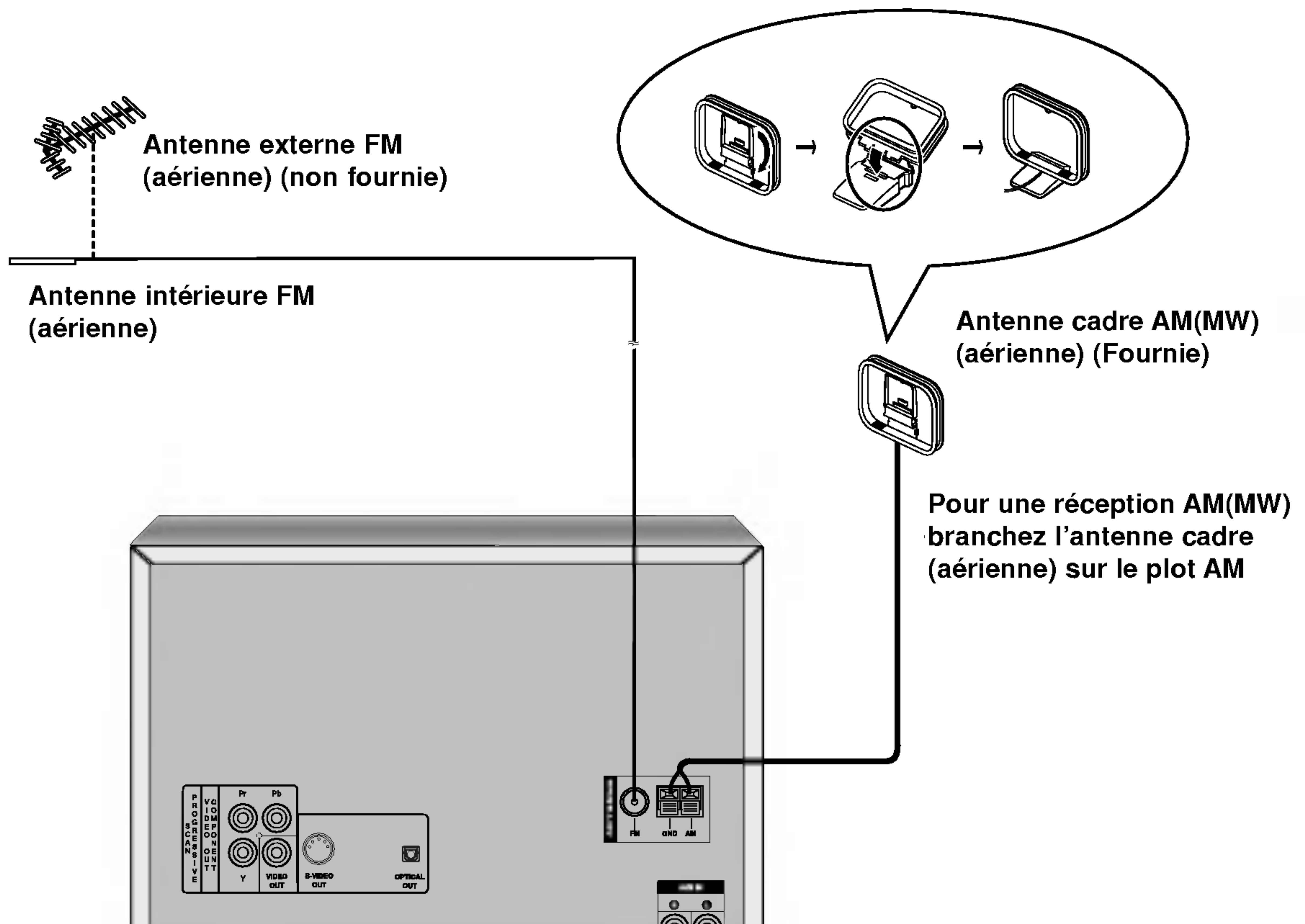

### Remarques

- Pour empêcher les interférences, éloignez l'antenne filaire AM du produit et des autres éléments.
- Prenez soin de déplier entièrement l'antenne FM.
- Après avoir connecté l'antenne FM, donnez-lui la position la plus horizontale possible.

## Connexions

### Conexión a Equipo Auxiliar

Usted puede utilizar una VCR o cualquier otra unidad conectada al conector AUX.

- 1 Conecte una VCR o aparato auxiliar, etc. al conector AUX.
- 2 Seleccione AUX presionando el botón AUX en el control remoto.

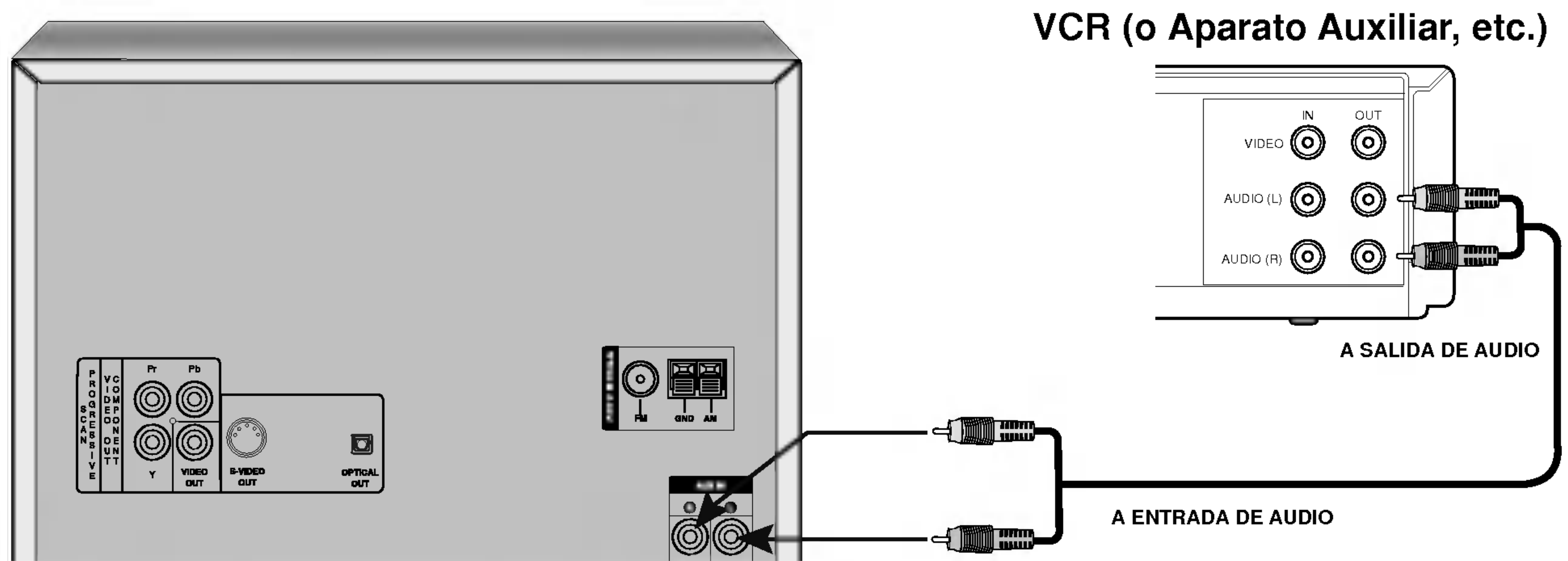

### Connexion à un équipement en option

Connexion à un amplificateur équipé de deux canaux numériques stéréos (PCM) ou à un récepteur Audio/Vidéo équipé d'un décodeur multicanal (Dolby Digital™, MPEG 2 ou DTS)

Branchez le connecteur OPTICAL OUT de cette unité à la prise correspondante sur votre amplificateur ou récepteur.

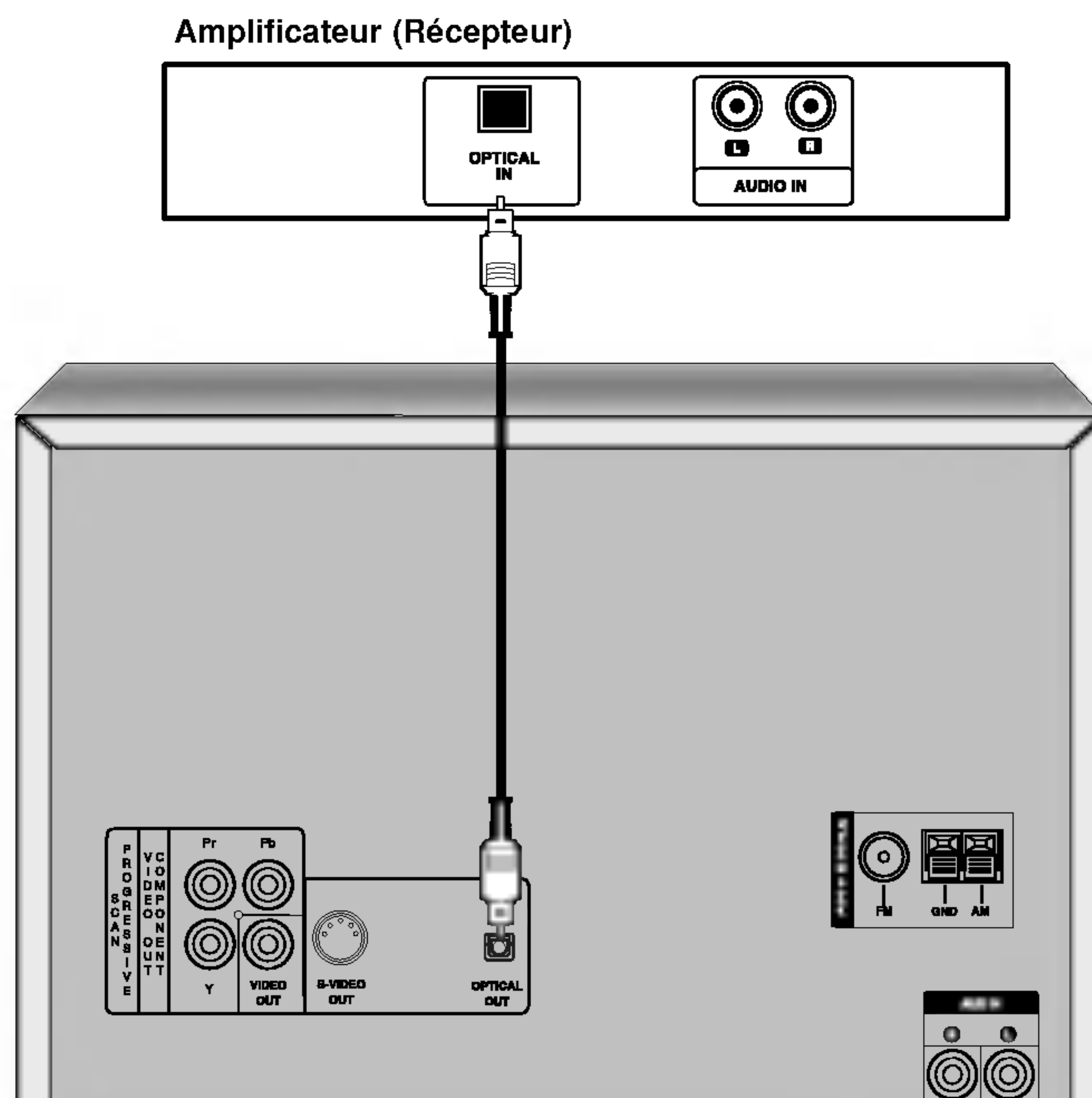

#### **N** Remarques

- Si le format audio de la sortie numérique n'est pas compatible avec les possibilités de votre unité, ce dernier produira un son fort ou distorsionné ou pas de son du tout.
- Pour voir le format audio de l'unité en cours sur l'écran d'affichage, appuyez sur AUDIO.

## Connexions

### Branchement des haut-parleurs- Modèle LM-D6540 seulement

Brancher les haut-parleurs en utilisant les cordons de haut-parleurs fournis et en faisant correspondre les couleurs des bornes avec celles des cordons. Pour obtenir la meilleure amplitude de son, réglez les paramètres des haut-parleurs (distance, niveau, etc.).

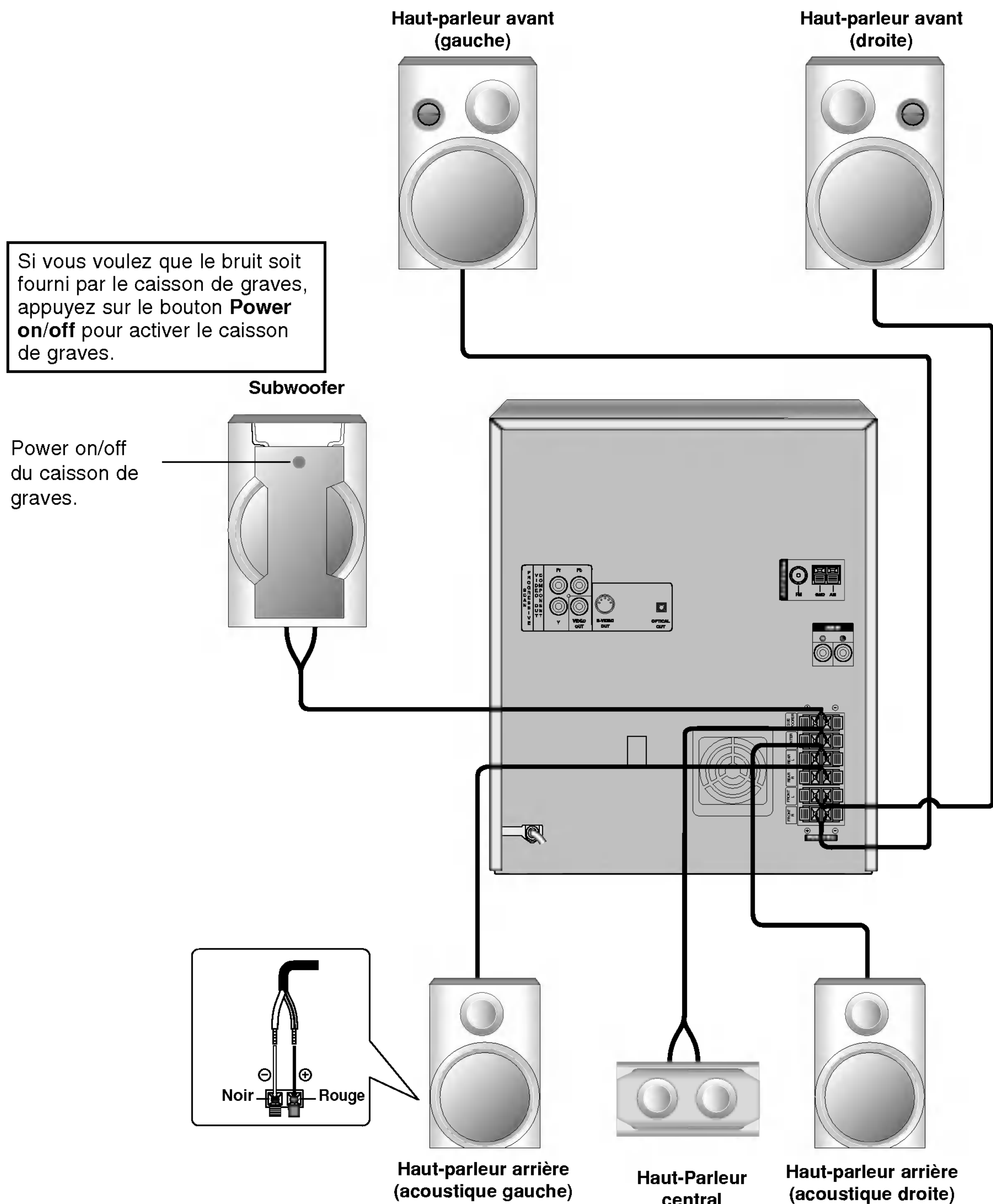

#### **N** Remarques

- Prenez soin de bien faire correspondre le cordon haut-parleur avec la borne adéquate sur les éléments: + avec + et - avec - . Si les cordons sont inversés, le son sera déformé et manquera de précision.
- Si vous utilisez les haut-parleurs ayant des caractéristiques d'entrées minimales, réglez soigneusement le volume pour éviter un rendement excessif des haut-parleurs.

## Connexions

### Branchement des haut-parleurs- Modèle LM-D5540 seulement

Brancher les haut-parleurs en utilisant les cordons de haut-parleurs fournis et en faisant correspondre les couleurs des bornes avec celles des cordons. Pour obtenir la meilleure amplitude de son, réglez les paramètres des haut-parleurs (distance, niveau, etc.).

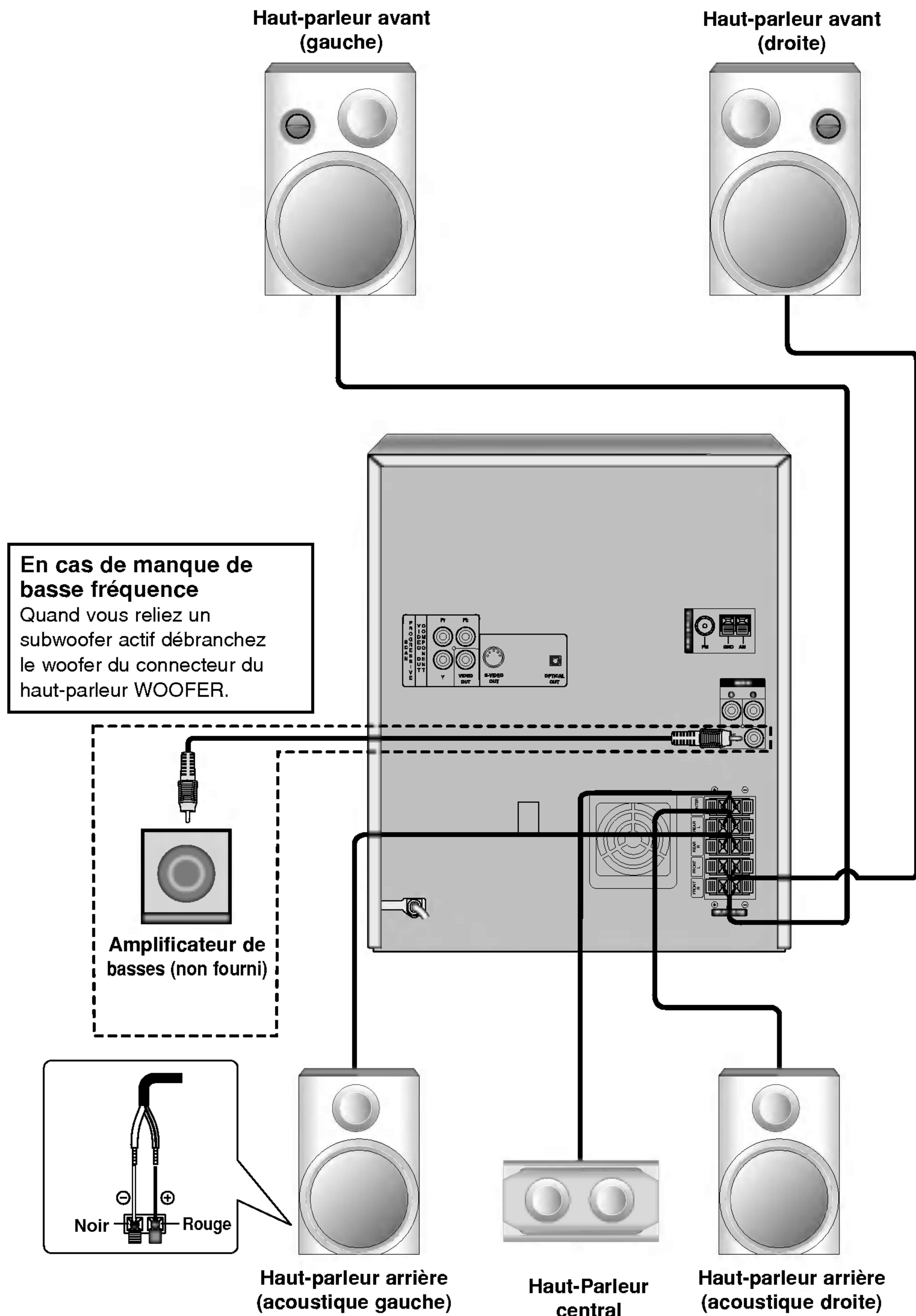

#### Remarques

- Prenez soin de bien faire correspondre le cordon haut-parleur avec la borne adéquate sur les éléments: + avec + et – avec –. Si les cordons sont inversés, le son sera déformé et manquera de précision.
- Si vous utilisez les haut-parleurs ayant des caractéristiques d'entrées minimales, réglez soigneusement le volume pour éviter un rendement excessif des haut-parleurs.

## Préliminaires

### Positionnement des enceintes

Dans le cas d'une position normale utilisez les 6 enceintes (2 enceintes frontales, enceinte centrale, 2 enceintes arrière et caisson de basses).

Si vous voulez obtenir un excellent son de basses, DTS digital surround (son d'ambiance numérique) ou Dolby Digital Surround, vous devrez connecter un caisson de basses.

- **Enceintes frontales**

Suivant votre position d'écoute, placez les enceintes à une distance égale. Et en fonction de la position d'entendre, réglez l'espace entre les enceintes à 45 degrés.

- **Enceinte frontale**

Le cas idéal est lorsque les enceintes centrales et les enceintes frontales sont à la même hauteur. Mais normalement on les place au-dessus ou au-dessous du téléviseur.

- **Enceintes arrière**

Placez celle de gauche et celle de droite derrière la zone d'écoute. Ces enceintes recréent l'évolution du son et l'atmosphère requises pour la reproduction du son d'ambiance. Afin d'obtenir les meilleurs résultats, n'installez pas les enceintes arrière trop loin derrière la position d'écoute, et installez-les au ou près du niveau d'écoute des auditeurs. Il sera également efficace d'orienter les enceintes arrière vers un mur ou vers le plafond pour qu'elles diffusent encore plus loin le son.

Dans le cas d'une pièce de petites dimensions, et si l'audience est près du mur arrière, placez les enceintes arrière opposées l'une contre l'autre et posez les enceintes arrière à environ 60-90 cm du niveau d'écoute des auditeurs.

- **Caisson de basses**

Il peut être placé dans n'importe quelle position frontale.

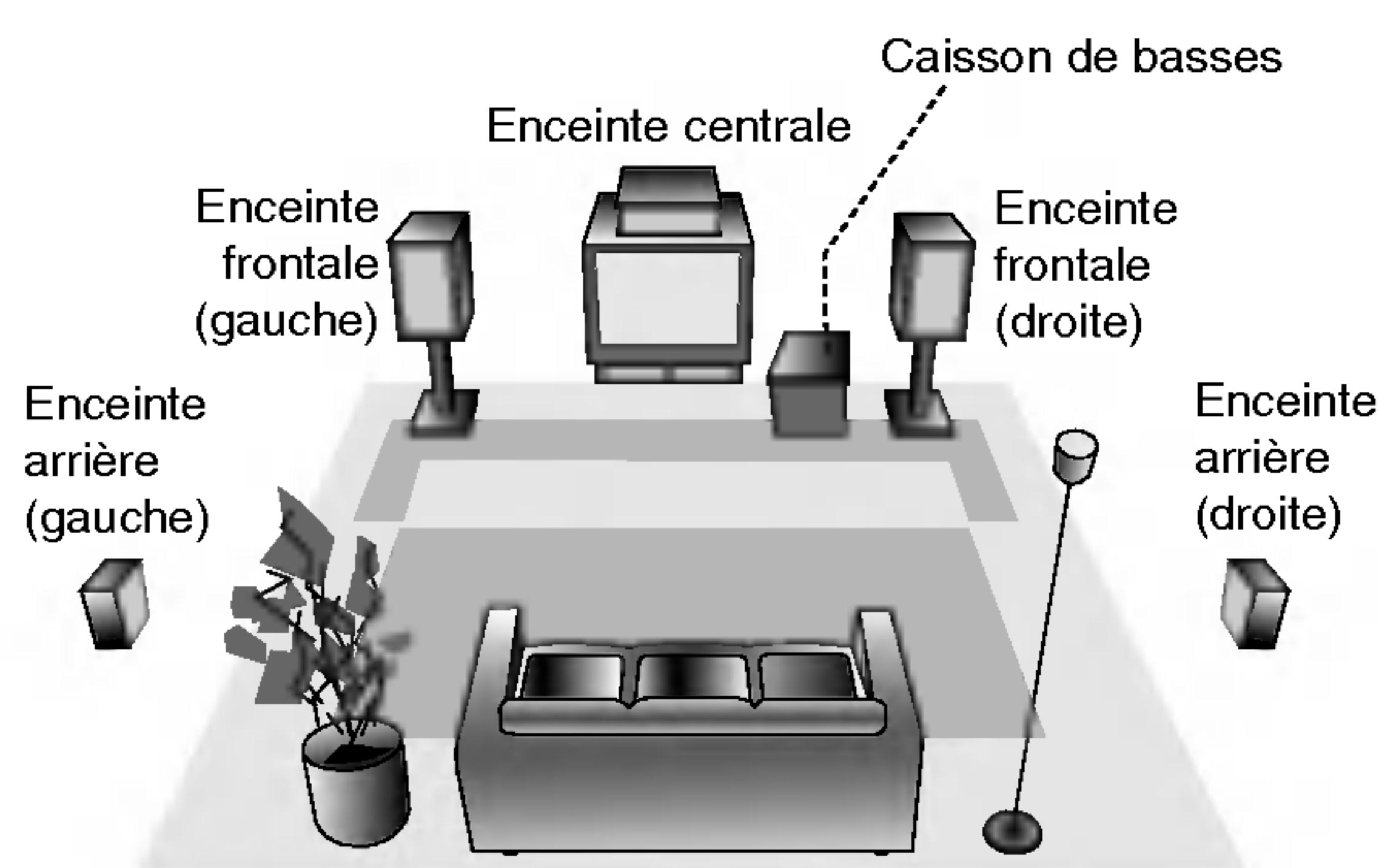

Exemple de positionnement des enceintes

### Réglage du volume

- Tournez le molette COMMANDE DU VOLUME dans le sens des aiguilles d'une montre pour augmenter le volume et dans le sens contraire des aiguilles d'une montre pour le baisser.
- Appuyez sur la touche VOLUME + de la télécommande pour augmenter le volume ou sur la touche VOLUME - pour le baisser.

### MISE EN SOURDINE

Appuyez sur MUET (MUTE) pour couper le son, appuyez à nouveau pour le rétablir. Vous pouvez par exemple rendre votre unité muette pour répondre "X" au téléphone, clignote sur la fenêtre de l'écran.

### Réglage de la qualité du son

- **Pour activer le son stéréo**

Vous pouvez choisir entre 4 impressions sonores déterminées. Choisissez le mode sonore désiré en utilisant l'EGALISEUR (EQUALIZER - EQ).

FLAT	: réponse en fréquence linéaire
ROCK	: graves et aigus accentués
POP	: moins de graves et d'aigus
CLASSIC	: pour la musique orchestrale

- **Ecoute individuelle**

Branchez une fiche écouteur stéréo (Ø6.3mm) sur la prise écouteur.

Le son n'est pas diffusé par les enceintes (non fournie).

### AMBIOPHONIE

#### Pour activer le mode surround

Vous pouvez choisir entre deux effets de son fixes.

Appuyez sur le bouton SURROUND (SURR.).

SURROUND ON ↔ SURROUND OFF

#### Remarque

Cette fonction n'est disponible qu'en mode son "BYPASS" [DÉRIVATION].

### XDSS (Extreme Dynamic Sound System)

Appuyez sur XDSS pour renforcer les aigus et les basses.

- Le témoin "XDSS ON" s'illumine.

Pour annuler, appuyez de nouveau sur la touche XDSS.

- Le témoin "XDSS OFF" s'illumine.

### OA0 (Optimizador Acústico de Orientación) ENCENDIDO/APAGADO

Appuyez sur OA0 pour renforcer les aigus et les basses.

- Le témoin "OA0 ON" s'illumine.

Pour annuler, appuyez de nouveau sur la touche OA0.

- Le témoin "OA0 OFF" s'illumine.

### DEMO

Presione DEMO en estado de apagado para demostrar la función en el visor. Para cancelarla, presione

POWER o DEMO nuevamente. Durante la demostración en estado de encendido, usted puede cancelarla utilizando los otros botones.

## Préliminaires

### Réglage de l'HORLOGE

- 1 Appuyez sur la touche CLOCK.**  
(Pour régler l'horloge, appuyez sur la touche CLOCK et maintenez-la enfoncée durant plus de 2 secondes.)  
- L'affichage des heures clignotera
- 2 Choisissez un cycle de 12 ou 24 heures en appuyant sur en tournant le MULTI JOG DIAL.**  
  
(12HR) ou (24HR)
- 3 Appuyez sur la touche SET.**
- 4 Utilisez MULTI JOG DIAL pour régler les heures.**
- 5 Appuyez sur les touches SET.**
- 6 Utilisez MULTI JOG DIAL pour régler les minutes.**
- 7 Appuyez sur la touche SET et l'heure correcte est à présent affichée.**
- 8 Appuyez à tout moment sur la touche CLOCK pour afficher l'heure pendant 5 secondes.**

### Fonction réveil

Quand vous utilisez le programmateur d'arrêt automatique, l'alimentation s'éteint automatiquement lorsque le temps programmé est écoulé.

- 1 Pour programmer la durée de fonctionnement avant la mise hors tension automatique, appuyez sur la touche SLEEP.**  
Le temps est affiché pendant environ 5 secondes. Cela signifie que le système s'éteint automatiquement après *SLEEP 180*.
- 2 Chaque fois que vous appuyez sur SLEEP, les réglages changent de la façon suivante.**  
*SLEEP 180 → 150 → 120 → 90 → 80 → 70 → 60 → 50 → 40 → 30 → 20 → 10 → OFF → SLEEP 180...*
- 3 Pour vérifier le temps restant avant l'arrêt de l'appareil.**  
Pendant que la touche veille est active, appuyez sur la touche **SLEEP** (Veille) de façon brève.  
Le temps restant avant l'arrêt de l'appareil s'affiche pendant environ 5 secondes.



#### Remarque

Si vous appuyez sur la touche **SLEEP** pendant l'affichage de la durée avant l'arrêt automatique, il se produira un nouveau réglage de la durée.

### Pour annuler le mode veille

Si vous voulez désactiver la fonction de mise en veille, appuyez de façon répétitive sur la touche **SLEEP** jusqu'à ce que "*SLEEP 10*" s'affiche, puis appuyez à nouveau sur la touche **SLEEP** pendant que "*SLEEP 10*" s'affiche.

### Utilisation du micro : OPTIONNEL

Vous pouvez chanter sur une source musicale en branchant un micro à l'appareil.

- 1 Branchez votre micro (non fourni) dans la prise MIC.**  
" / " s'affichera sur l'écran d'affichage.
- 2 Ecoutez la musique souhaitée.**
- 3 Chantez avec l'accompagnement.**  
Réglez le volume sonore du micro en tournant le BOUTON DE COMMANDE DU VOLUME SONORE MICRO.

#### Pour votre référence

Vous pouvez enregistrer en utilisant le micro. Voir la section d'explication de l' "Enregistrement".



#### Remarques

- Quand vous n'utilisez pas le micro, réglez le BOUTON DE COMMANDE DU VOLUME SONORE MICRO au minimum ou éteignez le micro et enlevez le micro de la prise MIC.
- Si le micro est placé trop près du haut-parleur, vous pourriez entendre un son hululé. Dans ce cas, déplacez le micro plus loin du haut-parleur ou diminuez le volume sonore en utilisant le BOUTON DE COMMANDE DU VOLUME SONORE MICRO.
- Si le son à travers le micro est très fort, il pourrait y avoir des distorsions. Dans ce cas, tournez le BOUTON DE COMMANDE DU VOLUME SONORE MICRO au minimum.

### Pour Régler le Volume d'ÉCHO

Vous pouvez donner un effet d'écho au son provenant des microphones.

Appuyez sur ECHO à plusieurs reprises.

ECHO - OFF → ECHO - 1 → ECHO - 2 → ECHO - 3



## Préliminaires

### Fonction minuterie

La fonction de minuterie vous permet d'activer ou désactiver la réception et l'enregistrement radio, la lecture d'un CD, la lecture et l'enregistrement d'une cassette ou d'une source auxiliaire à l'heure que vous souhaitez.

#### **1** Appuyez sur la touche **CLOCK** pour contrôler l'heure courante.

##### **Pour information**

La minuterie ne fonctionnera que si vous réglez l'heure à l'horloge de l'appareil.

#### **2** Appuyez sur la touche **TIMER** pour accéder au mode minuterie.

Les fonctions TUNER-CD-TAPE clignoteront à tour de rôle sur l'afficheur.

##### **Pour information**

Pour corriger un réglage de minuterie(TIMER) préalablement sauvegardé, maintenez la touche **TIMER** enfoncée durant plus de 2 secondes.

- L'heure pré-réglée ainsi que le témoin " **TIMER** " apparaîtront sur l'afficheur.

#### **3** Appuyez sur la touche **SET** lors du clignotement de la fonction désirée.

#### **4** 1. a. Lorsque vous sélectionnez la fonction **TUNER**, les témoins 'PLAY' et 'REC' clignotent alternativement sur l'afficheur durant 3 secondes.

Témoin 'PLAY' : Lecture TUNER uniquement

Témoin 'REC' : Lecture TUNER et enregistrement

#### **b.** Appuyez sur **SET** lorsque la fonction désirée clignote.

#### **c.** Choisissez le numéro pré-réglé mémorisé précédent avec **MULTI JOG DIAL** sur le panneau frontal et appuyez sur **APPLIQUER (SET)**. Le témoin 'ON TIME' apparaît durant environ 0,5 seconde sur l'afficheur pour ensuite s'éteindre.

#### **2.** Lorsque vous sélectionnez le mode **CD** ou **TAPE**, 'Le témoin 'ON TIME' apparaît durant environ 0,5 seconde sur l'afficheur pour ensuite s'éteindre.

#### **5** Réglez l'heure de mise en route en appuyant sur en tournant **MULTI JOG DIAL**.

#### **6** Confirmez l'heure de mise en marche en appuyant sur la touche **SET**.

#### **7** Réglez les minutes pour la mise en route en appuyant sur en tournant **MULTI JOG DIAL**.

#### **8** Confirmez les minutes de l'heure de mise en marche en appuyant sur la touche **SET**. Le témoin 'OFF TIME' apparaîtra durant environ 0,5 seconde sur l'afficheur pour ensuite s'éteindre.

#### **9** Réglez l'heure d'arrêt en appuyant sur en tournant **MULTI JOG DIAL**.

#### **10** Appuyez sur la touche **SET**.

#### **11** Réglez les minutes d'arrêt en appuyant sur en tournant **MULTI JOG DIAL**.

#### **12** Appuyez sur la touche **SET**.

#### **13** Réglez le niveau du volume en appuyant sur en tournant **MULTI JOG DIAL**.

#### **14** Appuyez sur la touche **SET**.

Le témoin " **TIMER** " apparaît sur l'afficheur confirmant ainsi le réglage approprié de la minuterie.

#### **15** Mettez l'appareil hors tension.

La fonction sélectionnée s'activera et se désactivera automatiquement aux heures programmées

### Annulation ou contrôle du réglage de la minuterie.

Il est possible de sélectionner le réglage ou l'annulation du programme de la minuterie en appuyant sur la touche **TIMER**. Cette fonction vous permet également Pour activer ou contrôler la minuterie, appuyez sur la touche **TIMER** de manière à afficher le témoin " **TIMER** ". Pour annuler la minuterie programmée, appuyez sur la touche **TIMER** de manière à afficher le témoin " **TIMER** ".

## Préliminaires

### Mini glossaire pour le jet audio & Entourez le mode

#### **dts**

Vous permet de profiter de canaux distincts 5.1 (ou 6) de haute qualité de son numérique provenant de sources de programmes DTS portant cette marque, comme des disques, des DVD et des disques compacts, etc. DTS Digital Surround fournit jusqu'à 6 canaux de son pur (identiques aux disques originaux) et il en résulte une clarté exceptionnelle dans un champ acoustique à 360 degrés. Le terme DTS est une marque déposée de DTS Technology, LLC. fabriquée sous licence de DTS Technology, LLC. "DTS" et "DTS Digital Surround" sont marques déposées de Digital Theater Systems, Inc.

#### **DOLBY DIGITAL**

Le format Dolby Digital surround vous permet d'obtenir jusqu'à 5.1 canaux de son numérique surround à partir d'une source Dolby Digital. Si vous écoutez des DVD avec la marque "DOLBY DIGITAL" vous pouvez obtenir la meilleure qualité de son, la meilleure fidélité spatiale et une gamme dynamique améliorée.

Fabriquée sous licence de Dolby Laboratories.

"Dolby", "Pro Logic", et le symbole double D sont des marques commerciales de Dolby Laboratories.

#### **DOLBY PRO LOGIC II**

Dolby Pro Logic II crée cinq canaux de sortie à bande passante complète à partir de deux canaux de source. Il utilise un décodeur de surround matrix de grande pureté qui extrait les propriétés spatiales de l'enregistrement original sans ajouter de nouveaux sons ou des colorations sonores.

#### **Mode MOVIE (FILM) :**

Le mode Movie est utilisé pour les émissions de télévision et pour tous les programmes encodés en Dolby Surround. Le résultat est une directionnalité renforcée du champ sonore qui se rapproche de la qualité du son d'un canal distinct 5.1.

#### **BYPASS**

Cette fonction sert à faire sortir le son par les enceintes avant gauche et droite et par le caisson de graves.

### Mode son **DVD** **VCD** **CD**

Vous pouvez profiter du son surround en sélectionnant simplement les champs sonores pré-programmés selon le programme que vous souhaitez écouter.

#### **Quand le DVD est introduit**

Vous pouvez modifier le mode Sortie audio numérique en appuyant sur le bouton **AUDIO** sur la télécommande pendant la lecture. Bien que le contenu des DVD change de disque à disque, nous expliquons ci-dessous le fonctionnement de base quand cette fonction est utilisée.

a) Après avoir sélectionné le canal 2 (Par exemple



ou

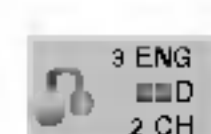

) avec le bouton AUDIO, appuyez sur

le bouton SOUND à plusieurs reprises.

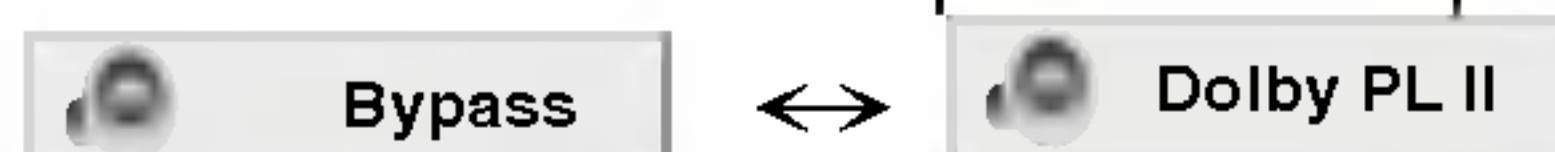

b) Après avoir sélectionné le canal 5.1 (Par exemple



ou

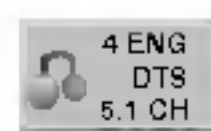

) avec le bouton AUDIO, appuyez sur le

bouton SOUND.

- Le symbole " " sera affiché sur l'écran du téléviseur.

- Le voyant "BYPASS" ne sera affiché que sur l'écran d'affichage.

#### **Quand le CD Vidéo est introduit**

Chaque fois que vous appuyez sur le bouton SOUND, le mode son du CD Vidéo change sur l'écran d'affichage selon l'ordre suivant.

BYPASS → STUDIO → CLUB → HALL → THEATER 1 → CHURCH → PL II MOVIE → BYPASS...



#### **Remarque**

Après avoir sélectionné "Bypass" dans le mode son avec le bouton SOUND, appuyez sur le bouton AUDIO. La canal audio Gauche, Droit et Stéréo sera affiché sur l'écran du téléviseur.

#### **Quand le CD est introduit**

Chaque fois que vous appuyez sur le bouton SOUND, le mode son du CD Vidéo change sur l'écran d'affichage selon l'ordre suivant.

BYPASS → STUDIO → CLUB → HALL → THEATER 1 → CHURCH → PL II MOVIE → BYPASS...

#### **Pour votre référence**

- **Produit mémorise les réglages du dernier mode individuellement pour chaque source.**
- **Vous pouvez identifier le format d'encodage d'un logiciel en regardant son emballage.**
  - les disques Dolby Digital portent l'étiquette avec le logo.
  - les programmes Dolby Surround portent l'étiquette avec le logo.
  - les disques DTS Digital Surround sont marqués avec DTS.



#### **Remarque**

Quand vous écoutez des plages avec un taux d'échantillonnage de 96 kHz, les signaux de sortie sont convertis à 48 kHz (taux d'échantillonnage).

## Préliminaires

**⚠ Attention:**  
Avant d'utiliser la télécommande, appuyez sur le bouton DVD/CD pour sélectionner le dispositif à être utilisé.

### Généralités



Ce manuel vous donne les instructions de base pour utiliser le Karaoké du DVD. Certains DVD exigent une utilisation spécifique ou permettent seulement d'utiliser une quantité limitée de fonctions lors de la reproduction. Quand cela arrive, le symbole  s'affiche sur l'écran du téléviseur, indiquant que cette fonction n'est pas possible avec le Karaoké du DVD ou n'est pas disponible pour le disque.

### Affichage à l'écran











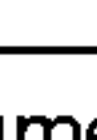





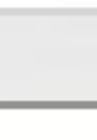
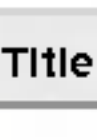



Il est possible d'afficher l'état de lecture général sur l'écran de TV. Certains éléments sont susceptibles d'être modifiés sur le menu.

### Affichage des fonctions à l'écran













**1** Appuyez sur DISPLAY en cours de lecture.

**2** Appuyez sur  /  pour sélectionner un élément.  
L'élément sélectionné se met en surbrillance.

#### Exemple: Affichage sur l'écran lors de la reproduction d'un DVD

Éléments	Fonction / Action	utilisez  /  pour sélectionner un item	Méthode de sélection
Numéro de titre	 1 / 3	Affiche le numéro de titre actuel et le nombre total de titres et saute au numéro désiré.	 /  , Numérique, ou SELECT/ENTER
Numéro de chapitre	 1 / 12	Affiche le numéro du chapitre actuel et le nombre total de chapitres et saute au numéro de chapitre désiré.	 /  , Numérique, ou SELECT/ENTER
Recherche de l'heure	 0:20:09	Affiche le temps de lecture écoulé et Recherche le point directement au moyen du temps écoulé.	Numérique, SELECT/ENTER
Langue audio Et audio numérique Mode de sortie	 1 ENG 5.1 CH	Affiche la langue de plage son audio actuelle la méthode d'encodage et le numéro de canal et modifie les réglages.	 /  ou AUDIO
Langue du sous-titrage	 1 ENG	Affiche la langue du sous-titrage actuel et modifie les réglages.	 /  ou S-TITLE
Angle	 1 / 3	Affiche le numéro d'angle actuel et le nombre d'angles total et modifie le numéro d'angle.	 / 
Son	 Bypass	Affiche le mode son actuel et change le réglage.	 /  ou SOUND

#### Exemple: Affichage sur l'écran lors de la reproduction d'un VCD

Items	Fonction / Action	utilisez  /  pour sélectionner un item	Méthode de sélection
Numéro de piste	 1 / 3	Montre le numéro de piste actuel, le nombre total de pistes et le mode PBC On, et permet de sauter au numéro de piste souhaité.	 /  , umérique, ou SELECT/ENTER
Temps	 0:20:09	Montre le temps de lecture écoulé (uniquement affichage)	-
Canal audio	 Stereo	Montre le canal audio et change le canal audio.	 /  ou AUDIO
Son	 Bypass	Montre le mode son actuel et change le réglage.	 /  ou SOUND

**3** Appuyez sur  ou  pour modifier le réglage d'un élément.

Vous pouvez également utiliser Les touches numériques pour régler des numéros (par exp. Numéro de titre). Pour certaines fonctions, appuyez sur SELECT/ENTER pour effectuer le réglage.

### Icône de champ de feed-back temporaire

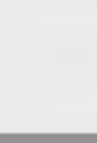
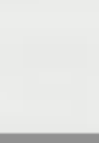
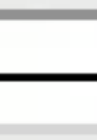
-  Répéter le titre
-  Répète la séquence
-  Reprendre la lecture à partir de ce point
-  Action interdite ou non valide.

### Remarques

- Tous les affichages à l'écran ci-dessus n'apparaissent pas sur certains disques.
- Si vous n'appuyez sur aucune touche pendant 10 secondes, l'affichage à l'écran disparaît.

## Préliminaires

### Réglages initiaux

En vous servant du menu Setup (configuration), vous pouvez réaliser de divers réglages à des items tels que l'image et le son. En outre, vous pouvez choisir une langue pour les sous-titres et le menu de configuration. Se reporter aux pages 20 à 24 pour avoir plus de détails sur les items du menu Setup.

#### Pour afficher et effacer le menu:

Appuyez sur SETUP pour montrer le menu. Si vous appuyez une autre fois sur SETUP, vous retournez à l'écran initial.









#### Pour passer au niveau suivant:

Appuyez sur  de la télécommande.

#### Pour revenir au niveau antérieur:

Appuyez sur  de la télécommande.

### Fonctions Générales

- 1 Appuyez sur SETUP.**  
Le menu de configuration apparaît affiché.
- 2 Employez  /  pour choisir l'option désirée, appuyez après sur  pour passer au deuxième niveau.**  
L'écran affiche la configuration actuelle pour l'item choisi, de même que pour la configuration alternative.
- 3 Employez  /  pour choisir la deuxième option désirée, appuyez après sur  pour passer au troisième niveau.**
- 4 Employez  /  pour choisir la configuration désirée, appuyez après sur SELECT/ENTER pour confirmer votre choix.**  
Quelques sélections demandent des procédures supplémentaires.
- 5 Appuyez sur SETUP ou PLAY pour quitter le menu de Configuration.**

### LANGAGE



#### Affichage sur écran

Choisissez une langue pour le menu de configuration et l'affichage sur écran.

#### Disque Audio / Sous Titre Du Disque / Menu De Disque

Choisissez la langue de votre préférence pour la piste audio (audio du disque), les sous-titres et le menu du disque.

**Original:** Il fait référence à la langue originale dans laquelle le disque a été enregistré.

**Autre:** Pour sélectionner une autre langue, appuyez sur les boutons numériques pour entrer le numéro de 4 chiffres respectif, selon la liste de codes de langues à la page 37. Si vous entrez un code de langue erroné, appuyez sur CLEAR dans la télécommande.

### AFFICHAGE



#### Aspect TV **DVD**

**4:3:** Choisissez-le lorsque l'appareil est raccordé à un moniteur TV de taille standard 4:3.  
**16:9:** choisissez-le lorsque l'appareil est raccordé à un moniteur TV grand écran de 16:9

#### Mode d'affichage **DVD**

La configuration mode d'écran fonctionne uniquement lorsque le mode d'Aspect du Téléviseur est en "4:3"

**Letterbox –(Boîte à lettres):** Montre une image large avec des bandes en haut et en bas de l'écran.

**Plein écran:** Montre automatiquement l'image large sur la totalité de l'écran et coupe les bords excédants.

#### Progressive Scan **DVD**

Le Balayage Progressif Vidéo vous offre la plus haute qualité en images avec moins de scintillement. Si vous utilisez les prises Composant Vidéo pour connexion à un téléviseur ou moniteur qui est compatible avec un signal de balayage progressif, réglez le Balayage Progressif sur la position On (marche).

#### Pour mettre en marche le Balayage Progressif:

Reliez la sortie composant du DVD à l'entrée de votre moniteur/téléviseur, réglez votre téléviseur ou moniteur pour l'Entrée Composant.

1. Sélectionnez "Progressive Scan" du menu DISPLAY puis appuyez sur **▶**.
2. A l'aide des boutons **▲** / **▼**, sélectionnez "Marche".
3. Appuyez sur SELECT/ENTER pour confirmer votre sélection.  
Le menu de confirmation s'affichera.



4. Lors que le menu de confirmation apparaît sur votre écran, l'option Annuler (Cancel) est remarquée par défaut. Utilisez les boutons **◀** / **▶** pour remarquer Entrée.
5. Si vous appuyez sur ENTER le lecteur sera réglé en mode Balayage Progressif.

#### **⚠** Précaution

Une fois le réglage pour la sortie à balayage progressif introduit, l'image ne sera visible que sur un téléviseur ou moniteur compatible avec le balayage progressif. Si vous réglez le Balayage Progressif sur la position On (marche) par erreur, vous devrez rétablir l'unité. D'abord, enlevez le disque du Lecteur de DVD.

- 1) Retirez le disque de l'unité et refermez le plateau à disques. Observez que "NO DISC" est affiché sur l'écran d'affichage.
- 2) Presione y mantenga el botón STOP (■) por cinco segundos y luego suéltelo. La sortie vidéo sera rétablie dans le réglage standard et une image sera visible encore une fois dans un téléviseur analogique conventionnel ou dans un moniteur.

## Before Operation

### AUDIO

Chaque disque DVD possède une variété d'options de sortie audio. Introduisez les options AUDIO du lecteur selon le type de système audio dont vous vous servez.



#### Dolby Digital / DTS / MPEG **DVD**

**Bitstream:** choisissez "Bitstream" si vous avez raccordé le DIGITAL OUT du lecteur DVD à un amplificateur ou à un autre appareil ayant un décodeur Dolby Digital, DTS ou MPEG.

**PCM:** Choisissez-le lorsque vous êtes raccordé à un amplificateur stéréo numérique à deux canaux. Les DVD encodés avec Dolby Digital, DTS ou MPEG seront mélangés à nouveau automatiquement à un audio PCM de deux canaux.

#### Sample Freq. (fréquence) **DVD**

Si votre récepteur ou amplificateur N'EST pas capable de recevoir des signaux de 96 kHz, choisissez 48kHz. Lorsque vous modifiez la fréquence, cet appareil transforme automatiquement tout signal de 96 kHz en 48 kHz, votre système peut ainsi les décoder.

Si votre récepteur ou amplificateur est capable de recevoir des signaux de 96kHz, choisissez 96 kHz. Dans ce cas, cet appareil émet chaque type de signal sans avoir recours à aucun processus. Consultez la documentation de votre amplificateur afin de vérifier ses capacités.

#### Réglage 5.1 (Configuration des enceintes 5.1) **DVD**

Choisissez la configuration des enceintes, y compris balance de volume et distance ou vérifiez la configuration des enceintes.

La configuration des enceintes n'est activée que sur la Sortie Analogique Multicanal.

#### Configuration des Enceintes

Réalisez les configurations suivantes pour le décodeur surround à 5.1 canaux incorporé.



1. Appuyez sur SETUP. Le menu configuration est affiché.
2. Employez / pour choisir l'option AUDIO et appuyez ensuite sur pour passer au deuxième niveau.
3. Employez / pour choisir l'option de Configuration des Enceintes et appuyez après sur pour passer au troisième niveau. "Sélection" sera sélectionné.
4. Appuyez sur SELECT/ENTER et le menu Réglage 5.1 apparaîtra.
5. Employez / pour choisir l'enceinte désirée.
6. Réglez les options à l'aide des touches / / / .
7. Appuyez sur SELECT/ENTER pour confirmer votre choix. Retour au menu précédent.

#### Choix de l'enceinte

Choisissez l'enceinte que vous désirez régler. [Enceintes Avant (Avant Gauche), Enceintes Centrale, Enceintes Avant (Avant Droite), (Centrale), Enceintes Arrière (Arrière Droite), Enceintes Arrière (Arrière Gauche) ou Subwoofer (Woofer)]

#### Taille

Appuyez sur / pour régler un mode. (Large, Petit ou Aucun)

- La dimension des enceintes avant G/D peut être sélectionnée "Large" ou "Etroit".
- La dimension du caisson de graves peut être sélectionnée "Large" ou "Sans".
- Puisque la dimension des enceintes centre et arrière G/D est établie "Etroit", vous ne pouvez changer les réglages.
- Si vous avez connecté le système à une enceinte avec une basse fréquence de 100Hz ou moins, sélectionnez "Large" la dimension des enceintes avant G/D. La dimension du caisson de graves est sélectionnée "Sans" automatiquement.
- Si vous avez connecté le système à une enceinte avec une basse fréquence de 100Hz ou moins, sélectionnez "Petit" la dimension des enceintes avant G/D. La dimension du caisson de graves est sélectionnée "Large" automatiquement. Mais si vous ne l'avez pas connecté au caisson de graves, sélectionnez toujours "Large" la dimension des enceintes avant G/D.

## Préliminaires

### Volume

Réglez le volume de sortie du haut-parleur sélectionné à l'aide des touches ◀ / ▶ . (-5dB ~ 5dB)

### Distance

Si vous avez raccordé des enceintes à votre lecteur, en fixant la Distance les enceintes peuvent savoir jusqu'où le son doit voyager pour atteindre le point d'écoute désiré. Cela permet que le son de chaque enceinte atteigne l'auditeur en même temps.

Appuyez sur ◀ / ▶ pour régler la Distance de l'enceinte choisie (Haut-Parleur central, droite L ou gauche R).

### Test

Sélectionnez "Tout" pour mettre à l'essai les signaux de chaque enceinte.

Réglez le volume au même niveau que les signaux de test intégrés dans la mémoire du système.

(Quand la dimension des enceintes avant G/D est sélectionnée "Grande", le caisson de graves (haut-parleur de graves) n'est pas disponible.)

Frontale G → Centrale → Frontale D → Arrière D → Arrière G → Caisson

On peut régler le volume en mettant en fonctionnement le ton d'essai, utilisez d'abord ▲ / ▼ pour choisir le Volume ou l'option d'enceinte et employez ensuite les touches ◀ / ▶ pour sélectionner le volume ou l'enceinte, de sorte que le volume de tous les enceintes soit le même depuis l'emplacement de l'auditeur.

### Control de Rango Dinámico (DRC)

Con el formato DVD, Usted puede escuchar la banda de sonido de un programa en la presentación más precisa y realista posible, gracias a la tecnología de audio digital. Sin embargo, usted puede desear comprimir el rango dinámico de la salida del audio (la diferencia entre los sonidos más altos y los más bajos). Entonces, Usted podrá escuchar una película con un sonido más bajo sin perder la inteligibilidad de los diálogos. Coloque el DRC en Encendido para lograr este efecto.

### Notas

- La función DRC se ejecuta solamente durante la reproducción de discos grabados en Dolby Digital.
- El nivel de Compresión del Rango Dinámico puede diferir según el disco de DVD.

### Vocal

Coloque la función Vocal en Encendido solamente cuando se reproduzca un DVD Karaoke de multi-canal. Los canales de karaoke en el disco se mezclarán en un sonido estéreo normal.

## AUTRES



### PBC VCD

Mette le contrôle de lecture (PBC) en Marche ou Arrêt.

**Marche:** Les CD vidéo ayant PBC sont lus selon le PBC.

**Arrêt :** Les Cd vidéo ayant PBC sont lus de la même manière que les CD audio.

### Enregistrement DivX DivX

Usted puede mostrar el código de Registro de DivX DRM (Digital Right Management) para su unidad solamente.

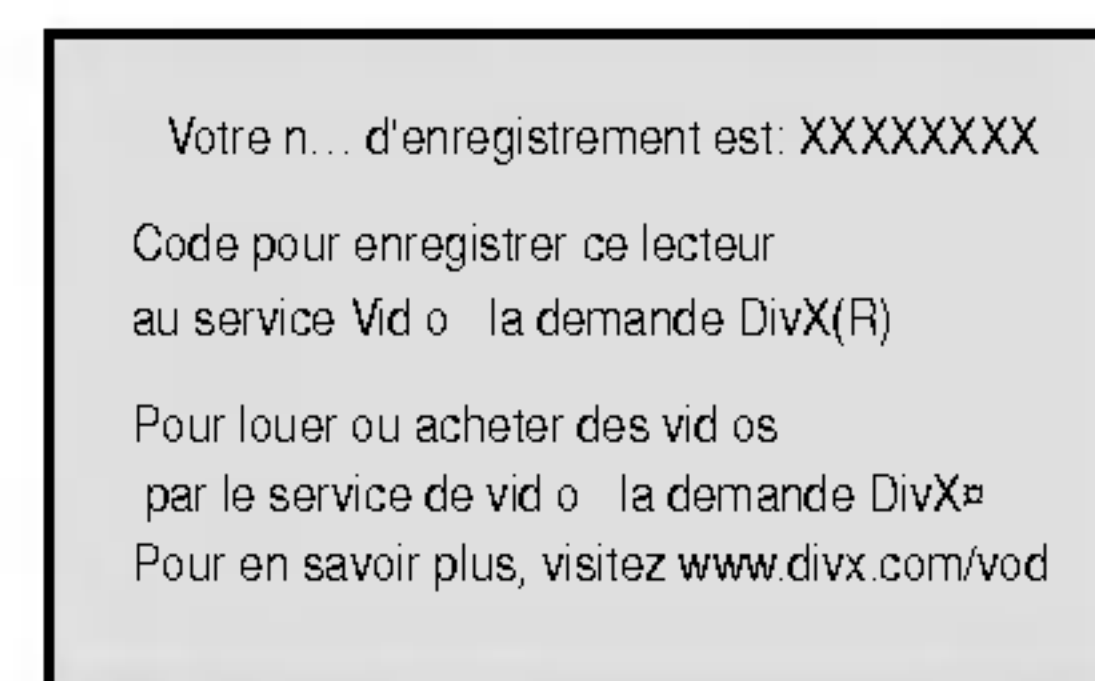

El código de Registro es utilizado por el agente del service VOD (Video-On-Demand). Usted puede adquirir o alquilar un archivo de películas codificadas.

### Notas

Si alquila el archivo DivX VOD, este posee varias opciones de límites de visualización –como se muestra más abajo–.

- Muestra el número de veces que Usted puede ver el archivo.

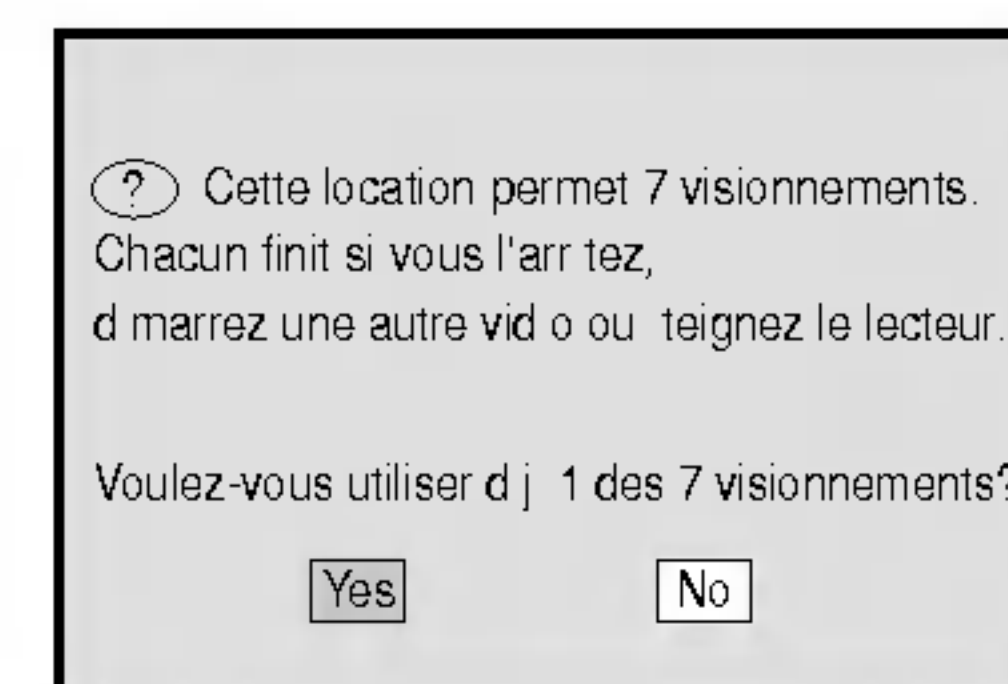

- El alquiler se ha vencido.

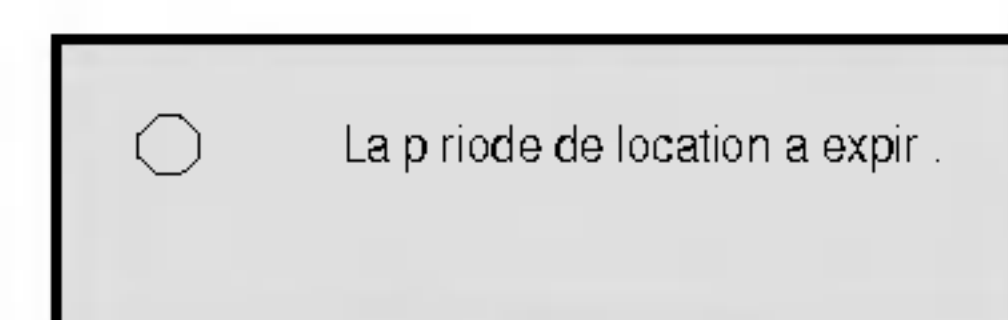

- Muestra el error de autorización.

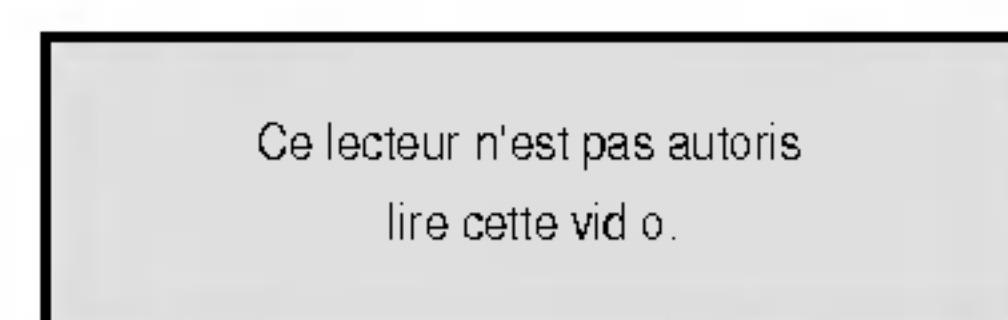

## Préliminaires

### BLOQUE (Contrôle des parents)



#### Classement **DVD**

Quelques films comportent des scènes non appropriées pour des mineurs. Plusieurs de ces disques possèdent de l'information concernant le contrôle de la part des parents applicable à tout le disque ou à certaines scènes du disque. Les films et les scènes sont classés de 1 à 8, selon le pays. Quelques disques proposent comme alternative des scènes plus adéquates.

La caractéristique du contrôle des parents vous permet de bloquer l'accès à des scènes se trouvant au-dessous du niveau d'interdiction de votre choix, en prévoyant de cette manière que vos enfants puissent voir du matériel que vous considérez inapproprié.

**1** Choisissez "Classement" sur le menu BLOQUE appuyez après sur **▶**.

**2** Pour accéder aux caractéristiques Classement, Mot De Passe et Code Pays vous devez introduire le code de sécurité à 4 chiffres que vous avez choisi.

Si vous ne l'avez pas encore choisi, on vous demande de le faire. Introduisez un code à 4 chiffres et appuyez sur SELECT/ENTER.

Introduisez-le encore une fois et appuyez sur SELECT/ENTER pour le vérifier. Si vous vous trompez avant d'appuyer sur SELECT/ENTER, appuyez sur CLEAR.

**3** Choisissez un niveau de 1 à 8 à l'aide des touches **▲** / **▼**.

**Classement 1-8:** Le niveau un (1) a le plus grand nombre de restrictions et le niveau huit (8) est le moins sévère.

#### Debloquer

Si vous choisissez debloquer, le contrôle des parents n'est pas activé et le disque peut être lu en entier.

#### **N** Remarque

Si vous choisissez un niveau d'interdiction pour le lecteur, toutes les scènes du disque seront lues selon le même classement voire plus sévère. Les scènes ayant un niveau d'interdiction majeur ne sont pas lues sauf s'il existait une scène alternative disponible sur le disque. La scène alternative doit posséder le même niveau d'interdiction voire plus bas. Si l'on ne trouve pas de scène alternative adéquate, la lecture s'arrête. Vous devez introduire votre mot de passe à 4 chiffres ou changer le niveau de classement afin d'effectuer la lecture du disque.

**4** Appuyez sur SELECT/ENTER pour confirmer votre choix de niveau d'interdiction, appuyez après sur SETUP pour quitter le menu.

### Mot de Passe (Code de Sécurité)

Vous pouvez introduire ou modifier un mot de passe.

- 1 Choisissez Password sur le menu BLOQUE appuyez après sur **▶**.
- 2 Suivez l'étape 2 telle qu'elle est affichée à gauche (Classement). "Change" (changer) s'allume ou "New" (nouveau).
- 3 Introduisez le nouveau code à 4 chiffres, appuyez après sur SELECT/ENTER. Introduisez-le encore une fois pour le vérifier.
- 4 Appuyez sur SETUP pour quitter le menu.

#### Si vous oubliez votre Code de Sécurité

Si vous oubliez votre Code de Sécurité, vous pouvez l'effacer à partir des indications suivantes:

- 1 Introduisez le numéro de 6 chiffres "210499" dans le menu setup et le code de sécurité sera effacé.
- 2 Introduisez un nouveau code tel qu'il est décrit ci-dessus.

#### **N** Remarque

Quand "INPUT PASSWORD 请输入密码" s'affiche sur l'écran du téléviseur, appuyez sur STOP (**■**) et ensuite appuyez sur SETUP pour vous déplacer vers le menu setup.

#### Country Code **DVD**

Introduisez le code du pays/zone dont les normes ont été employées pour classer le disque de vidéo DVD, selon la liste du chapitre de référence.

**1** Choisissez "Code Pays" sur le menu BLOQUE, appuyez après sur **▶**.

**2** Suivez l'étape 2 telle qu'elle est affichée à gauche (Classement).

**3** Choisissez le premier caractère à l'aide des touches **▲** / **▼**.

**4** Faites bouger le curseur à l'aide de la touche **▶** et choisissez le deuxième caractère à l'aide des touches **▲** / **▼**.

**5** Appuyez sur SELECT/ENTER pour confirmer votre code du pays.

## Fonctionnement avec RADIO

### Préréglage des postes radio

Vous pouvez présélectionner 50 stations FM et AM. Avant de les faire fonctionner, prenez soin de vérifier que le volume est au minimum.

**1** Appuyez sur TUNER/BAND (ou TUNER) pour sélectionner la fréquence désirée (AM ou FM). Chaque fois que vous appuyez sur ce bouton, AM et FM alternent.

**2** Gire la perilla de cambio múltiple en el panel frontal hasta que el indicador de frecuencia comienza a cambiar.

#### Remarques

##### • Réglage automatique

Appuyez sur les boutons AUTO TUNING (-/+) du panneau avant ou sur TUN (▲ / ▼) de la télécommande.  
- Le balayage s'arrête lorsque l'unité syntonise une station.

##### • Réglage manuel

Tournez le MULTI JOG DIAL.

**3** Appuyez sur PROGRAM/MEMORY du panneau avant ou sur PROG./MEMO. De la télécommande. Un numéro préréglé clignotera dans la fenêtre d'affichage.

**4** Appuyez sur la touche PRESET (-/+) (ou PRESET ◀ / ▶ de la télécommande) afin de préréglé le numéro souhaité.

**5** Appuyez sur PROGRAM/MEMORY du panneau avant ou sur PROG./MEMO. De la télécommande. Le poste choisi est maintenant en mémoire.

**6** Répétez les étapes 2 à 5 pour préréglé d'autres postes.

### Suppression de toutes les stations préréglées

Appuyez et maintenez enfoncée la touche PROGRAM/MEMORY sur le panneau avant pour 2 secondes environ, "MEM RESET"/effacer/ apparaît dans la fenêtre d'affichage. Appuyez alors sur STOP (■) et les stations sont effacées.

#### Pour information

Si toutes les stations possibles sont programmées, le message "FULL" apparaîtra momentanément sur l'afficheur et un numéro prédéterminé clignotera. Pour modifier le numéro prédéterminé, exécutez les étapes 4-5 de la colonne de gauche.

### Rappel des stations préréglées

Maintenez la touche PRESET (-/+) (ou la touche PRESET ◀ / ▶ de la télécommande) enfoncée jusqu'à ce que le numéro préréglé désiré s'affiche. Vous pouvez également effectuer le rappel du numéro en appuyant à répétition sur la touche.

### Écoute de la radio

**1** Appuyez sur TUNER/BAND (ou TUNER) pour sélectionner la fréquence désirée (AM ou FM). La dernière station reçue est réglée

**2** Appuyez à répétition sur la touche PRESET (-/+) (ou PRESET ◀ / ▶ de la télécommande) pour sélectionner le poste préréglé que vous souhaitez.

À chaque fois que vous appuyez sur la touche, l'appareil syntonise un autre poste préréglé.

**3** Régler le volume en appuyant COMMANDE DU VOLUME sur le panneau avant ou VOLUME -/+ sur la télécommande plusieurs fois.

### Pour écouter des stations de radio non-préréglées

- Pour le réglage manuel, voir "Réglage manuel".
- Pour le réglage automatique, voir "Réglage automatique".

### Pour éteindre la radio

Appuyez sur POWER pour éteindre le l'appareil ou sélectionnez un autre mode de fonction (TAPE, DVD/CD ou AUX).

#### Pour information

##### • Si un programme FM est brouillé

Appuyez sur MODE/RIF sur le panneau avant "■●■" disparaît de l'écran.

Il n'y aura aucun effet stéréo mais la réception sera meilleure. Appuyez à nouveau sur la touche MODE/RIF pour rétablir l'effet stéréo.

##### • Pour une meilleure réception

Réorientez les antennes fournies.

#### Remarques

- Utilisez la fonction MODE/RIF (condensateur de filtrage) pour basculer à la réception monophonique en cas de distorsion de la réception stéréo.
- Quand vous enregistrez des diffusions AM faibles, s'il y a du bruit, appuyez une fois sur MODE/RIF.

## Fonctionnement avec RADIO

### Fonction RDS - OPTIONNEL

#### Le système RDS

Cette unité est équipée d'un système RDS (Radio Data System - Système de Données Radio) qui procure une large gamme d'informations de radio FM. Utilisé à présent dans de nombreux pays, le RDS est un système de transmission des indicatifs des émetteurs ou des informations de réseau, de description du type des programmes, des messages sous forme de texte concernant l'émetteur ou les particularités de la sélection musicale, ainsi que l'heure précise.

#### Accord RDS

Lorsqu'un émetteur FM est accordé et qu'il contient des données RDS, l'unité affichera automatiquement les indicatifs d'appel de l'émetteur et le témoin RDS s'allumera dans la fenêtre d'affichage, tout comme les témoins pour l'identification du type de programme (PTY), du Texte Radio (RT), de l'Heure actuelle (CT), du Nom de la station (PS), s'ils sont transmis par l'émetteur.

#### Options d'affichage RDS

Le système RDS est capable de transmettre une riche variété d'informations en supplément l'identification initiale qui apparaît lorsque l'émetteur est premièrement accordé. Lors d'une opération RDS ordinaire, l'affichage indiquera le nom de l'émetteur, le réseau de radiodiffusion ou les lettres d'identification. En appuyant sur **RDS** du panneau avant, vous pouvez retrouver les différents types de données dans la séquence

(**PS** → **FREQUENCY** → **PTY** → **RT** → **CT**)

- **PTY (Type de programme)**- Le type du programme est indiqué dans la fenêtre d'affichage.
- **RT (Texte radio)**- Des messages sous forme de texte sont indiqués dans la fenêtre d'affichage.
- **CT (Heure RDS)**- Permet à l'unité de recevoir l'heure actuelle et de l'indiquer dans la fenêtre d'affichage.
- **PS (Nom de station)**- Le nom de la station est indiqué dans la fenêtre d'affichage.



#### Remarques

- Certains des émetteurs RDS peuvent choisir de ne pas inclure quelques-unes de ces caractéristiques supplémentaires. Si les données requises pour le mode sélectionné ne sont pas transmises, dans la fenêtre d'affichage apparaîtra le message **PTY NONE**, **RT NONE**, **CT NONE**, **PS NONE**.

### Recherche de programme (PTY)

L'avantage principal du système RDS est sa capacité de coder des émissions avec des codes de type de programme (PTY) qui indiquent le type de l'émission. La liste suivante démontre les abréviations utilisées afin d'indiquer chaque PTY avec une explication de PTY.

NEWS	Actualités
AFFAIRS	Affaires actuelles
INFO	Informations
SPORT	Sports
EDUCATE	Education
DRAMA	Drame
CULTURE	Culture
SCIENCE	Science
VARIED	Programmes de paroles variés
POP M	Musique populaire
ROCK M	Musique rock
EASY M	Musique commerciale
LIGHT M	Musique classique
CLASSICS	Musique classique sérieuse
OTHER M	Autre musique
WEATHER	Information météo
FINANCE	Programmes financiers
CHILDREN	Programmes pour les enfants
SOCIAL	Programmes d'affaires sociales/Société
RELIGION	Emissions religieuses
PHONE IN	Programmes d'appels en direct
TRAVEL	Voyages et circuits
LEISURE	Loisirs et hobby
JAZZ	Musique de jazz
COUNTRY	Musique country
NATION M	Musique nationale
OLDIES	Vieille musique
FOLK M	Musique folklorique
DOCUMENT	Programmes documentaires
TEST	Message de test et d'alarme de l'émetteur
ALARM 1	Information d'émission d'urgence

Vous pouvez rechercher un type de programme particulier (PTY) en suivant les opérations suivantes:

- 1 Appuyez sur TUNER (ou TUNER/BAND) pour sélectionner le mode FM.**
- 2 Sélectionnez votre station souhaitée en tournant la molette MULTI JOG DIAL.**  
Lorsque la transmission RDS est reçue, l'affichage indique le nom de la station (PS) après la visualisation de l'identification RDS.
- 3 Appuyez sur le bouton RDS pour sélectionner le mode PTY.**
- 4 Pour rechercher un PTY différent, appuyez sur PRESET ◀ / ▶ pendant que le dernier PTY en usage est encore affiché, pour consulter la liste des types de PTY disponibles.**
- 5 Lorsque le PTY est sélectionné, appuyez sur MULTI JOG DIAL pendant cinq secondes.**  
L'unité passera à un mode de recherche automatique et essaiera de trouver l'émetteur suivant ayant un signal suffisamment fort qui correspond au type de PTY désiré.

## Fonctionnement avec cassette

### Lecture de base

- 1** Appuyez sur TAPE 1-2 (ou TAPE) pour sélectionner le mode TAPE.  
(Le message "NO TAPE" s'affiche dans la fenêtre d'affichage.)
- 2** Open cassette TAPE1-2 by pushing to the ▲PUSH EJECT position.
- 3** Insérez une ou deux cassettes avec le côté de la cassette au fond puis fermer la TAPE 1 (ou/et 2).
- 4** Appuyez sur ► (ou ◀: OPTIONNEL).

### LECTEUR À ARRÊT AUTOMATIQUE (TAPE 1/2)

Lorsque le lecteur à arrêt automatique achève la lecture en sens avant, l'appareil arrête automatiquement.

### APPAREIL À LECTURE À REBOURS AUTOMATIQUE (TAPE 2): OPTIONNEL

Lorsque le lecteur à arrêt automatique achève la lecture en sens avant, l'appareil arrête automatiquement.

Appuyez	Display	Fonction
-	↔	Une fois la lecture avant ou arrière (lecture à rebours) complétée, l'appareil arrête automatiquement.
Une fois	↔↪	Une fois la lecture avant et arrière (lecture à rebours) complétée, l'appareil arrête automatiquement.
Deux fois	↔↪↪	Une fois la lecture avant et arrière (lecture à rebours) complétée à six reprises consécutives, l'appareil arrête automatiquement.

### Pour arrêter la lecture

Appuyez sur STOP(■) sur le panneau frontal ou TAPE STOP (■) sur la télécommande pendant la lecture.

### Remise à zéro du compteur

Appuyez sur la touche COUNT.RESET durant la lecture.

Le temps de lecture "TAP -1 (ou 2) 0000" s'affiche dans la fenêtre d'affichage.

### Pour rembobiner en avant ou en arrière

Appuyez ensuite sur ◀◀/▶▶ sur le panneau frontal ou sur la télécommande ou arrêtez d'appuyer sur ► (ou ◀ : optionnel) à la position de la cassette que vous désirez.

### Dubbing (copier)

Cette fonction montre comment enregistrer de cassette à cassette.

- 1** Appuyez sur la touche TAPE 1-2 (ou TAPE).
  - Cassette TAPE 1- Insérez une cassette pour être copier.
  - Cassette TAPE 2- Insérez une cassette vierge.
- 2** Appuyez sur la touche NOR-DUBB./HI-DUBB.
  - NORMAL DUBBING - Enregistrement vitesse normale
  - HIGH DUBBING - Enregistrement vitesse deux fois plus rapide

Pour arrêter d'enregistrer, appuyez sur STOP (■).

## Enregistrement

### Réglage de base

- 1** Sélectionnez le mode CD ou TUNER duquel vous voulez enregistrer.
- 2** Ouvrez la porte du lecteur de cassette TAPE 2 et insérez une cassette vierge dans le compartiment à cassette.  
Réglage du sens d'enregistrement : OPTIONNEL  
Réglez le sens de l'enregistrement en appuyant à répétition sur la touche PLAY MODE.

### Enregistrement depuis une radio, un CD ou une source auxiliaire

- 1** Appuyez sur ●/|| du panneau avant ou de la télécommande.  
Le message "REC" clignote et maintient la cassette en mode pause.
- 2** Appuyez sur ► (ou ◀: OPTIONNEL).  
Cela démarre l'enregistrement.

#### Pause de l'enregistrement

Appuyez sur ●/||.

#### Pour arrêter l'enregistrement

Appuyez sur STOP (■).

### Enregistrement synchronisé d'un CD vers une cassette

La fonction d'enregistrement CD repique automatiquement sur une cassette un CD complet ainsi que les titres programmés.

- 1** En mode d'arrêt, appuyez sur la touche CD SYNC.  
Le message "REC" clignote et "CD SYNCHRO" s'affiche dans la fenêtre d'affichage.
- 2** L'enregistrement synchronisé débute automatiquement après environ 7 secondes.

#### Remarques

- Si vous désirez enregistrer depuis une piste particulière, sélectionnez cette piste à l'aide de la touche MULTI JOG DIAL avant de débiter l'enregistrement CD synchro.
- Il est impossible de changer la fonction durant l'enregistrement.

## Fonctionnement avec un DVD et un CD vidéo

### Lecture d'un DVD et d'un CD vidéo

#### Paramétrage de lecture

- Allumez le téléviseur et sélectionnez la source entrée vidéo connectée au produit.
- Chaîne Hi-Fi : Allumez la chaîne Hi-Fi et sélectionnez la source d'entrée connectée au produit.

**1** Appuyez sur **▲** OPEN/CLOSE pour ouvrir le tiroir du disque.

**2** Placez le disque choisi dans le tiroir avec la face de lecture vers le bas.

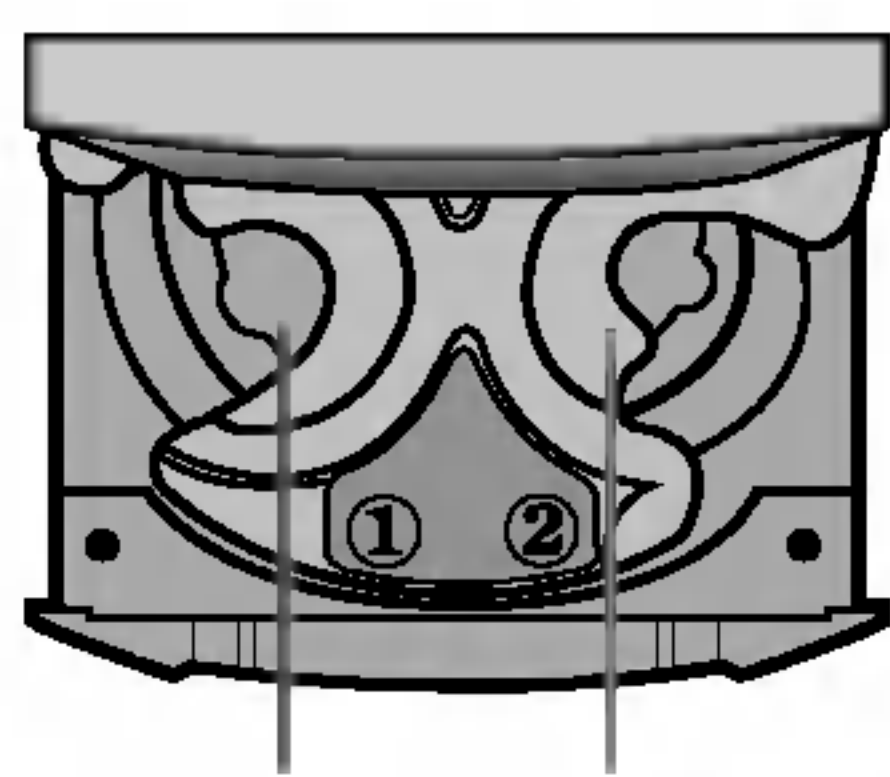

Numéro 1 disque Numéro 2 disque

#### • Lecture d'un ou deux disques

Placez les disques sur les plateaux 1 et 2.

#### • Lecture de trois disques

Après avoir inséré deux disques, appuyez sur DISC SKIP du panneau avant ou sur D.SKIP de la télécommande pour faire tourner le plateau à disques. Placez le troisième disque sur le plateau 3.

**3** Appuyez sur **▲** OPEN/CLOSE pour fermer le tiroir du disque.

La lecture commence automatiquement. Si la lecture ne commence pas, appuyez sur PLAY. Dans certains cas, le menu disque pourrait s'afficher.

#### DVD

Utilisez les touches **▲** / **▼** / **◀** / **▶** pour sélectionner le titre/chapitre que vous souhaitez voir, puis appuyez sur SELECT/ENTER pour commencer la lecture. Appuyez sur TITLE ou sur MENU pour revenir à l'écran menu.

#### VCD

Utilisez les touches numériques pour sélectionner la plage que vous souhaitez voir. Appuyez sur RETURN pour revenir à l'écran menu.

Le réglage du Menu et les procédures exactes de fonctionnement du menu peuvent être différents selon le disque. Suivez les instructions de chaque écran menu. Vous pouvez aussi régler le PBC sur Off pendant le paramétrage. Voir page 23).

#### **N** Remarques

- Si le contrôle parental est établi et le disque n'est pas inclus dans le rang établi, vous devrez introduire le mot de passe. (Lisez BLOQUE à la page 24.)
- Les DVD peuvent avoir un code régional. Votre lecteur ne lira pas les disques qui ont un code régional différent de celui de votre lecteur. Le code régional pour ce lecteur est 5 (five).

#### Para Seleccionar un disco directamente

Presione DISC 1, DISC 2 o DISC 3 durante la reproducción o al detenerlo.

Cuando presione DISC 1, 2 o 3 antes de reproducir un disco, la unidad automáticamente comenzará a reproducir el disco seleccionado.

### Fonctions générales

#### **N** Remarque

Si ce n'est pas précisé autrement, toutes les opérations décrites utilisent la télécommande. Certaines fonctions sont aussi disponibles dans le menu Paramétrage.

#### Déplacement vers un autre TITRE

##### DVD

Lorsque le disque comporte plusieurs titres, on peut lire un autre titre. Appuyez sur DISPLAY tant que la lecture est arrêtée et puis sur la touche numérique correspondante (0-9) ou appuyez sur **◀** / **▶** pour passer à un autre titre.

Tant que la lecture est arrêtée, vous pouvez effectuer la lecture de n'importe quel titre en introduisant son numéro.

#### Déplacement sur un autre CHAPITRE/PLAGE

##### DVD

##### VCD

Quand un disque possède plus d'un chapitre ou s'il a plus d'une plage, vous pouvez passer à un autre chapitre/plage de la manière suivante :

- Appuyez sur **◀◀** ou **▶▶** pendant la lecture pour sélectionner le chapitre/plage suivant ou pour retourner au début du chapitre/plage actuel.
- Appuyez **◀◀** rapidement deux fois pour retourner au chapitre/plage précédent.
- Pour passer directement à un chapitre quelconque lors de la lecture du DVD, appuyez sur DISPLAY et appuyez sur **▲** / **▼** pour sélectionner l'icône du chapitre/piste. Après, introduisez le numéro du chapitre/piste ou employez **◀** / **▶**.

#### Recherche **DVD** **VCD**

- 1 Presione **◀◀** o **▶▶** durante la reproducción. El reproductor irá al modo BÚSQUEDA.
- 2 Presione **◀◀** o **▶▶** reiteradamente para seleccionar la velocidad requerida: **◀◀X2**, **◀◀X4**, **◀◀X8**, **◀◀X16**, **◀◀X100** (rebours) o **▶▶X2**, **▶▶X4**, **▶▶X8**, **▶▶X16**, **▶▶X100** (adelantar).  
Con un CD de Video, la velocidad de la búsqueda cambia: **◀◀X2**, **◀◀X4**, **◀◀X8**, **◀◀X16** (rebours) ou **▶▶X2**, **▶▶X4**, **▶▶X8**, **▶▶X16** (avant).
- 3 Para salir del modo de BÚSQUEDA, presione PLAY.

## Fonctionnement avec un DVD et un CD vidéo

### Fonctions générales (suite)

#### Image fixe et lecture image par image

**DVD VCD**

- 1 Appuyez sur PAUSE/STEP de la télécommande lors de la lecture.  
Avancez l'image trame par trame en exerçant des pressions successives sur PAUSE.
- 2 Vous pouvez faire avancer l'image en mode image par image en appuyant à plusieurs reprises sur PAUSE/STEP dans la télécommande.
- 3 Pour quitter le mode d'image immobilisée, appuyez sur PLAY.

#### Ralenti **DVD VCD**

- 1 Appuyant sur PAUSE/STEP à coups répétés sur la télécommande.  
Le lecteur entre dans le mode SLOW (RALENTI).
- 2 Utilisez le ◀▶ ou ▶▶ choisissez la vitesse requise:  
◀▶ 1/2, ◀▶ 1/4, ◀▶ 1/8 ou ◀▶ 1/16 [(à rebours) - DVD seulement] ou ▶▶ 1/2, ▶▶ 1/4, ▶▶ 1/8 ou ▶▶ 1/16 (en avant).
- 3 Pour retourner à la lecture normale, appuyez sur PLAY.

#### **N** Remarque

La lecture en ralenti en retour n'est pas possible avec des CD Vidéo.

#### Répéter **DVD VCD**

On peut lire sur un disque un titre/chapitre/tout/piste.  
Appuyez sur REPEAT lors de la lecture pour choisir le mode de répétition désiré.

#### Disques Vidéo DVD–Répéter Chapitre/Titre/Off

- Chapitre: répète le chapitre actuel.
- Titre: répète le titre actuel.
- Off: n'effectue pas de lecture à répétition.

#### Disques Vidéo – Répéter Piste/ Tout / Off

- Piste: répète la piste actuelle.
- Tout: répète toutes les pistes dans un disque.
- Off: n'effectue pas de lecture à répétition.

#### **N** Remarque

- Pour un disque vidéo ayant PBC, on doit mettre le PBC en Off sur le menu du réglage initial pour se servir de la fonction de répétition. (Voir "PBC" page23).

#### Répéter A-B **DVD VCD**

Pour répéter une séquence.:

- 1 Appuyez sur REPEAT A-B au point où l'on veut que la lecture en reprise commence.  
"A-" est affiché momentanément sur l'écran de votre TV.
- 2 Appuyez sur REPEAT A-B à nouveau au point où l'on veut que la lecture en reprise finisse.  
"A-B" est affiché momentanément sur l'écran de votre TV et commence à répéter la séquence
- 3 Appuyez sur REPEAT A-B à nouveau pour annuler.

#### Recherche de l'heure **DVD VCD**

La fonction de recherche de l'heure vous permet de commencer la lecture à tout moment choisi sur le disque.

- 1 Appuyez sur DISPLAY pendant la lecture. L'affichage à l'écran apparaît.  
La boîte de dialogue de recherche de l'heure affiche le temps écoulé du disque en cours.
- 2 Dans les 10 secondes, appuyez sur ▲ / ▼ pour sélectionner l'icône de recherche de l'heure dans l'affichage à l'écran.  
"-:--:" apparaît sur la boîte de dialogue de recherche de l'heure.
- 3 Dans les 10 secondes, entrez l'heure de départ voulue au moyen des touches numériques. Entrez les heures, les minutes et les secondes de gauche à droite dans la boîte de dialogue.  
Si vous avez fait une erreur de chiffre, appuyez sur CLEAR pour effacer les chiffres entrés. Ensuite, entrez les chiffres corrects.
- 4 Après 10 secondes, appuyez sur SELECT/ENTER pour confirmer l'heure de début.  
La lecture commence à partir de l'heure sélectionnée sur le disque. Si vous avez entré une heure non valide, la lecture continue à partir du point actuel.

#### Mémorisation de la dernière scène **DVD**

Ce lecteur mémorise la dernière scène du dernier disque lu. La dernière scène reste dans la mémoire même si vous retirez le disque du lecteur ou éteignez le lecteur. Si vous insérez un disque ayant une scène mémorisée, cette scène est automatiquement rappelée.

#### **N** Remarque





Ce lecteur ne mémorise pas une scène d'un disque si vous éteignez le lecteur avant de commencer à lire le disque.

## Fonctionnement avec un DVD et un CD vidéo

### Fonctions générales (Suite)

#### Zoom **DVD** **VCD**

La fonction Zoom permet l'agrandissement de l'image vidéo et le déplacement dans l'image agrandie.

- 1 Presione ZOOM durante la reproducción o la reproducción cuadro-por-cuadro para activar la función del Zoom. Si presiona el ZOOM reiteradamente, el nivel de ampliación aumenta hasta cuatro veces (4X).  
Tamaño 100% (modo de pantalla entera) → tamaño 400% → tamaño 800% → tamaño 1600% → tamaño 100% (modo de pantalla entera)
- 2 Use los botones  /  /  /  para moverse a través de la imagen aumentada.



#### Remarque

Sur certains DVD il n'y a pas de fonction zoom.



#### Recherche de repère **DVD** **VCD**

Vous pouvez commencer la lecture à partir d'un point mémorisé. Il est possible de mémoriser jusqu'à 9 points.



Pour entrer un repère, veuillez suivre les étapes suivantes :

- 1 Pendant la lecture du disque, appuyez sur MARKER lorsque que le disque atteint le point que vous voulez mémoriser.  
L'icône de repère apparaît brièvement sur l'écran de la TV.
- 2 Répétez l'étape 1 pour entrer jusqu'à 9 points sur un disque.

#### Pour rappeler une scène marquée d'un repère





- 1 Appuyez sur SEARCH pendant la lecture du disque. Le menu MARKER SEARCH apparaît sur l'écran.
- 2 Dans les 10 secondes appuyez sur  /  ou utilisez les touches numériques pour sélectionner le numéro de repère que vous voulez rappeler.
- 3 Appuyez sur SELECT/ENTER.  
La lecture commence à partir de la scène marquée d'un repère.
- 4 Pour retirer le menu MARKER SEARCH, appuyez sur SEARCH.

#### Pour effacer une scène marquée d'un repère

- 1 Appuyez sur SEARCH pendant la lecture du disque. Le menu MARKER SEARCH s'affiche sur l'écran.
- 2 Appuyez sur  /  pour sélectionner le numéro de repère que vous voulez effacer.
- 3 Appuyez sur CLEAR.  
Le numéro de repère est effacé de la liste.
- 4 Répétez les étapes 2 et 3 pour effacer d'autres numéros de repères.
- 5 Pour retirer le menu MARKER SEARCH, appuyez sur SEARCH.

### Fonctions DVD spéciales **DVD**

#### Vérification des contenus des disques vidéo : menus

Les DVD peuvent offrir des menus qui vous permettent d'accéder à des fonctions spéciales. Pour utiliser le menu du disque, appuyez sur MENU. Puis, appuyez sur la touche numérique appropriée pour sélectionner une option. Ou bien utilisez les touches  /  /  /  pour mettre en évidence votre sélection, ensuite appuyez sur SELECT/ENTER.

#### Menu Titre **DVD**





- 1 Appuyez sur TITLE.  
Si le titre actuel est doté d'un menu, celui-ci apparaît sur l'écran. Sinon, le menu du disque apparaît.
- 2 La liste du menu peut contenir la liste des angles de prise de vue, la langue parlée et les options de sous-titrage, de chapitres, pour les titres.
- 3 Pour retirer le menu 'titre', appuyez à nouveau sur TITLE.

#### Disc Menu **DVD**

Press MENU.  
The disc menu is displayed.

#### Angle de prise de vue **DVD**

Si le disque contient des scènes enregistrées avec des angles différents de caméra, vous pouvez changer l'angle pendant la lecture.

- 1 Presione DISPLAY y luego presione  /  para seleccionar un ángulo.  
El número del ángulo actual aparece en el visor.
- 2 Seleccione el ángulo deseado presionando los botones  / .

#### Changement de la langue audio **DVD**

Appuyez sur AUDIO à coups répétés pendant la lecture pour entendre une langue audio ou une autre page audio différente.

#### Changement du canal audio **VCD**

Appuyez plusieurs fois sur AUDIO pendant la lecture pour écouter un canal audio différent (STER., GAUCHE ou DROITE).

#### Sous-titres **DVD**

Appuyez sur SUBTITLE à coups répétés pendant la lecture pour voir les différentes langues de sous-titrage.



#### Remarque

Si  apparaît cela signifie que cette fonction n'est pas disponible sur le disque.

## Fonctionnement avec un CD audio et un disque MP3/WMA

### Lecture d'un CD audio et d'un disque

#### MP3/WMA **CD** **MP3** **WMA**

Le produit peut lire des enregistrements MP3/WMA formatés sur des CD-ROM, CD-R ou CD-RW.

#### CD Audio

Lorsque vous introduisez un CD audio, un menu est affiché sur le moniteur TV. Appuyez sur **▲** / **▼** pour choisir une piste et appuyez après sur PLAY ou SELECT/ENTER pour enclencher la lecture.



#### MP3 / WMA

1. Appuyez sur **▲** / **▼** pour choisir un dossier, et appuyez sur SELECT/ENTER pour en observer les contenus.
2. Appuyez sur **▲** / **▼** pour choisir une piste et appuyez après sur PLAY ou SELECT/ENTER pour démarrer la lecture.

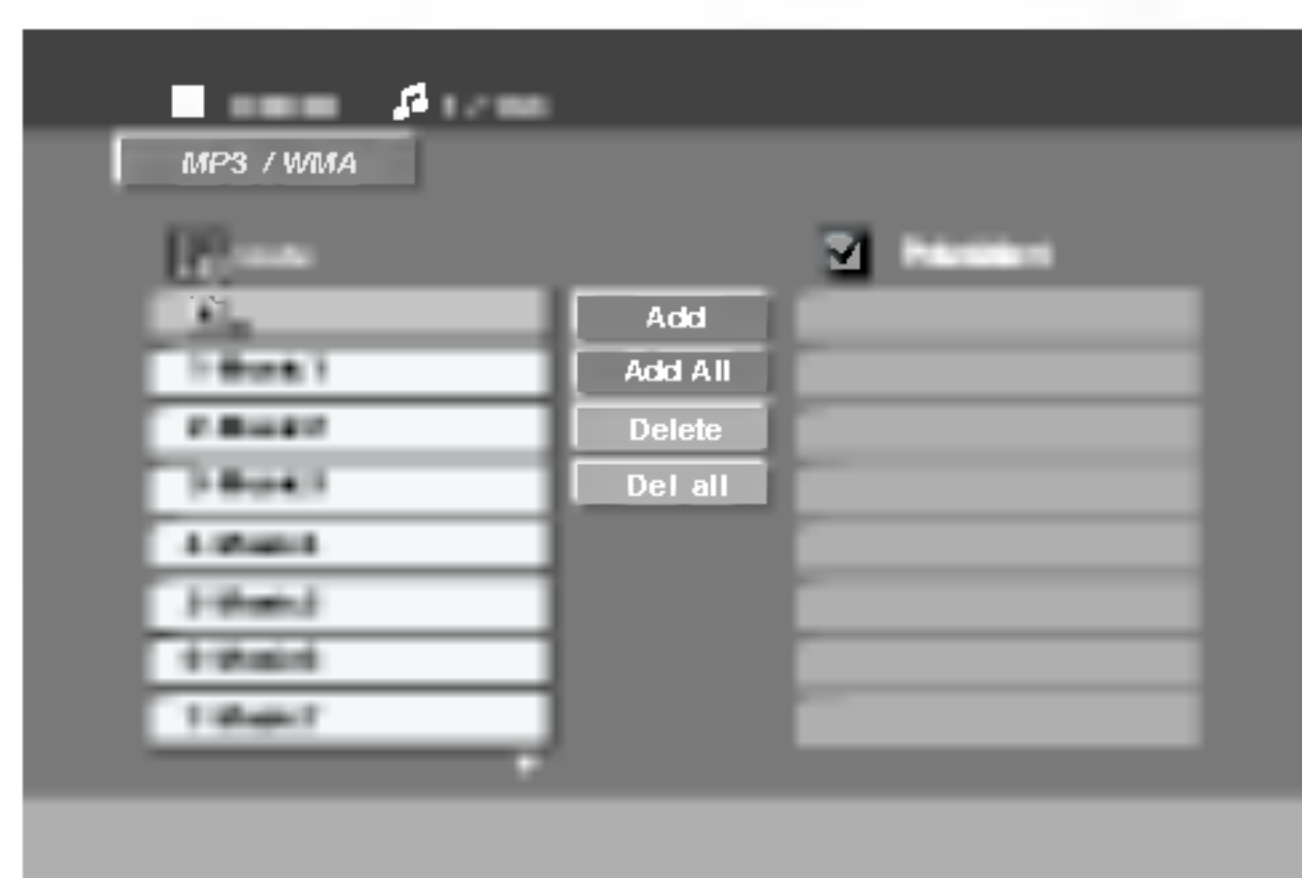

#### **N** Remarques

- Si Usted se encuentra en una lista de archivos del menú MP3/WMA y desea volver a la lista de Carpetas, utilice **▲** / **▼** para resaltar **⏏** en el modo de stop y presione SELECT/ENTER.
- Appuyez sur MENU pour passer à la page suivante.
- En un CD con archivo MP3/WMA y archivo JPEG, Usted puede cambiar el menú de MP3/WMA y JPEG. Presione TITULO en el modo stop y la palabra MP3/WMA o JPEG de arriba del menú queda resaltada. Luego, utilice **◀** / **▶** para seleccionar MP3/WMA o JPEG, después presione SELECT/ENTER.

#### La compatibilité du disque MP3 / WMA avec l'appareil est ainsi limitée:

- Fréquence d'échantillonnage: entre à 32 - 48kHz (MP3), entre 24 - 48kHz (WMA)
- Vitesse de Bit: entre 32 - 320kbps (MP3), 40 - 192kbps (WMA)
- L'appareil ne peut pas effectuer la lecture d'un fichier MP3/WMA comportant autre extension qui ne soit pas ".mp3" / ".wma".
- Le format physique du CD-R devra être ISO 9660.
- Si des fichiers MP3 / WMA sont enregistrés à l'aide d'un logiciel ne pouvant pas créer de système de fichier (ex.: Direct-CD), il est impossible de lire les fichiers MP3/ WMA. L'emploi de Easy-CD Creator créant un système de fichier ISO 9660 est conseillé.
- Les noms des fichiers devront comporter 8 lettres au maximum et incorporer une extension.mp3 ou .wma.
- Ils ne doivent pas comporter de caractères spéciaux tels que / ? \* : " < > | etc.
- Le nombre total de fichiers sur le disque devra être inférieur à 999.

Ce lecteur DVD exige des disques et des enregistrements conformes à certains standards techniques afin d'atteindre une qualité de lecture optimale. Les DVD pré-enregistrés sont conçus pour respecter automatiquement ces standards.

Il existe plusieurs types de formats de disques à enregistrer différents (y compris CD-R, contenant des fichiers MP3 ou WMA) et ceux-ci demandent certaines conditions pré-existantes (voir ci-dessus) afin d'en assurer une lecture compatible.

**Les clients doivent savoir qu'une autorisation est requise pour télécharger des archives MP3 / WMA ainsi que de la musique depuis l'Internet. Notre entreprise n'a pas le droit d'octroyer cette permission-là. Celle-ci devra être toujours demandée au détenteur de droits d'auteur.**

## Fonctionnement avec un CD audio et un disque MP3/WMA

### Pause **CD** **MP3** **WMA**

- 1 Appuyez sur PAUSE/STEP pendant la lecture.
- 2 Pour revenir à la lecture, appuyez sur LECTURE (PLAY) ou appuyez une nouvelle fois sur PAUSE/STEP.

### Déplacement sur une autre plage

**CD** **MP3** **WMA**

- Appuyez sur **⏮** ou **⏭** sur brièvement pendant la lecture pour retourner au début de la plage actuelle ou pour sélectionner la plage suivante.
- Appuyez deux fois brièvement sur **⏮** pour revenir à la plage précédente.
- Dans le cas d'un CD audio, pour aller directement sur une plage quelconque, entrez le numéro de la plage au moyen des touches numériques (0-9) pendant la lecture.

### Répétition de Plage/Tous/Arrêt

**CD** **MP3** **WMA**

On peut lire sur un disque un titre/chapitre/tout/piste.

- 1 Appuyez sur REPEAT au moment de lire un disque. L'icône de répétition est affiché.
- 2 Appuyez sur REPEAT pour choisir le mode de répétition désiré.
  - Piste: répète la piste actuelle.
  - Tout: répète toutes les pistes d'un disque
  - Off: n'effectue pas de lecture de répétition.

### Recherche **CD** **MP3** **WMA**

- 1 Presione **⏮** o **⏭** durante la reproducción. El reproductor irá al modo BUSQUEDA.
- 2 Presione **⏮** o **⏭** reiteradamente para seleccionar la velocidad requerida: **⏮X2**, **⏮X4**, **⏮X8** (retroceder) o **⏭X2**, **⏭X4**, **⏭X8** (adelantar).
- 3 Para salir del modo BUSQUEDA, presione PLAY.

## Fonctionnement avec un disque JPEG

### Vision d'un disque JPEG **JPEG**

Ce produit peut lire des disques avec des fichiers JPEG et des CD Kodak Picture. Avant de lire des enregistrements JPEG, lisez les remarques sur les enregistrements JPEG à droite.

- 1 Introduisez un disque et fermez le tiroir.**  
Le menu du JPEG s'affiche sur l'écran du téléviseur.



- 2 Appuyez sur ▲ / ▼ pour choisir un dossier, et appuyez sur SELECT/ENTER. Une liste des fichiers sera affichée dans le dossier.**

#### **T** Conseils

Si vous vous trouvez sur une liste des fichiers et vous désirez retourner à la liste de Dossiers, employez les touches ▲ / ▼ de la télécommande pour sélectionner "■" et appuyez sur SELECT/ENTER pour revenir à l'écran du menu précédent.

- 3 Si vous désirez visionner un fichier déterminé, appuyez sur ▲ / ▼ pour sélectionner un fichier et appuyez sur SELECT/ENTER ou PLAY.**

Slide Show commence depuis le fichier sélectionné si l'option Speed n'est pas en Off.

Au moment de visionner un fichier, vous pouvez appuyer sur STOP(■) pour retourner au menu précédent (JPEG menu).

#### **T** Conseils

- Appuyez sur MENU pour passer à la page suivante.
- Il existe quatre options pour la Vitesse des : ■ :  
> (Lent), >> (Normale), >>> (Rapide),  
Employez ▲ / ▼ / ◀ / ▶ pour sélectionner la Vitesse.  
Appuyez après sur ◀ / ▶ pour choisir l'option désirée et appuyez ensuite sur SELECT/ENTER.
- Si vous désactivez l'option de vitesse, le défilement des diapositives ne fonctionne pas.

### Diaporama (Présentation des Diapositives)

Employez ▲ / ▼ / ◀ / ▶ pour sélectionner ■ (Slide Show) et appuyez après sur SELECT/ENTER.

### Passage à un autre fichier

Appuyez sur ◀◀ ou ▶▶ une fois pendant la vision d'une image pour passer au fichier suivant ou précédent.

### Arrêt sur image

- 1 Appuyez sur PAUSE/STEP pendant le défilement.  
Le produit est maintenant en mode PAUSE.
- 2 Pour retourner au défilement, appuyez sur PLAY ou de nouveau sur PAUSE/STEP.

#### La compatibilité du disque JPEG avec ce lecteur est ainsi limitée:

- En fonction de la taille et du nombre des fichiers JPEG, il peut prendre longtemps pour que le lecteur de DVD lise les contenus du disque. Si vous ne voyez pas l'affichage sur écran après plusieurs minutes, c'est peut être que certains fichiers sont trop longs, faites diminuer la résolution des fichiers JPEG au-dessus des 5M pixels comme 2760 x 2048 pixels et enregistrer un autre disque.
- Le nombre de fichiers et de dossiers sur le disque devra être inférieur à 999.
- Quelques disques peuvent être incompatibles vu la différence de format d'enregistrement ou leurs caractéristiques.
- Vérifiez que tous les fichiers sélectionnés aient des extensions ".jpg" au moment de les copier sur le lay-out du CD.
- Si les fichiers ont des extensions ".jpe" ou ".jpeg", prière de les enregistrer comme des fichiers ".jpg".
- Les fichiers sans extension ".jpg" ne pourront pas être lus par ce lecteur DVD. Même dans le cas où les fichiers sont montrés comme des fichiers d'image JPEG sur l'Explorateur de Windows.

## Lecture programmée **CD** **MP3** **WMA**

La fonction Programmation vous permet de mémoriser vos plages préférées de tout disque dans la mémoire du lecteur. Un programme peut comporter 300 pistes (Audio CD/MP3/WMA).

### 1 Introduire un disque.

#### CD Audio et Disques MP3/WMA:

Le menu de CD Audio ou de MP3/WMA est ainsi affiché.



Menu de CD Audio

Menu MP3/WMA

### 2 Sélectionner une piste sur la Liste.

### 3 Appuyez sur PROGRAM. Ou choisissez l'icône "Add" (Add), après appuyez sur SELECT/ENTER pour ajouter la piste choisie sur la liste Programme. Répétez cette étape pour ajouter d'autres pistes sur la liste.

#### **N** Remarque

Vous pouvez ajouter toutes les pistes sur le disque.

Choisissez l'icône "Add All" et appuyez après sur SELECT/ENTER.

### 4 Choisissez la piste que vous voudrez bien placer au début de la liste Programme.

#### **T** Conseils

Appuyez sur MENU pour passer à la page suivante.

### 5 Appuyez sur PLAY ou SELECT/ENTER pour commencer.

La lecture s'enclenche dans l'ordre que les pistes ont été programmées et "PROG." est affiché sur l'affichage des fonctions. La lecture est arrêtée une fois que toutes les pistes de la liste Programme ont été entendues.

### Répéter Pistes Programmées

Vous pouvez lire un titre/chapitre/tout/ piste sur un disque.

1 Appuyez sur REPEAT au moment de lire un disque. L'icône de répétition est affiché.

2 Appuyez sur REPEAT pour choisir le mode de répétition désiré.

- Piste: répète la piste actuelle.
- Tout: répète toutes les pistes d'une liste programmée.
- Off: n'effectue pas de lecture de répétition.

### Pour effacer une Piste de la Liste Programme

1 Employez ▲ / ▼ / ◀ / ▶ pour choisir la piste que vous désirez effacer de la liste Programme.

2 Appuyez sur CLEAR. Ou choisissez l'icône "Delete" et appuyez après sur SELECT/ENTER pour effacer la piste sélectionnée de la liste Programme. Répétez cette étape pour effacer d'autres pistes de la liste.

### Pour effacer la Liste Programme en entier

Sélectionnez "Del all" (Del all) et appuyez ensuite sur SELECT/ENTER. Le programme complet du disque est effacé.

#### **N** Remarque

Les programmes sont aussi effacés lorsque vous retirez le disque du lecteur.

*Pour reprendre la lecture normale après la lecture programmée*

Sélectionnez une piste dans la liste puis appuyez sur SELECT/ENTER.

"PROG" disparaît de la fenêtre d'affichage.

## Fonctionnement avec disque DivX

Cette unité peut lire les fichiers encodés MPEG4 (.avi, mpg, .mpeg, .divx, etc.) et les fichiers avec sous-titres (.srt, .smi, sub).

### 1 Insérez le disque encodé MPEG4 et fermez le plateau à disques.

Le menu DivX s'affiche sur l'écran du téléviseur.

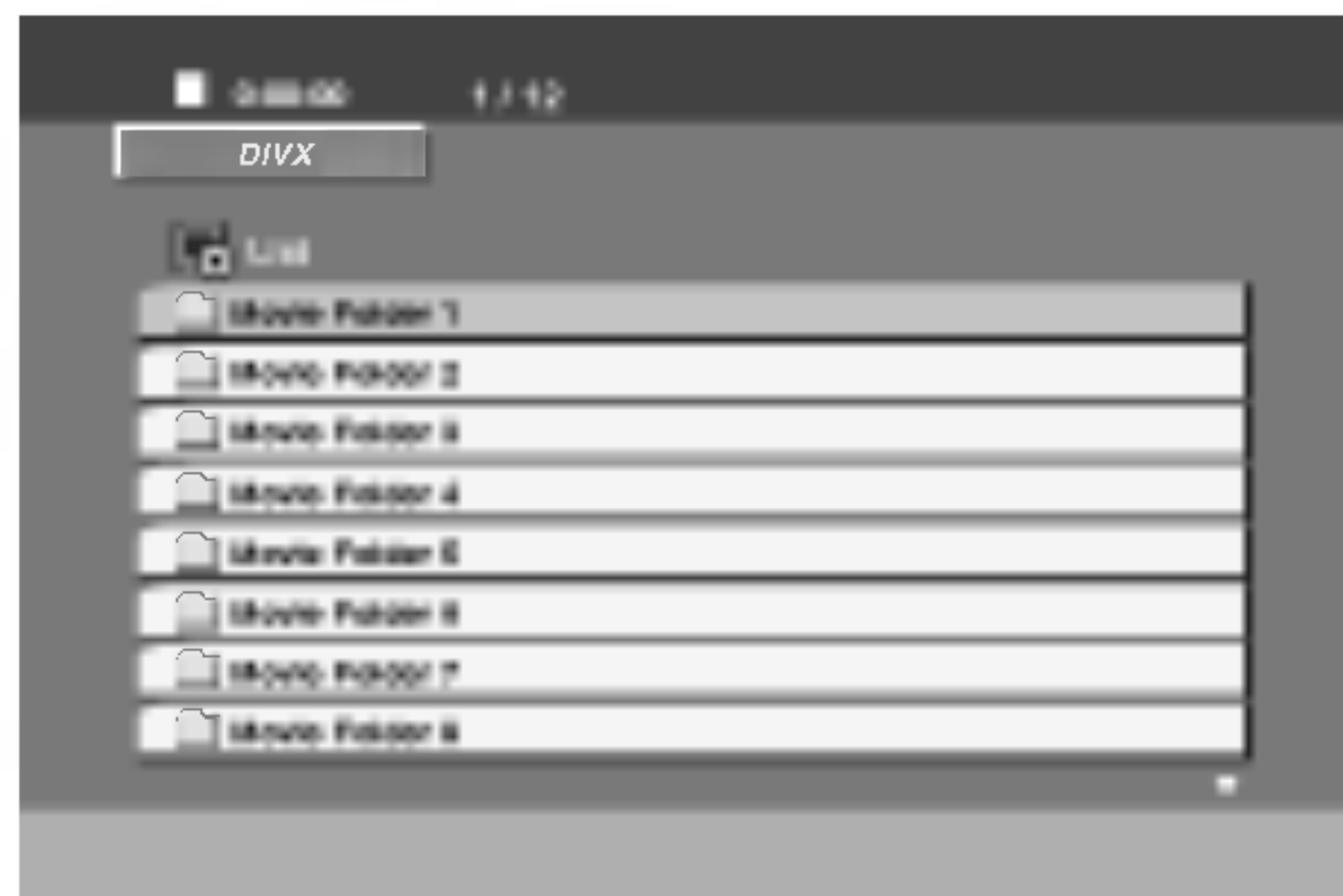

### 2 Appuyez sur ▲ / ▼ pour sélectionner un dossier et appuyez sur SELECT/ENTER pour voir son contenu.

### 3 Appuyez sur ▲ / ▼ pour sélectionner une piste et appuyez sur PLAY ou SELECT/ENTER.

La lecture démarre.

## Faire une pause **DivX**

1. Appuyez sur PAUSE/STEP lors de la lecture.
2. Pour reprendre la lecture, appuyez sur PLAY.

## Répéter Une piste/Toutes/Aucune **DivX**

Vous pouvez reproduire un titre/un chapitre/tous/une piste d'un disque.

- 1 Appuyez sur REPEAT lors de la reproduction du disque. L'icône repeat s'affiche.
- 2 Appuyez sur REPEAT pour sélectionner le mode de répétition désiré.
  - Track [Une piste]: répète la piste en cours.
  - All [Toutes]: répète toutes le pistes du disque.
  - Off (Pas d'affichage) [Aucune]: ne répète aucune piste.

## Sous-titrage **DivX**

Appuyez sur SUBTITLE (S-TITLE) à plusieurs reprises lors de la reproduction pour voir les différentes langues de sous-titrage.

## Recherche **DivX**

- 1 Appuyez sur SCAN◀◀ ou ▶▶ lors de la reproduction.
- 2 Appuyez sur SCAN◀◀ ou ▶▶ à plusieurs reprises pour sélectionner la vitesse désirée.
- 3 Pour quitter le mode SEARCH, appuyez sur PLAY.

## Visualización **DivX**

Presione DISPLAY durante la reproducción.

El estado de reproducción general se puede visualizar en la pantalla de TV.

## La compatibilidad del disco DivX con este reproductor está limitada de la siguiente manera:

- El tamaño de resolución disponible del archivo DivX es de 720x576 (W x H) pixel.
- El nombre del archivo del subtítulo del DivX está disponible hasta 20-40 caracteres (difiere según el idioma).
- Si existe un código imposible de expresar en el archivo DivX, se visualizará como una marca " \_ " en el visor.
- Si el número de marcos de la imagen es superior a 30 por 1 segundo, puede que esta unidad no funcione normalmente.
- Si la estructura de video y audio de un archivo grabado no está solapada, el video o el audio será reproducido (no los dos).
- Si el archivo está grabado con GMC, la unidad apoya algunos de los niveles 1-punto de grabación
  - \* GMC?
  - GMC es la sigla para Global Motion Compensation . Es una herramienta de codificación especificada en el estándar MPEG4. Algunas codificaciones MPEG4, como DivX o Xvid, poseen esta opción. Existen diferentes niveles de codificaciones GMC, generalmente llamadas GMC 1-punto, 2-punto o 3-punto.

### Archivo de Subtítulo DivX Ejecutable

- ".srt ", ".smi ", ".sub "

### Archivo DivX Ejecutable

- ".avi ", ".mpg ", ".mpeg "

### Formato Codec Ejecutable

- "DIVX3.xx ", "DIVX4.xx ", "DIVX5.xx ", "XVID ", "MP43 ", "3IVX ", "MP42 "

### Formato de Audio Ejecutable

- "AC3 ", "DTS ", "PCM ", "MP3 ", "WMA "
  - Frecuencia de análisis de muestreo: dentro de 32 - 48 kHz (MP3), dentro de 24 - 48kHz (WMA)
  - Velocidad de bits: dentro de 32 - 320kbps (MP3), 40 - 192kbps (WMA)

## Guide du dépannage

Examinez le guide ci-dessous pour identifier la cause possible d'un problème, avant de contacter le service après-vente.

Symptôme	Cause	Remède
Absence d'alimentation.	<ul style="list-style-type: none"> <li>Le cordon d'alimentation est débranché.</li> </ul>	<ul style="list-style-type: none"> <li>Branchez correctement le cordon d'alimentation sur la prise secteur.</li> </ul>
Le produit est sous tension, mais il ne fonctionne pas.	<ul style="list-style-type: none"> <li>Pas de disque inséré.</li> </ul>	<ul style="list-style-type: none"> <li>Insérez un disque. (Vérifiez que l'indicateur DVD ou CD audio, situé dans la fenêtre d'affichage du produit, est allumé).</li> </ul>
Pas d'image.	<ul style="list-style-type: none"> <li>Le téléviseur n'est pas réglé de manière à recevoir la sortie du signal DVD.</li> </ul>	<ul style="list-style-type: none"> <li>Sélectionnez le mode entrée vidéo approprié sur le téléviseur, de telle sorte que l'image provenant du produit apparaisse sur l'écran du téléviseur.</li> </ul>
	<ul style="list-style-type: none"> <li>Le câble vidéo n'est pas correctement connecté.</li> </ul>	<ul style="list-style-type: none"> <li>Branchez correctement le câble vidéo sur les prises.</li> </ul>
	<ul style="list-style-type: none"> <li>Le téléviseur raccordé est hors tension.</li> </ul>	<ul style="list-style-type: none"> <li>Allumez le téléviseur.</li> </ul>
On entend soit un son très léger, soit aucun son.	<ul style="list-style-type: none"> <li>L'équipement raccordé avec le câble audio n'est pas réglé de manière à recevoir la sortie du signal DVD.</li> </ul>	<ul style="list-style-type: none"> <li>Sélectionnez le mode entrée approprié sur l'ampli /tuner audio, de manière à pouvoir écouter le son en provenance du produit.</li> </ul>
	<ul style="list-style-type: none"> <li>Les câbles audio ne sont pas correctement connectés.</li> </ul>	<ul style="list-style-type: none"> <li>Branchez correctement le câble audio sur les prises.</li> </ul>
	<ul style="list-style-type: none"> <li>L'équipement raccordé au moyen du câble audio est hors tension.</li> </ul>	<ul style="list-style-type: none"> <li>Mettez l'équipement raccordé par le câble audio sous tension.</li> </ul>
	<ul style="list-style-type: none"> <li>Le câble de connexion audio est abîmé.</li> </ul>	<ul style="list-style-type: none"> <li>Remplacez-le par un nouveau.</li> </ul>
Mauvaise qualité de l'image en lecture.	<ul style="list-style-type: none"> <li>Le disque est sale.</li> </ul>	<ul style="list-style-type: none"> <li>Nettoyez le disque.</li> </ul>
Le produit ne commence pas la lecture.	<ul style="list-style-type: none"> <li>Pas de disque inséré.</li> </ul>	<ul style="list-style-type: none"> <li>Insérez un disque. (Vérifiez que l'indicateur DVD ou CD audio, situé dans la fenêtre d'affichage du produit, est allumé).</li> </ul>
	<ul style="list-style-type: none"> <li>Insertion d'un disque ne pouvant être lu.</li> </ul>	<ul style="list-style-type: none"> <li>Insérez un disque pouvant être lu. (Vérifiez le type du disque, le système de couleurs et le code de région).</li> </ul>
	<ul style="list-style-type: none"> <li>Le disque est positionné à l'envers.</li> </ul>	<ul style="list-style-type: none"> <li>Positionnez la face de lecture du disque vers le bas.</li> </ul>
	<ul style="list-style-type: none"> <li>Le disque n'est pas positionné à l'intérieur du guide.</li> </ul>	<ul style="list-style-type: none"> <li>Positionnez correctement le disque sur le plateau, à l'intérieur du guide.</li> </ul>
	<ul style="list-style-type: none"> <li>Le disque est sale.</li> </ul>	<ul style="list-style-type: none"> <li>Nettoyez le disque.</li> </ul>
	<ul style="list-style-type: none"> <li>Un menu est affiché sur l'écran du téléviseur.</li> </ul>	<ul style="list-style-type: none"> <li>Appuyez sur la touche SETUP pour désactiver l'écran menu.</li> </ul>
	<ul style="list-style-type: none"> <li>Le niveau de classification est réglé.</li> </ul>	<ul style="list-style-type: none"> <li>Annulez la fonction Rating (classification) ou modifiez le niveau de classification.</li> </ul>
Un ronflement sévère ou un bruit apparaît.	<ul style="list-style-type: none"> <li>Les fiches ou les prises sont sales.</li> </ul>	<ul style="list-style-type: none"> <li>Essuyez-les avec un chiffon légèrement humidifié d'alcool.</li> </ul>
	<ul style="list-style-type: none"> <li>Le disque est sale.</li> </ul>	<ul style="list-style-type: none"> <li>Nettoyez le disque.</li> </ul>
	<ul style="list-style-type: none"> <li>Les haut-parleurs et ses éléments sont faibles.</li> </ul>	<ul style="list-style-type: none"> <li>Branchez soigneusement les haut-parleurs et ses éléments</li> </ul>
	<ul style="list-style-type: none"> <li>Produit est placé trop près du téléviseur.</li> </ul>	<ul style="list-style-type: none"> <li>Eloignez votre téléviseur des composants audio.</li> </ul>
Impossible de capter les stations de radio.	<ul style="list-style-type: none"> <li>L'antenne est mal positionnée ou mal connectée.</li> </ul>	<ul style="list-style-type: none"> <li>Branchez l'antenne.</li> <li>Réglez les antennes et branchez une antenne extérieure si nécessaire.</li> </ul>
	<ul style="list-style-type: none"> <li>Le signal des stations est trop faible (lorsque la recherche automatique de stations est utilisée).</li> </ul>	<ul style="list-style-type: none"> <li>Réglez la station manuellement.</li> </ul>
	<ul style="list-style-type: none"> <li>Aucune station n'a été pré-sélectionnée ou effacée (lors du réglage en scannant les stations pré-sélectionnées).</li> </ul>	<ul style="list-style-type: none"> <li>Présélectionnez les stations.</li> </ul>
La télécommande ne fonctionne pas correctement.	<ul style="list-style-type: none"> <li>La télécommande n'est pas dirigée vers le capteur à distance du produit.</li> </ul>	<ul style="list-style-type: none"> <li>Dirigez la télécommande vers le capteur à distance du produit.</li> </ul>
	<ul style="list-style-type: none"> <li>La télécommande est trop éloignée du produit.</li> </ul>	<ul style="list-style-type: none"> <li>Faites fonctionner la télécommande à l'intérieur d'une distance d'environ 23 pieds (7 mètres).</li> </ul>
	<ul style="list-style-type: none"> <li>Un obstacle se trouve sur le trajet allant de la télécommande au produit.</li> </ul>	<ul style="list-style-type: none"> <li>Enlevez l'obstacle en question.</li> </ul>
	<ul style="list-style-type: none"> <li>Les piles de la télécommande sont épuisées.</li> </ul>	<ul style="list-style-type: none"> <li>Remplacez les piles par des piles neuves.</li> </ul>
Le mode de son ou le mode Pro Logic II ne peuvent pas être modifiés	<ul style="list-style-type: none"> <li>Le système ne peut pas changer de mode pendant la lecture d'un disque MP3 ou WMA.</li> </ul>	<ul style="list-style-type: none"> <li>Insérez un CD comportant ces formats.</li> </ul>

## Liste des codes des langues

Entrez le numéro de code adéquat dans les réglages "disque audio", "sous-titrage disque" et /ou "Menu disque" (voir page 20).

Code	langue	Code	langue	Code	langue	Code	langue
6565	Afar	7079	Faroese	7678	Lingala	8375	Slovaque
6566	Abkhazian	7082	Français	7679	Laotien	8376	Slovène
6570	Afrikaans	7089	Frisien	7684	Lithuanien	8377	Samoan
6577	Ameharic	7165	Irlandais	7686	Létonien, Letton	8378	Shona
6582	Arabe	7168	Ecossais	7771	Malgache	8379	Somali
6583	Assamese	7176	Galicien	7773	Maori	8381	Albanais
6588	Aymara	7178	Guarani	7775	Macédonien	8382	Serbe
6590	Azerbaïjani	7185	Gujarati	7776	Malayalam	8385	Soudanais
6665	Bashkir	7265	Hausa	7778	Mongolien	8386	Suédois
6669	Biélorusse	7273	Hindi	7779	Moldave	8387	Swahili
6671	Bulgare	7282	Croate	7782	Marathi	8465	Tamoul
6672	Bihari	7285	Hongrois	7783	Malais	8469	Telugu
6678	Bengali; Bangla	7289	Arménien	7784	Maltais	8471	Tajik
6679	Tibétain	7365	Interlingua	7789	Birman	8472	Thaï
6682	Breton	7378	Indonésien	7865	Nauru	8473	Tigrinya
6765	Catalan	7383	Icelandais	7869	Népalais	8475	Turkmène
6779	Corse	7384	Italien	7876	Hollandais	8476	Tagalog
6783	Tchèque	7387	Hébreux	7879	Norvégien	8479	Tonga
6789	Gallois	7465	Japonais	7982	Oriya	8482	Turc
6865	Danois	7473	Yiddish	8065	Panjab	8484	Tatar
6869	Allemand	7487	Javanais	8076	Polonais	8487	Twi
6890	Bhutan	7565	Géorgien	8083	Pashto, Pushto	8575	Ukrainien
6976	Grec	7575	Kazakh	8084	Portugais	8582	Ourdou
6978	Anglais	7576	Groenlandais	8185	Quechua	8590	Ouzbek
6979	Espéranto	7577	Cambodgien	8277	Rhaeto-Romance	8673	Vietnamien
6983	Espagnol	7578	Kannada	8279	Roumain	8679	Volapük
6984	Estonien	7579	Coréen	8285	Russe	8779	Wolof
6985	Basque	7583	Kashmiri	8365	Sanskrit	8872	Xhosa
7065	Perse	7585	Kurde	8368	Sindhi	8979	Yoruba
7073	Finnois	7589	Kirghiz	8372	serbo-croate	9072	Chinois
7074	Fiji	7665	Latin	8373	Singalais	9085	Zoulou

## Liste des codes pays

Entrez le numéro de code adéquat pour le réglage initial de "Code pays" (voir page 24).

Code Pays	Code Pays	Code Pays	Code Pays
AD	Andorre	ER	Erythrée
AE	Emirats Arabes Unis	ES	Espagne
AF	Afghanistan	ET	Ethiopie
AG	Antigua et la Barbuda	FI	Finlande
AI	Anguilla	FJ	Fiji
AL	Albanie	FK	Falkland Islands
AM	Arménie	FM	Micronésie
AN	Antilles Hollandaises	FO	Iles Féroé
AO	Angola	FR	France
AQ	Antarctique	FX	France (Métropole)
AR	Argentine	GA	Gabon
AS	Samoa Américaine	GB	Grande Bretagne
AT	Autriche	GD	Grenade
AU	Australie	GE	Géorgie
AW	Aruba	GF	Guyane Française
AZ	Azerbaïdjan	GH	Ghana
BA	Bosnie-Herzégovine	GI	Gibraltar
BB	Barbares	GL	Groenland
BD	Bangladesh	GM	Gambie
BE	Belgique	GN	Guinée
BF	Burkina Faso	GP	Guadeloupe (Française)
BG	Bulgarie	GQ	Guinée Equatoriale
BH	Bahrain	GR	Grèce
BI	Burundi	GS	S. Géorgie & S. Sandwich Isls.
BJ	Bénin	GT	Guatemala
BM	Bermudes	GU	Guam (USA)
BN	Brunei Darussalam	GW	Guinée Bissau
BO	Bolivie	GY	Guyane
BR	Brésil	HK	Hong Kong
BS	Bahamas	HM	Iles Heard et McDonald
BT	Bhutan	HN	Honduras
BV	Bouvet Island	HR	Croatie
BW	Botswana	HT	Haïti
BY	Biélarussie	HU	Hongrie
BZ	Belize	ID	Indonésie
CA	Canada	IE	Irlande
CC	Cocos (Keeling) Islands	IL	Israël
CF	République de Centre Afrique	IN	Inde
CG	Congo	IO	Territoire de l'Océan Indien Britannique
CH	Suisse	IQ	Iraq
CI	Côte d'Ivoire	IR	Iran
CK	Cook Islands	IS	Iceland
CL	Chilie	IT	Italie
CM	Cameroun	JM	Jamaïque
CN	Chine	JO	Jordanie
CO	Colombie	JP	Japon
CR	Costa Rica	KE	Kenya
cs	Ex Tchecoslovaquie	KG	Kyrgyzstan
CU	Cuba	KH	Cambodge
CV	Cape Vert	KI	Kiribati
CX	Christmas Island	KM	Comores
CY	Chypre	KN	Saint Kitts & Nevis Anguilla
CZ	République Tchèque	KP	Corée du nord
DE	Allemagne	KR	Corée du sud
DJ	Djibouti	KW	Koweït
DK	Danemark	KY	Iles Caïman
DM	Dominique	KZ	Kazakhstan
DO	République Dominicaine	LA	Laos
DZ	Algérie	LB	Liban
EC	Equateur		
EE	Estonie		
EG	Egypte		
EH	Sahara Occidental		
		LC	Sainte Luce
		LI	Liechtenstein
		LK	Sri Lanka
		LR	Liberia
		LS	Lesotho
		LT	Lituanie
		LU	Luxembourg
		LV	Lettonie
		LY	Libye
		MA	Maroc
		MC	Monaco
		MD	Moldavie
		MG	Madagascar
		MH	Iles Marshall
		MK	Macédoine
		ML	Mali
		MM	Myanmar
		MN	Mongolie
		MO	Macao
		MP	Northern Mariana Islands
		MQ	Martinique (Française)
		MR	Mauritanie
		MS	Montserrat
		MT	Malte
		MU	Maurice
		MV	Maldives
		MW	Malawi
		MX	Mexique
		MY	Malaisie
		MZ	Mozambique
		NA	Namibie
		NC	Nouvelle Calédonie (française)
		NE	Niger
		NF	Ile Norfolk
		NG	Nigeria
		NI	Nicaragua
		NL	Pays Bas
		NO	Norvège
		NP	Népal
		NR	Nauru
		NU	Niue
		NZ	Nouvelle Zélande
		OM	Oman
		PA	Panama
		PE	Pérou
		PF	Polynésie (Française)
		PG	Papouasie Nouvelle Guinée
		PH	Philippines
		PK	Pakistan
		PL	Pologne
		PM	Saint Pierre et Miquelon
		PN	Ile Pitcairn
		PR	Puerto Rico
		PT	Portugal
		PW	Palau
		PY	Paraguay
		QA	Qatar
		RE	Réunion (Française)
		RO	Roumanie
		RU	Fédération Russe
		RW	Rwanda
		SA	Arabie Saoudite
		SB	Iles Salomon
		SC	Seychelles
		SD	Soudan
		SE	Suède
		SG	Singapour
		SH	Saint Hélène
		SI	Slovénie
		SJ	Iles Svalbard et Jan Mayen
		SK	République Slovaque
		SL	Sierra Leone
		SM	San Marino
		SN	Sénégal
		SO	Somalie
		SR	Suriname
		ST	Saint Tome et Principe
		SU	Ex URSS
		SV	El Salvador
		SY	Syrie
		SZ	Swaziland
		TC	Iles Turks et Caïques
		TD	Tchad
		TF	Territoires français du sud
		TG	Togo
		TH	Thaïlande
		TJ	Tadjikistan
		TK	Tokelau
		TM	Turkménistan
		TN	Tunisie
		TO	Tonga
		TP	Timor d'est
		TR	Turquie
		TT	Trinité et Tobago
		TV	Tuvalu
		TW	Taiwan
		TZ	Tanzanie
		UA	Ukraine
		UG	Ouganda
		UK	Royaume Uni
		UM	petites lies bordant les USA
		US	Etats Unis
		UY	Uruguay
		UZ	Ouzbékistan
		VA	Etat de Vatican
		VC	Saint Vincent & Grenadines
		VE	Venezuela
		VG	Iles Vierges (Britannique)
		VI	Iles Vierge (USA)
		VN	Vietnam
		VU	Vanuatu
		WF	Iles Wallis et Futuna
		WS	Samoa
		YE	Yémen
		YT	Mayotte
		YU	Yougoslavie
		ZA	Afrique du sud
		ZM	Zambie
		ZR	Zaïre
		ZW	Zimbabwe

## Spécification

### Général

Alimentation	Consulter la inscription principale.
Electricité Consommation	290W (Modèle LM-D6540 seulement), 230W (Modèle LM-D5540 seulement).
Mass	11.5kg
Dimensions Extérieure (L x H x P)	273 x 326 x 359 mm

### Tuner/Amplifier

FM	Gammes Réglages	87.5 - 108.0 MHz ou 65 - 74 MHz, 87.5 - 108.0 MHz
	Fréquence intermédiaire	10.7 MHz
	Rapport signal/bruit	60/55 dB (Mono/Stereo)
	Réponse de Fréquence	60 - 10000 Hz
AM	Gammes Réglages	522 - 1611 kHz ou 530 - 1610 kHz ou 530 - 1720 kHz
	Fréquence intermédiaire	450 kHz
	Rapport signal/bruit	35 dB
	Réponse de Fréquence	100 - 1800 Hz
Mode son ambiance		Avant: 50W + 50W (6Ω, THD 10 %), Centre: 50W (6Ω, THD 10%) Arrière: 50W + 50W (6Ω, THD 10 %) Caisson de graves: 100W (6Ω, THD 10 %) : Modèle LM-D6540 seulement.
T.H.D		0.2%
Réponse de Fréquence		50 - 25000 Hz
Rapport signal/bruit		80 dB

### Lecteurde cassettes/Reproductor DVD/VCD/CD

#### Reproductor DVD/VCD/CD

Réponse de Fréquence (audio)	100 - 18000 Hz
Taux signal/bruit (audio)	Plus de 70 dB (1 kHz)
Taux signal/bruit (video)	Plus de 60 dB (1 kHz)
Gamme dynamique (audio)	Plus de 70 dB
Sortie Vidéo	1.0 V (p-p), 75 Ω
Sortie S-vidéo	(Y) 1.0 V (p-p), 75 Ω (C) 0.3 V (p-p), 75 Ω
Sortie composant vidéo	(Y) 1.0 V (p-p), 75 Ω, synchro négative., RCA jack x 1 (Pb)/(Pr) 0.7 V (p-p), 75 Ω, RCA jack x 2

#### Lecteur de cassettes

Vitesse Cassette	3 kHz ± 50 Hz
Fluctuation Vitesse	0.25% (MTT -111, JIS-WTD)
F.F/REW Temps	120sec (C-60)
Réponse de Fréquence	125 - 8000Hz
Rapport signal/bruit	43dB(P/B)/43dB(R/B)
Channel Séparation	45dB(P/B)/42dB(R/P)
Effacer Rapport	52dB (MTT-5511)

### Haut-Parleurs

	Haut-parleur avant (L/R)	Haut-Parleur central	Haut-parleur arrière(L/R)	Caisson de graves Modèle LM-D6540
Nombre del Parlante	3 voies 3 enceintes	1 voie 1 enceinte	2 voies 2 enceintes	1 voie 1 enceinte
Type	3 voies 3 enceintes	1 voie 1 enceinte	2 voies 2 enceintes	1 voie 1 enceinte
Admittance	6 Ω	6 Ω	6 Ω	6 Ω
Réponse de Fréquence	60 - 20000 Hz	150 - 20000 Hz	70 - 20000 Hz	45 - 1200 Hz
Niveau de pression acoustique	84 dB/W (1m)	82 dB/W (1m)	83 dB/W (1m)	88 dB/W (1m)
Évaluée Puissance	50 W	50 W	50 W	100 W
Max. Puissance d'Entrée	100 W	100 W	100 W	200 W
Dimensions Nettes (L x H x P)	230X325X310mm	273X110X161mm	180X325X260mm	240X325X309mm
Poids Net	5.1 kg	2.3 kg	4.1 kg	5.9 kg



P/NO : 3834RH0067A