



MONITOR DE PLASMA

MANUAL DE USUARIO

**MODELS : MP-42PM/10/10H/11/11H/12X
MP-50PM10/10H/11/11H**

Por favor lea este manual cuidadosamente antes de operar el Monitor.

Consérvelo para futuras referencias.

Anote el número de modelo y el número de serie del Monitor. Vea la etiqueta adjunta en la parte posterior del Monitor y proporcione esta información a su proveedor cuando requiera servicio.

Número de modelo :

Número de serie :

P/NO : 3828VA0520E (RF043E)

Instrucciones de Seguridad

* Las Instrucciones de Seguridad tienen dos clases de información, y el significado de cada una se describe a continuación.

⚠ ADVERTENCIA La violación de esta instrucción puede causar lesiones serias e incluso la muerte.

⚠ NOTES La violación de esta instrucción puede causar lesiones leves o daño al producto.

⚠ Cuidese del peligro que puede ocurrir bajo condición específica.

⚠ ADVERTENCIA

- 1. No coloque el Monitor en luz solar directa o cerca a fuentes de calor tales como difusores de calor, estufa y otros.**

Puede causar un incendio.

- 2. No use el monitor en un lugar húmedo como en el baño o en cualquier lugar donde se pueda mojar.**

Puede causar un incendio u originar una descarga eléctrica.

- 3. Doble el cable de la antena entre el interior y exterior de la casa para evitar que la lluvia fluya hacia adentro.**

Esto puede causar que el agua dañe el Monitor y originar una descarga eléctrica.

- 4. Un cable a tierra debe ser conectado.**

- Si un cable a tierra no es conectado, existe la posibilidad de peligro de descargas eléctricas debido a la fuga de corriente.
- Si los métodos de conexión a tierra no son posibles, se debe instalar un interruptor de circuito independiente y éste debe ser instalado por un electricista calificado.
- No conecte el cable a tierra de los alambres de teléfono, postes de luz o tuberías de gas.

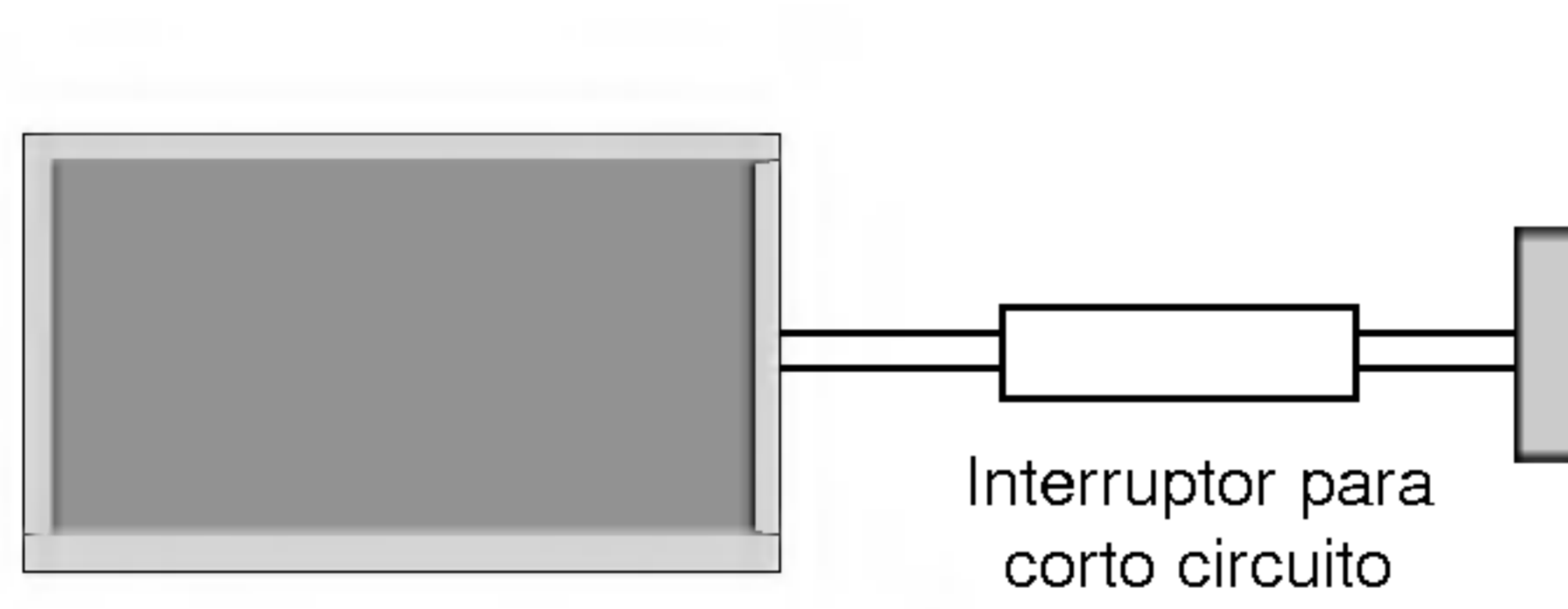

- 5. No coloque nada que contenga líquidos encima del Monitor.**

Puede causar un incendio y originar una descarga eléctrica.

- 6. No inserte ningún objeto dentro de las aberturas de ventilación.**

Puede causar un incendio y originar una descarga eléctrica.

- 7. No coloque objetos pesados sobre el Monitor.**

Pueden caerse y causar lesiones serias a un niño o adulto.

- 8. No limpie el Monitor con agua.**

Puede causar daño al Monitor y originar una descarga eléctrica.

- 9. En caso que vea humo o sienta un olor extraño saliendo del Monitor, apáguelo, desconéctelo del tomacorriente y contacte a su proveedor o centro de servicio.**

Puede causar un incendio y originar una descarga eléctrica.

- 10. No intente dar servicio al Monitor usted mismo. Contacte a su distribuidor o al centro de servicio.**

Puede causar daño al Monitor y usted puede sufrir una descarga eléctrica.

- 11. Durante una tormenta de relámpagos, desconecte el Monitor del tomacorriente y no toque el cable de la antena.**

Si el Monitor permanece conectado puede sufrir daños y usted está expuesto a una descarga eléctrica.

NOTAS

1. Nunca toque el enchufe con las manos mojadas.

Puede sufrir una descarga eléctrica.

2. Desconecte del tomacorriente y quite todas las conexiones antes de mover el Monitor.

3. No coloque el Monitor en una instalación empotrada tal como un librero o tablilla.

El Monitor requiere ventilación.

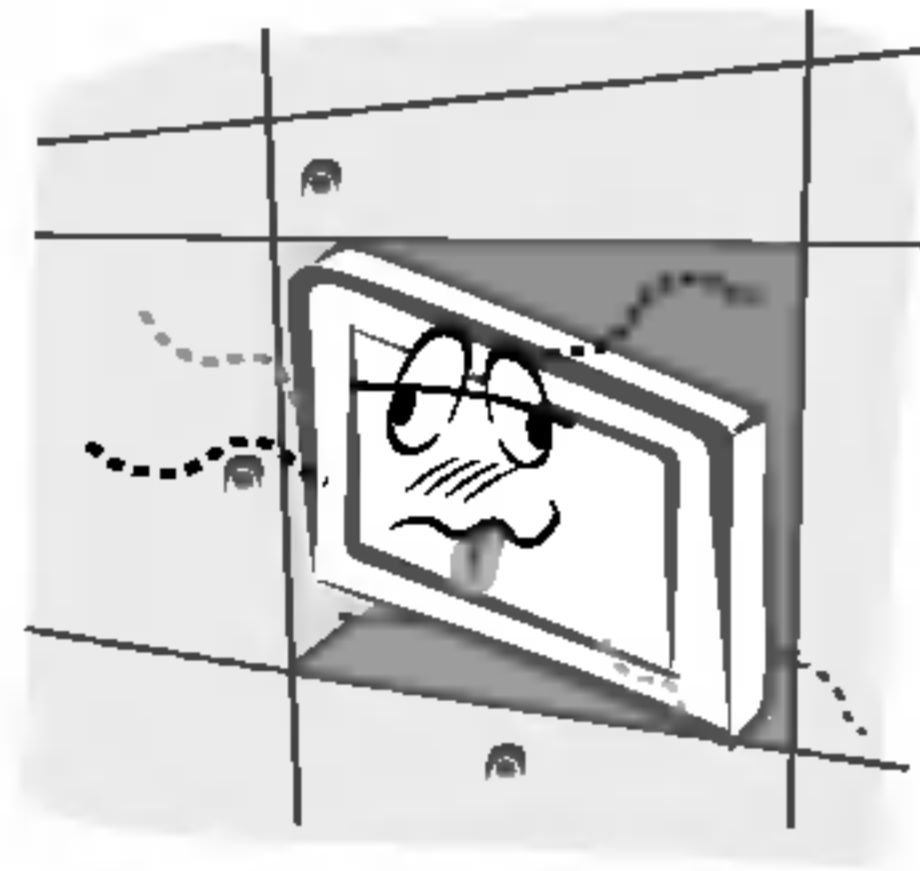

4. Cuando instale el Monitor sobre una mesa, tenga cuidado de no colocarlo sobre el borde.

Esto puede provocar que el Monitor se caiga, causando lesiones serias a personas y daños de consideración al Monitor.

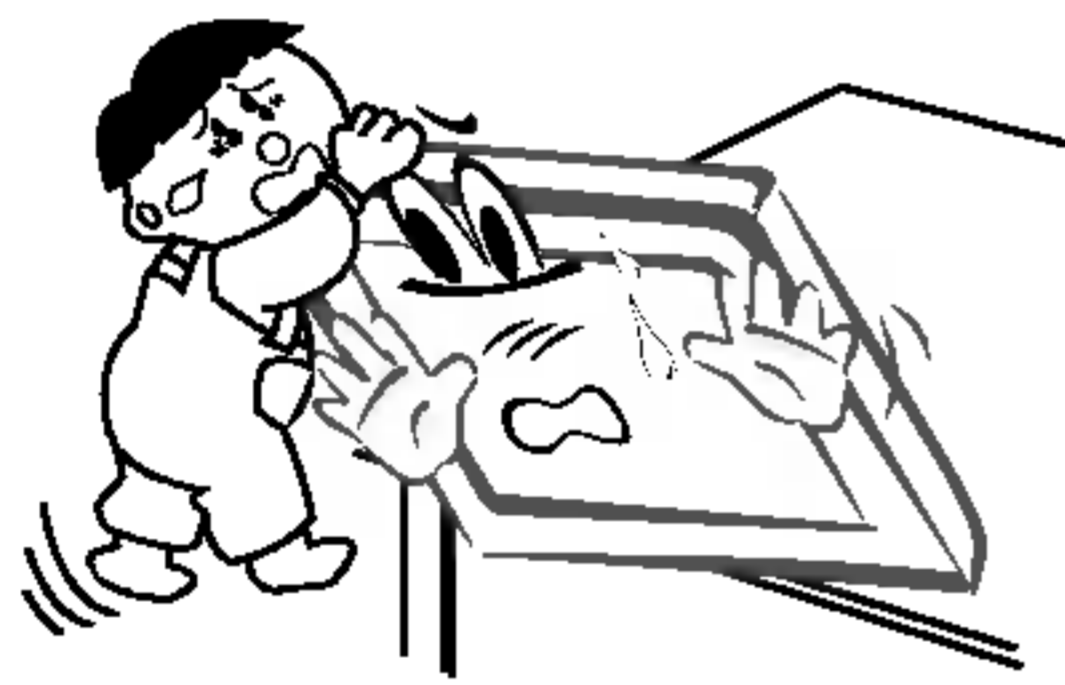

5. No coloque una antena exterior cerca de líneas de tendido eléctrico, luces eléctricas o circuitos eléctricos.

Esto puede originar una descarga eléctrica.

6. Debe haber suficiente distancia entre una antena exterior y las líneas de voltaje para evitar que la antena toque las líneas de voltaje, aún si la antena se cae.

Esto puede originar una descarga eléctrica.

7. Cuando desconecte el Monitor, no jale del cordón, sino del enchufe.

Esto puede ocasionar un incendio.

8. Asegúrese que el cordón de alimentación no pase a través de ningún objeto caliente como un calentador.

Esto puede causar un incendio o una descarga eléctrica.

9. No lo conecte cuando el cordón de alimentación o el enchufe están dañados o la parte conectora del tomacorriente esté floja.

Esto puede causar un incendio o una descarga eléctrica.

10. Deshágase cuidadosamente de las baterías usadas para evitar que sean ingeridas por niños.

En caso de que se las traguen, llévelo a ver a un doctor inmediatamente.

11. Cuando mueva el Monitor junto con las bocinas, no los lleve sosteniéndolo por las bocinas.

Esto puede causar que el Monitor se caiga, causando lesiones graves en niños o adultos, y daños serios al Monitor.

12. Desconecte este producto del tomacorriente antes de limpiarlo. No utilice limpiadores líquidos o en aerosol.

Puede causar daño al Monitor u ocasionar una descarga eléctrica.

13. Contacte el centro de servicio una vez al año para que limpien la parte interna del Monitor.

El polvo acumulado puede causar fallas mecánicas.

14. La distancia entre los ojos y la pantalla debe ser cerca de de 5 ~ 7 veces tan largo como la longitud diagonal de la pantalla.

Esto se recomienda para evitar vista cansada

15. Desconecte el Monitor del tomacorriente cuando no es atendido o usado por períodos largos de tiempo.

Polvo acumulado puede causar un incendio o un choque eléctrico por deterioro o fuga eléctrica.

16. Solamente utilice las baterías especificadas.

La omisión de esta instrucción puede causar daño al Monitor o provocar una descarga eléctrica.

17. Sitios con humedad :

Este aparato no debe ser expuesto a goteras, escurrimientos o salpicaduras y no deben colocarse sobre de el objetos con líquido tales como vasos o floreros.

Índice de Contenido

Instrucciones de Seguridad	2~3	Bajo consumo23
Introducción		Demo XD23
Controles6	Menu Rotación para Vista Vertical23
Opciones de conexión7	Opciones del menú pantalla	
Funciones de los botones del control remoto ..	.8	Ajuste Automático24
Instalación		Fijación del formato de imagen24
Instrucciones de instalación9~10	Posición de pantalla24
Conexiones de equipo externo11~15	Configuración Manual25
Viendo VCR11	Seleccionando el modo VGA25
Viendo Cable TV11	Ajustes Pantalla25
Viendo una fuente externa de A/V12	Configuración del Modo Cinema25
Viendo DVD12	Reducción de Ruido de Luminancia26
Viendo DTV13	Inicialización	
Conexión a una PC14~15	(Restablecer a el valor original de fábrica)26
		Zoom de intervalos26
Operación		Función PIP/Imagen doble	
Encendido del Monitor16	Viendo PIP/Imagen doble27
Selección del lenguaje en la pantalla16	Alternancia entre la imagen principal y	
Opciones del menú imagen		las imágenes secundarias27
APC (Control Automático de la imagen)17	Selección del modo de entrada para la imagen	
XD17	secundaria/Imagen doble27
Control de temperatura de Color17	Movimiento de la PIP (Solamente en modo PIP) ..	.27
Flesh-tone18	Tamaño secundario del cuadro27
sRGB18	Transparencia de PIP (Solamente en modo PIP) ..	.27
Control Automático de la imagen(User opción) ..	.18		
Opciones del menú sonido		Instalación de una unidad de control externa28~33
DASP (Procesador Digital de Audio)19	Código IR34~35
BBE19	Lista de verificación de problemas36
AVL (Nivelador Automático del Sonido)19	Especificaciones del producto37
Control manual de sonido(Opción DASP Usuario) ..	.20		
Opciones del menú temporizador			
Fijando la hora actual21		
Fijación del apagado/encendido del temporizador ..	.21		
Auto Off / Temporizador para dormir21		
Opciones del menú especial			
Bloqueado22		
ISM Method (Minimización de imagen fantasma) ..	.22		

Después de leer este manual, manténgalo en un lugar donde el usuario pueda encontrarlo fácilmente.

Introducción

Qué es un Monitor de Plasma?

Un Monitor de Plasma se compone de paneles de vidrio que contienen un gas particular al cual se le aplica voltaje. Esto genera rayos ultravioleta, los cuales se fusionan con una sustancia fluorescente emitiéndose así una luz que se despliega en la pantalla.

160° - Ángulo amplio del rango de visión

Un Monitor de Plasma provee un rango de visión mayor que un ángulo de 160° para que pueda obtener una imagen sin distorsión desde cualquier dirección.

Pantalla grande

Una pantalla Plasma grande proporciona una experiencia tan real como si estuviera en un cine.

Monitor de Plasma Multimedia

Un Monitor de Plasma puede ser conectado con una computadora para ser utilizado como una pantalla para conferencias, juegos, internet y otros.

Fácil instalación

Este Monitor de Plasma es mucho más liviano y pequeño que otros productos de la misma clase. Esta característica permite un fácil manejo e instalación del producto.

Explicación acerca de los puntos de colores que pueden presentarse en la pantalla PDP

Una pantalla PDP está compuesta de 0.9 a 2.2 millones de celdas de las cuales una pequeña cantidad pueden resultar defectuosas durante la fabricación del PDP. Algunos puntos de colores visibles en la pantalla serán aceptables, de acuerdo con otros fabricantes de PDP y no significa que el PDP está defectuoso. Esperamos que comprenda que el producto está dentro de los estándares y es considerado aceptable. Esto significa que el mismo no podrá ser cambiado ni el dinero devuelto. Estamos haciendo un mayor esfuerzo para desarrollar y perfeccionar nuestra tecnología con el propósito de reducir al mínimo los defectos en las celdas.

Explicación acerca del ruido del PDP (MP-50PM10/11 only)

En la misma manera que el abanico es usado en una PC para mantener el CPU fresco, el PDP está equipado con abanicos de enfriamiento para incrementar la confiabilidad de este producto. Por lo tanto, un cierto nivel de ruido puede ocurrir cuando el abanico está en operación. Este ruido no tiene ningún efecto negativo en su eficiencia y confiabilidad y se ha determinado que no causa dificultades durante su uso. El ruido de los abanicos es normal durante la operación de este producto. Confiamos que usted comprenda que cierto nivel de ruido es aceptable. Esto significa que por esta situación no se aceptan cambios ni se devolverá el dinero por el producto.

ADVERTENCIA

PARA REDUCIR EL RIESGO DE INCENDIOS Y/O DESCARGAS ELÉCTRICAS, NO EXPONGA ESTE PRODUCTO A LA LLUVIA NI A LA HUMEDAD.

Controls

Controles del Panel Frontal

- Esta es una representación simplificada del panel frontal.
- Los controles del panel frontal mostrados aquí pueden ser un poco diferentes a los de su monitor.

MP-42/50PM10/10H/11/11H/12X series

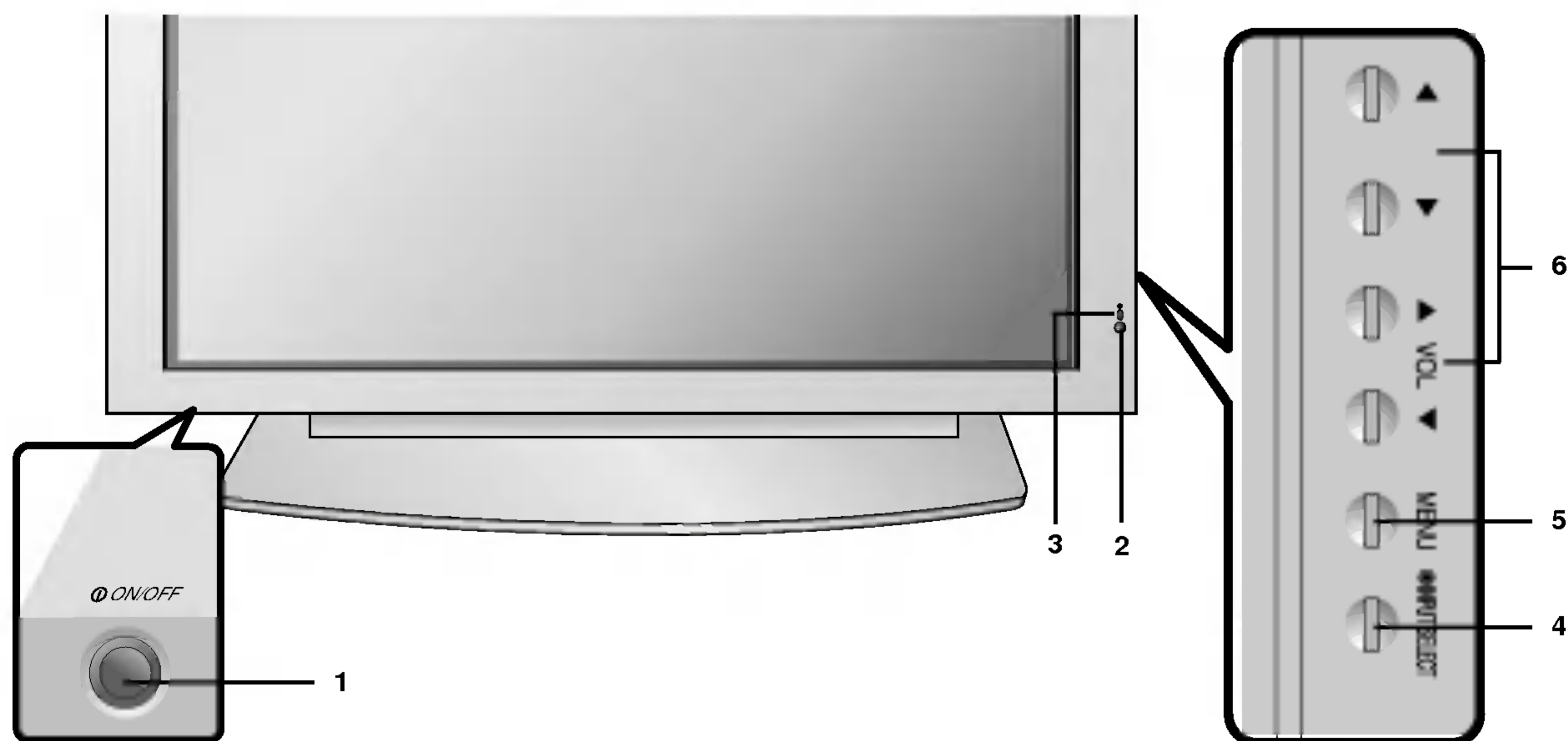

1. Botón ON/OFF

2. Sensor del Control Remoto

3. Indicador de Encendido/ Standby (Modo de Espera)

Se ilumina en rojo en el modo en espera, se ilumina en verde cuando se enciende el Monitor.

4. Botón de Selección de Entrada

5. MENU

Muestra en la pantalla los menús uno por uno .
Sale del menú actual.
Memoriza los cambios en el menú.

6. ▲ / ▼

Selecciona una opción del menú.

◀ / ▶ (Volumen Arriba/Abajo)

Aumenta/Disminuye el nivel del sonido.
Ajusta la selección del menú.

Opciones de conexión

- Los paneles de conexión mostrados pueden ser un poco diferentes a los de su monitor.

Puertos de conexión

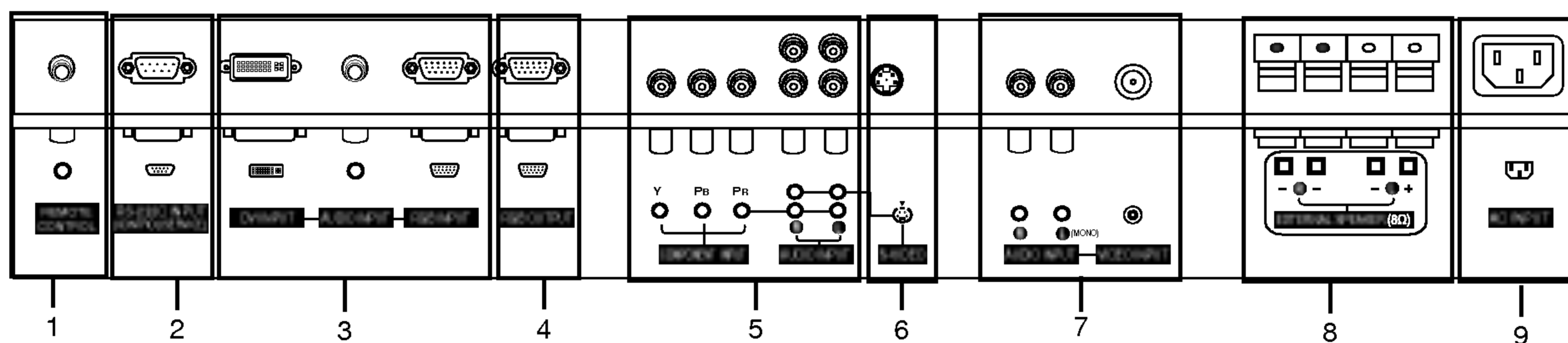
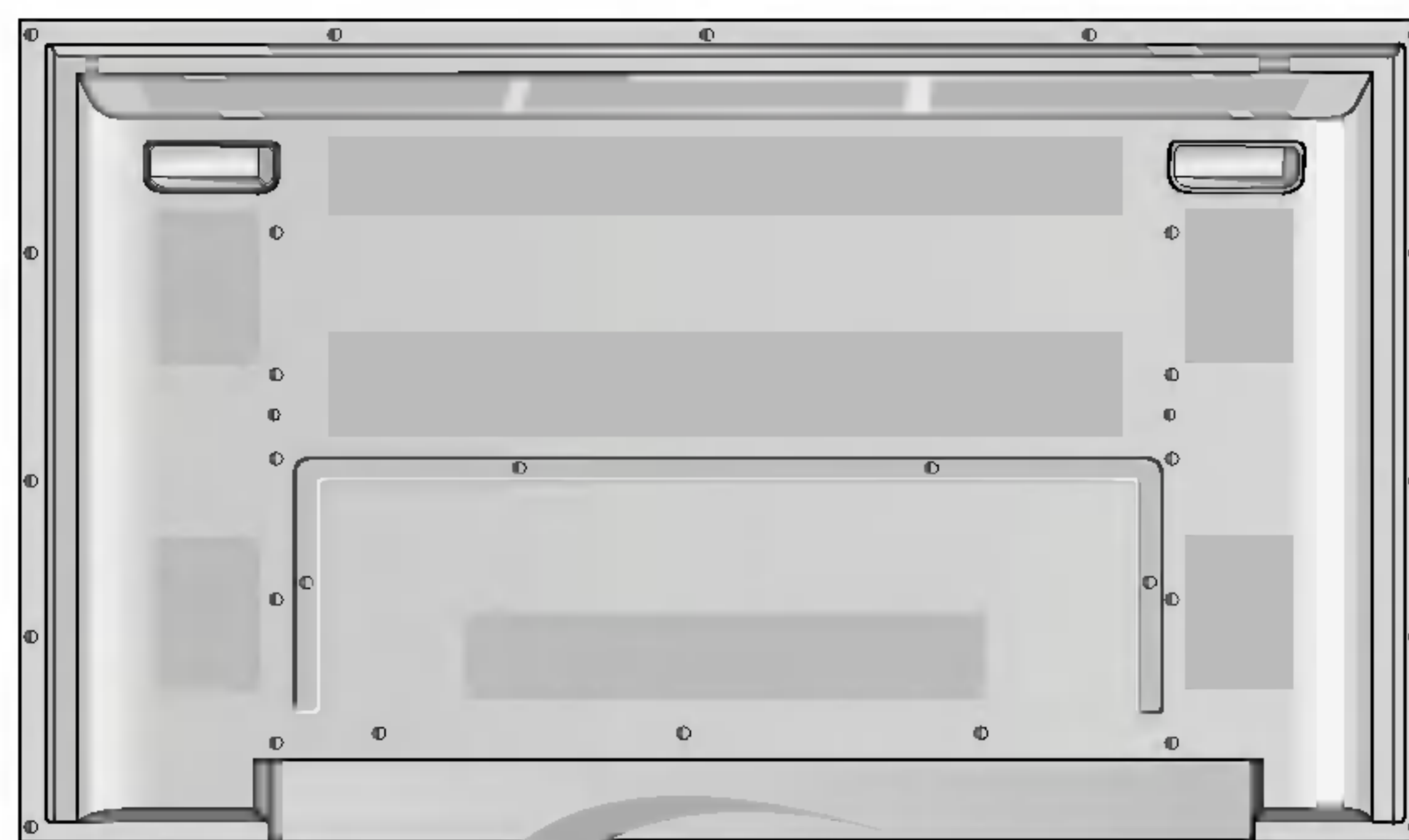

1. REMOTE CONTROL

Conecte su control remoto al puerto de control remoto en el monitor.

2. PUERTO DE ENTRADA RS-232C (CONTROL/SERVICIO)

Conecte al puerto RS-232C de una PC.

3. CONECTORES DE: ENTRADA DE DVI (Digital Visual Interface), AUDIO Y RGB

Conecte la salida del monitor de la PC a este puerto.

4. PUERTO DE SALIDA RGB

Puede observar la señal RGB en otro monitor, conecte la salida RGB al puerto de entrada en un monitor de computadora.

5. CONECTORES DE ENTRADA COMPONENTE/AUDIO

Connect a component video/audio device to these jacks.

6. CONECTOR DE S-VIDEO Input

Conecte la salida de video de la VCR (S-VIDEO) a la entrada (Video Input)

NOTA: La entrada del Audio S-VIDEO es trabajada por L(mono).

7. CONECTOR DE AUDIO/VIDEO INPUT

Conecte la salida de audio/video del equipo externo a esta terminal.

8. BOCINA EXTERNA (Salida de 8 ohm)

Conectar una (s) bocina (s) externa opcional.

* Para favorecer la información, referase al manual 'Speaker & Speaker Stand'.

9. CONECTOR DE ALIMENTACION

Este TV funciona con alimentación de corriente alterna (ca). El voltaje es el que se indica en la pagina de Especificaciones. Nunca aplique voltaje de corriente continua (cc) a este TV.

Funciones de los botones del control remoto

- Cuando use el control remoto dirijalo hacia el sensor del control remoto del Monitor.
- Si la señal del control remoto es interrumpida por condiciones de brillo, será necesario presionar nuevamente el botón hasta activar la función deseada.

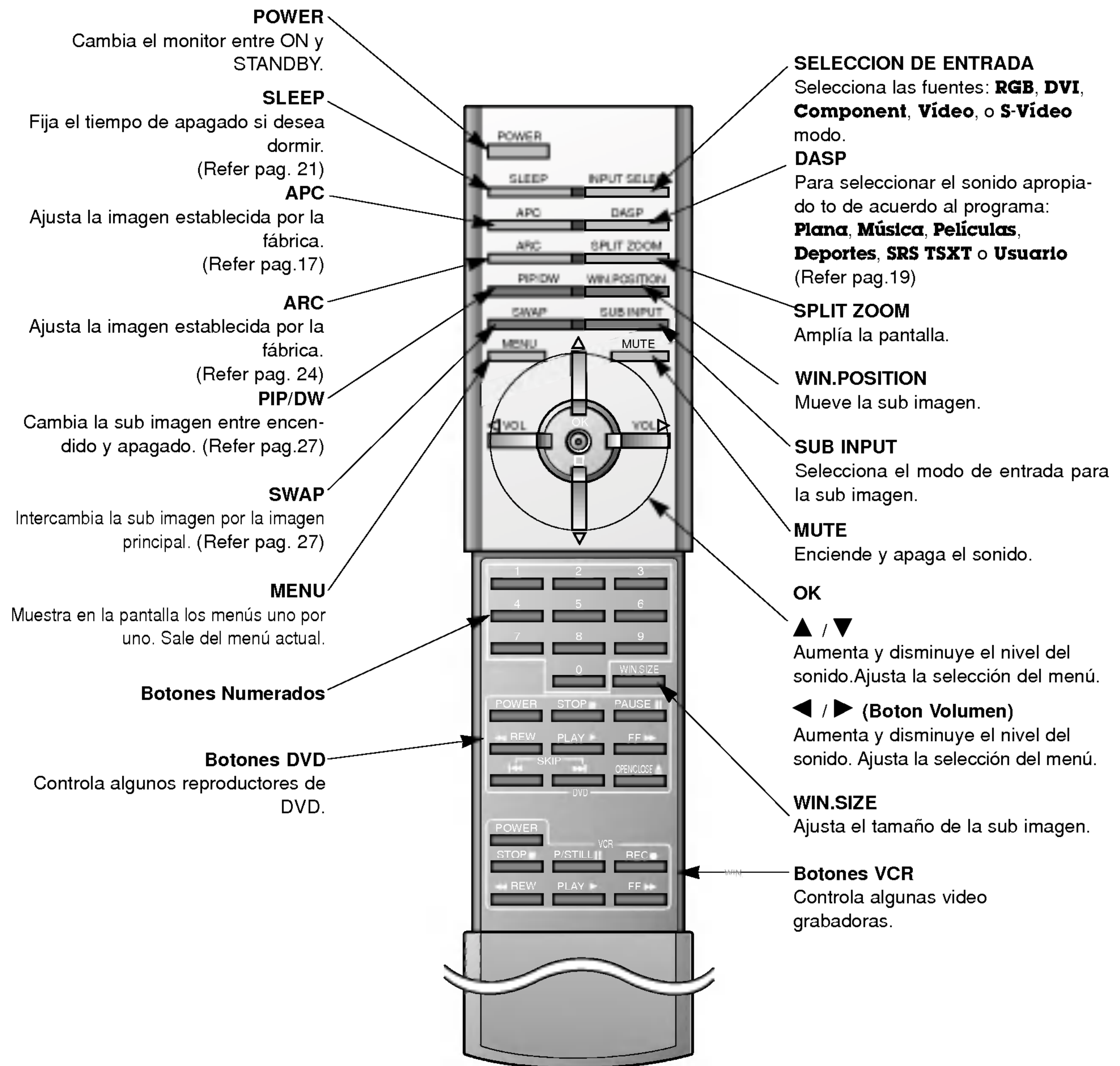

Colocando las baterías

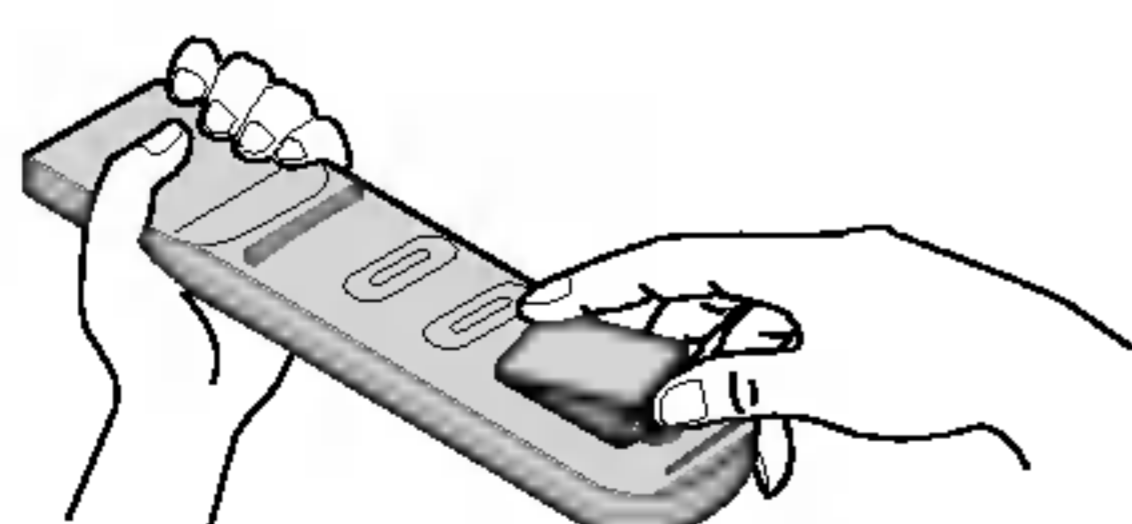

- Abra la tapa del compartimiento de las baterías en la parte posterior e instale las baterías con la polaridad correcta.
- Instale dos baterías 1.5 V tipo AAA. No mezcle baterías nuevas con baterías usadas.

Instalación

Asegurese que los siguientes accesorios estén incluidos con su monitor de plasma. Si algún accesorio no está incluido, favor de contactar al distribuidor del producto en el lugar donde realizó la compra.

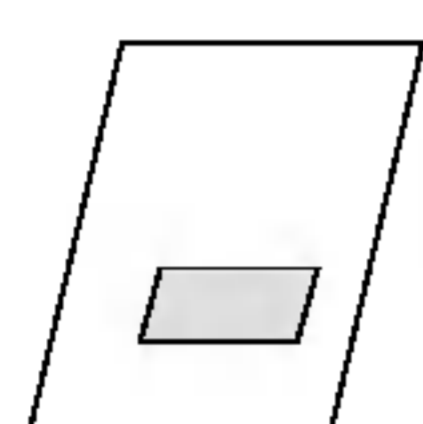

Manual de Usuario

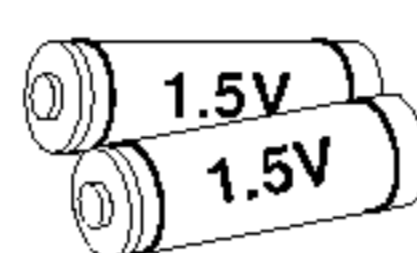

Baterías



Control Remoto

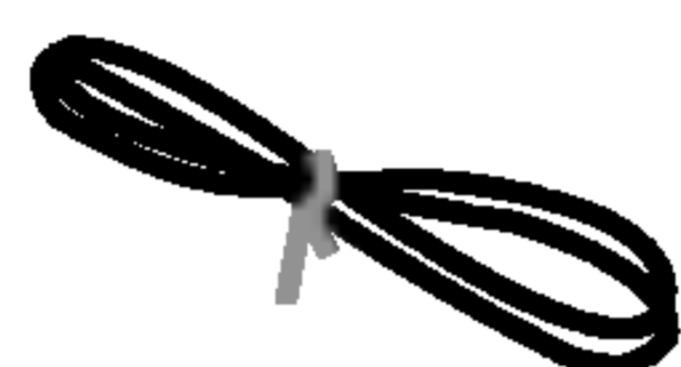

Cordón eléctrico



Adaptador BNC-RCA

Instrucciones de instalación

- El Monitor puede ser instalado de varias maneras como la de tipo de montaje para pared, escritorio, etc.
- Instale este Monitor solamente en un lugar donde exista adecuada ventilación. Este monitor está diseñado para instalarse vertical u horizontalmente.
- Use el MP-42/50PM10/11, 42PM12X serie monitor en regiones con altitudes menores a los 3281 pies (1000m) para lograr la mejor calidad de imagen y sonido.
- Use el MP-42PM10H/11H serie monitor en regiones con altitudes menores a los 6561 pies (2000m) para lograr la mejor calidad de imagen y sonido.

Un cable a tierra debe ser conectado.

- Si un cable a tierra no es conectado, existe el peligro de descarga eléctrica debido a la fuga de corriente.
- Si los métodos de conexión a tierra no son posibles, se debe instalar un interruptor de circuito independiente y éste debe ser instalado por un electricista calificado.
- No conecte el cable a tierra a los alambres de teléfono, postes de luz o tuberías de gas.

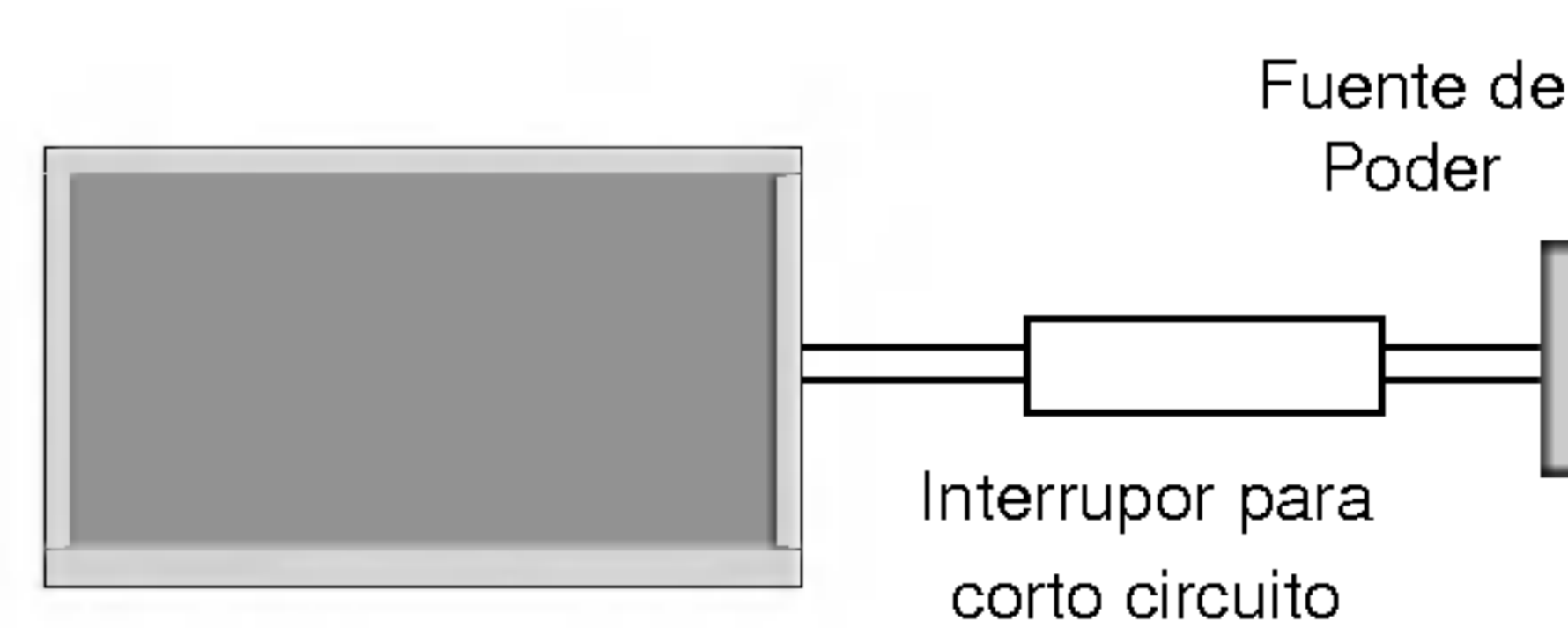

Instrucciones de instalación (continuación)

Montaje de instalación sobre una pared



Para una ventilación apropiada, dejar un espacio de 4" en cada lado y 2" de la pared. Las instrucciones detalladas de la instalación son proporcionadas por el distribuidor, y la guía de inicio para la instalación del soporte de montaje en pared.

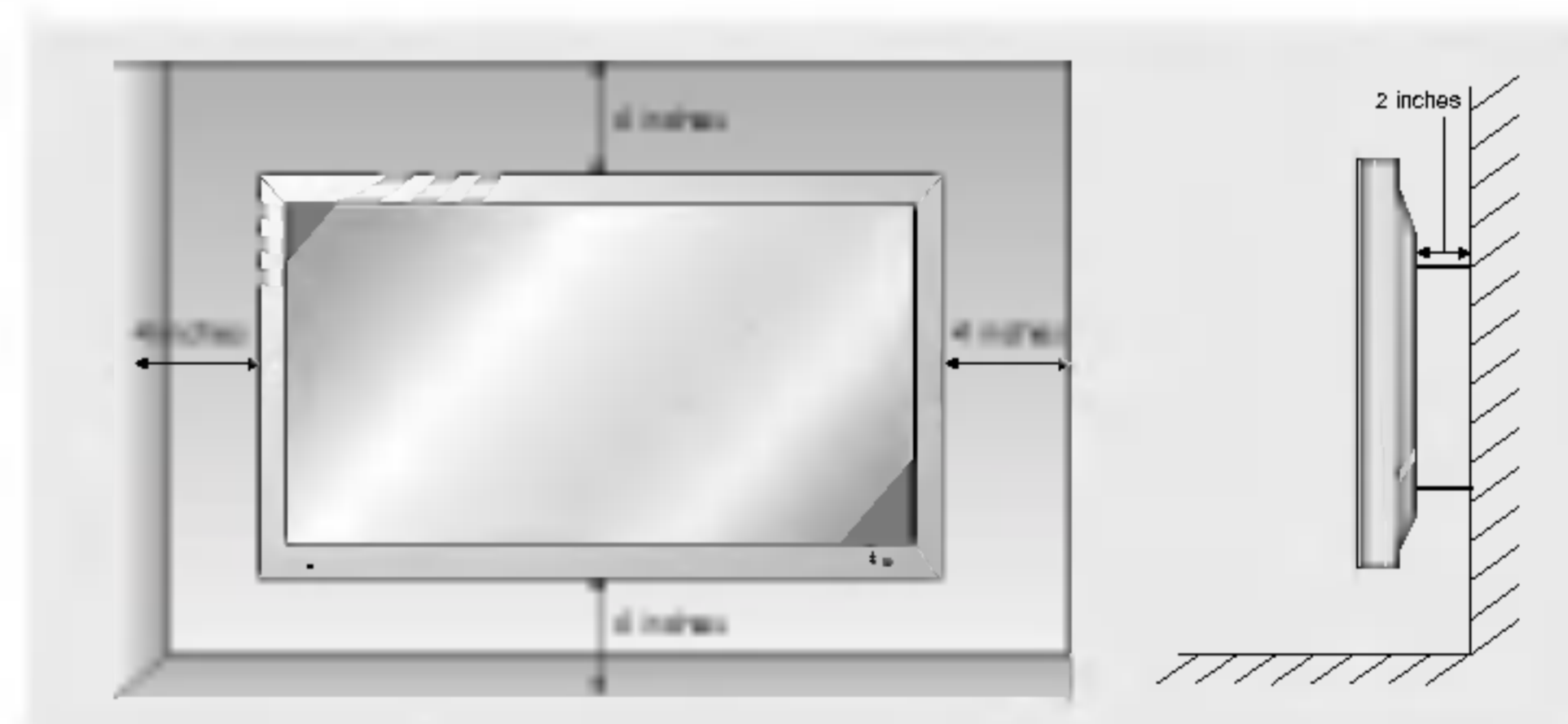

Deskto Pedestal Installation Instalación del pedestal de escritorio

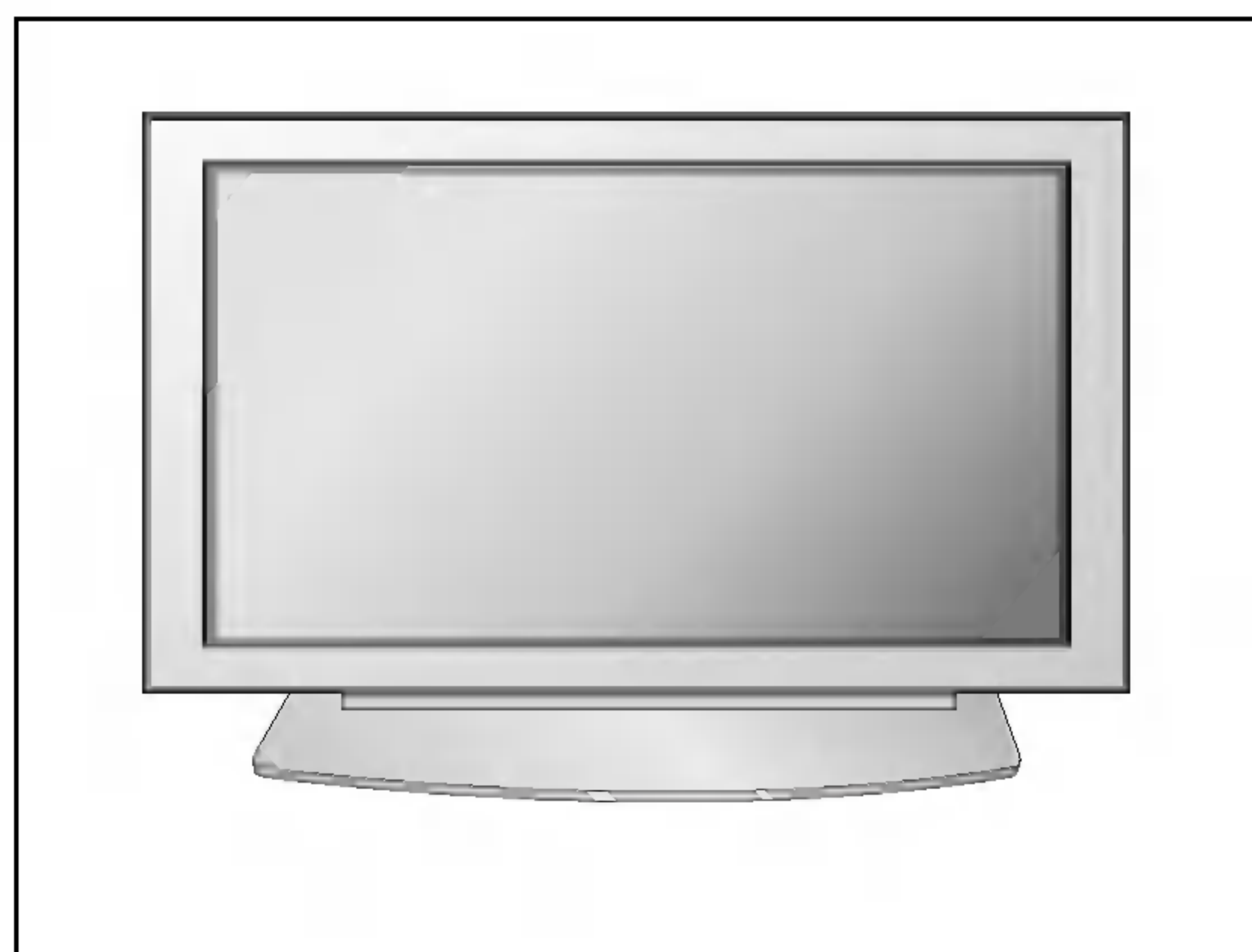

Para una ventilación apropiada, dejar un espacio de 4" en cada lado y en la parte superior, 2.36" en la parte inferior, y 2" de la pared. Las instrucciones detalladas son proporcionadas en la guía de inicio de la instalación del pedestal de escritorio Setup Guide o por el distribuidor.

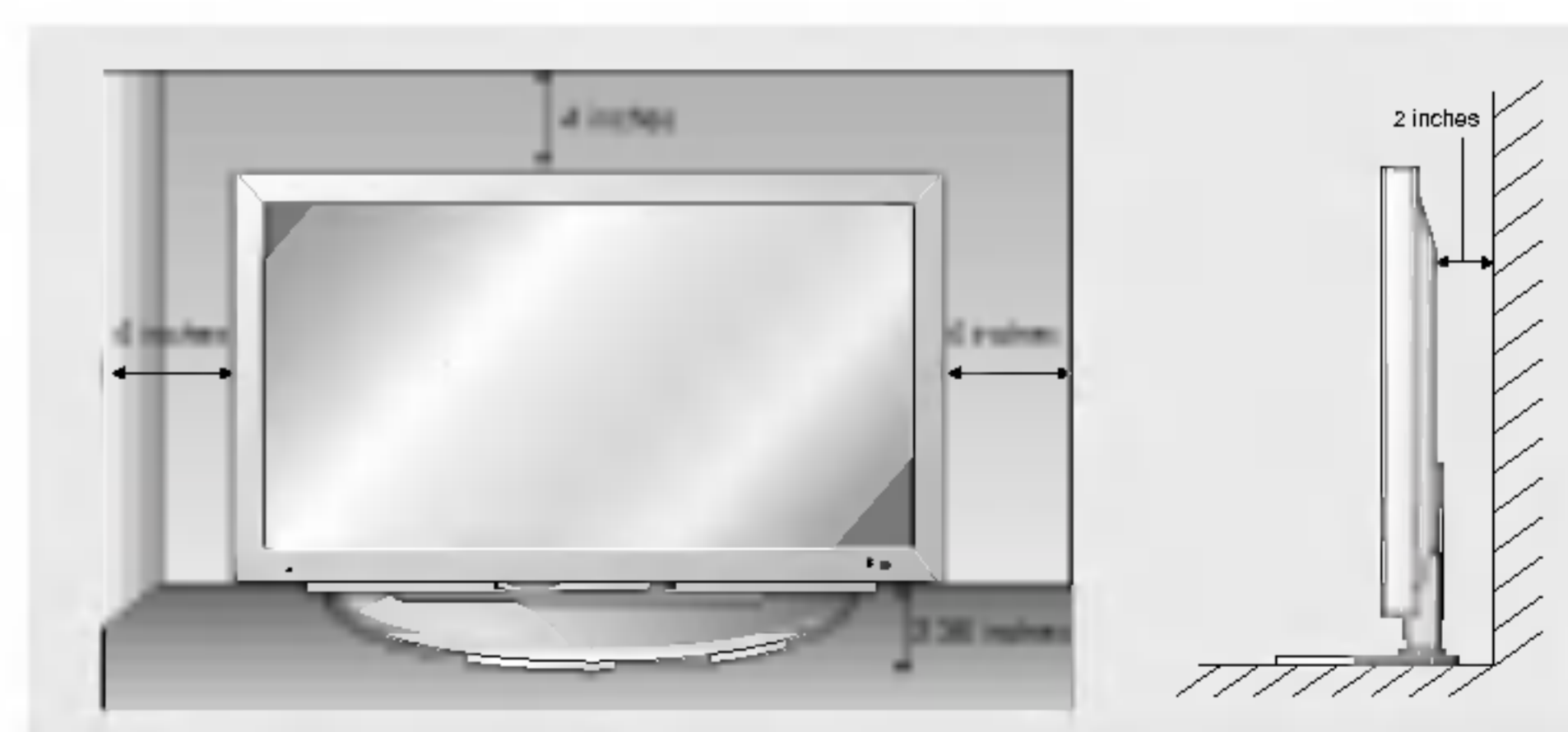

Conexiones de equipo externo

NOTA: No todos los cables mostrados son incluidos con su monitor de plasma.

Viendo VCR

- Para evitar ruido en la imagen (interferencia), deje una distancia adecuada entre el VCR y el Monitor.
- Evite que una imagen fija permanezca en la pantalla durante un período prolongado de tiempo. Es común tener una imagen fija de un formato de imagen 16:9 de una grabadora o si hay una etiqueta CH, pero al permitir esta imagen fija por mucho tiempo en la pantalla, puede seguir siendo visible permanentemente. Utilice la función "Metodo ISM" para evitar tener una imagen fija.

Conexión

1. Conecte el adaptador BNC-RCA proporcionado a la entrada de VIDEO del monitor.
2. Conecte los cables de audio y video de los conectores de salida del VCR's a los conectores de entrada del monitor, como se muestra en la figura.
Cuando conecte el monitor con VCR, iguale los colores de los puertos de conexión. (Video - amarillo, Audio(L) - blanco, Audio(R) - rojo).
Si conecta un VCR S-VIDEO a la entrada S-VIDEO, la calidad de la imagen mejorará en comparación a que si conectara un VCR regular a la entrada de Video.
3. Inserte una cinta de video en el VCR y presione el botón PLAY (REPRODUCIR) del VCR. Vea el manual de usuario del VCR.
4. Seleccione la entrada de la fuente con el botón **INPUT SELECT** del control remoto (Si conectó a VIDEO INPUT, seleccione la fuente de entrada **Video**).

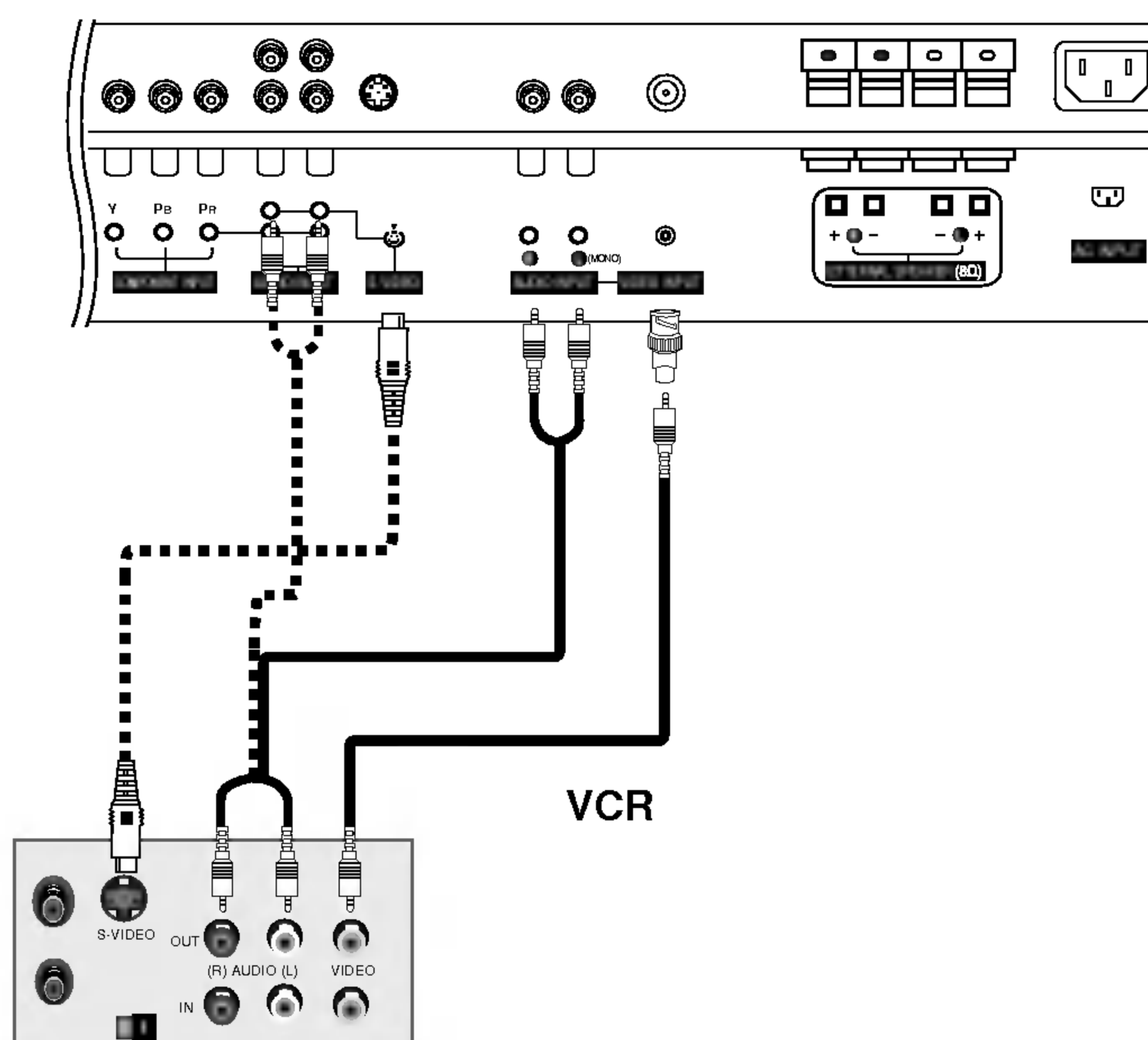

Viendo Cable TV

- Después de subscribirse a un servicio de televisión por cable de un proveedor local y de instalar un convertidor, usted podrá ver la programación de cable TV.
El TV no puede desplegar la programación a menos que un dispositivo sintonizador o un decodificador de cable sea conectado al TV.
- Para mayor información acerca del servicio de cable TV, contacte a su proveedor local de TV por cable.

Conexión

1. Conecte el adaptador BNC-RCA proporcionado a la entrada de VIDEO del monitor.
2. Conecte las salidas de audio/video del decodificador con los puertos de entrada correspondientes en la unidad.
Cuando conecte el TV con el decodificador, iguale los colores de los puertos de conexión. (Video - amarillo, Audio (L) - blanco, Audio (R) - rojo).
3. Seleccione la fuente de entrada con el botón **INPUT SELECT** del control remoto (Si conectó a VIDEO INPUT, seleccione la fuente de entrada **Video**).
4. Sintonice los canales provistos por su servicio de cable utilizando el decodificador.

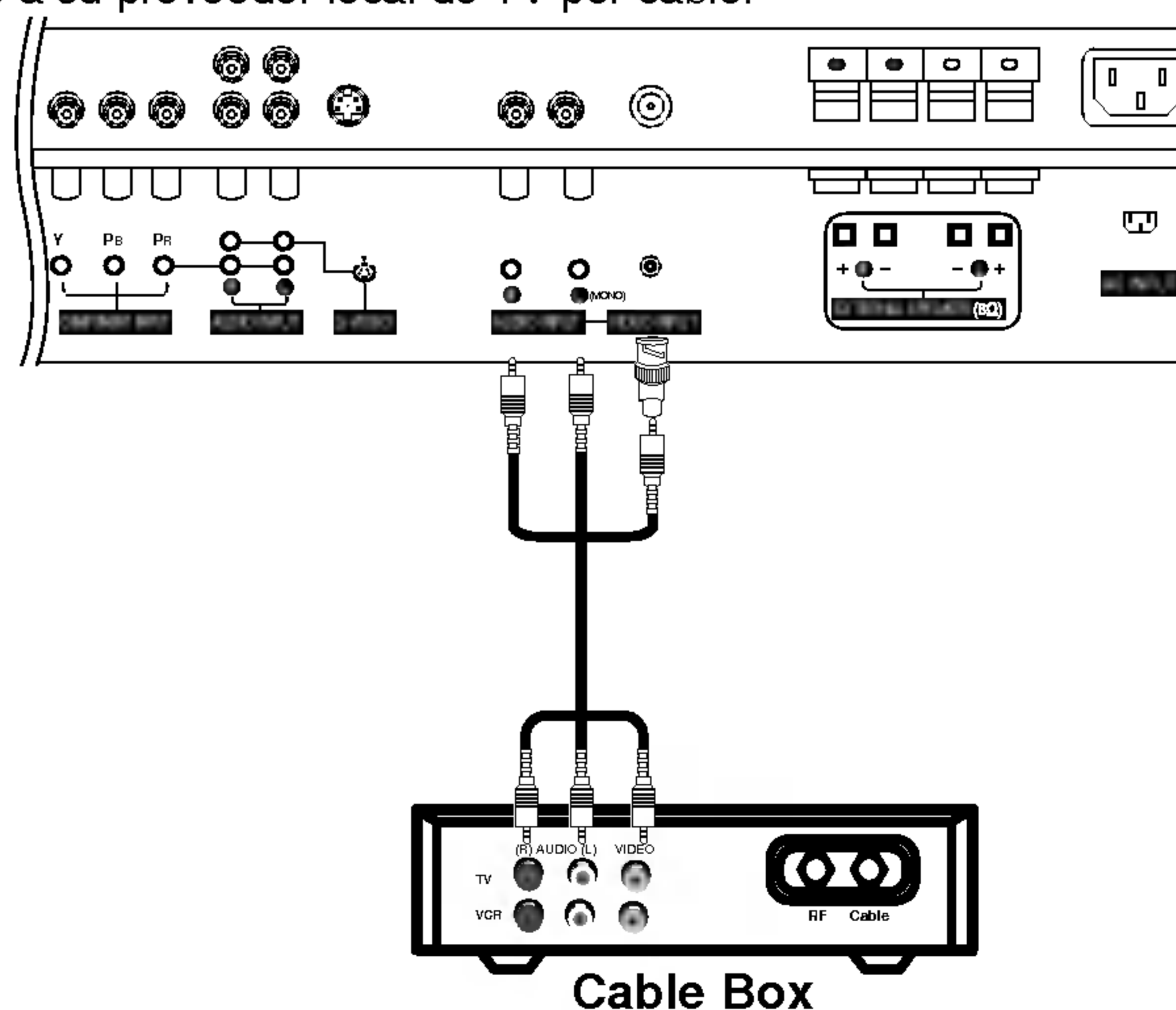

Viendo una fuente externa de A/V

Cómo conectar

1. Conecte el adaptador BNC-RCA proporcionado a la entrada de VIDEO del monitor.
2. Conecte los puertos de salida de audio/video de un equipo externo de AV a los puertos de entrada correspondientes en la unidad.

Cuando conecte el monitor con equipos externos, iguale los colores de los puertos de conexión. (Video - amarillo, Audio(L) - blanco, Audio(R) -rojo).

Cómo usar

1. Seleccione la fuente de entrada con el botón TV/VIDEO del control remoto (Si conectó a **INPUT SELECT**, seleccione la fuente de entrada **Video**).
2. Opere el equipo externo correspondiente.

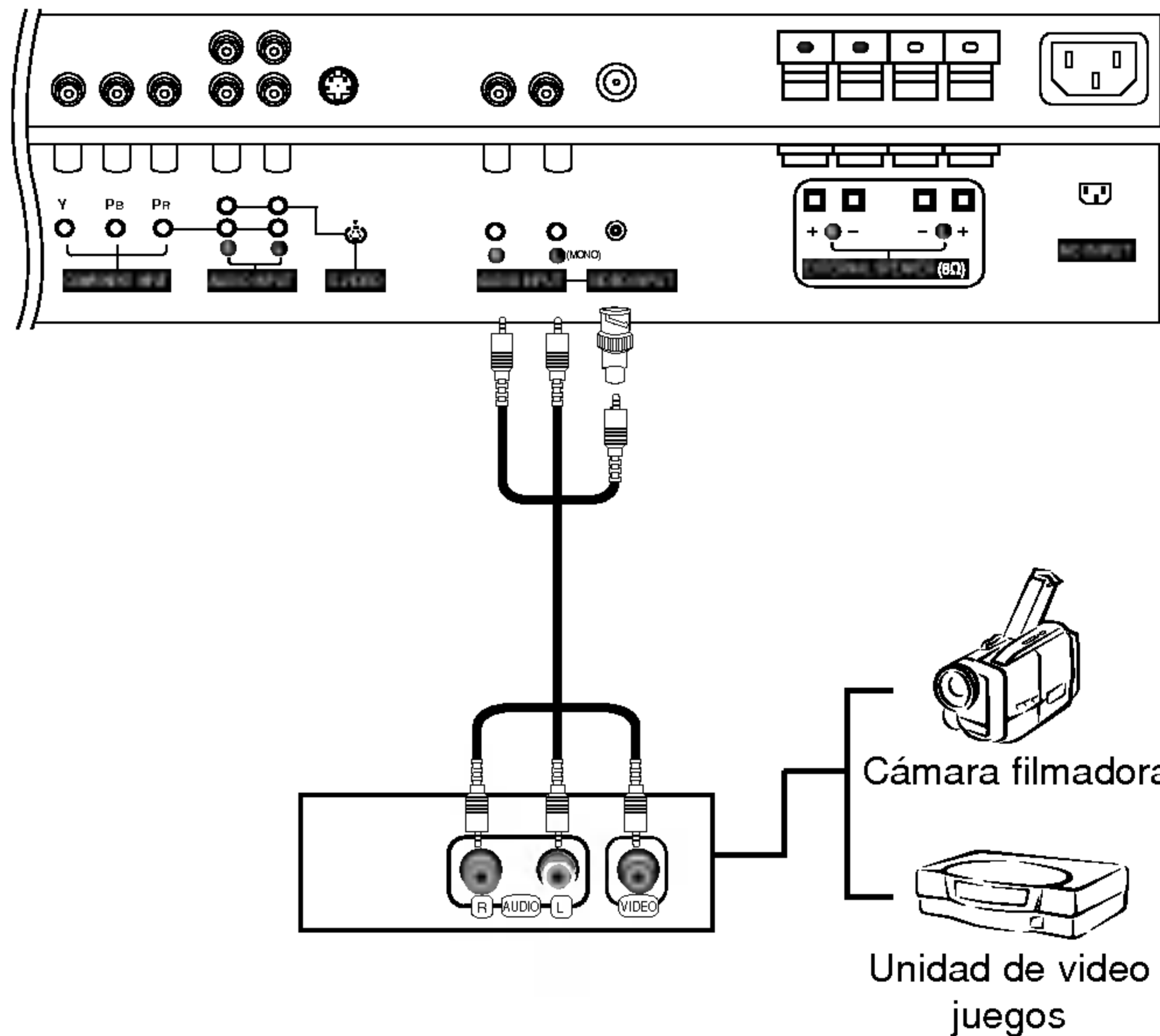

Viendo DVD

Cómo conectar

1. Conecte las entradas de Video del DVD a COMPONENT (Y, Pb, PR) INPUT y las entradas de audio a los conectores de audio de AUDIO INPUT, como se muestra en la figura.
2. Si su DVD solo tiene un conector de salida S-Video, conecte la salida S-Video del DVD a la entrada S-VIDEO en el monitor, y las salidas de audio del DVD a los conectores de entrada de audio.

Cómo usar

1. Encienda el reproductor DVD, e inserte un DVD.
2. Presione el botón **INPUT SELECT** en el control remoto y seleccione **Component**.(Si esta conectado a S-VIDEO, seleccione **S-Video**, fuente de entrada externa).
3. Vea el manual de usuario del DVD.

• Puertos de Entrada de Componente

Puede obtener mejor calidad de imagen si conecta el reproductor de DVD a los puertos de entrada del componente como se muestra abajo.

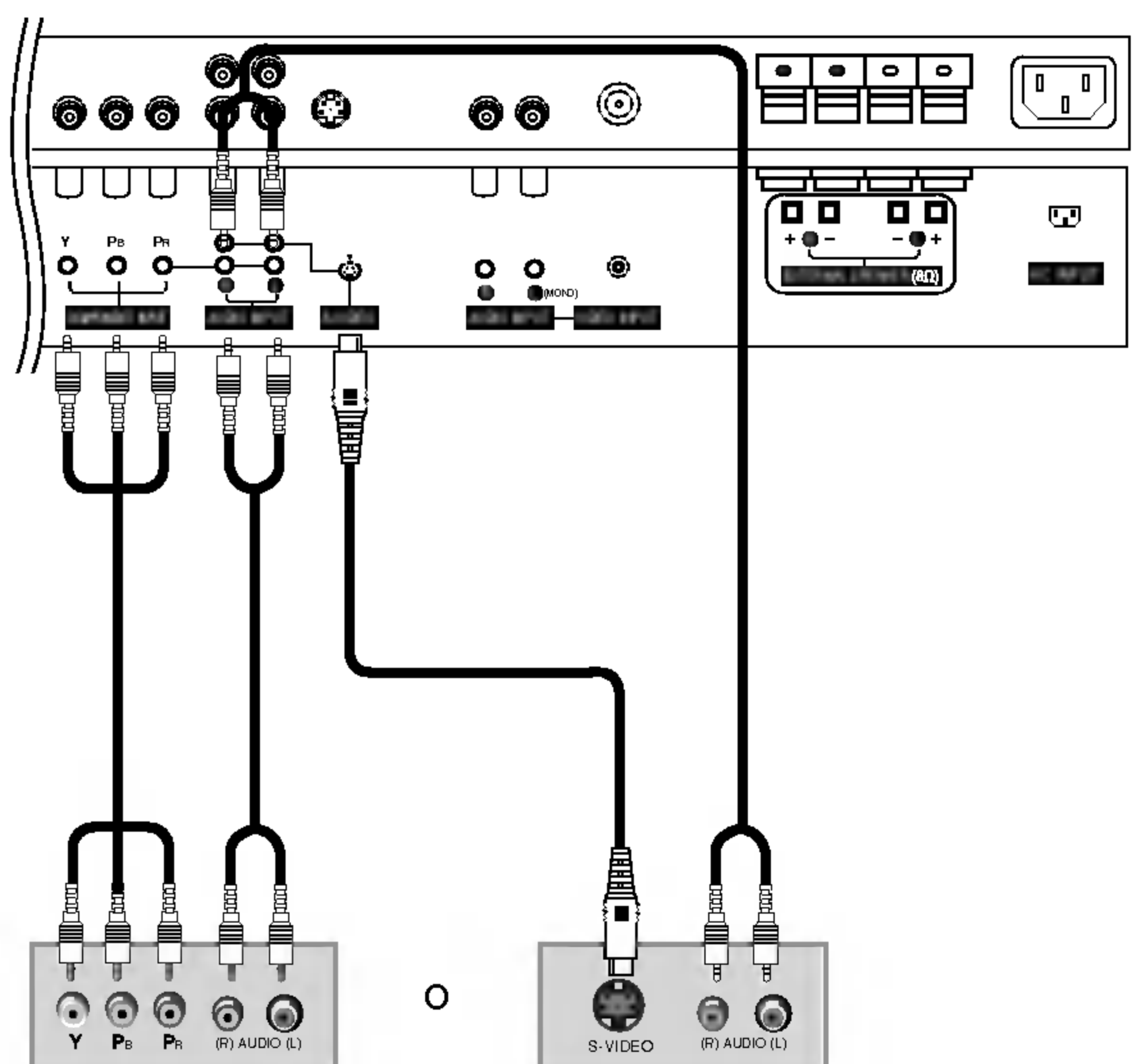

DVD

Puertos del componente del Monitor	Y	Pb	Pr
Puertos de salida de vídeo del reproductor de DVD	Y	Pb	Pr
	Y	B-Y	R-Y
	Y	Cb	Cr
	Y	Pb	Pr

Viendo DTV

- Si quiere ver programas de televisión digitales debe comprar un SET-TOP BOX (Receptor de señal HDTV) digital.

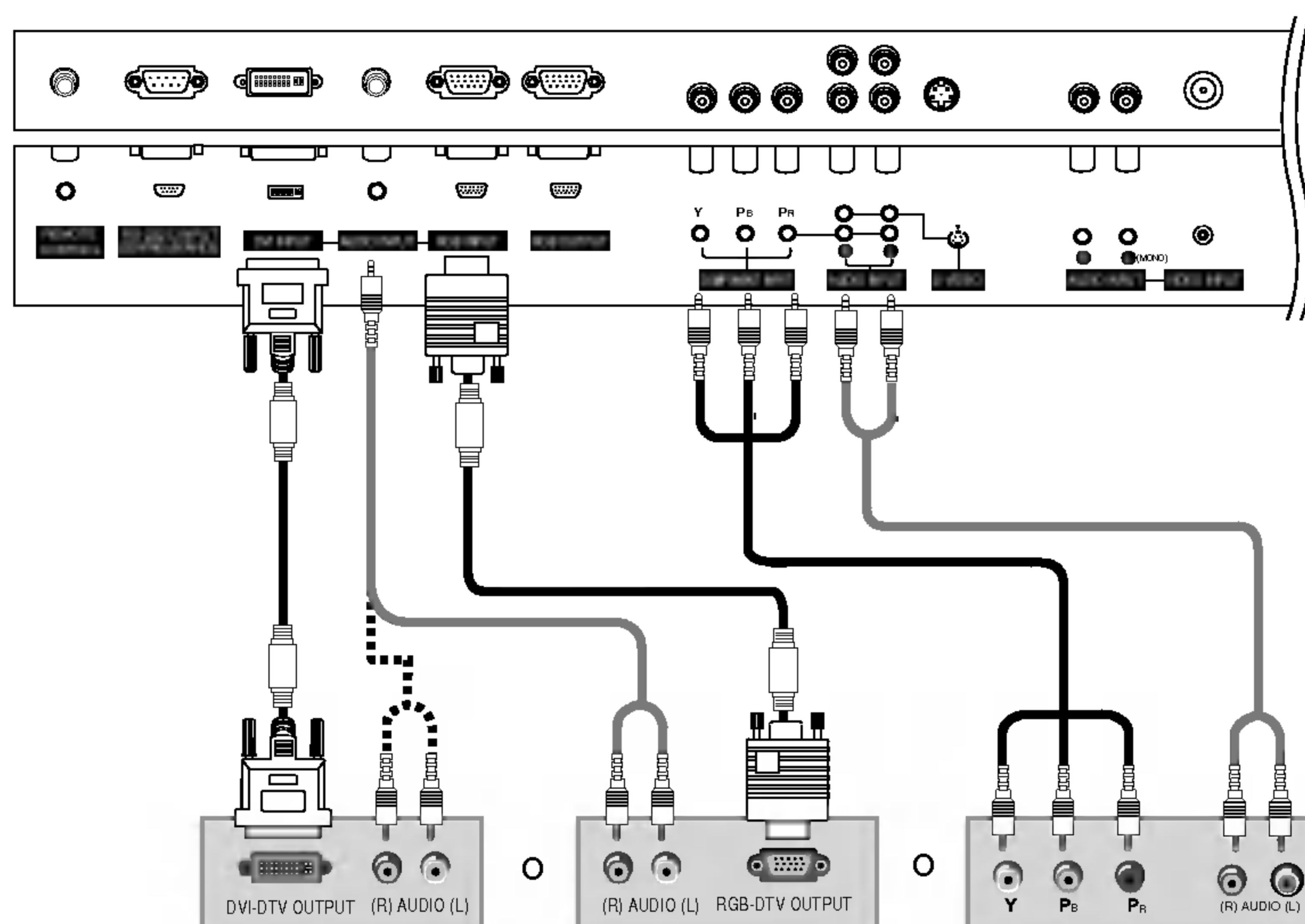

Caja Sintonizadora

Cómo conectar

Utilice las entradas de componente del monitor (Y, PB, PR) RGB o DVI para las conexiones de video, dependiendo de los conectores en su caja sintonizadora. Después, haga las conexiones de audio correspondientes

Cómo usar

1. Encienda el set-top box. (Refiérase al manual de usuario de la set-top box digital.)
2. Presione el botón **INPUT SELECT** en el control remoto para seleccionar **Component** , **RGB** , o **DVI** .

Señal	Component 1/2	RGB,DVI
480i	Sí	No
480p	Sí	Sí
720p	Sí	Sí
1080i	Sí	Sí

Conexión a una PC

Cómo conectar

1. Nosotros recomendamos (MP-42PM10 series-> 640x480, MP-42PM12X, 50PM10/11->1024x768), 60Hz como el modo de PC para proveer la mejor calidad de imagen.
2. Utilice la entrada del monitor RGB INPUT o el puerto de entrada DVI (Digital Visual Interface) INPUT para la conexión de video, dependiendo de el conector de su PC.
 - Si la tarjeta de gráficos de la PC no emite de manera simultánea RGB analógico y digital, conecte el puerto de RGB INPUT o DVI INPUT del monitor al PC.
 - Si la tarjeta de gráficos del PC no emite de manera simultánea RGB analógico y digital, configure el monitor en modo RGB o DVI; (el otro modo está configurado en Plug and Play automáticamente por el monitor).
3. Entonces haga las conexiones de audio correspondientes. En el caso de utilizar una tarjeta de sonido, ajuste adecuadamente el sonido de la PC.

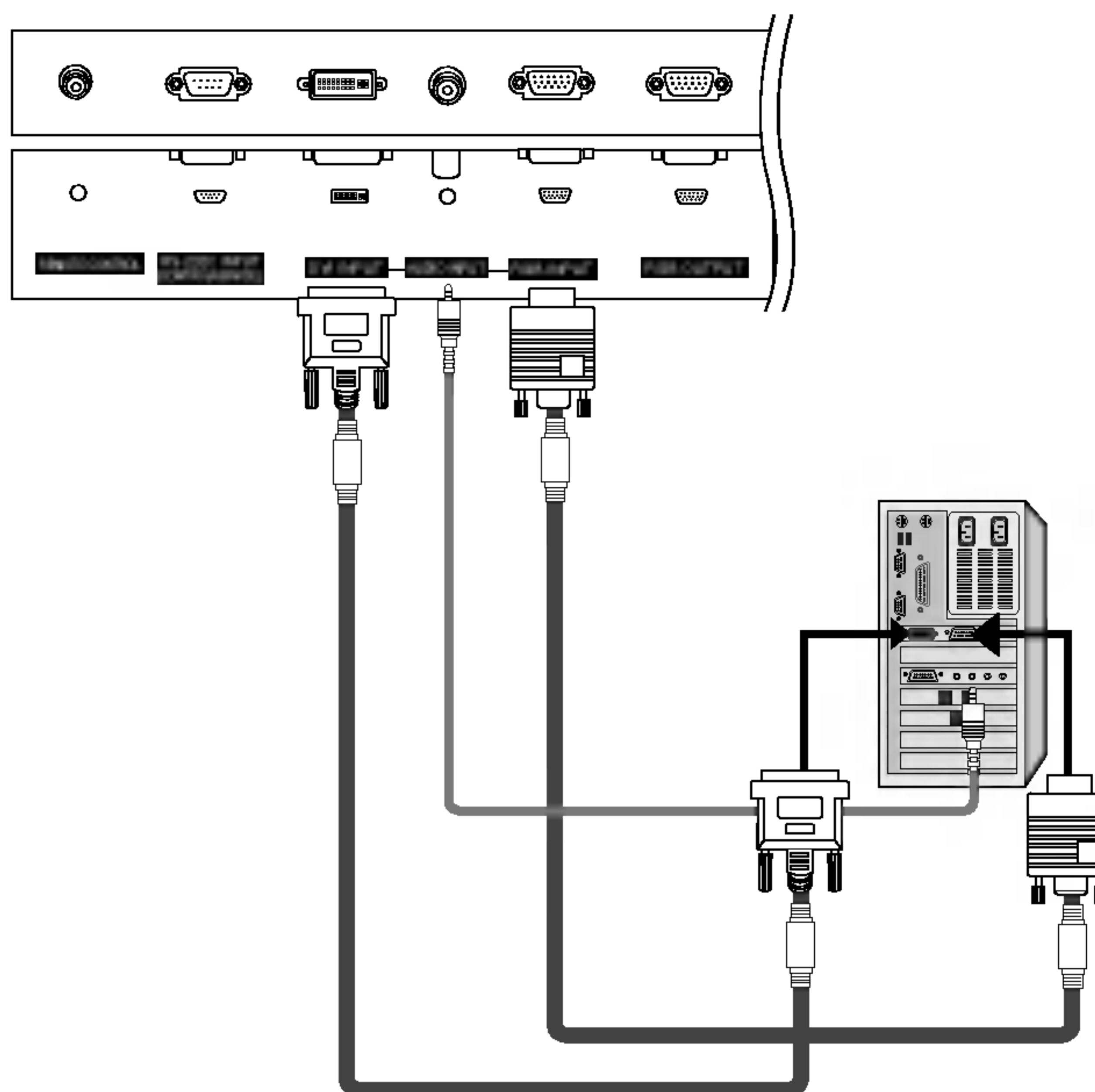

Cómo usar

1. Apague la PC y el monitor.
2. Pulse el botón de **POWER** del control remoto del Monitor.
3. Pulse el botón de **INPUT SELECT** del control remoto del monitor para seleccionar **RGB**, o **DVI**.
4. Verifique la imagen en su monitor. Probablemente exista ruido de acuerdo a alguna resolución, patrón vertical, contraste o brillo en el modo PC. Entonces cambie el modo PC a otra resolución, o cambie la velocidad de regenerar, o ajuste el brillo y contraste en el menú hasta que la imagen esté limpia. Si la velocidad para regenerar de la tarjeta de video de la PC no puede ser cambiada, entonces cambie la tarjeta de video o consulte al fabricante de la tarjeta.

- NOTAS:**
- Utiliza un cable DVI.
 - Evite que una imagen fija permanezca en la pantalla del Monitor por un período largo de tiempo. La imagen fija puede volverse permanentemente impresa en la pantalla; use un protector de pantalla cuando sea posible.
 - Forma de entrada de sincronización: separada

Especificación de Despliegue del Monitor

• Entrada RGB (PC)

Resolución	Frecuencia Horizontal (KHz)	Frecuencia Vertical (Hz)	Resolución	Frecuencia Horizontal (KHz)	Frecuencia Vertical (Hz)
640x350	31.468	70.09	852x480	31.500	60.00
	37.861	85.08		37.799	70.00
720x400	31.469	70.08		39.375	75.00
	37.927	85.03	1024x768	48.363	60.00
640x480	31.469	59.94		56.476	70.06
	35.000	66.66		60.023	75.02
	37.861	72.80		68.677	85.00
	37.500	75.00	1152x864	54.348	60.05
43.269	85.00	63.995		70.01	
800x600	35.156	56.25		67.500	75.00
	37.879	60.31		77.487	85.00
	48.077	72.18	1152x870	68.681	75.06
	46.875	75.00	1280x768	47.693	59.99
53.674	85.06	60.091		74.93	
832x624	49.725	74.55	68.504	84.88	
848x480	31.500	60.00	1280x960	60.023	60.02
	37.799	70.00	1280x1024	63.981	60.02
	39.375	75.00	1360x768	47.700	60.00
				59.625	75.02
			1366x768	47.700	60.00
			59.625	75.02	

• Entrada DVI PC (DVI-D)

Resolución	Frecuencia Horizontal (KHz)	Frecuencia Vertical (Hz)	Resolución	Frecuencia Horizontal (KHz)	Frecuencia Vertical (Hz)
640x350	31.468	70.09	852x480	31.500	60.00
	37.861	85.08		37.799	70.00
720x400	31.469	70.08		39.375	75.00
	37.927	85.03	1024x768	48.363	60.00
640x480	31.469	59.94		56.476	70.06
	35.000	66.66		60.023	75.02
	37.861	72.80		1280x768	47.693
	37.500	75.00	60.091		74.93
43.269	85.00	68.504	84.88		
800x600	37.879	60.31	1280x960	60.023	60.02
	48.077	72.18	1280x1024	63.981	60.02
	46.875	75.00	1360x768	47.700	60.00
	53.674	85.06		59.625	75.02
832x624	49.725	74.55	1366x768	47.700	60.00
848x480	31.500	60.00		59.625	75.02
	37.799	70.00			
	39.375	75.00			

Operación

Encendido del Monitor

Encendido del Monitor después de la instalación

1. Conecte el cordón de alimentación correctamente.
2. Presione el botón **⓪ ON/OFF** en el Monitor. En este momento, el Monitor cambia al modo en espera. Presione el botón **INPUT SELECT** en el Monitor o presione el botón **POWER, INPUT SELECT** en el control remoto y entonces el Monitor se encenderá.

Encendido del Monitor (cordón de alimentación conectado)

1. Si el Monitor es apagado con el botón **⓪ ON/OFF** en el Monitor.
 - Presione el botón **⓪ ON/OFF** del Monitor para encender el Monitor.
2. Si el Monitor es apagado con el control remoto y también con el botón **⓪ ON/OFF** en el Monitor
 - Presione el botón **⓪ ON/OFF** en el Monitor y luego presione el botón **INPUT SELECT** en el Monitor o presione el botón **POWER** o **INPUT SELECT** en el control remoto y entonces el Monitor se encenderá.

Selección del lenguaje en la pantalla

- El menú puede ser mostrado en pantalla en un idioma seleccionado. Para seleccionar el idioma:

1. Presione el botón **MENU** y luego presione el botón **▲ / ▼** para seleccionar el menú **ESPECIAL**.
2. Presione el botón **▶** y luego presione el botón **▲ / ▼** para seleccionar **Idioma**.
3. Presione el botón **▶** y luego presione el botón **▲ / ▼** para seleccionar el lenguaje deseado. De aquí en adelante la exhibición en la pantalla aparecerá en el idioma seleccionado.
4. Presione el botón **OK** para guardar.

Opciones del Menú Imagen

APC (Auto Picture Control: Control Automático de la imagen)

- Use APC para fijar el Monitor a la mejor apariencia de imagen.
- Cuando ajuste manualmente opciones de imagen (contraste, brillo, color, nitidez y tinte) , APC es automáticamente cambiado a **Usuario**.

1. Presione el botón **APC** para seleccionar la condición de imagen deseada.



- Usted también puede ajustar **APC** desde el menú **IMAGEN**.
- Las opciones de imagen **Nítida**, **Optima** y **Suave** son programadas en la fábrica para una buena calidad de imagen y no pueden ser cambiadas.

XD

- XD es una tecnología de perfeccionamiento de imagen exclusiva de LG Electronics que permite desplegar una fuente HD a través de un avanzado procesador de algoritmo de señal digital.
- Cuando usted selecciona las opciones de APC (Clara, Optima y Suave), la función XD se activa automáticamente.

1. Presione el botón **MENU** y luego presione el botón **▲ / ▼** para seleccionar el menú **IMAGEN**.
2. Presione el botón **▶** y luego presione el botón **▲ / ▼** para seleccionar **XD**.
3. Presione el botón **▲ / ▼** para seleccionar **On** o **Off**.
4. Presione el botón **OK**.

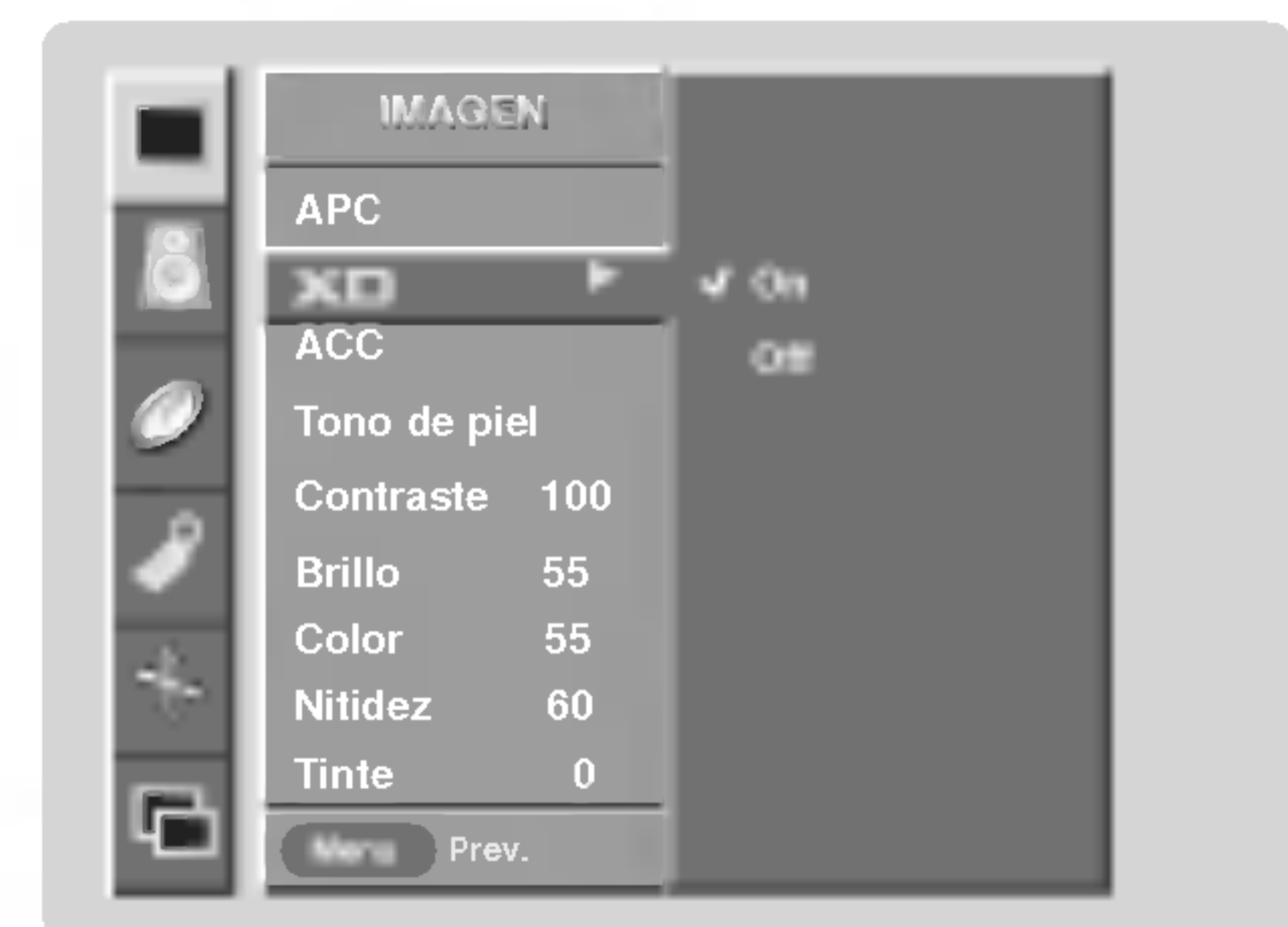

Control de temperatura de Color

Ajuste Automático

- Para inicializar el valor ajustado, seleccione **Normal**.
1. Presione el botón **MENU** y luego presione el botón **▲ / ▼** para seleccionar el menú **IMAGEN**.
 2. Presione el botón **▶** y luego presione el botón **▲ / ▼** para seleccionar **ACC**.
 3. Presione el botón **▶** y luego presione el botón **▲ / ▼** para seleccionar **ACC**. **Frío** (Predeterminado), **Normal** (Automático), **Cálida** (Predeterminado) o **Usuario** (Ajuste Manual).
 4. Presione el botón **OK**.

Ajuste de la temperatura del color (Usando opción)

- You can adjust red, green, or blue to any color temperature you prefer.

1. Presione el botón **MENU** y luego presione el botón **▲ / ▼** para seleccionar el menú **IMAGEN**.
2. Presione el botón **▶** y luego presione el botón **▲ / ▼** para seleccionar **ACC**.
3. Presione el botón **▶** y luego presione el botón **▲ / ▼** para seleccionar **Usuario**.
4. Presione el botón **▶** y luego presione el botón **▲ / ▼** para seleccionar **Rojo**, **Verde** o **Azul**.
5. Use el botón **◀ / ▶** para hacer los ajustes apropiados.
 - El rango de ajuste de **Rojo**, **Verde** y **Azul** es -20 ~ +20.
6. Presione el botón **OK**.

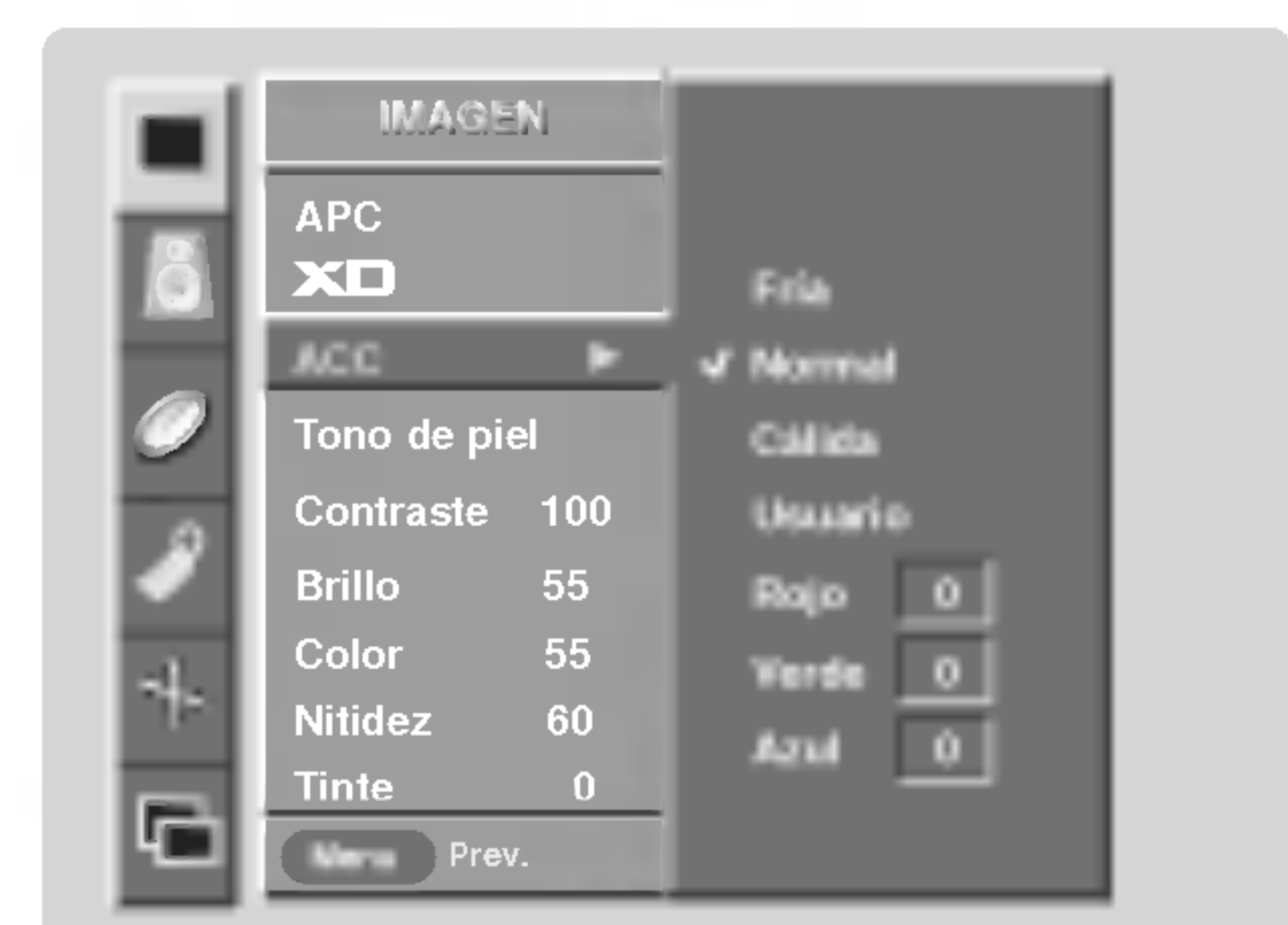

Fleshtone (solamente para modo RGB-DTV, DVI-DTV, Component, Video y S-Video)

- Utilice Fleshtone para seleccionar la opción de color de piel deseado.

1. Presione el botón **MENU** y luego presione el botón ▲ / ▼ para seleccionar el menú **IMAGEN**.
2. Presione el botón ► y luego presione el botón ▲ / ▼ para seleccionar **Tono de piel**.
3. Presione el botón ► y luego presione el botón ◀ / ▶ para hacer los ajustes apropiados.
 - The adjustment range is 0 ~ 3.
4. Presione el botón **OK**.

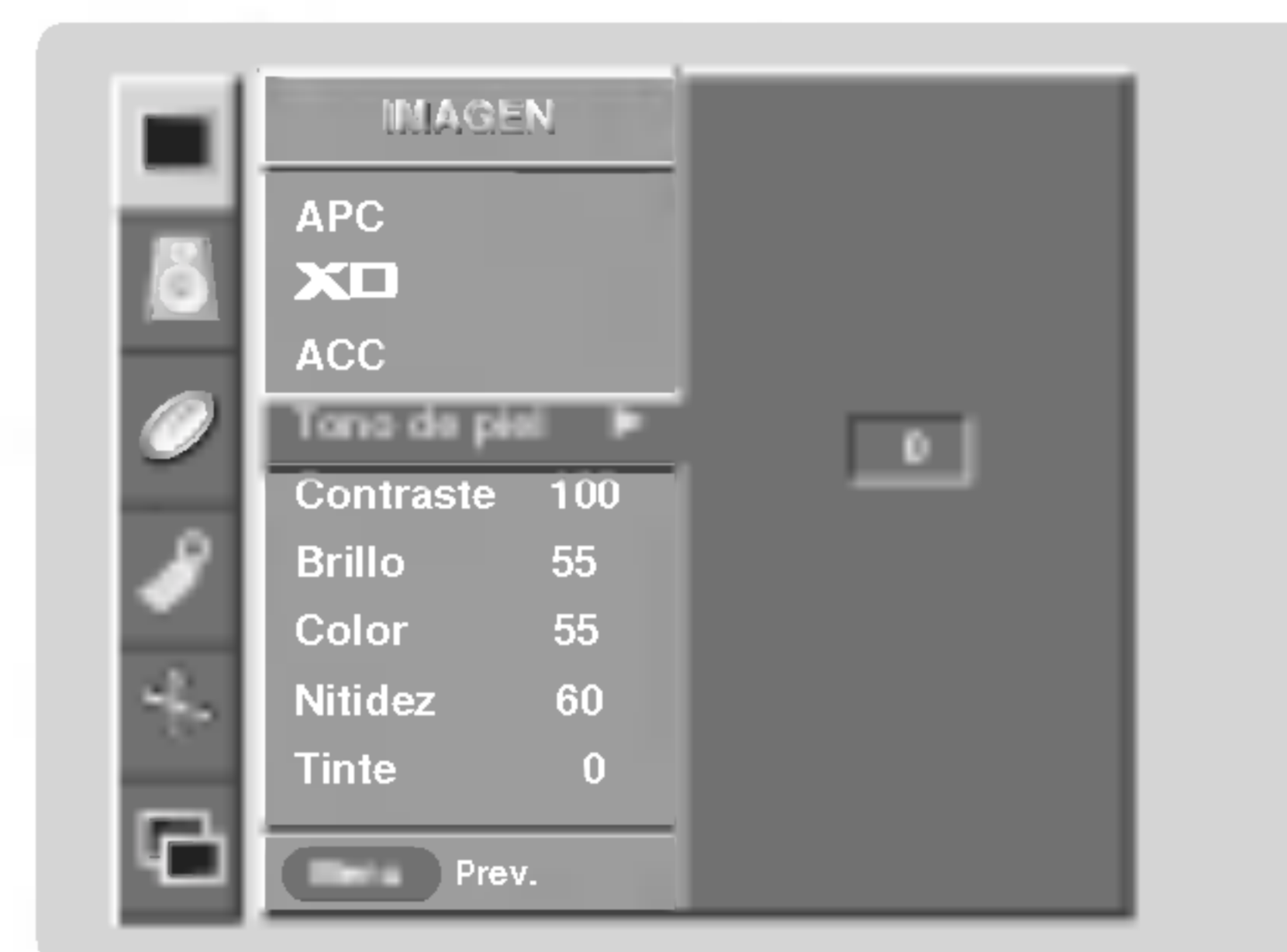

sRGB (solamente para modos RGB-PC, DVI-PC)

- Si la TV es conectada a un equipo externo utilizando sRGB, active sRGB para ajustar la diferencia de color.

1. Presione el botón **MENU** y luego presione el botón ▲ / ▼ para seleccionar el menú **IMAGEN**.
2. Presione el botón ► y luego presione el botón ▲ / ▼ para seleccionar **sRGB**.
3. Presione el botón ▲ / ▼ para seleccionar **On** o **Off**.
4. Presione el botón **OK**.

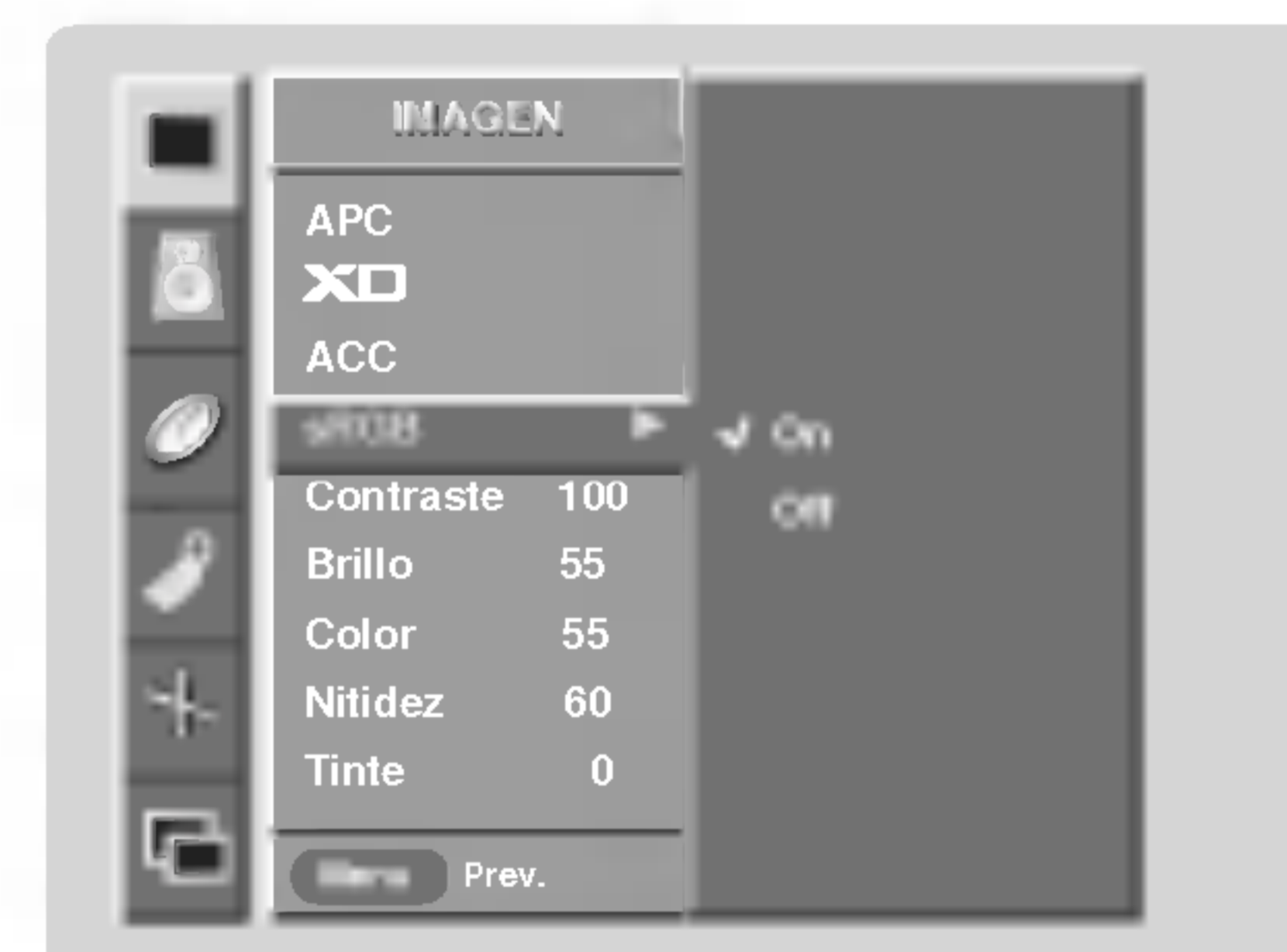

Control manual de imagen (Usuario opción)

- Esta es la función para ajustar manualmente la imagen a los niveles deseados (contraste, brillo, color, nitidez, tinte) de la pantalla como usted quiera.

1. Presione el botón **MENU** y luego presione el botón ▲ / ▼ para seleccionar el menú **IMAGEN**.
2. Presione el botón ► y luego presione el botón ▲ / ▼ para seleccionar el modo de imagen deseado. (**Contraste, Brillo, Color, Nitidez, Tinte**).
3. Presione el botón ► y luego presione el botón ◀ / ▶ para hacer los ajustes apropiados.
4. Presione el botón **OK**.



Opciones del menú sonido

DASP (Digital Auto Sound Processing: Procesador Digital de Audio)

- Esta función le permite disfrutar del mejor sonido sin ningún ajuste especial debido a que el Monitor automáticamente selecciona la opción de sonido adecuada basada en el contenido del programa.
- Si usted ajusta las opciones Treble y Bass manualmente, la opción DASP automáticamente se desactiva.

1. Presione el botón **DASP** repetidamente, para seleccionar entre las siguientes opciones de sonido:

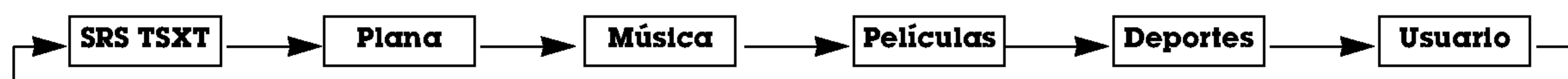

- Usted también puede ajustar **DASP** desde el menú **SONIDO**.
- Opciones de sonido **SRS TSXT**, **Plana**, **Música**, **Películas** Películas **Deportes** están establecidas por la fábrica para un sonido de buena calidad, y no pueden ser modificadas.
- es marca Registrada de SRS Labs, Inc.
- TruSurround XT technology está incorporado bajo licencia de SRS Labs, Inc.

BBE

- Es un Sonido de Alta Definición que restaura la claridad y rasgos para mejorar la comprensión de diálogos y perfeccionar el realismo musical.

1. Presione el botón **MENU** y luego presione el botón **▲ / ▼** para seleccionar el menú **SONIDO**.
2. Presione el botón **▶** y luego presione el botón **▲ / ▼** para seleccionar **BBE**.
3. Presione el botón **▶** y luego presione el botón **▲ / ▼** para seleccionar **On** o **Off**.
4. Presione el botón **OK**.

- **BBE**. Manufacturado bajo licencia de BBE Sound, Inc.
- Treble, Bass y BBE no están disponibles para el modo **SRS TSXT**.

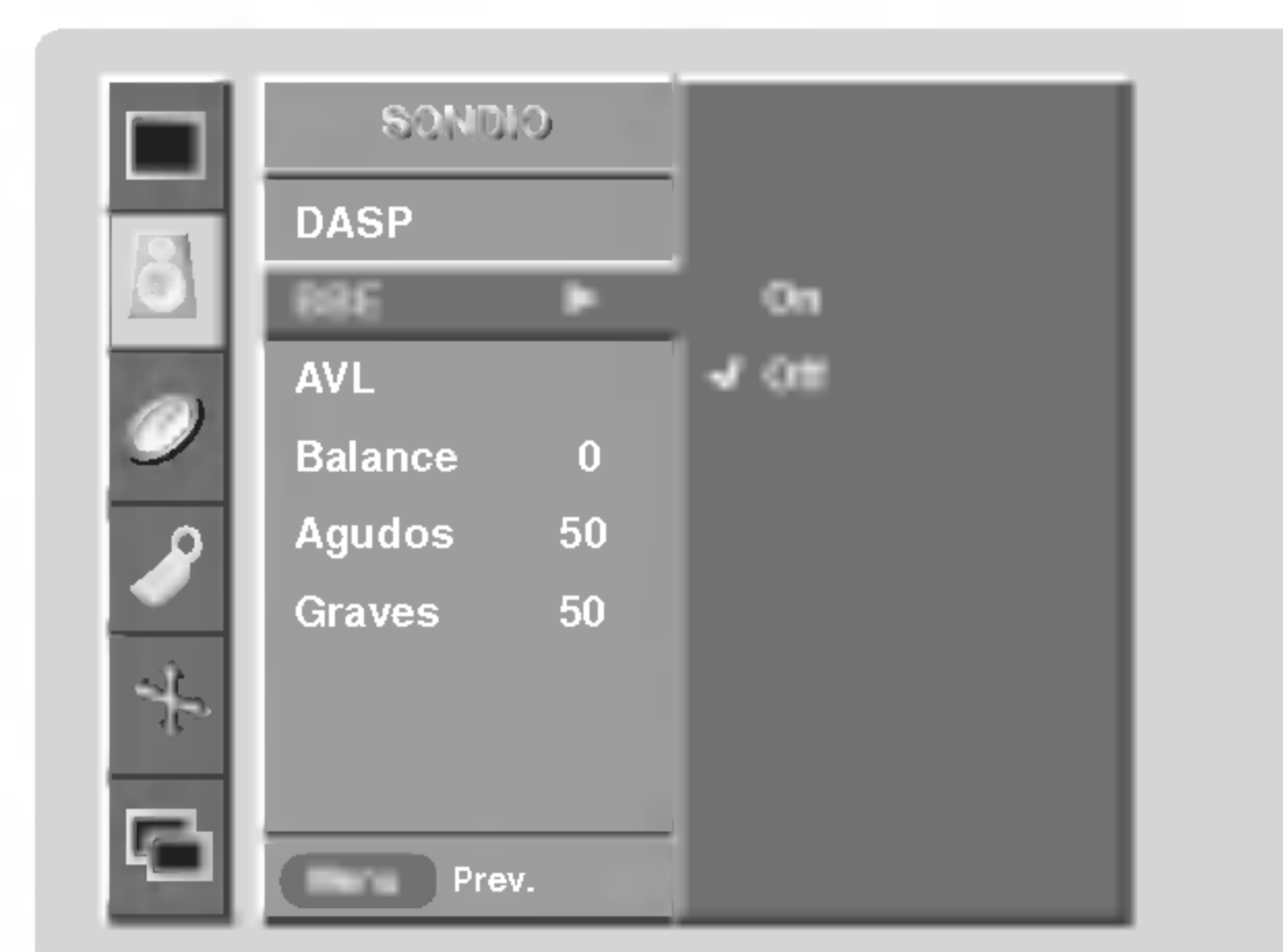

AVL (Auto Volume Leveler: Nivelador Automático del Sonido)

- Esta característica mantiene un nivel de volumen igual, aún si cambia de canales.

1. Presione el botón **MENU** y luego presione el botón **▲ / ▼** para seleccionar el menú **SONIDO**.
2. Presione el botón **▶** y luego presione el botón **▲ / ▼** para seleccionar **AVL**.
3. Presione el botón **▶** y luego presione el botón **▲ / ▼** para seleccionar **On** o **Off**.
4. Presione el botón **OK**.



Control manual de sonido (opción **DASP Usuario**)

- Usted puede ajustar sonidos balance, graves y el agudos a los niveles de su preferencia.
1. Presione el botón **MENU** y luego presione el botón ▲ / ▼ para seleccionar el menú **SONDIO**.
 2. Presione el botón ► y luego presione el botón ▲ / ▼ para seleccionar el modo de sonido deseado. (**Balance, Agudos, Graves**).
 3. Presione el botón ► y luego presione el botón ◀ / ▶ para hacer los ajustes apropiados.
 4. Presione el botón **OK**.



Opciones del menú temporizador

Fijando la hora actual

Si la hora actual programada esta equivocada, restablezca el reloj manualmente.

1. Presione el botón **MENU** y luego presione el botón ▲ / ▼ para seleccionar el menú **TIEMPO**.
2. Presione el botón ► y luego presione el botón ▲ / ▼ para seleccionar **Reloj**.
3. Presione el botón ► y luego presione el botón ▲ / ▼ para seleccionar la hora actual.
4. Presione el botón ► y luego presione el botón ▲ / ▼ para seleccionar los minutos.
5. Presione el botón **OK**.



Fijación del apagado/encendido del temporizador

- La función del temporizador solamente puede utilizarse si la hora actual ha sido fijada
- La función de apagado deberá fijarse antes de la de encendido si son fijadas al mismo tiempo.
- Esta función trabaja solamente en modo de espera.

1. Presione el botón **MENU** y luego presione el botón ▲ / ▼ para seleccionar el menú **TIEMPO**.
2. Presione el botón ► y luego presione el botón ▲ / ▼ para seleccionar **Timer off** o **Timer on**.
3. Presione el botón ► y luego presione el botón ▲ / ▼ para seleccionar **On**.
 - Para cancelar la función de Apagado/Encendido del temporizador **Timer on/off**, seleccionar **Off**.
4. Presione el botón ► y luego presione el botón ▲ / ▼ para seleccionar la hora actual.
5. Presione el botón ► y luego presione el botón ▲ / ▼ para seleccionar los minutos.
6. **Para función Timer on solamente**
Presione el botón ► y luego presione el botón ▲ / ▼ para seleccionar el volumen que desea.
7. Presione el botón **OK**.



Auto Off



- Luego de 10 minutos de no recibir señal el televisor cambiará al modo standby automáticamente.

1. Presione el botón **MENU** y luego presione el botón ▲ / ▼ para seleccionar el menú **TIEMPO**.
2. Presione el botón ► y luego presione el botón ▲ / ▼ para seleccionar **Auto off**.
3. Presione el botón ► y luego presione el botón ▲ / ▼ para seleccionar **On** o **Off**.
4. Presione el botón **OK**.



Temporizador para dormir

- El Temporizador para Dormir apaga el Monitor después de un tiempo prefijado. Si apaga el Monitor después de haber programado el temporizador para dormir, el ajuste se borrará.

1. Presione el botón **SLEEP** para fijar el tiempo para dormir.  --- **Min** aparecerá en la pantalla, seguido de 10, 20, 30, 60, 90, 120, 180 y 240.
2. Cuando el tiempo de dormir deseado aparece en la pantalla, Presione el botón **OK**. El temporizador comienza la cuenta atrás desde el número de minutos seleccionado.
3. Para verificar el tiempo de dormir que queda, presione el botón **SLEEP** solamente una vez.
4. Para liberar el tiempo fijado para dormir, presione el botón **SLEEP** repetidamente para seleccionar  --- **Min**.

Opciones del menú especial

Bloqueado

- El monitor puede ser programado para que solo pueda ser operado por el control remoto.
- Esta característica puede ser utilizada para evitar que personal no autorizado lo utilice el monitor.
- El monitor está programado para recordar cuál fue la última modalidad que se fijó, aún cuando haya apagado el monitor.

1. Presione el botón **MENU** y luego presione el botón ▲ / ▼ para seleccionar el menú **ESPECIAL**.
2. Presione el botón ► y luego presione el botón ▲ / ▼ para seleccionar **Bloqueado**.
3. Presione el botón ► y luego presione el botón ▲ / ▼ para seleccionar **On** o **Off**.
4. Presione el botón **OK**.

- Con la función de bloqueo activado, aparecerá '▲ Bloqueado' en la pantalla, si cualquier botón del panel frontal del monitor es presionado aunque este viendo el monitor.



ISM (Image Sticking Minimization) Method: Minimización de imagen fantasma

- Una imagen congelada de un juego para PC / video que aparezca en pantalla durante un período prolongado, resultará en una imagen fantasma que permanecerá incluso al cambiar de imagen. ISM evita que las imágenes fijas permanezcan en la pantalla del monitor durante un largo período de tiempo.

1. Presione el botón **MENU** y luego presione el botón ▲ / ▼ para seleccionar el menú **ESPECIAL**.
2. Presione el botón ► y luego presione el botón ▲ / ▼ para seleccionar **Metodo ISM**.
3. Presione el botón ► y luego presione el botón ▲ / ▼ para seleccionar **Normal**, **Blanquear**, **Orbiter** o **Inversión**.

• Normal:

Si la imagen fantasma no es un problema, ISM no es necesario - Seleccione Normal.

• Blanquear

Es la función que remueve las imágenes permanentes de la pantalla. Es imposible limpiar perfectamente una imagen que ha permanecido expuesta por mucho tiempo. Para regresar a la pantalla, presione cualquier botón.

• Orbiter

Esta función que puede ayudar a prevenir imagenes fantasma. Sin embargo, es mejor no permitir imagenes fijas en pantalla. Para evitar que haya una imagen fija en la pantalla, la pantalla se moverá cada 1 minutos.: Derecha → Derecha → Hacia abajo → Hacia abajo → Izquierda → Izquierda → Hacia arriba → Hacia arriba.

• Inversión

Automáticamente, cada 30 minutos invertirá el panel de color del monitor de plasma.

4. Presione el botón **OK**.



Opciones del menú especial (Continuación).

Bajo consumo

- Reduce el consumo de potencia del TV.

1. Presione el botón **MENU** y luego presione el botón **▲ / ▼** para seleccionar el menú **ESPECIAL**.
2. Presione el botón **▶** y luego presione el botón **▲ / ▼** para seleccionar **Bajo consumo**.
3. Presione el botón **▶** y luego presione el botón **▲ / ▼** para seleccionar **On** o **Off**.
 - Cuando usted selecciona **On**, la pantalla se oscurece.
4. Presione el botón **OK**.

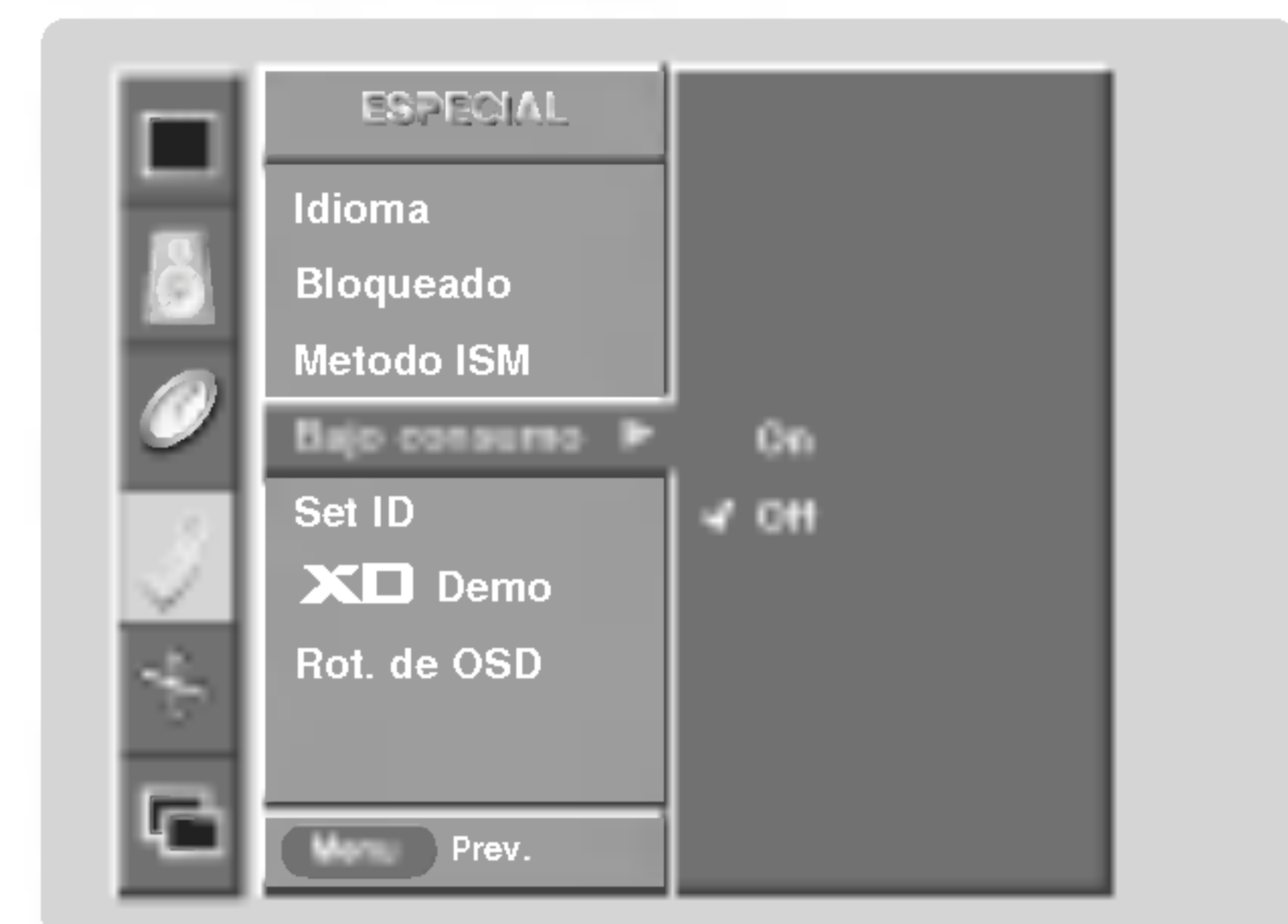

Demo XD

- Realice los siguientes pasos para ver la diferencia entre activar y desactivar XD Demo.

1. Presione el botón **MENU** y luego presione el botón **▲ / ▼** para seleccionar el menú **ESPECIAL**.
2. Presione el botón **▶** y luego presione el botón **▲ / ▼** para seleccionar **XD Demo**.
3. Presione el botón **▶** para comenzar la demostración **XD Demo**.
4. Presione el botón **MENU** para detener la demostración **XD Demo**.



Menu Rotation for Vertical Viewing

1. Presione el botón **MENU** y luego presione el botón **▲ / ▼** para seleccionar el menú **ESPECIAL**.
2. Presione el botón **▶** y luego presione el botón **▲ / ▼** para seleccionar **Rot. de OSD**.
3. Presione el botón **▶** y luego presione el botón **▲ / ▼** para seleccionar **Normal** o **Rotacion**.
 - Seleccione **Normal**, si el monitor fue instalado horizontalmente..
 - Seleccione **Rotacion**, si el monitor fue instalado verticalmente.
4. Presione el botón **OK** para guardar.



NOTA:

- Cuando OSD Rotate es habilitado, XD Demo, Split Zoom, Sleep Time OSD y Mute OSD son deshabilitados.

Opciones del menú pantalla

Ajuste Automático

- RGB (PC) único modo; Esta función no trabaja en RGB-DTV.
- Automáticamente ajusta la posición de la imagen y elimina cualquier temblor en la misma.
- Si la imagen aún no es correcta, su Monitor está funcionando bien, pero necesita más ajuste.
- La **Config. auto** y **Config. manual** no están activas para el modo DVI.

1. Presione el botón **MENU** y luego presione el botón **▲ / ▼** para seleccionar el menú **PANTALLA**.
2. Presione el botón **►** y luego presione el botón **▲ / ▼** para seleccionar **Config. auto**.
3. Presione el botón **►** para correr **Config. auto**.
 - Cuando **Config. auto** ha terminado, **OK** se mostrará en la pantalla.
 - Si la posición de la imagen es incorrecta, efectúe el Ajuste Automático nuevamente.
4. Si la imagen necesita más ajuste después de haber efectuado **Config. auto** en RGB (PC), ajuste **Config. manual**.



Fijación del formato de imagen

- Si el 4:3 está en la pantalla por un período largo de tiempo, esta imagen fija puede permanecer visible.
- Ajuste el porcentaje de aspecto para fuentes Monitor, Video, Component 480i.
- Utilice 4:3 o 16:9 para otras fuentes de RGB PC y DVI-PC.
- Horizon no esta disponible para Component (480p,720p,1080i) y DTV (480p,720p,1080i).

1. Presione el botón **ARC** para seleccionar el formato de imagen deseado. Usted también puede ajustar **ARC** desde el menú **PANTALLA**.
 - **4:3**
 - Seleccione cuando desea ver una imagen con una relación de aspecto original de 4:3, con barras negras apareciendo en ambos lados, izquierdo y derecho.
 - **16:9**
 - Seleccione cuando desea ajustar la imagen horizontalmente, en una proporción lineal para llenar la pantalla completa.
 - **Horizon**
 - Seleccione **Horizon** cuando desee ajustar la imagen a proporción no lineal, esto es, mas alargado a ambos lados, para crear una vista espectacular.
 - **Zoom**
 - Seleccione cuando desea ver la imagen sin ninguna alteración. Sin embargo, las porciones superior e inferior de la imagen serán cortadas.

Posición de Pantalla

- Esta función trabaja en los siguientes modos: RGB-PC, RGB-DTV (480p,720p,1080i), DVI-DTV (480p,720p,1080i), COMPONENT (480p,720p,1080i).

1. Presione el botón **MENU** y luego presione **▲ / ▼** para seleccionar el menú **PANTALLA**.
2. Presione el botón **►** y luego presione **▲ / ▼** para seleccionar **Posicion**.
3. Presione el botón **►** y luego presione **▲ / ▼ / ◀ / ▶** para ajustar la posición.
4. Presione el botón **OK**.



Configuración Manual (Sólo modo RGB-PC)

- Si la imagen no está clara después del Ajuste Automático, y especialmente los caracteres aún tiemblan, entonces ajuste la fase de la imagen manualmente.
- Para corregir el tamaño de la imagen, ajustar **Clock**.

1. Presione el botón **MENU** y luego presione el botón ▲ / ▼ para seleccionar el menú **PANTALLA**.
2. Presione el botón ► y luego presione el botón ▲ / ▼ para seleccionar **Config. manual**.
3. Presione el botón ► y luego presione el botón ▲ / ▼ para seleccionar **Phase** o **Clock**.
4. Use el botón ◀ / ▶ para hacer los ajustes apropiados.
 - El rango de ajuste de **Phase** es 0 ~ 30.
 - El rango de ajuste de **Clock** es -127 ~ +128.
5. Presione el botón **OK**.



Seleccionando el modo VGA (Sólo modo RGB-PC)

- Para ver una imagen normal, seleccione la resolución del modo RGB y la selección del modo VGA.

1. Presione el botón **MENU** y luego presione el botón ▲ / ▼ para seleccionar el menú **PANTALLA**.
2. Presione el botón ► y luego presione el botón ▲ / ▼ para seleccionar **Modo VGA**.
3. Presione el botón ► y luego ▲ / ▼ para seleccionar la resolución VGA deseada.
4. Presione el botón **OK**.



Ajustes Pantalla (Sólo modo Vídeo, S-Vídeo y Component 480i)

- Es la función para corregir el temblor o la inestabilidad de la imagen al ver una cinta de video.

1. Presione el botón **MENU** y luego presione el botón ▲ / ▼ para seleccionar el menú **PANTALLA**.
2. Presione el botón ► y luego presione el botón ▲ / ▼ para seleccionar **Pantalla**.
3. Presione el botón ► y luego presione el botón ▲ / ▼ para seleccionar **TV** o **VCR**.
 - Seleccione la opción **VCR** si está viendo una VCR.
 - Seleccione la opción **TV** para los otros equipos. (Excepto un VCR)
4. Presione el botón **OK**.



Configuración del Modo Cinema (Sólo modo Vídeo, S-Vídeo y Component 480i)

- Configura la TV a la mejor apariencia de imagen para ver películas.

1. Presione el botón **MENU** y luego presione el botón ▲ / ▼ para seleccionar el menú **PANTALLA**.
2. Presione el botón ► y luego presione el botón ▲ / ▼ para seleccionar **Cinema**.
3. Presione el botón ► y luego presione el botón ▲ / ▼ para seleccionar **On** o **Off**.
4. Presione el botón **OK**.



Opciones del menú pantalla (continuación)

Reducción de Ruido de Luminancia (Sólo modo Vídeo, S-Vídeo y Component 480i)

- Para reducir el ruido de la imagen que puede aparecer en la pantalla.
1. Presione el botón **MENU** y luego presione el botón ▲ / ▼ para seleccionar el menú **PANTALLA**.
 2. Presione el botón ► y luego presione el botón ▲ / ▼ para seleccionar **YNR**.
 3. Presione el botón ► y luego presione el botón ▲ / ▼ para seleccionar **On** o **Off**.
 4. Presione el botón **OK**.



Reajuste (Restablecer a los valores de fábrica)

- El reajuste opera para cada función por separado: config. auto, Posicion, Split zoom, PIP posicion y tamaño de sub imagen para imagen doble.
 - Para reajustar (inicializar) algún valor siga estos pasos.
1. Presione el botón **MENU** y luego presione el botón ▲ / ▼ para seleccionar el menú **PANTALLA**.
 2. Presione el botón ► y luego presione el botón ▲ / ▼ para seleccionar **Reajuste**.
 3. Presione el botón ►.
- Usted puede inicializar Zoom In/Out, Config. manual, Position, Split zoom, PIP Tamaño, posición PIP y el tamaño de imagenes gemelas.



Zoom de intervalos

- Es la función que amplía la pantalla a intervalos regulares.
- Se puede usar esta función con todas las fuentes de salida.
- Con 2-Split ZOOM, solamente se puede mover la pantalla hacia arriba o hacia abajo.
- Si se aumenta la pantalla, se puede mover sin configurar "Split Zoom".

1. Presione el botón **SPLIT ZOOM** repetidamente para seleccionar entre 2, 4, ó 9 Split Zoom.

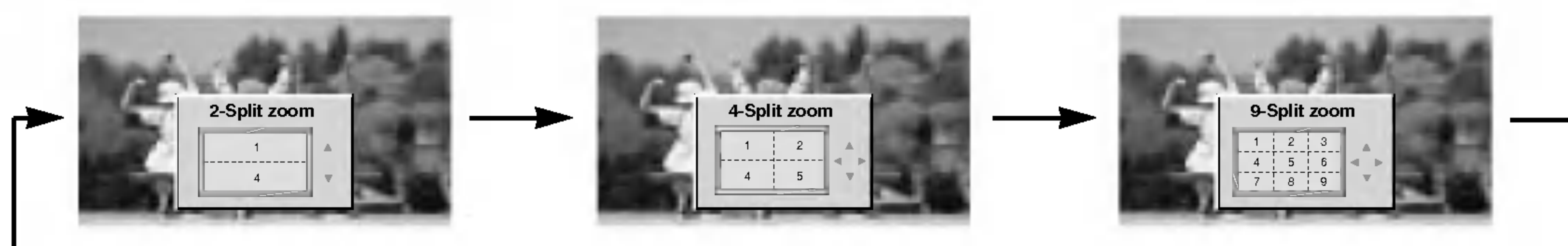

2. Pulse el botón de números para seleccionar la sección que desee ampliar. Puede podrá mover la pantalla aumentada mediante el botón ▲ / ▼ ó ◀ / ▶. Para volver a la visión normal, presione el botón **SPLIT ZOOM** nuevamente.

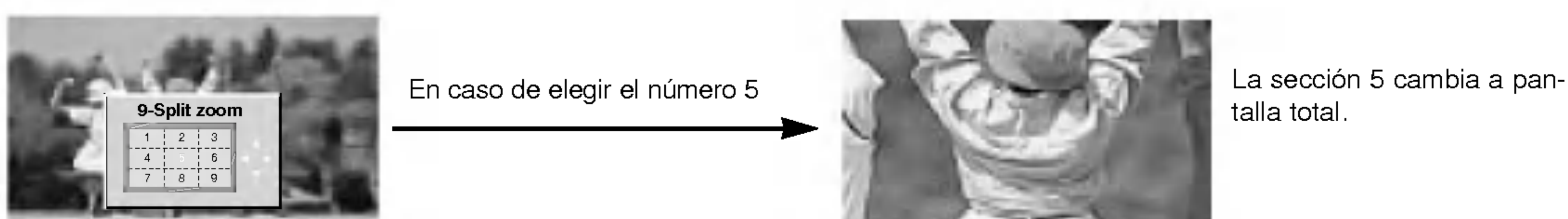

Función PIP/Imagen doble

- PIP (Imagen sobre imagen) permite ver dos diferentes entradas en la pantalla de su monitor al mismo tiempo. Una fuente estará grande y la otra fuente se mostrará como una imagen pequeña sobre la imagen principal.
- El modo de Imagen doble divide la pantalla en 2, permitiendo que dos fuentes de imagen sean mostradas en el monitor al mismo tiempo. Cada fuente ocupa la mitad de la pantalla.

Viendo la PIP/Imagen doble

Presione el botón **PIP/DW** para acceder a la subimagen. Cada vez que presione PIP la imagen cambiará como se muestra a continuación:

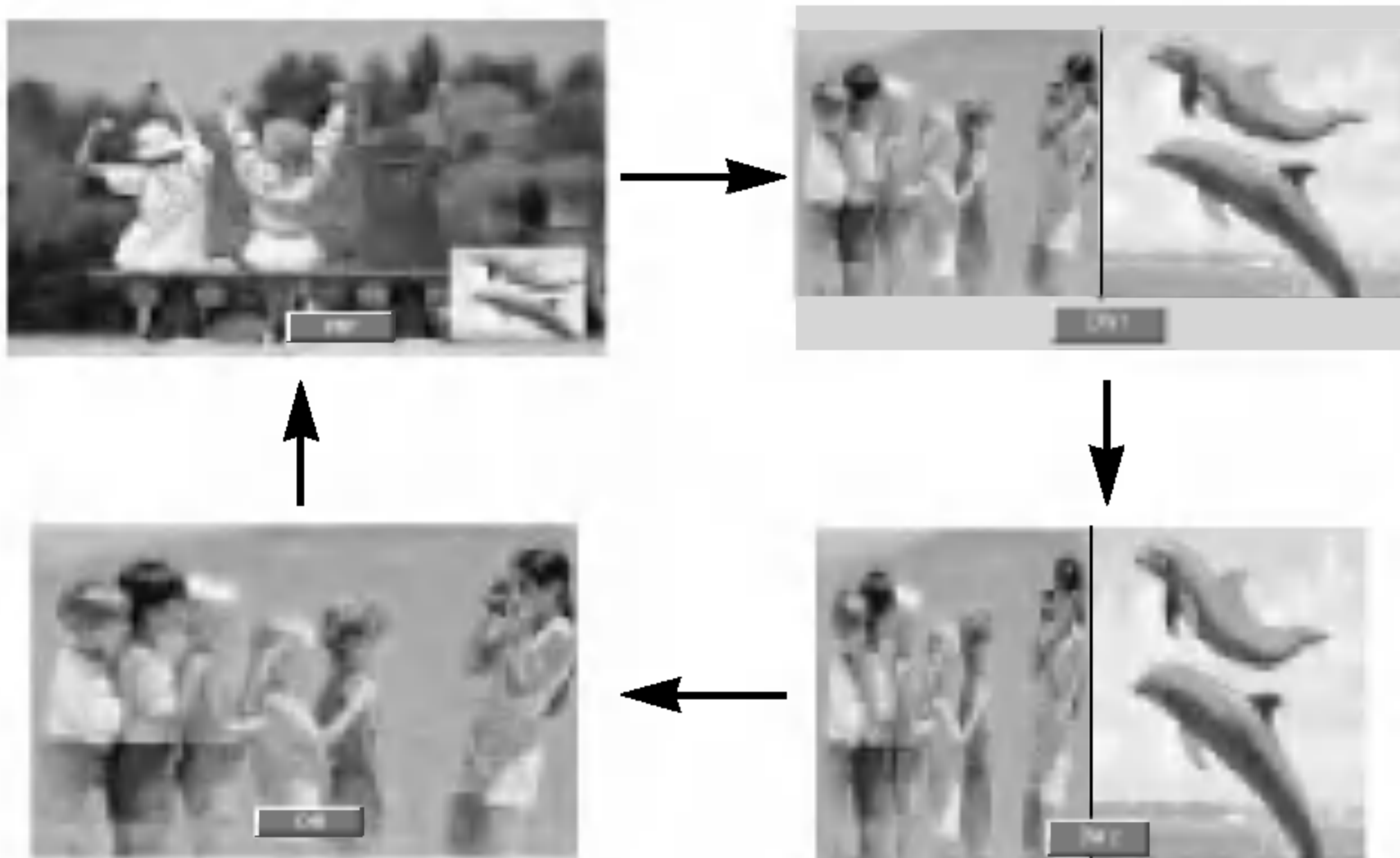

Alternancia entre la imagen principal y las imágenes secundarias

Presione el botón **SWAP** para intercambiar la sub imagen por la imagen principal.

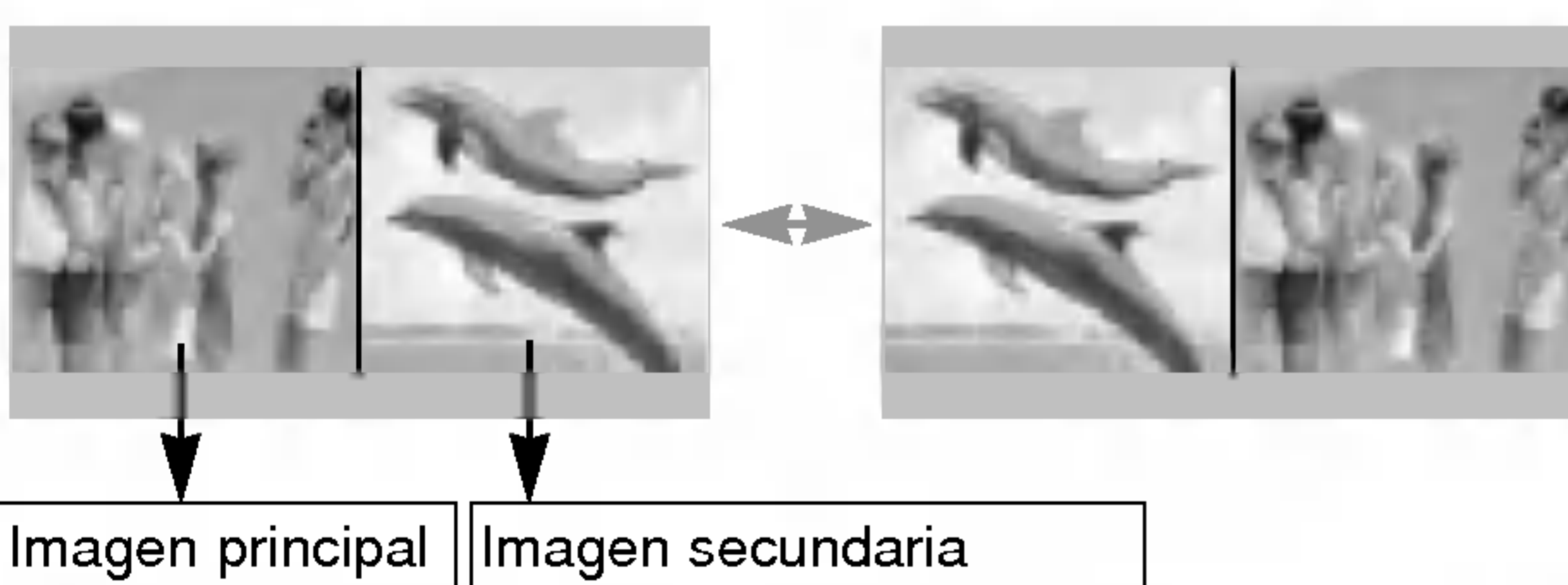
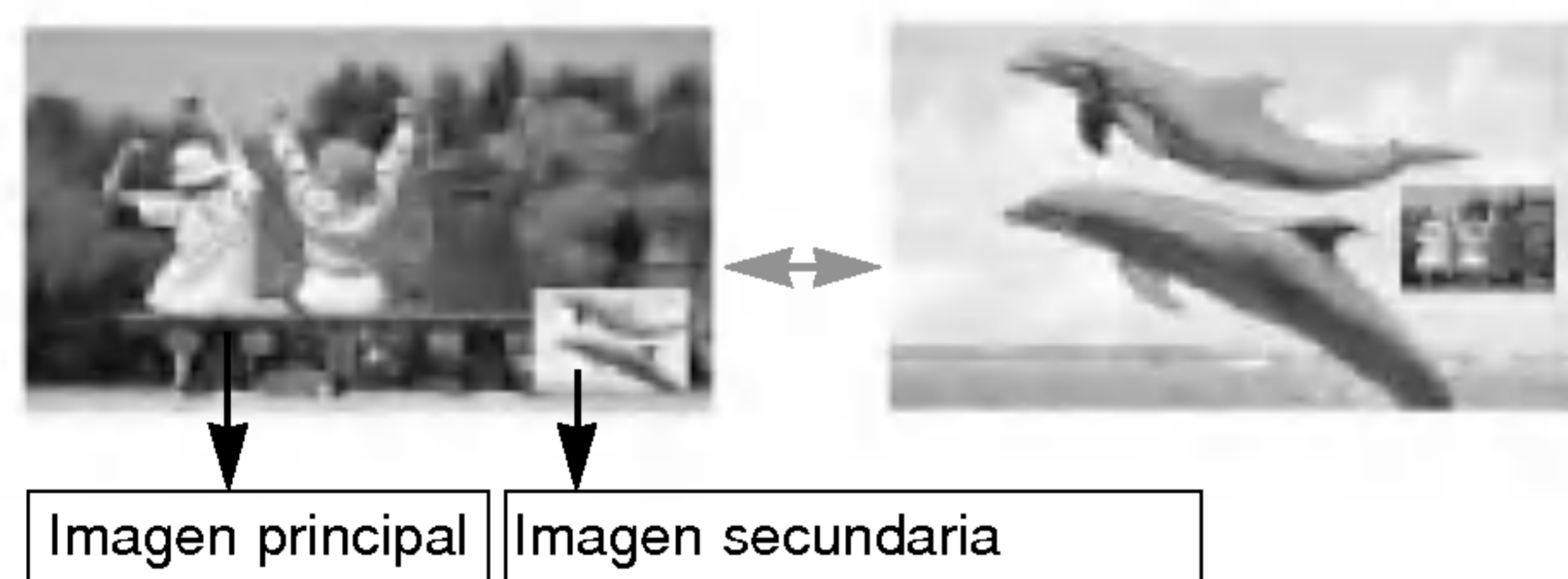

Selección del modo de entrada para la imagen secundaria/Imagen doble

Pulse el botón de **SUB INPUT** para seleccionar el fuente de entrada correspondiente a la imagen secundaria. Cada vez que presione el botón **SUB INPUT** cambia la fuente de PIP.

Fuente de Imagen principal	Fuentes disponibles de Sub-imagen
RGB y DVI	Component 480i, Video, y S-Vídeo
Component 480p/720p/1080i	Vídeo y S-Vídeo
Component 480i	RGB, y DVI
Vídeo y S-Vídeo	RGB, y DVI, Component 480p/720p/1080i

Movimiento de la PIP (Sólo modo PIP)

Presione el botón **WIN. POSITION**.

Pulse repetidamente el botón de ▲ / ▼ o ◀ / ▶ hasta que obtenga la posición deseada.

- Usted también puede mover la posición de PIP con **Pos. ventana** en el menú **PIP/DW**.



Tamaño de la imagen secundaria

Presione el botón **WIN.SIZE** y a continuación pulse el botón ◀ / ▶ para ajustar el tamaño de la imagen secundaria.

- Usando la función WIN.SIZE en el modo de imagen doble, la imagen principal y la subimagen son ajustadas simultáneamente.
- Usando la función WIN.SIZE en el modo PIP, la subimagen es ajustada.
- Usted también puede cambiar el tamaño de la imagen secundaria con **Tam. ventana** en el menú **PIP/DW**.



Transparencia de PIP (Sólo modo PIP)

- Para hacer que la imagen PIP sea transparente u opaca

1. Presione el botón **MENU** y utilice los botones ▲ / ▼ para seleccionar el menú **PIP/DW**.
 2. Presione el botón ▶ y utilice los botones ▲ / ▼ para seleccionar **PIP TP**.
 3. Presione el botón ▶ y utilice los botones ◀ / ▶ para ajustar la transparencia de PIP.
 4. Utilice los botones ◀ / ▶ para hacer los ajuste necesarios.
- El juste del rango de transparencia **PIP TP** es de 0 ~ 10.
5. Presione el botón **OK**.

Instalación de una unidad de control externa

- Conecte el enchufe de entrada RS-232C a una unidad de control externa (computadora o un sistema de control de AV) y ajuste las funciones del Monitor externamente.
- Conecte el puerto serial de la unidad de control al conector RS-232C en el panel posterior del Monitor.
- Los cables de conexión del RS-232C no son suministrados con el Monitor.

Viendo RS-232C

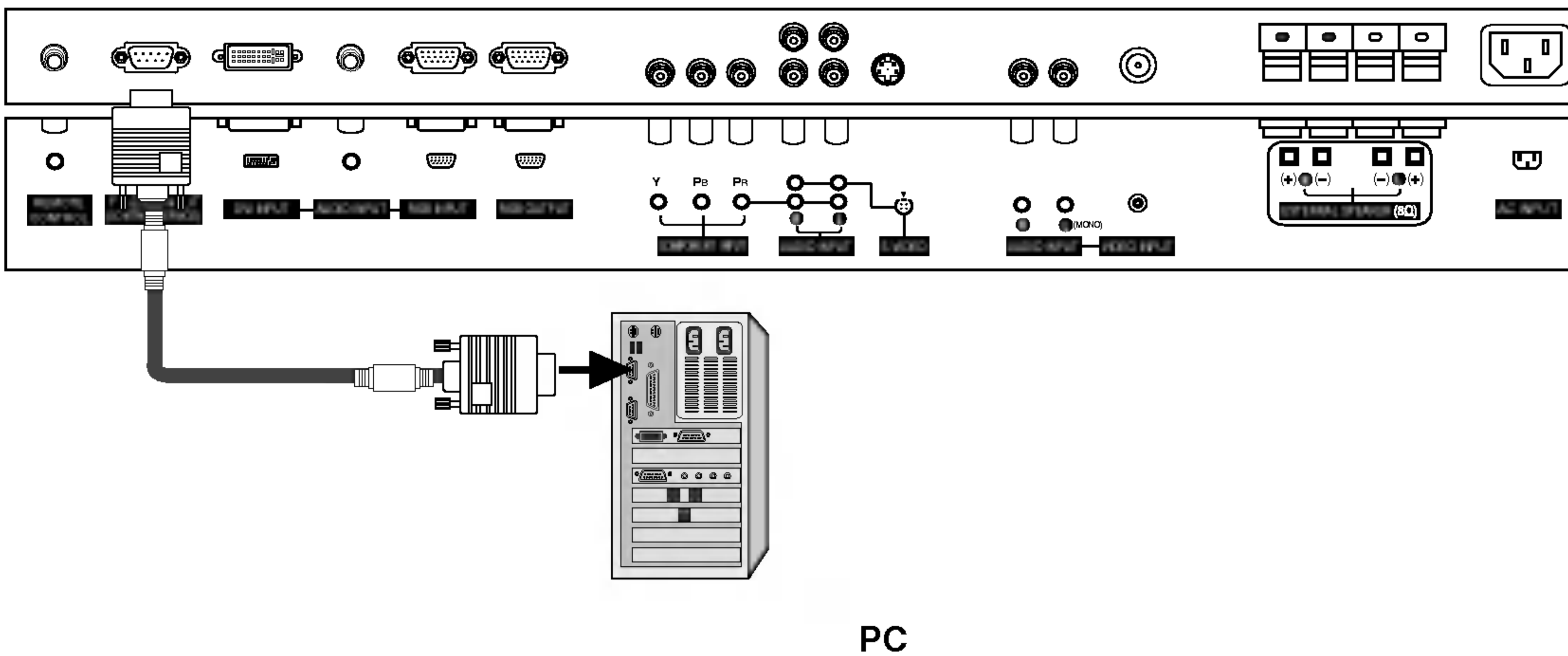

Tipo de conector : macho D-Sub 9-pines

No.	Nombre del pin
1	No hay conexión
2	RXD (Recepción de datos)
3	TXD (Transmisión de datos)
4	DTR (Lado del DTE listo)
5	GND
6	DSR (Lado del DCE listo)
7	RTS (Listo para enviar)
8	CTS (Aprobado para enviar)
9	No hay conexión

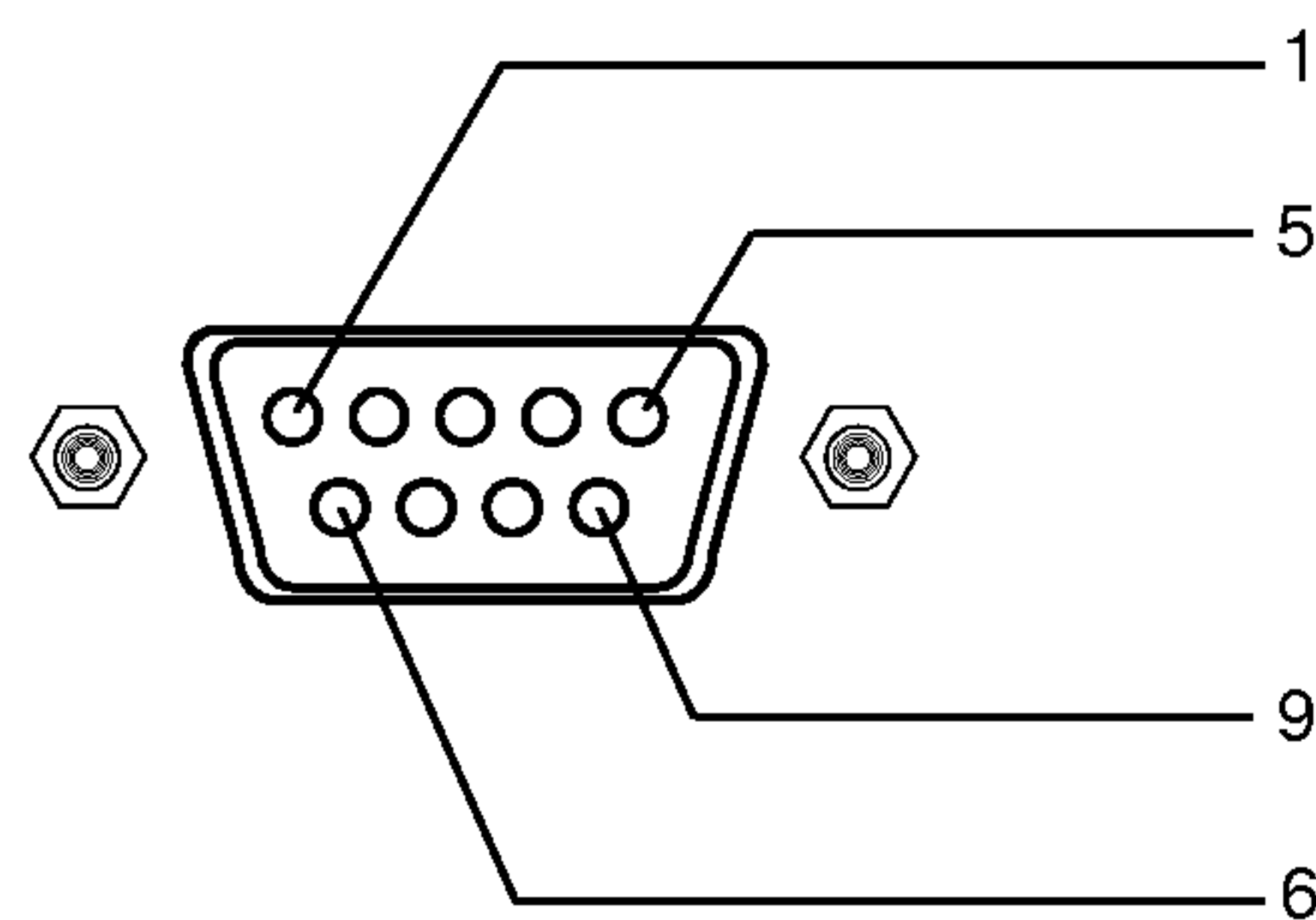

Configuraciones del RS-232C

Configuración del cable de 7-alambres
(Cable estándar RS-232C)

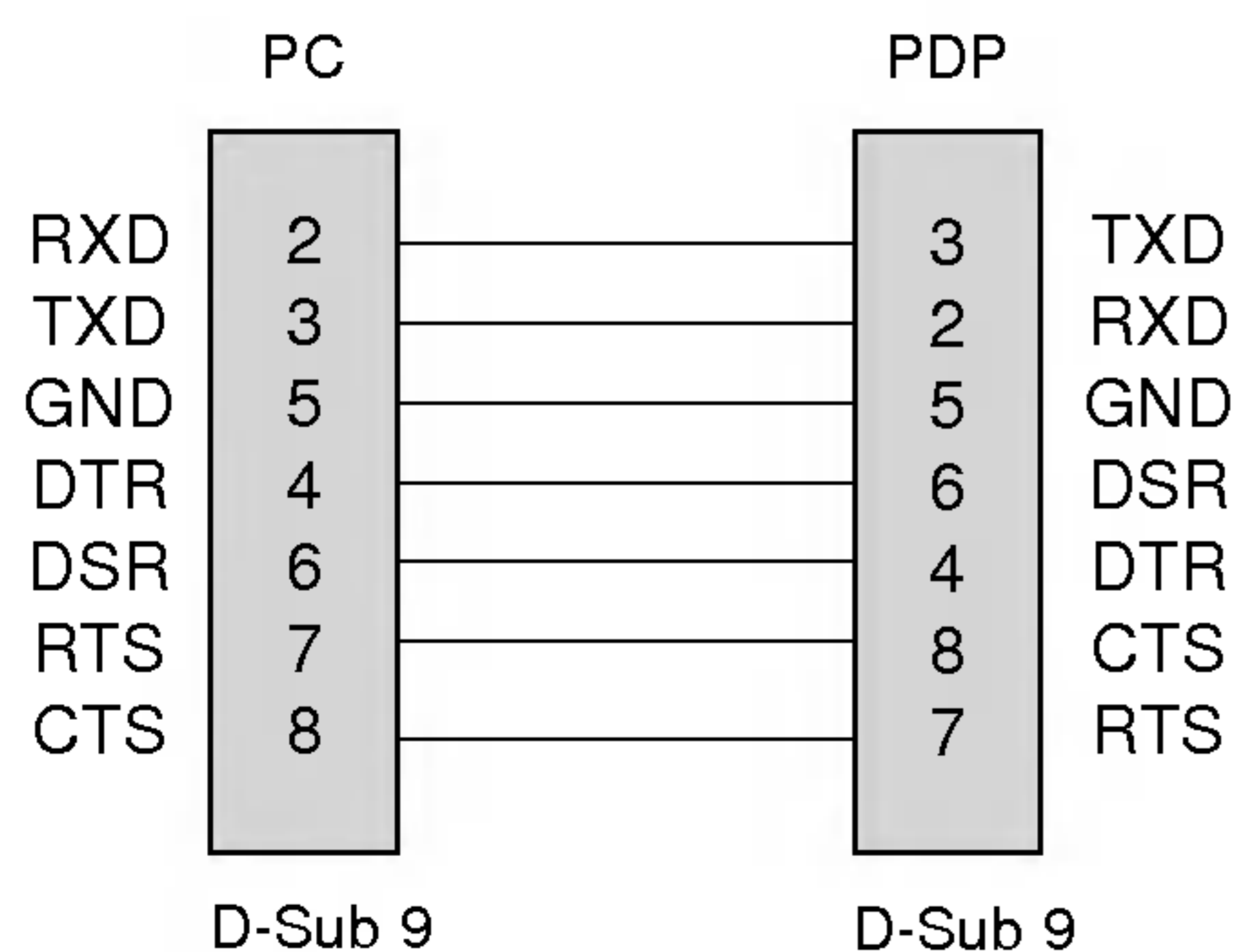

Configuración del cable de 3-alambres
(No estándar)

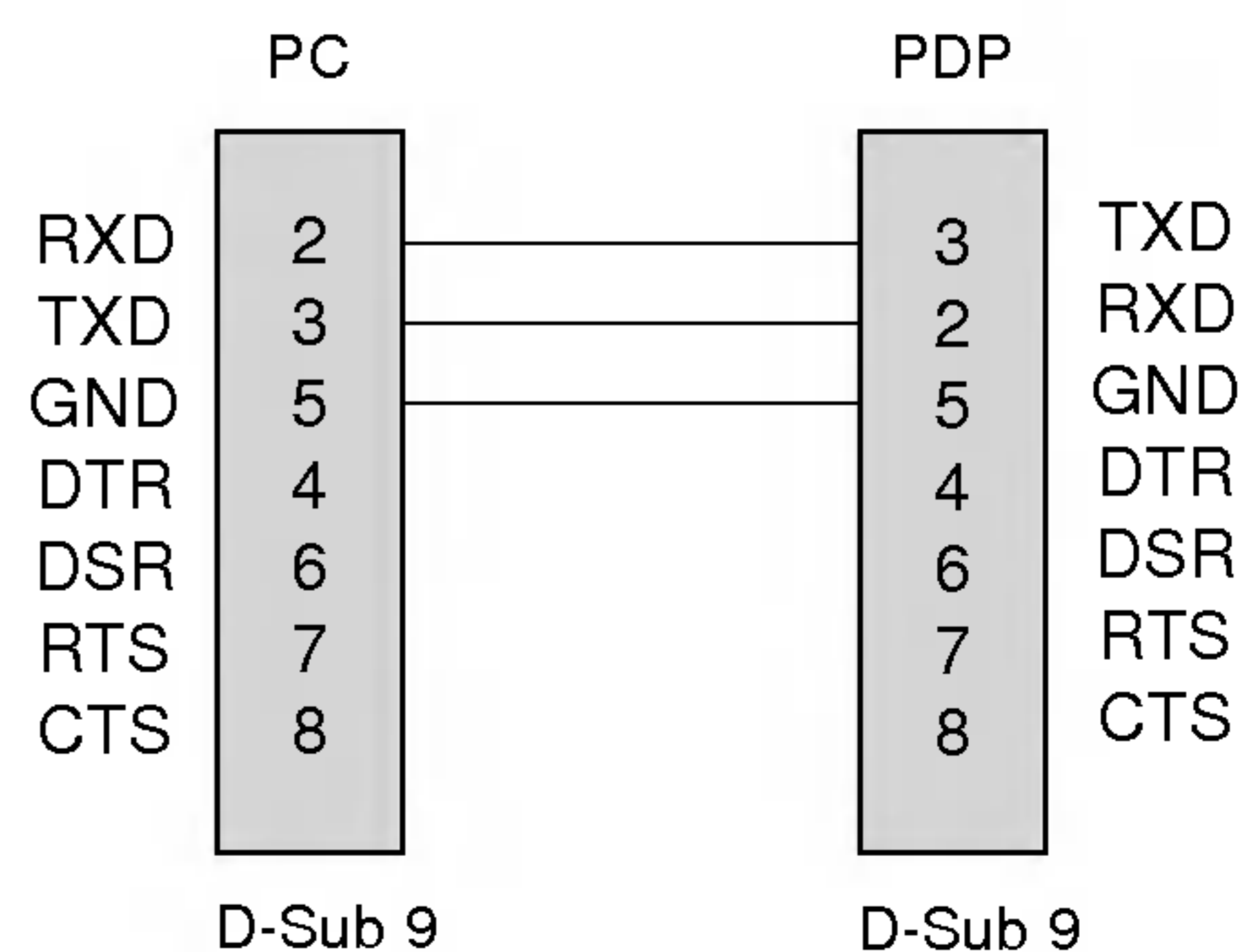

Set ID

- Use esta función para especificar un número de identificación para el Monitor.
- Véase la "Mapeo de datos reales" 1. Consulte la página 30.

1. Presione el botón **MENU** y luego presione el botón ▲ / ▼ para seleccionar el menú **ESPECIAL**.
2. Presione el botón ► y luego presione el botón ▲ / ▼ para seleccionar **Set ID**.
3. Presione el botón ► y luego presione el botón ◀ / ▶ para ajustar **Set ID** para escoger número de ID del Monitor deseado. El rango de ajuste de **Set ID** es 1 ~ 99.
4. Presione el botón **OK**.



Parámetros de Comunicación

- Velocidad de Banda : 9600 bps (UART)
- Longitud de datos : 8 bits
- Paridad : Ninguna
- Bit de parada : 1 bit
- Código de Comunicación : código ASCII

* Usar un cable cruzado.

Lista de Referencia de Comando

	COMMANDO 1	COMMANDO 2	DATO (Hexadecimal)
01. Alimentación	k	a	0 ~ 1
02. Selección de Entrada	k	b	0 ~ 4
03. Relación de Aspecto	k	c	0 ~ 3
04. Pantalla muda	k	d	0 ~ 1
05. Silenciador de volumen	k	e	0 ~ 1
06. Control de volumen	k	f	0 ~ 64
07. Contraste	k	g	0 ~ 64
08. Brillo	k	h	0 ~ 64
09. Color	k	i	0 ~ 64
10. Tinte	k	j	0 ~ 64
11. Nitidez	k	k	0 ~ 64
12. Selección OSD	k	l	0 ~ 1
13. Modo de bloqueo del mando a distancia	k	m	0 ~ 1
14. PIP/DW	k	n	0 ~ 3
15. Zoom de intervalos	k	p	0 ~ 99
16. PIP posición	k	q	0 ~ 3
17. Agudos	k	r	0 ~ 64
18. Graves	k	s	0 ~ 64
19. Balance	k	t	0 ~ 64
20. Color temperatura	k	u	0 ~ 3
21. Ajuste del rojo	k	v	0 ~ 3C
22. Ajuste del verde	k	w	0 ~ 3C
23. Ajuste del azul	k	\$	0 ~ 3C
24. Selección de entrada SUB	k	y	0 ~ 4
25. Estado no normal	k	z	0 ~ a
26. Metodo ISM	j	p	0 ~ 3
27. Bajo consumo	j	q	0 ~ 1
28. Configuración de la hora del "Orbiter"	j	r	1 ~ FE
29. Configuración de los pixeles del "Orbiter"	j	s	1 ~ 9
30. Ajuste de tamaño	j	t	0 ~14(1E,20)
31. Config. Auto	j	u	1
32. Tecla de Servicio	m	c	Key code (Refer to p.35)

Protocolo de Transmisión / Recepción

Transmisión

[Commando1][Commando2][][Set ID][][Dato][Cr]

- * [Commando 1]: Primer comando para controlar el set PDP. (j y k)
- * [Commando 2]: Segundo comando para controlar el set PDP.
- * [Set ID]: Puede ajustar Set ID para escoger el número de ID del Monitor deseado en menú Especial. El rango de ajuste es 1 ~ 99. Set ID es indicado como decimal (1~99) en el menú y como Hexa decimal (0x0~0x63) en transmission/receiving protocol.
- * [DATO]: Para transmitir los datos de comando. Transmite datos 'FF' para leer el estado del comando.
- * [Cr]: Retorno Código ASCII '0x0D'
- * []: Código ASCII 'espacio (0x20)'

Reconocimiento OK

[Commando2][][Set ID][][OK][Dato][x]

- * El Monitor transmite ACK (reconocimiento) basado en este formato cuando recibe datos normales. En este momento, si los datos son de modo de lectura de datos, indica los datos del estado presente. Si los datos son de modo de escritura de datos, regresa los datos del computador PC.

Reconocimiento Error

[Commando2][][Set ID][][NG][Dato][x]

- * El Monitor transmite ACK (reconocimiento) basado en este formato cuando recibe datos no normales de funciones no viables o errores de comunicación.

- Dato
- 1: Código ilegal
 - 2: Función no respaldada
 - 3: Espere mas tiempo

01. Alimentación (Command2:a)

- ▶ Para controlar el Encendido/Apagado del TV.

Transmisión

[k][a][][Set ID][][Dato][Cr]

Dato 0 : Apagado 1 : Encendido

Reconocimiento

[a][][Set ID][][OK][Dato][x]

* Si otras funciones transmiten datos 'FF' basados en este formato, el reconocimiento de retroalimentación de datos, presenta un estado acerca de cada función.

02. Selección de entrada (Command2:b) (Entrada de imagen principal)

- ▶ Para seleccionar la fuente de entrada para el Monitor. También puede seleccionar una fuente de entrada usando el botón INPUT SELECT en el control remoto del Monitor.

Transmisión

[k][b][][Set ID][][Dato][Cr]

Dato 1 : Vídeo 5 : RGB
 2 : S-Vídeo 6 : DVI
 3 : Component

Reconocimiento

[b][][Set ID][][OK][Dato][x]

03. Relación de Aspecto (Command2:c)

- ▶ Para ajustar el formato de la pantalla. También puede ajustar el formato de la pantalla usando el botón ARC (Control de Relación de Aspecto) en el control remoto o en el menú Pantalla.

Transmisión

[k][c][][Set ID][][Dato][Cr]

Data 0 : Pantalla normal (4:3)
 1 : Pantalla ancha (16:9)
 2 : Horizonte
 3 : Zoom

Reconocimiento

[c][][Set ID][][OK][Dato][x]

04. Pantalla muda (Command2:d)

- ▶ Para seleccionar el encendido/apagado de la pantalla muda.

Transmisión

[k][d][][Set ID][][Dato][Cr]

Dato 0 : Encendido de pantalla muda (Sin imagen)
 1 : Apagado de pantalla muda (Con imagen)

Reconocimiento

[d][][Set ID][][OK][Dato][x]

05. Silenciador de Volumen (Command2:e)

- ▶ Para controlar el encendido/apagado del silenciador de volumen, También puede ajustar el silenciador utilizando el botón MUTE en el control remoto.

Transmisión

[k][e][][Set ID][][Dato][Cr]

Dato 0 : Encendido del silenciador de volumen
 (Sin volumen)
 1 : Apagado del silenciador de volumen
 (Con volumen)

Reconocimiento

[e][][Set ID][][OK][Dato][x]

06. Control de volumen (Command2:f)

- ▶ Para ajustar el volumen. También puede ajustar el volumen con los botones de volumen en el control remoto.

Transmisión

[k][f][][Set ID][][Dato][Cr]

Dato Min : 0 ~ Máx : 64

* Refiérase a 'Mapeo de los datos reales 1' como se muestra abajo.

Reconocimiento

[f][][Set ID][][OK][Dato][x]

07. Contraste (Command2:g)

- ▶ Para ajustar el contraste de la pantalla. También puede ajustar el contraste en el menú imagen.

Transmisión

[k][g][][Set ID][][Dato][Cr]

Dato Min : 0 ~ Máx : 64

* Refiérase a 'Mapeo de los datos reales 1' como se muestra abajo.

Reconocimiento

[g][][Set ID][][OK][Dato][x]

08. Brillo (Command2:h)

- ▶ Para ajustar el brillo de la pantalla. También puede ajustar el brillo en el menú Imagen.

Transmisión

[k][h][][Set ID][][Dato][Cr]

Dato Min : 0 ~ Máx : 64

* Refiérase a 'Mapeo de los datos reales 1' como se muestra abajo.

Reconocimiento

[h][][Set ID][][OK][Dato][x]

* Mapeo de datos reales 1

0 : Paso 0
 ⋮
 A : Paso 10 (SET ID 10)
 ⋮
 F : Paso 15 (SET ID 15)
 10 : Paso 16 (SET ID 16)
 ⋮
 63 : Paso 99 (SET ID 99)
 64 : Paso 100

09. Color (Command2:i)

- ▶ Para ajustar el color de la pantalla.
También puede ajustar el color en el menú Imagen.

Transmisión

[k][i][][Set ID][][Dato][Cr]

Dato Min : 0 ~ Max : 64

* Véase 'Mapeo de datos reales 1'. Consulte p.30.

Reconocimiento

[i][][Set ID][][OK][Dato][x]

10. Tinte (Command2:j)

- ▶ Para ajustar el tinte de la pantalla.
También puede ajustar el tinte en el menú Imagen.

Transmisión

[k][j][][Set ID][][Dato][Cr]

Dato Rojo : 0 ~ Verde : 64

* Véase 'Mapeo de datos reales 1'. Consulte p.30.

Reconocimiento

[j][][Set ID][][OK][Dato][x]

11. Nitidez (Command2:k)

- ▶ Para ajustar la nitidez de la pantalla.
También puede ajustar la nitidez en el menú Imagen.

Transmisión

[k][k][][Set ID][][Data][Cr]

Dato Min: 0 ~ Máx: 64

* Véase 'Mapeo de datos reales 1'. Consulte p.30.

Reconocimiento

[k][][Set ID][][OK][Dato][x]

12. Selección OSD (Command2:l)

- ▶ Para seleccionar OSD (On Screen Display) encendido/apagado.

Transmisión

[k][l][][Set ID][][Dato][Cr]

Dato 0: Apagado de OSD 1: Encendido de OSD

Reconocimiento

[l][][Set ID][][OK][Dato][x]

13. Modo de bloqueo del mando a distancia (Command2:m)

- ▶ Para bloquear los mandos del panel frontal en el monitor y en el mando a distancia.

Transmisión

[k][m][][Set ID][][Dato][Cr]

Dato 0: Bloquear Apagado 1: Bloquear Encendido

Reconocimiento

[m][][Set ID][][OK][Dato][x]

* Si no está utilizando el control remoto, ajuste este modo.
Cuando main power is on/off, el candado del control remoto es liberado.

14. PIP / DW (Command2:n)

- ▶ Para controlar las funciones de "imagen dentro de la imagen" (PIP)/DW (Double Window).
También se puede controlar las funciones PIP/DW con el botón de imagen PIP o DW del mando a distancia o desde el menú PIP/DW.

Transmisión

[k][n][][Set ID][][Dato][Cr]

Dato 0: PIP/DW off 2: DW1
1: PIP 3: DW2

Reconocimiento

[n][][Set ID][][OK][Dato][x]

15. Zoom de intervalos (Command2:p)

- ▶ Para operar la función split zoom.

Transmisión

[k][p][][Set ID][][Dato][Cr]

Dato Min: 0 ~ Máx:99

* Véase 'Mapeo de datos reales 2'.

Reconocimiento

[p][][Set ID][][OK][Dato][x]

* Mapeo de datos reales 2

0 : Restablecer split zoom
21: Selección 1 de split zoom 2
24: Selección 4 de split zoom 2
41: Selección 1 de split zoom 4
42: Selección 2 de split zoom 4
44: Selección 4 de split zoom 4
45: Selección 5 de split zoom 4
91: Selección 1 de split zoom 9
⋮
99: Selección 9 de split zoom 9

16. Posición de PIP (Command2:q)

- ▶ Para seleccionar la posición de la sub imagen para PIP.
También puede ajustar la posición de la sub imagen utilizando el botón de WIN.POSITION en el control remoto o en el menú PIP/DW.

Transmisión

[k][q][][Set ID][][Dato][Cr]

Dato 0 : Derecha abajo en pantalla
1 : Izquierda abajo en la pantalla
2 : Izquierda arriba en la pantalla
3 : Derecha arriba en la pantalla

Reconocimiento

[q][][Set ID][][OK][Dato][x]

17. Agudos (Command2:r)

- ▶ Para ajustar los agudos.
También puede ajustar los agudos en el menú Sonido.

Transmisión

[k][r][][Set ID][][Dato][Cr]

Dato Min : 0 ~ Máx : 64

* Véase 'Mapeo de datos reales 1'. Consulte p.30.

Reconocimiento

[r][][Set ID][][OK][Dato][x]

18. Graves (Command2:s)

- ▶ Para ajustar los graves.
También puede ajustar los graves en el menú Sonido.

Transmisión

[k][s][][Set ID][][Dato][Cr]

Dato Min : 0 ~ Máx : 64

* Véase 'Mapeo de datos reales 1'. Consulte p.30.

Reconocimiento

[s][][Set ID][][OK][Dato][x]

19. Balance (Command2:t)

- ▶ Para ajustar el balance.
También puede ajustarse el balance en el menú Sonido.

Transmisión

[k][t][][Set ID][][Dato][Cr]

Dato Min : 0 ~ Máx : 64

* Véase 'Mapeo de datos reales 1'. Consulte p.30.

Reconocimiento

[t][][Set ID][][OK][Dato][x]

20. Temperatura de color (Command2:u)

- ▶ Para ajustar la temperatura de color.
También puede ajustar ACC en el menú Imagen.

Transmisión

[k][u][][Set ID][][Dato][Cr]

Dato 0: Fria 1: Normal 2: Cálida 3: Usuario

Reconocimiento

[u][][Set ID][][OK][Dato][x]

21. Ajuste del rojo (Command2:v)

- ▶ Para ajustar el rojo en temperatura de color.

Transmisión

[k][v][][Set ID][][Dato][Cr]

Dato Min : 0 ~ Máx : 3C

* Refiérase a 'Mapeo de los datos reales 3' como se muestra abajo.

Reconocimiento

[v][][Set ID][][OK][Dato][x]

22. Ajuste del verde (Command2:w)

- ▶ Para ajustar el verde en temperatura de verde.

Transmisión

[k][w][][Set ID][][Dato][Cr]

Dato Min : 0 ~ Máx : 3C

* Refiérase a 'Mapeo de los datos reales 3' como se muestra abajo.

Reconocimiento

[w][][Set ID][][OK][Dato][x]

23. Ajuste del azul (Command2:\$)

- ▶ Para ajustar el azul en temperatura de verde.

Transmisión

[k][\$][][Set ID][][Dato][Cr]

Dato Min : 0 ~ Máx : 3C

* Refiérase a 'Mapeo de los datos reales 3' como se muestra abajo.

Reconocimiento

[\$][][Set ID][][OK][Dato][x]

* Mapeo de datos reales 3

0 : -30
1 : -29
2 : -28
⋮
1E : 0
⋮
3A : +28
3B : +29
3C : +30

24. Selección de entrada SUB (Command2:y)

- ▶ Para seleccionar la fuente de entrada para la sub imagen en el modo PIP.

Transmisión

[k][y][][Set ID][][Dato][Cr]

Dato 1 : Vídeo 2 : S-Vídeo
3 : Component 5 : RGB 6 : DVI

Reconocimiento

[y][][Set ID][][OK][Dato][x]

25. Estado no normal (Command2:z)

- ▶ Para reconocer un estado no normal.

Transmisión

[k][z][][Set ID][][FF][Cr]

Dato FF: Leer

Reconocimiento

[z][][Set ID][][OK][Dato][x]

Dato 0: Normal (encendido y señal existente)
1: No señal (encendido).
2: Apagar el monitor a través del control remoto.
3: Apagar el monitor a través de la función temporizador para dormir.
4: Apagar el monitor a través de la función RS-232C.
5: 5V caída.
6: AC caída.
7: Apagar el monitor a través de la función Alarma del abanico.
8: Apagar el monitor a través de la función time off.
9: Apagar el monitor a través de la función auto off.
a: Apagar el monitor a través de la función time On.

* Esta función es de "sólo lectura".

Código IR

Cómo conectar

- ▶ Conecte su control remoto alámbrico al puerto de remoto del monitor.

Control Remoto Código IR

▶ Forma de onda de salida

impulso único, modulado con señal de 37,917 KHz en 455 KHz

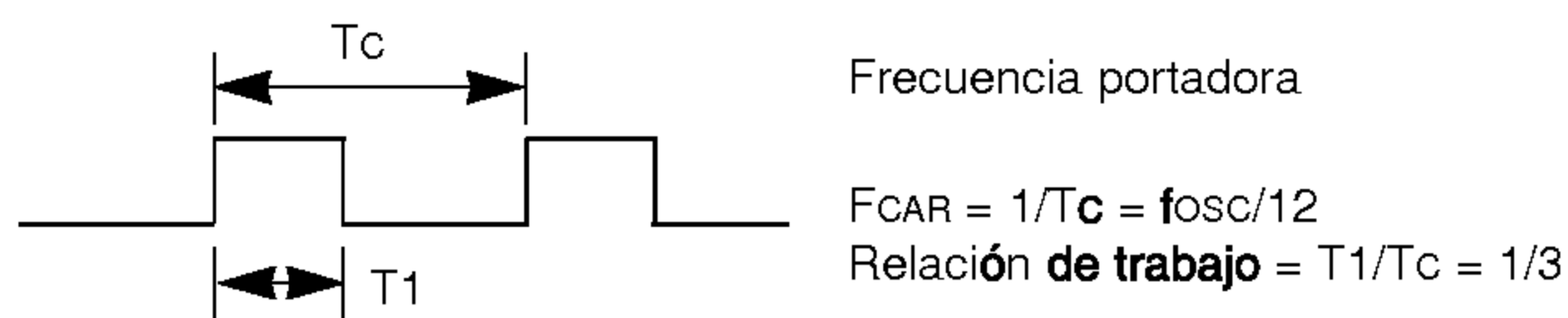

▶ Configuración de cuadro

- 1er. cuadro

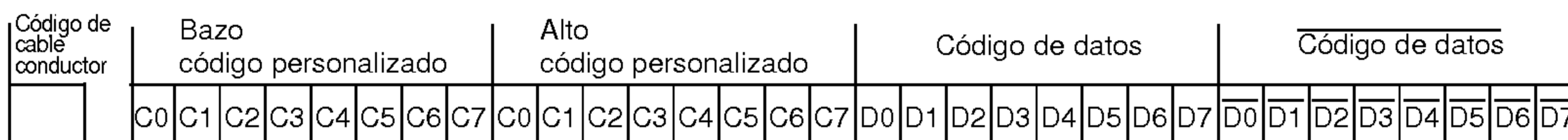

- Repetir cuadro

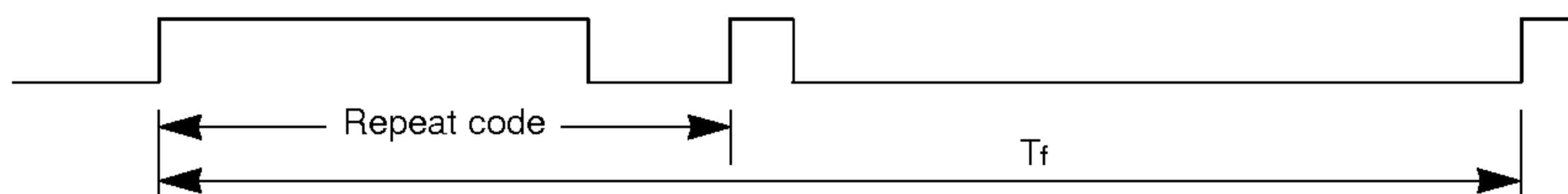

▶ Código de cable conductor

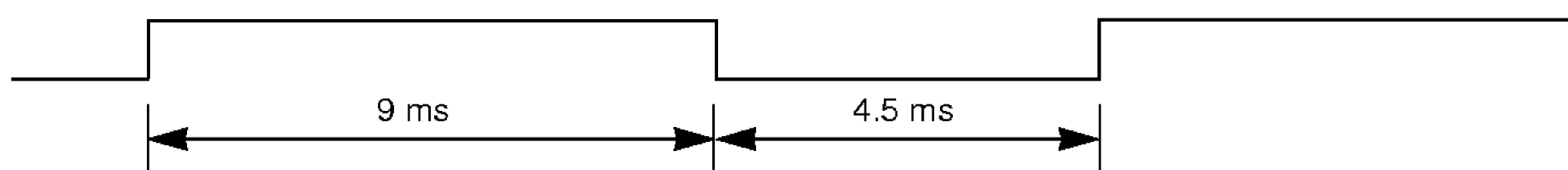

▶ Repetir código

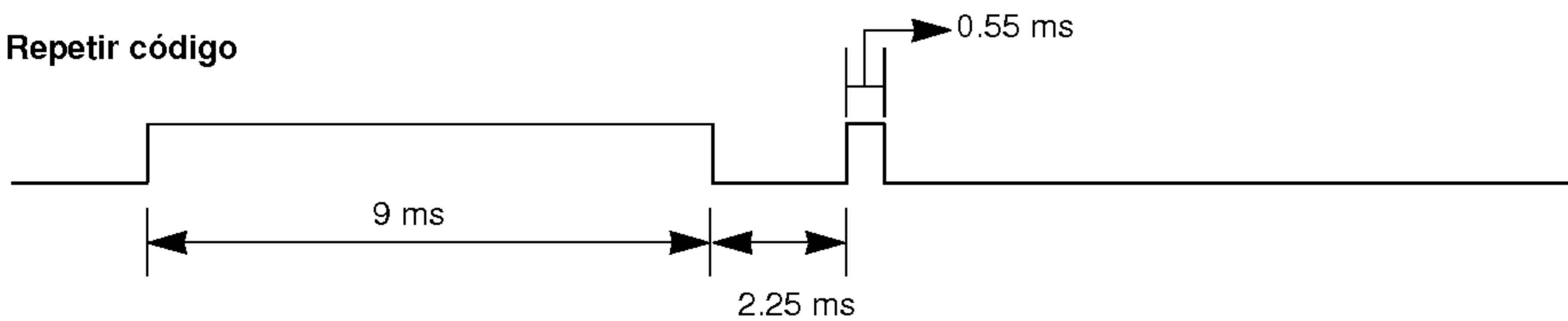

▶ Descripción de bits

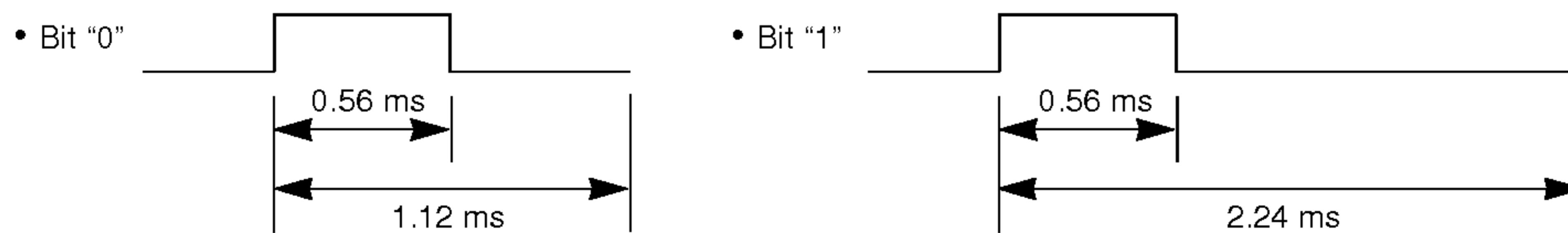

▶ Intervalo entre cuadros: Tf

La forma de onda transmitida siempre que una tecla esté pulsada.

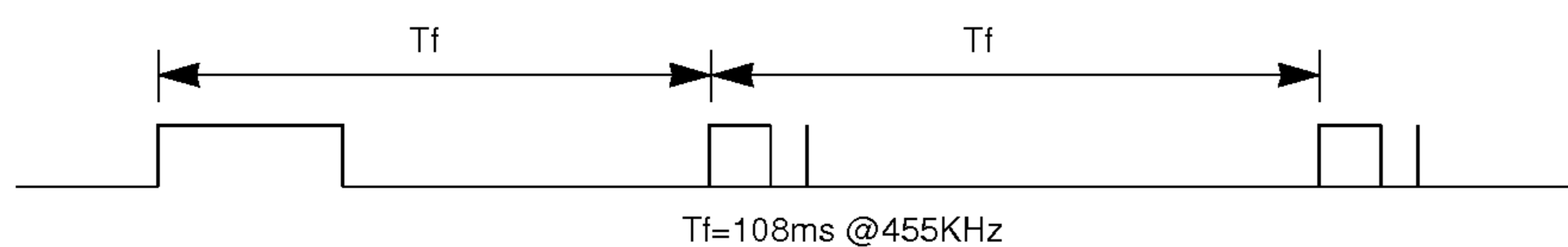

Code (Hexa)	función	Nota
00	UP (Arrida) (▲)	Botón R/C
01	DOWN (Abajo) (▼)	Botón R/C
02	VOL+ (▶)	Botón R/C
03	VOL- (◀)	Botón R/C
08	POWER	Botón R/C (Encendido/Apagado)
C4	POWER ON (Encendido)	Discrete IR Code (Sólo Encendido)
C5	POWER OFF (Apagado)	Discrete IR Code (Sólo Apagado)
09	MUTE (Silenciamiento)	Botón R/C
10	Teclas de números 0	Botón R/C
11	Teclas de números 1	Botón R/C
12	Teclas de números 2	Botón R/C
13	Teclas de números 3	Botón R/C
14	Teclas de números 4	Botón R/C
15	Teclas de números 5	Botón R/C
16	Teclas de números 6	Botón R/C
17	Teclas de números 7	Botón R/C
18	Teclas de números 8	Botón R/C
19	Teclas de números 9	Botón R/C
0B	INPUT SELECT (Selección de entrada)	Botón R/C
5A	VIDEO	Discreto código IR (Vídeo de entrada)
D8	S-VIDEO	Discreto código IR (S-Vídeo de entrada)
BF	COMPONENT	Discreto código IR (Component de entrada)
C6	DVI	Discreto código IR (DVI de entrada)
D5	RGB	Discreto código IR (RGB de entrada)
0E	SLEEP (Reposo)	Botón R/C
43	MENU	Botón R/C
44	OK	Botón R/C
4D	APC	Botón R/C
52	DASP	Botón R/C
60	PIP/DW	Botón R/C
61	SUB INPUT (Entrada SUB)	Botón R/C
63	SWAP	Botón R/C
64	WIN.SIZE	Botón R/C
62	WIN.POSITION	Botón R/C
7B	SPLIT ZOOM	Botón R/C
79	ARC	Botón R/C
76	ARC (4:3)	Discreto código IR (sólo modo 4:3)
77	ARC (16:9)	Discreto código IR (sólo modo 16:9)
AF	ARC (Zoom)	Discreto código IR (sólo modo Zoom)
99	AUTO CONFIG	Discreto código IR

Lista de verificación de problemas

No hay imagen y No hay sonido	<ul style="list-style-type: none">• Verifique si el Monitor está encendido.• Verifique que el cordón de alimentación esté conectado correctamente al toma-corriente.• Enchufe el cordón de alimentación de otro artefacto en el tomacorriente donde el Monitor estaba conectado.
Si hay imagen No hay sonido	<ul style="list-style-type: none">• Presione el botón VOLUME (▶) .• Presione el botón MUTE .
El control remoto no funciona	<ul style="list-style-type: none">• Verifique si hay algún objeto entre el Monitor de Plasma y el control remoto que cause obstrucción a la señal.• Verifique si las baterías están instaladas con la polaridad correcta. (Refiérase a la pág.8)• Instale baterías nuevas. (Refiérase a la pág.8)
Al encender el TV, la imagen tarda en aparecer	<ul style="list-style-type: none">• Este efecto es normal, ya que en el proceso de encendido del Monitor la imagen permanece desactivada. Si la imagen no aparece transcurridos 5 minutos, póngase en contacto con el Servicio Técnico.
No hay color o es deficiente o la imagen es deficiente	<ul style="list-style-type: none">• Seleccione Color en el menú IMAGEN y presione el botón VOLUMEN (▶). (Refiérase a la pág. 18)• Aumente la distancia entre el Monitor y la VCR.• Active cualquier función para restaurar el brillo de la imagen. (Si una imagen fija está en la pantalla por más de 5 minutos, la pantalla se torna oscura.)
Aparecen barras horizontales o verticales, o la imagen tiembla	<ul style="list-style-type: none">• Compruebe que no existan herramientas o aparatos eléctricos que puedan generar interferencia.
No hay salida de uno de los altavoces	<ul style="list-style-type: none">• Ajuste el Balance en el menú SONIDO. (Refiérase a la Pág.20)
El Monitor emite un ruido inhabitual	<ul style="list-style-type: none">• Si ha habido un cambio brusco en la temperatura o humedad ambiente, es normal que el Monitor emita un ruido inhabitual al encenderlo o apagarlo.

Especificaciones del producto

MODELO	MP-42PM/10/10H/11/11H	MP-42PM12X	MP-50PM10/10H/11/11H
Ancho (pulgadas / mm)	42 / 1066		49,3 / 1253
Altura (pulgadas / mm)	25,8 / 656		29,3 / 745
Profundidad (pulgadas / mm)	3,8 / 97,5		3,9 / 99,5
Peso (libras / kg)	64,6 / 29,3		84,7 / 38,4
Resolución	852 x 480 (Dot)	1024 x 768 (Dot)	1366 x 768 (Dot)
Alimentación	AC 100-240 V~ 50/60 Hz 330W		AC 100-240 V~ 50/60 Hz 450W
Color	16,770,000 (256 pasos de cada R, G y B)		
Temperatura (En operación)	32 ~ 104 °F (0 ~ 40 °C)		
Humedad (En operación)	Por debajo 80%		

- Las especificaciones mostradas arriba pueden cambiar sin ningún aviso para mejora en la calidad.

Notas

Notas



 **LG Electronics México S.A de C.V**

**Av. Sor Juana Inés de la Cruz No 555
Col. San Lorenzo
Tlalnepantla, Estado de México CP 54033
Tel. 321 19 00 fax. 565 7549, 565 7598
Lada sin costo 01 800 347 19 19**