

LG

Aire acondicionado de canalización de techo

MANUAL DEL PROPIETARIO

Modelos: LMNC122TEA(C)0 / LMNH122TEA(C)0
LMNC182TEA(C)0 / LMNH182TEA(C)0
LMNC242TFA(C)0 / LMNH242TFA(C)0
LMNC302TFA(C)0 / LMNH302TFA(C)0
LMNC362TDA(C)0 / LMNH362TDA(C)0
LMNC482TDA(C)0 / LMNH482TDA(C)0



IMPORTANTE

- Le rogamos que lea este manual del propietario con cuidado y completamente antes de instalarlo y operar su aparato de aire acondicionado.
- Le rogamos que guarda este manual del propietario para futura referencia antes de leerlo completamente.

ÍNDICE

*Precauciones de seguridad ..3
antes del funcionamiento8
Instrucciones de manejo9
Mantenimiento y servicio25
Antes de llamar al servicio de
reparaciones27*



PARA SU REGISTRO

Escriba aquí el modelo y los números de serie :

Nº modelo

Nº serie

Puede encontrarlos en la etiqueta de la parte lateral de cada unidad.

Nombre del establecimiento

Fecha de compra

- Grape su recibo a esta página en caso de que lo necesite para demostrar la fecha de compra para servicios de garantía.



LEA ESTE MANUAL

En el interior encontrará muchos consejos útiles sobre cómo utilizar y mantener debidamente su aparato de aire acondicionado. Sólo unos pequeños cuidados preventivos por su parte le podrán ahorrar mucho tiempo y dinero a lo largo de la vida útil de su aparato de aire acondicionado. Encontrará muchas respuestas a problemas comunes en la tabla de consejos para la resolución de pequeños problemas. Si revisa primero nuestra tabla de **Consejos para la resolución de problemas**, quizás no debe llamar al equipo de servicio.



PRECAUCIONES

- Contacte con el técnico de servicio autorizado para reparar o mantener esta unidad.
- Póngase en contacto con el instalador para proceder a la instalación de este aparato.
- Este aparato de aire acondicionado no está diseñado para ser utilizado por niños de corta edad ni por personas disminuidas sin supervisión.
- Deberían supervisarse a los niños de corta edad para asegurarse de que no juegan con el aparato de aire acondicionado.
- Si el cordón de alimentación es dañado, este debe de ser reemplazado por el fabricante o su agente de servicio o por personal calificado para evitar el riesgo.
- Las tareas de instalación deben realizarse de acuerdo con el Código Eléctrico Nacional y sólo puede llevarlas a cabo personal calificado y autorizado.



Precauciones de seguridad

Para evitar lesiones al usuario o a otras personas y daños a la propiedad, siga estas instrucciones.

■ Una operación incorrecta por ignorar las instrucciones provocará lesiones o daños. La seriedad se clasifica por las siguientes indicaciones.

⚠ ADVERTENCIA

Este símbolo indica la posibilidad de muerte o de seria lesión.

⚠ PRECAUCIÓN

Este símbolo indica sólo la posibilidad de lesión o daño a la propiedad.

■ Significados de los símbolos utilizados en este manual.



Prohibido.



Recuerde seguir las instrucciones.

⚠ ADVERTENCIA

■ Instalación

No utilice un interruptor automático defectuoso o de valor nominal inferior al correspondiente. Utilice un circuito específico para este aparato.

- Existe riesgo de incendio o descarga eléctrica.

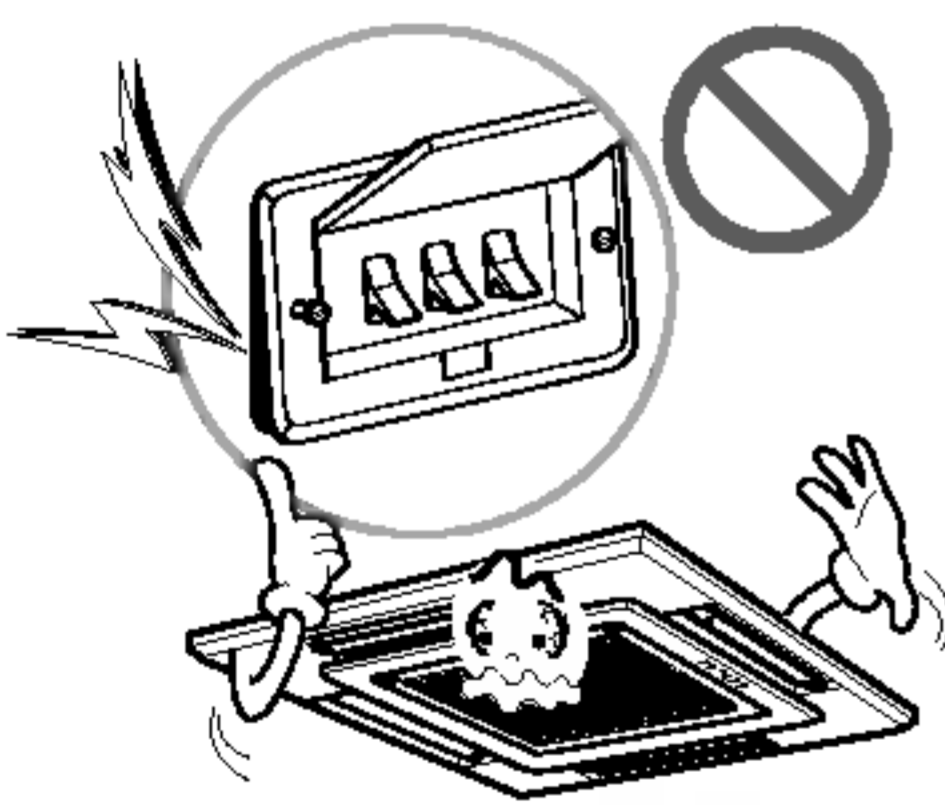

Para trabajos eléctricos, póngase en contacto con el distribuidor, vendedor, técnico cualificado o centro de asistencia técnica autorizado.

- No desmonte ni repare el aparato. Existe riesgo de incendio o descarga eléctrica.

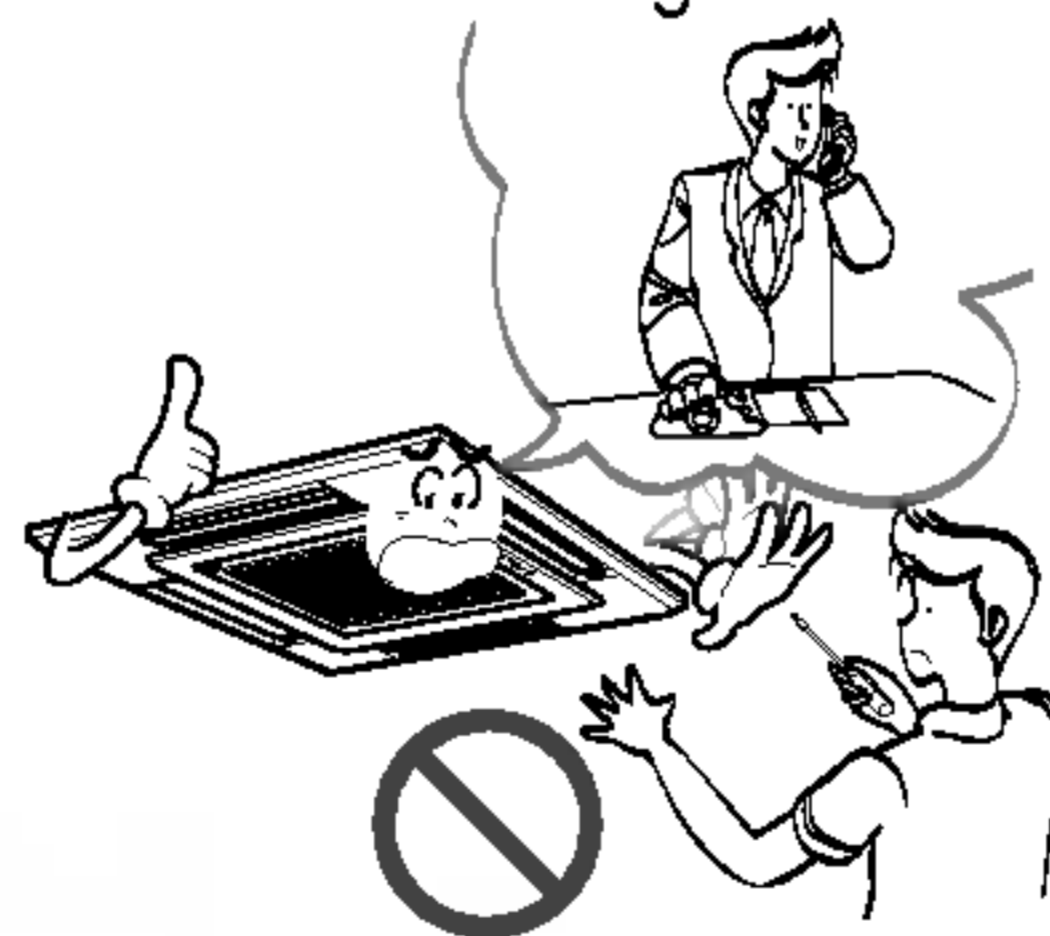

Realice siempre la conexión del aparato a tierra.

- Existe riesgo de incendio o descarga eléctrica.

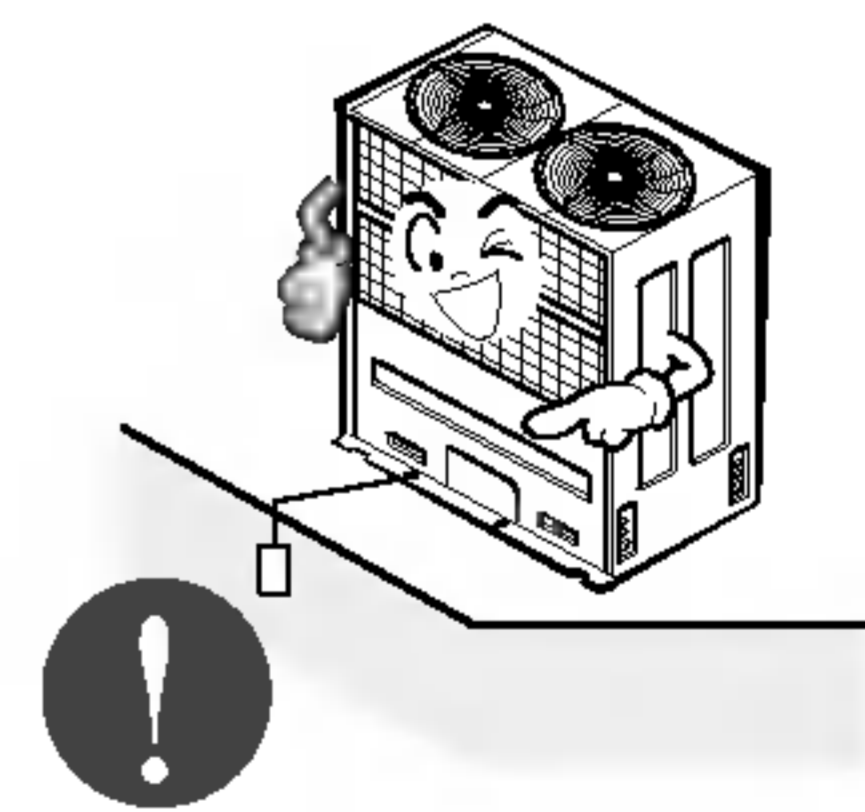

Instale correctamente el panel y la cubierta de la caja de control.

- Existe riesgo de incendio o descarga eléctrica.

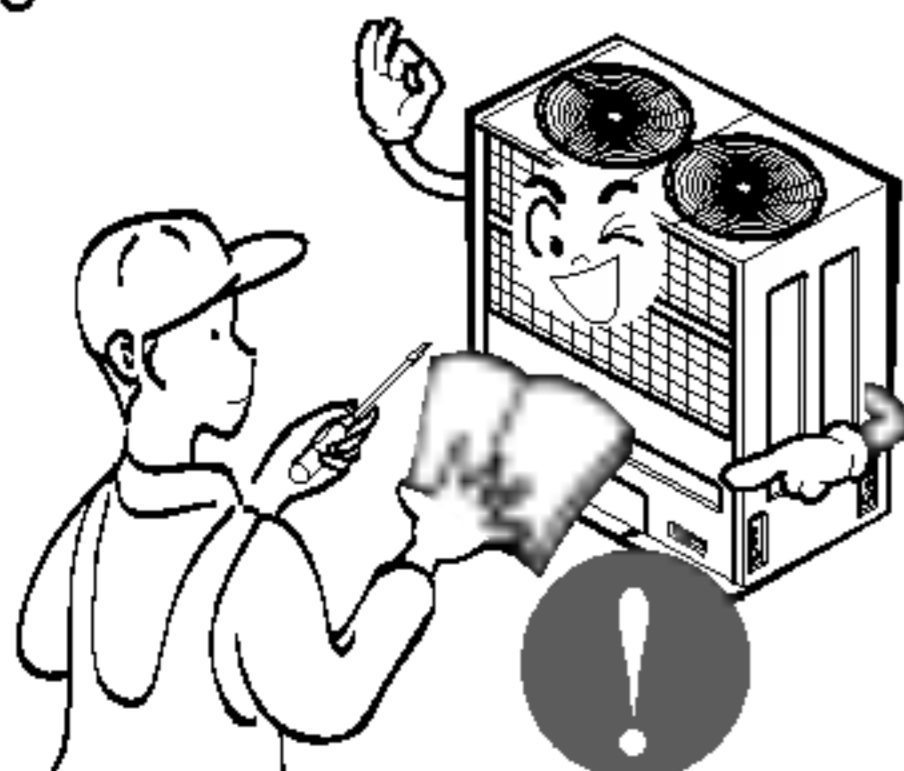

Instale siempre un circuito y un interruptor específico.

- Un cableado o instalación inadecuados pueden provocar un incendio o una descarga eléctrica.



Utilice el interruptor o fusible de valor nominal adecuado.

- Existe riesgo de incendio o descarga eléctrica.

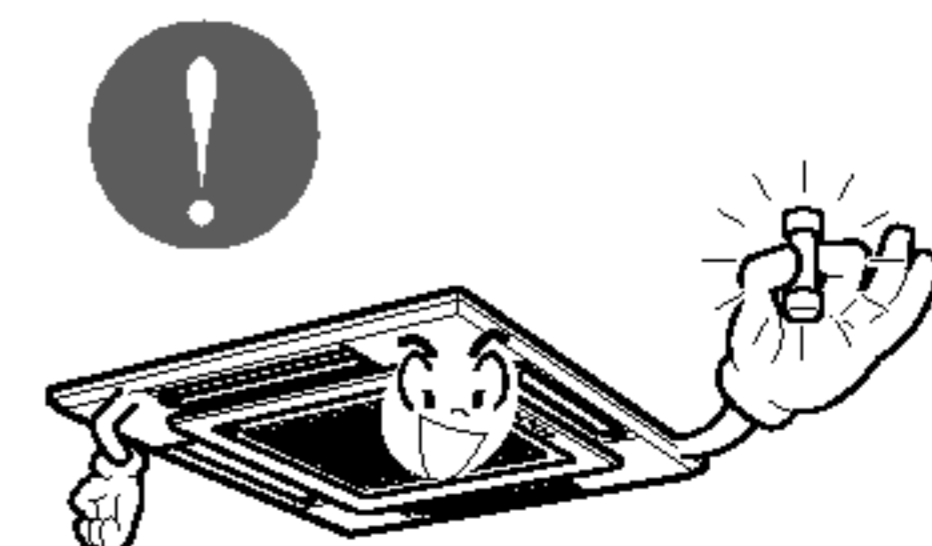

No modifique ni extienda el cable de alimentación.

- Existe riesgo de incendio o descarga eléctrica.

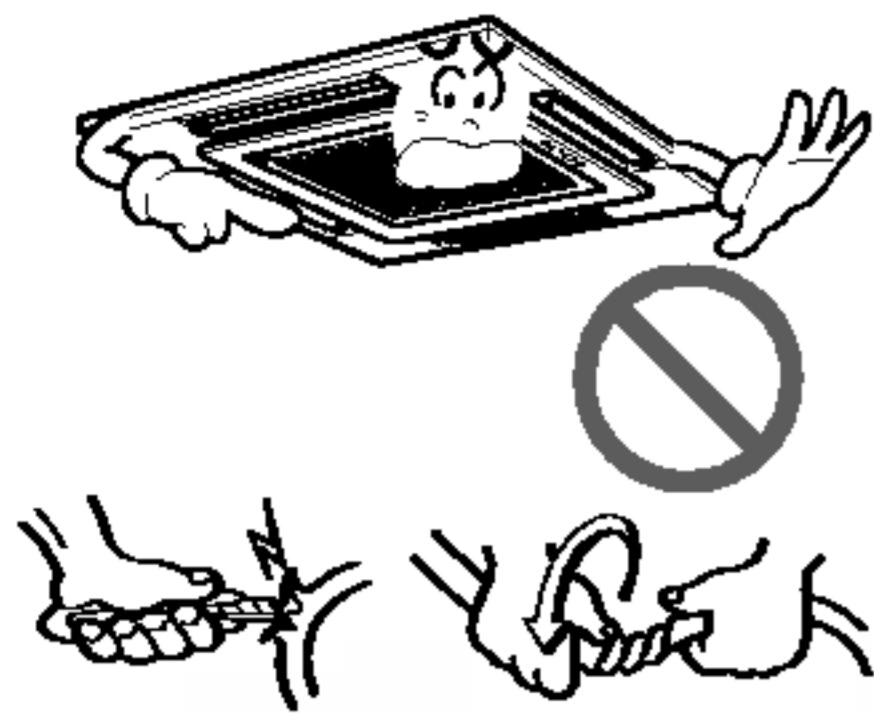

No instale, retire ni vuelva a instalar la unidad por sí mismo (cliente).

- Existe riesgo de incendio, descarga eléctrica, explosión o lesiones.



Tenga cuidado al desembalar e instalar el aparato.

- Los bordes afilados podrían provocar lesiones. Tenga especial cuidado con los bordes de la caja y las aletas del condensador y evaporador.

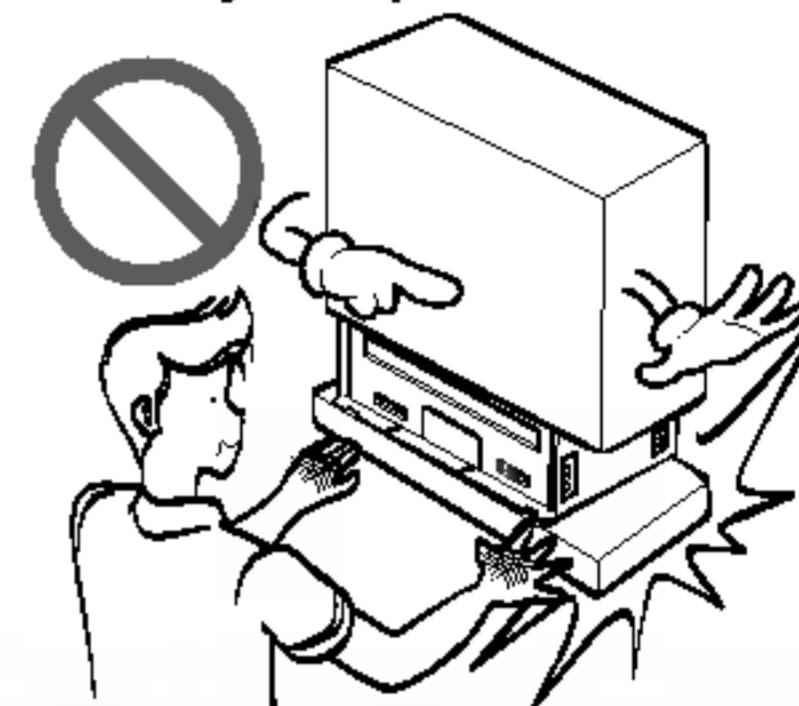

Para la instalación, póngase en contacto siempre con su vendedor o centro de asistencia técnica autorizado.

- Existe riesgo de incendio, descarga eléctrica, explosión o lesiones.

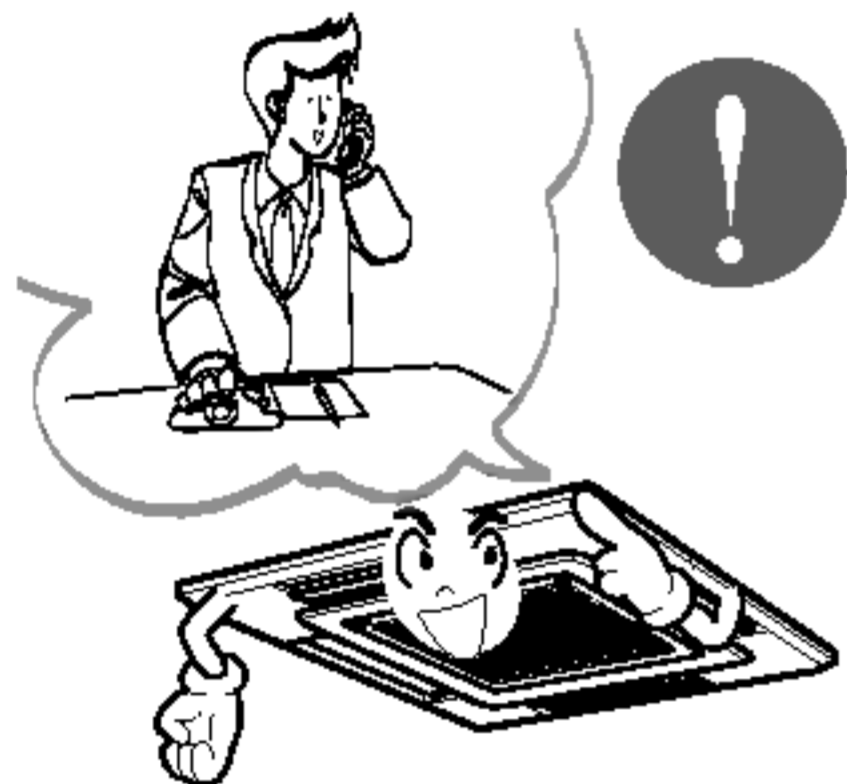

No instale el aparato en una superficie de instalación insegura.

- Podría causar lesiones, accidentes o daños en el aparato.

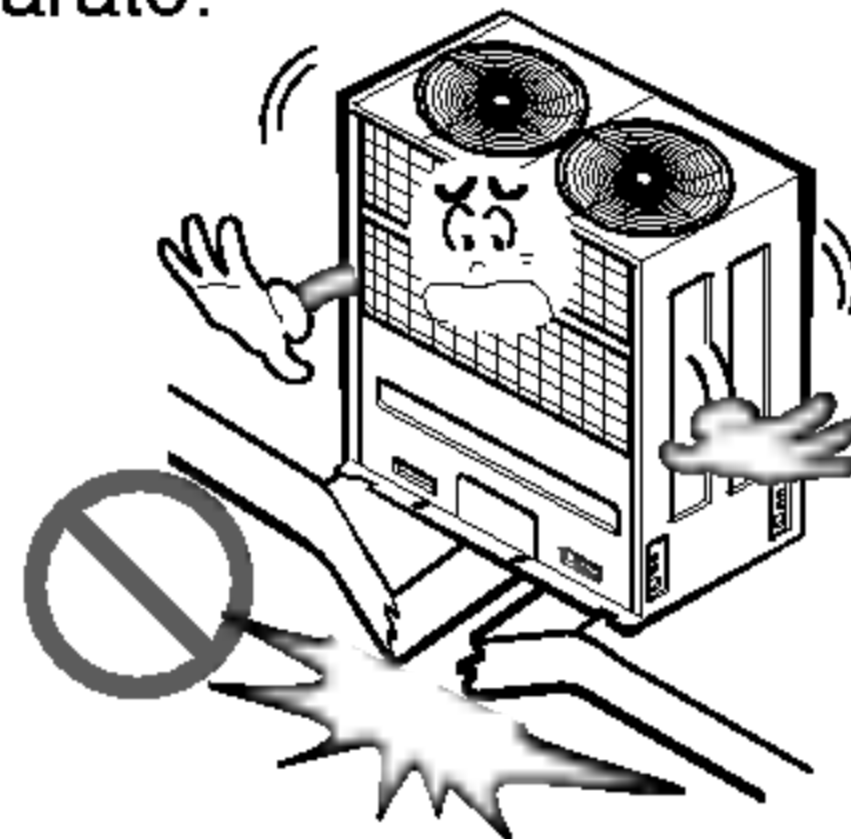

Asegúrese de que el soporte de instalación no se deteriora con el tiempo.

- Si el soporte cae, el aire acondicionado también puede caer, causando daños materiales, avería del aparato y lesiones personales.

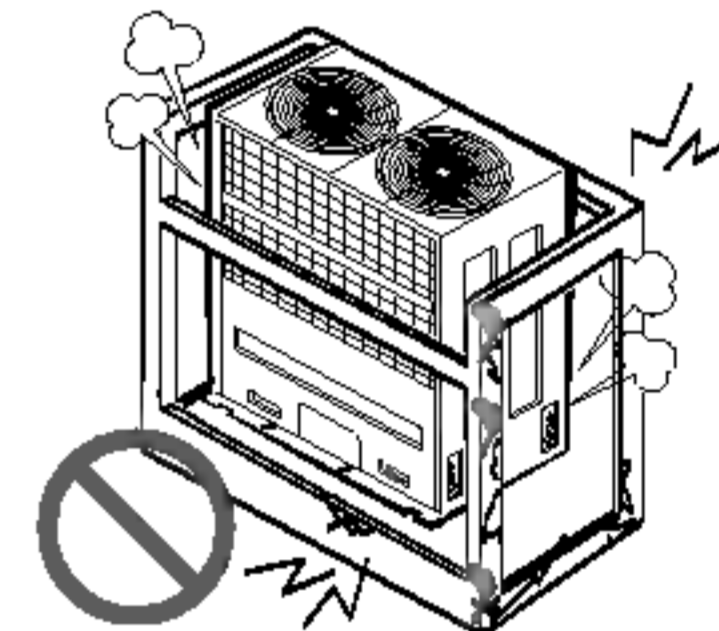

Operación

No deje funcionando el aire acondicionado durante mucho tiempo cuando la humedad sea muy alta y haya una puerta o ventana abierta.

- Podría condensarse la humedad y mojar o dañar el mobiliario.



Asegúrese de que el cable de alimentación no pueda estirarse o dañarse durante el funcionamiento.

- Existe riesgo de incendio o descarga eléctrica.

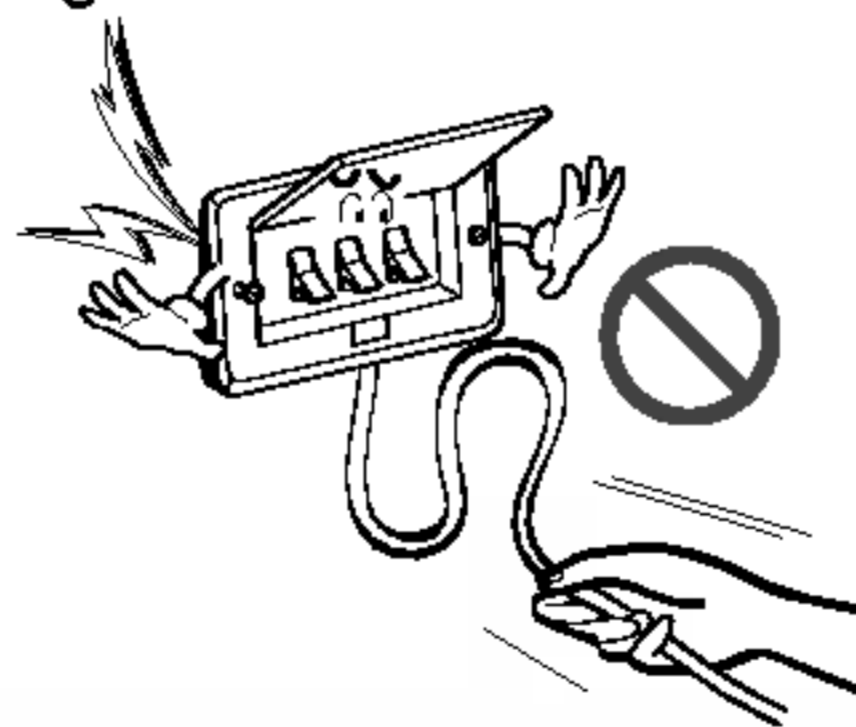

No coloque nada sobre el cable de alimentación.

- Existe riesgo de incendio o descarga eléctrica.

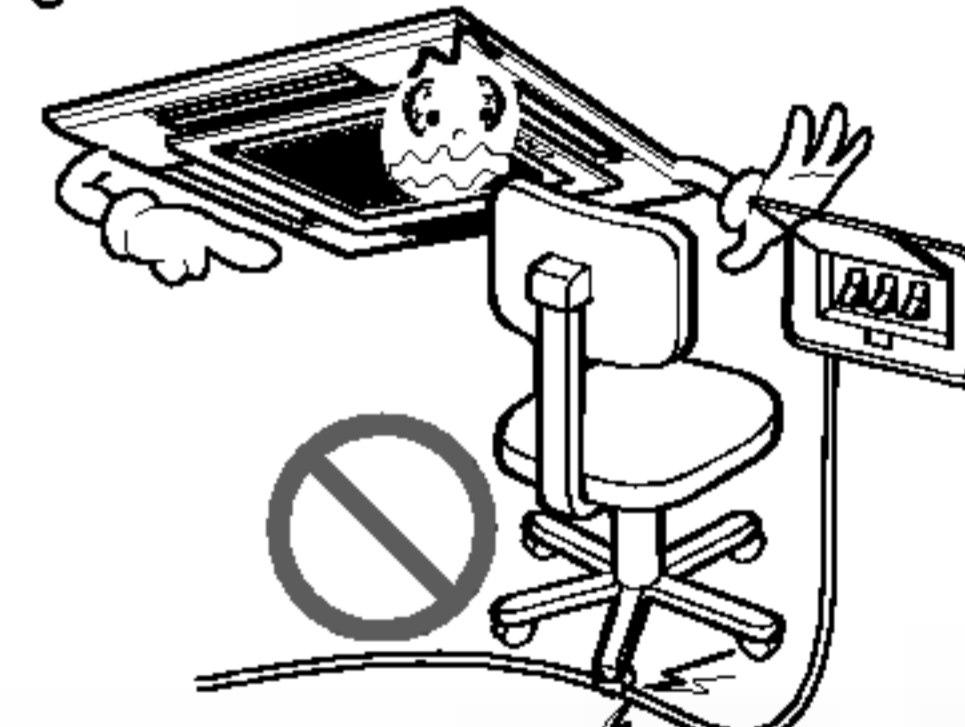

No enchufe ni desenchufe la clavija de alimentación durante el funcionamiento

- Existe riesgo de incendio o descarga eléctrica.

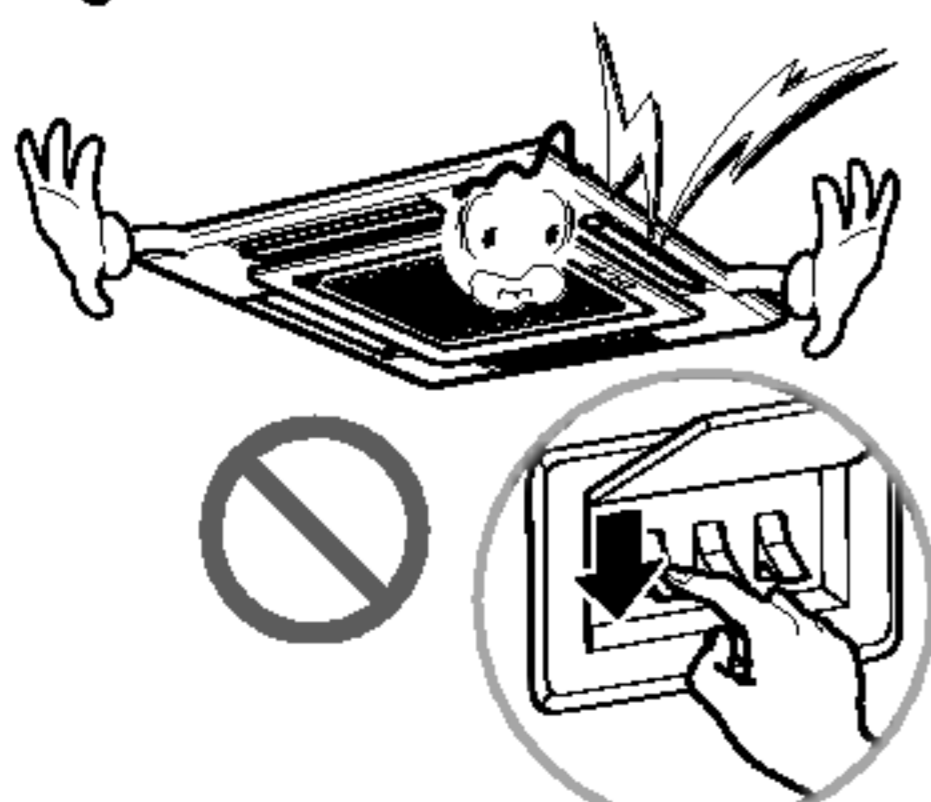

No toque (ni maneje) el aparato con las manos mojadas.

- Existe riesgo de incendio o descarga eléctrica.



No coloque una estufa ni otros aparatos cerca del cable de alimentación.

- Existe riesgo de incendio y descarga eléctrica.

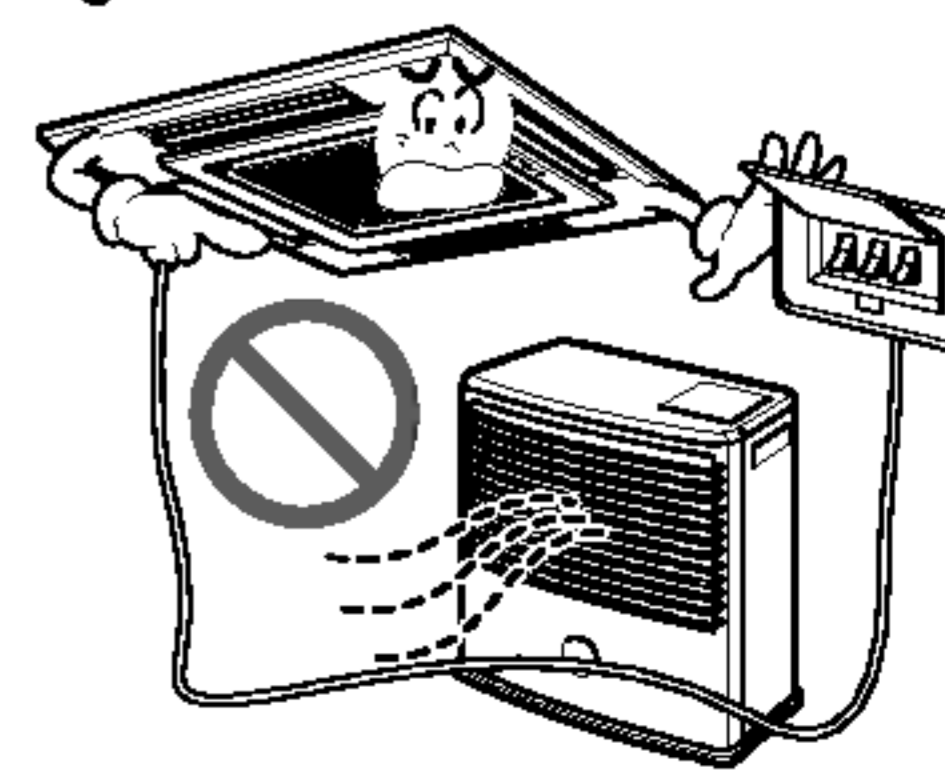

No permita que entre agua en las piezas eléctricas.

- Existe riesgo de incendio, avería del aparato o descarga eléctrica.

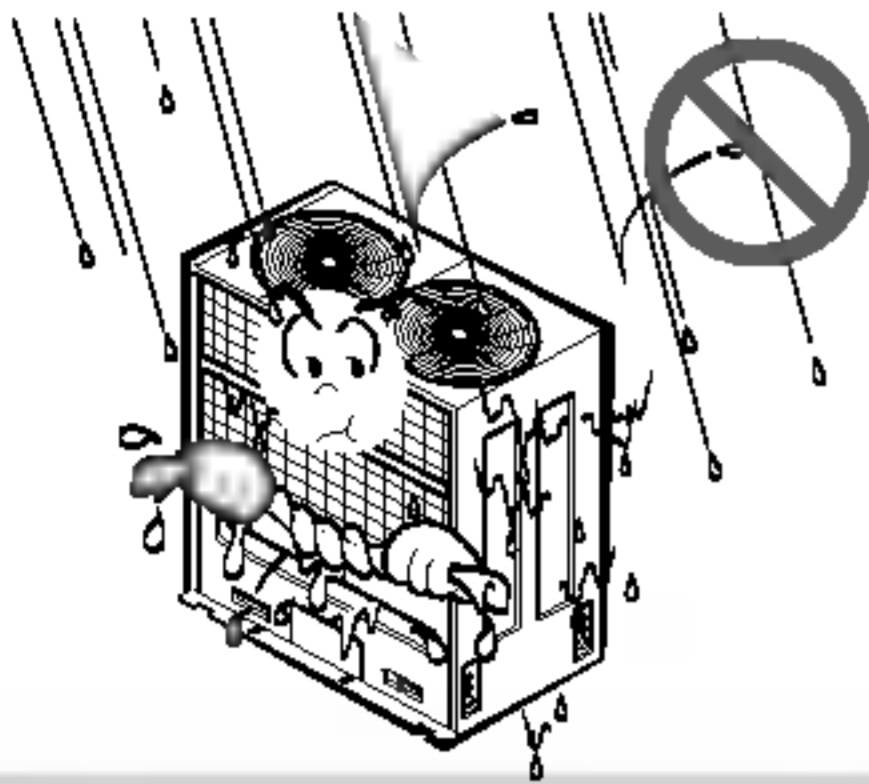

No almacene ni utilice gas inflamable o combustibles cerca del aparato.

- Existe riesgo de incendio o avería del aparato.



No utilice el aparato en un espacio cerrado durante un periodo prolongado de tiempo.

- Podría producirse una falta de oxígeno.

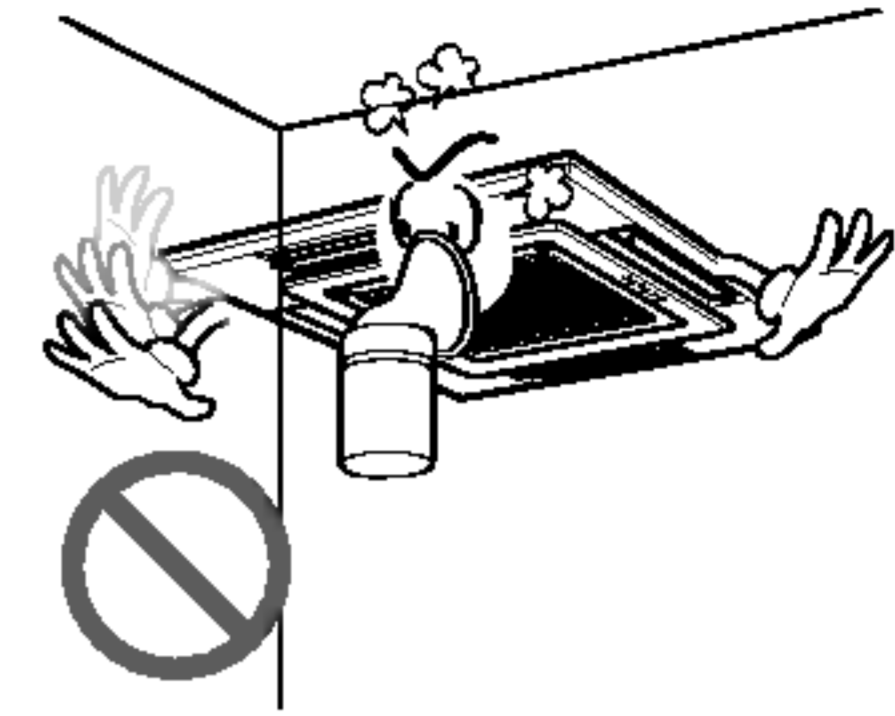

Si hay fugas de gas, apague el gas y abra una ventana para ventilar antes de encender el aparato.

- No utilice el teléfono ni encienda o apague los interruptores. Existe riesgo de explosión o incendio.

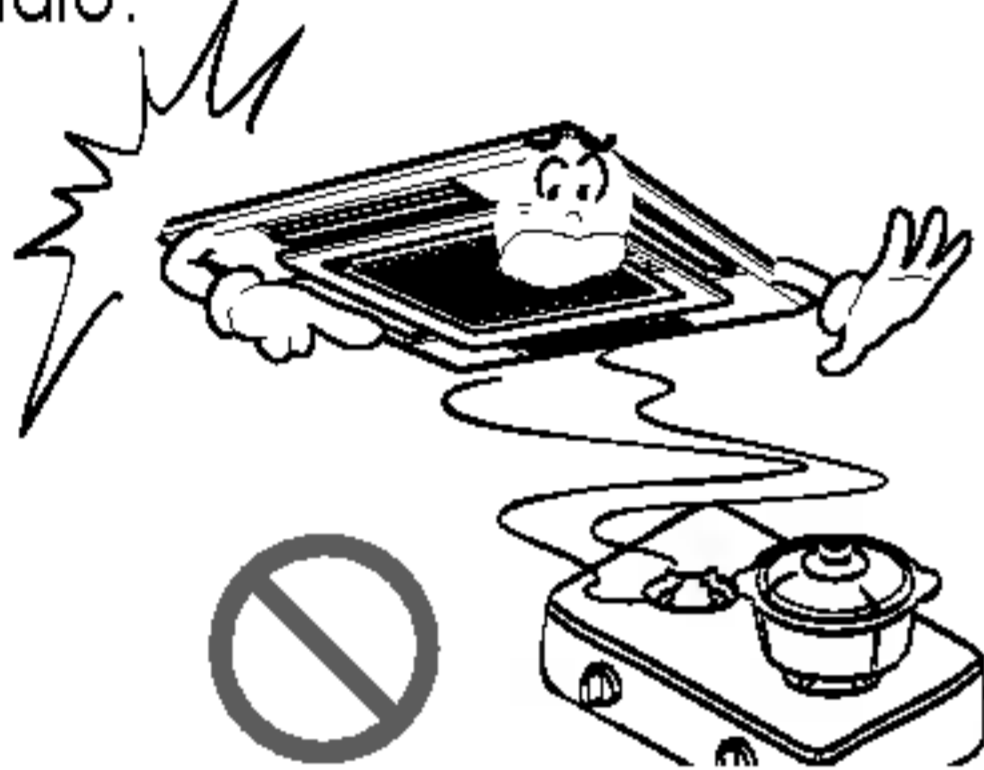

Si oye algún ruido extraño, huele o ve salir humo del aparato. Desconecte el interruptor automático o desconecte el cable de alimentación.

- Existe riesgo de incendio o descarga eléctrica.



Detenga el funcionamiento y cierre la ventana en caso de tormenta o huracán. Si es posible, retire el aparato de la ventana antes de que llegue el huracán.

- Existe riesgo de daños materiales, avería del aparato o descarga eléctrica.

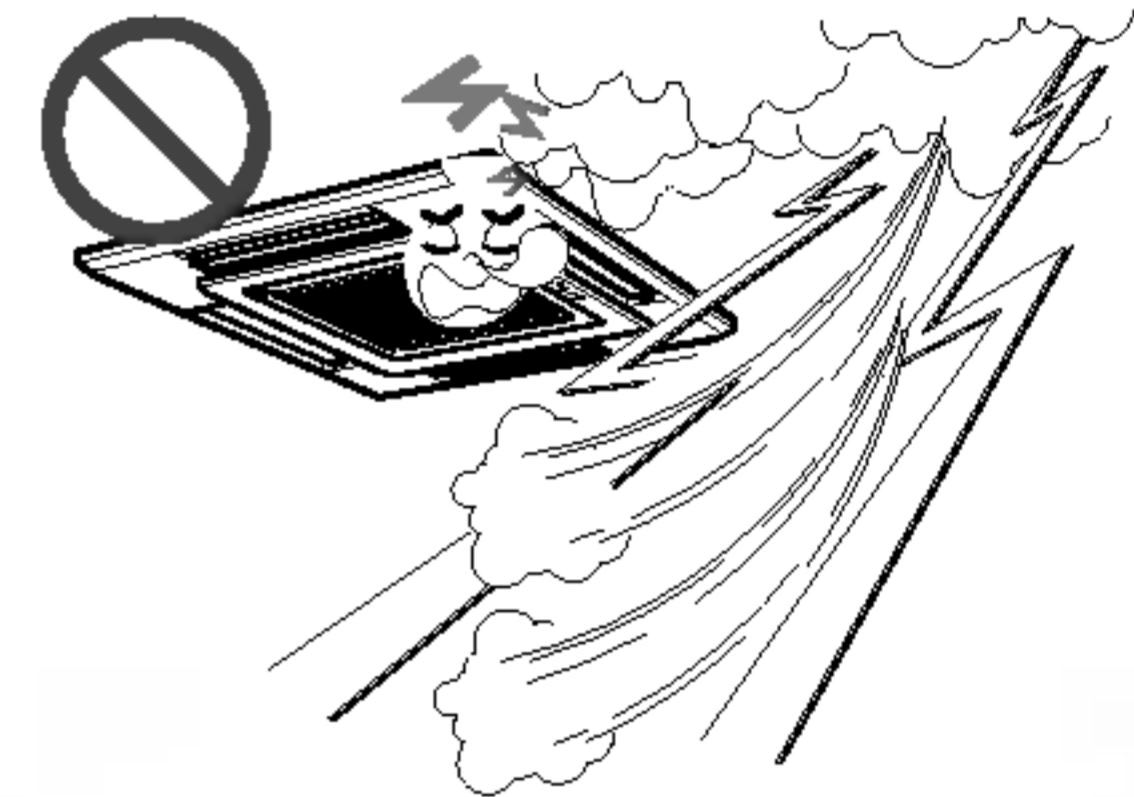

No abra la parrilla de entrada del aparato mientras está en funcionamiento. (No toque el filtro electrostático, si la unidad dispone del mismo).

- Existe riesgo de lesiones personales, descarga eléctrica o avería del aparato.



Si el aparato se moja (inundado o sumergido), póngase en contacto con un centro de asistencia técnica autorizado.

- Existe riesgo de incendio o descarga eléctrica.

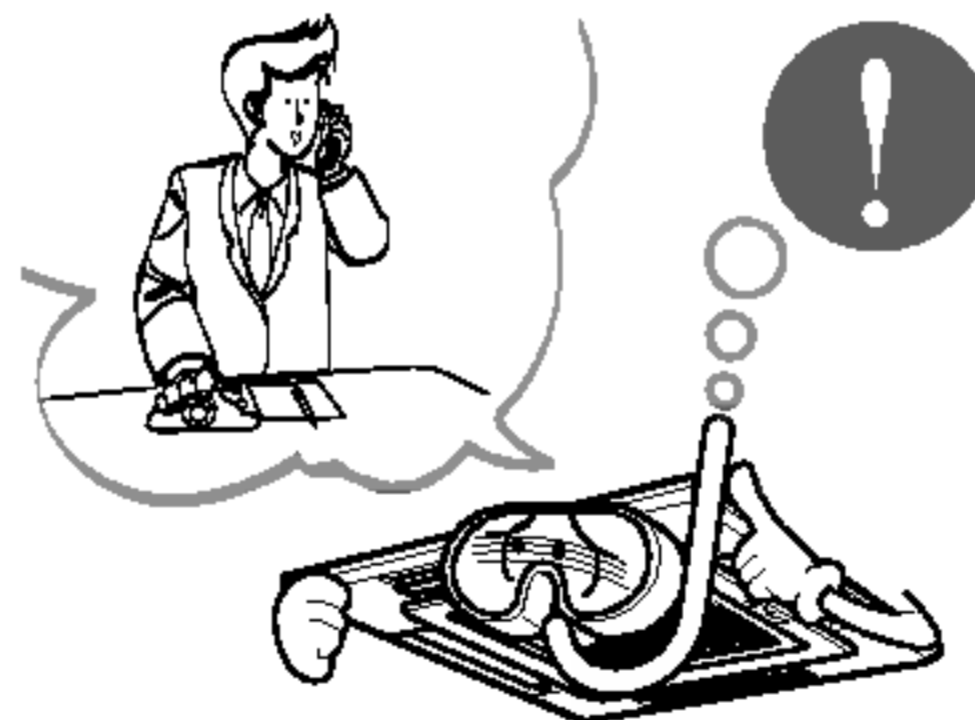

Tenga cuidado de que no entre agua en el aparato.

- Existe riesgo de incendio, descarga eléctrica o daños en el aparato.

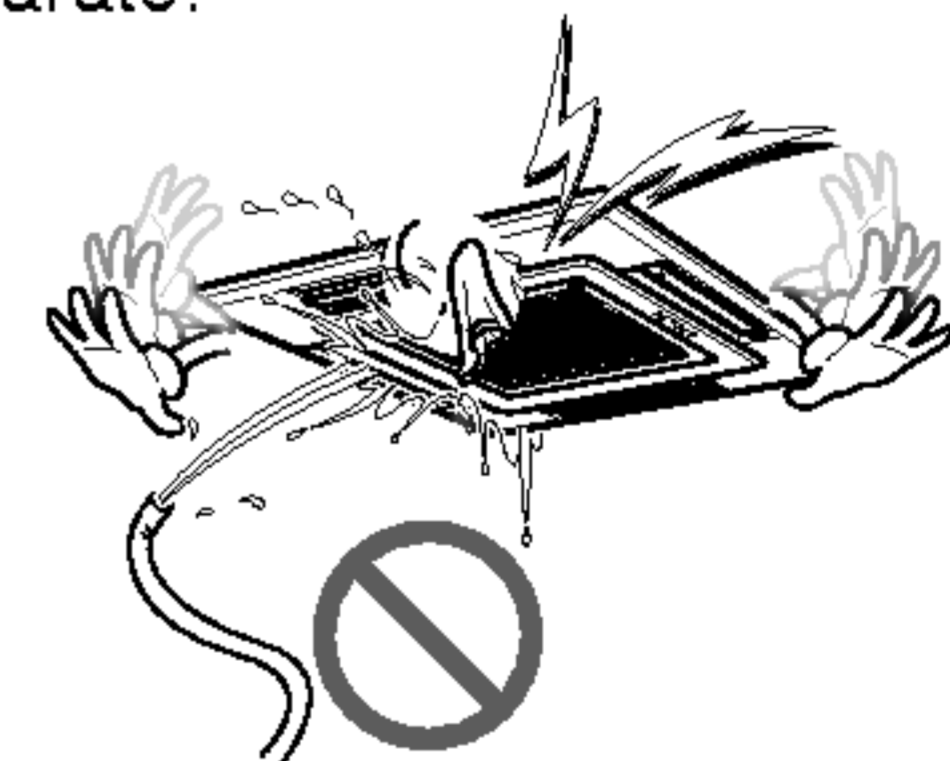

Ventile el aparato de vez en cuando si lo utiliza junto con una estufa, etc.

- Existe riesgo de incendio o descarga eléctrica.

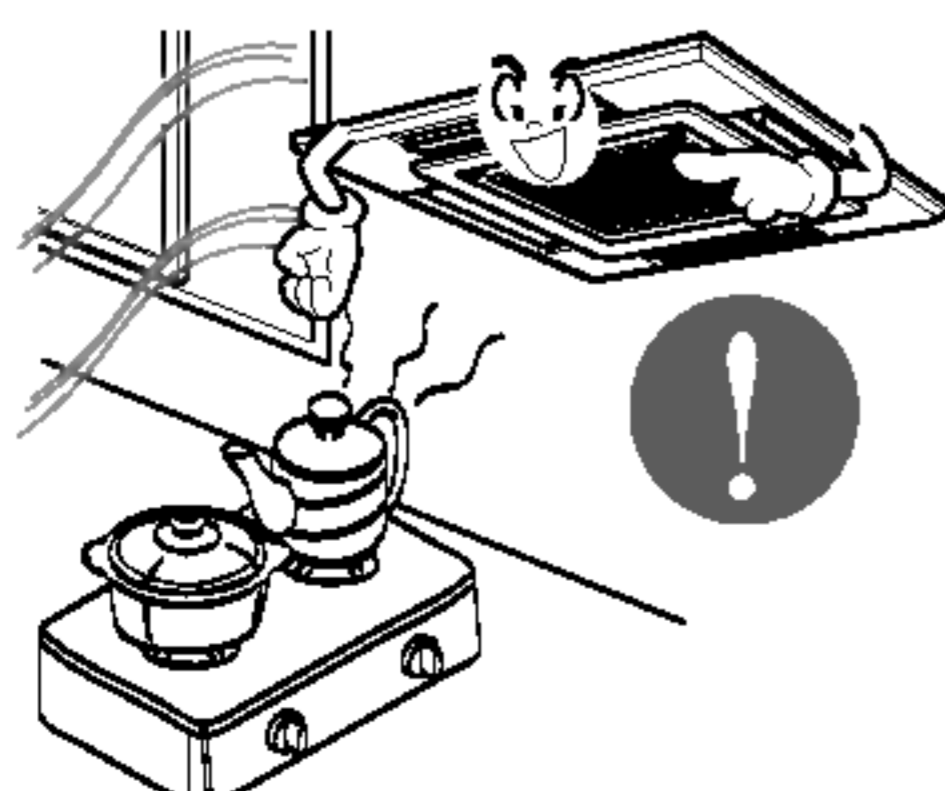

Desconecte la alimentación principal al limpiar o realizar el mantenimiento del aparato.

- Existe riesgo de descarga eléctrica.

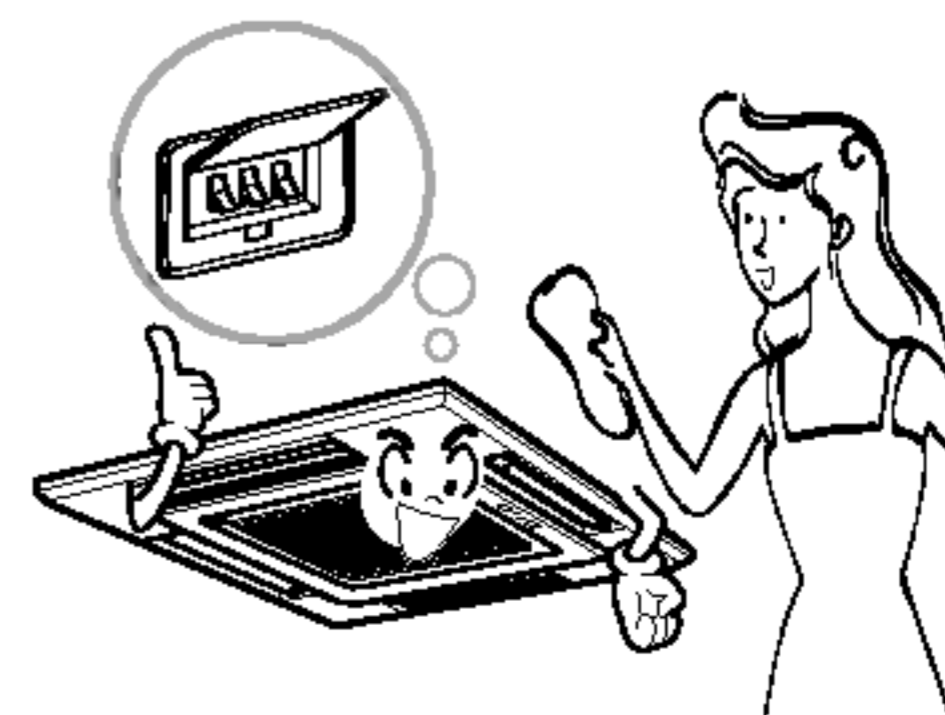

Cuando no vaya a utilizar el aparato durante un largo periodo de tiempo, desenchufe la clavija de alimentación o apague el interruptor automático.

- Existe riesgo de daños en el aparato o avería, o funcionamiento intempestivo.

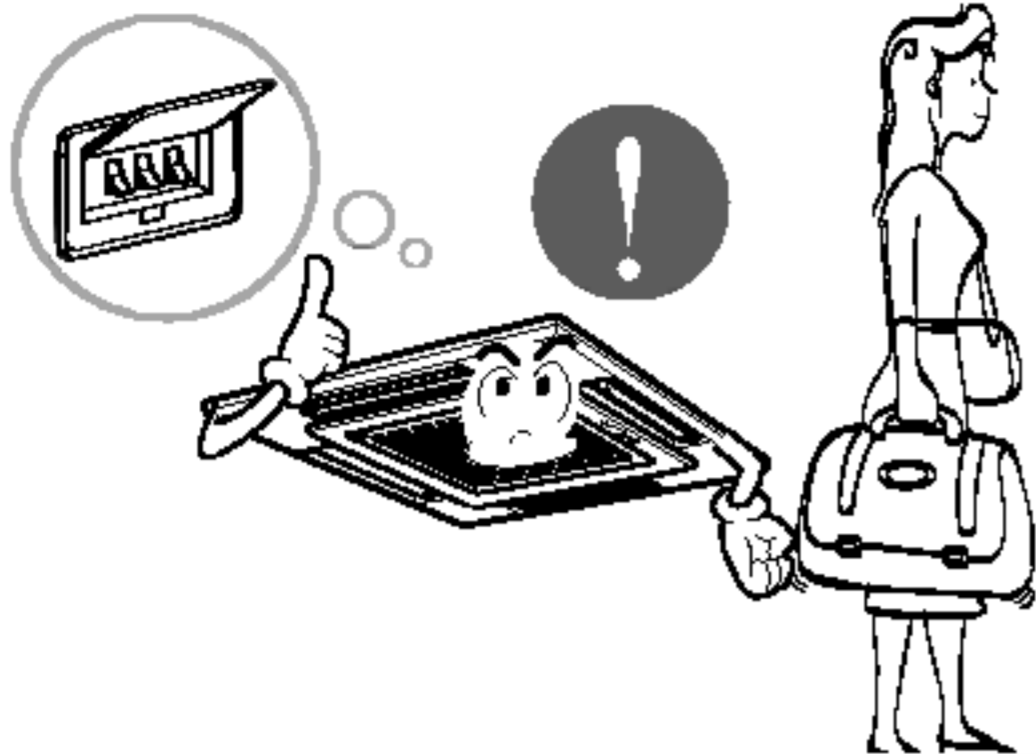

Asegúrese de que nadie se siente o apoya sobre la unidad exterior.

- Podrían producirse lesiones personales y daños en el aparato.

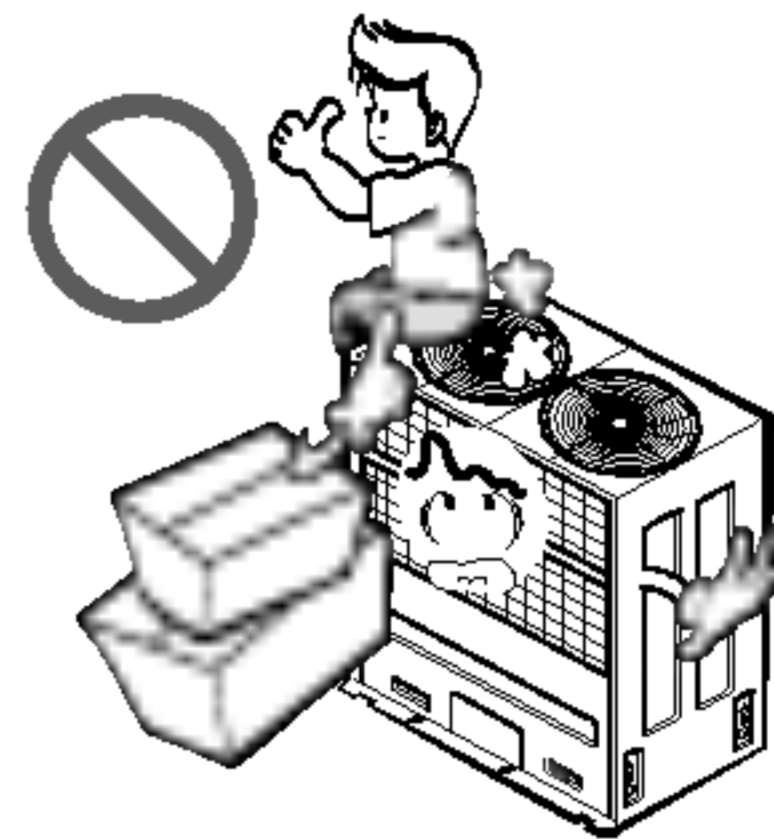

⚠ PRECAUCIÓN

■ Instalación

Compruebe siempre las fugas de gas (refrigerante) después de la instalación o reparación del aparato.

- Niveles bajos de refrigerante pueden producir una avería del aparato.

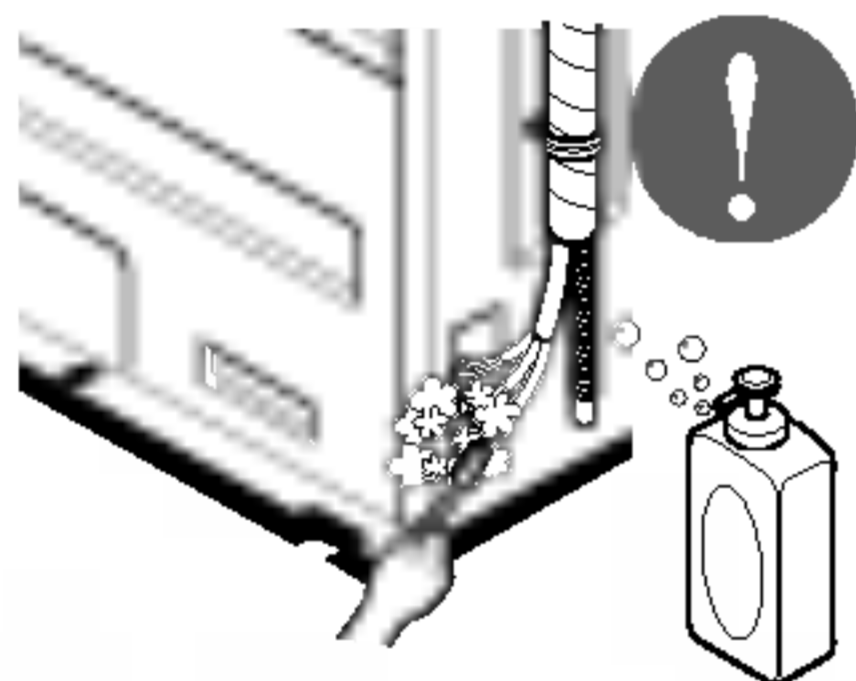

Instale la manguera de drenaje para asegurarse de que el agua se drena correctamente.

- Una mala conexión puede causar fugas de agua.

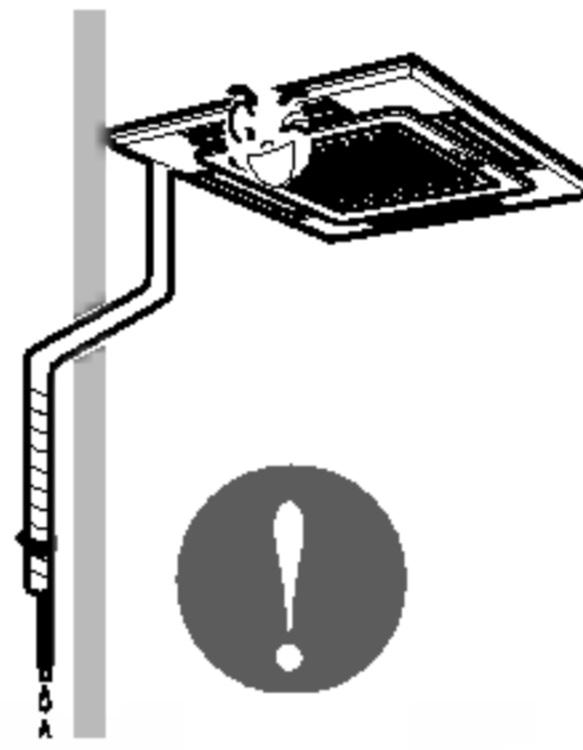

Instale el aparato bien nivelado.

- Para evitar las vibraciones o fugas de agua.

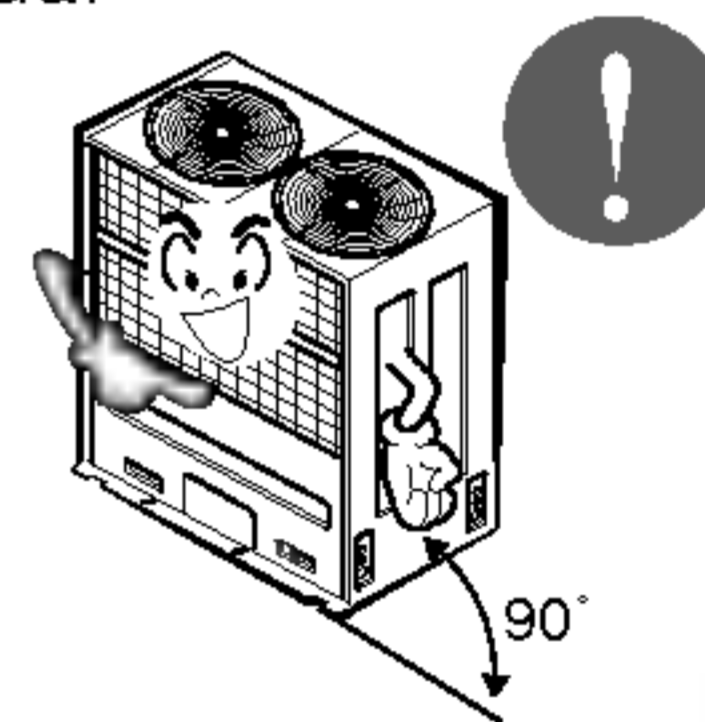

No instale el aparato donde el ruido o el aire caliente de la unidad exterior pueda molestar a los vecinos.

- Podría tener problemas con los vecinos.

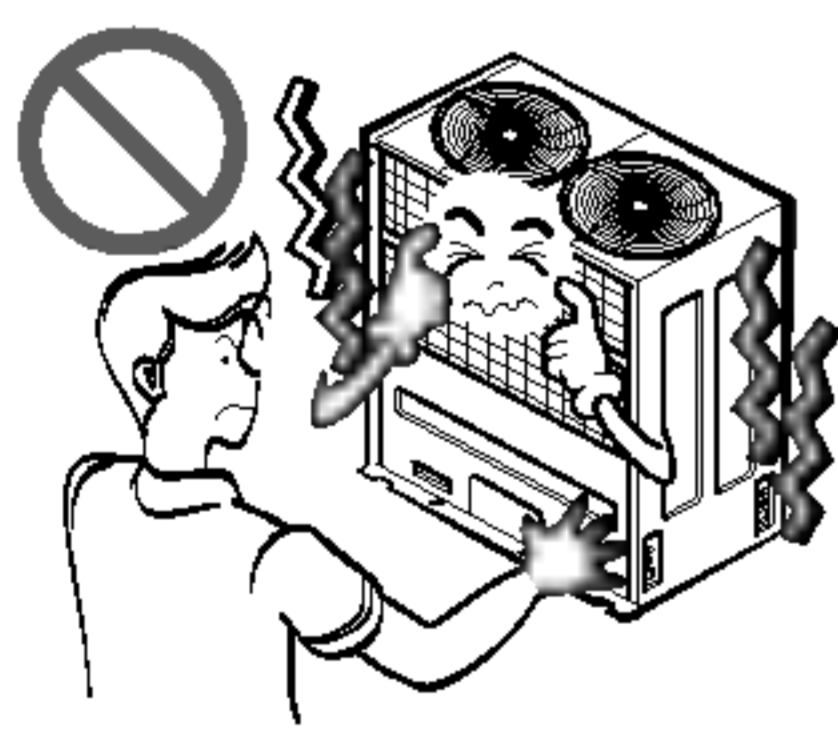

Levante y transporte el aparato entre dos o más personas.

- Evite lesiones personales.

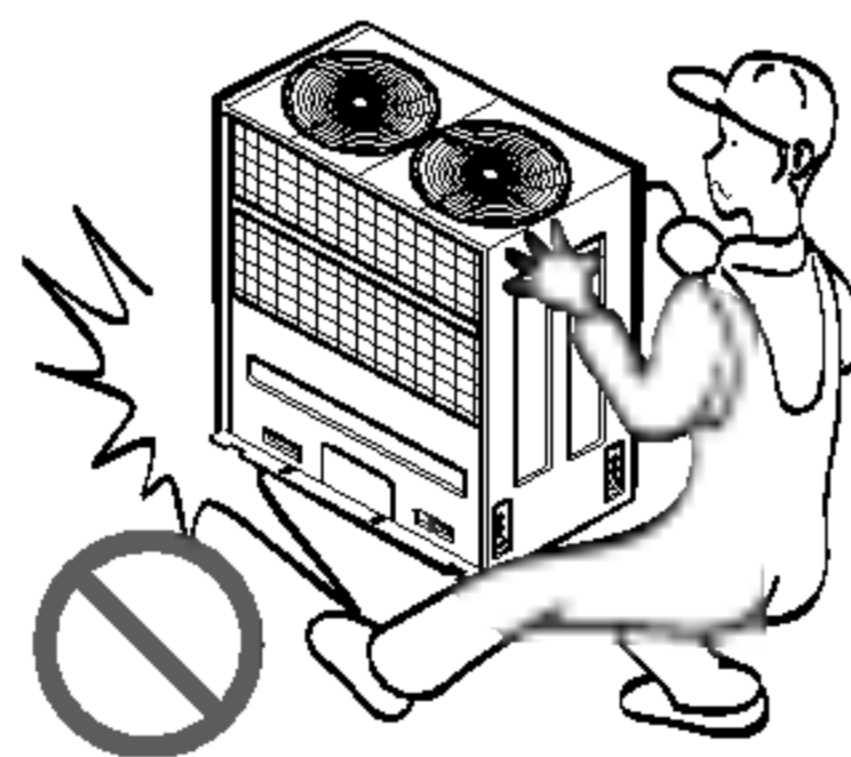

No instale el aparato donde quede expuesto directamente al viento del mar (rocío salino).

- Podría causar corrosión en el aparato. La corrosión, particularmente en las aletas del condensador y del evaporador, podría causar un funcionamiento defectuoso del aparato o un funcionamiento ineficaz.

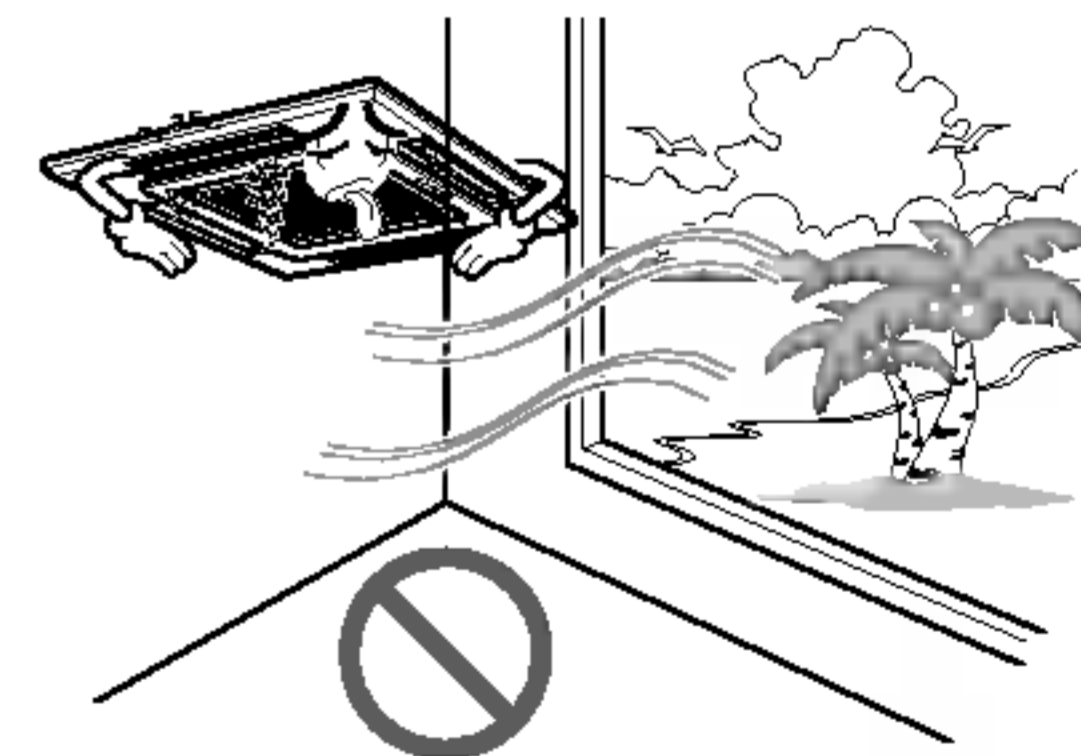

■ Operación

No se exponga directamente al aire frío durante largos periodos de tiempo. (No se siente en la corriente de aire).

- Podría ser perjudicial para su salud.

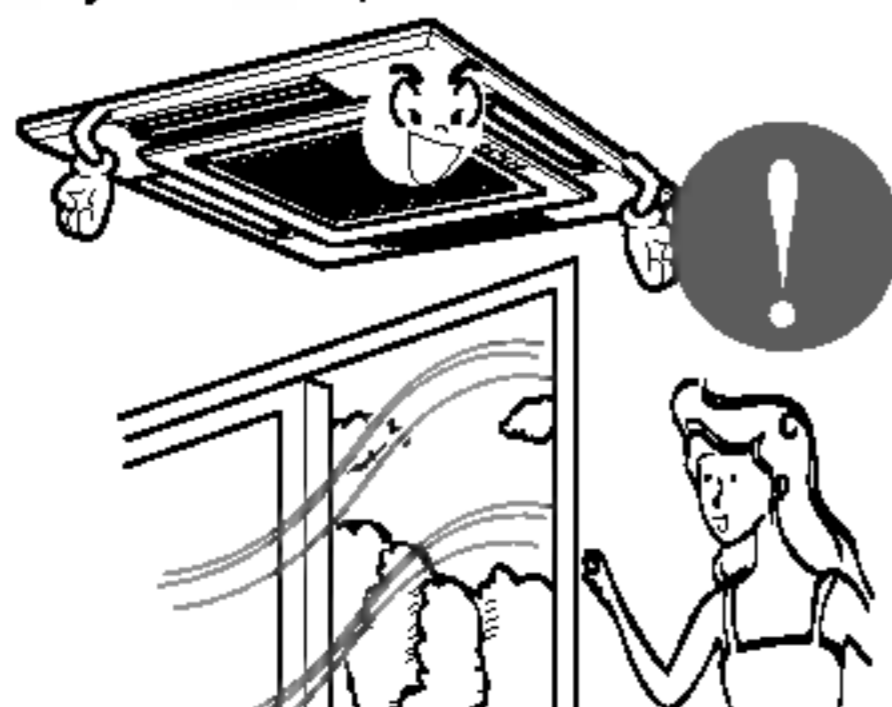

No utilice este aparato para fines específicos, como la conservación de alimentos, obras de arte, etc. Se trata de un aire acondicionado de consumo, no de un sistema de refrigeración de precisión.

- Existe riesgo de daños o pérdidas materiales.

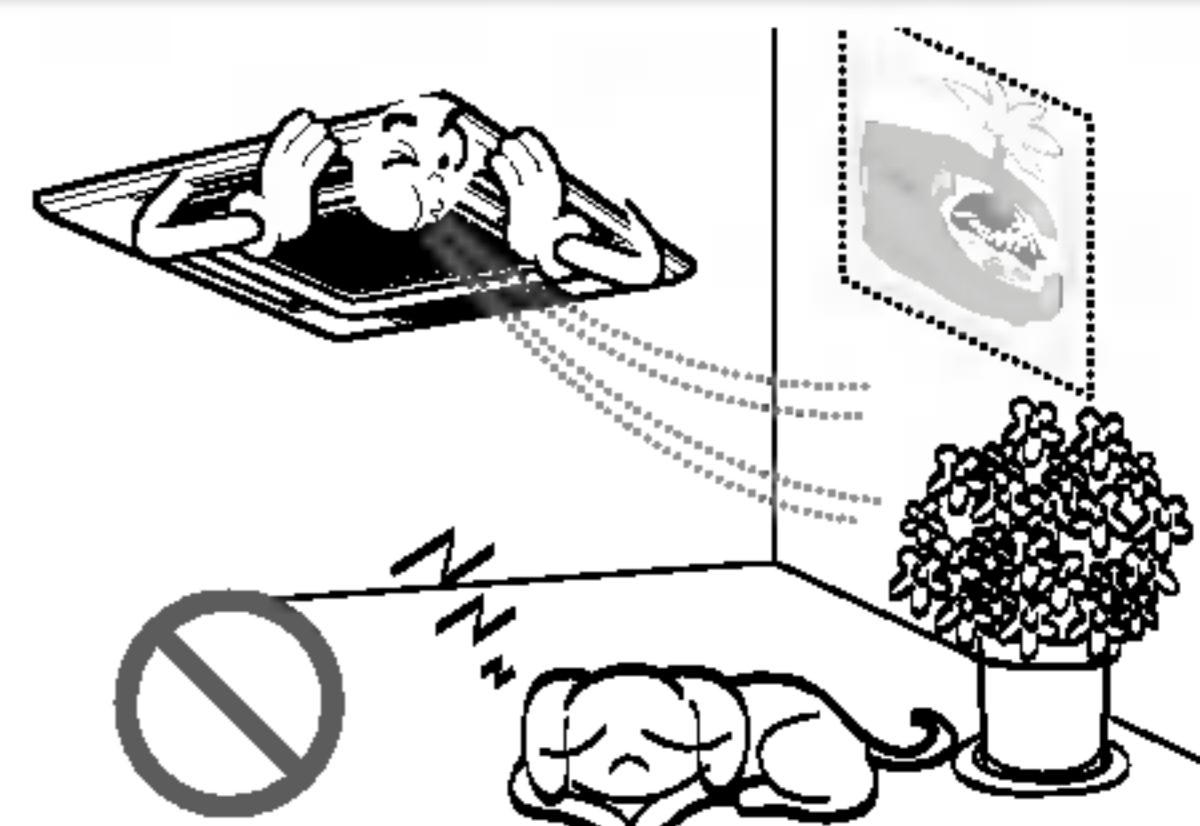

No bloquee la entrada ni la salida del flujo de aire.

- Podría causar una avería en el aparato.

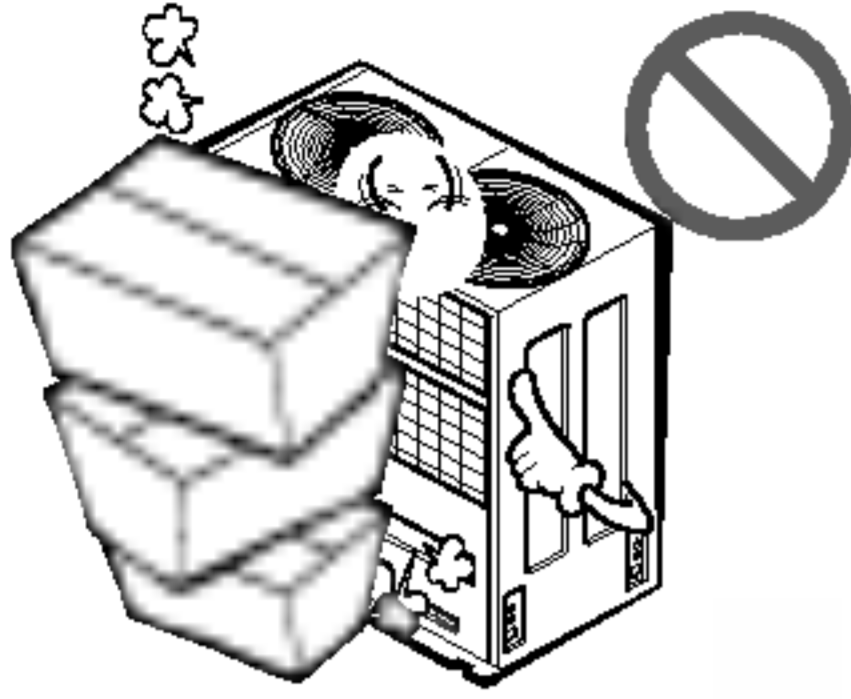

Utilice un paño suave para limpiar. No utilice detergentes abrasivos, disolventes, etc.

- Existe riesgo de incendio, descarga eléctrica o daños en las partes de plástico del aparato.



No toque las partes de metal del aparato al sacar el filtro del aire. ¡Son muy afiladas!

- Existe riesgo de lesiones personales.

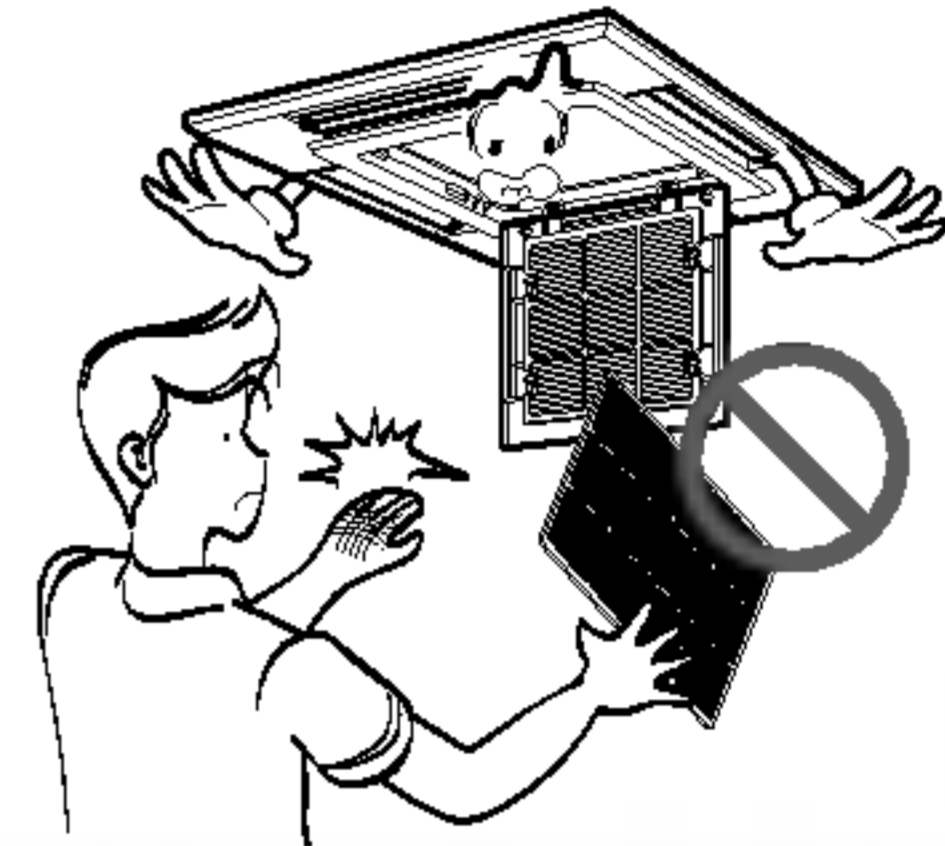

No se suba ni coloque nada sobre el aparato. (unidades exteriores)

- Existe riesgo de lesiones personales y avería del aparato.

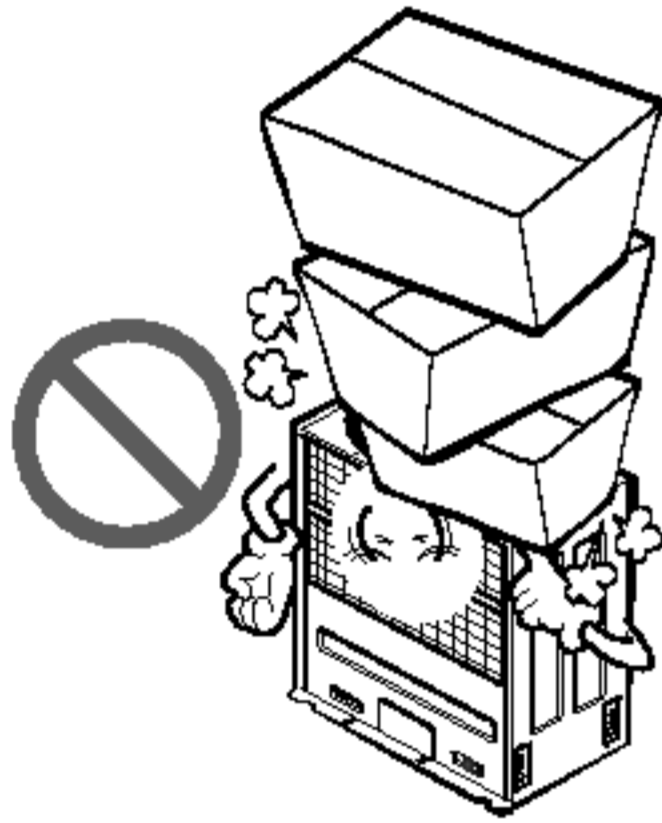

Inserte siempre el filtro correctamente. Limpie el filtro cada dos semanas o más a menudo, si fuera necesario.

- Un filtro sucio reduce la eficacia del aire acondicionado y puede producir un funcionamiento defectuoso o daños.

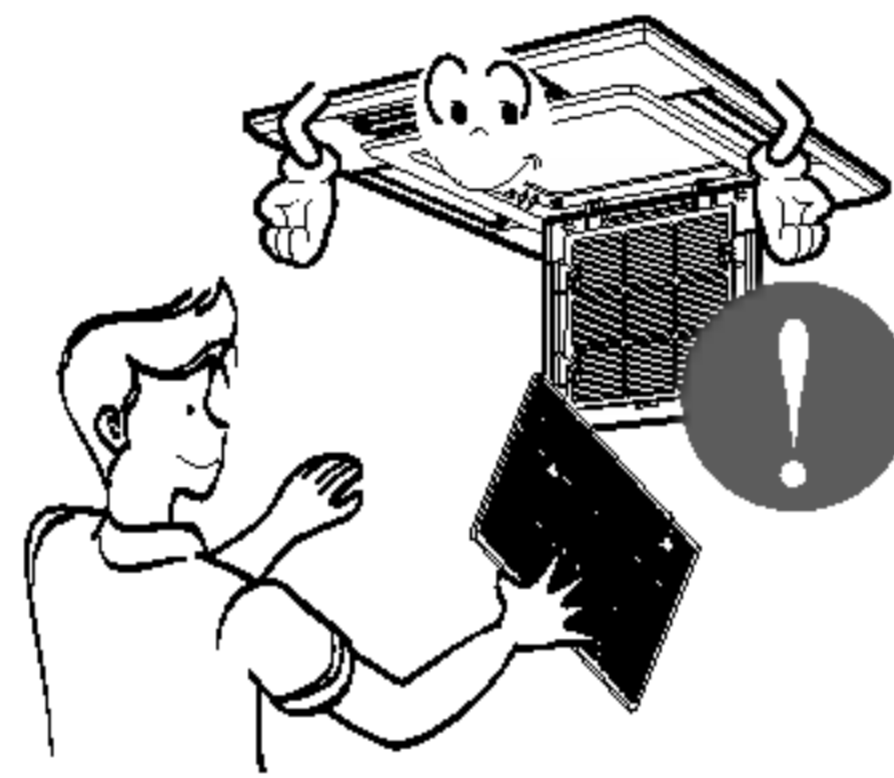

No introduzca las manos u otros objetos en la entrada o salida del aire acondicionado mientras el aparato esté en funcionamiento.

- Hay partes afiladas y móviles que podrían producir lesiones personales.

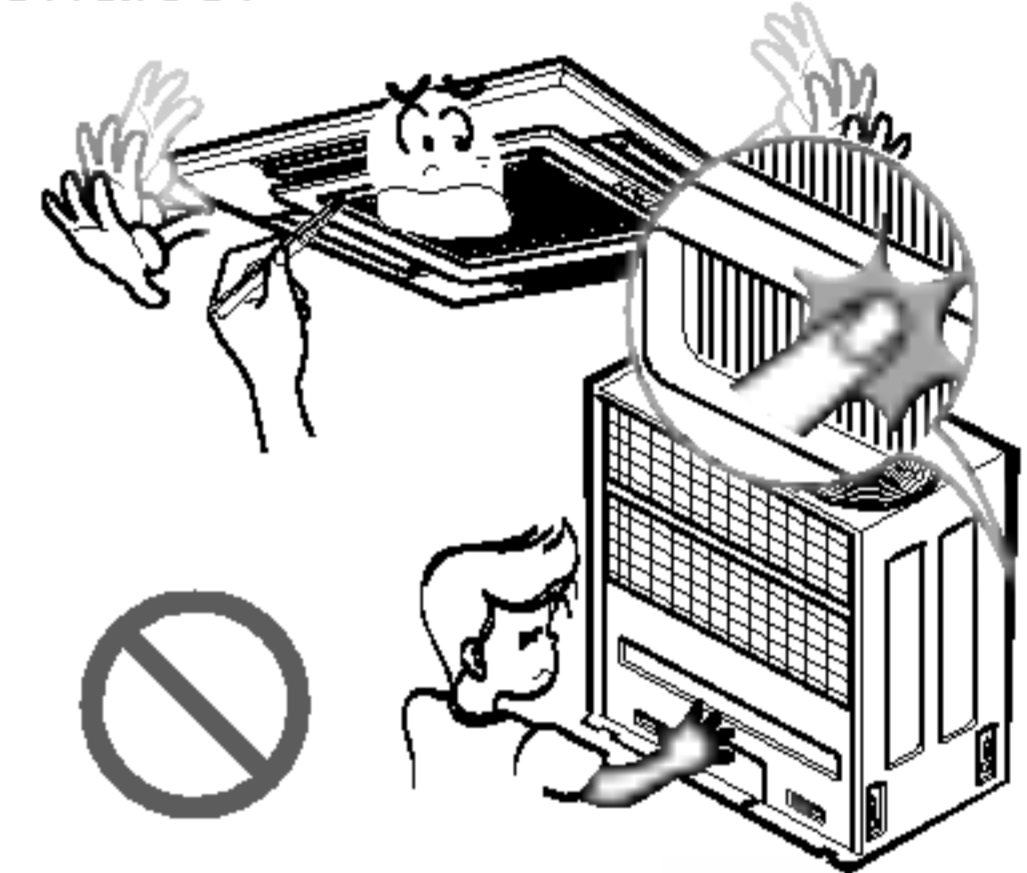

No beba el agua que drena el aparato.

- No es potable y podría causar graves problemas en la salud.



Utilice un taburete o escalera firme cuando limpie o realice el mantenimiento del aparato.

- Tenga cuidado y evite lesiones personales.

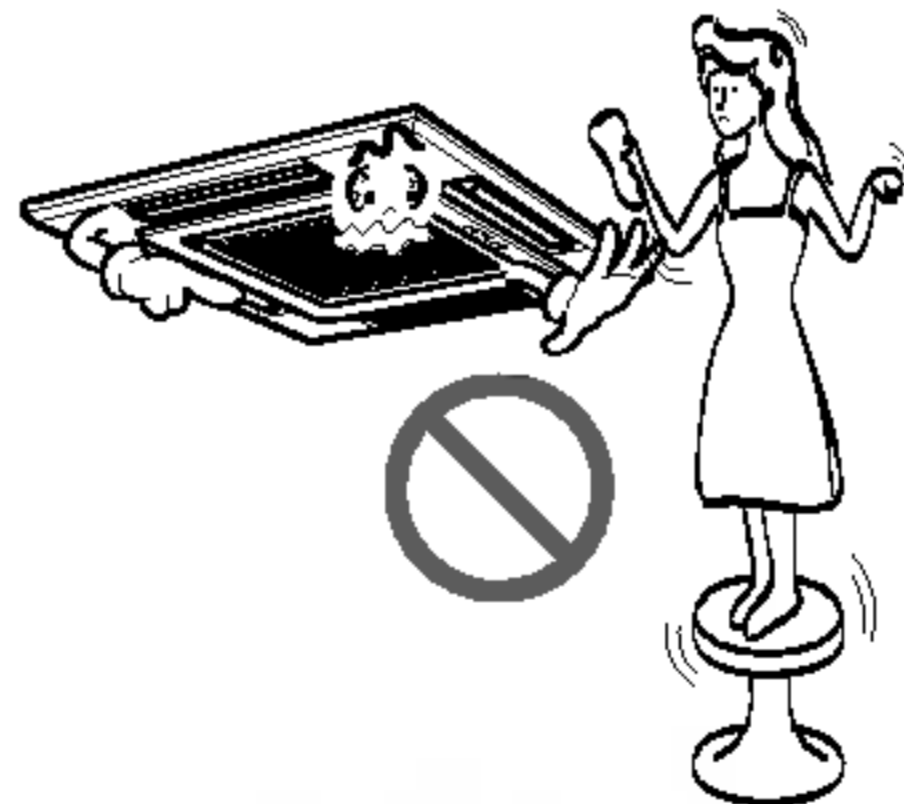

Sustituya todas las pilas del mando a distancia por pilas nuevas del mismo tipo. No mezcle pilas nuevas y viejas o diferentes tipos de pilas.

- Existe riesgo de incendio o explosión.

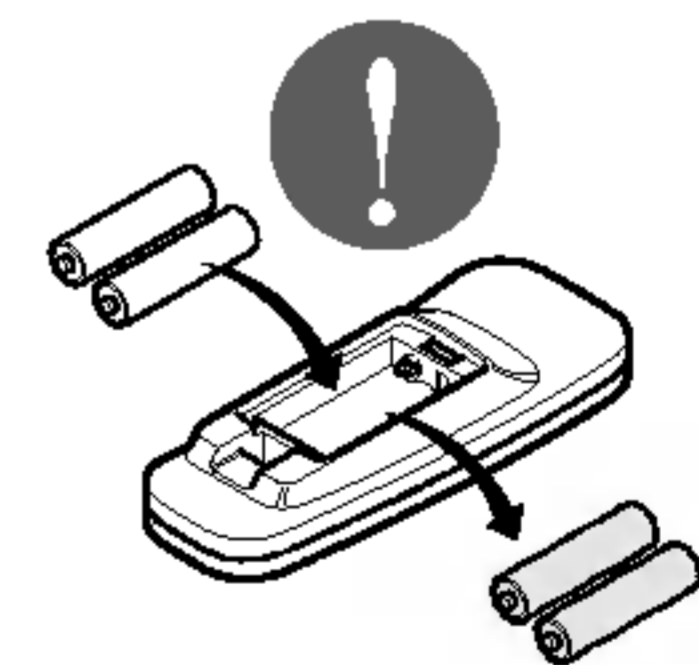

No cargue ni desmonte las pilas. No tire las pilas al fuego.

- Podrían arder o explotar.

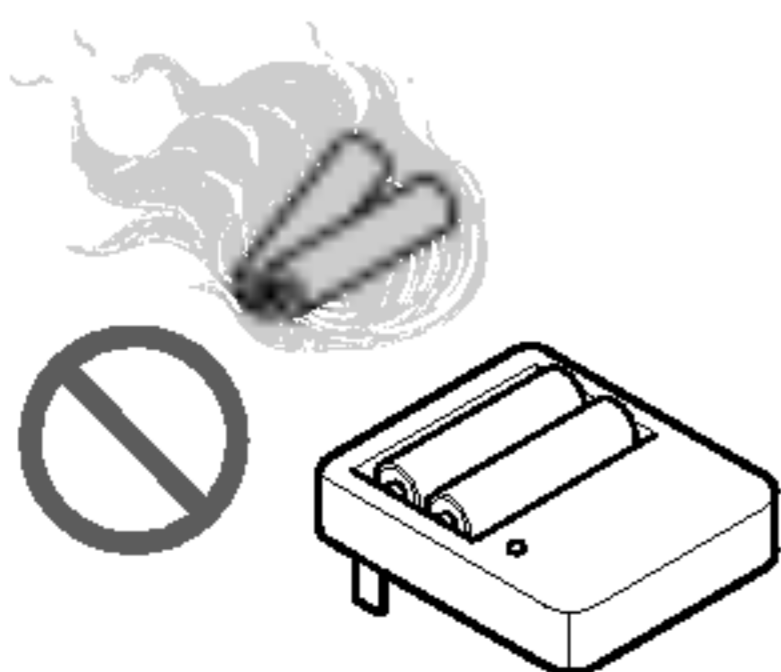

Si entra líquido de las pilas en contacto con la piel o ropa, lávela inmediatamente con agua. No utilice el mando a distancia si las pilas tienen fugas.

- Los productos químicos de las pilas podrían causar quemaduras u otros perjuicios a la salud.



Antes del Funcionamiento

Preparación para el funcionamiento

1. Para la instalación del aparato, póngase en contacto con un especialista.
2. Utilice un circuito específico.

Utilización

1. Quedar expuesto al flujo directo del aire durante un prolongado espacio de tiempo puede resultar perjudicial para su salud. Las personas (así como animales o plantas) no deben quedar expuestas a ese flujo directo durante mucho tiempo.
2. Debido a la posibilidad de que se produzca una escasez de oxígeno, ventile la habitación cuando se utilice el aparato al mismo tiempo que estufas u otros aparatos de calefacción.
3. No utilice este acondicionador de aire para otros fines distintos a los especificados (por ejemplo, para el mantenimiento de dispositivos de precisión, para conservar alimentos, para animales o plantas y objetos de arte). Tales usos podrían ser perjudiciales para todos ellos.

Limpieza y mantenimiento

1. Cuando desmonte el filtro, no toque las partes metálicas de la unidad . Cuando se manipulan cantos metálicos afilados se pueden provocar heridas.
2. No utilice agua para limpiar el interior del acondicionador de aire. La exposición al agua puede destruir el aislamiento, lo que podría provocar descargas eléctricas.
3. Cuando limpie la unidad, asegúrese primero de que el aparato y el interruptor automático están desconectados. El ventilador gira a velocidades muy altas durante el funcionamiento. Existe la posibilidad de provocar lesiones si se pone en marcha la unidad accidentalmente mientras se están limpiando las partes internas de la unidad.

Servicio Técnico

Para trabajos de reparación y mantenimiento, póngase en contacto con su concesionario del servicio técnico autorizado.

Instrucciones de manejo

Nombre y funciones del mando a distancia

Mando a distancia cableado

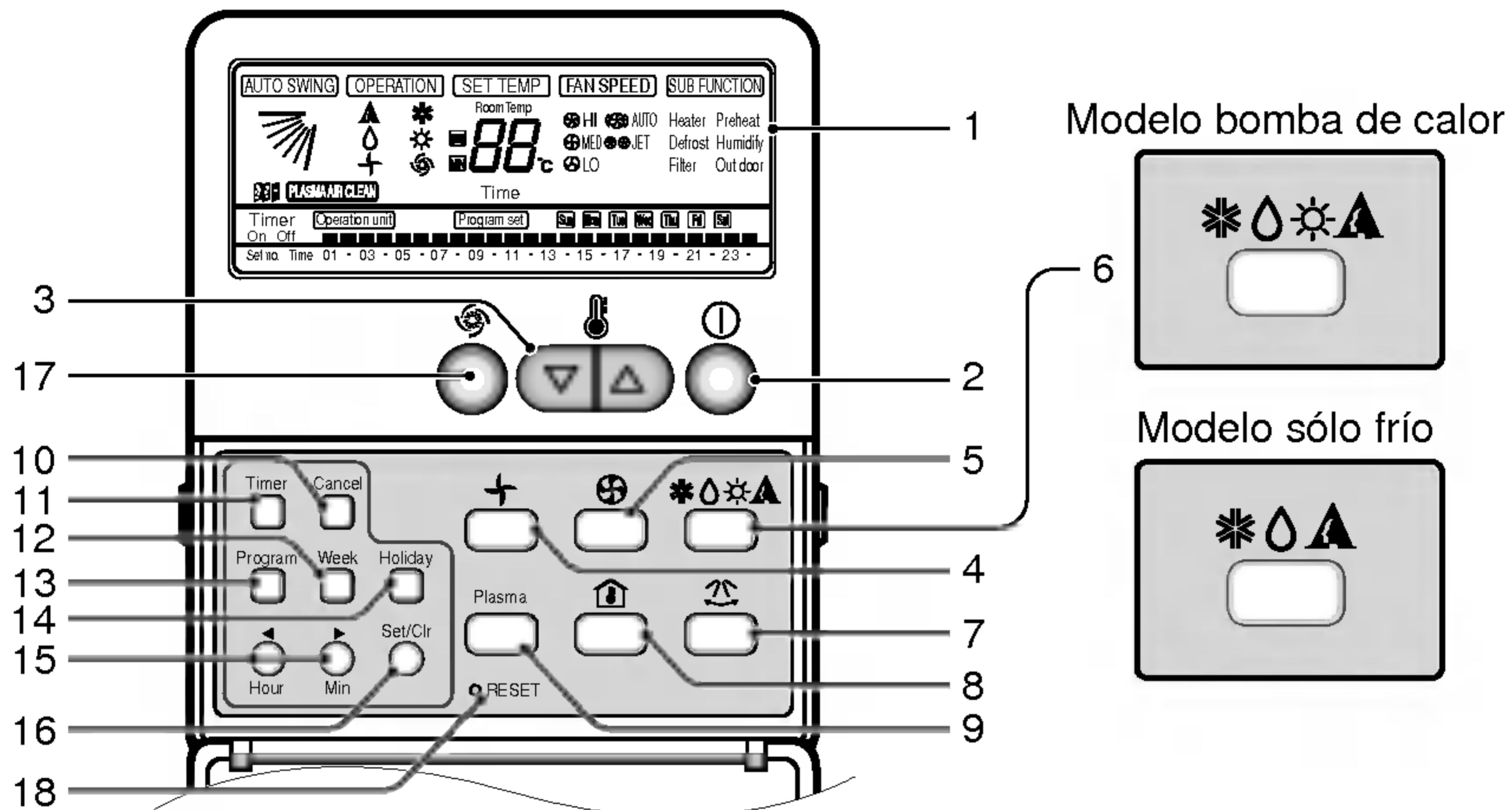

1. Visualizador de funcionamiento

Muestras las condiciones del funcionamiento.

2. Botón de encendido / apagado

Cuando pulsa este botón, el producto se pone en marcha y se detiene cuando lo vuelve a pulsar.

3. Botón de temperatura

Se utiliza para fijar la temperatura cuando se alcanza la temperatura deseada.

4. Botón de funcionamiento del VENTILADOR

Se utiliza para mover el aire de la habitación sin refrigeración ni calefacción.

5. Botón de velocidad del ventilador

Se utiliza para fijar la velocidad del ventilador deseada.

6. Botón de selección del modo de funcionamiento

Se utiliza para elegir el modo de funcionamiento.

- Modo de funcionamiento automático
- Modo de funcionamiento en refrigeración
- Modo de funcionamiento en seco
- Modo de funcionamiento en calefacción (excepto modelos de refrigeración)

7. Botón de movimiento automático

Se utiliza para ir hacia arriba o hacia abajo.

8. Botón de comprobación de la temperatura ambiente

Se utiliza para comprobar la temperatura ambiente.

9. Botón Plasma Air Clean (opcional)

10. Botón de anulación del temporizador

Se utiliza para anular el temporizador.

11. Botón de configuración del temporizador

Se utiliza para configurar el temporizador cuando se llega a la hora deseada.

12. Botón semanal

Se utiliza para introducir el día de la semana.

13. Botón de programa

Se utiliza para configurar el temporizador semanalmente.

14. Botón de vacaciones

Se utiliza para un día de vacaciones de la semana.

15. Botón de configuración de la hora

Se usa para introducir la hora del día y cambiar la hora en la función del temporizador semanal.

16. Botón de configuración y anulación

Se utiliza para configurar y anular el temporizador semanalmente.

17. Botón de remolino

Se usa para seleccionar el modo de remolino.

18. Botón de reposición

Se utiliza para configurar la hora actual y anular la hora de configuración.

Mando a distancia inalámbrico

Este aparato de aire acondicionado está equipado con un mando a distancia cableado básico. No obstante, si desea disponer de un mando a distancia inalámbrico tendrá que comprarlo.

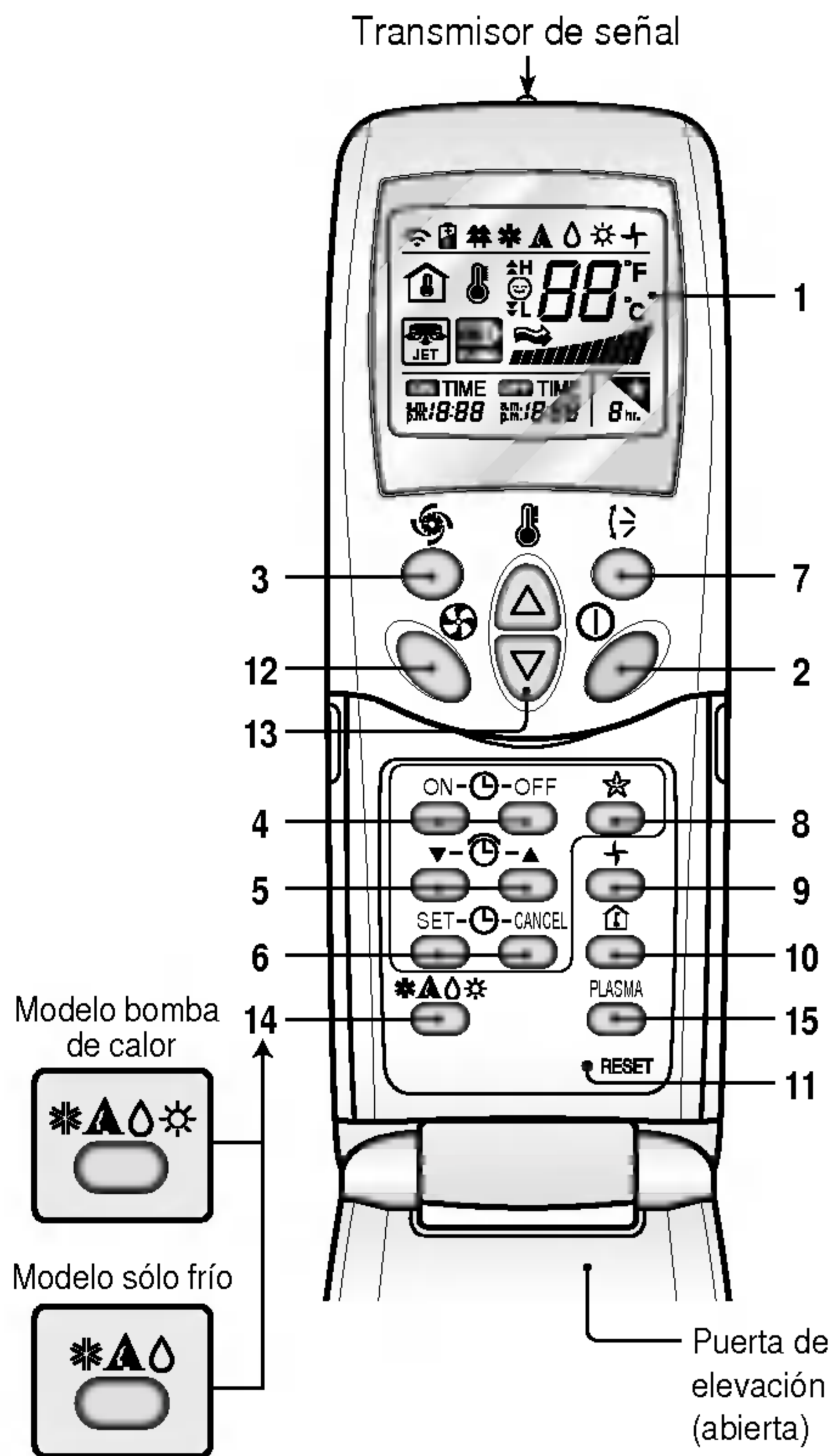

1. VISUALIZADOR DE FUNCIONAMIENTO

Muestras las condiciones del funcionamiento.

2. BOTÓN DE ENCENDIDO/APAGADO

El aparato se pone en marcha cuando se presiona este botón y se detiene cuando se vuelve a presionar el mismo botón.

3. BOTÓN PARA CHORRO DE AIRE FRÍO

Se utiliza para elegir el modo de chorro de aire frío.

4. BOTONES PARA ACTIVAR / DESACTIVAR EL TEMPORIZADOR

Se utilizan para configurar la hora de arranque y de parada del producto.

5. BOTONES DE CONFIGURACIÓN DE LA HORA

Se utilizan para ajustar la hora.

6. BOTONES PARA CONFIGURAR / ANULAR EL TEMPORIZADOR

Se utilizan para configurar el temporizador a la hora deseada y anularlo cuando esté en funcionamiento.

7. BOTÓN DE OSCILACIÓN CHAOS

Se utiliza para detener o poner en marcha el movimiento de la rejilla y ajustar la dirección deseada del flujo de aire arriba/abajo.

8. BOTÓN DE MODO DE SUSPENSIÓN

Se utiliza para el funcionamiento automático en modo de suspensión.

9. BOTÓN DE CIRCULACIÓN DEL AIRE

Se utiliza para que el aire circule por la habitación sin refrigeración ni calefacción (enciende / apaga el ventilador interior).

10. BOTÓN DE COMPROBACIÓN DE LA TEMPERATURA AMBIENTE

Se utiliza para comprobar la temperatura ambiente.

11. BOTÓN REPOSICIÓN

Se utiliza antes de configurar de nuevo la hora o tras haber cambiado las pilas.

12. SELECTOR DE VELOCIDAD DEL VENTILADOR INTERIOR

Se utiliza para elegir la velocidad entre baja, media, alta o CAOS.

13. BOTONES DE CONFIGURACIÓN DE LA TEMPERATURA AMBIENTE

Se utiliza para elegir la temperatura ambiente.

14. BOTÓN DE SELECCIÓN DEL MODO DE FUNCIONAMIENTO

Se utiliza para elegir el modo de funcionamiento.

15. BOTÓN DE PLASMA

This function is not available



PRECAUCIÓN en el manejo del mando a distancia

- La señal del mando a distancia se recibe hasta a una distancia de 7m aproximadamente.
- Asegúrese que no existe obstáculo alguno entre el mando a distancia y el receptor de señal.
- No caiga ni tire el mando a distancia.
- No coloque el mando a distancia en un lugar en el que esté expuesto a la luz solar directa, ni cerca de una unidad térmica o cualquier otra fuente de calor.
- Impida que el receptor de señal reciba una luz fuerte, con el uso de cortinas, etc., para prevenir el funcionamiento anormal del mismo. (Por ejemplo: arranque rápido, ELBA, luz fluorescente de tipo inversor)

Introduzca la hora actual y el día de la semana

1 Pulse el botón '  '.

Cada vez que pulse el botón, el número cambiará de **00** hasta **23**.
Puede introducir el número que corresponda a la hora actual.

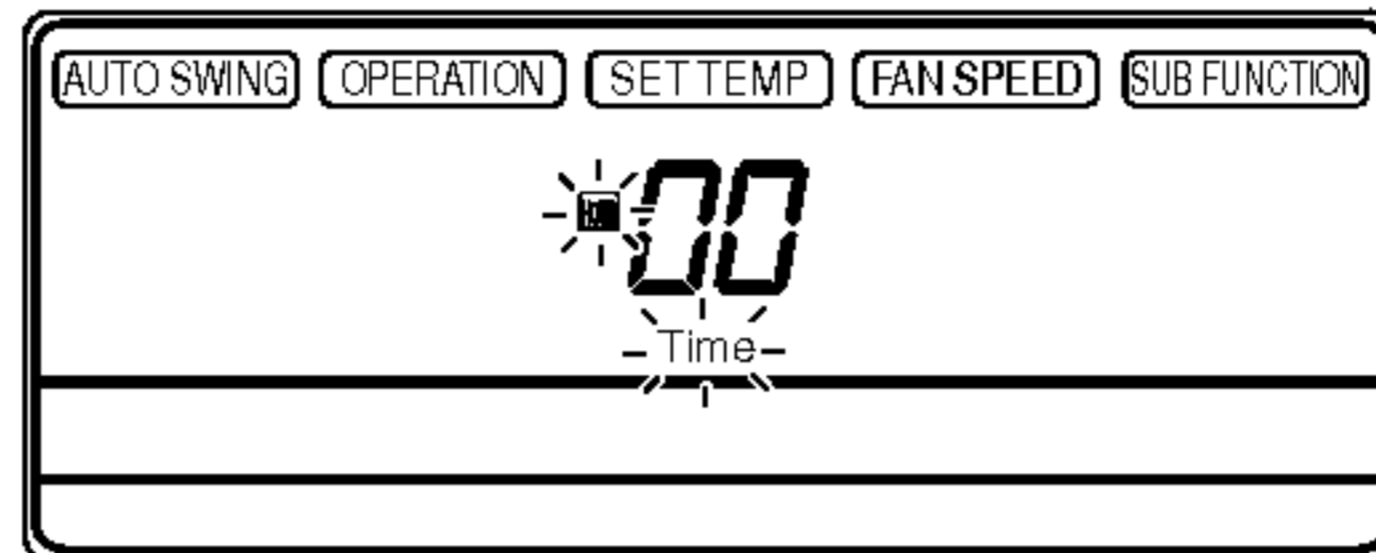
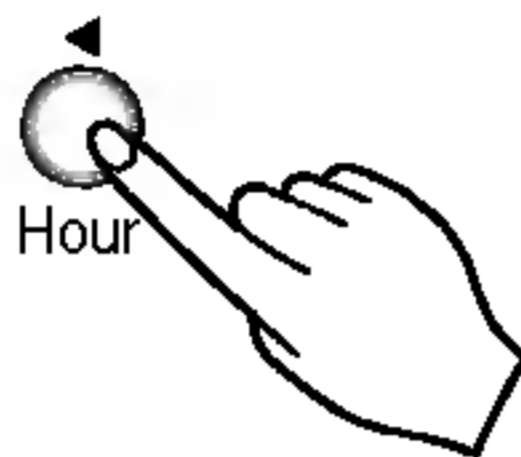

2 Pulse el botón '  '.

Cada vez que pulse el botón, el número aumentará de **00** hasta **59**.
Puede introducir el número que corresponda a los minutos actuales.

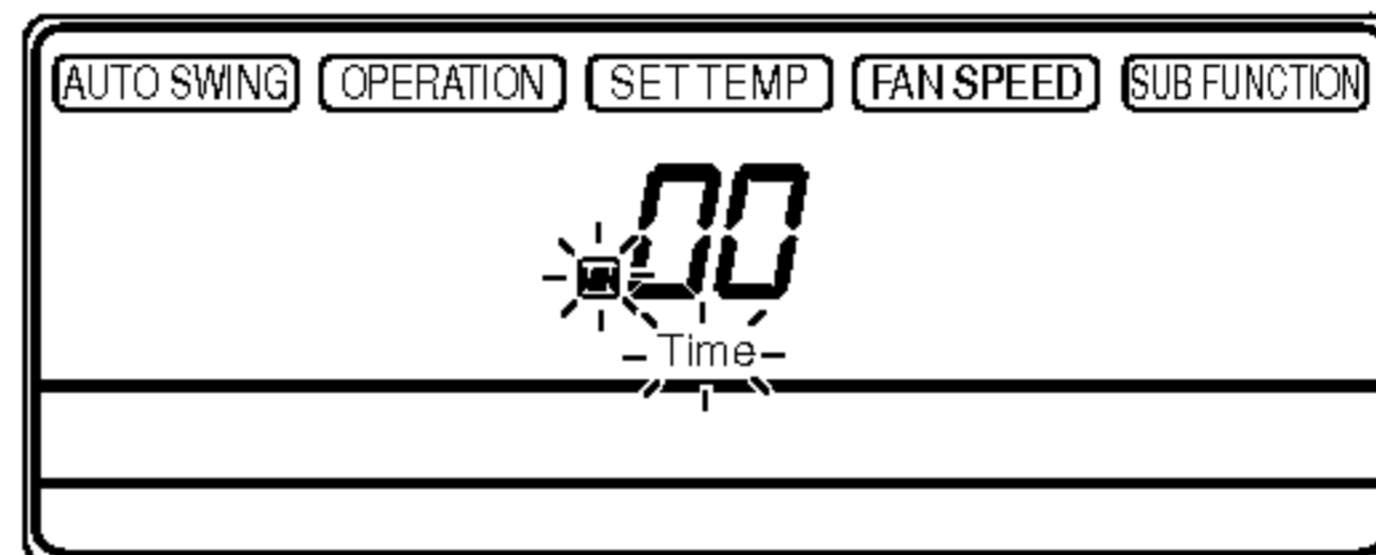
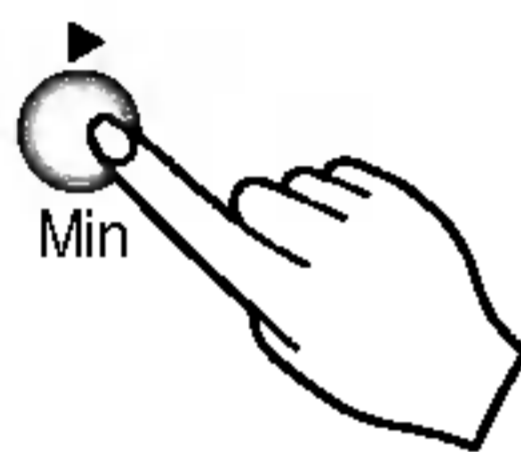

3 Pulse el botón '  '.

Cada vez que pulse el botón, pasará de un día a otro de domingo a sábado.
Puede introducir el día de la semana.

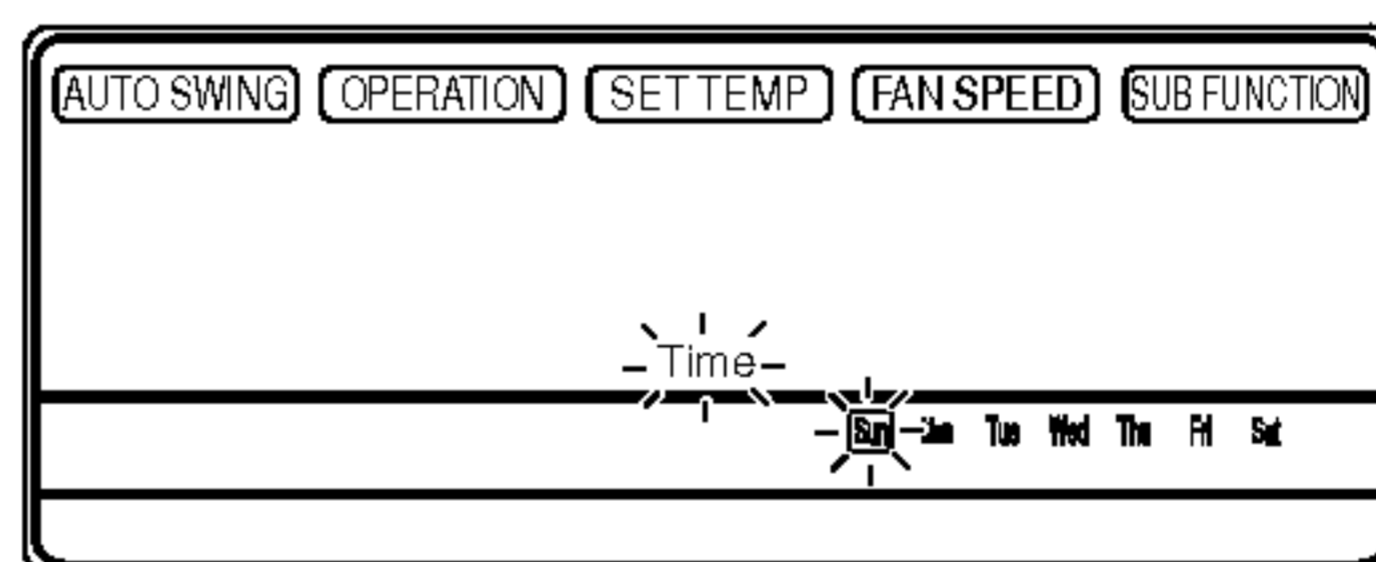

4 Pulse el botón '  '.

Si desea cambiar la hora y el día de la semana actual, pulse el botón de reposición.

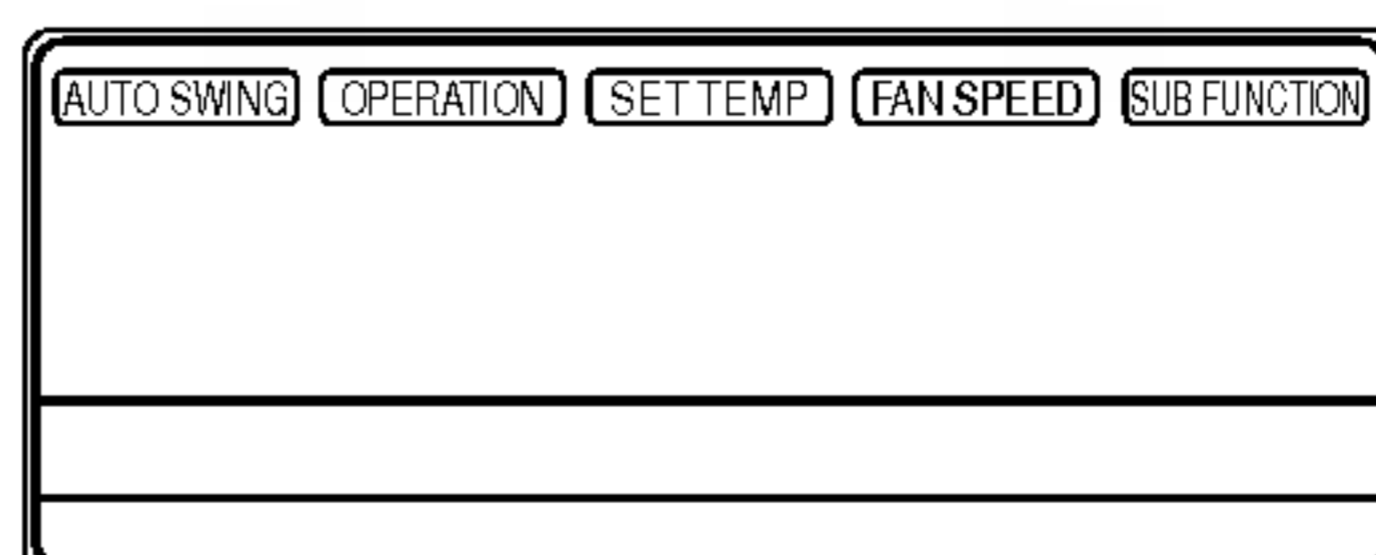

Configuración del programa semanal

- 1** Pulse el botón de programa.
El mando a distancia muestra lo siguiente. A continuación, 'Program set', 'Sun' y parpadeará '01'.

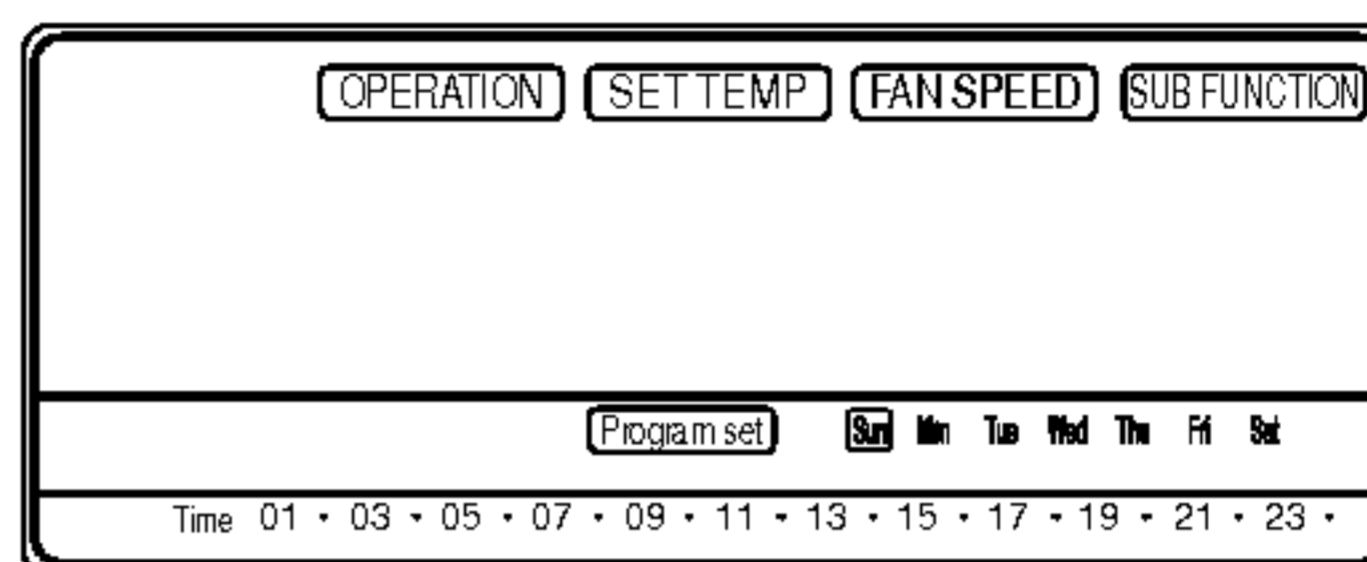
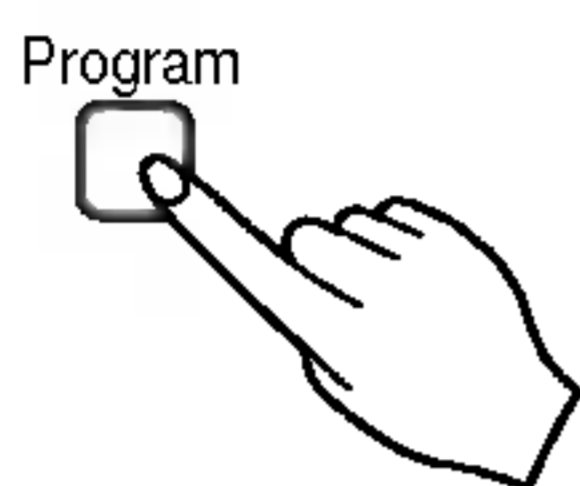

- 2** Pulse el botón 'Week' .
Elija el lunes.



- 3** Seleccione el tiempo que desea.

Presione el botón de Hour, Min, luego se mostrará la letra palpitante.

Si presiona el botón , entonces aparecerá '■'.

'' significa que está reservado a las cinco.

Utilizando los botones abajo, puede reservar la hora.

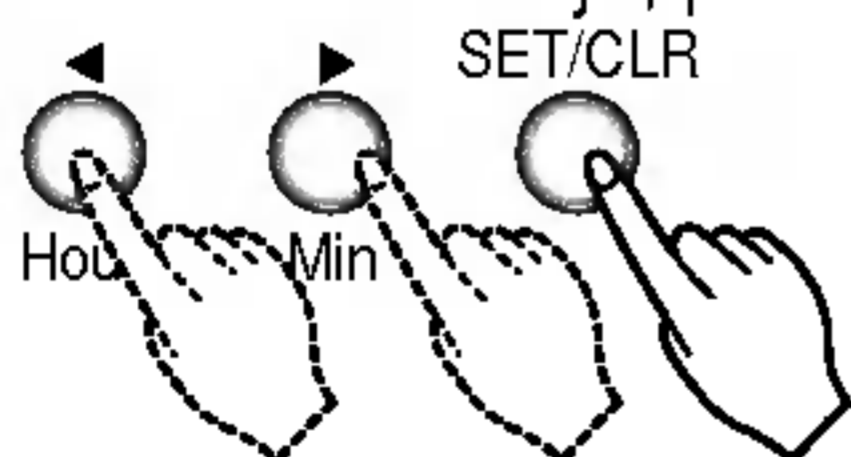

* Por ejemplo, el aire acondicionado está en 6, 7, 8 y 13 ~ 22 horas.

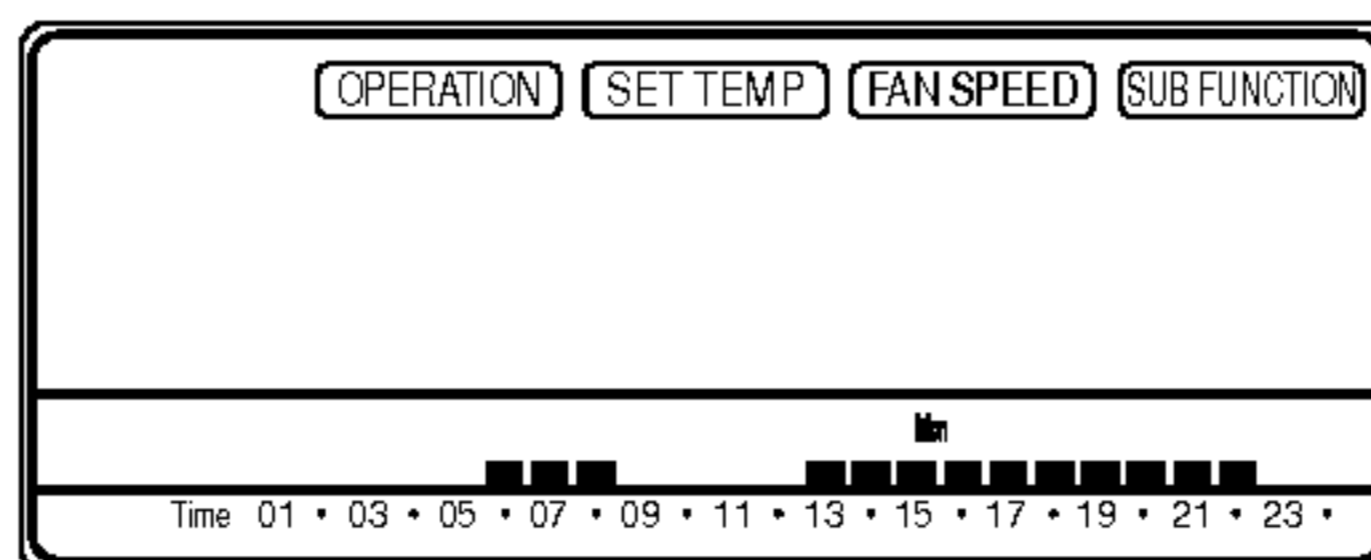

Configuración de vacaciones

Si el martes de esta semana es festivo, puede configurarlo como un día de vacaciones.

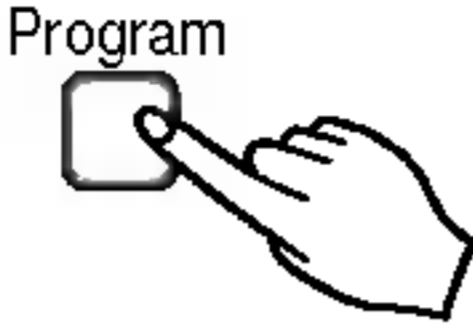
- 1 Pulse el botón de programa. 

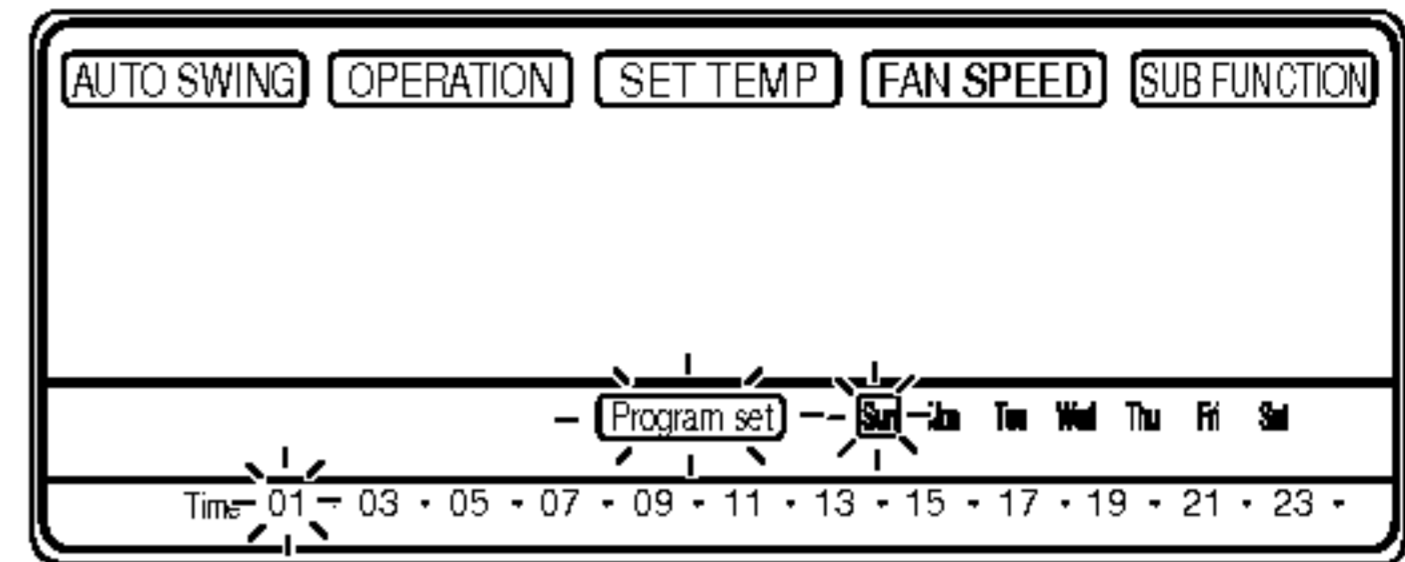

- 2 Pulse el botón de semana. Elija el martes. 

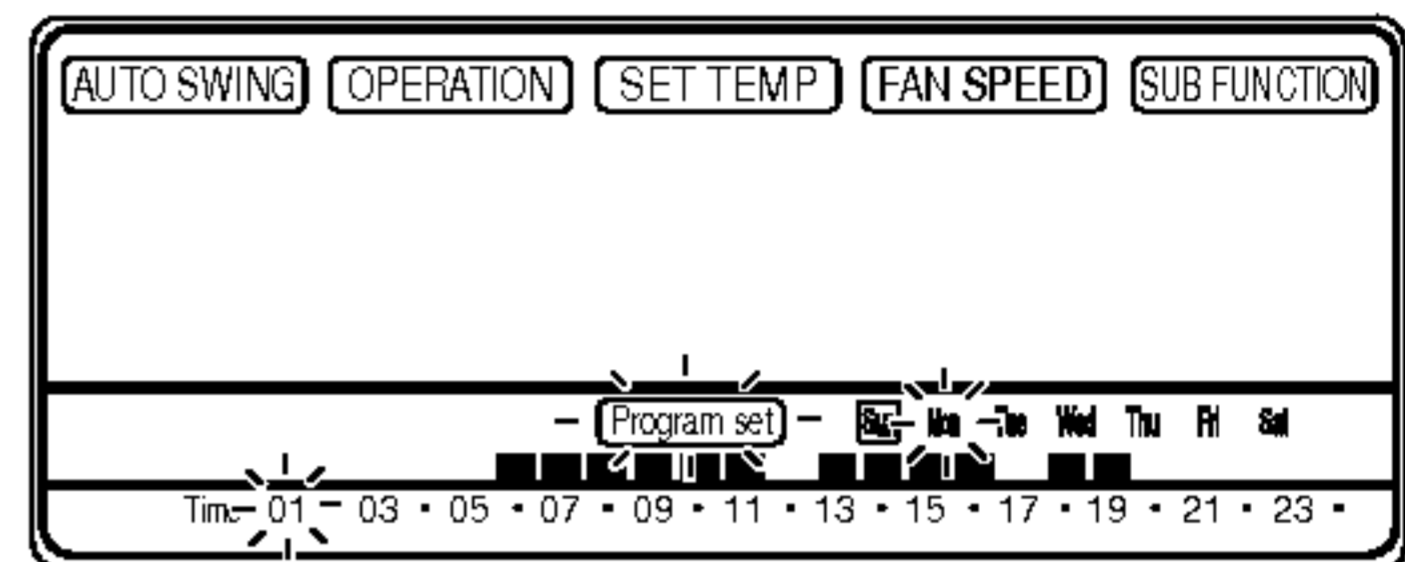

- 3 Pulse el botón de vacaciones. 

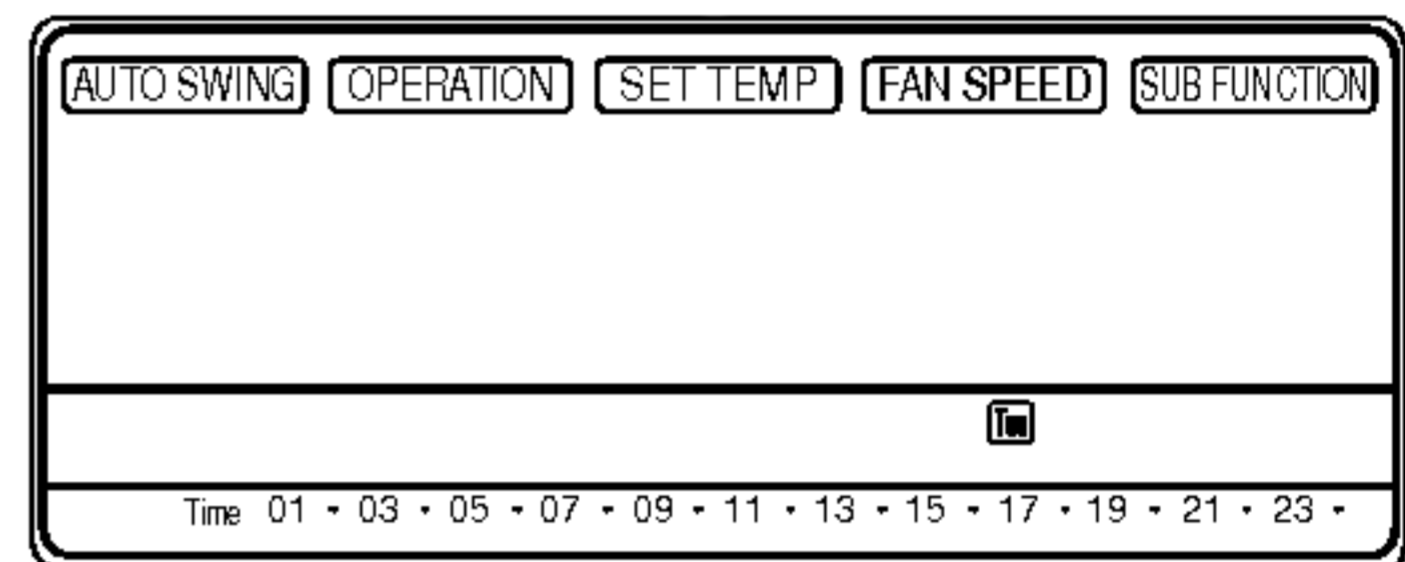





A continuación, el mando a distancia indicará ' Tue '.
El rectángulo exterior significa día festivo.

ESPAÑOL

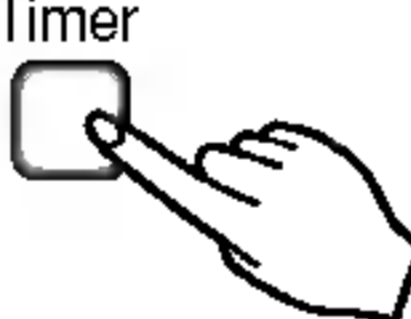
Configuración del temporizador (Arranque retardado / Parada configurada)

Si desea encenderlo mientras está en el modo OFF o apagarlo mientras está en el modo ON, puede utilizar la función de ajuste del temporizador

- 1 Presione el botón del temporizador. 

- 2 Presione el botón de  o , entonces podrá controlar la hora deseada.
Si presiona el botón , mostrará el panel de visualización.

Esto significa que después de 3 horas, se apagará mientras está en el modo ON, se encenderá mientras está en el modo OFF.

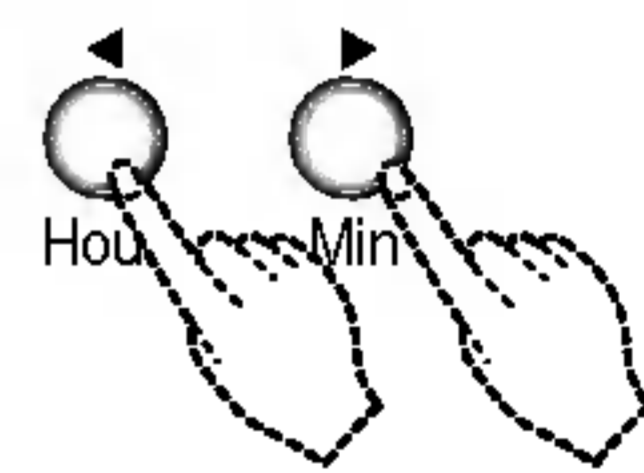

- 3 Si desea cancelar la operación de ajuste del temporizador, presione el botón de cancelar.

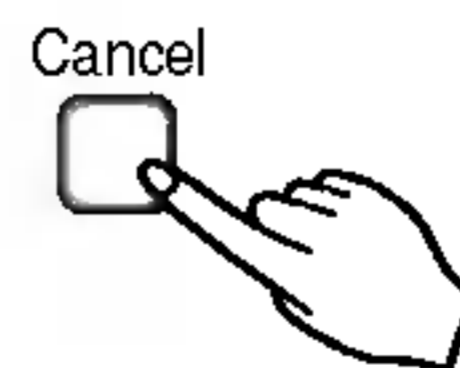

Función de diagnóstico automático

El visualizador del mando a distancia indicará "CH" cuando surja algún problema.
Le rogamos que se ponga en contacto con su distribuidor.

Modo de funcionamiento

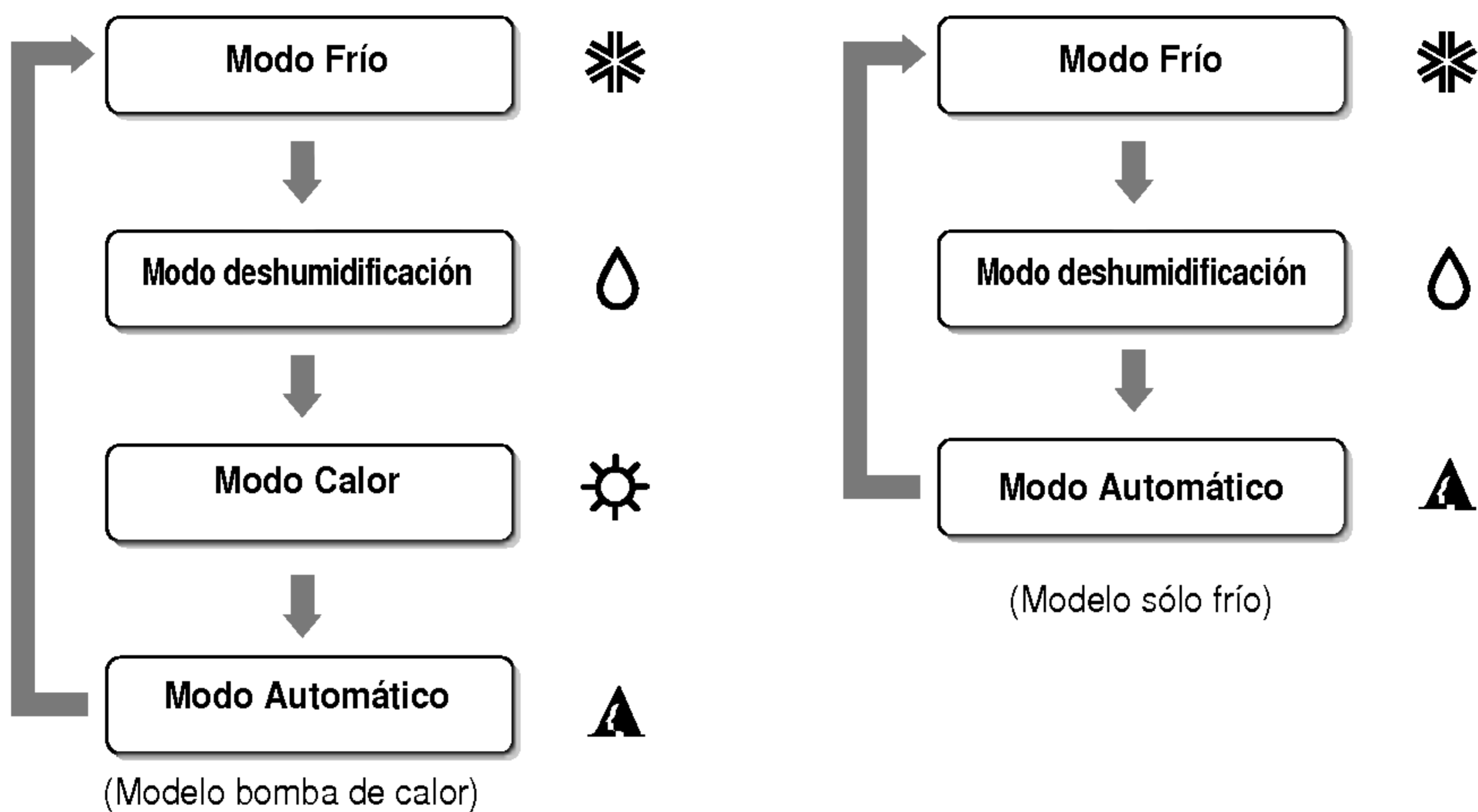

Procedimiento operativo

1st Botón de encendido / apagado

2nd Botón de selección del modo de funcionamiento

3rd Botón de configuración de la temperatura ambiente

4th Botón de selección de la velocidad del ventilador interior

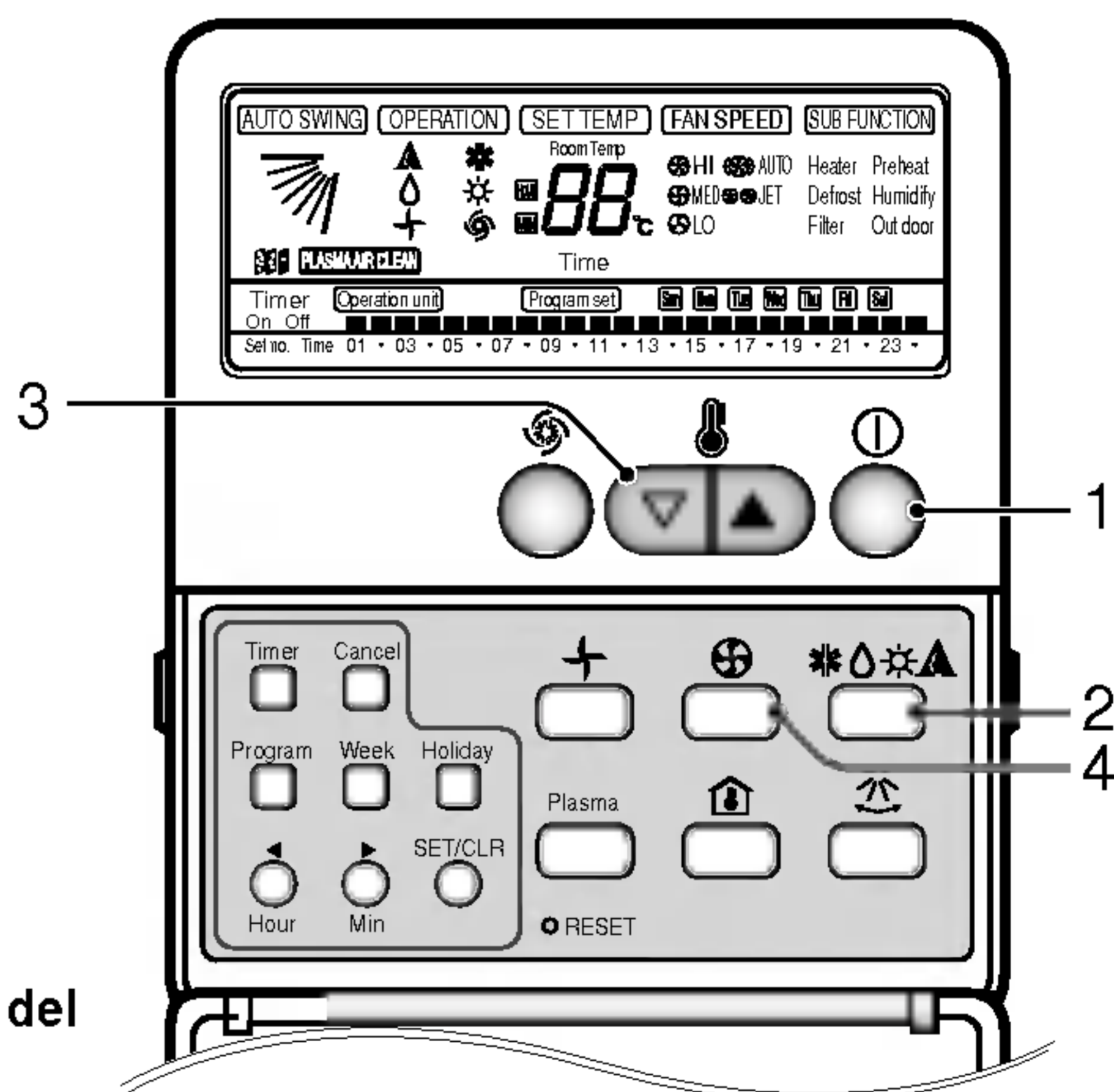

Funcionamiento de refrigeración

1 Pulse el botón de encendido.

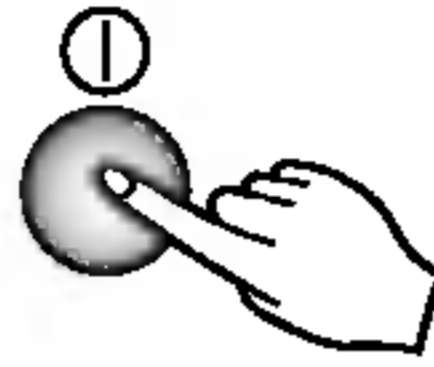

2 Pulse el botón de selección del modo operativo.

Cada vez que se pulsa este botón, se cambia el modo operativo en la dirección de la flecha.

MODELO BOMBA DE CALOR



Visualizador de funcionamiento

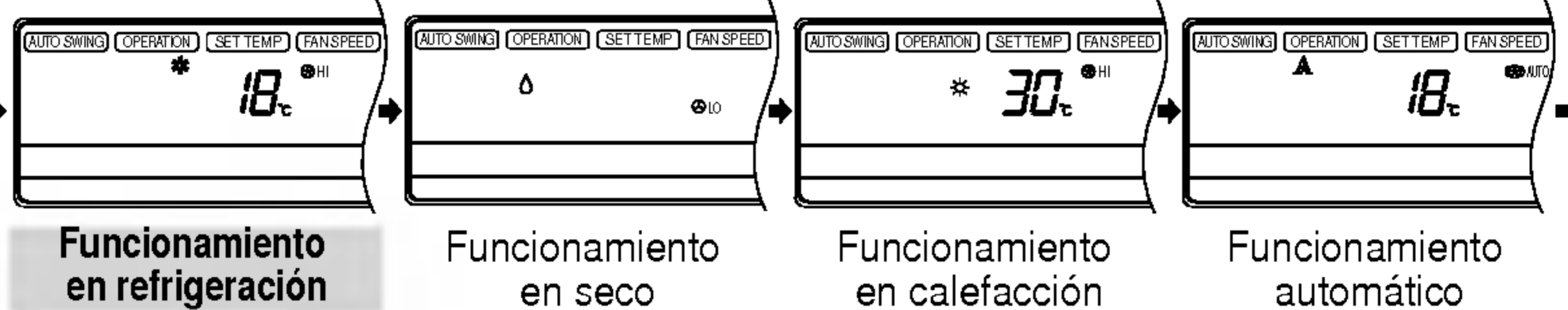

MODELO SÓLO FRÍO



Visualizador de funcionamiento

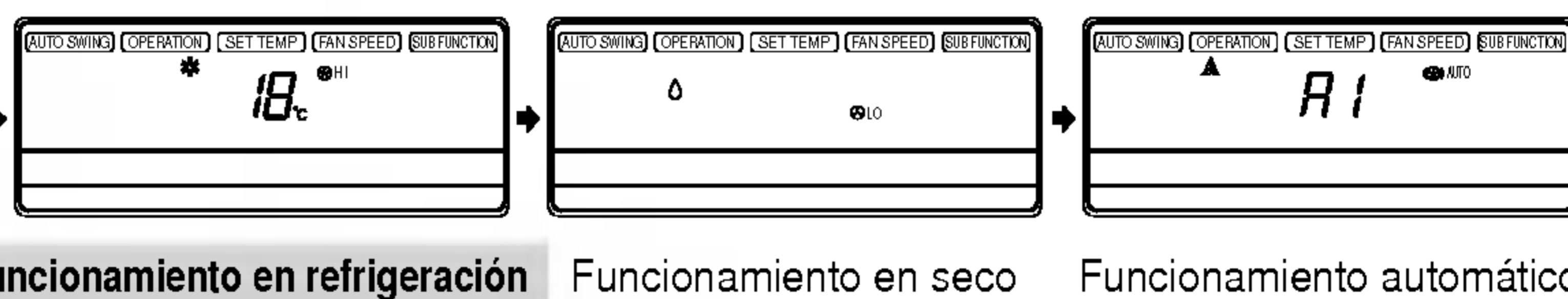

3 Seleccione una temperatura inferior a la temperatura de la habitación.

- La temperatura se puede programar entre 18°C y 30°C en incrementos de 1°C.

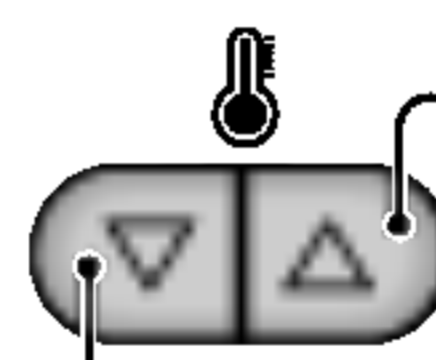
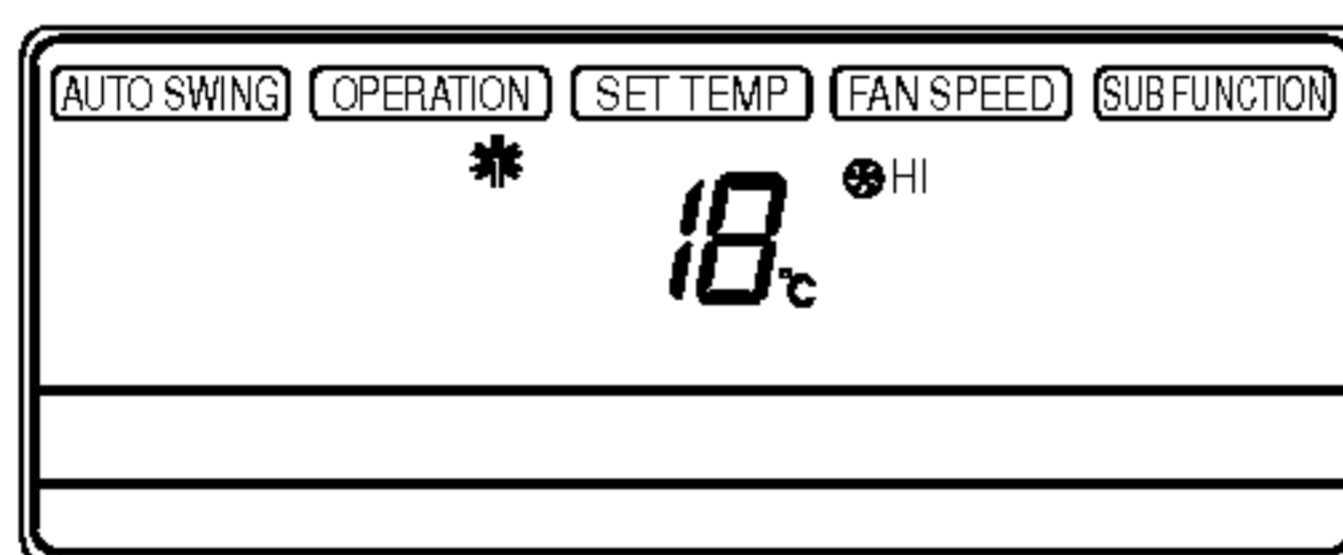

Para aumentar la temperatura

Para disminuir la temperatura

4 Seleccione la velocidad del ventilador.



Visualizador de funcionamiento

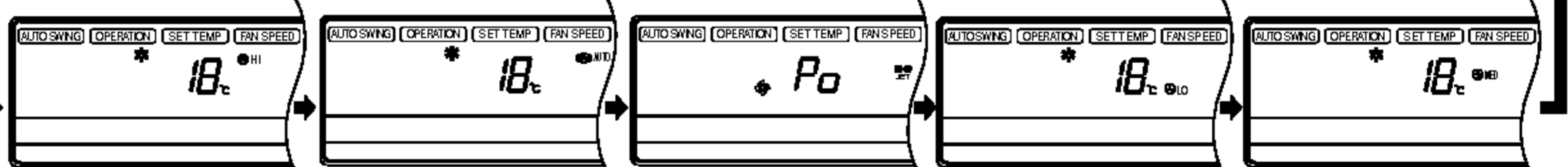

- El siguiente procedimiento es el mismo que el anterior.
- La pantalla muestra velocidad del ventilador alta.
- Cada vez que se pulsa este botón, se cambia el modo de velocidad del ventilador.

Modo de funcionamiento en seco

Este modo deshumidifica sin enfriar en exceso.

- 1** Pulse el botón de encendido.

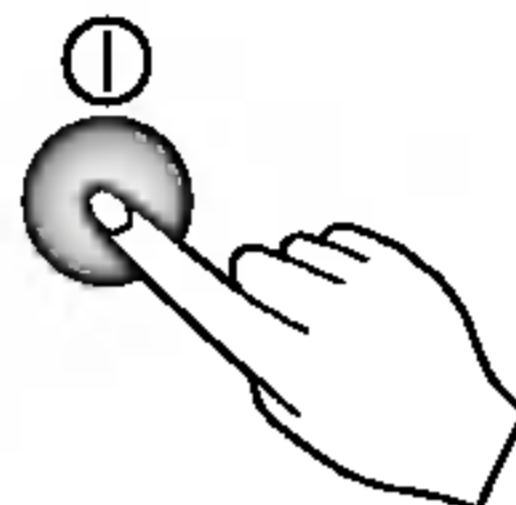

- 2** Seleccione el funcionamiento Soft Dry.

Cada vez que se pulsa este botón, se cambia el modo operativo en la dirección de la flecha.

MODELO BOMBA DE CALOR

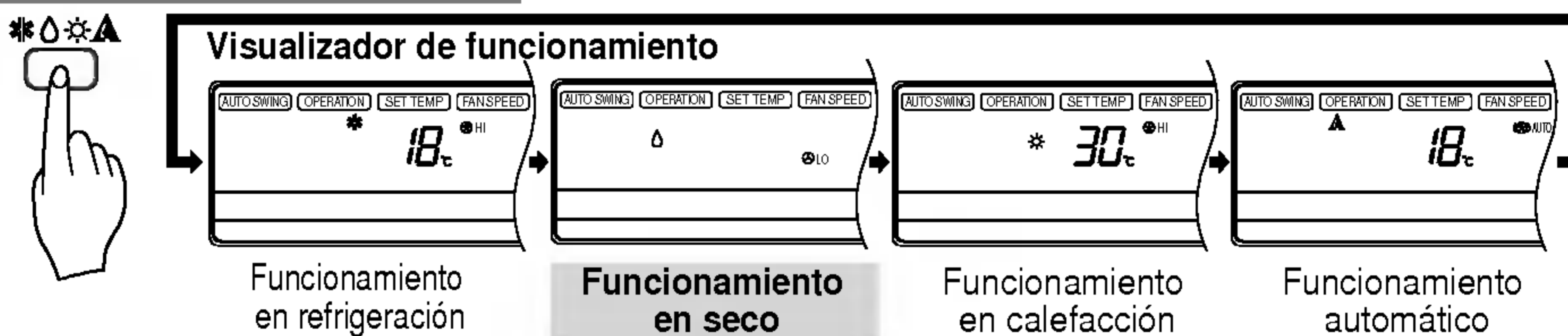

MODELO SÓLO FRIO

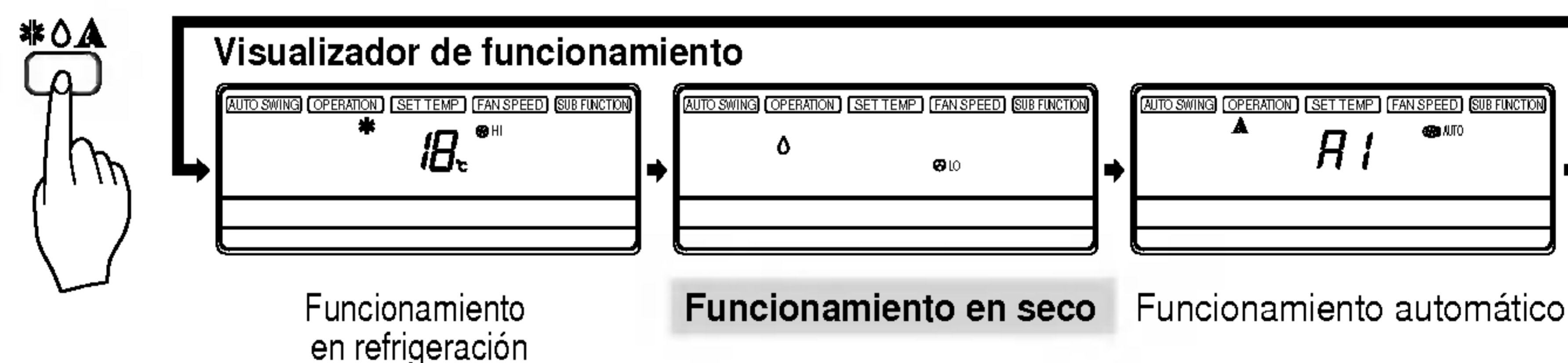

- 3** La velocidad del ventilador interior cambia automáticamente a la velocidad baja y el Control Micom hace imposible cambiar esta velocidad porque es la mejor para el funcionamiento Soft Dry.

Modo de funcionamiento en calefacción (Modelo bomba de calor)

1 Pulse el botón de encendido.

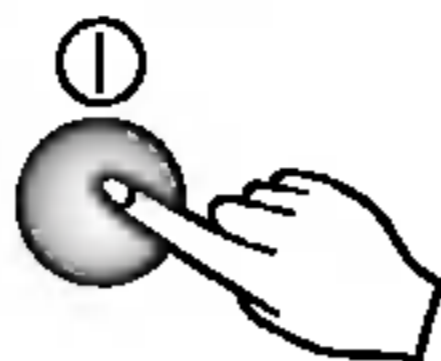

2 Pulse el botón de selección del modo operativo.

Cada vez que se pulsa este botón, se cambia el modo operativo en la dirección de la flecha.

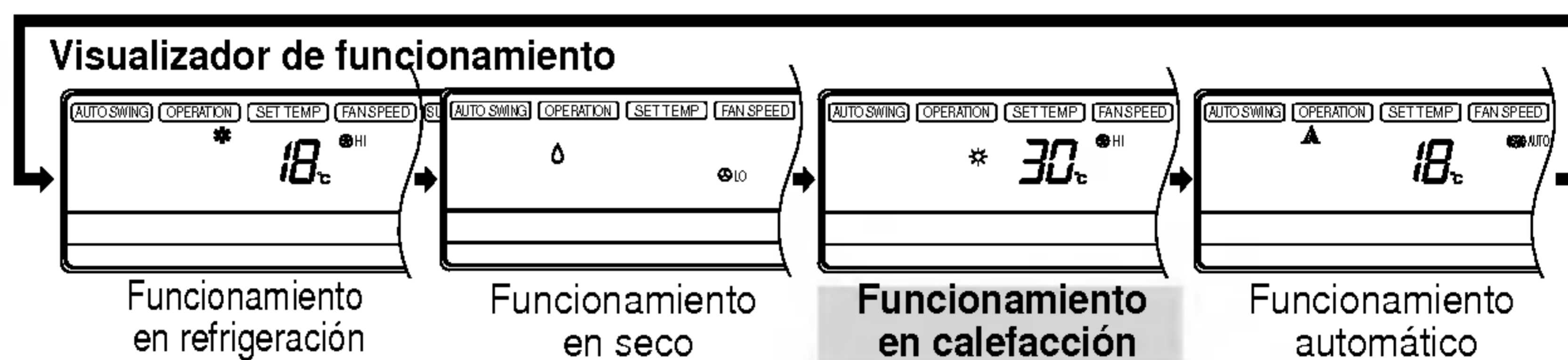

3 Seleccione una temperatura superior a la temperatura de la habitación.

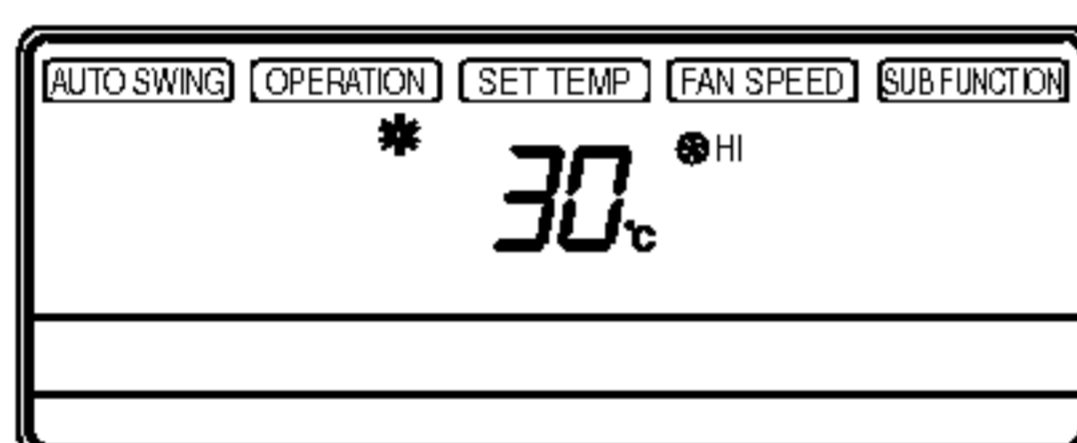

• La temperatura se puede seleccionar entre 16°C y 30°C en incrementos de 1°C.

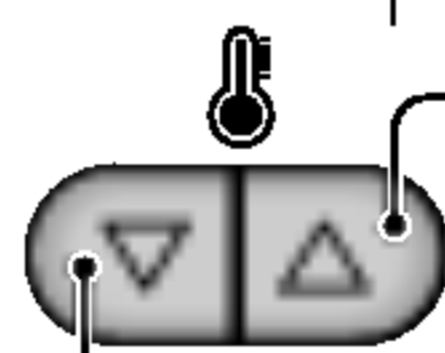

Para aumentar la temperatura

Para disminuir la temperatura

4 Seleccione.

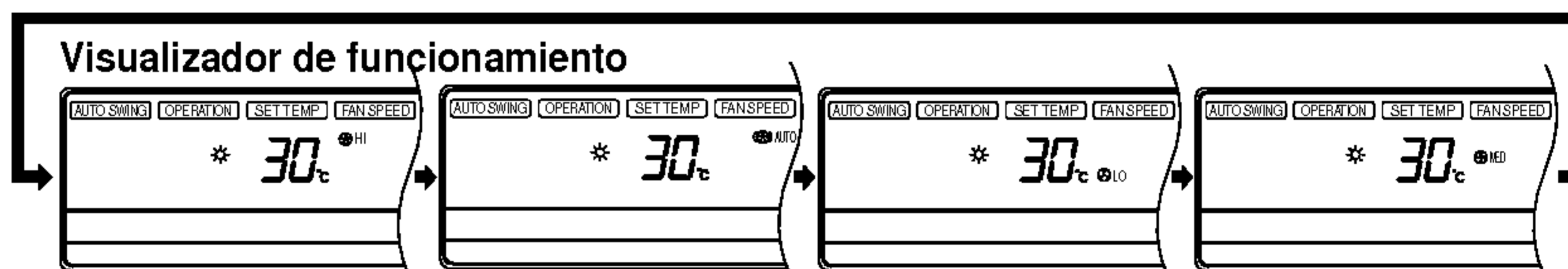

- Seleccione la velocidad del ventilador en cuatro niveles: alto, auto, bajo, medio
- La pantalla muestra la velocidad alta del ventilador.
- Cada vez que se pulsa este botón, se cambia el modo de velocidad del ventilador.

5 El aire acondicionado está configurado para el control de puesta en marcha en calor, para no descargar el aire frío durante la operación de calentamiento. En estos momentos, el panel de mandos indica PREHEAT (precalentar).

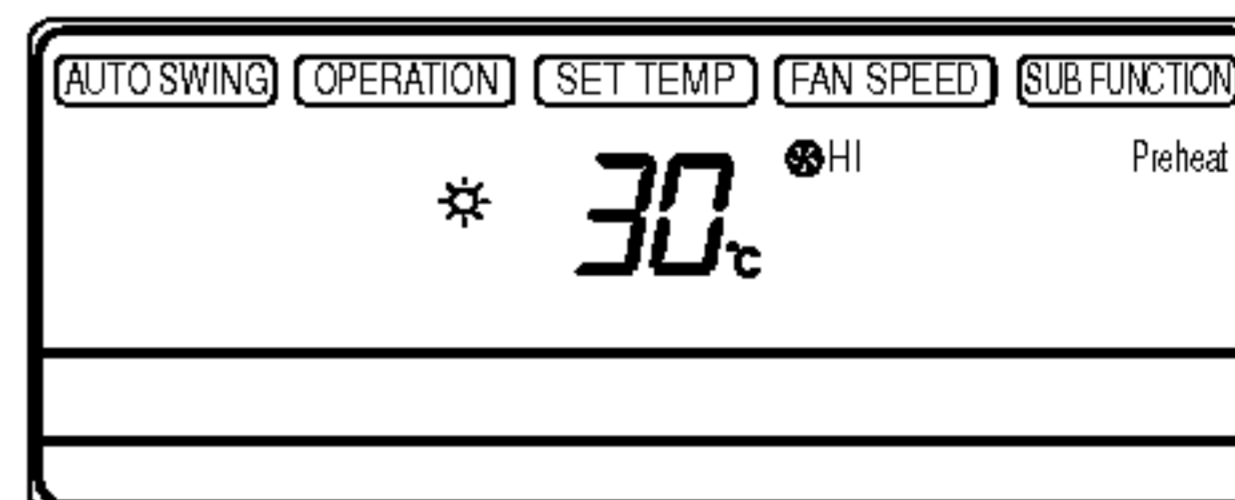

6 Si la temperatura exterior es demasiado baja durante la operación de calentamiento, el aire acondicionado pasa al funcionamiento de desescarche y el panel de mando indica DEFROST (desescarche).

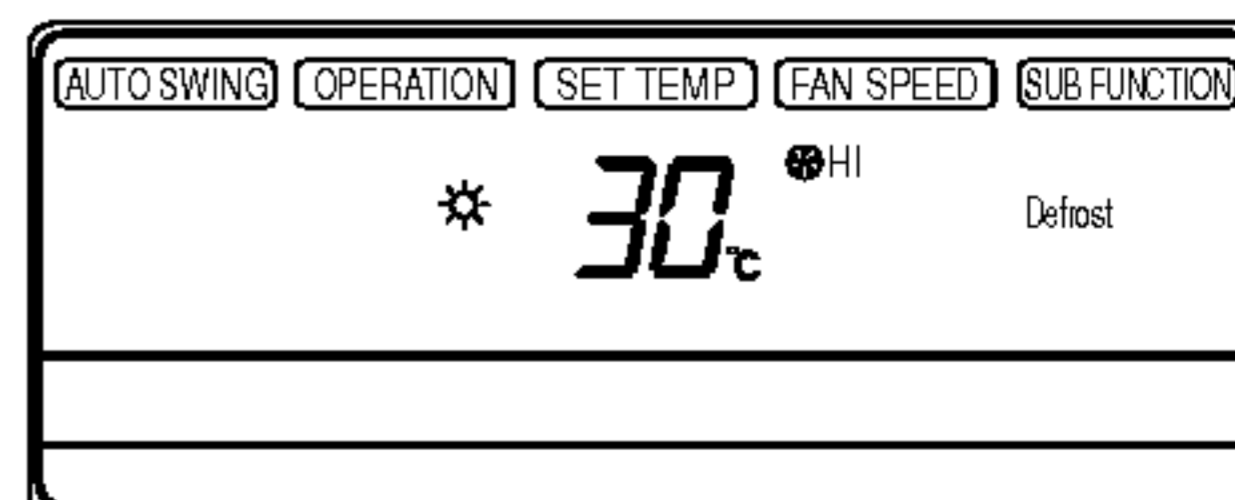

Modo de funcionamiento automático (modelo refrigeración)

1 Pulse el botón de encendido.

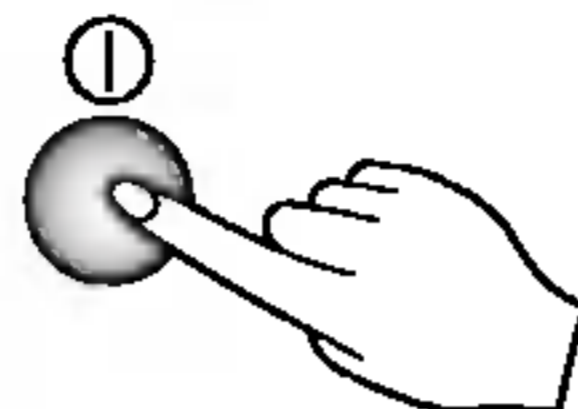

2 Para seleccionar **Funcionamiento Automático**, pulse el botón de selección de modo operativo. Cada vez que se pulsa este botón, se cambia el modo operativo en la dirección de la flecha.

MODELO SÓLO FRIO

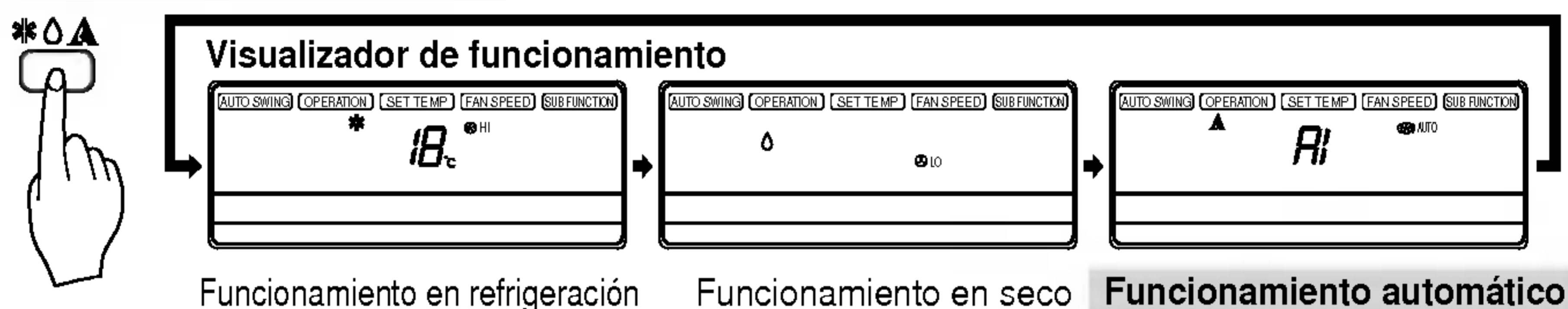

3 La temperatura y velocidad del ventilador son seleccionadas automáticamente por los controles electrónicos en base a la temperatura real de la habitación. Si desea cambiar la temperatura seleccionada, cierre la puerta del panel de mandos y utilice los botones de selección de temperatura de la habitación. Según el frío o el calor que sienta, deberá seguir pulsando el botón (hasta dos veces). Se cambiará entonces la temperatura seleccionada de la habitación, que se puede fijar en unos valores 2-2 por 1 nivel.

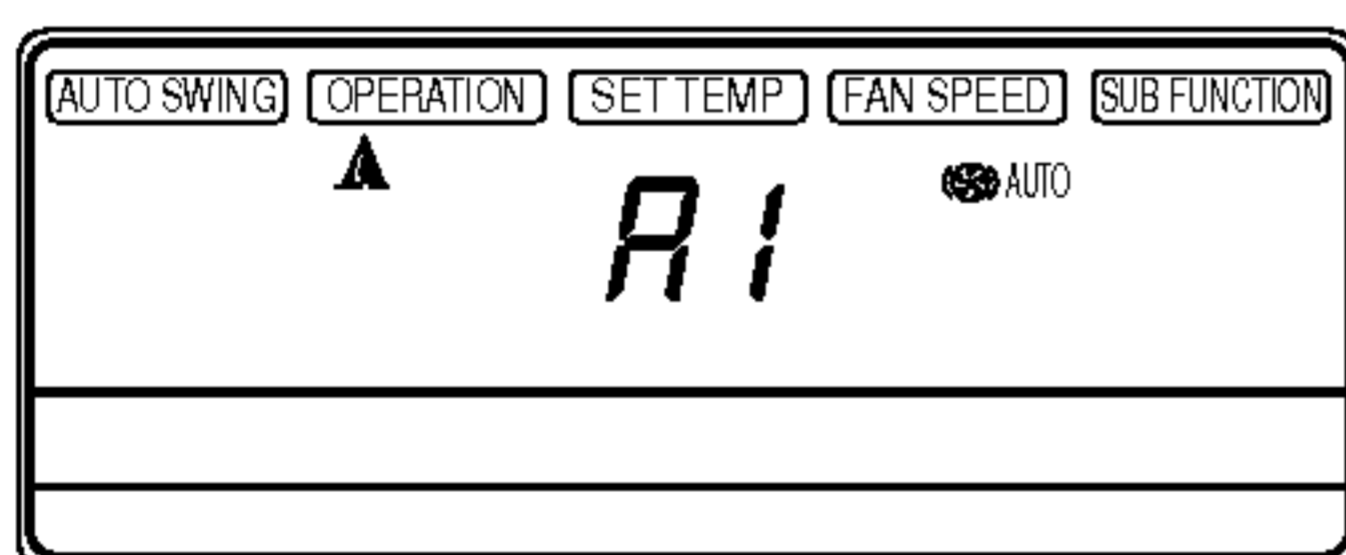

(Esta indicación cambiará al estado de pantalla de modo automático inicial después de 5 segundos.)

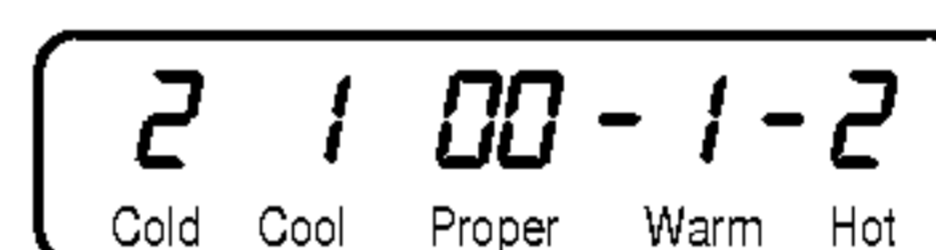

Para aumentar la temperatura

Para disminuir la temperatura

Durante el funcionamiento automático

- No puede cambiar la temperatura del ventilador interior. Ya ha sido fijada por la norma Fuzzy.
- Si el sistema no está funcionando según lo deseado, cambie manualmente a otro modo. El sistema no cambiará automáticamente el modo de frío al de calor, o de calor a frío, debe hacerse poniéndolo a cero manualmente.
- Durante el funcionamiento automático, si pulsa el botón de oscilación Chaos, las aletas horizontales oscilarán arriba y abajo automáticamente. Si desea detener la oscilación, pulse de nuevo el botón Chaos.

Modo de funcionamiento automático (modelo de bomba de calor)

1 Pulse el botón de encendido / apagado.



2 Para elegir el **funcionamiento automático**, pulse el botón de selección del modo de funcionamiento. Cada vez que pulsa el botón, el modo de funcionamiento cambiará en la dirección que indica la flecha.

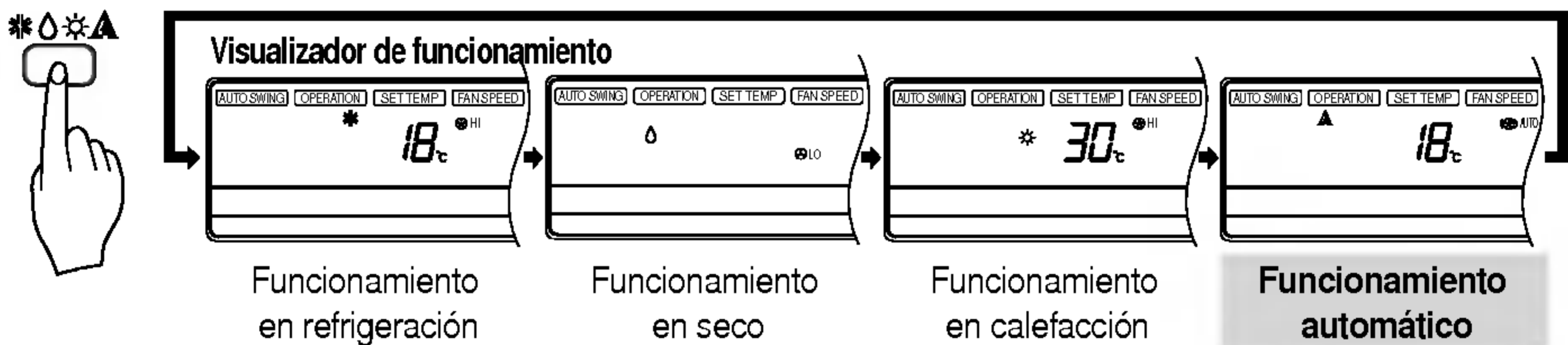

3 La temperatura establecida puede cambiarse con el botón de temperatura pulsado.

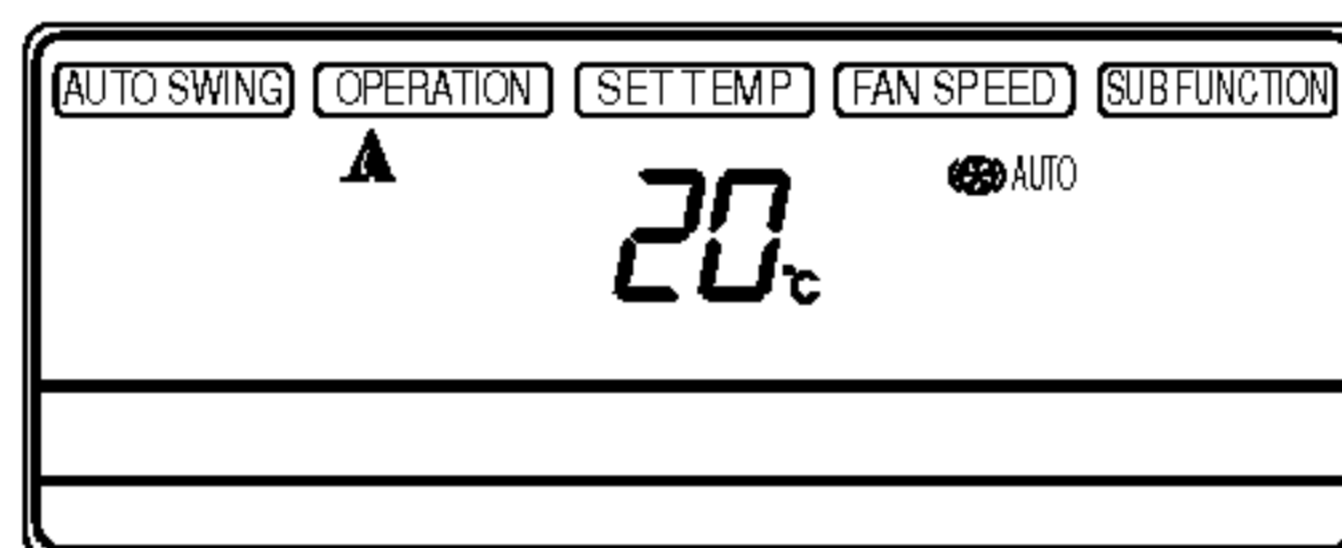

• Puede establecer la temperatura en una escala entre 18°C ~ 30°C en intervalos de 1°C.

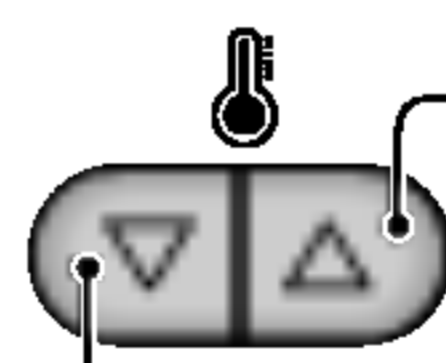

Para aumentar la temperatura.

Para disminuir la temperatura.

Durante el funcionamiento automático:

- Puede alterar la velocidad del ventilador interior.

Modo de funcionamiento del VENTILADOR

1 Pulse el botón de encendido / apagado.



2 Pulse el botón de funcionamiento del VENTILADOR.

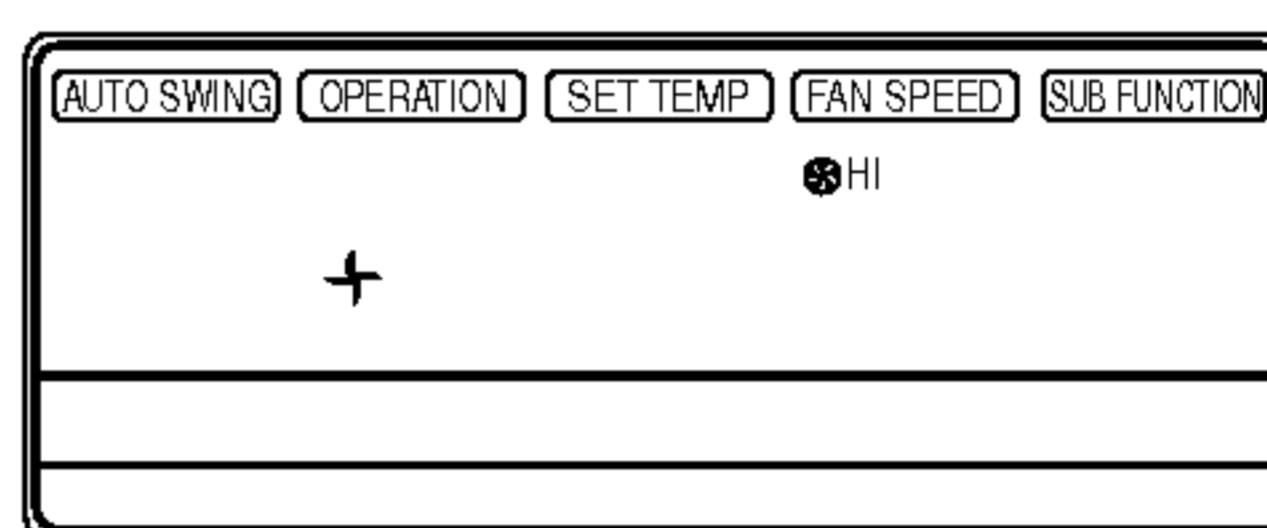

3 Cada vez que pulsa el botón de velocidad del ventilador, la velocidad del ventilador cambiará en la dirección que indica la flecha.

• Velocidad del ventilador alta.

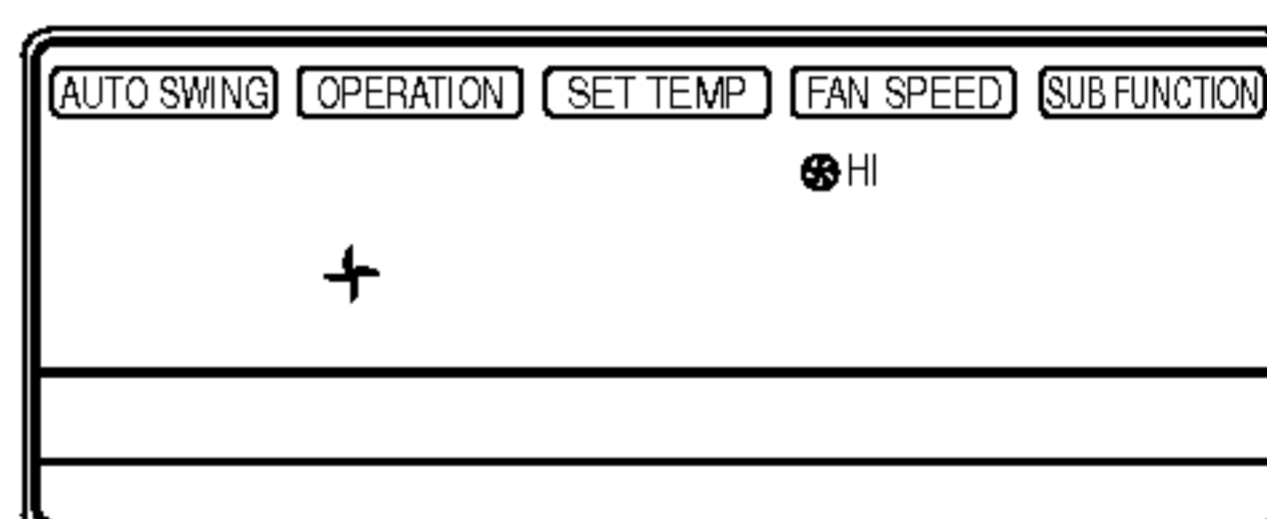
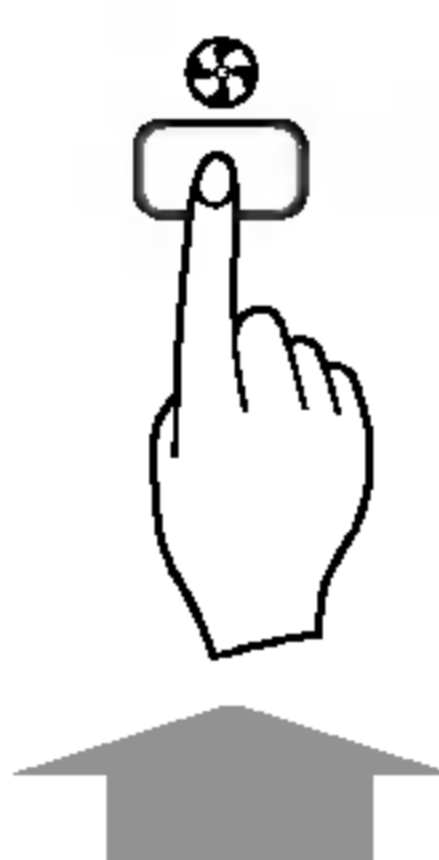

• Velocidad del ventilador media.

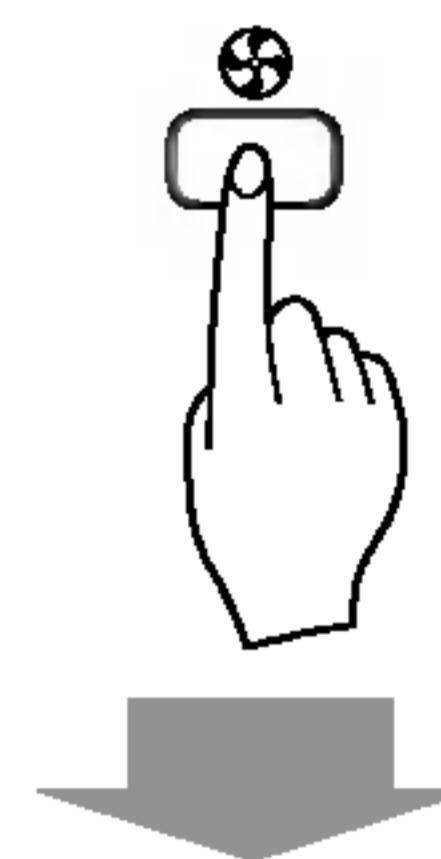
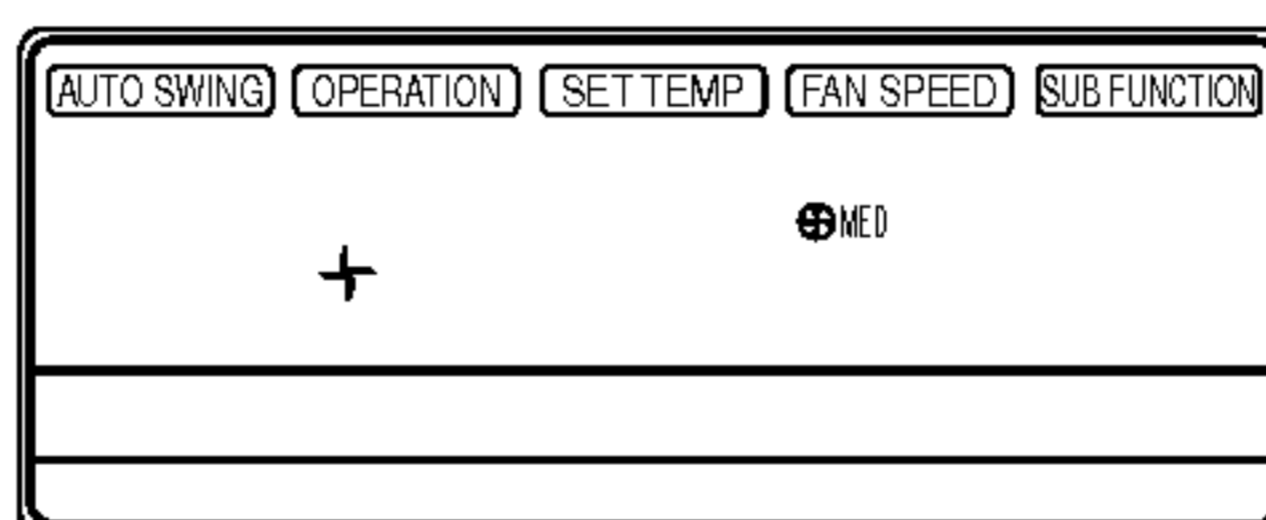

• Velocidad del ventilador baja.

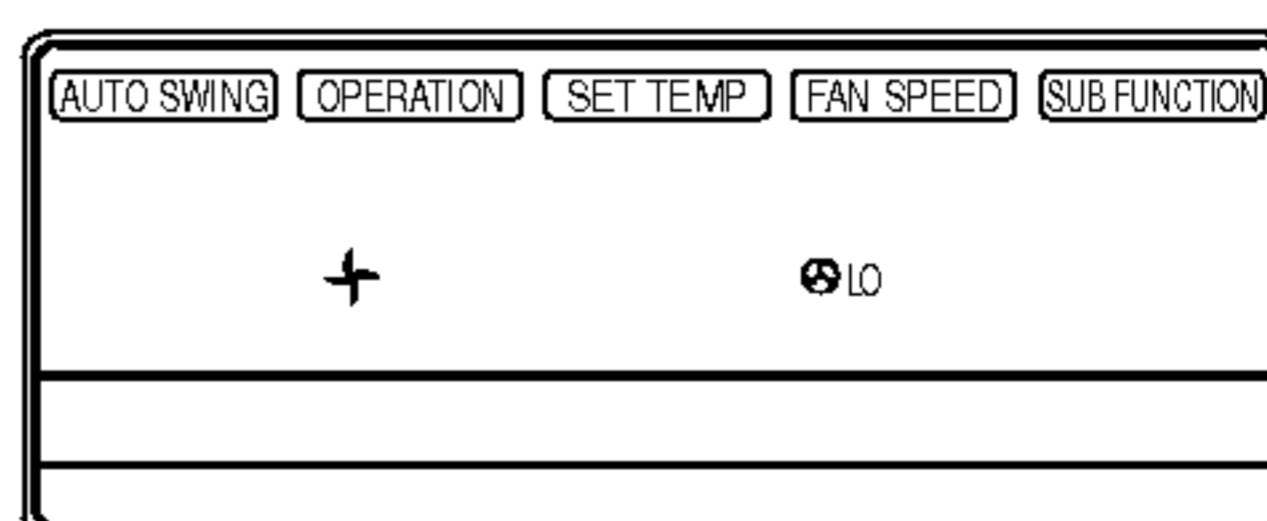
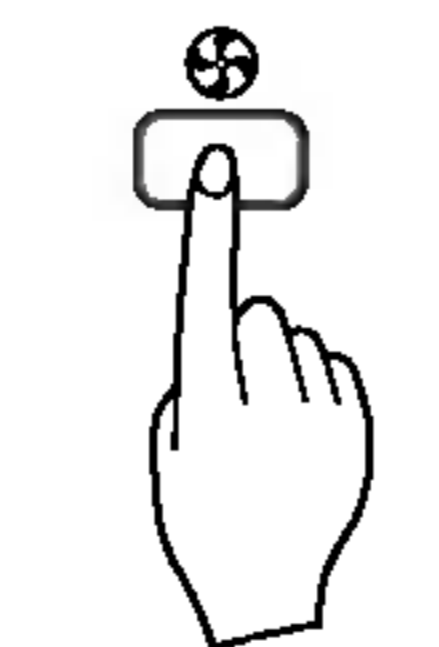

Pulse de nuevo el botón de autooscilación

- Es la función para un cómodo funcionamiento de frío/calor.
- Las dos persianas diagonales están abiertas más que las persianas. Después de un minuto se hace lo opuesto.

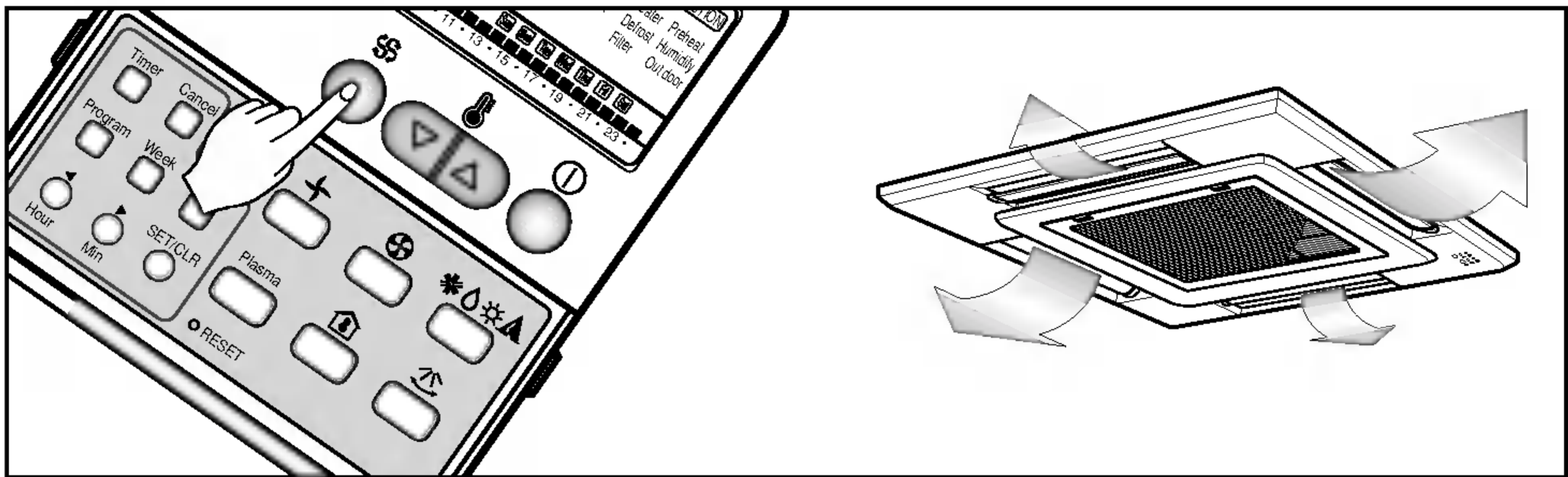

- 1** Pulse el botón de encendido. La unidad responderá con un pitido.

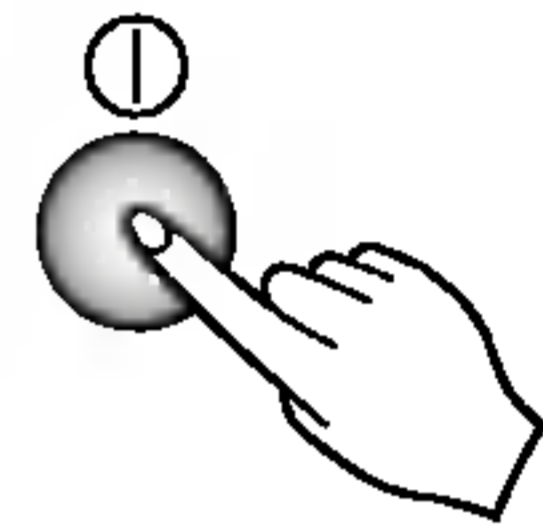

- 2** Si sigue el procedimiento anterior, podrá ajustar el temporizador para el encendido y apagado durante toda la semana. Entonces será cambiado al ángulo abierto de dos persianas horizontales.



- 3** Para cancelar el modo remolino, pulse de nuevo el botón de remolino.

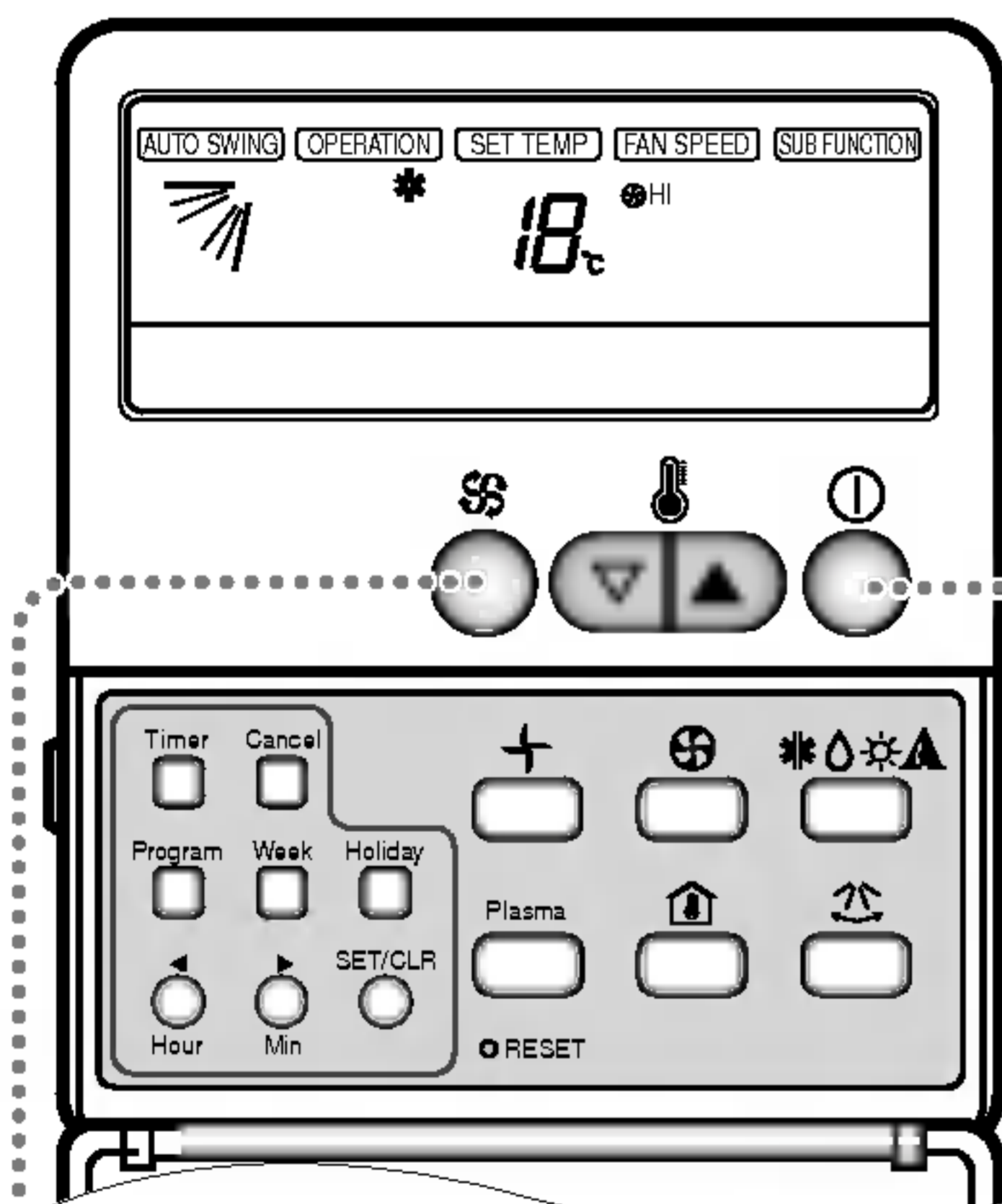

Modo operativo FAN

1 Pulse el botón de encendido.



2 Pulse el botón de funcionamiento FAN.

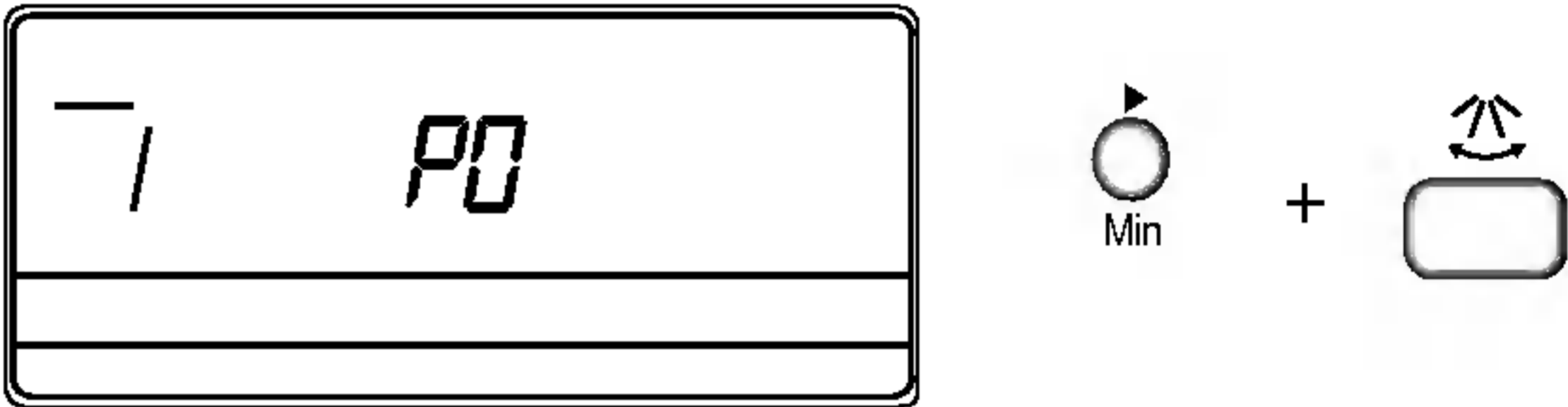

3 Cada vez que se pulsa el botón de velocidad FAN, el modo de velocidad del ventilador cambia en la dirección de la flecha.

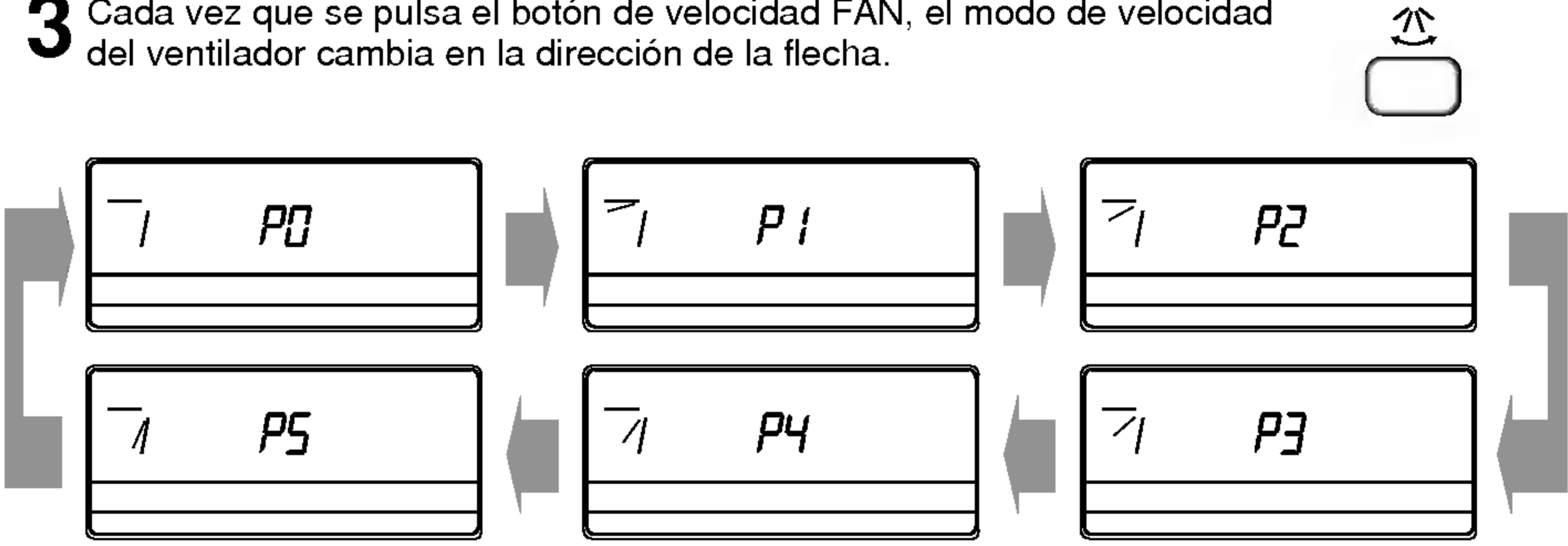

4 Cada vez que se pulsa el botón de velocidad FAN, el modo de velocidad del ventilador cambia en la dirección de la flecha.

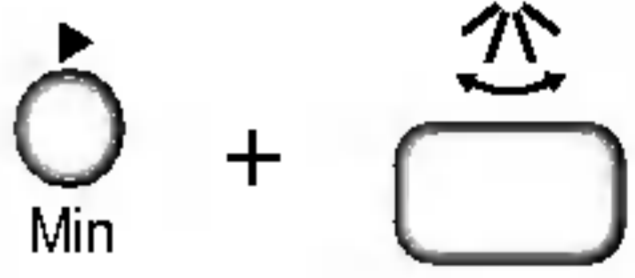

5 Cada vez que se pulsa el botón de velocidad FAN, el modo de velocidad del ventilador cambia en la dirección de la flecha.

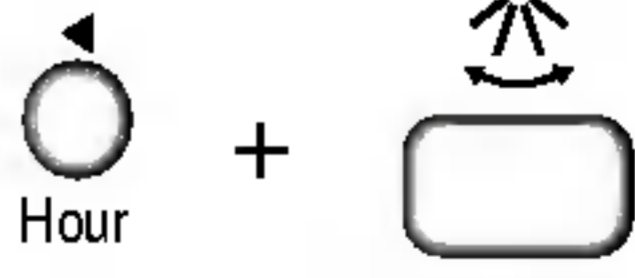

6 Cada vez que se pulsa el botón de velocidad FAN, el modo de velocidad del ventilador cambia en la dirección de la flecha.

Modo de movimiento automático

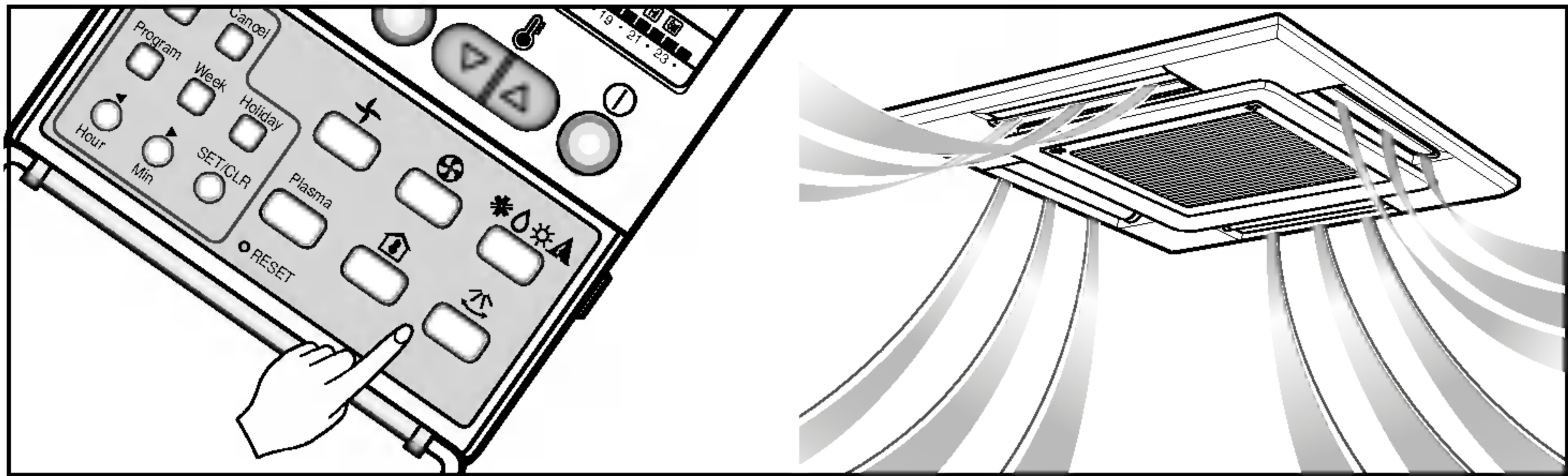

1 Pulse el botón de encendido / apagado.
(Compruebe que la unidad está en funcionamiento.)



2 Pulse el botón de movimiento automático y las lamas horizontales se moverán automáticamente hacia arriba o hacia abajo.



3 Pulse de nuevo el botón de movimiento automático para anular el modo de movimiento automático.



Función de protección para niños

Esta función impide que los niños utilicen el aire acondicionado.

Procedimiento de manejo

1. Para activar la función de protección para niños

Pulse el botón del temporizador y el botón de configuración de los minutos durante tres segundos. A continuación, el modo de funcionamiento cambiará al modo de protección para niños y el visualizador de funcionamiento mostrará "CL". Si pulsa algún botón con esta función activada, el mando a distancia no responderá a ningún modo seleccionado e indicará "CL" durante tres segundos. No obstante, puede utilizar la función para establecer la temperatura ambiente incluso con el modo de protección para niños activado.

2. Para anular la función de protección para niños

Pulse el botón del temporizador y el botón de configuración de los minutos durante tres segundos. A continuación, el modo de protección para niños se anulará y el mando a distancia mostrará el modo previamente elegido.

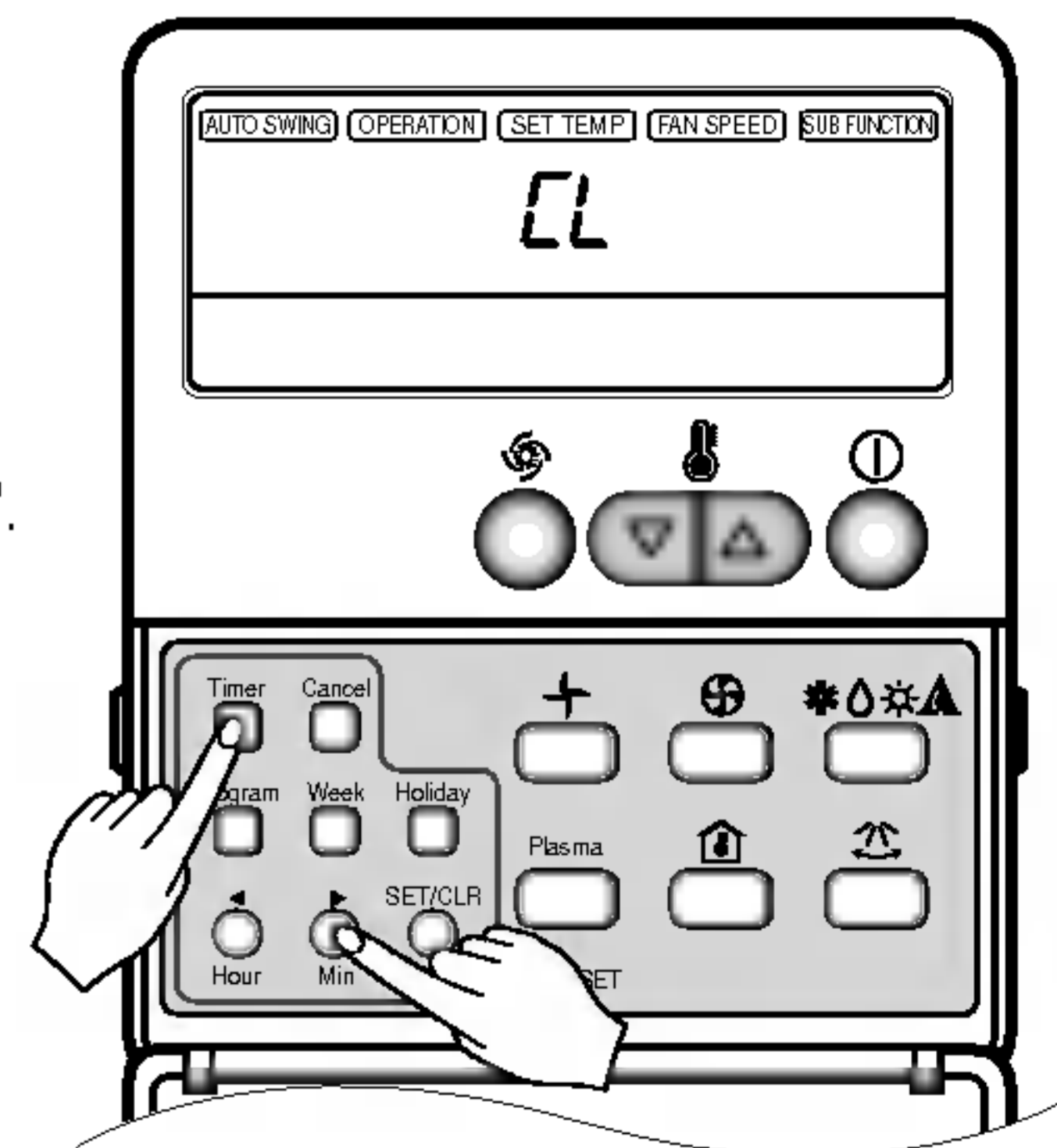

Información de utilidad

Velocidad del ventilador y capacidad de refrigeración.

La capacidad de refrigeración indicada en la especificación es el valor al que se establece la velocidad alta del ventilador, siendo la capacidad menor en la velocidad baja o media.

Se recomienda la velocidad del ventilador alta si desea enfriar la habitación rápidamente.

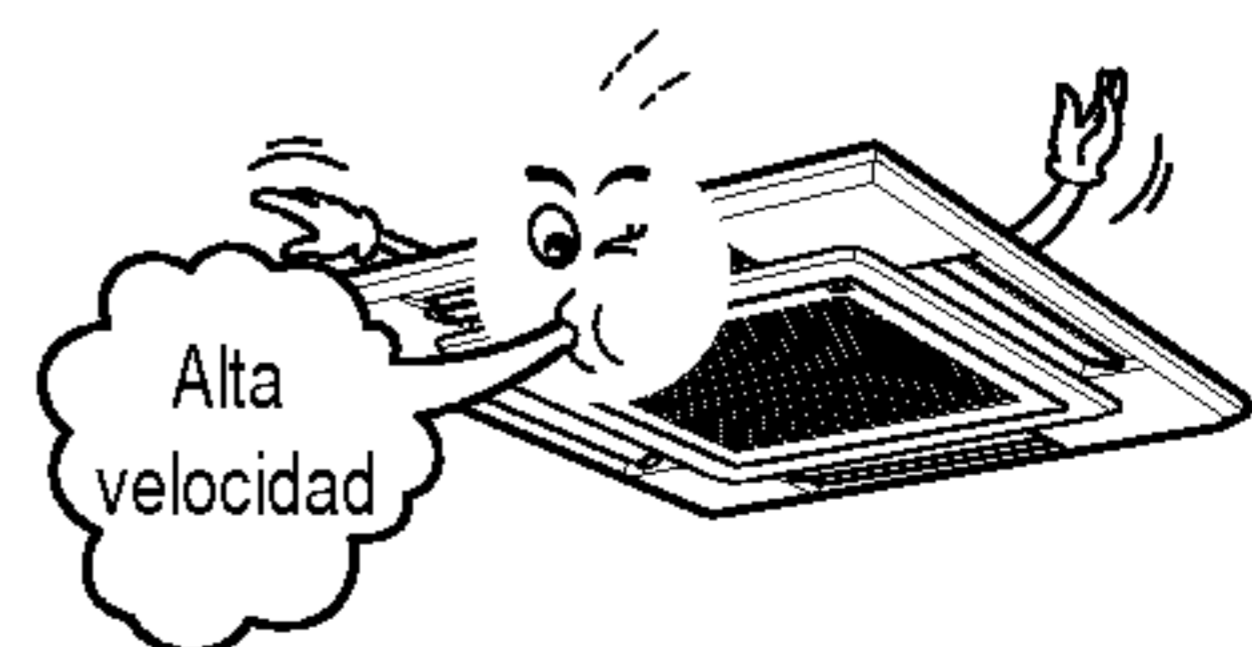

Funcionamiento forzado

Procedimientos de manejo cuando no puede usarse el mando a distancia.

Pulse el interruptor táctil (funcionamiento forzado) durante 2 segundos. Si desea detener el funcionamiento, pulse de nuevo el interruptor táctil.

Cuando la corriente eléctrica vuelva tras un corte del suministro en el modo de funcionamiento forzado, las condiciones de funcionamiento se configurarán como sigue: Durante el funcionamiento forzado, continúa el modo inicial.

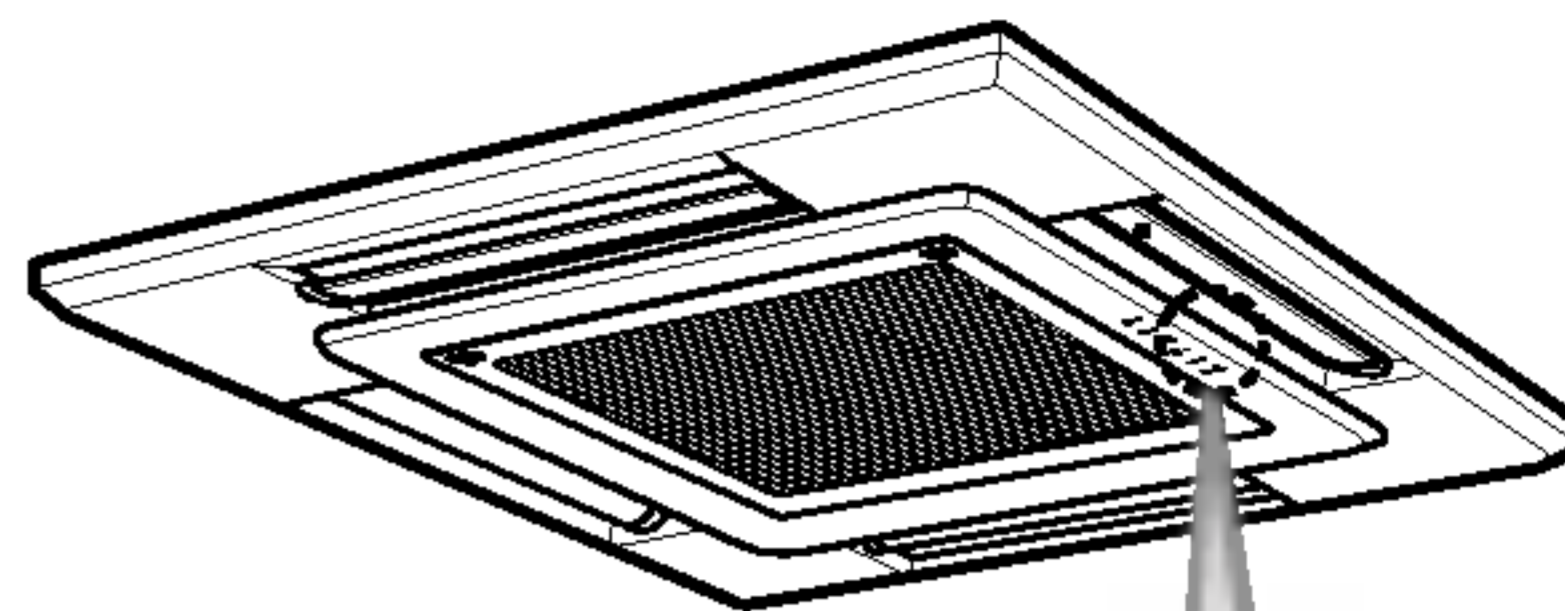

Funcionamiento forzado (Interruptor táctil)



	Modelo refrigeración	Modelo de bomba de calor	
		Temp. hab. > Temp. selecc. -2°C	Temp. hab. < Temp. selecc. -2°C
Modo operativo	Refrigeración	Refrigeración	Calor
Velocidad FAN interior	Alta	Seleccionar disponible	Seleccionar disponible
Selección de temperatura	22°C	Seleccionar disponible	Seleccionar disponible

Función de reinicio automático

Si tras un apagón de electricidad el suministro eléctrico se restablece, la función de reinicio automático configura de forma automática los parámetros de funcionamiento establecidos previamente.

Consejos para el piloto de señal de filtro

1. El piloto (LED) de señal de filtro está encendido.
2. Si el piloto de señal de filtro está encendido, limpie el filtro.
3. Cuando haya limpiado el filtro, pulse al mismo tiempo el botón del temporizador y el del mando a distancia cableado durante 3 segundos. A continuación se apagará el piloto de señal de filtro.

Funcionamiento de purificación PLASMA (opcional)

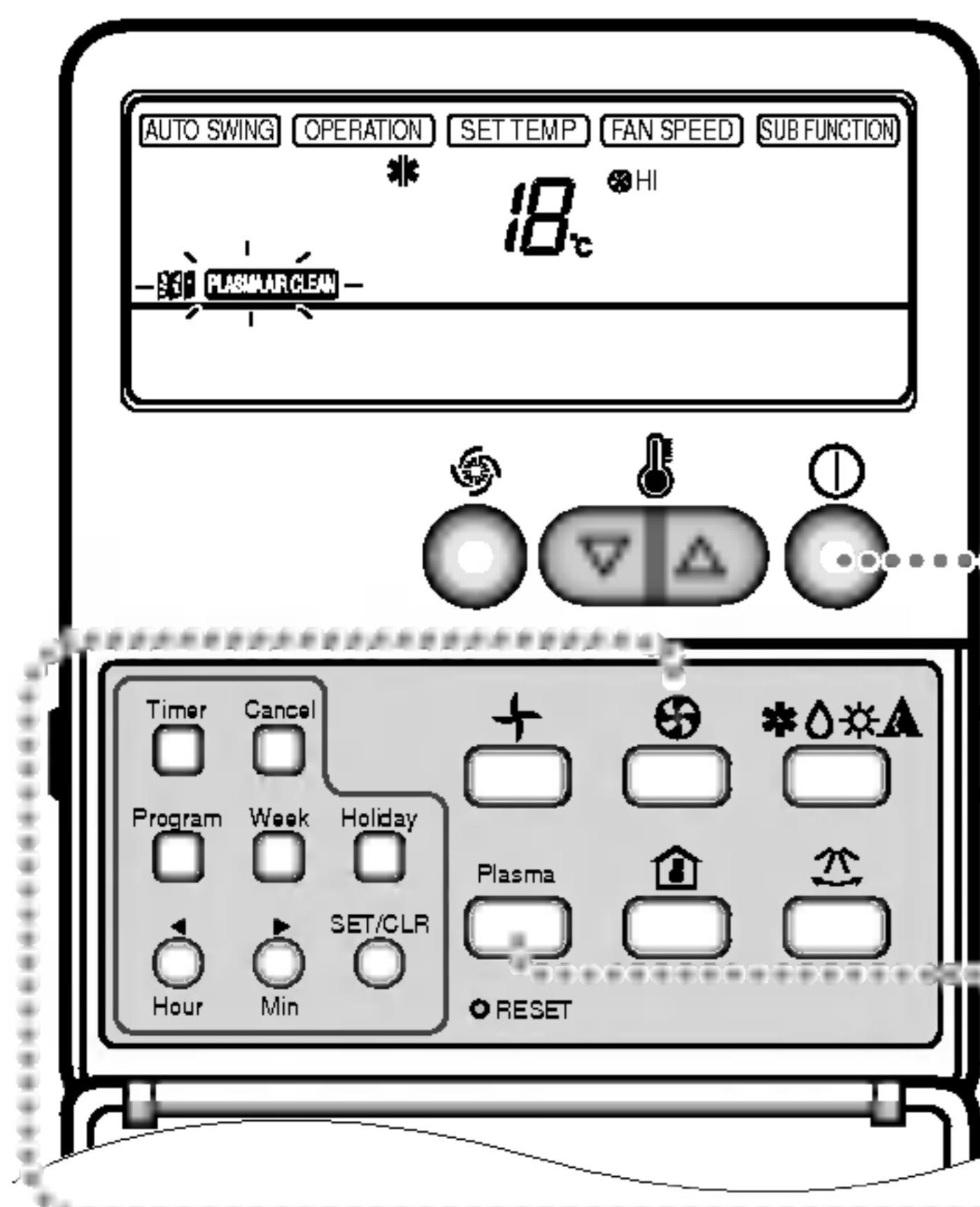

- 1 Pulse el botón de encendido. El equipo responderá con un pitido.



- 2 Abra la puerta del panel de mando. Pulse el botón ON/OFF de purificación de aire PLASMA. El equipo se pondrá en marcha cuando pulse el botón y se parará cuando vuelva a pulsarlo.

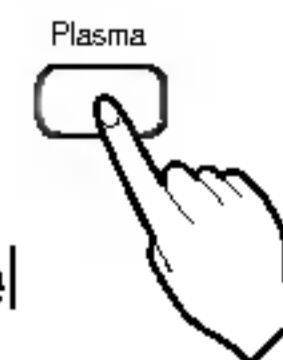

- 3 Seleccione de nuevo la velocidad del ventilador con la puerta del panel de mandos cerrada. Puede seleccionar la velocidad en cuatro niveles: bajo, medio, alto o auto. Cada vez que se pulsa el botón, cambia el modo de velocidad del ventilador.
* Funcionamiento de purificación de aire (PLASMA) en el modo de refrigeración, calor o cualquier otro.



Mantenimiento y servicio



ATENCIÓN: antes de efectuar cualquier operación de mantenimiento, apague el interruptor principal del sistema.

Rejilla, caja y mando a distancia

- Apague el sistema antes de limpiarlo. Para limpiarlo, pase un trapo suave y seco. No utilice lejía ni productos abrasivos.

NOTA

El suministro eléctrico debe estar desconectado antes de limpiar la unidad interior.

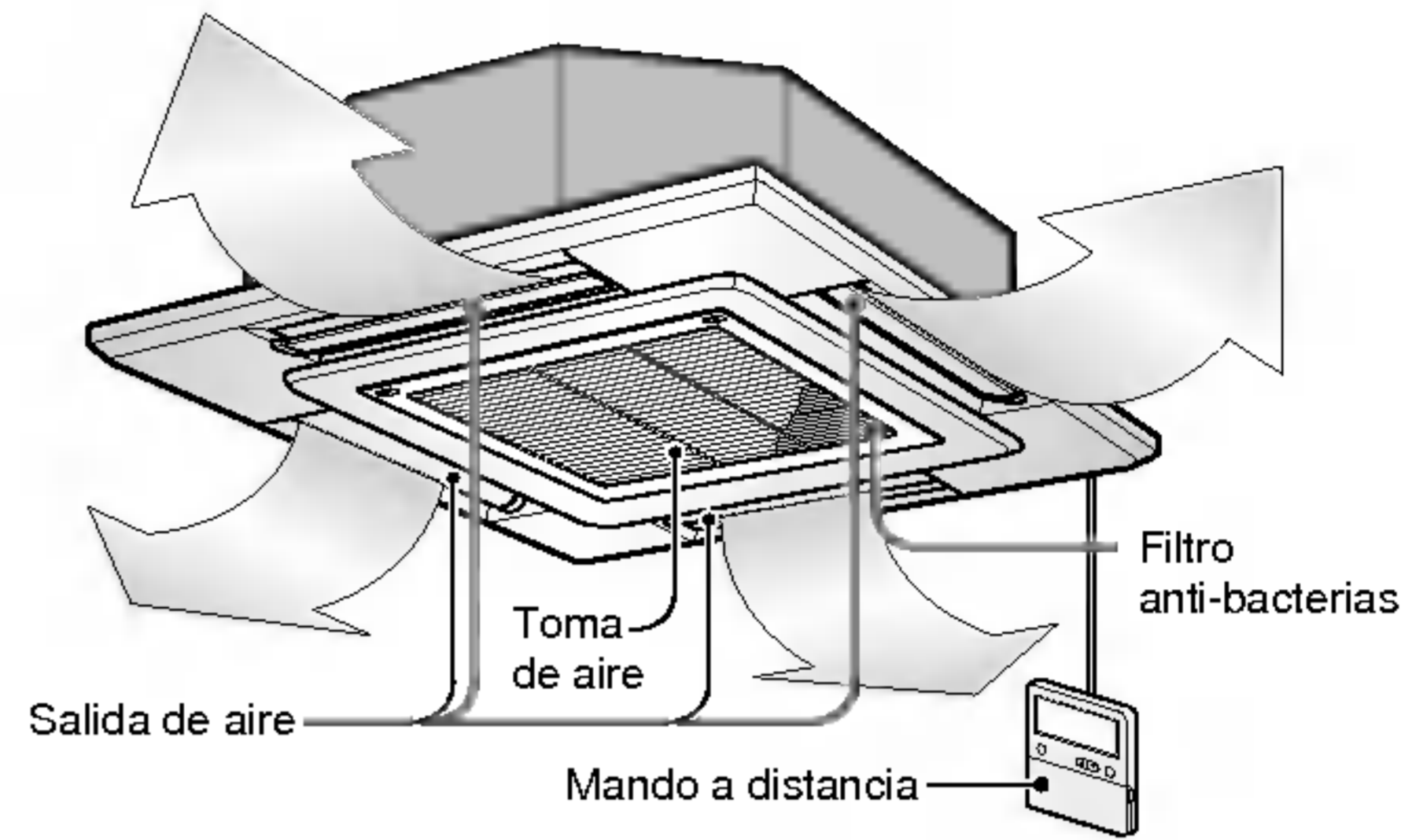

Filtros de aire

Los filtros de aire situados detrás de la rejilla delantera deberán verificarse y limpiarse una vez cada 2 semanas o más a menudo si es necesario.

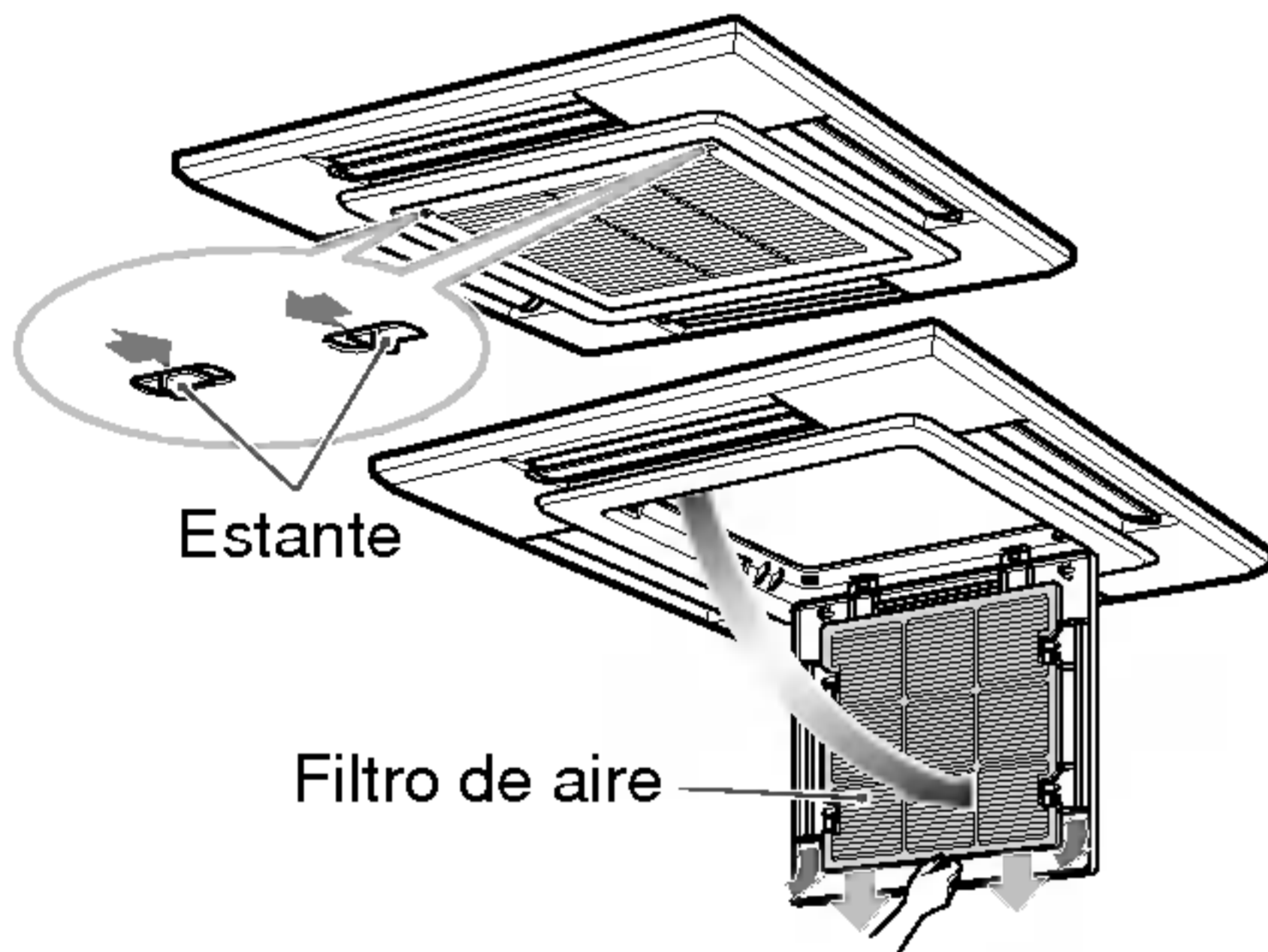

1. Retire los filtros de aire.

- Para retirar el filtro, sostenga la lengüeta y tire ligeramente hacia usted.



PRECAUCIÓN: Cuando tenga que retirar el filtro de aire, no toque las piezas metálicas de la unidad interior. Podría provocar lesiones.

2. Limpie la suciedad del filtro con una aspiradora o lávelo con agua.

- Si está muy sucio, lávelo con un detergente neutro en agua tibia.
- Si utiliza agua caliente (50° C o más), podría deformar el producto.

3. Una vez lavado con agua, deje secar bien a la sombra.

- No exponga el filtro de aire a la luz solar directa ni al calor de un fuego mientras lo seca.

4. Coloque el filtro de aire.

■ Nunca utilice nada de lo siguiente:

- Agua a más de 40° C. Podría deformar / decolorar la unidad.
- Sustancias volátiles. Podrían dañar las superficies del aire acondicionado.



Cuando no vaya a utilizar el aire acondicionado durante un tiempo prolongado.

Quando no vaya a ser utilizado durante un tiempo prolongado.

1 Ponga en marcha el aire acondicionado con la configuración siguiente durante 2 o 3 horas.

- Tipo de funcionamiento: Modo de funcionamiento del ventilador. (Consulte la página 20.)
- Esto ayudará a secar los mecanismos internos.

2 Desconecte el disyuntor.



PRECAUCIÓN

Desactive el disyuntor cuando no vaya a utilizar el aire acondicionado durante un tiempo prolongado.

Podría ensuciarse y provocar un incendio.

Información de utilidad

Los filtros de aire y su factura de electricidad. Si los filtros del aire se atascan con el polvo, la capacidad de refrigeración disminuirá y el 6% de la electricidad utilizada por el aire acondicionado se desperdiciará.

Quando vaya a utilizar de nuevo el aire acondicionado.

1 Limpie el filtro de aire y colóquelo en la unidad interior.
(Consulte la página 24 para limpiarlo.)

2 Compruebe que la entrada y salida de aire de la unidad interior / exterior no están obstruidas.

3 Compruebe que el cable de tierra está conectado correctamente. Puede que esté conectado al lado de la unidad interior.

Consejos para la utilización

No sobreenfríe la habitación.

Esto no es bueno para la salud y desperdicia electricidad.

Asegúrese de cerrar bien las puertas y ventanas.

Evite, en la medida de lo posible, que haya puertas y ventanas abiertas para mantener el aire frío en la habitación.

Mantenga cerradas las persianas y cortinas.

No deje que entre luz solar directamente en la habitación cuando el aire acondicionado esté funcionando.

Limpie regularmente el filtro de aire.

La obstrucción del filtro de aire disminuye la corriente de aire y los efectos de la refrigeración y deshumidificación. Límpielos al menos una vez cada dos semanas.

Mantenga uniforme la temperatura ambiente.

Ajuste la dirección de la corriente de aire vertical y horizontal para garantizar una temperatura uniforme en la habitación.

Ventile la habitación de vez en cuando.

Dado que las ventanas están cerradas, es conveniente abrirlas y ventilar la habitación de vez en cuando.

Antes de llamar al servicio de reparaciones...



Consejos para la localización de fallos! ¡Ahorre tiempo y dinero!

Compruebe lo siguiente antes de llamar al servicio de reparaciones... Si el fallo persiste, póngase en contacto con su distribuidor.

<p>El aire acondicionado no funciona.</p> <ul style="list-style-type: none"> • ¿Ha cometido algún error en el uso del temporizador? • ¿Se ha fundido el fusible o ha alterado el disyuntor del circuito? 	<p>La habitación tiene un olor peculiar.</p> <ul style="list-style-type: none"> • Compruebe que las paredes, alfombras, muebles o ropa de la habitación no huelen a humedad. 	<p>Parece que hay una fuga de condensación del aire acondicionado.</p> <ul style="list-style-type: none"> • La condensación se produce cuando la corriente de aire del aire acondicionado enfría el aire caliente de la habitación. 	<p>El aire acondicionado no funciona durante los 3 minutos siguientes a su puesta en marcha.</p> <ul style="list-style-type: none"> • Se trata del protector del mecanismo. • Espere unos tres minutos y se pondrá en marcha.
<p>No enfría o calienta correctamente.</p> <ul style="list-style-type: none"> • ¿Está el filtro sucio? Lea las instrucciones para la limpieza del filtro. • Puede que la habitación estuviera muy caliente cuando encendió la primera vez el aire acondicionado. Deje algún tiempo para que se enfríe. • ¿Ha establecido correctamente la temperatura? • ¿Están obstruidos los respiraderos de entrada y salida de aire de la unidad interior? 	<p>El aire acondicionado funciona con mucho ruido.</p> <ul style="list-style-type: none"> • Un ruido semejante al agua corriendo. <ul style="list-style-type: none"> -Este es el sonido del freón que fluye dentro de la unidad de aire acondicionado. • Un ruido semejante al del aire comprimido expulsado a la atmósfera. <ul style="list-style-type: none"> -Este es el sonido del agua durante la deshumidificación que se efectúa dentro de la unidad de aire acondicionado. 	<p>Se oye un chasquido.</p> <ul style="list-style-type: none"> • Este sonido se produce por la expansión / restricción del panel delantero, etc., motivada por los cambios de temperatura. <p>El piloto (LED) de señal de filtro está encendido.</p> <ul style="list-style-type: none"> • Cuando haya limpiado el filtro, pulse al mismo tiempo el botón del temporizador y el del mando a distancia cableado durante 3 segundos. 	<p>El visualizador del mando a distancia no se ve apenas o en absoluto.</p> <ul style="list-style-type: none"> • ¿Tiene pocas pilas? • ¿Están las pilas colocadas con los polos (+) y (-) en la dirección opuesta?

NOTA

RESISTENTE AL AGUA: El lado exterior de este aparato es RESISTENTE AL AGUA. El lado interior no es resistente al agua y no deberá ser expuesto a un exceso de agua.



POLIZA DE GARANTIA

LG Electronics México, S.A. de C.V. garantiza los Acondicionadores de aire por el término de 5 años en compresor, 2 años en el resto de sus partes y 3 meses en el control remoto (cuando aplique), y la mano de obra empleada en la reparación de este equipo, contra cualquier defecto de fabricación a partir de la fecha de compra del producto, bajo las siguientes :



CONDICIONES



- El servicio de garantía solo podrá ser efectuado por nuestros Centros de Servicio Autorizados, siempre y cuando los productos LG hayan sido vendidos por LG Electronics México, S.A. de C.V., así como sus distribuidores autorizados dentro de la República Mexicana. El centro de Servicio Autorizado más cercano a usted podrá ser consultado en la siguiente dirección de internet: <http://mx.lgservice.com> o a los siguientes teléfonos: 5321 1919 o 01800 347 1919.
- Para hacer efectiva la presente garantía se deberá presentar el producto y esta póliza debidamente llenada y sellada por el establecimiento donde se realizó la compra o el comprobante (factura) a cualquiera de nuestros Centros de Servicio Autorizados en la República Mexicana en los cuales se podrán adquirir de igual forma, las partes, componentes y/o accesorios de este producto.



- La empresa se compromete a reparar el producto o cambiar a elección de ésta, así como las piezas y componentes que llegaran a requerir sin ningún cargo para el consumidor y cubrir los gastos de transportación que se deriven de la presente garantía.
- Las refacciones y partes utilizadas para la reparación del aparato no tendrán ningún costo para el cliente, siempre y cuando el período de garantía estipulado en la presente póliza no se haya terminado.
- El tiempo de reparación del producto en ningún caso será mayor de 30 días hábiles contados a partir de la fecha de recepción en cualquiera de nuestros Centros de Servicio Autorizados.
- Este producto no deberá ser operado a la intemperie, salvo los casos en que se indique lo contrario en el manual de operación del producto.



ESTA GARANTIA NO SERA VALIDA EN LOS SIGUIENTES CASOS



- Cuando el producto se hubiese utilizado en condiciones distintas a las normales.
- Cuando el producto no hubiese sido operado de acuerdo con el instructivo de uso que se le acompaña.
- Cuando el producto hubiese sido alterado o reparado por personas no autorizadas por el fabricante nacional, importador o comercializador responsable respectivo.



En caso de extravío de la presente póliza, el consumidor puede solicitar una reposición con el establecimiento de compra o con LG Electronics México, S.A. de C.V., con previa presentación de su comprobante de compra (factura).



PRODUCTO: _____

LMNC122TEA(C)0 / LMNH122TEA(C)0 / LMNC182TEA(C)0 /
LMNH182TEA(C)0 / LMNC242TFA(C)0 / LMNH242TFA(C)0 /
LMNC302TFA(C)0 / LMNH302TFA(C)0 / LMNC362TDA(C)0 /



MODELO: LMNH362TDA(C)0 / LMNC482TDA(C)0 / LMNH482TDA(C)0 SERIE: _____



DISTRIBUIDOR: _____

DIRECCIÓN: _____ COLONIA: _____

CIUDAD: _____ ESTADO: _____

FECHA DE ENTREGA: _____



SELLO DE TIENDA



OFICINAS REGIONALES DE SERVICIO

México, D.F. (55) 5321 1919 Av. Sor Juana Inés de la Cruz No.555, Col. San Lorenzo Tlalpan, Edo. Mex., C.P. 54033
 Guadalajara (33) 3647 4986 Av. Arcos No. 687, Col. Jardines del Bosque, Guadalajara, Jalisco, C.P. 44520
 Monterrey (81) 8346 2810 Bermudas No. 146, Col. Vista Hermosa, Monterrey, Nuevo León, C.P. 64620
 Mérida (99) 9942 0204 Calle 56-B No. 479-B x 17-A y 17, Av. Prol. Paseo de Montejo, Col. Buena Vista, Mérida Yuc., C.P.97127



CENTRO DE SOLUCION AL CLIENTE

Teléfono sin costo 01 800 347 1919 y en el Distrito Federal 5321 1919
 Fax sin costo 01 800 347 1296
 Página web <http://mx.lgservice.com>



COMERCIALIZADOR:



LG Electronics México, S.A. de C.V.

Av. Sor Juana Inés de la Cruz No.555, Col. San Lorenzo Tlalpan, Edo. de Mex., C.P. 54033, Tel: 5321 1919



