



# МИНИСИСТЕМА КЛАССА HI-FI

## РУКОВОДСТВО ПОЛЬЗОВАТЕЛЯ

**МОДЕЛЬ: LM-U1350**

**(LM-U1350A/D/X, LMS-U1350)**

**LM-U1050**

**(LM-U1050A/D/X, LMS-U1050)**

**LM-W550/555**

**(LM-W550A/D/X, LMS-W550)**

**(LM-W555A/D/X, LMS-W555)**

**LM-U550**

**(LM-U550A/D/X, LMS-U550)**

**Пожалуйста, внимательно прочитайте данную инструкцию перед тем как включать систему.  
Держите инструкцию под рукой.**

**Конструкция и технические характеристики системы могут быть изменены с целью ее усовершенствования без уведомления в инструкции.**

**Срок службы данного товара - 7 лет со дня передачи товара потребителю.**



## Предупреждения



### ВНИМАНИЕ

ОПАСНОСТЬ ПОРАЖЕНИЯ  
ЭЛЕКТРИЧЕСКИМ ТОКОМ  
НЕ ОТКРЫВАТЬ



**ОСТОРОЖНО: ДАННЫЕ ИНСТРУКЦИИ ПО ОБСЛУЖИВАНИЮ ПРЕДНАЗНАЧЕНЫ ТОЛЬКО ДЛЯ КВАЛИФИЦИРОВАННОГО ОБСЛУЖИВАЮЩЕГО ПЕРСОНАЛА. ЧТОБЫ УМЕНЬШИТЬ ОПАСНОСТЬ ПОРАЖЕНИЯ ЭЛЕКТРИЧЕСКИМ ТОКОМ, НЕ ВЫПОЛНЯЙТЕ НИКАКИХ ДЕЙСТВИЙ, ОТЛИЧНЫХ ОТ ОПИСАННЫХ В ИНСТРУКЦИЯХ ПО ЭКСПЛУАТАЦИИ, ЕСЛИ ВЫ НЕ ОБЛАДАЕТЕ СООТВЕТСТВУЮЩЕЙ КВАЛИФИКАЦИЕЙ.**



**Внимание: не допускайте попадания влаги (водяных капель или брызг) на изделие и не ставьте на изделие объекты, заполненные водой, например, вазы.**

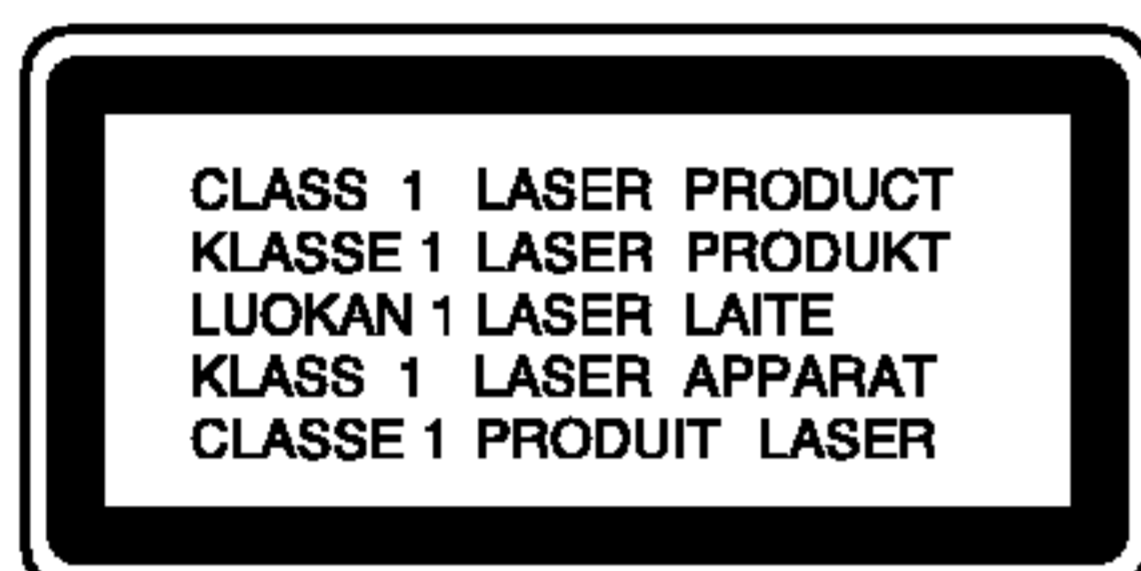

**ОСТОРОЖНО: В данном изделии используется лазерная система. Чтобы гарантировать правильное использование данного изделия, внимательно прочтите данное руководство и сохраните для будущего использования. Если требуется выполнить техническое обслуживание, обратитесь в авторизованный сервисный центр. Использование органов управления, настроек, а также выполнение процедур, отличных от рассмотренных в данном руководстве, может привести к опасному облучению. Чтобы предотвратить прямое воздействие лазерного луча, не открывайте корпус. При открытом корпусе возможно воздействие видимого лазерного излучения. НЕ СМОТРИТЕ ПРЯМО В ЛАЗЕРНЫЙ ЛУЧ.**



**ВНИМАНИЕ: Не устанавливайте данное изделие в замкнутом пространстве, например, в книжном шкафу или подобном блоке.**

### ВНИМАНИЕ: Шнур питания

Большинство электроприборов рекомендуется подключать к выделенному источнику питания. Это источник питания с одной розеткой, который обеспечивает питание только данного прибора и не имеет дополнительных розеток или параллельных источников. Обратитесь к странице технических характеристик данного руководства для справки.

Не перегружайте розетки. Перегруженные, слабо закрепленные или поврежденные розетки, удлинители, изношенные шнуры питания, поврежденная или треснувшая изоляция представляют опасность. Любое из данных условий может привести к удару электротоком или возгоранию. Периодически проверяйте шнур питания прибора: если его внешний вид свидетельствует о повреждении или износе, прекратите использование прибора и замените шнур питания его точным аналогом в фирменном сервисном центре.

Следите, чтобы шнур питания не подвергался физическому или механическому воздействию, т. е. шнур нельзя перекручивать, запутывать, пережимать, прищемлять дверьми, по нему нельзя ходить. Обращайте особое внимание на штепселя, розетки и место соединения шнура с прибором.

## Содержание

### ВВЕДЕНИЕ

Предупреждения . . . . .	2
Содержание . . . . .	3
Перед началом работы . . . . .	4
Меры предосторожности . . . . .	4
Замечания о дисках . . . . .	4
Пульт дистанционного управления . . . . .	4
Замечания относительно кассет . . . . .	4
Передняя панель/Задняя стенка . . . . .	5
Пульт дистанционного управления . . . . .	6
Подключение . . . . .	7
Подсоединение акустической системы . . . . .	7
Подключение наружной антенны . . . . .	7

### ПЕРЕД НАЧАЛОМ РАБОТЫ

Настройка звука . . . . .	8-10
Устанавливать напряжение тока . . . . .	8
Устанавливать ЧАСЫ . . . . .	8
Регулировка уровня громкости . . . . .	8
Регулировка характеристик звука . . . . .	8
Автовключение . . . . .	8
Отключение звука . . . . .	9
Объемный звук . . . . .	9
XDSS (экстрадинамическая акустическая система) . . . . .	9
Режим ДИСПЛЕЯ . . . . .	9
ОСВЕЩЕННОСТЬ . . . . .	9
Функция DEMO . . . . .	9
ОАО (акустический оптимизатор ориентации) . . . . .	9
Система XTS Pro . . . . .	9
Функция оптимизации MP3 . . . . .	9
Таймер . . . . .	10
Дополнительные устройства . . . . .	10
Функция RDS - НЕ ВО ВСЕХ МОДЕЛЯХ . . . . .	11
Что такое RDS . . . . .	11
Поиск программы (PTY) . . . . .	11



### РАБОТА

Предварительная настройка станций . . . . .	12
Использование радио . . . . .	12
Воспроизведение с магнитофона . . . . .	13
Основные операции при воспроизведении . . . . .	13
Остановка воспроизведения . . . . .	13
Быстрое воспроизведение ленты назад или вперед . . . . .	13
Дублирование записи . . . . .	13
Запись . . . . .	13
Основные настройки . . . . .	13
Запись с радио, CD, устройства, подключенного через USB-порт или дополнительного устройства . . . . .	13
Синхрозапись с компакт-диска . . . . .	13
Воспроизведение CD . . . . .	14-15
Основные операции при воспроизведении . . . . .	14
Пауза при воспроизведении . . . . .	14
Остановка воспроизведения . . . . .	14
Пропуск дорожек . . . . .	14
Поиск дорожки . . . . .	14
Переход к другим дискам . . . . .	14
Прямой выбор диска . . . . .	14
Смена диска во время воспроизведения . . . . .	14
Проверка информации MP3-файла . . . . .	14
Повторное воспроизведение . . . . .	15
Воспроизведение по программе . . . . .	15
Подсоединение через USB-порт . . . . .	16
Воспроизведение с устройства, подключенного через USB-порт . . . . .	16-17
Основные операции при воспроизведении . . . . .	16
Пауза при воспроизведении . . . . .	16
Остановка воспроизведения . . . . .	16
Переход к следующим картам . . . . .	16
Пропуск дорожек . . . . .	16
Проверка информации MP3-файла . . . . .	16
Повторное воспроизведение . . . . .	17
Воспроизведение по программе . . . . .	17

### СПРАВКА

Устранение возможных неисправностей . . . . .	18
Дополнительная информация . . . . .	18
Технические характеристики . . . . .	19

#### Используемые в инструкции обозначения

-  Обозначает действия, могущие причинить как самой системе, так и другим приборам.
-  Обозначает особые функции системы.
-  Обозначает подсказки и замечания о том, как легче

## Перед началом работы

### Меры предосторожности

#### Обращение с системой

##### Подготовка к пересылке

Оригинальная картонная упаковка и упаковочные материалы могут пригодиться. Чтобы максимально защитить прибор, упаковывайте его так, как он был упакован при выпуске с завода-изготовителя.

##### Всегда следите за чистотой поверхности

Не пользуйтесь летучими жидкостями, такими как жидкость от насекомых в аэрозоле, вблизи прибора. Не оставляйте на долгое время на системе резиновые или пластмассовые предметы, от них могут остаться следы.

#### Чистка прибора

##### Чтобы вычистить корпус

При чистке пользуйтесь мягкой сухой тканью. Если поверхности сильно загрязнены, пользуйтесь мягкой тканью, слегка смоченной слабым моющим раствором. Не пользуйтесь сильными растворителями, такими как спирт, бензин, или разбавитель, поскольку они могут повредить поверхность прибора.

### Замечания о дисках

#### Обращение с дисками

Не прикасайтесь к поверхности диска с записью. Берите диск за края так, чтобы на поверхности диска не оставалось следов пальцев. Не приклеивайте к поверхности диска бумагу или лишнюю ленту.



#### Хранение дисков

После проигрывания храните диск в коробке. Не подвергайте диск прямому воздействию солнечных лучей или тепла, не оставляйте его в припаркованном на солнце автомобиле, внутри которого температура воздуха может существенно повыситься.

#### Чистка дисков

Отпечатки пальцев и пыль на диске вызывают искажения изображения и звука. Перед воспроизведением протрите диск чистой тканевой салфеткой.

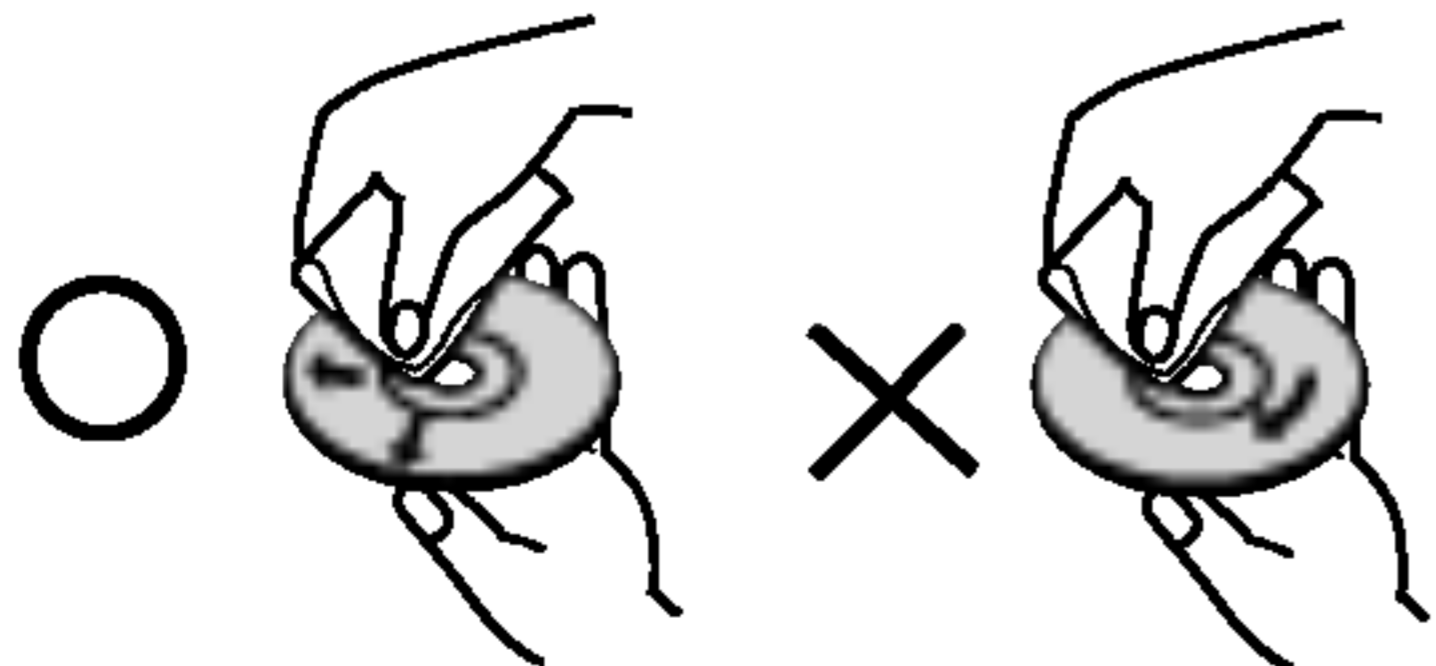

Протирайте диск от центра к краям. Не пользуйтесь сильными растворителями, такими как спирт, бензин, имеющиеся в продаже чистящие средства или аэрозольные антистатические средства для старых виниловых пластинок.

### Пульт дистанционного управления

#### Диапазон работы пульта дистанционного управления

Направьте пульт дистанционного управления на датчик дистанционного управления и нажимайте кнопки.

- **Диапазон:** Примерно 23 фута (7 м) от приемника.
- **Угол:** Примерно 30° в любом направлении от передней стенки.

#### Установка батареек в пульт дистанционного управления

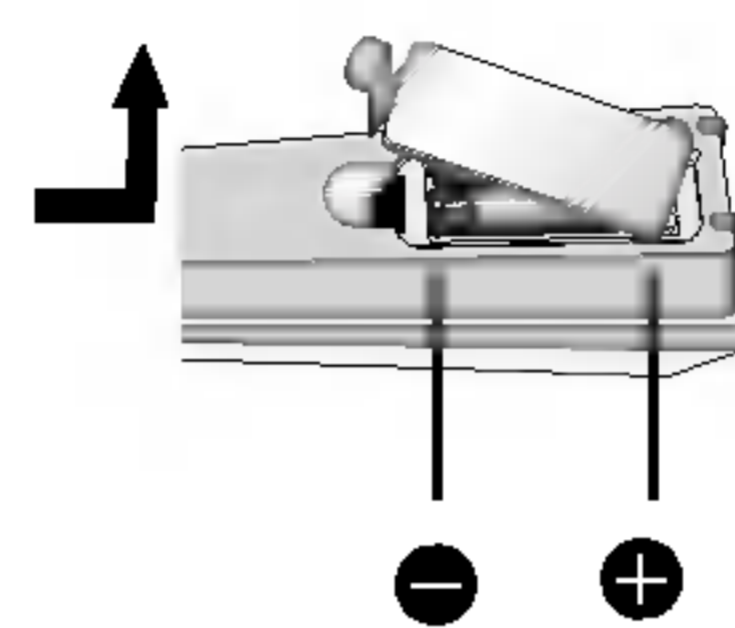

Снимите крышку отсека для батареек на задней панели пульта дистанционного управления и вставьте две батарейки R03 (тип AAA), соблюдая полярность  $\oplus$  и  $\ominus$ .

##### ⚠ Осторожно

Не используйте одновременно старую и новую батарейки. Никогда не используйте одновременно батарейки разных типов (обычную, щелочную и т. п.).

### Замечания относительно кассет

#### Предотвращение стирания

Если вы хотите защитить кассету от случайной записи, сломайте выступ небольшой отверткой.

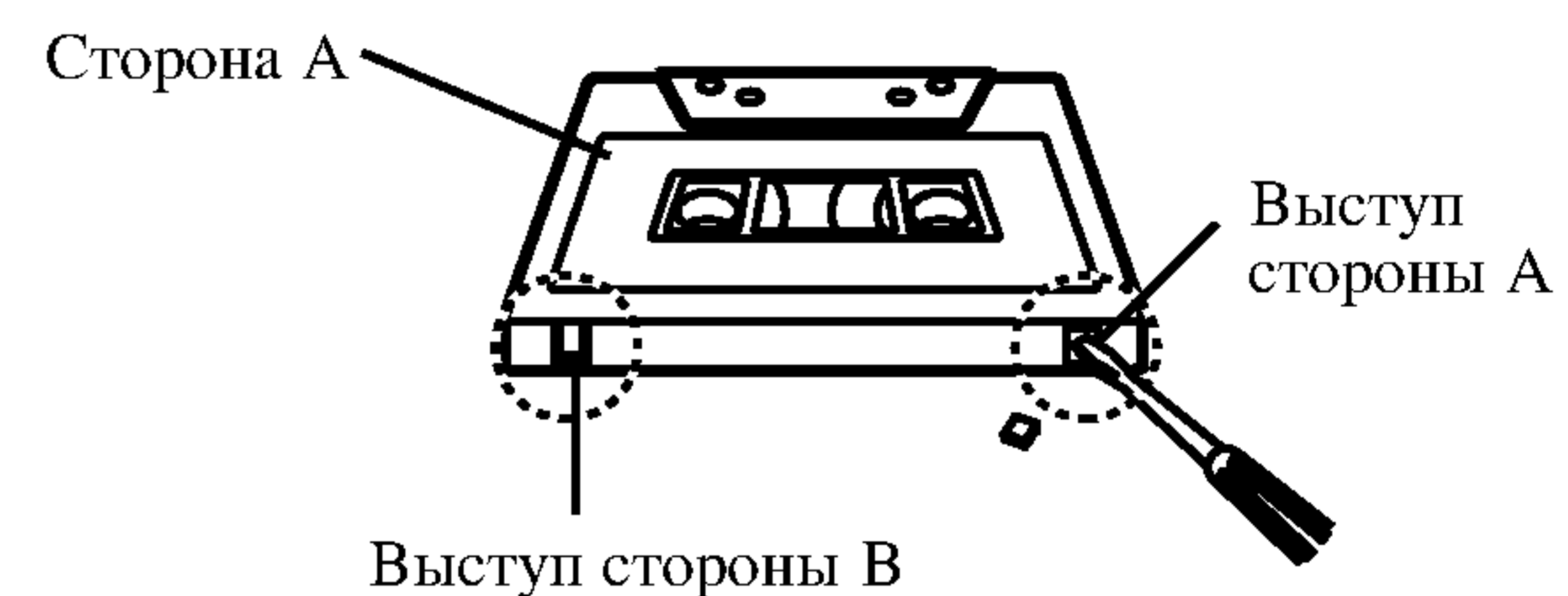

Чтобы произвести запись после удаления выступов, заклейте эти места клейкой лентой.

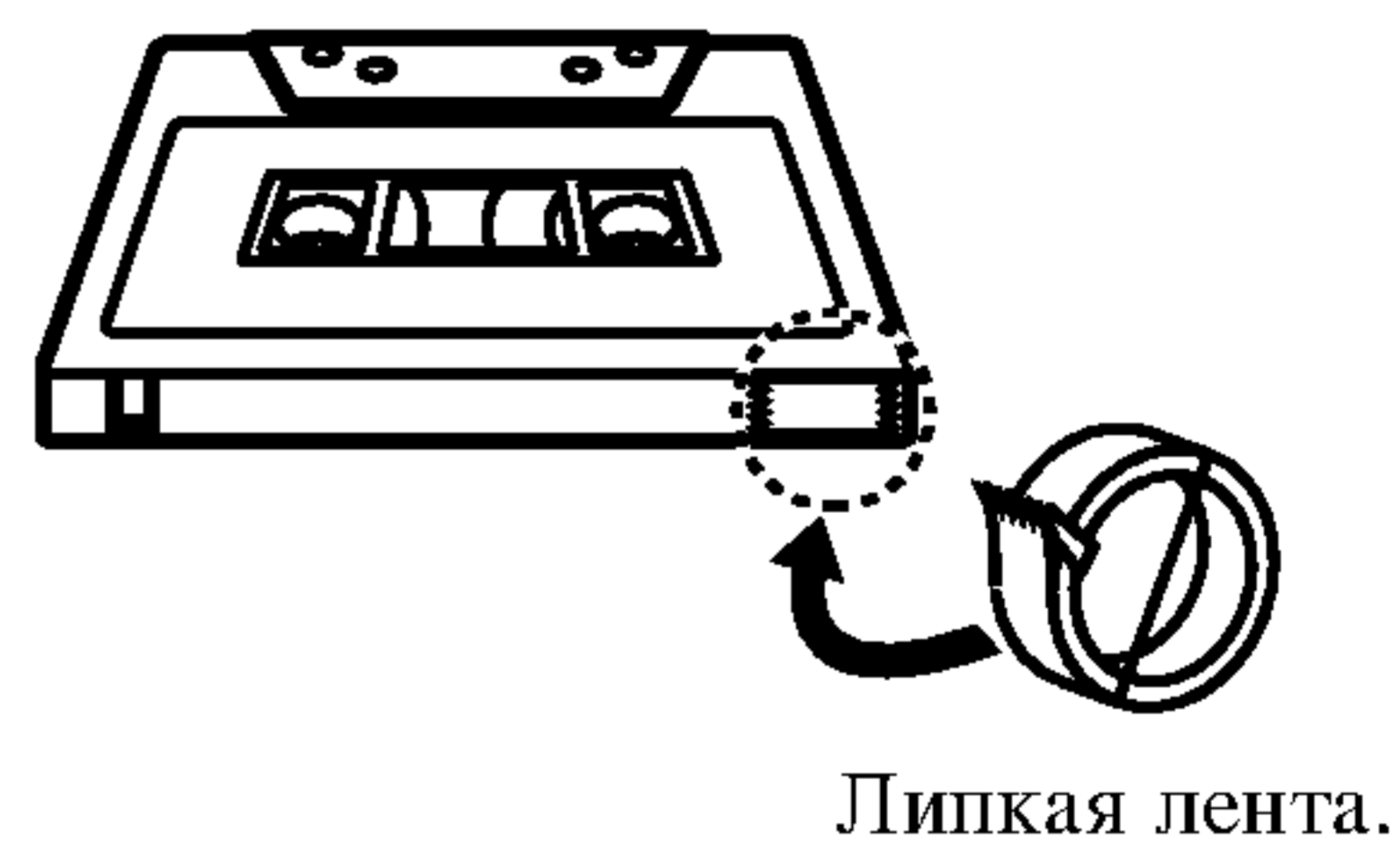

## Передняя панель/Задняя стенка

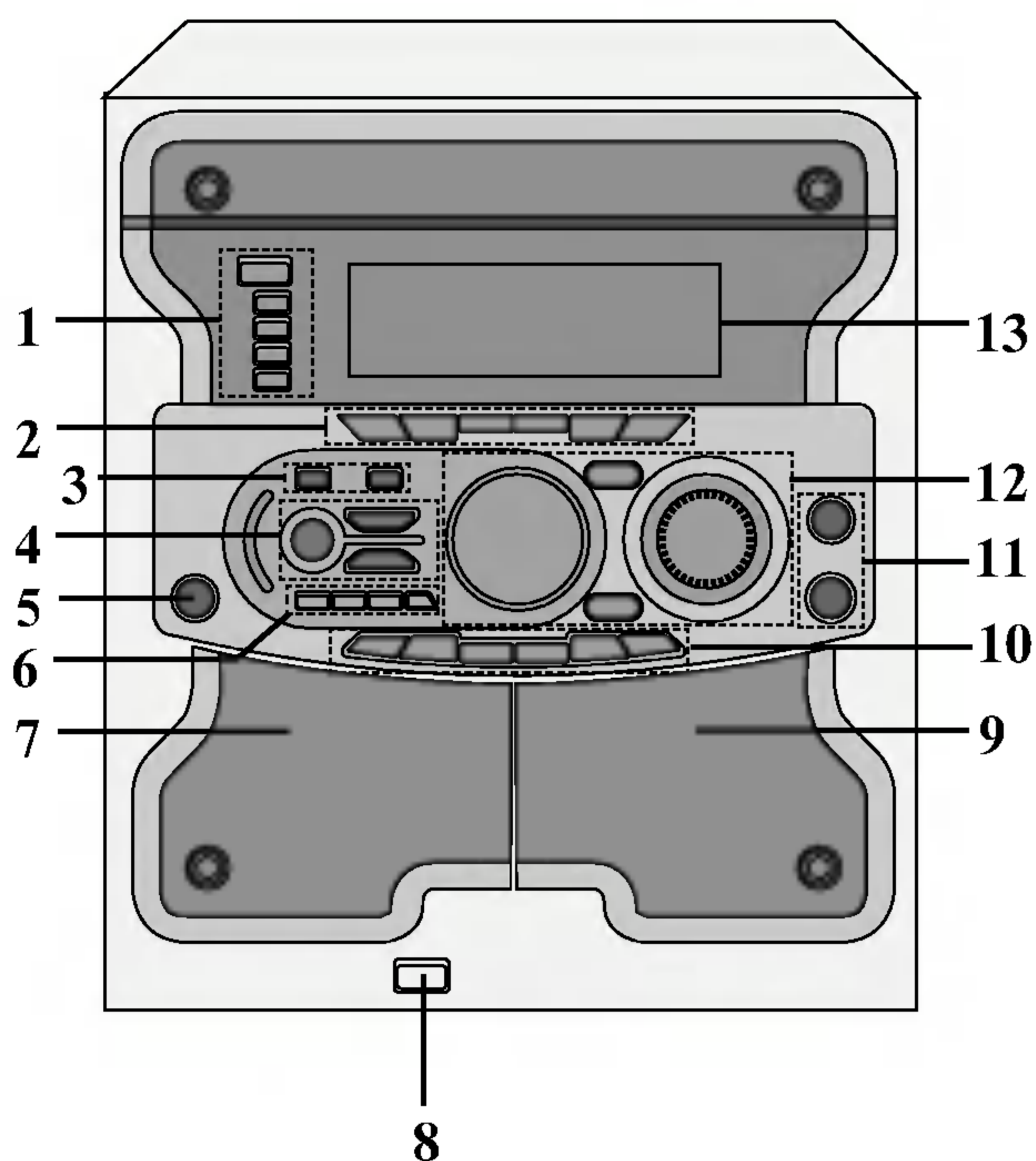

1. • Кнопка СЕТЬ  $\text{\textcircled{I}}$  STANDBY/ON)
  - Кнопка ПРОПУСК ДИСКА (DISC SKIP)
  - Кнопки прямого доступа к диску (DISC 1, DISC 2, DISC 3)
2. • Кнопка РЕЖИМ ВОСПРОИЗВЕДЕНИЯ (PLAY MODE) : НЕ ВО ВСЕХ МОДЕЛЯХ
  - Кнопка ДЕМО (DEMO)(LM-U1350/1050) (При нажатии этой кнопки при выключенном центре будут продемонстрированы возможности дисплея. Чтобы отменить функцию снова нажмите **POWER** или **DEMO**.)
  - Кнопка Кнопка ПРОГ./ЗАП/ВВОД (PROG./MEMO./ENTER)
  - Кнопка MODE/RIF/HI-DUBB.
  - Кнопка MP3 OPTIMIZER (оптимизация MP3)
  - Кнопка CD SYNC./NOR-DUBB.
  - Кнопка ТАЙМЕР (TIMER)
  - Кнопка ЧАСЫ (CLOCK)
3. • Кнопка ДВЕРЦЫ CD-ПРОИГРЫВАТЕЛЯ (ОТКРЫТЬ) ( $\blacktriangle$  OPEN)
  - Кнопка XTS-Pro
4. • Кнопка XDSS
  - Кнопка ОБЪЕМНОГО ЗВУЧАНИЯ (SURR.)
  - Кнопка ОАО
5. Гнездо НАУШНИКОВ (PHONES)-  $\varnothing$  6.3mm
6. • Кнопка ТЮНЕР (TUNER)
- Кнопка КАССЕТА (TAPE)
- Кнопка CD
- Кнопка AUX (вход для внешнего источника) (LM-W550/555)
- Кнопка USB
7.  $\blacktriangle$  Место нажатия для выброса КАССЕТЫ 1
8. USB-порт (LM-U1350/1050/550)

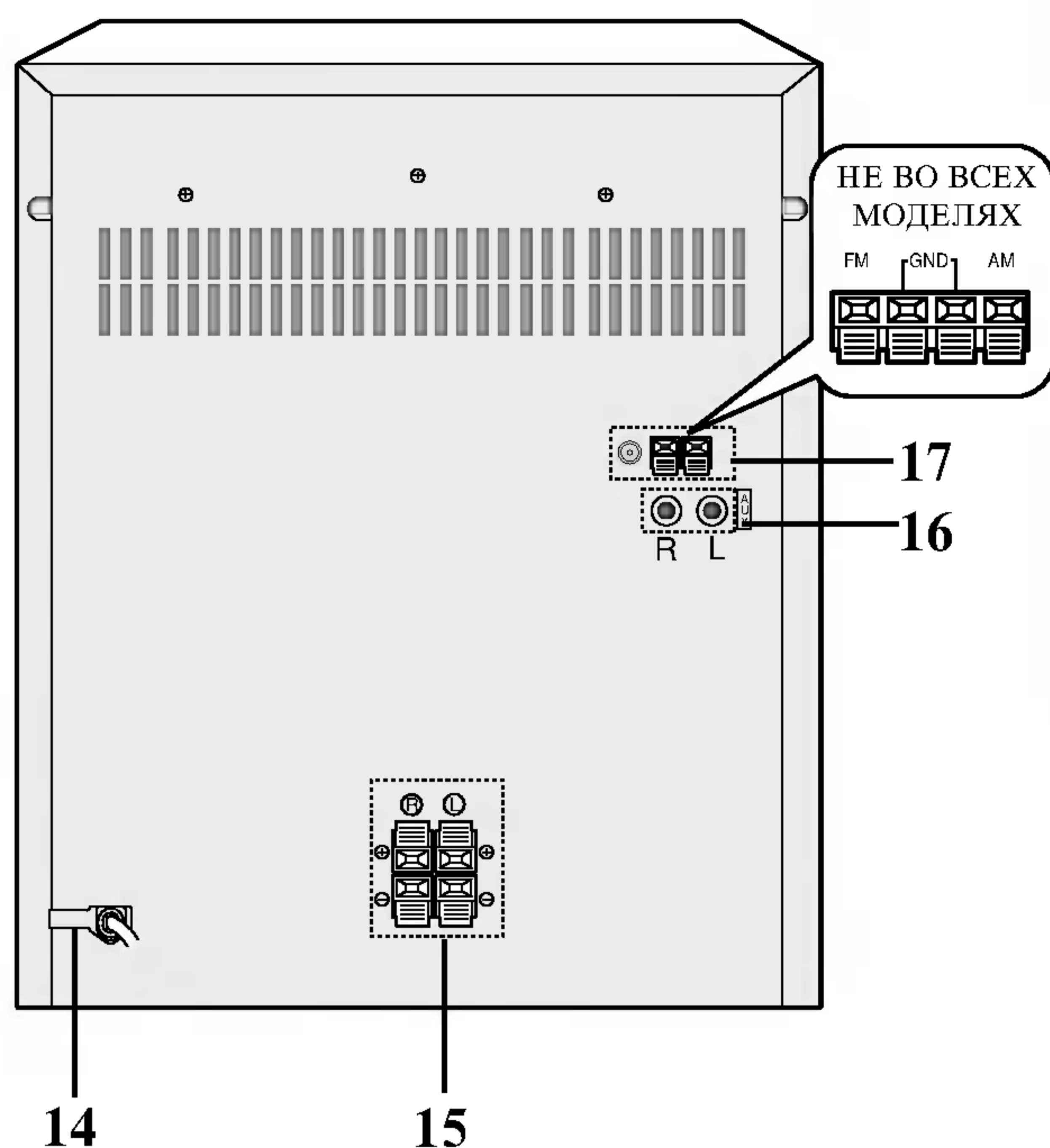

9.  $\blacktriangle$  Место нажатия для выброса КАССЕТЫ 2
10. • Кнопка  $\blacksquare$  СТОП /ОЧИСТКА (STOP/CLEAR)
  - Кнопка записи/пауза в записи  $\bullet$  REC/||
  - Кнопки ВЫБОРА СТАНЦИИ (PRESET UP/DOWN)
  - Кнопка ВОСПРОИЗВЕДЕНИЕ (PLAY)  $\blacktriangleright$
  - Кнопка ВОСПРОИЗВЕДЕНИЕ В ОБРАТНОМ НАПРАВЛЕНИИ ( $\blacktriangleleft$ ) НЕ ВО ВСЕХ МОДЕЛЯХ
  - Кнопки НАСТРОЙКИ СТАНЦИИ (TUNING)
  - Кнопки CD ПРОПУСК/ПОИСК (CD SKIP/SEARCH) ( $\blacktriangleleft\blacktriangleleft\blacktriangleleft/\blacktriangleright\blacktriangleright\blacktriangleright$ )
  - Кнопки ПЕРЕМОТКИ ЛЕНТЫ НАЗАД / ВПЕРЕД ( $\blacktriangleleft\blacktriangleleft\blacktriangleleft/\blacktriangleright\blacktriangleright\blacktriangleright$ )
11. • ГРОМКОСТЬ МИКРОФОНА (MIC VOL.): НЕ ВО ВСЕХ МОДЕЛЯХ
  - МИКРОФОННЫЙ РАЗЪЕМ (MIC) - $\varnothing$  6.3 мм: НЕ ВО ВСЕХ МОДЕЛЯХ
12. • Ручка УРОВНЯ ГРОМКОСТИ
- Кнопка ЭКВАЛАЙЗЕРА (EQ)
- SET/Кнопка УСТ/ПАУЗА[SET/CD PAUSE (CD  $\blacksquare$ )]
- Кнопка AM-NOISE (помехи диапазона AM)
- Кнопка RDS: НЕ ВО ВСЕХ МОДЕЛЯХ
- Ручка MULTI JOG
13. ДАТЧИК ДУ
14. СЕТЕВОЙ ШНУР
15. КЛЕММЫ АКУСТИЧЕСКОЙ СИСТЕМЫ
16. ВХОДНЫЕ РАЗЪЕМЫ ДЛЯ ДОП. УСТРОЙСТВ
17. КЛЕММЫ АНТЕННЫ

## Пульт дистанционного управления

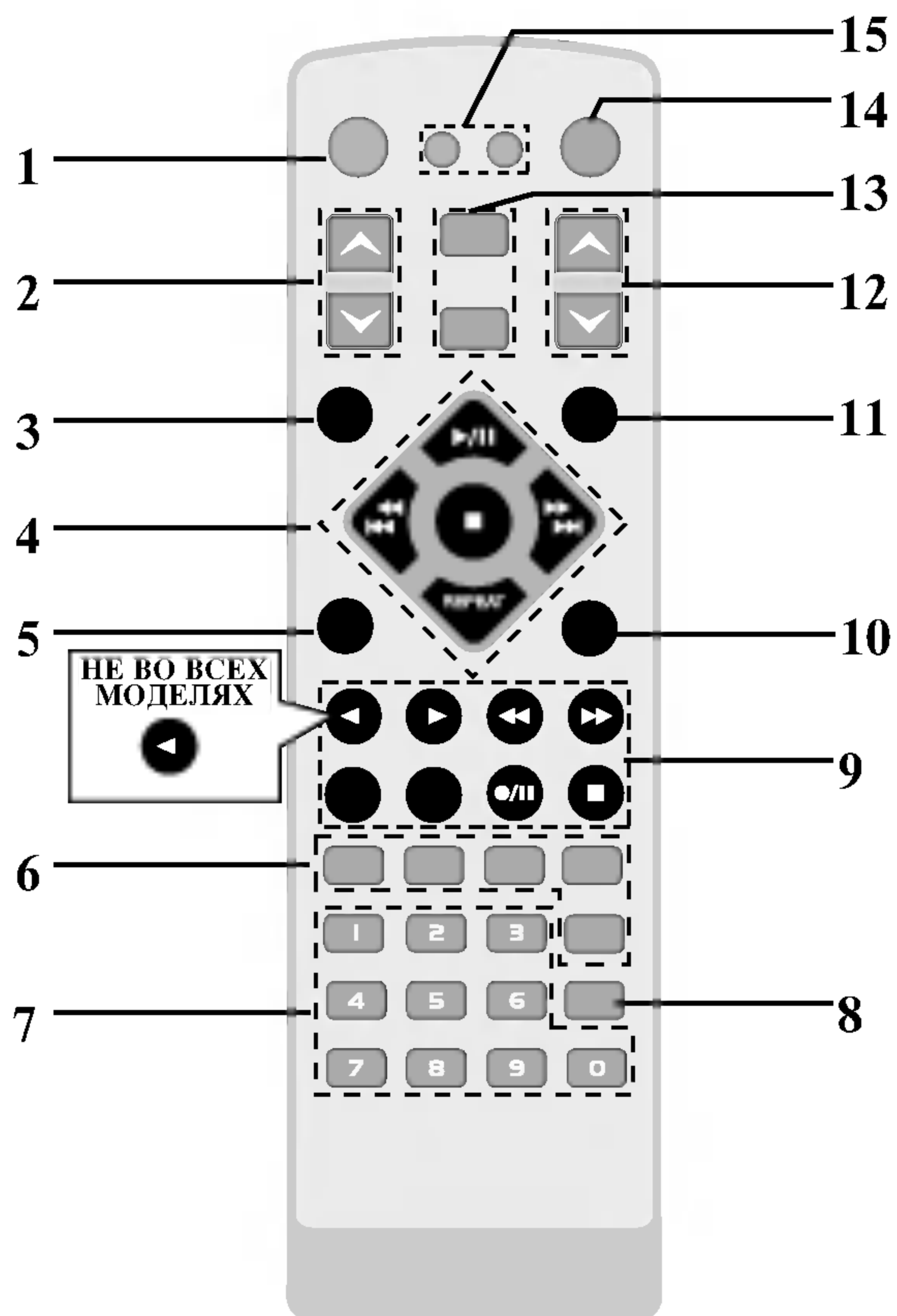

1. Кнопка включения (POWER)
2. Кнопка PRESET (  $\nabla/\wedge$  )
3. Кнопка ЧАСЫ (CLOCK)
4. Кнопки управления
  - Воспроизведение/Пауза (  $\blacktriangleright/\parallel$  )
  - CD СТОП (  $\blacksquare$  )
  - Кнопка CD ПРОПУСК/ПОИСК (CD SKIP/SEARCH) (  $\blacktriangleleft\blacktriangleleft/\blacktriangleright\blacktriangleright$  )
  - Кнопки настройки частоты (  $\blacktriangleleft\blacktriangleleft/\blacktriangleright\blacktriangleright$  )
  - ПОВТОР (REPEAT)
5. Кнопка пропуска диска (D.SKIP)
6. Выбора типа эквалайзера
  - Кнопка (EQ PATT.)
  - Кнопка XDSS
  - Кнопка SURROUND (SURR.)
  - Кнопка OAO
  - Кнопка XTS Pro
7. Нумерованные кнопки
8. Кнопка отображения информации файла MP3 (INFO)
9. Кнопки управления лентой
  - Кнопка записи/пауза в записи (  $\bullet/\parallel$  )
  - Воспроизведение в прямом направлении (  $\blacktriangleright$  )
  - Воспроизведение в обратном направлении (  $\blacktriangleleft$  ): не во всех моделях
  - Кнопка СТОП кассеты (  $\blacksquare$  ) (TAPE STOP)
  - Ускоренное воспроизведение вперед (  $\blacktriangleright\blacktriangleright$  )
  - Быстрое воспроизведение назад (  $\blacktriangleleft\blacktriangleleft$  )
  - Кнопка выбора ленты (TAPE-1/TAPE-2)
10. Кнопка PROGRAM/MEMO (программирование/память)
11. Автоотключение (SLEEP)
12. Регулировка уровня громкости (  $\nabla/\wedge$  )
13. • Кнопка USB (LM-U1350/1050/550)
  - Кнопка функции
14. Временное выключение звука (MUTE)
15. • Кнопка DISP.MODE (режим отображения): (LM-U1350/1050)
  - Кнопка DIMMER

## Подключение

### Подсоединение акустической системы

Подключите шнуры акустических систем к разъемам акустических систем.

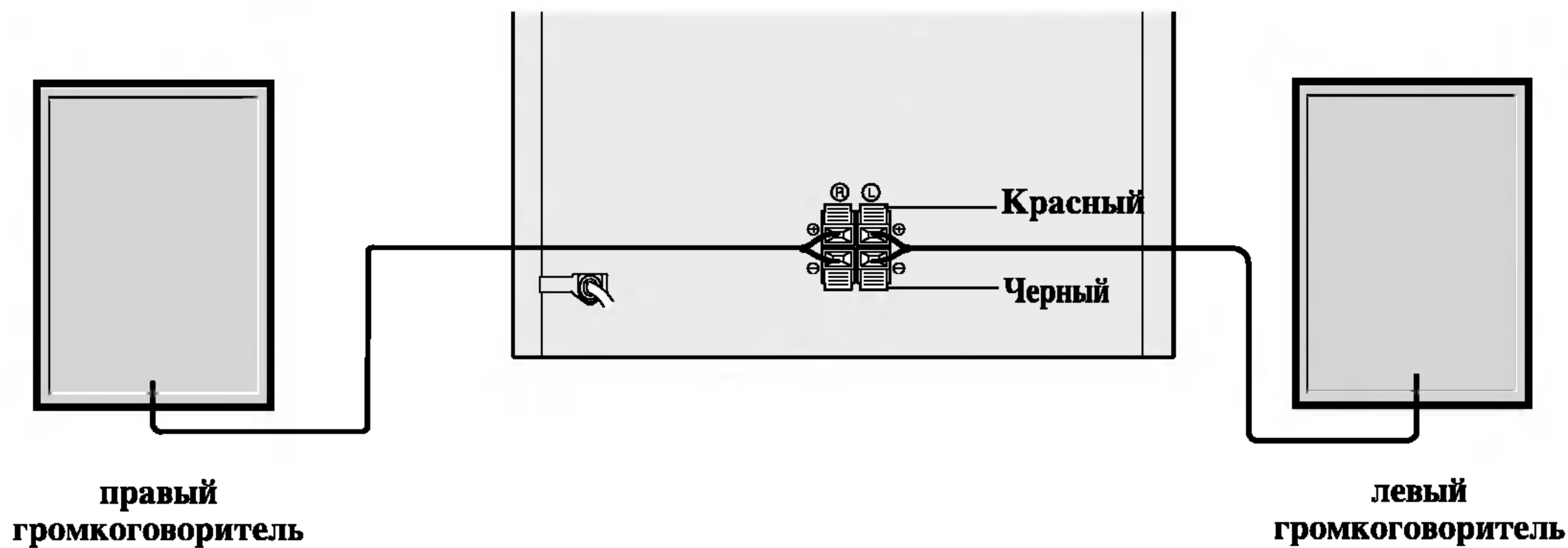

#### Примечания

- Убедитесь в соответствии знаков полярности + и - на зажимных клеммах прибора и на компонентах звуковой системы. Если перепутать провода, звук будет искажен, а его база неопределённой.
- Если вы используете громкоговорители, на которых не указана максимальная подводимая мощность, прибавляйте громкость осторожно, чтобы не подать на громкоговорители слишком большую мощность.
- Не снимайте переднюю панель громкоговорителя, идущего в комплекте с системой.
- При подключении проводов АС убедитесь, что питание отключено.

### Подключение наружной антенны

Для прослушивания радио подключите FM/AM антенны (в комплекте).

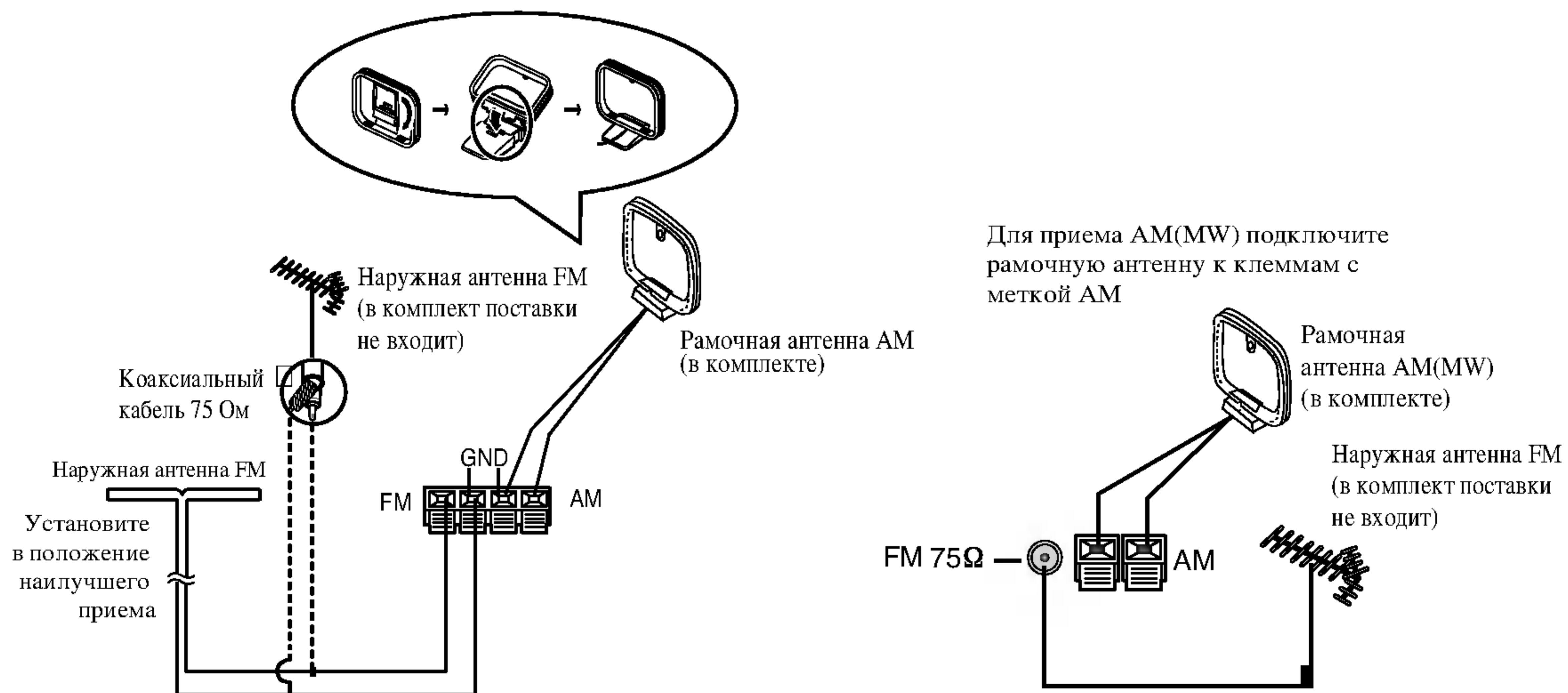

#### Примечания

- Чтобы избежать помех расположите рамочную AM антенну на некотором расстоянии системы и других приборов.
- Удостоверьтесь, что проволочная FM антенна полностью развернута.
- Подключив проволочную FM антенну, по возможности обеспечьте ее горизонтальное положение.

## Настройка звука

### Устанавливать напряжение тока

#### (не во всех моделях)

Если у системы на задней стенке имеется переключатель напряжения питания, проконсультируйтесь с поставщиком электричества перед тем как включать систему в розетку.

### Устанавливать ЧАСЫ

**1** Нажмите кнопку **CLOCK** (часы).  
(При необходимости установить часы, нажмите и удерживайте кнопку **CLOCK** не менее 2 секунд).  
- Начинают мигать часы.

**2** При помощи кнопки поворотом ручки **MULTI JOG**. выберите режим отображения 24 часа или 12 часов.



(12ч)

или



(24ч)

**3** Для подтверждения выбора формата отображения времени нажмите кнопку **SET**.

**4** При помощи кнопки поворотом ручки **MULTI JOG**. установите значение часов.

**5** Нажмите кнопку **SET**.

**6** При помощи кнопки поворотом ручки **MULTI JOG**. установите значение минут.

**7** Нажмите кнопку **SET** - на дисплее отобразится установленное время.

**8** Для того чтобы узнать время, нажмите кнопку **CLOCK** (ЧАСЫ) один раз.

### Регулировка уровня громкости

• Чтобы увеличить громкость звука, поверните регулятор ручка **УРОВНЯ ГРОМКОСТИ** по часовой стрелке; а чтобы уменьшить громкость, поверните его против часовой стрелки.

• Чтобы увеличить громкость звука, нажмите кнопку **VOLUME** ( ▲ ), а чтобы уменьшить громкость, нажмите кнопку **VOLUME** ( ▼ ).

#### • Разъем наушников

Вставьте стереонаушники (∅ 6.3mm) в разъем наушников.

При подключении наушников (в комплект не входят) громкоговорители автоматически отключаются.

### Регулировка характеристик звука

#### • Включение стереозвучания

Выберите требуемую станцию с помощью кнопки "**EQ РАТТ.**" на пульте ДУ или ручки **EQ** на передней панели

При каждом нажатии кнопки индикатор меняется в порядке, указанном ниже.

FLAT → POP → CLASSIC → ROCK  
↓  
MUSICAL ← SALSA ← JAZZ ← DRAMA  
↓  
SAMBA → USER MODE → FLAT

**1** При выборе **USER MODE** (режим пользователя), нажмите несколько раз на кнопку **ENTER** (ввод).

Вы можете выбрать три звуковых режима (**BASS** (нижние частоты), **MIDDLE** (средние частоты), **TREBLE** (высокие частоты)).

**2** Отрегулируйте уровень частоты, поворачивая ручку поворотного переключателя.

**3** Нажмите **ENTER** (ввод).

### Автовыключение

При помощи таймера **SLEEP** вы можете задать время, через которое прибор автоматически выключится.

**1** Чтобы установить время до отключения, нажмите кнопку **SLEEP**.

В течение 5 секунд на дисплее отобразится **SLEEP 90**. Это означает, что кинотеатр будет автоматически выключен через 90 минут. Каждое последующее нажатие кнопки **SLEEP** приводит к уменьшению времени, оставшегося до выключения, на 10 минут, то есть 80...70... и т.д. Задайте желаемое время до отключения.

**2** Проверка времени, оставшегося до выключения прибора.

Во время действия функции кратковременно нажмите кнопку **SLEEP**. В течение 5 секунд на дисплее будет отображено время, оставшееся до выключения кинотеатра.

#### ⓘ Примечание

Если вы нажмете кнопку **SLEEP** в тот момент, когда на дисплее отображается время, оставшееся до выключения, вы снова перейдете в режим установки таймера **SLEEP**.

### Отмена режима таймера SLEEP

Если вы хотите прекратить выполнение функции, нажимайте кнопку **SLEEP** до появления цифры **SLEEP 10**, затем снова нажмите один раз кнопку **SLEEP**, чтобы цифра **SLEEP 10** пропала.

## Настройка звука

### Отключение звука

Чтобы временно выключить звук, нажмите эту кнопку. Вы можете выключить звук, например, чтобы ответить на телефонный звонок. При этом на дисплее будет мигать индикатор MUTE.

### Объемный звук

#### Включение стереозвучания

- Выберите нужный режим объемного звучания с помощью кнопки SURROUND (SURR.) на передней панели или на пульте ДУ.
- При каждом нажатии кнопки индикатор меняется в порядке, указанном ниже.

SURROUND OFF → CINEMA → EALA  
↓  
VOCAL ← THEATER ← HALL ← TUNNEL  
↓  
CHURCH → DISCO → SURROUND OFF

### XDSS (экстрадинамическая акустическая система)

- Чтобы усилить верхние звуковые частоты, басы и создать эффект объемного звучания нажмите кнопку XDSS.
- При каждом нажатии кнопки индикатор меняется в порядке, указанном ниже.

XDSS OFF → XDSS ON

### Режим ДИСПЛЕЯ (LM-U1350/1050)

Нажимая DISPLAY MODE (DISP.MODE), вы сможете выбрать один из 6 видов дисплея на свой вкус.

### ОСВЕЩЕННОСТЬ

Эта функция уменьшает освещенность дисплея в включенном состоянии вдвое. Нажмите DIMMER и яркость дисплея уменьшится. С новым нажатием яркость снова уменьшится вдвое. Чтобы отменить функцию снова нажмите эту кнопку.

### Функция DEMO (LM-U1350/1050)

Если вы хотите просмотреть функции на дисплее, нажмите DEMO, когда система находится в выключенном режиме.

Для отмены снова нажмите DEMO или кнопку POWER. Если система включена, демонстрационную функцию можно отменить, нажав любую кнопку.

### ОАО (акустический оптимизатор ориентации)

Для усиления низких частот нажмите кнопку ОАО. На дисплее загорится индикатор "ОАО ON" (ОАО вкл.), и слева направо пройдет сообщение "ОАО ON". Для отмены снова нажмите кнопку ОАО. Слева направо по дисплею пройдет сообщение "ОАО OFF" (ОАО выкл.).

### Система XTS Pro

Технологии LG позволяют добиться уникального качества звука, чтобы дать вам возможность почувствовать безупречное «живое» звучание исходного музыкального материала.

Каждый раз, когда вы нажимаете на кнопку XTS Pro, установка осуществляется следующим образом.

XTS-P ON (ВКЛ.) → XTS-P OFF (ВЫКЛ.)



#### Примечание

Функция XTS PRO не действует при подключенных наушниках.

### Функция оптимизации MP3

Данная функция оптимизирует звучание сжатых MP3-файлов.

Отрегулируйте нижние звуковые частоты для получения, требуемого звука.

Каждый раз, когда вы нажимаете на кнопку MP3 OPTIMIZER, установка опции осуществляется следующим образом

MP3 OPT ON (ВКЛ.) → MP3 OPT OFF (ВЫКЛ.)

## Настройка звука

### Таймер

Данное устройство управляет таймером при выключенном или включенном питании. С функцией TIMER (таймер) вы можете включать или выключать в нужное вам время радио, воспроизводить компакт-диски, кассеты, а также устройства, подключенные через USB-порт.

- 1** Нажмите кнопку CLOCK чтобы проверить показания часов.

#### На заметку

Если часы не настроены, эта функция работать не будет.

- 2** Чтобы войти в режим установки таймера нажмите кнопку TIMER.  
По очереди на дисплее мигает каждый из применимых режимов: TUNER-CD-TAPE-USB (LM-U1350/1050/550)

#### На заметку

Если необходимо изменить ранее заданное время таймера, нажмите и удерживайте кнопку TIMER не менее 2 секунд.

- На дисплее появится заданное ранее время и слово TIMER.

- 3** Когда начнет появится нужный режим, нажмите кнопку SET.

- 4**
  - а.** При выборе функции TUNER в течение 3 секунд на дисплее будут попеременно мигать "PLAY" и "REC".  
'PLAY': воспроизведение с тюнера  
'REC': воспроизведение и запись с тюнера
  - б.** Выберите заранее заданный номер станции при помощи кнопок PRESET DOWN/UP или ручки MULTI JOG, а затем нажмите кнопку SET.  
- На дисплее на 0,5 секунды отобразится и исчезнет индикатор 'ON TIME'.
- 2.** При выборе режима CD или КАССЕТА,  
- На дисплее на 0,5 секунды отобразится и исчезнет индикатор 'ON TIME'.

- 5** Установите час включения, поворачивая ручку поворотного переключателя.

- 6** Для подтверждения выбора часа включения нажмите кнопку SET.

- 7** Установите минуты включения, поворачивая ручку поворотного переключателя.

- 8** Для подтверждения выбора минуты включения нажмите кнопку SET.  
На дисплее на 0,5 секунды отобразится и исчезнет индикатор 'OFF TIME'.

- 9** Установите час выключения, поворачивая ручку MULTI JOG.

- 10** Для подтверждения выбора часа выключения нажмите кнопку SET.

- 11** Установите минуты выключения, поворачивая ручку поворотного переключателя.

- 12** Нажмите кнопку SET.

- 13** Настройте уровень громкости, повернув ручку MULTI JOG.

- 14** Нажмите кнопку SET.  
Установка таймера будет завершена, и на дисплее останется значок "⌚".

- 15** Выключите центр.  
Выбранная функция будет автоматически включаться и выключать в установленное время.

### Отмена или проверка функции таймера

Каждый раз при нажатии кнопки TIMER вы можете либо привести таймер в действие, либо отменить его работу. Вы также сможете проверить установки таймера. Чтобы привести таймер в действие или проверить его установки, нажмите кнопку TIMER, чтобы на дисплее появилось слово "⌚".

Чтобы отменить функцию таймера нажмите кнопку TIMER так, чтобы слово "⌚" на дисплее погасло.

## Дополнительные устройства

- 1** Включите дополнительное устройство, например, телевизор или видеомаягнитофон, к гнездам на задней стенке, помеченным как AUX.

- 2** Нажмите кнопку FUNCTION (функция) на пульте дистанционного управления.  
При каждом нажатии кнопки индикатор меняется в порядке, указанном ниже.  
FM → AM → CD → AUX

#### Примечание

Вы можете записывать с дополнительного источника звука, см. раздел Функции кассетной деки.

## Функция RDS - НЕ ВО ВСЕХ МОДЕЛЯХ

### Что такое RDS

Прибор оборудован системой передачи данных по радио RDS, которая позволяет принимать различные сведения по FM радио. Система RDS распространена во многих странах и представляет собой передачу в текстовом виде информации о позывном символе радиостанции или сведения о радиосети, музыкальном стиле станции и сигналах точного времени.

### Настройка RDS

Когда приемник настраивается на станцию FM, выдающую сведения по RDS, он автоматически отобразит позывной станции, а в окне дисплея появится индикатор RDS, а также о типе найденной программы (PTY), Радиотексте (RT), Сигналах времени (CT), а также о службах системы RDS, если радиостанция их передает.

### Виды отображаемой информации о RDS

Система RDS способна отображать широкий набор сведений в дополнение к позывному станции, которые появляется на дисплее, как только приемник настроен на станцию. Обычно при работе RDS на дисплее появится название станции, трансляционной сети или буквы позывных. Нажимая кнопку RDS приемника, вы можете поочередно выбрать любое из возможных видов сведений:

#### (FREQUENCY → PTY → RT → CT → PS)

- **PTY (Распознавание типа программы)**- В окне дисплея отображается описание типа радиостанции.
- **RT (Распознавание текста радио)**- В окне дисплея отображается название станции.
- **CT (Выдаваемые программой сигналы времени)**- Прибор может принимать текущее время и отображать его в окне дисплея.
- **PS (Название сервиса программы)**- В окне дисплея отображается название программы.

#### Примечания

- Определенные RDS-станции могут не использовать некоторые из приведенных возможностей. Если нужные сведения станцией не передаются, в окне дисплея появится сообщение **PTY NONE**, **RT NONE**, **CT NONE**, **PS NONE**.

### Поиск программы (PTY)

Главное достоинство RDS в том, что она позволяет присвоить программам тип (PTY), который описывает характер передаваемой информации. Список ниже содержит сокращения каждого из типов программы с его расшифровкой.

NEWS	Новости
AFFAIRS	Местные новости
INFO	Информация
SPORT	Спорт
EDUCATE	Образование
DRAMA	Театр
CULTURE	Культура
SCIENCE	Наука
VARIED	Программа с замедленной речью
POP M	Популярная музыка
ROCK M	Рок-музыка
EASY M	Ненавязчивая музыка
LIGHT M	Классическая музыка
CLASSICS	Серьезная классическая музыка
OTHER M	Другая музыка
WEATHER	Прогноз погоды
FINANCE	Финансовая передача
CHILDREN	Детские программы
SOCIAL	Программы по общественной жизни
RELIGION	Религиозные каналы
PHONE IN	Программы со звонками по телефону
TRAVEL	Путешествия и туризм
LEISURE	Развлечения и хобби
JAZZ	Джаз
COUNTRY	Музыка кантри
NATION M	Государственные гимны и мелодии
OLDIES	Старые хиты
FOLK M	Народная музыка
DOCUMENT	Документальные передачи
TEST	Тестовый сигнал проверки станции
ALARM 1	Передача экстренных сообщений

Чтобы произвести поиск программ определенного типа (PTY) следуйте приведенным шагам:

- 1** Нажимая кнопку **TUNER** (или **FUNCTION**) выберите диапазон **FM**.
- 2** Выберите требуемую станцию с помощью кнопки **◀◀◀ / ▶▶▶**.  
При приеме в системе RDS на дисплее после индикатора RDS появляется имя сервисной программы (PS).
- 3** Нажмите кнопку **RDS** для выбора **PTY**.
- 4** Чтобы выбрать другой тип программ нажмите кнопку **PRESET UP/DWN**. В то время как на дисплее будет оставаться текущий тип программы, вы сможете прокрутить список всех доступных типов программ.
- 5** Выбрав тип программы (PTY), в течение 5 секунд нажмите **◀◀◀ / ▶▶▶**.  
Прибор перейдет в режим автоматического поиска и постарается обнаружить следующую станцию аналогичного типа (PTY) с сигналом приемлемого качества.

## Предварительная настройка станций

В память можно занести 50 станций в диапазонах FM или AM. Перед настройкой убедитесь, что вы снизили громкость до минимума

- 1** Для выбора нужной частоты (AM или FM) нажмите TUNER (или FUNCTION). При каждом нажатии кнопки на дисплее попеременно будут сменяться «FM» и «AM».
- 2** Нажмите и удерживайте **◀◀◀/▶▶▶** на передней панели, пока индикатор частоты не начнет меняться.

### **N** Примечания

#### • Автонастройка

Нажмите одну из кнопок **◀◀◀/▶▶▶**.  
- Сканирование остановится, как только будет найдена ближайшая станция.

#### • Настройка вручную

Воспользуйтесь ручкой MULTI JOG.

- 3** Нажмите кнопку PROG./MEMO. на центре. На дисплее замигает номер, под которым будет записана станция.
- 4** Нажимая PRESET+/- (или PRESET (▼/▲) пульте ДУ), установите нужный номер программы.

- 5** Нажмите кнопку PROG./MEMO. на центре. Станция занесена в память.

- 6** Для занесения других станция повторите шаги с 2 по 5.

### Удаление всех занесённых в память станций

Нажмите и удерживайте кнопку PROG./MEMO. на передней панели примерно на две секунды, пока на дисплее не начнет мигать сообщение «CLEAR», после чего снова нажмите CLEAR для сброса всех станций.

### Справка

Если все ячейки памяти заняты, на дисплее появится сообщение FULL, а номер станции замигает.

Для изменения номера станции выполните шаги 4-5.

### Вызов предварительной установки

Нажимая PRESET на передней панели (или PRESET (▼/▲) на пульте ДУ) установите нужный номер программы.

## Использование радио

- 1** Для выбора нужной частоты (AM или FM) нажмите **◀◀◀/▶▶▶** (или FUNCTION). При каждом нажатии кнопки на дисплее попеременно будут сменяться «FM» и «AM». Будет включена последняя станция, на которую производилась настройка.
- 2** Нажимая PRESET+/- (или PRESET (▼/▲) пульте ДУ), выберите нужную программу.  
- При каждом нажатии этой кнопки центр переходит от одной предварительно занесённой в память станции к другой.
- 3** Настройте громкость, вращая ручку УРОВНЯ ГРОМКОСТИ на передней панели (или нажимая РЕГУЛИРОВКА УРОВНЯ ГРОМКОСТИ ▼/▲ на пульте ДУ).

### Прослушивание станций, не занесённых в память

- Воспользуйтесь ручной или автоматической настройкой, описанной в шаге 2.
- Для автонастройки нажмите **◀◀◀/▶▶▶** на передней панели.

### Чтобы выключить радио

Для выключения системы нажмите POWER или перейдите в другой режим (CD, TAPE или AUX).

### Справка

- Если станция FM принимается с посторонним шумом. Нажмите MODE/RIF на передней панели чтобы с дисплея исчезло "STEREO". Стереoeffект исчезнет, но качество приёма улучшится. Чтобы восстановить стереoeffект снова нажмите кнопку.
- Для улучшения приёма. Переориентируйте антенны.

### **N** Примечания

- Если стереоприём искажен шумами, переведите радиоприем в режим моно, нажав кнопку MODE/RIF (фильтр радиоинтерференции).
- При записи передач радиовещания в диапазонах средних (MW(AM)) могут происходить характерные "приливы" шумов. В этом случае нажмите кнопку MODE/RIF.
- При прослушивании радиовещания на средних волнах (диапазон AM) могут появиться помехи. В этом случае нажмите кнопку AM-NOISE один раз. Каждый раз, когда вы нажимаете на кнопку AM-NOISE, установка этой опции осуществляется следующим образом: AM NOISE ON (ВКЛ.) → AM NOISE OFF (ВЫКЛ.)

## Воспроизведение с магнитофона

### Основные операции при воспроизведении

- 1 Несколько раз нажимая кнопку TAPE1/2, выберите кассету TAPE 1 или TAPE 2.  
(В окне дисплея может появиться сообщение "NO TAPE" (нет ленты)).
- 2 Откройте деку TAPE 1 (или 2) нажатием в ▲ PUSH EJECT месте нажатия для открывания деки.
- 3 Вставьте одну или две кассеты стороной с лентой вниз и закройте отсек TAPE 1 (или 2).
- 4 Нажмите кнопку PLAY (▶ или ◀: не во всех моделях).

### ДЕКА С АВТОСТОПОМ (TAPE 1/2)

После воспроизведения одной стороны кассеты воспроизведение автоматически прекращается.

### ДЕКА С АВТОРЕВЕРСОМ (TAPE 2): НЕ ВО ВСЕХ МОДЕЛЯХ

Нажимая PLAY MODE, вы можете выбрать направление воспроизведения кассеты.

Нажмите	Дисплей	Результат
Один раз	→ ↔ или ←	После воспроизведения стороны 1 или 2 кассеты происходит остановка.
Дважды	→↔ или ↔←	После воспроизведения стороны 1 и 2 кассеты происходит остановка.
Трижды	→↔← или ↔←→	После воспроизведения стороны 1 и 2 шесть раз происходит остановка.

## Запись

Перемотайте ленту до того места, где следует начать запись. Пользуйтесь только лентами типа «Normal». Перезапись возможна только в деке 2.

### Основные настройки

- 1 Нажмите на CD или TUNER (ТЮНЕР) (или TUNER/BAND (ТЮНЕР/ДИАПАЗОН)), USB.
- 2 Откройте деку 2 и вставьте чистую кассету.  
Чтобы установить направление записи: не во всех моделях  
Нажимая кнопку PLAY MODE, установите направление записи.

### Запись с радио, CD, устройства, подключенного через USB-порт или дополнительного устройства.

- 1 Нажмите кнопку ● REC/|| на передней панели. Мигает сообщение "REC", кассета находится в режиме паузы.
- 2 Нажмите кнопку PLAY(▶) на передней панели. Начинается запись.

### Пауза при записи

Чтобы временно остановить запись нажмите ● REC/|| на передней панели или ●/|| на пульте ДУ.

При этом в окне дисплея будет мигать индикатор "REC".

### Остановка воспроизведения

Во время воспроизведения нажмите STOP(■)/CLEAR на музыкальном центре или TAPE STOP(■) на пульте ДУ.

### Быстрое воспроизведение ленты назад или вперед

Нажав во время воспроизведения ◀◀◀/▶▶▶ на передней панели или ◀◀/▶▶ на пульте ДУ, нажмите в нужный вам момент кнопку PLAY (▶).

### Дублирование записи

Эта функция позволяет выполнять перезапись с одной ленты на другую.

- 1 Нажмите кнопку TAPE1/2.
  - Кассета TAPE 1- Вставьте кассету с лентой - оригиналом.
  - Кассета TAPE 2- Вставьте чистую кассету.

- 2 Нажмите NORMAL/ HIGH DUBBING как указано ниже.

Нажмите	Дисплей	Результат
NOR-DUBB.	DUBB. (LM-U1350/1050)	Перезапись на обычной скорости.
	NOR DUBB (LM-W550/555/U550)	
HI-DUBB.	HI-SP. DUBB. (LM-U1350/1050)	Перезапись с двукратной скоростью.
	HI DUBB (LM-W550/555/U550)	

Чтобы остановить запись, нажмите СТОП (■).

### Примечания

- USB-устройство или USB-порты могут быть повреждены при открывании крышки кассеты с подсоединенным устройством, подключенным через USB порт.

### Остановка записи

Нажмите кнопку TAPE STOP(■).

### Синхрозапись с компакт-диска

Функция синхрозаписи с компакт-диска позволяет полностью автоматически дублировать компакт-диск и программные заголовки на кассету.

- 1 Нажмите кнопку в режиме остановки CD SYNC. При этом в окне дисплея будет мигать индикатор "REC" и "CD SYNC."
- 2 Примерно через 7 секунд начнется синхронизированная запись.

### Примечания

- Если вы хотите определенный трек, перед началом синхрозаписи выберите его кнопкой ◀◀◀◀/▶▶▶▶.

## Воспроизведение CD

### Основные операции при воспроизведении

- 1** Нажмите кнопку **⏻ STANDBY/ON** и включите центр.
- 2** Нажмите кнопку **CD** на передней панели чтобы перейти в режим проигрывания компакт-диска. Если диск не установлен, на дисплее появляется индикатор "NO DISC".
- 3** Нажмите кнопку **CD OPEN (▲ OPEN)** и положите диск на лоток. Воспроизведение начнется с диска в левом лотке (DISC 1).

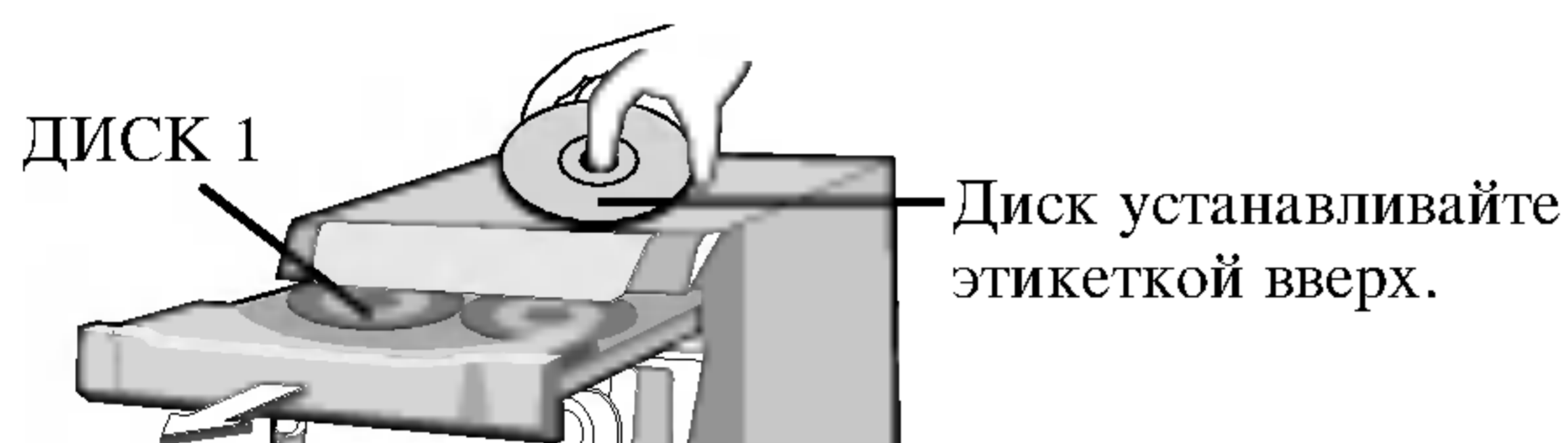

#### **N** Примечание

Чтобы вставить диск диаметром 8 см (3 дюйма) положите его на внутренний круг лотка.

- 4** Закройте отделение для дисков кнопкой **CD OPEN (▲ OPEN)**.  
Аудиодиск: На дисплее появляется надпись "READING" (ЧТЕНИЕ), затем - общее количество треков и время воспроизведения.  
MP3-диск: На дисплее появляется надпись "READING" (ЧТЕНИЕ), затем - общее количество файлов

- 5** Нажмите кнопку **PLAY(▶)** на центре или **CD PLAY/PAUSE (▶/■)** на пульте дистанционного управления.  
Кроме того, вы можете проигрывать аудиодиск или MP3-диск с помощью нумерованных кнопок.

### Пауза при воспроизведении

Нажмите кнопку **CD PAUSE (CD■)** на центре или **CD PLAY/PAUSE (▶/■)** на пульте дистанционного управления.  
Для возобновления работы снова нажмите эту же кнопку.

### Остановка воспроизведения

Во время воспроизведения нажмите **STOP(■)/CLEAR** на музыкальном центре или **CD STOP(■)** на пульте ДУ.

### Пропуск дорожек

- Для перехода к следующей дорожке нажмите **▶▶▶▶**.
- Если вы однократно нажмете кнопку **◀◀◀◀** в середине дорожки, центр возвратится к началу дорожки. Если повторно нажимать эту кнопку, при каждом нажатии кнопки будет происходить пропуск трека.

### Поиск дорожки

Нажав и удерживая во время воспроизведения кнопку **◀◀◀◀/▶▶▶▶** на пульте ДУ, освободите ее в нужный вам момент.

#### **N** Примечания

- Данная функция не доступна при воспроизведении MP3-файла.

### Переход к другим дискам

Нажмите **DISC SKIP** на музыкальном центре или **D.SKIP** на пульте ДУ при воспроизведении или в положении **СТОП**.

### Прямой выбор диска

Нажмите кнопку **DISC 1**, **DISC 2** или **DISC 3** при воспроизведении или в положении **СТОП**.

Если кнопку **DISC 1-3** нажать до воспроизведения диска, центр начнет автоматическое воспроизведение выбранного диска.

### Смена диска во время воспроизведения

Вы можете открыть отделение для дисков во время воспроизведения, проверить, какие диски будут проигрываться, и заменить диски, не прерывая воспроизведения с рабочего диска.

- 1** Нажмите **CD OPEN (▲ OPEN)**  
Откроется отделение для дисков. Будут видны два лотка для дисков. Даже если в это время производится проигрывание компакт-диска, оно не будет прервано.
- 2** Замена дисков в лотках.  
Следующим после текущего диска будет проигран диск в левом лотке, затем диск в правом лотке.
- 3** Нажмите кнопку **CD OPEN (▲ OPEN)**.  
Крышка отделения компакт-дисков закроется.

#### **N** Примечания

- Не кладите на лоток больше одного диска одновременно.
- Не пытайтесь заталкивать отделения для дисков, чтобы закрыть крышку, вы можете повредить прибор.

### Проверка информации MP3-файла

Нажмите кнопку **INFO** во время воспроизведения MP3-файла.

- Информация (название, исполнитель или альбом) файла MP3 будет показана на дисплее.
- Если MP3-файл не содержит информации, на дисплее появится надпись "NO ID3 TAG".

#### **N** Примечания

- Данное устройство может воспроизводить диски CD-R или CD-RW, содержащие аудиотреки или MP3-файлы.
- Название файла MP3 и ID3-тег должны состоять из букв английского алфавита.

## Воспроизведение CD

### Повторное воспроизведение

#### **Чтобы повторить воспроизведение трека**

Нажмите кнопку **REPEAT** один раз во время воспроизведения.

- В окне дисплея появится значок “🔁 1”.

#### **Повторное воспроизведение одного диска.**

Снова нажмите кнопку **REPEAT** при воспроизведении.

- В окне дисплея появится значок “🔁 1 DISC”.

#### **Повторное воспроизведение всех треков**

Нажмите кнопку **REPEAT** еще раз во время воспроизведения.

- В окне дисплея появится значок “🔁 ALL DISC”.

### Прекращение повторного воспроизведения

- Нажимайте кнопку **REPEAT** несколько раз до тех пор, пока не исчезнет индикатор повтора.

### Повторное воспроизведение по программе

- Нажмите кнопку **REPEAT** один раз при воспроизведении по программе.
  - На дисплее появится значок “🔁 1”.  
(повтор одного трека)
- Нажмите кнопку **REPEAT** снова при воспроизведении по программе.
  - На дисплее появится значок “🔁 ALL DISC”.  
(Повтор всех программ)

### Воспроизведение по программе

Вы можете проигрывать треки на диске в заранее заданном порядке. Запрограммировать можно до 20 файлов.

- 1** Во время остановки нажмите кнопку **PROG./MEMO.** на центре или **PROGRAM** на пульте дистанционного управления.
- 2** Для выбора диска нажмите **DISC SKIP** или **DISC DIRECT PLAY (DISC1/2/3)** на передней панели или **D.SKIP** на пульте ДУ.
- 3** Чтобы выбрать нужную дорожку нажмите **CD SKIP/SEARCH** **⏮⏮⏮/⏭⏭⏭** на передней панели или на пульте дистанционного управления.
- 4** Нажмите кнопку **PROG./MEMO.** на центре или **PROGRAM** на пульте дистанционного управления.
- 5** Повторите шаги 1~4.
- 6** Нажмите кнопку **PLAY(▶)** на центре или **CD PLAY/ PAUSE (▶/⏸)** на пульте дистанционного управления.

### Проверка содержания программы

При остановленном проигрывателе нажмите кнопку **PROG./MEMO.** (или **PROGRAM/MEMO** на пульте дистанционного управления).

- Будет показан номер трека и диска.

### Сброс программы

При остановленном проигрывателе нажмите кнопку **PROG./MEMO.** (или **PROGRAM/MEMO** на пульте дистанционного управления). Затем нажмите **CLEAR** на музыкальном центре или **CD STOP(■)** на пульте ДУ.

### Дополнение программы

1. При остановленном проигрывателе несколько раз нажмите кнопку **PROG./MEMO.** (или **PROGRAM/MEMO** на пульте дистанционного управления), чтобы надпись "Disc Number" замигала.
2. Повторите шаги 2~4.

### Изменение содержания программы

1. Нажмите кнопку **PROG./MEMO.** (или **PROGRAM/MEMO** на пульте дистанционного управления) чтобы вызвать программу, которую вы хотите изменить.
2. Повторите шаги 2~4.

## Подсоединение через USB-порт

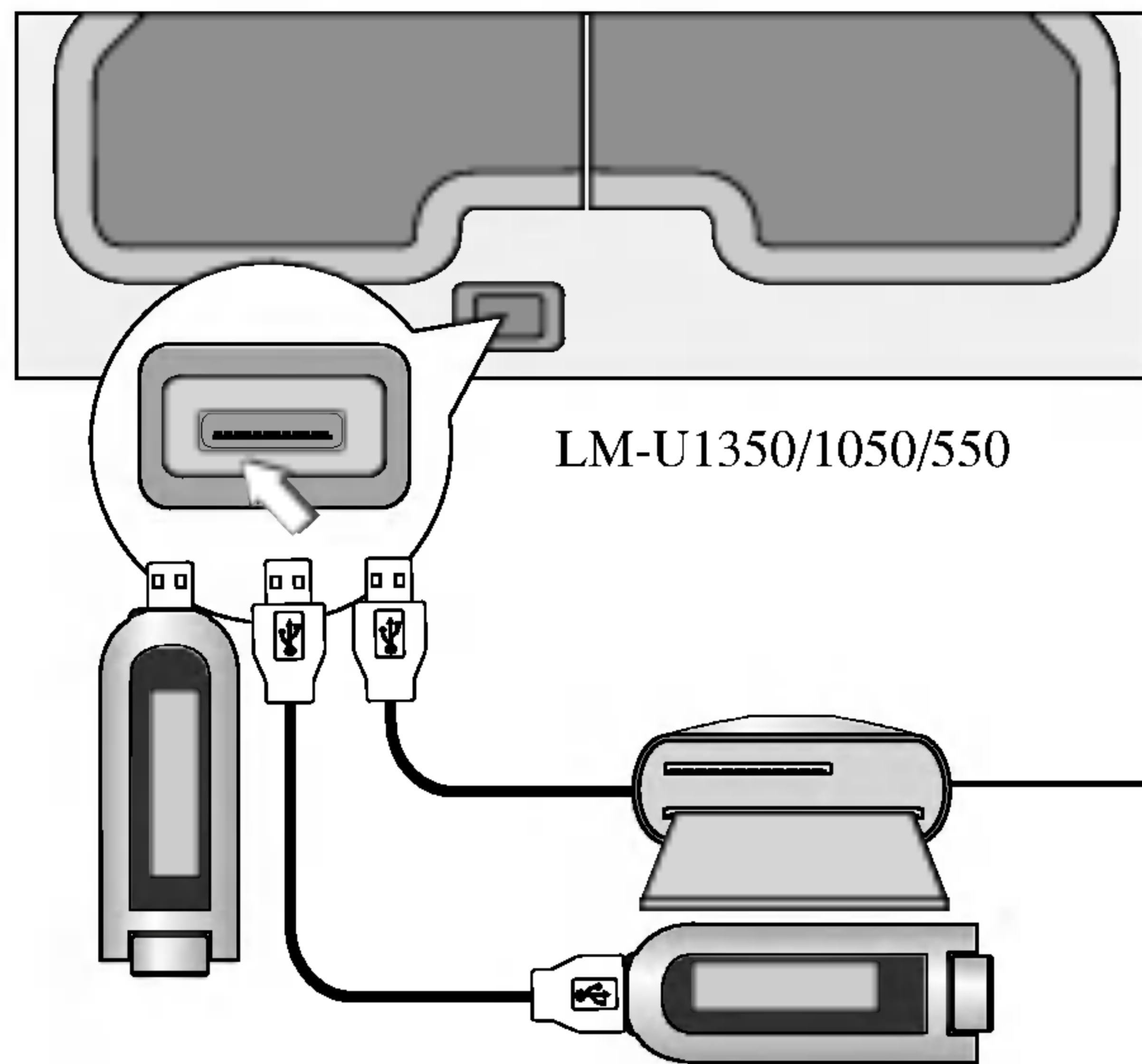

LM-U1350/1050/550

### Совместимые карты

- SmartMedia Card(SMC)
- Compact Flash Card(CFC)
- Micro Drive(MD)
- Secure Digital Card(SD)
- Multi Media Card(MMC)
- Memory Stick(MS)
- Memory Stick Pro(MS-Pro)
- Совместимы с FAT12,16,32
- Используйте только рекомендуемые карты памяти

- 1** Соедините устройство с USB-портом.
- 2** Нажмите кнопку USB на передней панели.

### Примечания

- Не удаляйте MP3-плеер или карту памяти при работе устройства, подключенного через USB-порт.

- При использовании устройства считывания нескольких карт и при работе устройства, подключенного через USB-порт, не загружайте и не извлекайте карту памяти.
- Количество доступных файлов – максимум 999 EA.
- Убедитесь, что вы сохранили файл в карте памяти после форматирования.
- Чтение жестких дисков не поддерживается.
- MP3-плееры, требующие установки драйвера, не поддерживаются.
- В зависимости от типа карты памяти память и карта могут быть не идентифицированы.

## Воспроизведение с устройства, подключенного через USB-порт

### Основные операции при воспроизведении

- 1** Нажмите кнопку USB на передней панели для активации режима USB.  
В окне дисплея появляется сообщение "CHECKING" (ПРОВЕРКА) и отображается общее число файлов.
- 2** Нажмите кнопку PLAY(▶) на центре или CD PLAY/ PAUSE (▶/||) на пульте дистанционного управления.  
Кроме того, вы можете включить воспроизведение при помощи кнопок с цифрами.

### Пауза при воспроизведении

Нажмите кнопку CD PAUSE (CD||) на центре или CD PLAY/PAUSE (▶/||) на пульте дистанционного управления.

Для возобновления работы снова нажмите эту же кнопку.

### Остановка воспроизведения

Во время воспроизведения нажмите STOP(■)/CLEAR на музыкальном центре или CD STOP(■) на пульте ДУ.

### Переход к следующим картам

Нажмите DISC SKIP на музыкальном центре или D.SKIP на пульте ДУ при воспроизведении или в положении СТОП.

### Пропуск дорожек

- Для перехода к следующей дорожке нажмите ►►►►.
- Если вы однократно нажмете кнопку ◀◀◀◀ в середине дорожки, центр возвратится к началу дорожки. Если повторно нажимать эту кнопку, при каждом нажатии кнопки будет происходить пропуск трека.

### Проверка информации MP3-файла

Нажмите кнопку MP3 INFO во время воспроизведения MP3-файла.

- Информация (название, исполнитель или альбом) файла MP3 будет показана на дисплее.
- Если MP3-файл не содержит информации, на дисплее появится надпись "NO ID3 TAG".

### Примечания

- При помощи данного изделия можно запускать устройство, подключенное через USB-порт, содержащее MP3/WMA-файлы.
- Название файла MP3 и ID3-тег должны состоять из букв английского алфавита.
- Данный плеер не может форматировать карту памяти.
- Данный плеер не может использовать концентратор USB.

## Воспроизведение с устройства, подключенного через USB-порт

### Повторное воспроизведение

#### Чтобы повторить воспроизведение трека

Нажмите кнопку **REPEAT** один раз во время воспроизведения.

- В окне дисплея появится значок “🔁 1”.

#### Повторное воспроизведение одного диска.

Снова нажмите кнопку **REPEAT** при воспроизведении.

- В окне дисплея появится значок “🔁 1 DISC”.

#### Повторное воспроизведение всех треков

Нажмите кнопку **REPEAT** еще раз во время воспроизведения.

- В окне дисплея появится значок “🔁 ALL DISC”.

#### Прекращение повторного воспроизведения





- Нажимайте кнопку **REPEAT** несколько раз до тех пор, пока не исчезнет индикатор повтора.

#### Повторное воспроизведение по программе

- Нажмите кнопку **REPEAT** один раз при воспроизведении по программе.
  - На дисплее появится значок “🔁 1”.  
(повтор одного трека)
- Нажмите кнопку **REPEAT** снова при воспроизведении по программе.
  - На дисплее появится значок “🔁 ALL DISC”.  
(Повтор всех программ)

### Воспроизведение по программе

Вы можете проигрывать треки на диске в заранее заданном порядке. Запрограммировать можно до 20 файлов.

- 1** Во время остановки нажмите кнопку **PROG./MEMO.** на центре или **PROGRAM** на пульте дистанционного управления.
- 2** Для того чтобы выбрать диск, нажмите на **DISC SKIP** на передней панели или **D.SKIP** на пульте дистанционного управления.
- 3** Чтобы выбрать нужную дорожку нажмите **CD SKIP/SEARCH**     на передней панели или на пульте дистанционного управления.
- 4** Нажмите кнопку **PROG./MEMO.** на центре или **PROGRAM** на пульте дистанционного управления.
- 5** Повторите шаги 1~4.
- 6** Нажмите кнопку **PLAY(▶)** на центре или **CD PLAY/ PAUSE (▶/||)** на пульте дистанционного управления.

#### Проверка содержания программы

При остановленном проигрывателе нажмите кнопку **PROG./MEMO.** (или **PROGRAM/MEMO** на пульте дистанционного управления).

- Будет показан номер трека и диска.

#### Сброс программы

При остановленном проигрывателе нажмите кнопку **PROG./MEMO.** (или **PROGRAM/MEMO** на пульте дистанционного управления). Затем нажмите **CLEAR** на музыкальном центре или **CD STOP(■)** на пульте ДУ.

#### Дополнение программы

1. В режиме остановки программы несколько раз нажмите на кнопку **PROG./MEMO.** (или **PROGRAM/MEMO** на пульте дистанционного управления) до тех пор, пока не замигает сообщение “Track Number” (Номер дорожки).
2. Повторите шаги 2~4.

#### Изменение содержания программы

1. Нажмите кнопку **PROG./MEMO.** (или **PROGRAM / MEMO** на пульте дистанционного управления) чтобы вызвать программу, которую вы хотите изменить.
2. Повторите шаги 2~4.

## Устранение возможных неисправностей

Проверьте по следующему руководству возможные причины неполадок, прежде чем обращаться в ремонтную мастерскую.

Симптом	Причина	Метод устранения
Нет питания.	<ul style="list-style-type: none"> <li>Отключен шнур питания.</li> </ul>	<ul style="list-style-type: none"> <li>Надежно вставьте шнур в стенную розетку питания.</li> </ul>
Нет звука.	<ul style="list-style-type: none"> <li>Ненадежно подключены аудио кабели</li> </ul>	<ul style="list-style-type: none"> <li>Тщательно подключите аудио-кабель к разъему</li> </ul>
	<ul style="list-style-type: none"> <li>Отключено питание дополнительного оборудования.</li> </ul>	<ul style="list-style-type: none"> <li>Включите дополнительное оборудование.</li> </ul>
	<ul style="list-style-type: none"> <li>Неверно подключен кабель акустической системы.</li> </ul>	<ul style="list-style-type: none"> <li>Правильно подключите кабель, затем снова включите систему, нажав POWER.</li> </ul>
Плеер системы не начинает воспроизведение.	<ul style="list-style-type: none"> <li>Не вставлен диск или кассета.</li> </ul>	<ul style="list-style-type: none"> <li>Вставьте диск или кассету.</li> </ul>
	<ul style="list-style-type: none"> <li>Вставлен диск или кассета, воспроизведение которых невозможно.</li> </ul>	<ul style="list-style-type: none"> <li>Вставьте диск или кассету, которую возможно проигрывать.</li> </ul>
	<ul style="list-style-type: none"> <li>Диск перевернут.</li> </ul>	<ul style="list-style-type: none"> <li>Поставьте диск стороной с записью вниз.</li> </ul>
	<ul style="list-style-type: none"> <li>Диск положен неаккуратно.</li> </ul>	<ul style="list-style-type: none"> <li>Положите диск в соответствующие направляющие лотка.</li> </ul>
	<ul style="list-style-type: none"> <li>Загрязнен диск.</li> </ul>	<ul style="list-style-type: none"> <li>Очистите диск.</li> </ul>
Пульт дистанционного управления не работает.	<ul style="list-style-type: none"> <li>Пульт дистанционного управления не направлен на окно датчика на плеере системы.</li> </ul>	<ul style="list-style-type: none"> <li>Направьте пульт дистанционного управления на датчик системы.</li> </ul>
	<ul style="list-style-type: none"> <li>Пульт слишком удален от системы.</li> </ul>	<ul style="list-style-type: none"> <li>Пользуйтесь пультом на расстоянии в пределах 23 футов (7 м).</li> </ul>
	<ul style="list-style-type: none"> <li>Между пультом и системы находится препятствие.</li> </ul>	<ul style="list-style-type: none"> <li>Устраните препятствие.</li> </ul>
	<ul style="list-style-type: none"> <li>Разрядились батарейки в пульте дистанционного управления.</li> </ul>	<ul style="list-style-type: none"> <li>Замените батарейки новыми.</li> </ul>

## Дополнительная информация

### О файлах MP3

- MP3-файл - это аудиоданные, сжатые в формате MPEG1. Файлы, имеющие расширение ".mp3", называются MP3-файлами.
- Устройство не определяет MP3-файл, не имеющий расширения ".mp3".

### О файлах WMA

- Формат WMA представляет собой технологию сжатия звука от фирмы Microsoft.
- WMA (Windows Media Audio) позволяет увеличить сжатие вдвое по сравнению с форматом MP3.

Совместимость MP3/WMA-диска с данным устройством ограничена следующими условиями:

- Частота дискретизации / 8 - 48 кГц.(MP3), 32 - 44.1 kHz (WMA)
- Скорость передачи / 8 - 320 кбит/с.(MP3), 32 - 128kbps (WMA)
- Физический формат диска должен быть "ISO 9660".
- Если вы записываете MP3/WMA-файлы с помощью программы, которая не создает файловую систему, например, "Direct-CD" и т. п., воспроизведение MP-3 файлов будет невозможно. Рекомендуется

использовать программу "Easy-CD Creator", которая создает файловую систему стандарта ISO 9660.

- Названия файлов должны состоять из 30 или менее знаков и иметь расширение ".mp3" или ".wma", например, "\*\*\*\*\*.MP3" или "\*\*\*\*\*.WMA".
- Не используйте специальные знаки, такие как "/ : \* ? " < > " и т. д.
- Даже если на диске содержится более 1000 файлов, на дисплее будет показано не более 999.

### Многосеансовая запись

- Данная функция определяет диск, записанный в многосеансовом режиме, по диску типа CD-ROM. Например) Если в первом сеансе записаны MP3/WMA-файлы, будут воспроизводиться только MP3/WMA-файлы, записанные в первом сеансе. Если во всех сеансах записаны только MP3/WMA-файлы, будут воспроизводиться все MP3/WMA-файлы из каждого сеанса. Если в первом сеансе записан аудиодиск, будет воспроизводиться только аудиодиск, записанный в первом сеансе.

## Технические характеристики

Раздел		МОДЕЛИ		
		LM-U1350A/D/X	LM-U1050A/D/X	LM-W550/555A/D/X LM-U550A/D/X
[Основные характеристики]	Потребляемая мощность	См. этикетку на задней панели прибора.		
	Потребляемая мощность	60 Вт	50 Вт	45 Вт
	Масса	6.3 кг	6.3 кг	6.3 кг
	Габариты (Ш x В x Г)	273 x 326 x 366 mm		
[CD]	Диапазон воспроизводимых частот	40 - 18000 Гц		
	Отношение сигнал/шум	70 дБ		
	Динамический диапазон	70 дБ		
[Tuner]	FM	Диапазон частот	87.5 - 108.0 МГц или 65 - 74 МГц, 87.5 - 108.0 МГц	
		Промжуточная частота	10.7 МГц	
		Отношни сигнал/шум	60/55 дБ	
		Диапазон воспроизводимых частот	60 - 10000 Гц	
	AM (MW)	Диапазон частот	522 - 1620 kHz или 520 - 1720 kHz	
		Промжуточная частота	450 кГц	
		Отношни сигнал/шум	35 дБ	
		Диапазон воспроизводимых частот	120 - 2000 Гц	
[Усилитель]	Выходная мощность	130Вт+130Вт	100Вт+100Вт	50Вт+50Вт
	T.H.D	0.5 %		
	Диапазон воспроизводимых частот	42 - 20000 Гц		
	Отношни сигнал/шум	75 дБ		
[КАССЕТА]	Скорость ленты	4.75 cm/sec		
	Детонация звука	0.25 %(МТТ -111, JIS-WTD)		
	Время прямой/обратной перемотки	120 sec (С-60)		
	Диапазон воспроизводимых частот	125 - 8000Гц		
	Отношни сигнал/шум	40 дБ		
	Разделение каналов	50 дБ(P/B) / 45 дБ(R/P)		
	Сигнал стирания	55 дБ(МТТ-5511)		
[Громкоговорители]		LMS-U1350	LMS-U1050	LMS-W550/555/U550
	Тип	3 выход 3 акустическая система	3 выход 3 акустическая система	2 выход 2 акустическая система
	Импеданс	4 Ω	4 Ω	8 Ω
	Диапазон воспроизводимых частот	50 - 20000 Гц	55 - 20000 Гц	56 - 20000 Гц
	Уровень звукового давления	86 дБ/Вт (1М)	85 дБ/Вт (1М)	85 дБ/Вт (1М)
	Номинальная подводимая мощность	130 Вт	100 Вт	50 Вт
	Максимальная подводимая мощность	260 Вт	200 Вт	100 Вт
	Габариты (Ш x В x Г)	227 X 327 X 312 mm	227 X 327 X 272 mm	199 X 326 X 232 mm
	Вес нетто	5 кг	4.2 кг	2.78 кг

\* Конструкция и технические характеристики могут подвергаться изменениям без специального уведомления.



P/NO : 3834RH0084D