



SISTEMA MICRO HI-FI MANUAL DEL PROPIETARIO

**MODELOS: LX-U550 (LX-U550A/D/X, LXS-U550)
LX-U250 (LX-U250A/D/X, LXS-U250)
LX-W550 (LX-W550A/D/X, LXS-W550)
LX-W250 (LX-W250A/D/X, LXS-W250)**

Lea este manual detenidamente antes de utilizar el aparato.
Guárdelo como referencia para el futuro.

Los diseños y especificaciones pueden estar sujetos a cambios sin previo aviso.

Lea detenidamente el contenido de esta tarjeta de Garantía.



MP3
CD-R/RW

COMPACT
disc
DIGITAL AUDIO



PRECAUCIÓN

RIESGO DE CHOQUE ELÉCTRICO. NO ABRIR



CUIDADO: ESTAS INSTRUCCIONES DE MANTENIMIENTO SON EXCLUSIVAMENTE PARA EL USO DEL PERSONAL DE SERVICIO CUALIFICADO. PARA REDUCIR EL RIESGO DE DESCARGAS ELÉCTRICAS, NO LLEVE A CABO NINGUNA LABOR DE MANTENIMIENTO A EXCEPCIÓN DE LAS CONTENIDAS EN LAS INSTRUCCIONES DE FUNCIONAMIENTO Y A MENOS QUE ESTÉ CUALIFICADO PARA ELLO.



Cuidado: El aparato no debe exponerse al agua (goteo o salpicaduras) y no debe colocar sobre el aparato objetos llenos de líquidos, como floreros.

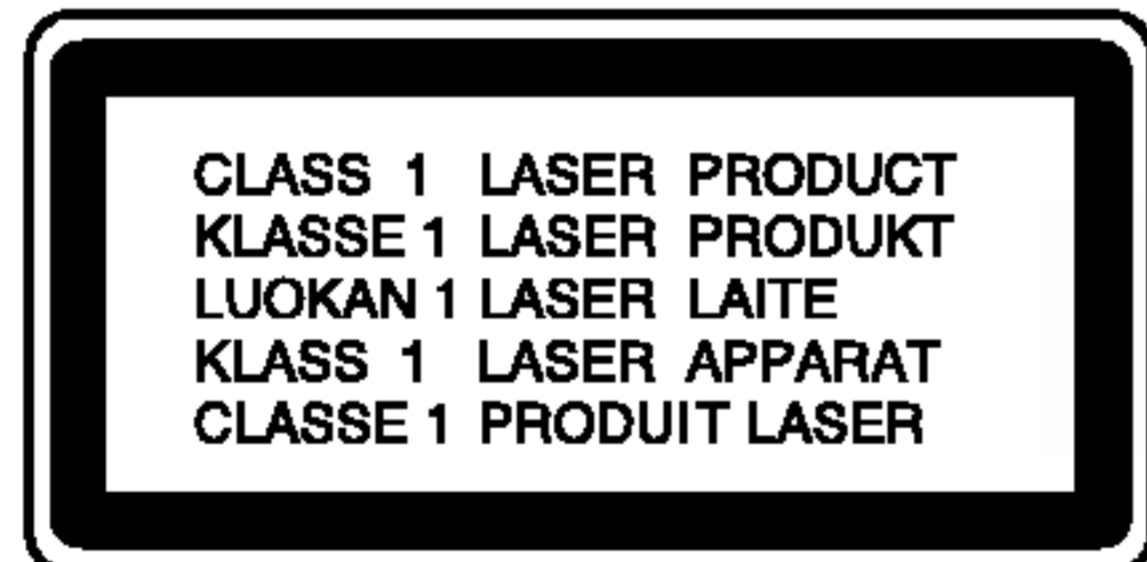

CUIDADO: Este producto utiliza un sistema láser. Para asegurar un uso apropiado de este producto por favor, lea cuidadosamente este manual del propietario y guárdelo para futuras consultas. Si la unidad necesitara de mantenimiento, póngase en contacto con un centro de servicio autorizado. El uso de controles, ajustes, o la ejecución de procedimientos, a excepción de los aquí especificados, puede causar una exposición peligrosa a la radiación. Para evitar la exposición directa al rayo láser, no intente abrir el cerramiento. Radiación visible del láser cuando está abierto. NO FIJE LA VISTA EN EL LÁSER O HAZ DE LUZ.



CONSEJO: No instale este equipo en un espacio cerrado, como una estantería para libros o similar.

2

CUIDADO en relación al cable de alimentación

La mayoría de los electrodomésticos recomiendan ser ubicados sobre un circuito dedicado;

Es decir, un circuito de un único enchufe que sólo acciona este electrodoméstico y no tiene enchufes o circuitos derivados adicionales. Revise la página de especificaciones de este manual del propietario para estar seguro.

No sobrecargue los enchufes de pared. Los enchufes de pared sobrecargados, flojos o dañados, cables de extensión, cables de alimentación deshilachados, o el aislamiento dañado o agrietado del cable son elementos peligrosos. Cualquiera de estas condiciones podría causar descargas eléctricas o fuego. Examine regularmente el cable de su electrodoméstico, ya que su aspecto indica daños o deterioro, retírelo de la toma de alimentación, interrumpa el uso del electrodoméstico, y haga que un distribuidor de servicio autorizado le cambie el cable por una pieza de recambio exacta.

Proteja el cable de alimentación contra abusos físicos o mecánicos, como el ser torcido, doblado, pinzado, atrapado bajo una puerta cerrada, o ser pisado continuamente. En particular, preste atención a los enchufes, tomas de pared, y al punto donde el cable sale del electrodoméstico.



Este producto ha sido fabricado en cumplimiento con los requisitos de radio interferencias y la DIRECTIVA EUROPEA 89/336/EEC, 93/68/EEC y 73/23/EEC.



Este logo sólo es aplicable a los modelos LX-U550/U250.

Índice

1 INTRODUCCIÓN	4-6
Símbolos usados en este manual	4
Notas sobre las cintas	4
Notas acerca de los discos	4
Manejo de los discos	4
Almacenamiento de los discos	4
Limpieza de los discos	4
Panel frontal/Panel trasero	5
Mando a distancia	6
Instalación de las pilas del control remoto	6
Rango de operación del control remoto	6
2 Instalación	7
Conexión del sistema de altavoz	7
Ligações da Antena	7
Dispositivos auxiliares	7
3 FUNCIONAMIENTO	8-16
Ajuste del voltaje (OPCIONAL)	8
Ajuste de audio	8
Ajuste de Volumen	8
Para escuchar con auriculares	8
MUTE	8
Ajuste de la calidad del sonido	8
SURROUND	8
XDSS (Extreme Dynamic Sound System)	8
OAO (Optimizador de la orientación acústica) ENCENDIDO/APAGADO	8
Optimizador MP3	8
ATENUADOR	8
Selección automática de la función	9
Puesta en hora del RELOJ	9
Uso de la función Sleep	9
Temporizador	10
Función RDS - OPCIONAL	11
Acerca de la función RDS	11
Sintonización RDS	11
Opciones RDS	11
Búsqueda de programas (PTY)	11
Presintonización de emisoras de radio	12
Para escuchar la radio	12
Reproducción de cintas	13
Reproducción básica	13
Para detener la reproducción	13
Puesta a cero del contador de cinta	13
Reproducir, rebobinar o avance rápido	13
Grabación de cintas	13
Configuración básica	13
Grabación común	13
Grabación sincronizada de CD a cinta	13
Reproducción de CD	14-15
Reproducción básica	14
Pausar la reproducción	14
Detener la reproducción	14
Saltar una pista	14
Buscar una pista	14
Repetir	14
Para verificar la información de los archivos MP3	14
Reproducción programada	15
Sobre MP3/WMA	15
Funcionamiento USB (Sólo modelo LX-U550/U250)	16
4 Mantenimiento y servicio	17-18
Envío de la unidad	17
Limpieza de la unidad	17
Servicio	17
Localización de averías	18
5 REFERENCIA	19
Especificación	19

1. INTRODUCCIÓN

Para garantizar un uso adecuado de este producto, lea detenidamente este manual del usuario y guárdelo para poderlo consultar en el futuro.

Este manual proporciona información sobre el funcionamiento y mantenimiento de su reproductor de CDs. Si su unidad necesitase servicio, póngase en contacto con un centro de servicio autorizado (consulte el Capítulo 4, Mantenimiento y servicio).

Símbolos usados en este manual



Indica que los riesgos pueden causar daño a la unidad o a otros materiales.



Indica características especiales de funcionamiento de esta unidad.

Notas sobre las cintas

Precauciones para la grabación

Si retira las pestañas de la casete (con ayuda de un destornillador pequeño) Evitará el riesgo de que la grabación se borre por accidente.

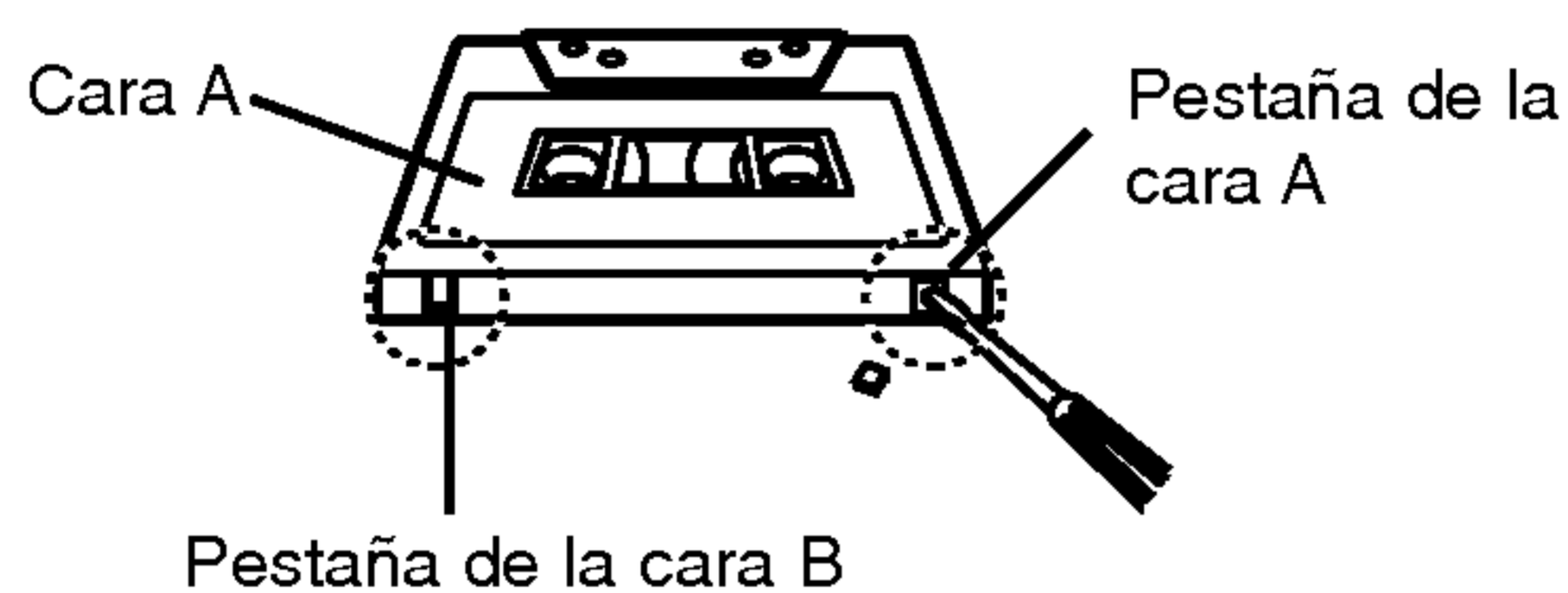

Si desea volver a grabar, cubra el agujero de la pestaña con cinta adhesiva.



Acerca de la cinta de protección

Antes de poner la unidad en funcionamiento, retire la cinta de protección en la pletina del panel frontal.

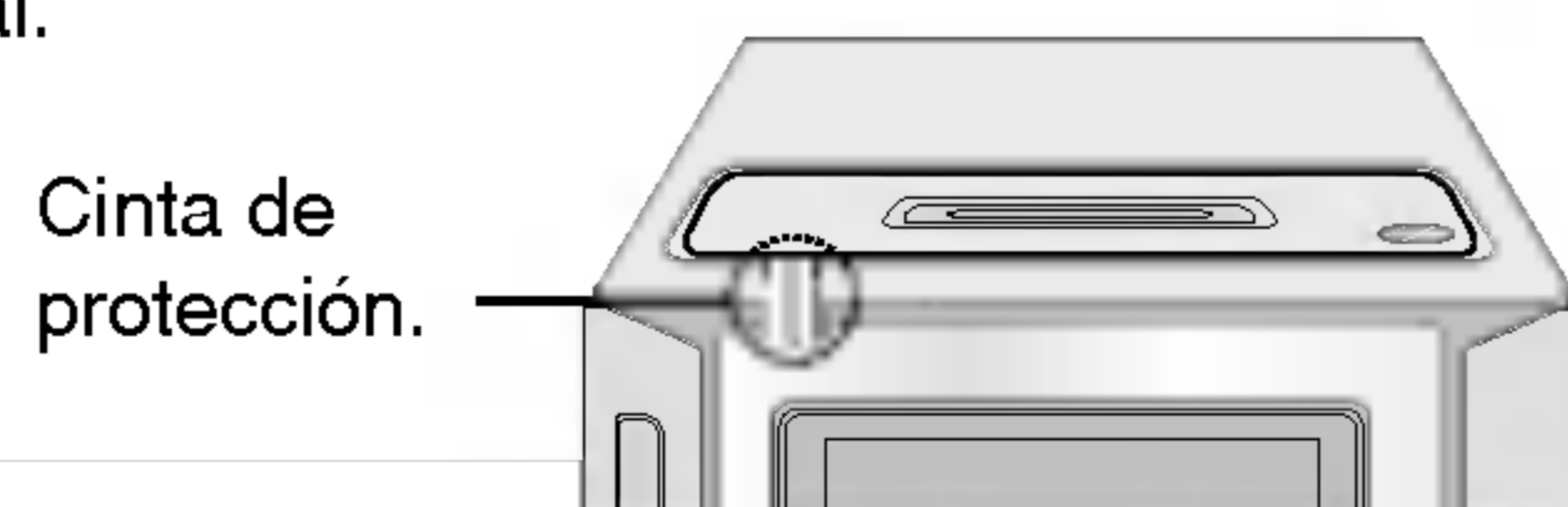

4

Notas acerca de los discos

Manejo de los discos

No toque el lado de reproducción del disco. Sostenga el disco por los bordes para que no deje huellas marcadas en la superficie. No adhiera papel o cinta sobre el disco. Nunca pegue papel ni cinta en el disco.



Almacenamiento de los discos

Después de la reproducción, guarde el disco en su caja. No exponga el disco a la luz solar directa ni a fuentes de calor, ni lo deje en un coche aparcado expuesto a la luz solar directa.

Limpieza de los discos

Las huellas y el polvo en el disco pueden provocar una mala calidad en la imagen y distorsión del sonido. Antes de reproducirlo, limpie el disco con un trapo limpio. Limpie desde el centro del disco hacia afuera.

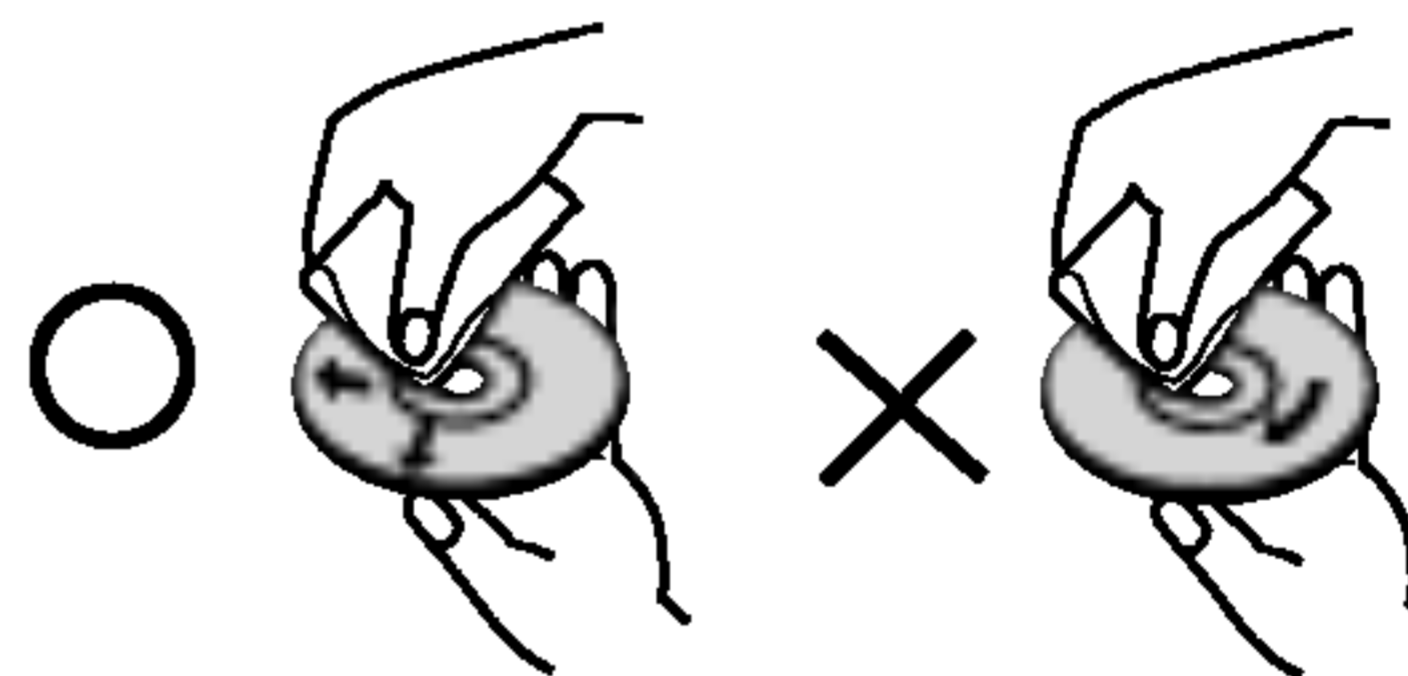

No utilice disolventes fuertes tales como alcohol, bencina, diluyentes, limpiadores disponibles en los comercios o aerosoles antiestáticos que se solían usar en los viejos discos de vinilo.

Panel frontal/Panel trasero

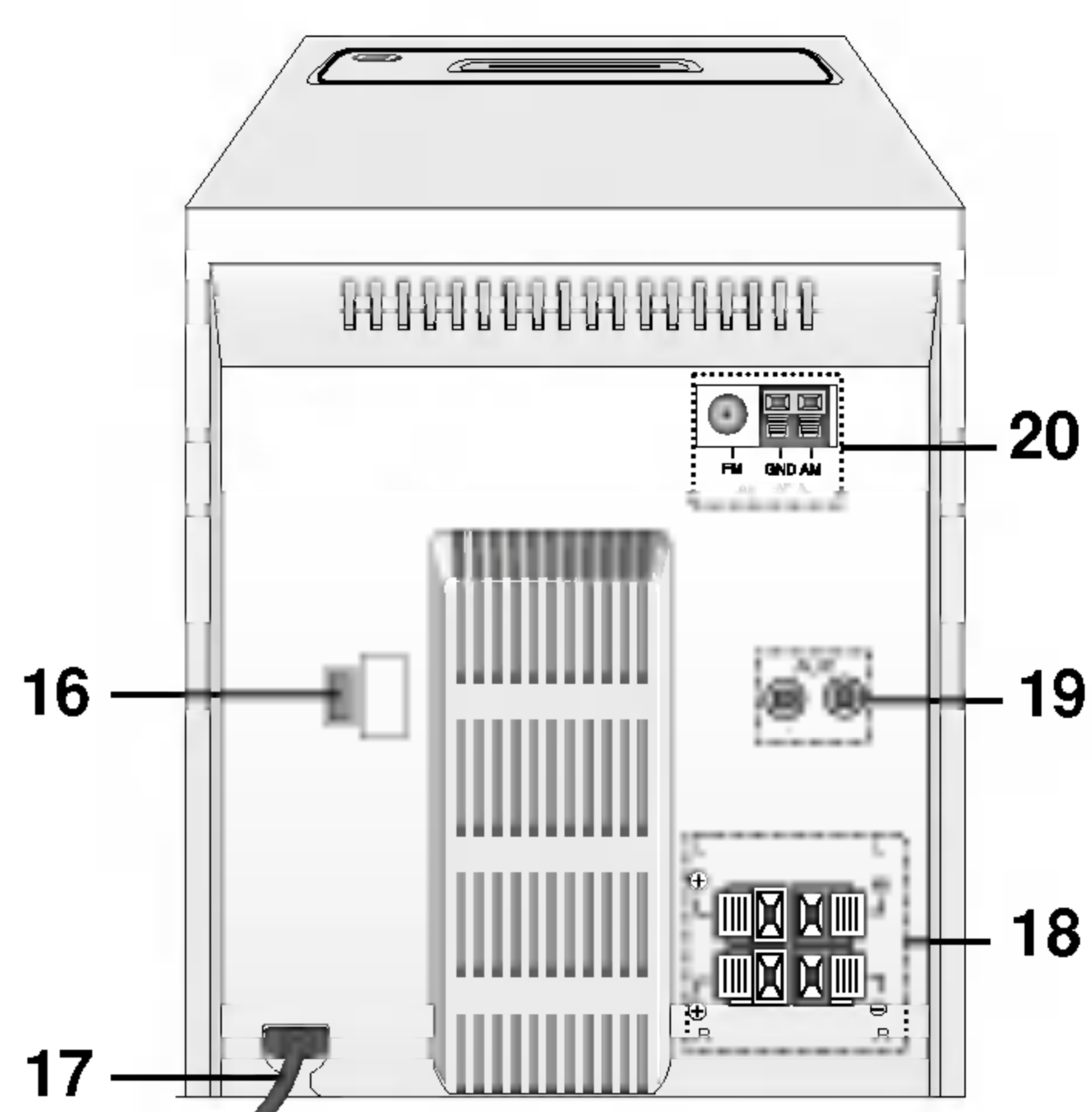
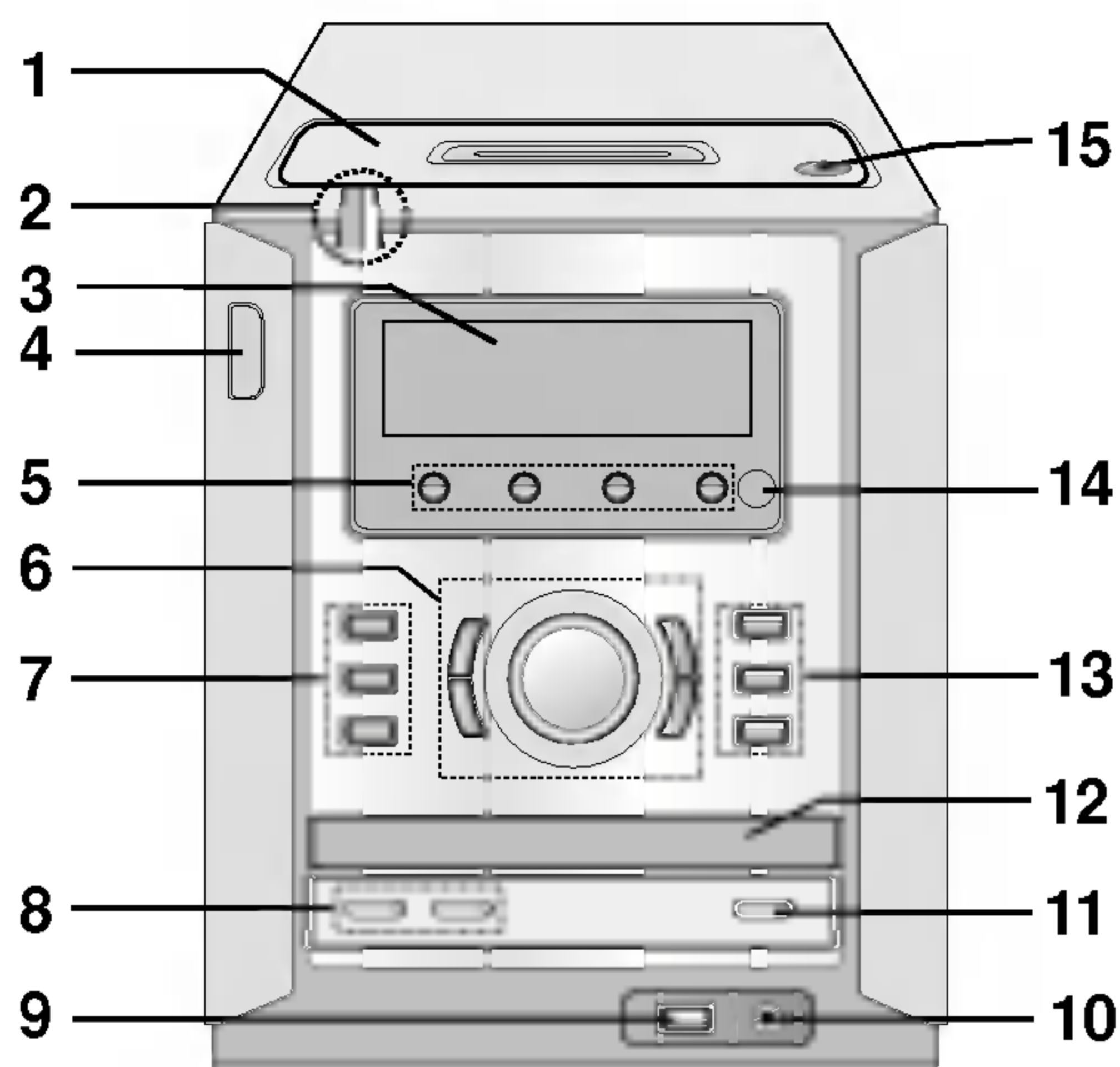

1. PLETINA
2. CINTA DE PROTECCIÓN
(Antes de poner la unidad en funcionamiento, retire la cinta de protección.)
3. VISOR
4. Botón POWER (⏻)
5. Botón de FUNCTION SELECT
[TUNER, CD/MP3, AUX (Sólo modelo LX-W550 y LX-W250), USB (Sólo modelo LX-U550 y LX-U250) TAPE]
6.
 - Botón de Presintonización PRESET (-/+ (RADIO)
 - Botón de REPRODUCCIÓN HACIA ATRÁS (◀) (REPRODUCTOR DE CINTAS DE AUDIO): OPCIONAL
 - Botón de REPRODUCCIÓN (PLAY) (▶) (TAPE, CD)
 - Botón de (SINTONIZACIÓN) TUNING (-/+)
 - Botón de (SALTO/BÚSQUEDA) de CD SKIP/SEARCH (◀◀ ◀/▶▶ ▶▶)
 - Botón de (REBOBINADO/AVANCE RÁPIDO del reproductor de cintas de audio) TAPE REWIND/ FAST FORWARD (◀◀ ◀/▶▶ ▶▶)
 - CONTROL DE VOLUMEN
7.
 - Botón TIMER
 - Botón CLOCK
 - Botón MP3 OPT.
8.
 - Botón RDS : OPCIONAL
 - Botón SET (CLOCK/ TIMER)
 - Botón CD PAUSE (CD||)
 - Botón COUNTER RESET (COUNT.RESET)
 - Botón MODE/RIF
 - Botón PLAY MODE (modo de reproducción)
 - Botón CD SYNC.
9. Conector USB (Sólo modelo LX-U550 y LX-U250)
10. TOMA PARA AURICULARES (🎧): Ø3.5mm
11. Botón STOP(■)/CLEAR
12. PUERTA CD
13.
 - Botón XDSS
 - Botón OAO (Optimizador de la orientación acústica)
 - Botón ▲ OPEN/CLOSE
14. SENSOR REMOTO
15. Posición ▲ PUSH EJECT - CASETE
16. INTERRUPTOR SELECTOR DE VOLTAJE : OPCIONAL
17. CABLE DE ALIMENTACIÓN
18. TERMINAL DE ALTAVOCES
19. TOMA DE ENTRADA AUXILIAR
20. TERMINAL PARA ANTENA

Mando a distancia

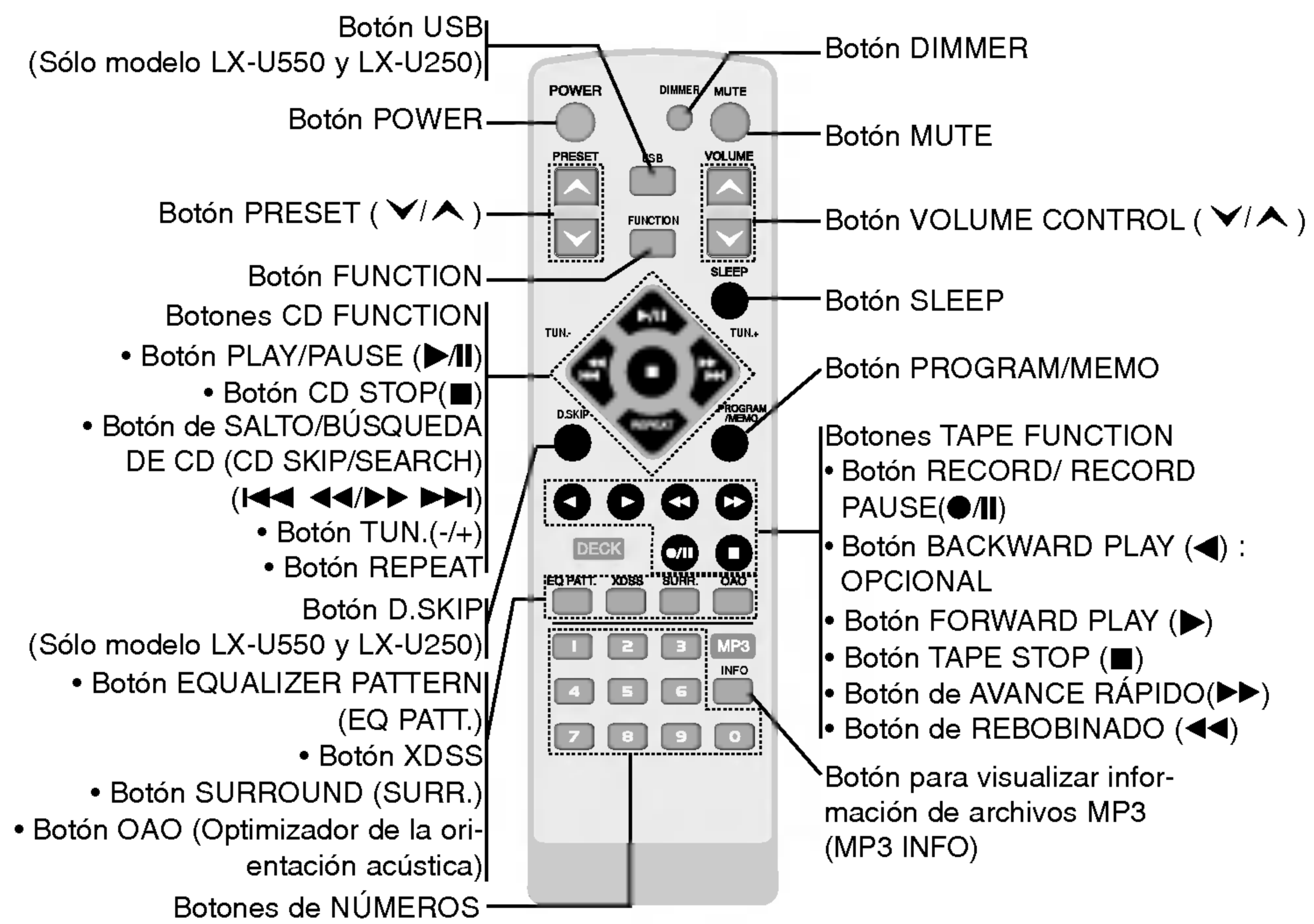

Instalación de las pilas del control remoto

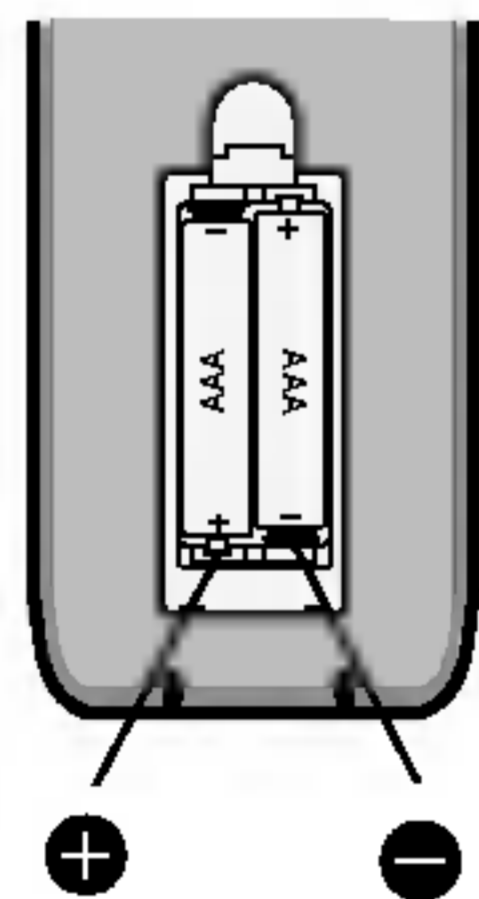

Quite la tapa del compartimento para las pilas por el reverso del control remoto e inserte dos pilas tamaño AAA **+** y **-** alineadas correctamente.

Rango de operación del control remoto

Apunte el control remoto al sensor remoto y oprima los botones.
 Distancia: Aproximadamente 7 m (23 ft) hacia el frente del sensor remoto.
 Angulo: Cerca de 30° en cada dirección al frente del sensor remoto.

⚠ PRECAUCIÓN: No combine batería nuevas y usadas. Nunca combine diferentes tipos de pilas (estándar, alcalina, etc).

2. Instalación

Conexión del sistema de altavoz

Conecte los cables de los altavoces al terminal del altavoz.

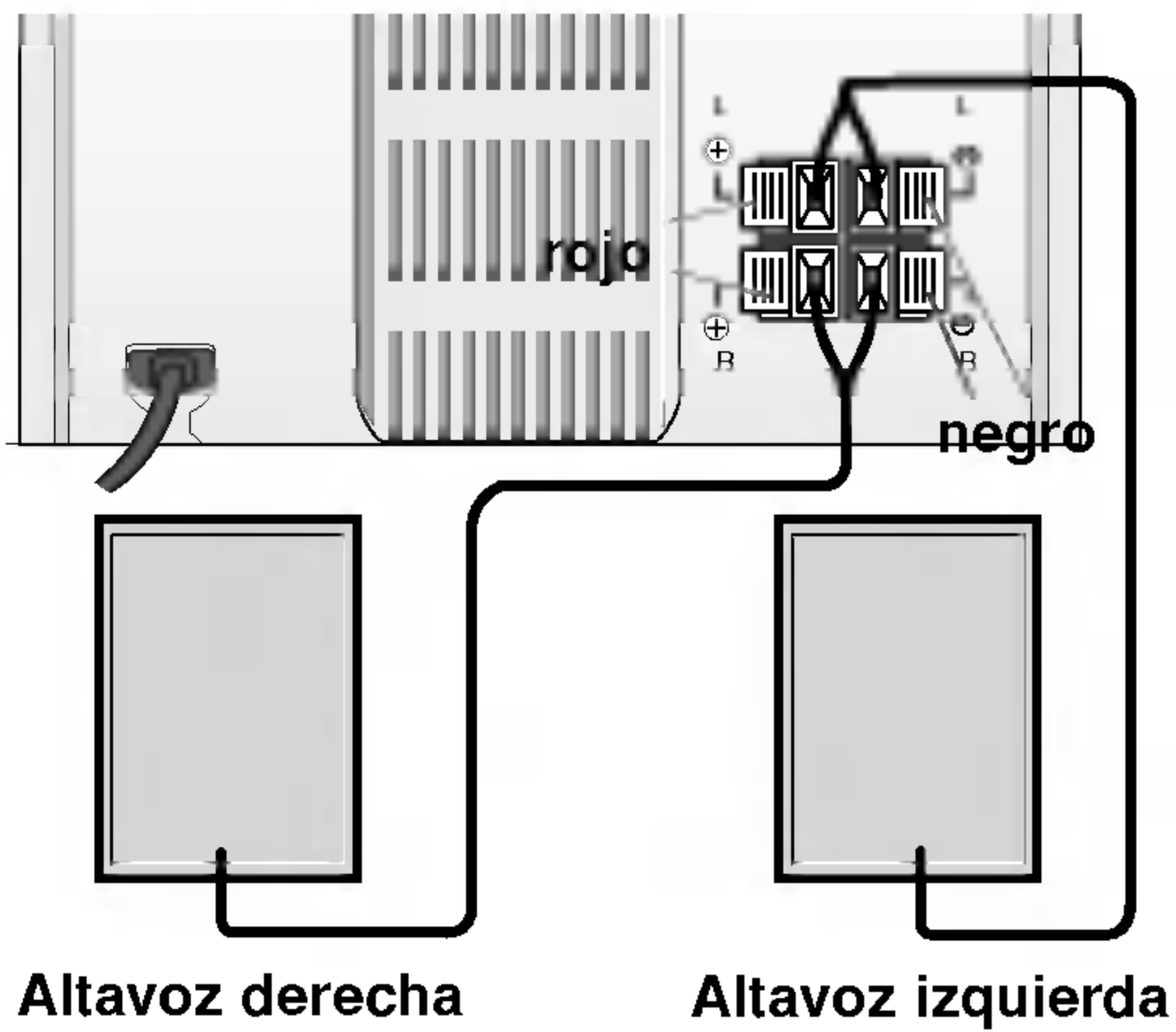

Notas

- Asegúrese de hacer coincidir el cable del altavoz a la terminal correcta en los componentes: + a + y - a -. Si los cables están invertidos, el sonido se verá distorsionado y carecerá de base.
- No quite la cubierta frontal del altavoz provisto.

Ligações da Antena

Ligue a antena FM/AM fornecida para ouvir rádio.

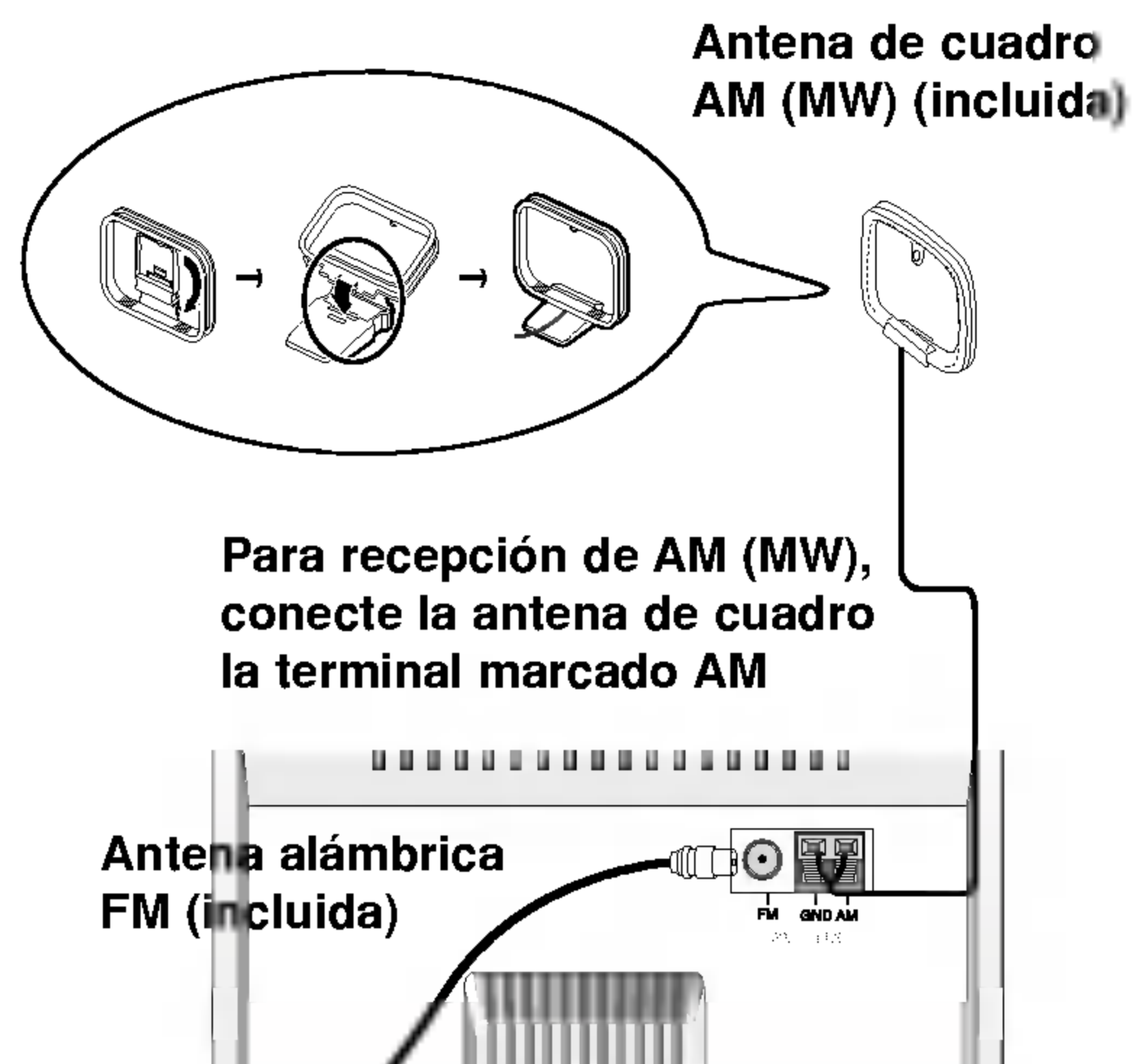

Notas

- Para evitar la captación de ruidos, mantenga la antena de cuadro AM lejos de la unidad y otros componentes.
- Asegurese de extender totalmente la Antena FM de cable.
- Luego de conectar la antena FM de cable, mantengala tan horizontal como sea posible.

Dispositivos auxiliares

Conecte un dispositivo auxiliar, tal como un TV o un VCR a través de las tomas AUX montadas en la parte posterior y pulse AUX.

Nota

- También puede grabar de la fuente de entrada auxiliar (véase la sección de grabación).
- Apague la unidad y después conecte un dispositivo auxiliar antes de conectar un dispositivo auxiliar. Porque podría ser una fuente de ruido.

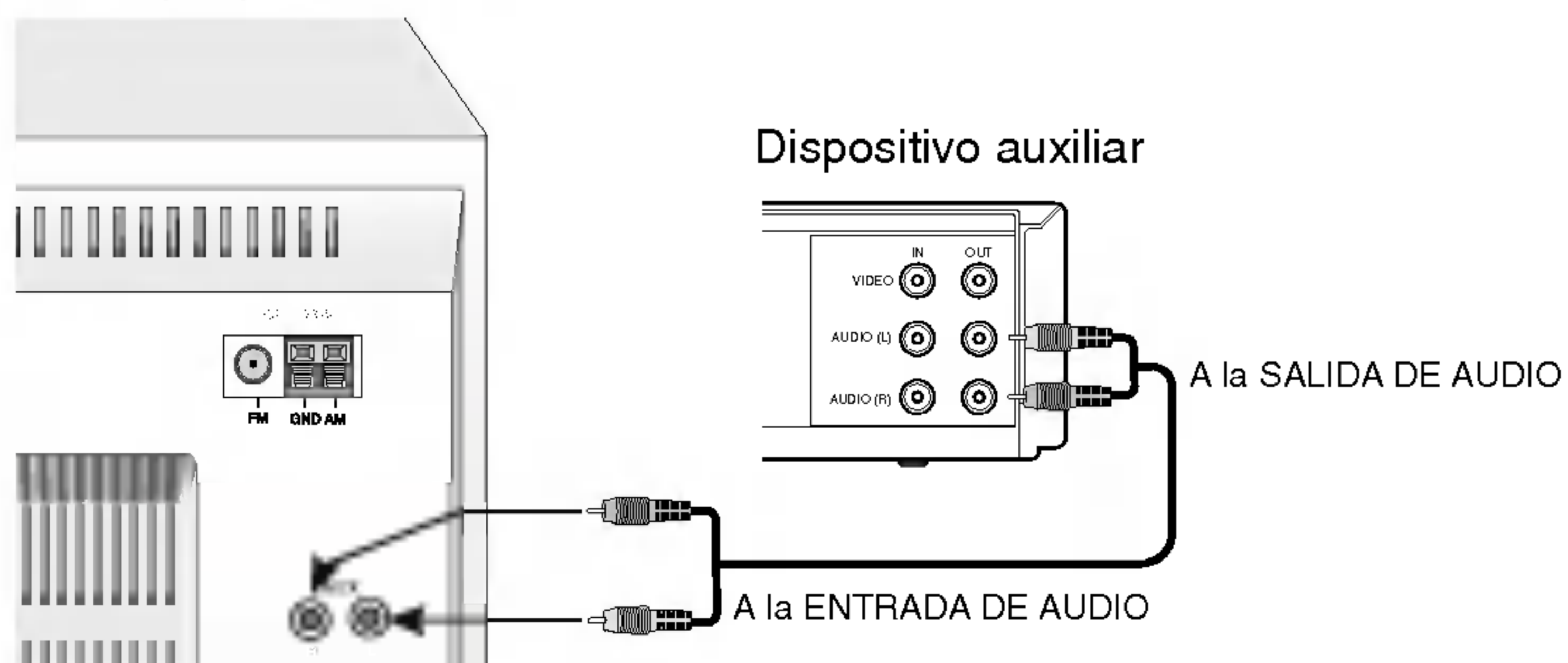

3.FUNCIONAMIENTO

Ajuste del voltaje (OPCIONAL)

Si su aparato está equipado con un selector de voltaje en el lado posterior, asegúrese de ajustarlo al voltaje de la red local antes de conectar el cable de alimentación.

Ajuste de audio

Ajuste de Volumen

- Gire el perilla CONTROL DE VOLUMEN en la dirección de las agujas del reloj para subir el nivel de sonido, o en sentido contrario para bajarlo.
- Usando el mando a distancia, pulse VOLUME CONTROL(▲) para incrementar el nivel de sonido, o (▼) para hacerlo disminuir.

Para escuchar con auriculares

Conecte una toma estéreo para altavoces (∅3.5mm) en la toma de auriculares para poder escuchar el sonido a través de los auriculares. Los altavoces quedan automáticamente desconectados cuando conecte los auriculares (no suministrados).

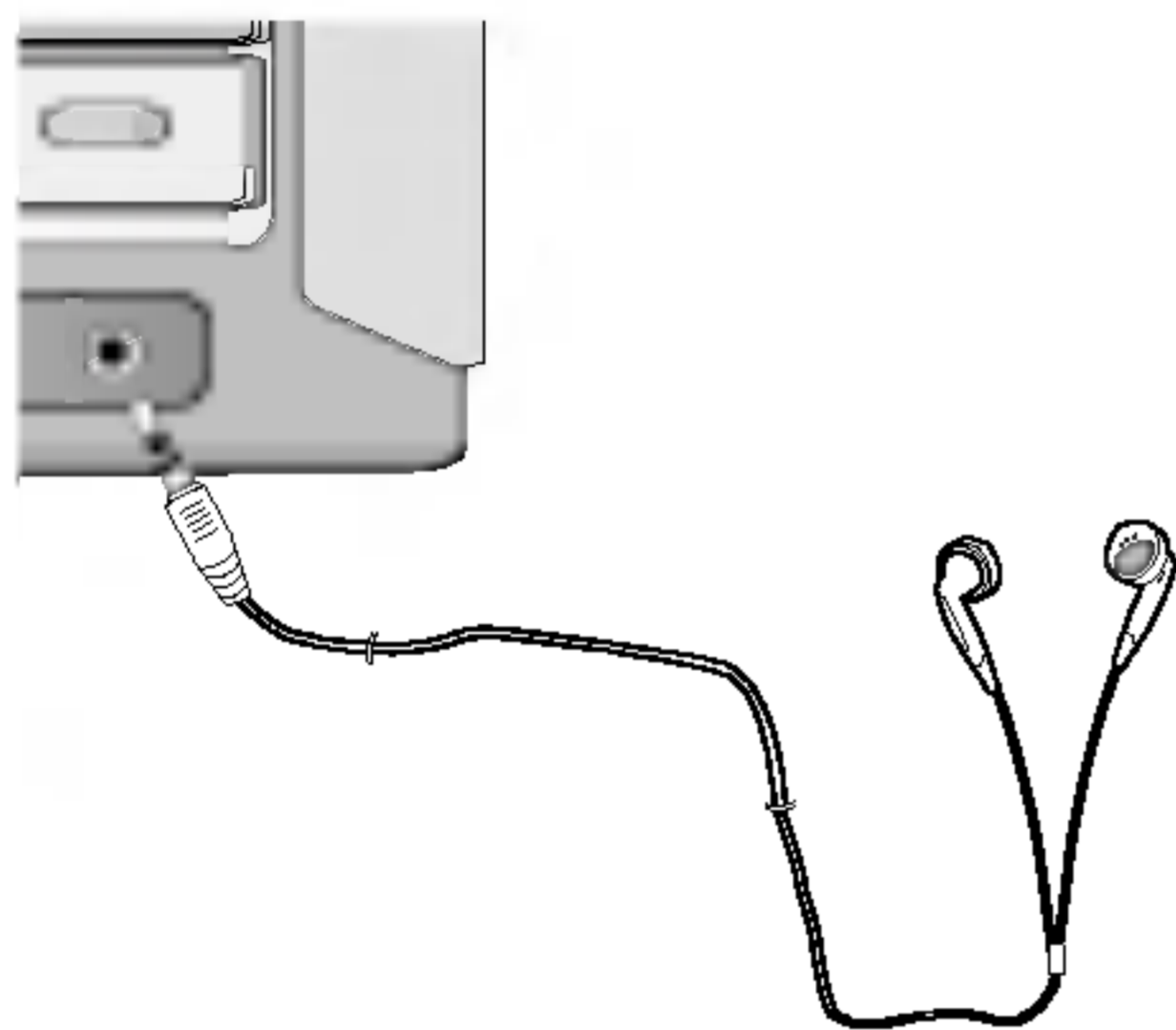

MUTE

Pulse **MUTE** para detener temporalmente el sonido, como por ejemplo si desea contestar al teléfono. El indicador MUTE parpadea en la ventana de presentación.

Para cancelar, presione de nuevo el botón MUTE.

Ajuste de la calidad del sonido

Usted podrá seleccionar el modo de sonido deseado utilizando el botón **EQ PATT.** en el mando a distancia.

Cuando el modo de sonido pase del lado izquierdo al derecho, presione EQ PATT..

FLAT → POP → CLASSIC → ROCK →
DRAMA → JAZZ → SALSA →
MUSICAL → SAMBA → FLAT ...

SURROUND

Usted podrá seleccionar el modo de sonido envolvente deseado utilizando el botón **SURR.** en el mando a distancia.

Cuando el modo de sonido envolvente pase del lado izquierdo al derecho, presione SURR..

SURR OFF → CINEMA → EALA → TUNNEL →
HALL → THEATER → VOCAL → CHURCH →
SURR OFF...

XDSS (Extreme Dynamic Sound System)

Pulse XDSS para reforzar los bajos, los agudos y el efecto surround. Verá iluminarse el indicador "XDSS ON" o "XDSS OFF". Para cancelar, pulse XDSS de nuevo.

OAO (Optimizador de la orientación acústica) ENCENDIDO/APAGADO

Presione **OAO** para reforzar el sonido de los bajos. Las luces indicadoras de "OAO ON" o "OAO OFF" aparecen en la ventana de visualización.

Cuando el indicador "OAO ON" o "OAO OFF" pase del lado izquierdo al derecho, presione OAO.

Optimizador MP3

Esta función es optimizada para lograr un archivo MP3 comprimible. Mejora el sonido de los bajos y lo hace espectacular.

Cada vez que presione **MP3 OPT.** las modificaciones en la configuración se activarán en el siguiente orden.

OPTIM ON → OPTIM OFF

ATENUADOR

Esta función apagará el LED (diodo emisor de luz) del BOTÓN DE CONTROL DE VOLUMEN y oscurece la ventana de visualización al estado de encendido medio.

Presione **DIMMER** una vez. El LED (diodo emisor de luz) del BOTÓN DE CONTROL se apagará.

Si lo presiona una vez más, la ventana de visualización se oscurecerá a la mitad. Para cancelarlo, presione de nuevo el botón.

Selección automática de la función

- Si presiona PLAY/PAUSE (▶/||) en el mando a distancia durante la recepción de radio o reproducción del CASSETTE, el CD funcionará automáticamente.
- Si usted presiona TUNER en el panel frontal durante la reproducción del CD o CASSETTE, se activará el funcionamiento de la radio.

Puesta en hora del RELOJ

1. Presione CLOCK.
(Si es necesario ajustar el reloj, mantenga pulsado CLOCK durante más de 2 segundos.)
2. Escoja un ciclo de 24 horas un ciclo de 12 horas con el botón PRESET (-)/(+).

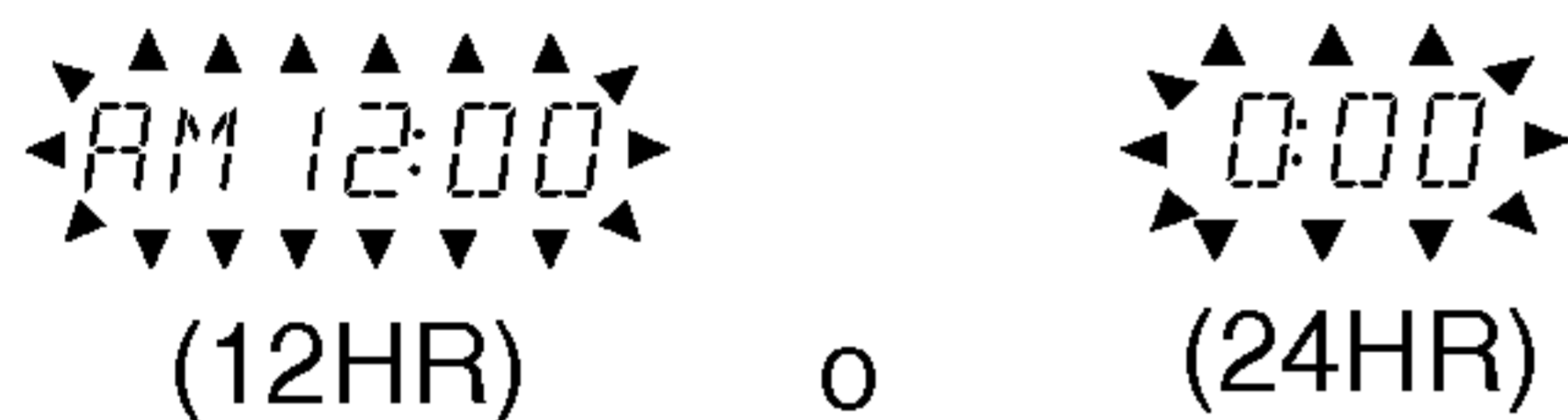

3. Presione el botón SET.
4. Use los botones PRESET (-)/(+) para ajustar la hora.
5. Presione el botón SET.
6. Use los botones PRESET (-)/(+) para ajustar los minutos.
7. Presione el botón SET.
8. Presione el botón CLOCK para verificar la hora por 5 segundos, esto lo puede hacer en cualquier momento.

Uso de la función Sleep

Cuando se usa el temporizador, se apaga automáticamente al pasar el tiempo especificado.

1. Para especificar la demora el tiempo hasta apagar el aparato, presione la tecla SLEEP. En la pantalla puede ver *SLEEP 90* durante 5 segundos aproximadamente. Esto significa que el sistema se apagará automáticamente al transcurrir 90 minutos.

Pulse SLEEP hasta que aparezca la hora deseada.

Nota: Cada vez que se pulse el botón, el intervalo de tiempo se reducirá 10 minutos, p.ej., 80...70... etc.

2. Para comprobar el tiempo restante hasta que se apague el aparato, pulse SLEEP mientras la función Sleep esté activa. El tiempo restante se visualizará unos 5 segundos.

Nota

Si presiona el botón SLEEP mientras está verificando el tiempo remanente, el tiempo de auto-apagado reiniciará nuevamente.

3. Para cancelar el modo del temporizador de Sleep, pulse repetidamente el botón SLEEP hasta que vea aparecer "SLEEP 10" y, a continuación, pulse SLEEP una vez más mientras el indicador "SLEEP 10" aparece en pantalla.

Temporizador

Con la función TIMER, puede disfrutar de recepción de la radio y de grabación, reproducción de CDs, reproducción de cintas o reproducción de fuentes auxiliares y encender y apagar la grabación en el momento deseado.

1. Pulse CLOCK (reloj) para comprobar la hora actual. (Si no establece la hora, el temporizador no funcionará.)
 2. Pulse TIMER (temporizador) para introducir el modo de establecimiento del temporizador. (Si desea corregir el establecimiento de TIMER anteriormente memorizado, debe mantener pulsado el botón TIMER durante más de dos segundos.
- La hora anteriormente memorizada del temporizador y el indicador TIMER aparecerá en el display.)
 3. Cada función [TUNER→CD→TAPE→USB (Sólo modelo LX-U550 y LX-U250)] parpadea en la ventana de presentación, una por una. Pulse SET cuando la función deseada parpadee.
 4.
 1. a. Cuando seleccione la función TUNER (sintonizador), 'PLAY' y 'REC' se mostrarán en el visualizador por 3 segundos.
Indicador 'PLAY': Sólo reproducción del sintonizador
Indicador 'REC': Reproducción y grabación del sintonizador
 - b. Pulse SET cuando la función deseada parpadee.
 - c. Seleccione el número preestablecido memorizado anteriormente con el botón PRESET (-)/(+) y pulse SET.
- 'El indicador 'ON TIME' aparecerá en la pantalla durante unos 0.5 segundos, antes de desaparecer.
 2. Cuando seleccione las funciones de CD, TAPE o USB (Sólo modelo LX-U550 y LX-U250)
- El indicador 'ON TIME' aparecerá en la pantalla durante unos 0.5 segundos, antes de desaparecer.
5. Establezca la hora de encendido que desee pulsando PRESET (-)/(+).
6. Pulse SET para confirmar la hora de encendido.

7. Establezca los minutos de encendido que desee pulsando PRESET (-)/(+).
8. Pulse SET para confirmar los minutos de encendido.
El indicador 'OFF TIME' 0,5 segundos en la ventana del display y, a continuación, desaparece.
9. Establezca la hora de apagado que desee pulsando PRESET (-)/(+).
10. Pulse SET para confirmar la hora de apagado.
11. Establezca los minutos de apagado que desee pulsando PRESET (-)/(+).
12. Pulse SET.
13. Ajuste el volumen pulsando PRESET (-)/(+).
14. Pulse SET.
El indicador "TIMER" se mostrará en el visualizador la hora ha sido ajustada.
15. Desconecte el sistema.
La función seleccionada se encenderá y apagará a la hora establecida.

Cancelación o comprobación del temporizador

Cada vez que se pulse el botón del temporizador (TIMER), podrá seleccionar el establecimiento o la cancelación del mismo. También podrá comprobar el estado del temporizador. Para activar o comprobar el temporizador, pulse el botón del temporizador (TIMER) de forma que "TIMER" aparezca en la ventana del display. Para cancelar el temporizador, pulse el botón de forma que "TIMER" desaparezca de la ventana del display.

Función RDS - OPCIONAL

Acerca de la función RDS

Esta unidad está equipada con la función RDS (Radio Data System), que transmite información muy variada a las emisoras de radio FM. Este sistema, que se encuentra ya en uso en muchos países, se utiliza para la transmisión de señales de llamada de las estaciones de radio o información de las redes de transmisión, con descripciones del tipo de programación de la emisora mediante mensajes, o información específica acerca de las selecciones musicales disponibles y la información horaria exacta.

Sintonización RDS

Cuando haya sintonizado una emisora de FM que contiene datos RDS, la unidad mostrará de forma automática la señal de llamada de la emisora y el indicador RDS se iluminará en la pantalla, al igual que los indicadores de detección del tipo de programa (PTY), servicio de Radio Texto (RT), información horaria (CT) y programas de servicios RDS (PS), siempre que la emisora los transmita.

Opciones RDS

El sistema RDS es capaz de transmitir una amplia variedad de información además de la señal de llamada inicial que aparece la primera vez que se sintoniza una emisora. En condiciones normales, el sistema RDS mostrará el nombre de la emisora, la red de emisión o las letras de llamada. Si pulsa el botón **RDS** situado en el panel frontal, podrá visualizar los distintos tipos de datos que haya en la secuencia:

(PTY → RT → CT → PS → FREQUENCY)

- PTY (Programme type recognition)- El nombre del tipo de programa aparece en la pantalla.
- RT (Radio text recognition)- El nombre del radio texto aparecerá en la pantalla.
- CT (Time controlled by the channel)- Gracias a la función CT, la unidad podrá recibir la información horaria, que aparecerá en la pantalla.
- PS (Programme Service name)- El nombre del canal aparecerá en la pantalla.

Nota

Algunas estaciones RDS pueden decidir no incluir algunas de estas características adicionales. Si la emisora no está transmitiendo los datos solicitados para la función seleccionada, la pantalla mostrará alguno de los siguientes mensajes: PTY NONE, RT NONE, CT NONE, PS NONE.

Búsqueda de programas (PTY)

La mejor prestación del sistema RDS es su capacidad para codificar emisiones con códigos de tipo de programa (PTY), que indican la clase de programa que se está emitiendo. La lista que aparece a continuación muestra las abreviaturas normalmente usadas para indicar cada PTY, junto con una explicación de la misma.

NEWS	Noticias
AFFAIRS	Negocios
INFO	Información
SPORT	Deportes
EDUCATE	Educativo
DRAMA	Drama
CULTURE	Cultura
SCIENCE	Ciencia
VARIED	Tertulias
POP M	Música popular
ROCK M	Rock
EASY M	Música pop
LIGHT M	Clásica
CLASSICS	Clásica seria
OTHER M	Otras músicas
WEATHER	Información climatológica
FINANCE	Programas financieros
CHILDREN	Programas infantiles
SOCIAL	Programas de cuestiones sociales
RELIGION	Emisiones religiosas
PHONE IN	Programas de participación telefónica
TRAVEL	Viajes
LEISURE	Ocio y aficiones
JAZZ	Jazz
COUNTRY	Country
NATION M	Música nacional
OLDIES	Música años 50
FOLK M	Música folk
DOCUMENT	Documentales
TEST	Mensaje de prueba de alarma de emisora
ALARM 1	Información de emergencias

Podrá buscar un tipo específico de programa siguiendo los pasos que se indican a continuación:

1. Pulse TUNER (o FUNCTION) para seleccionar la función de FM.
2. Seleccione la emisora deseada pulsando TUNING (-)/(+). Cuando la transmisión RDS haya sido recibida, aparecerá en pantalla el nombre del servicio del programa (PS), o aparecerá el indicador RDS.
3. Pulse el botón RDS para seleccionar el modo.
4. Si desea buscar otro PTY, pulse el botón PRESET (-)/(+) mientras el último PTY utilizado aún está en pantalla, a fin de poder revisar la lista de tipos de PTY disponibles.
5. Cuando el PTY esté seleccionado, pulse TUNING (-)/(+) durante 5 segundos. La unidad iniciará un modo de búsqueda automática e intentará hallar la próxima emisora con buena señal de emisión que se adapte al tipo de PTY deseado.

Presintonización de emisoras de radio

Puede presintonizar hasta 50 estaciones para FM y AM. Antes de ajustar, asegúrese de haber puesto el volumen al mínimo.

1. Presione TUNER en el panel frontal o FUNCTION en el mando a distancia para seleccionar la frecuencia (AM o FM) deseada.
2. Pulse los botones de sintonización TUNING (-)/(+) situados en el panel frontal hasta que el indicador de frecuencia empiece a cambiar.

Sintonización automática

- Presione TUNING (-)/(+) durante más de 0.5 segundos. La exploración finaliza cuando el aparato sintoniza una emisora.

Sintonización manual

- Presione TUNING(-)/(+) de forma breve y repetidamente.

3. Pulse PROGRAM/MEMO en el mando a distancia.
Parpadeará un número en el visor.
4. Presione PRESET (-)/(+) (o PRESET (▼/▲) en el mando a distancia) para seleccionar el número de presintonía que desee.
5. Pulse PROGRAM/MEMO de nuevo.
Se memoriza la emisora
6. Repita los pasos 1 (o 2) a 5 para memorizar otras emisoras.

Para borrar las estaciones de la memoria

Pulse y mantenga presionado el botón PROGRAM/MEMO situado en el panel frontal, durante unos dos segundos. El texto "CLEAR" aparecerá en la pantalla y presione después PROGRAM/MEMO, las emisoras quedarán borradas.

Para su referencia

Si todas las estaciones han sido ya introducidas, aparecerá en la ventana de la pantalla por un momento el mensaje FULL (Memoria completa) y luego destellará un número predeterminado. Para cambiar el número de presintonía, siga los pasos 4-5.

Para sintonizar estaciones en memoria

Presione (-)/(+) (o PRESET (▼/▲) en mando a distancia) hasta que el número de memoria aparezca en el visualizador.

Para escuchar la radio

1. Presione TUNER en el panel frontal o FUNCTION en el mando a distancia para seleccionar la frecuencia (AM o FM) deseada. Se sintoniza la última emisora recibida.
2. Presione PRESET (-)/(+) (o PRESET (▼/▲) en el mando a distancia) para presintonizar la emisora que desee.
- Cada vez que se pulsa el botón, el aparato sintoniza una emisora cada vez.
3. Ajuste el girando el perilla CONTROL DE VOLUMEN (o pulsando VOLUME (▼/▲) en el mando a distancia) repetidamente.

Para escuchar estaciones de radio no presintonizadas

- Use la sintonización manual o automática en el paso 2 de la izquierda.
- Para sintonizar de modo automático, oprima en el panel frontal TUNING (-)/(+) y mantenga oprimido por casi dos segundos.

Para apagar la radio

Presione POWER (⏻) para apagar el unidad o seleccionar otro modo de función [CD/MP3, AUX, USB (Sólo modelo LX-U550 y LX-U250), TAPE].

Para su referencia

- Si un programa FM tiene ruidos
Presione MODE/RIF en el panel frontal de modo que. "STEREO" desaparezca en la ventana de pantalla. Esto no tendrá efectos estéreo, pero mejorará la recepción.
Presione MODE/RIF nuevamente para restaurar el efecto estéreo.
- Para mejorar la recepción
Reoriente las antenas provistas con el equipo.

Notas

- Utilice MODE/RIF (Filtro de Radiointerferencias) para cambiar a recepción mono si la recepción estéreo es distorsionada por ruidos.
- Al grabar MW(AM) o LW, se pueden producir ruidos. En este caso, presione MODE/RIF una vez.

Reproducción de cintas

Use sólo cintas normales.

Reproducción básica

1. Presione TAPE (o FUNCTION) para seleccionar el funcionamiento de la cinta. (Se muestra "NO TAPE" en el visor.)
2. Abra el casete pulsando la posición ▲ PUSH EJECT.
3. Introduzca una cinta con el lado que se el fondo y cierre el casete.
4. Presione PLAY (▶ o ◀: OPCIONAL).

Para detener la reproducción

Presione STOP (■) durante la reproducción.

Puesta a cero del contador de cinta

Presione COUNTER RESET (COUNT.RESET) durante la reproducción. Se muestra el tiempo de reproducción "TP-0000" en el visor.

Reproducir, rebobinar o avance rápido

Tras presionar ◀◀ ◀◀/▶▶ ▶▶ en el panel frontal o ◀◀/▶▶ en el mando a distancia durante la reproducción o parada, presione PLAY (▶) en el punto que desee.

CASETE AUTO STOP

- Tras reproducir el casete una cara de la cinta, se para automáticamente.

CASETE AUTO REVERSE: OPCIONAL

- Puede seleccionar la dirección del casete que desea pulsando PLAY MODE.

Visor	Función
→ ←	Tras reproducir el casete la cara delantera o la posterior (reproducción hacia atrás) se para automáticamente.
↻	Tras reproducir el casete la cara delantera y la trasera, se para automáticamente.
↻	Tras reproducirse el casete seis veces repetidamente la cara delantera y trasera, se para automáticamente.

Grabación de cintas

Rebobine la cinta hasta el punto de inicio de la grabación.

Use sólo cintas normales.

Configuración básica

1. Seleccione la función que desee para grabar, excepto el funcionamiento de la cinta.
2. Abra el casete y introduzca una cinta virgen en el compartimento.

Para seleccionar la dirección de grabación: OPCIONAL

Presione PLAY MODE repetidamente para seleccionar la dirección de grabación.

Grabación común

1. Presione ●/|| en el mando a distancia.
 - Parpadea "REC" y mantiene el casete en el modo de pausa.
2. Pulse ●/|| o PLAY(▶) en el panel frontal o en el mando a distancia. Comienza la grabación.

Para hacer una pausa en la grabación

Mantenga pulsado ●/|| durante el proceso de grabación Parpadea "REC" en el visor.

Para detener la grabación

Presione TAPE STOP(■).

Grabación sincronizada de CD a cinta

La función CD synchro recording graba un CD completo y los títulos programados automáticamente en una cinta de casete.

1. Presione CD SYNC. en el modo de parada. Parpadea "REC" y "CD SYNC" se muestra en el visor.
2. Se inicia la grabación sincronizada automáticamente después de aproximadamente 8 segundos.

Notas

- Si desea grabar la pista deseada, seleccione la pista con CD SKIP/SEARCH (◀◀ ◀◀/▶▶ ▶▶) antes de comenzar la grabación CD synchro.
- No es posible el cambio de función durante la grabación.

Reproducción de CD

Reproducción básica

1. Presione el botón CD/MP3 (o FUNCTION) para seleccionar el funcionamiento del CD/MP3.
2. Presione ▲ OPEN/ CLOSE y coloque el disco en la bandeja.

Nota

Para cargar un disco de 8 cm (3 pulgadas), colóquelo en el círculo interior de la bandeja.

3. Presione ▲ OPEN/ CLOSE para cerrar el compartimento de discos
CD de audio: "READING" aparece en la ventana de visualización.
Luego aparece el número total de pistas y el tiempo de reproducción.
CD de MP3: "READING" aparece en la ventana de visualización.
Luego aparece el número total de archivos.
4. Pulse PLAY (▶) en el panel frontal o PLAY/PAUSE (▶||) en el mando a distancia. Además, usted también puede reproducir un CD de audio o de MP3 usando los botones de los NÚMEROS.

Pausar la reproducción

Presione CD PAUSE (CD||) o PLAY/ PAUSE (▶||) en el mando a distancia durante la reproducción. Presione este botón de nuevo para reanudar la reproducción.

Detener la reproducción

Presione STOP(■) en el panel frontal o CD STOP(■) en el mando a distancia durante la reproducción.

Saltar una pista

- Presione el botón I◀◀ ◀◀/▶▶ ▶▶I para saltar a la pista siguiente.
- Cuando presione el I◀◀ ◀◀/▶▶ ▶▶I una vez en mitad de una pista, el reproductor vuelve al inicio de la pista. Cuando se pulsa de nuevo, se salta una pista cada vez que se pulsa el botón.

Buscar una pista

Mantenga pulsado el botón I◀◀ ◀◀/▶▶ ▶▶I desde el mando a distancia durante la reproducción, suéltelo en el punto que desee.

Nota

Esta función no está disponible para reproducir un fichero MP3.

Repetir

Para reproducir repetidamente una cinta

Presione REPEAT una vez durante la reproducción.

- se muestra "REPEAT 1" en el visor.

Para reproducir repetidamente todas las pistas

Presione REPEAT de nuevo durante la reproducción.

- se muestra "REPEAT" en el visor.

Para cancelar repetir la reproducción

Presione REPEAT una vez durante la reproducción.

- Desaparece el indicador Repeat.

Para verificar la información de los archivos MP3

Presione el botón MP3 Info durante la reproducción de un archivo MP3.

- La información (el título, el artista o el álbum) del archivo MP3 será mostrada en la ventana de visualización.
- Si no existe ninguna información del archivo MP3, el indicador "NO ID3 TAG" (No hay Etiqueta ID3) será mostrado en la ventana de visualización.

Notas

Esta unidad puede reproducir un CD-R CD-RW que contenga títulos de audio o archivos MP3.

Reproducción programada

Se puede organizar el orden de las pistas en los discos y crear su propio programa. El programa puede contener hasta 20 pistas.

1. Pulse PROGRAM/MEMO en el mando distancia en modo de parada.
2. Presione **◀◀ ◀/▶▶ ▶▶▶** para seleccionar la pista.
EJ) "04 P-01" aparecerá en pantalla.

┌ Número de programa
└ Número de la pista

3. Pulse PROGRAM/MEMO en el mando a distancia.
4. Repita 1~3.
5. Pulse PLAY (▶) en el panel frontal o PLAY/PAUSE (▶/||) en el mando a distancia. "PROG." aparecerá en la pantalla de presentación.

Para comprobar los contenidos del programa

Pulse PROGRAM/MEMO en el mando distancia en modo de parada.
- Se mostrará un número de pista y programa.

Para borrar los contenidos del programa

Pulse PROGRAM/MEMO en el mando distancia en modo de parada. Y presione CLEAR en el panel frontal o CD STOP(■) en el mando a distancia.

Para añadir contenidos al programa

1. Pulse repetidamente PROGRAM/MEMO en el mando distancia en modo de parada hasta que vea Número de pista parpadear.
2. Repita 2~4.

Para modificar contenidos al programa

1. Pulse PROGRAM/MEMO en el mando distancia para visualizar el número de programa que desee modificar.
2. Repita 2~4.

Sobre MP3/WMA

MP3

- Un archivo MP3 contiene datos de audio que han sido comprimidos usando la norma MPEG1 para la codificación de la capa-3 de audio. A los archivos que tienen la extensión ".mp3" los llamamos "archivos MP3".
- La unidad no puede leer un archivo MP3 que no tenga la extensión ".mp3".

WMA

- Un archivo WMA se crea mediante la tecnología de compresión de audio de Microsoft.
- WMA (Audio de Medios Windows) ofrece doblar la compresión de audio del formato MP3.

La compatibilidad de esta unidad con discos de MP3 está limitada de la siguiente manera:

1. Frecuencia de muestreo / 8 - 48kHz
2. Velocidad de los bits / 8 - 320kbps
3. El formato físico del CD-R debe cumplir con "ISO 9660"
4. Si usted graba archivos MP3 usando un software que no pueda crear un SISTEMA DE ARCHIVOS, por ejemplo "Direct-CD" etc., no será posible reproducir los archivos MP3. Le recomendamos que use "Easy-CD Creator", que sí crea un sistema de archivos tipo ISO9660.
5. Los nombres de los archivos deben usar 30 letras o menos y deben incluir la extensión ".mp3" p. ej. "*****.MP3".
6. Aún cuando el número total de archivos en el disco sea de más de 1000, sólo mostrará 999.

Acerca de MULTI-SESIÓN

- Esta función reconoce el disco multi-sesión según el tipo de disco CD-ROM del que se trate. p. ej.) Si existen archivos MP3 en la primera sesión, sólo los archivos MP3 son reproducidos en la primera sesión. Si en toda la sesión sólo hay archivos MP3, todos los archivos MP3 de la sesión son reproducidos. Si existe CD de audio en la primera sesión, sólo el CD de audio es reproducido en la primera sesión.

Funcionamiento USB (Sólo modelo LX-U550/U250)

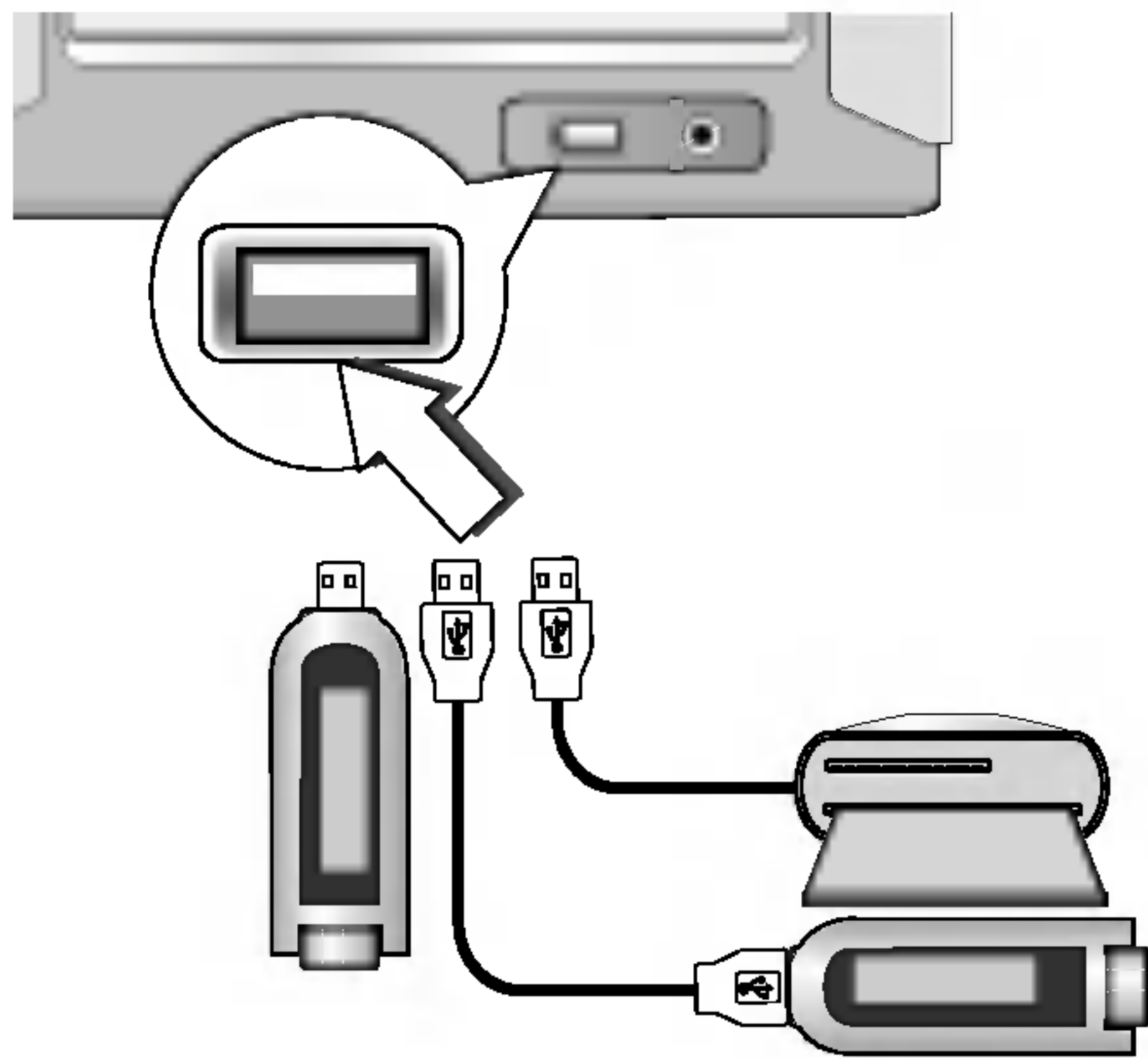

Reproducción básica

1. Conecte el dispositivo USB en el puerto USB de su unidad.
2. Presione el botón USB para entrar en modo USB. "CHECKING" aparecerá en la pantalla de visualización, y después aparecerá el número total de archivos.
3. Presione PLAY (▶) en el panel frontal o PLAY/PAUSE (▶||) en el mando a distancia. Además, también podrá activar la reproducción mediante los botones NUMÉRICOS.

Nota

Además de la reproducción básica, si desea activar otras funciones, consulte la sección Reproducción de CD.

Desplazarse a otras tarjetas

Cuando utilice un reproductor de MP3 o tarjeta de memoria, presione D.SKIP en el mando a distancia durante la reproducción o cese de ésta.

Notas

- No retire un reproductor MP3 o una tarjeta de memoria durante la reproducción mediante USB.
- No inserte o retire la tarjeta de memoria durante la reproducción mediante USB utilizando un lector de múltiples tarjetas.
- El número de archivos disponibles es de un máximo de 999 EA.
- Asegúrese de guardar el archivo en la tarjeta de memoria tras formatearlo.
- No se admite revestimiento en el disco duro.
- No se admitirá un reproductor MP3 que requiera la instalación de una unidad.
- Esta unidad puede reproducir desde un dispositivo USB que contenga archivos MP3/WMA.
- El nombre del archivo MP3 y la ETIQUETA de ID3 deberá estar en inglés.
- Este reproductor no puede formatear tarjetas de memoria.
- Este reproductor no puede utilizar un HUB USB.
- Tarjetas de memoria recomendadas:
Compact Flash Card (CFC), Micro Drive (MD), Smart Media Card (SMC), Memory Stick (MS), Secure Digital Card (SD), Multi Media Card (MMC), Memory Stick Pro (MS-Pro)
- Compatible con: FAT12, 16, 32
- Utilice sólo las tarjetas de memoria recomendadas.

4. Mantenimiento y servicio

Envío de la unidad

Los materiales de embalaje y la caja de transporte originales pueden resultar útiles. Para obtener una máxima protección, vuelva a embalar la unidad cómo fue embalada originalmente en fábrica si necesita enviarla.

Limpieza de la unidad

Use un paño seco y suave al limpiar el reproductor. Si la superficie está muy sucia, utilice un paño suave ligeramente humedecido con una solución detergente poco concentrada.

No utilice disolventes fuertes tales como alcohol, bencina o diluyentes de la pintura. Podrían dañar la superficie de la unidad.

No emplee líquidos volátiles, como aerosoles de insecticida, cerca de la unidad. No deje productos de caucho ni de plástico en contacto con la unidad durante mucho tiempo. Si lo hace, dejarán marcas sobre la superficie.

Servicio

Use la tabla de las páginas siguientes para resolver cualquier problema antes de solicitar servicio.

Localización de averías

Symptom	Causa	Corrección
No hay alimentación.	<ul style="list-style-type: none"> El cable de alimentación está desenchufado. 	<ul style="list-style-type: none"> Enchufe el cable en la toma de pared.
Sin sonido.	<ul style="list-style-type: none"> La alimentación del equipo fuente externa está desconectada. 	<ul style="list-style-type: none"> Conectar el equipo de la fuente externa.
La unidad no comienza la reproducción.	<ul style="list-style-type: none"> No se ha introducido un disco. 	<ul style="list-style-type: none"> Introduzca un disco.
	<ul style="list-style-type: none"> Se ha introducido un disco irreproducible. 	<ul style="list-style-type: none"> Introduzca un disco reproducible.
	<ul style="list-style-type: none"> El disco se ha colocado invertido. 	<ul style="list-style-type: none"> Ponga el disco con el lado de reproducción hacia abajo.
	<ul style="list-style-type: none"> El disco no está colocado en la guía. 	<ul style="list-style-type: none"> Introduzca un disco reproducible.
El control remoto no funciona correctamente.	<ul style="list-style-type: none"> El disco está sucio. 	<ul style="list-style-type: none"> Limpie el disco.
	<ul style="list-style-type: none"> El control remoto no está señalando al sensor de la unidad. 	<ul style="list-style-type: none"> Apunte el control remoto al sensor remoto de la unidad.
	<ul style="list-style-type: none"> El control remoto está demasiado lejos de unidad. 	<ul style="list-style-type: none"> Opere el control remoto dentro de la 23 ft (7 m).
	<ul style="list-style-type: none"> Hay un obstáculo en el camino entre el control remoto y la unidad. 	<ul style="list-style-type: none"> Elimine el obstáculo.
	<ul style="list-style-type: none"> Las pilas en el control remoto están agotadas. 	<ul style="list-style-type: none"> Cambie las pilas antiguas por unas nuevas.

5.REFERENCIA

Especificación

SECCIÓN		MODELOS	LX-U550A/D/X LX-W550A/D/X	LX-U250A/D/X LX-W250A/D/X
[General]	Alimentación	Consulte el panel trasero.		
	Consumo de energía		100W	60W
	Masa		5.5kg	4.4kg
	Dimensiones externas (Ax A x P)	170 X 195 X 323mm		
[CD]	Respuesta en frecuencia	40 - 18000 Hz		
	Razón señal-ruido	70dB		
	Rango dinámico	70dB		
[Tuner]	FM	Rango de sintonía	87.5 - 108.0 MHz o 65 - 74 MHz, 87.5 - 108.0 MHz	
		Frecuencia intermedia	10.7 MHz	
		Razón señal-ruido	60/55 dB	
		Respuesta en frecuencia	60 - 10000 Hz	
	AM (MW)	Rango de sintonía	522 - 1620 kHz o 520 - 1720 kHz	
		Frecuencia intermedia	450 kHz	
		Razón señal-ruido	35 dB	
		Respuesta en frecuencia	100 - 1800 Hz	
[Amp]	Potencia de salida	50W + 50W	20W + 20W	
	T.H.D	0.2%		
	Respuesta en frecuencia	40 - 25000 Hz		
	Razón señal-ruido	80 dB		
[PLETINA]	Velocidad cinta	3000 ± 3% (MTT-111. VELOCIDAD-NORMAL)		
	Coloro y fluctuación	0.25% (MTT -111, JIS-WTD)		
	Tiempo F.F/REW	120sec (C-60)		
	Respuesta en frecuencia	250 - 8000Hz		
	Razón señal-ruido	43dB(P/B)/43dB(R/P)		
	Separación de canales	50dB(P/B)/45dB(R/P)		
	Tasa de borrado	55dB (MTT-5511)		
[Altavoces]		LXS-U550/LXS-W550	LXS-U250/LXS-W250	
	Tipo	2 altavoz 2 vía		2 altavoz 2 vía
	Impedan-cia	6 Ω		6 Ω
	Respuesta en frecuencia	85 - 20000 Hz		90 - 20000 Hz
	Nivel de presión de sonido	88 dB/W (1m)		87 dB/W (1m)
	Potencia de entrada	50 W		20 W
	Máxima potencia de entrada	100 W		40 W
	Dimensiones netas (Ax Ax	160x250x186mm		160x250x186mm
	Peso neto	2.2kg		2.1kg

Los diseños y especificaciones pueden estar sujetos a cambios sin previo aviso.



P/NO : 3834RH0085J