



U8380



CE 0889



U8380

Användarhandbok
SVENSKA

Kassering av din gamla apparat



1. När den här symbolen med en överkryssad soptunna på hjul sitter på en produkt innebär det att den regleras av European Directive 2002/96/EC.
2. Alla elektriska och elektroniska produkter bör kasseras via andra vägar än de som finns för hushållsavfall, helst via för ändamålet avsedda uppsamlingsanläggningar som myndigheterna utser.
3. Om du kasserar din gamla apparat på rätt sätt så bidrar du till att förhindra negativa konsekvenser för miljön och människors hälsa.
4. Mer detaljerad information om kassering av din gamla apparat kan fås av kommunen, renhållningsverket eller den butik där du köpte produkten.

BEGRÄNSAD GARANTI

LG Electronics garanterar den ursprunglige köparen (slutanvändaren) att produkten och de medföljande tillbehören är fria från material- och tillverkningsfel i enlighet med följande villkor och bestämmelser:

1. FÖLJANDE TÄCKS AV DEN HÄR GARANTIN:

- (1)** Den begränsade garantin för mobiltelefonen är giltig i 12 (tolv) månader från och med inköpsdatumet (gäller inte batteriet där Garantiperioden är 6 månader).
- (2)** Den begränsade garantin gäller vid överlåtelse endast tillsammans med ursprungskvitto.
- (3)** Under garantiperioden kan LG eller någon officiellt utnämnd servicerepresentant utföra reparationsarbete på eller byta ut defekta produkter eller delar efter eget gottfinnande. En reparerad eller ersatt produkt får inte förlängd eller förnyad garantiperiod.
- (4)** Den här begränsade garantin gäller för den kund/slutanvändare som har köpt produkten av en officiell återförsäljare i Sverige.
- (5)** För att kunna utnyttja den här begränsade garantin måste köparen (slutanvändaren) spara originalfakturan/-kvittot.

2. FÖLJANDE TÄCKS INTE AV DEN HÄR GARANTIN:

- (1)** Defekter eller skador som uppkommit till följd av felaktig användning.
- (2)** Defekter eller skador som uppkommit till följd av onormal användning, onormala förhållanden, felaktig förvaring, obehöriga ingrepp, obehörig reparation, försummelse, missbruk, olycka, ändring, felaktig installation, utlöst säkring, mat eller dryck, force majeure, skador vid leverans eller att produkten utsatts för fukt eller väta.
- (3)** Om antennen bryts av eller skadas, annat än om det sker direkt till följd av material- eller tillverkningsfel.

- (4)** Köparen (slutanvändaren) ska själv stå för kostnaden för transport eller leverans av produkten till återförsäljare eller officiellt utnämnt servicecenter.
- (5)** Produkter som tas emot för reparation av återförsäljare eller auktoriserat servicecenter efter det att produktgarantin har löpt ut.
- (6)** Produkter där serienumret har tagits bort eller gjorts oläsligt.
- (7)** En garantireparation täcks inte om kunden inte meddelat LG:s kundtjänst eller någon annan servicerepresentant om produktens påstådda defekt eller funktionsfel inom den giltiga begränsade garantiperioden.
- (8)** Skador som uppstår till följd av användning av tillbehör som inte godkänts av LG.
- (9)** Vanligt slitage till följd av normal användning.
- (10)** Produkter som använts i miljöförhållanden som bryter mot de rekommenderade värdena.
- (11)** Konsumtionsvaror, t.ex. säkringar.
- (12)** Produkter som utsatts för oauktoriserat borttagande eller avaktivering av operatörslåsfunktionen.

Gratulerar till köpet av mobilen LG U8380

Användarhandböcker kan vara ganska tålamodsprövande, eller hur? Av den anledningen har vi gjort den här så enkel som möjligt



U8380
Användarhandbok



Handboken ger dig vägledning på två områden.

Först ges en beskrivning av hur du ska använda din nya LG U8380, och med hjälp av den delen kommer du snart att kunna mobilen utan och innan. Därefter presenteras det breda urval av tjänster som tillhandahålls av 3, så att du kan välja de som passar dig bäst.

Om du bara vill ladda mobilen så fort som möjligt och börja använda den ska du naturligtvis göra det. Om du däremot vill veta mer om vad du kan göra med hjälp av 3 så finns informationen här.

Nödtjänster och säkerhetsåtgärder	10	Lösenord för samtalsspärr	45
Börja använda mobilen	32	Ringa och ta emot samtal.....	46
Använda batteriet, laddaren och SIM-kortet	32	Ringa och ta emot videosamtal.....	46
Sätta i batteriet.....	32	Ringa ett röst-/videosamtal.....	47
Ta ut batteriet.....	33	Ringa ett röst-/videosamtal från Kontakter	47
Ladda batteriet.....	34	Ringa utlandssamtal.....	47
Koppla ur laddaren.....	35	Justera volymen	48
Batteriinformation och hantering av batteriet.....	35	Ta emot samtal.....	48
Information om det externa minnet och hur du hanterar det ..	36	Signalstyrka.....	48
Sätta i SIM-kortet	37	Skriva text.....	48
Så fungerar LG U8380	38	Ändra textinmatningsläge.....	49
Lär dig om funktionerna.	38	Använda T9-läget	49
Mobilens startskärm	40	Använda ABC-läget.....	49
Information på skärmen.....	41	Använda 123-läge (siffror)	50
Användning av mobilens knappar.....	42	Använda symbolläget.....	50
Så här fungerar knapparna när mobilen		Teckentabell	51
är i viloläge	43	Menyschema.....	52
Allmänna funktioner	44	Skärm	58
Slå på mobilen	44	Skärmtema	58
Slå av mobilen.....	44	Viloläge	58
Koder	44	Utg. samtal	58
PIN-kod (4 till 8 siffror).....	44	Skickar medd.	58
PIN2-kod (4 till 8 siffror).....	44	Aktivera.....	58
PUK-kod (4 till 8 siffror)	44	Stäng av	58
PUK2-kod (4 till 8 siffror)	44	Skärmtema liten skärm.....	58
Säkerhetskod (4 till 8 siffror).....	45	Viloläge	58

Utg. samtal	59	Gemens. minne	70
Menyutseende	59	Tilldelat minne	70
Font	59	SIM-minne	70
Bakgrundsbelysning	59	Externt minne	70
Schema för mobilen	60	Mobilinfo	70
Välkomstmedd.	60	Återst. inställn.	70
Profiler	62	Webbläsare	72
Inställningar	66	Hem.....	72
Datum och tid	66	Favoriter	73
Tid.....	66	Anslut.....	73
Datum.....	66	Skicka meddelande.....	73
Auto. datum/tid.....	66	Lägg till ny	73
Sommartid	67	Ändra	73
Viloläge funk.knapp.....	67	Markera/avmarkera	73
Nät.....	67	Ta bort.....	73
Val av nät.....	67	Sparade sidor.....	73
Förvalda.....	67	Gå till webbadress.....	74
Uppkopplingar	67	Säkerhetscertif.	74
Säkerhet	68	Inställningar	74
PIN-begäran	68	Profiler	74
Mobillås	68	Teckervisning	74
Ändra koder	68	Skrollning.....	74
Språk	69	Visa bild	74
Minnesstatus	69	Cache	75
		Cookies	75
		Töm cacheminne.....	75

Ta bort cookie	75	Multimedia.....	100
Meddelanden	78	Videokamera	100
Skriv meddelande	78	Kamera	101
SMS	78	Röstanteckningar	102
MMS	78	Spellista	102
E-post	82	Inställningar	102
Inkorg	83	Videokamera	102
E-post	85	Kamera	102
Utkast	86	Röstanteckningar	102
Utkorgen.....	86	Minnesstatus	102
Mallar	87	Kontakter.....	104
Inställningar	87	Lägg till ny	104
SMS	87	Sök	104
MMS	87	Snabbuppringning	104
E-post	89	Grupp	105
Videomeddelande	89	Service nummer	105
Röstbrevlåda	90	Eget nummer	105
Expresslänk	90	Inställningar	105
Infotjänst	90	Visa information	105
Mina saker.....	92	Visa bild/Figur	105
Bilder.....	92	Kopiera alla.....	106
Videor	93	Flytta alla	106
Ljud	95	Rensa Kontakter	106
Program	98	Program.....	108
Externt minne	98	Mina applikationer.....	108
		Anslut.....	108

Inställningar	108	Valuta.....	126
Kalender	112	Yta	126
Kalender	112	Längd	126
Att-göra	115	Vikt.....	127
Anteckning	116	Temperatur	127
Kontroll av Anmärkning	116	Volym	127
Lägg till anteckning	116	Hastighet	128
Gör anteckning privat/normal.....	116	Samtalsinställn.	130
Ta bort anteckning	116	Videosamtal	130
Privat anteckning	117	Storlek på min bild	130
Hitta datum	117	Position min bild	130
Nedräkn. t. dag	117	Dölj min bild.....	130
Inställningar	118	Spegel	130
Kalender	118	Byt ut bild	130
Minnesinfo.....	118	Samtalslistor	130
Ta bort alla	118	Missade samtal	131
Verktyg	120	Mottagna samtal.....	131
Snabbmenyer	120	Uppringda nr	131
Alarm	121	Alla samtal	131
Anslutning	122	Samtalslängd	131
Bluetooth	122	Senaste samtal.....	131
Serversynk.	123	Mottagna samtal.....	132
Räknare	125	Uppringda nr	132
Världstid	125	Alla samtal	132
Enhetskonv.	125		

Samtalskostnader	132
Vidarekoppl.	132
Röstsamtal	132
Videosamtal.....	132
Alla faxsamtal	132
Samtalsspärr	133
Röstsamtal	133
Videosamtal.....	134
Avakt. alla samt.	134
Fast nummer	134
Samtal väntar	135
Inställningar	135
Avvisa samtal	135
Visa mitt nummer	136
Aut. återuppring.	136
Svarsläge.....	136
Minut-ton.....	137
Felsökning	140
Tillbehör	142
Ordlista	144
Register	148



Riktlinjer för säker och effektiv användning

Läs de här enkla riktlinjerna. Observera att det kan vara farligt och olagligt att inte följa föreskrifterna. Närmare information finns i denna användarhandbok.

Nödtjänster och säkerhetsåtgärder

Säkerhet

Läs de här enkla riktlinjerna. Observera att det kan vara farligt och olagligt att inte följa föreskrifterna. Närmare information finns i denna användarhandbok.

Varning

- Mobiltelefoner måste alltid vara avstängda i flygplan.
- Håll inte telefonen i handen när du kör bil.
- Använd inte telefonen i närheten av bensinstationer, bränsledepåer, kemiska fabriker eller sprängplatser.
- För säkerhets skull bör du ENDAST använda rekommenderade ORIGINAL-batterier och -laddare.
- Ta inte i telefonen med våta händer när den laddas. Det kan orsaka elektriska stötar eller allvarliga skador på telefonen.
- Förvara telefonen på ett säkert ställe utom räckhåll för barn. De smådelar som finns på telefonen kan, om de plockas loss, utgöra en kvävningsrisk för barn.

Varning

- Stäng av telefonen i alla områden där reglerna så kräver. Du bör till exempel inte använda telefonen på sjukhus eftersom den kan störa känslig medicinsk utrustning.
- Det är inte säkert att nödsamtal kan ringas i alla mobiltelefonnät. Försätt dig därför inte i en beroendesituation där du endast har telefonen att tillgå för att ringa nödsamtal.
- Använd bara originaltillbehör, annars kan telefonen ta skada.
- All utrustning som sänder ut radiovågor kan störa annan elektronik i sin närhet. Mindre störningar kan märkas på tv, radio, datorer och liknande utrustning.
- Batterier ska omhändertas i enlighet med gällande lagar och regler.
- Ta inte isär telefonen eller batteriet.

Exponering för radiovågor

Information om radiovågor och Specific Absorption Rate (SAR)

- Denna mobil av modellen U8380 har utformats så att den uppfyller tillämpliga säkerhetsföreskrifter ifråga om exponering för radiovågor. Föreskrifterna grundar sig på vetenskapliga riktlinjer som innehåller säkerhetsmarginaler utformade så att de tillförsäkrar alla människor, oavsett ålder och hälsa, säkerhet under användning
- I riktlinjerna för exponering för radiovågor används en mätenhet som kallas Specific Absorption Rate, förkortat SAR. SAR-tester utförs med en standardiserad metod, där mobilen sänder på högsta tillåtna nivå på alla frekvensband som används
- Vissa skillnader kan föreligga mellan olika LG-mobilers SAR-nivåer, men de har alla utformats så att de följer tillämpliga riktlinjer för exponering för radiovågor
- SAR-gränsvärdet som rekommenderas av Internationella kommissionen för skydd mot icke-joniserande strålning (ICNIRP) är 2W/kg per tio (10) gram vävnad
- Det högsta SAR-värdet för den här mobilmodellen som testats av DASY3 och som avser användning vid örat är 0.671 W/kg (10g)
- SAR-gränsvärdet som rekommenderas av Institute of Electrical and Electronics Engineers (IEEE) är 1,6 W/kg per ett (1) gram vävnad (gäller till exempel i USA, Canada, Australien och Taiwan).

Nödtjänster och säkerhetsåtgärder

FCC del 15, klass B-överensstämmelse

Den här enheten och dess tillbehör uppfyller del 15 i FCC-reglerna. Användning får ske endast enligt följande två villkor: (1) att den här enheten och dess tillbehör inte orsakar skadliga störningar och (2) att den här enheten och dess tillbehör accepterar de störningar som tas emot, inklusive störningar som orsakar oönskade effekter.

FCC-information om RF-exponering

WARNING! Läs den här informationen innan du använder telefonen.

I augusti 1996 antog amerikanska Federal Communications Commission (FCC) en uppdaterad säkerhetsstandard för mänsklig exponering för radiofrekvensenergi (RF) från sändare som regleras av FCC, med åtgärder i rapporten FCC 96-326. Riktlinjerna överensstämmer med den säkerhetsstandard som tidigare har upprättats av både USA och internationella standardiseringsorgan. Den här telefonens utformning uppfyller FCC:s riktlinjer och de internationella standarderna.

Kroppskontakt under användning

Den här enheten har testats för typisk användning. Baksidan av telefonen hölls då 2 cm från kroppen. För att FCC:s krav på RF-exponering ska uppfyllas måste ett minimiavstånd på 2 cm finnas mellan användarens kropp och telefonens baksida inklusive antennen, oavsett om den är ut- eller indragen. Bälteshållare, hölster och liknande tillbehör som innehåller metallkomponenter bör inte användas. Undvik att använda tillbehör som inte kan upprätthålla ett avstånd på 2 cm mellan användarens kropp och telefonens baksida och som inte har testats enligt FCC:s gränsvärden för RF-exponering.

Fordonsmonterad extern antenn

(Tillval, vid tillgänglighet.)

Ett minimiavstånd på 20 cm måste upprätthållas mellan användaren/åskådaren och den fordonsmonterade externa antennen för att FCC:s krav på RF-exponering ska följas. Mer information om RF-exponering finns på www.fcc.gov

Varning

Använd endast den medföljande godkända antennen. Användning av otillåtna antenner eller modifieringar kan försämra samtalskvaliteten, skada telefonen, leda till att garantin blir ogiltig eller leda till brott mot FCC:s regler.

Använd inte telefonen tillsammans med en skadad antenn. Om en skadad antenn kommer i kontakt med huden kan resultatet bli en mindre brännskada. Kontakta din återförsäljare om du vill byta ut antennen.

TIA-säkerhetsinformation

Här följer den fullständiga TIA-säkerhetsinformationen för trådlösa handhållna telefoner.

Exponering för radiofrekvenssignaler

Din trådlösa handhållna bärbara telefon är en svag radiosändare och -mottagare. När den är i läget PÅ tar den emot och skickar även ut radiofrekvenssignaler (RF). I augusti 1996 antog Federal Communications Commission (FCC) riktlinjer för RF-exponering med säkerhetsnivåer för trådlösa, handhållna telefoner. Riktlinjerna

överensstämmer med de säkerhetsstandarder som tidigare har upprättats av både USA och internationella standardiseringsorgan:

ANSI C95.1 (1992) *

NCRP Rapport 86 (1986)

ICNIRP (1996)

American National Standards Institute, National Council on Radiation Protection and Measurements, Internationella kommissionen för skydd mot icke-joniserande strålning

Standarderna baseras på omfattande och periodiska utvärderingar av relevant vetenskaplig litteratur. Till exempel har mer än 120 forskare, ingenjörer och läkare från universitet, statliga hälsomyndigheter och industrin granskat tillgängligt forskningsmaterial och utvecklat standarden ANSI (C95.1).

Telefonens utformning uppfyller FCC:s riktlinjer (och dessa standarder).

Nödtjänster och säkerhetsåtgärder

Antennunderhåll

Använd endast den medföljande antennen, eller en godkänd ersättningsantenn. Otillåtna antenner, modifieringar och påsatta delar kan skada telefonen och strida mot FCC-reglerna.

Användning av telefonen

NORMAL POSITION: Håll telefonen som du håller andra telefoner, med antennen pekande uppåt över axeln.

Tips för effektiv användning

För att din telefon ska fungera så effektivt som möjligt: Rör inte antennen i onödan när telefonen används. Kontakt med antennen påverkar samtalskvaliteten och kan leda till att telefonen tvingas förbruka mer ström än nödvändigt.

Bilkörning

Försäkra dig om vilka lagar och förordningar om användning av trådlösa telefoner som gäller i de områden du kör i, och se till att alltid följa dem. Om du använder telefonen medan du kör bör du också observera följande:

- Ägna körningen all uppmärksamhet – ditt huvudansvar är att köra säkert.
- Använd handsfree-funktion, om du kan.
- Kör åt sidan och parkera bilen innan du ringer eller besvarar samtal om det är nödvändigt med tanke på trafiksituationen eller lagen.

Elektroniska enheter

Modern elektronisk utrustning har avskärmningar mot RF-signaler. All elektronisk utrustning är dock inte skyddad mot RF-signalerna från din trådlösa telefon.

Pacemaker

Föreningen Health Industry Manufacturers Association rekommenderar att ett minimiavstånd på sexton (16) centimeter upprätthålls mellan en handhållen trådlös telefon och en pacemaker för att eventuella störningar i pacemakern ska undvikas.

Rekommendationerna överensstämmer med de oberoende forskningsresultat och rekommendationer som tagits fram av Wireless Technology Research.

Personer med pacemaker:

- Ska ALLTID hålla telefonen mer än sexton (16) centimeter från pacemakern när telefonen är PÅ.
- Bör inte bära telefonen i bröstfickan.
- Bör använda örat på motsatt sida av pacemakern för att minimera risken för störningar.
- Bör genast stänga AV telefonen om det finns misstanke om störning.

Hörapparater

Vissa digitala trådlösa telefoner kan störa en del hörapparater. Om störningar uppstår bör du tala med tjänsteleverantören (eller ringa kundtjänst och diskutera alternativ). Det är upp till varje telefontillverkare.

Övrig medicinsk utrustning

Om du använder någon annan medicinsk utrustning kan du tala med tillverkaren för att avgöra om utrustningen är skyddad mot extern RF-energi. Din läkare kan eventuellt hjälpa dig med att få tag i sådan information.

Hälsovårdsinrättningar

Stäng AV telefonen i hälsovårdsinrättningar när förordningar i området uppmanar dig till det. Sjukhus eller hälsovårdsinrättningar kan använda utrustning som är känslig för extern RF-energi.

Fordon

RF-signaler kan påverka felaktigt installerade eller otillräckligt skyddade elektroniska system i motorfordon. Tala med tillverkaren eller en representant angående ditt fordon. Du bör också tala med tillverkaren av utrustning som har lagts till ditt fordon.

Anslagna bestämmelser

Stäng AV telefonen i inrättningar där anslag och bestämmelser anger det.

Flygplan

FCC:s regler förbjuder användning av telefonen i luften. Stäng AV telefonen när du går ombord på ett flygplan.

Nödtjänster och säkerhetsåtgärder

Sprängningsområden

För att undvika störningar på sprängplatser bör du stänga AV telefonen när du är i ett "sprängningsområde" eller i områden med anslaget: "Stäng av tvåvägsradio". Lyd alla skyltar och uppmaningar.

Brandfarliga ångor

Stäng AV telefonen när du befinner dig i ett område där det råder explosionsrisk och lyd alla skyltar och uppmaningar. I ett sådant område kan en gnista förorsaka en explosion eller brand med allvarliga skador eller dödlig utgång som följd.

Områden där det råder explosionsrisk är oftast, men inte alltid, tydligt markerade. Sådana områden kan t.ex. vara bränsleområden (som bensinstationer), under däck på båtar; lagrings-/transportutrymmen för bränsle eller kemikalier, fordon som drivs av flytande petroleumgas (som propan eller butan), områden där luften innehåller kemikalier eller partiklar (som korn, damm eller metallpulver) och alla andra områden där du normalt blir uppmanad att stänga av motorn på ditt fordon.

För fordon utrustade med airbag

En airbag blåses upp med stor kraft. Placera INGA föremål som till exempel fast eller portabel trådlös utrustning i området ovanför airbagen eller i området där airbagen utlöses. Om trådlös utrustning i fordonet är felaktigt installerad och airbagen blåses upp kan det leda till allvarliga skador.

Säkerhet för adapter och laddare

- Adaptern och laddaren är endast avsedda för inomhusbruk.
- Utsätt inte adaptern eller batteriladdaren för direkt solljus och använd dem inte i fuktiga miljöer som badrum.
- Sätt i batteriladdaren vertikalt i vägguttaget.
- Om du använder batteriladdaren utanför USA måste du använda en tillhörande kontaktadapter för rätt konfiguration.

Batteriinformation och hantering av batteriet

- Kasta batterier på ett riktigt sätt, eller ta med dem till din lokala nätoperatör för trådlösa telefoner för återvinning.
- Kasta inte batterierna i eld eller tillsammans med farliga eller lättantändliga ämnen.
- Förvara aldrig telefonen vid temperaturer under -20 °C eller över 50 °C.
- Använd inte ett batteri som inte är godkänt eftersom telefonen och batteriet då kan ta skada och batteriet riskerar att explodera.
- Batteriet behöver inte vara helt urladdat innan det laddas.
- Använd endast laddare som godkänts av LG för användning med just den telefonmodell du har, eftersom laddarna utformats för att ge så lång batterilivslängd som möjligt.
- Ta inte isär eller kortslut batteriet.
- Håll batteriets metallkontaktytor rena.
- Byt ut batteriet när det inte längre fungerar på godtagbart sätt. Batteriet kan laddas flera hundra gånger innan det byts ut.

- Ladda batteriet om det inte använts under en lång period, så blir batteriets livslängd maximal.
- Batteriets livslängd varierar med olika användning och miljöförhållanden.
- Långvarigt påslagen bakgrundsbelysning, användning av miniwebbläsare och dataöverföringstillbehör påverkar också batteriets livslängd och samtals- och passningstid.

Säkerhetsinformation

Läs och följ följande information för säker och rätt användning av telefonen och för att förhindra skador. Förvara alltid användarhandboken på en åtkomlig plats när du har läst den.

Explosions-, stöt- och brandrisk

- Dra ur strömsladden och laddaren vid åskväder för att undvika elektriska stötar eller brand.
- Se till att batteriet inte kommer i kontakt med vassa föremål, t.ex. naglar eller ett djurs tänder. Det kan medföra brandrisk.

Nödtjänster och säkerhetsåtgärder

- Använd inga starka kemikalier (alkohol, bensen, thinner, osv.) eller rengöringsmedel när du rengör telefonen. Det kan medföra brandrisk.
- När du åker bil ska du inte lägga telefonen eller placera handsfree-utrustningen i närheten av airbagen. Om trådlös utrustning är felaktigt installerad och airbagen aktiveras kan det orsaka allvarliga skador.
- Ta inte i telefonen med våta händer när den laddas. Det kan orsaka elektriska stötar eller allvarliga skador på telefonen.
- Undvik att tappa, stöta till eller skaka telefonen hårt. Sådana åtgärder kan skada telefonens inbyggda kretskort.
- Se noga till att barn inte sväljer några delar, t.ex. gummipluggar (hörlur, telefonens anslutningsdelar m.m.). Det kan orsaka kvävning.
- Använd inte telefonen i högexplosiva områden eftersom telefonen kan generera gnistor.
- Placera inte telefonen på ett ställe som är utsatt för stora mängder damm, och håll minimiavståndet mellan strömsladden och värmekällor.
- Dra ur strömsladden innan du rengör telefonen, och rengör strömstiftet när det är smutsigt.
- Skada inte strömsladden genom att böja, vrida, rycka i eller värma upp den. Använd inte kontakten om den sitter löst eftersom det kan orsaka brand eller elektriska stötar.
- Se till att kontakten är ordentligt ansluten när du använder den. Om den inte är det kan det orsaka stark värme eller brand.
- Lägg inga tunga saker på strömsladden. Se till att strömsladden inte blir veckad, eftersom det kan orsaka brand eller elektriska stötar.
- Ta inte isär telefonen.
- Du får inte ringa eller ta emot samtal när telefonen laddas, eftersom det kan orsaka kortslutning och/eller elektriska stötar eller brand.
- Om du lägger telefonen i fickan eller väskan utan att täcka över telefonens uttag (strömstift) kan metallföremål (som ett mynt, gem eller en penna) orsaka kortslutning i telefonen. Täck alltid över uttaget när det inte används.

- Kortslut inte batteriet. Metallföremål som ett mynt, ett gem eller en penna i fickan eller väskan kan kortsluta batteriets plus- och minuspoler (metallremсор på batteriet) när du rör dig. Kortslutning av polerna kan skada batteriet och orsaka en explosion.
- Placera aldrig telefonen i mikrovågsugnen eftersom batteriet riskerar att explodera.

Allmänna varningar och försiktighetsåtgärder

- Använd endast de batterier, antenner och laddare som du köpt av LG. Garantin gäller inte för produkter från andra leverantörer.
- Förvara batteriet utom räckhåll för barn.
- Att använda ett trasigt batteri eller stoppa ett batteri i munnen kan orsaka allvarliga skador.
- Lägg inte saker som innehåller magnetiska komponenter, t.ex. kreditkort, telefonkort eller tunnelbanebiljetter, nära telefonen. Telefonens magnetfält kan skada informationen som är lagrad i magnetremsan.
- Håll inte i antennen och låt den inte komma i kontakt med kroppen medan du pratar i telefonen.
- Om du pratar länge i telefonen kan samtalskvaliteten försämrans på grund av värme som genereras under användningen.
- När telefonen inte används på länge bör du förvara den på ett säkert ställe med strömsladden utdragen.
- Om du använder telefonen nära mottagande utrustning (t.ex. en TV eller radio) kan telefonen drabbas av störningar.
- Endast behörig personal bör utföra service på telefonen och dess tillbehör. Felaktig installation eller service kan orsaka olyckor och därmed göra garantin ogiltig.
- Använd inte telefonen om antennen är skadad. Om en skadad antenn kommer i kontakt med huden kan det orsaka en lätt brännskada. Kontakta ett LG-auktoriserat servicecenter för att byta ut den skadade antennen.
- Använd inte telefonen i områden där telefoner inte får användas. (Till exempel: flygplan).
- Sänk inte ned telefonen i vatten. Om det råkar hända ska du omedelbart stänga av telefonen och ta ut batteriet. Om telefonen inte fungerar tar du med dig den till ett LG-auktoriserat servicecenter.

Nödtjänster och säkerhetsåtgärder

- Strömsladden på den här produkten innehåller bly, vilket är känt i delstaten Kalifornien som orsak till (cancer och) fosterskador och andra fortplantningsskador. Tvätta händerna efter hantering.

FDA:s konsumentuppdatering

Konsumentuppdatering angående mobiltelefoner från amerikanska Food and Drug Administrations center för enheter och radiologisk hälsa.

1. Utgör trådlösa telefoner en hälsorisk?

De vetenskapliga bevis som finns tillgängliga visar inte att några hälsoproblem kan kopplas till användning av trådlösa telefoner. Det finns dock inga bevis för att trådlösa telefoner är helt säkra. Trådlösa telefoner avger låga nivåer av radiofrekvensenergi (RF) inom mikrovågsavståndet när de används. De avger också mycket låga nivåer av RF i viloläge.

Samtidigt som höga nivåer av RF kan leda till inverkan på hälsan (genom uppvärmning av vävnader), orsakar inte exponering av låga

nivåer av RF, som inte ger någon uppvärmningseffekt, några kända biverkningar. Många studier har gjorts på låga nivåer av RF-exponering där man inte har kunnat påvisa några biologiska effekter. Några undersökningar har visat att vissa biologiska effekter kan förekomma, men sådana slutsatser har inte bekräftats av ytterligare forskning. I vissa fall har andra forskare haft problem med att upprepa sådana undersökningar, eller med att avgöra orsakerna till inkonsekventa resultat.

2. Vilken är FDA:s roll när det gäller säkerheten med trådlösa telefoner?

Enligt lagstiftningen granskar inte FDA säkerheten för konsumentprodukter som avger strålning, t.ex. trådlösa telefoner, innan de säljs, vilket görs med nya läkemedel eller medicinsk utrustning. Myndigheten har emellertid behörighet att vidta åtgärder om trådlösa telefoner visar sig avge en nivå av radiofrekvensenergi (RF) som är farlig för användaren. Om så är fallet kan FDA kräva att tillverkare av trådlösa telefoner meddelar användarna om hälsoriskerna och att de reparerar, ersätter eller återkallar telefonerna så

att det inte längre finns någon risk. Trots att befintliga vetenskapliga data inte motiverar FDA:s reglerande åtgärder har FDA uppmanat branschen för trådlösa telefoner att utföra ett antal åtgärder, inklusive följande:

- Stödja nödvändig forskning av möjliga biologiska effekter av RF av den typ som avges av trådlösa telefoner.
- Utforma trådlösa telefoner på ett sätt som minimerar all RF-exponering som användaren utsätts för och som inte är nödvändig för enhetens funktion.
- Samarbeta i fråga om att förse användare av trådlösa telefoner med bästa möjliga information om eventuella hälsoeffekter på grund av användning av trådlösa telefoner.

FDA tillhör en samarbetsgrupp med de statliga myndigheter som ansvarar för olika aspekter av RF-säkerhet för att garantera koordineringen av arbetet på federal nivå. Följande myndigheter tillhör samarbetsgruppen:

- National Institute for Occupational Safety and Health (arbetsmiljö och hälsa)
- Environmental Protection Agency (miljöskydd)

- Occupational Safety and Health Administration (arbetsmiljö och hälsa)
- National Telecommunications and Information Administration (telekom och information)

De nationella hälsomyndigheterna deltar också i flera samarbetsgrupper.

FDA delar ansvaret för regler kring trådlösa telefoner med Federal Communications Commission (FCC). Alla telefoner som säljs i USA måste uppfylla FCC:s säkerhetsföreskrifter som begränsar RF-exponering. FCC hänvisar till FDA och andra hälsomyndigheter för frågor om säkerhet för trådlösa telefoner.

FCC reglerar också de basstationer som nätverken för trådlösa telefoner bygger på. Samtidigt som basstationerna arbetar vid högre strömstyrka än de trådlösa telefonerna är den RF-exponering som människor utsätts för från basstationerna vanligtvis tusentals gånger lägre än den RF-exponering de utsätts för från trådlösa telefoner. Basstationer behandlas därför inte i de säkerhetsfrågor som diskuteras i det här dokumentet.

Nödtjänster och säkerhetsåtgärder

3. Vilka typer av telefoner behandlas i den här uppdateringen?

Termen “trådlös telefon” hänvisar här till handhållna trådlösa telefoner med inbyggda antenner, ofta kallade “mobil-” eller “PCS-telefoner”. Sådana typer av trådlösa telefoner kan exponera användaren för mätbar radiofrekvensenergi (RF) på grund av det korta avståndet mellan telefonen och användarens huvud. RF-exponeringen är begränsad av FCC:s säkerhetsföreskrifter som har utvecklats i samråd med FDA och andra federala hälso- och säkerhetsmyndigheter. När telefonen befinner sig på längre avstånd från användaren är exponeringen för RF betydligt lägre, eftersom den RF-exponering en person utsätts för minskar snabbt när avståndet från källan ökar. De så kallade “sladdlösa telefonerna” som har en basenhet ansluten till telefonledningen i huset används vanligtvis med mycket lägre strömstyrka, och producerar således RF-exponering som ligger långt under FCC:s säkerhetsnivåer.

4. Vad är resultatet av den forskning som redan har gjorts?

Den forskning som hittills har gjorts har lett till motstridiga resultat, och många undersökningar har haft brister i forskningsmetoderna. Experiment på djur där man har undersökt effekterna av exponering av radiofrekvensenergi (RF) som är typisk för trådlösa telefoner har gett motstridiga resultat, som ofta inte kan upprepas i andra laboratorier. Vissa undersökningar på djur har dock visat att låga nivåer av RF kan påskynda utvecklingen av cancer hos laboratoriedjur. I många av undersökningarna som visat ökad tumörutveckling användes dock djur som blivit genmanipulerade eller behandlade med kemikalier som orsakar cancer, och således var benägna att utveckla cancer även utan RF-exponering. I andra undersökningar exponerades djuren för RF i upp till 22 timmar per dag. Sådana förhållanden motsvarar inte de omständigheter där människor använder trådlösa telefoner, så vi vet inte säkert vad resultatet av en sådan undersökning innebär för människors hälsa. Tre stora epidemiologundersökningar har publicerats sedan december 2000. Mellan dem

har undersökningarna utforskat möjliga kopplingar mellan användning av trådlösa telefoner och cancer i hjärnan, gliom, meningiom, akustiskt neurom, hjärntumörer, tumörer på salivkörtlarna, leukemi och andra cancertyper. Ingen av undersökningarna kunde bevisa existensen av skadliga hälsoeffekter på grund av RF-exponering från trådlösa telefoner. Ingen av undersökningarna kan dock besvara frågor om långvarig exponering, eftersom den genomsnittliga tidsperioden för telefonanvändning i undersökningarna var ca tre år.

5. Vilken typ av forskning krävs för att avgöra om RF-exponering från trådlösa telefoner utgör en hälsorisk?

En kombination av laboratorieundersökningar och epidemiologiska undersökningar av människor som faktiskt använder trådlösa telefoner skulle ge lite av den information som behövs. Djurförsök med livstids exponering skulle kunna genomföras på några år. Ett mycket stort antal djur skulle dock behövas för att få pålitliga bevis för cancerframkallande effekter, om sådana finns. Epidemiologiska

undersökningar kan ge data som är direkt tillämpliga på människor, men minst 10 års uppföljning kan behövas för att ge svar angående vissa hälsorisker, t.ex. cancer. Det beror på att intervallet mellan tiden för exponering för en cancerogen agent och den tid det tar för tumörer att utvecklas – om det skulle hända – kan vara många, många år. Tolkningen av epidemiologiska undersökningar hindras av svårigheter med att mäta befintlig RF-exponering under daglig användning av trådlösa telefoner. Många faktorer påverkar mätningen, som i vilken vinkel telefonen hålls eller vilken telefonmodell som används.

6. Vad gör FDA för att ta reda på mer om eventuella hälsoeffekter av RF från trådlösa telefoner?

FDA arbetar tillsammans med amerikanska National Toxicology Program och med olika grupper av undersökningsteam över hela världen för att se till att djurförsök med hög prioritet genomförs, för att få svar på viktiga frågor om effekterna av exponering för radiofrekvensenergi (RF).

FDA har varit en ledande deltagare i WHO:s

Nödtjänster och säkerhetsåtgärder

International Electromagnetic Fields (EMF) Project sedan det startade 1996. Ett resultat av det arbetet som fått stor effekt har varit utvecklingen av en detaljerad agenda över forskningsbehov, som har varit pådrivande för upprättningen av nya forskningsprogram i hela världen. Projektet har även bidragit till att utveckla en serie offentliga informationsdokument angående EMF-frågor. FDA och CTIA (Cellular Telecommunications & Internet Association) har en formell överenskommelse, CRADA (Cooperative Research and Development Agreement), om att forska om säkerhet när det gäller trådlösa telefoner. FDA bidrar med den vetenskapliga översikten, och får data från experter inom myndigheter, näringsliv och akademiska organisationer. CTIA-finansierad forskning utförs via kontrakt med oberoende forskare. Den grundläggande forskningen omfattar både laboratorieundersökningar och undersökningar av användare av trådlösa telefoner. CRADA inkluderar också en vid bedömning av ytterligare forskningsbehov i förhållande till den senaste forskningsutvecklingen i världen.

7. Hur kan jag ta reda på hur stor exponering av radiofrekvensenergi jag utsätts för genom att använda min trådlösa telefon?

Alla telefoner som säljs i USA måste följa FCC:s (Federal Communications Commission) föreskrifter som begränsar RF-exponering. FCC har utformat föreskrifterna i samråd med FDA och de andra federala hälso- och säkerhetsmyndigheterna. FCC:s gränsvärde för RF-exponering från trådlösa telefoner är bestämt enligt ett SAR-värde (Specific Absorption Rate) på 1,6 watt per kg (1,6 W/kg). FCC:s gränsvärde överensstämmer med de säkerhetsstandarder som är utvecklade av IEEE (Institute of Electrical and Electronic Engineering) och National Council on Radiation Protection and Measurement. Exponeringsgränsvärdet tar hänsyn till kroppens förmåga att föra bort värme från den vävnad som absorberar energi från den trådlösa telefonen, och är satt långt under den nivå som ger effekter. Tillverkare av trådlösa telefoner måste rapportera RF-exponeringsnivån för varje telefonmodell till FCC. På FCC:s webbplats (<http://www.fcc.gov/oet/rfsafety>) får du instruktioner om hur du hittar FCC:s

identifikationsnummer på din telefon, så att du kan hitta telefonens RF-exponeringsnivå i den lista som finns online.

8. Vad har FDA gjort för att mäta den radiofrekvensenergi som avges från trådlösa telefoner?

IEEE (Institute of Electrical and Electronic Engineers) håller på att utveckla en teknisk standard för att mäta exponeringen av radiofrekvensenergi (RF) från trådlösa telefoner tillsammans med och under ledning av FDA-forskare och -ingenjörer. Standarden "Recommended Practice for Determining the Spatial-Peak Specific Absorption Rate (SAR) in the Human Body Due to Wireless Communications Devices: Experimental Techniques" har skapat den första konsekventa testmetoden för att mäta hastigheten med vilken radiofrekvensenergin absorberas i huvudet på användare av trådlösa telefoner. En vävnadssimulerande modell av människohuvudet används för testmetoden. Den standardiserade SAR-testmetoden förväntas kraftigt förbättra enhetligheten i mätningarna som görs på samma telefonmodell i olika laboratorier. SAR är mätningen av

mängden energi som absorberas i vävnad, antingen i hela kroppen eller i en liten del av kroppen. Det mäts i watt/kg (eller milliwatt/g) av ämnet. Mätningen används för att avgöra om en trådlös telefon följer säkerhetsföreskrifterna.

9. Vilka åtgärder kan jag vidta för att minska den exponering av radiofrekvensenergi som jag utsätts för från min trådlösa telefon?

Om det finns någon risk med produkterna – i nuläget vet vi inte om det är på det viset – är den troligtvis mycket liten. Men om du vill undvika även eventuella risker kan du vidta några enkla åtgärder för att minimera exponeringen för radiofrekvensenergi (RF). Eftersom tiden är en nyckelfaktor för hur mycket exponering en person utsätts för, minskar RF-exponeringen om du minskar den tid du använder den trådlösa telefonen. Om du måste föra långa samtal via en trådlös telefon varje dag kan du öka avståndet mellan kroppen och RF-källan, eftersom exponeringsnivån minskar dramatiskt med avstånd. Du kan till exempel använda ett headset och bära den trådlösa telefonen en bit ifrån kroppen, eller använda en trådlös telefon som är ansluten till en

Nödtjänster och säkerhetsåtgärder

fjärrantenn. Återigen, vetenskapliga data visar inte att trådlösa telefoner är skadliga. Men om du är orolig för RF-exponeringen från produkterna kan du vidta åtgärder som dem som beskrivs ovan för att minska RF-exponeringen från användning av trådlösa telefoner.

10. Vad händer när barn använder trådlösa telefoner?

De vetenskapliga beläggen visar inte att det finns någon fara för användare av trådlösa telefoner. Det gäller även barn och ungdomar. Om du vill minska exponeringen för radiofrekvensenergi (RF), bör åtgärderna ovan även gälla barn och ungdomar som använder trådlösa telefoner. RF-exponeringen minskar om du drar ned på användningstiden av den trådlösa telefonen och ökar avståndet mellan användaren och RF-källan. Vissa grupper som är sponsrade av andra nationella myndigheter uppmanar att barn ska hindras att över huvud taget använda trådlösa telefoner. Myndigheterna i Storbritannien skickade ut broschyrer med sådana rekommendationer i december 2000. De noterade att det inte finns några bevis för att

användning av trådlösa telefoner orsakar hjärntumörer eller andra sjukdomseffekter. Deras rekommendation att begränsa barns användning av trådlösa telefoner var helt baserad på försiktighetsskäl, och inte på vetenskapliga bevis för att någon hälsorisk föreligger.

11. Stör trådlösa telefoner medicinsk utrustning?

Radiofrekvensenergi från trådlösa telefoner kan störa vissa elektroniska enheter. Av den anledningen har FDA varit med och utvecklat en detaljerad testmetod för mätning av elektromagnetiska störningar (EMS) på inopererade pacemaker och defibrillatorer från trådlösa telefoner. Den här testmetoden är nu en del av den standard som stöds av Association for the Advancement of Medical Instrumentation (AAMI). Det slutliga förslaget sammanställdes i slutet av år 2000 gemensamt av FDA, tillverkare av medicinsk utrustning och flera andra grupper. Med den här standarden kan tillverkare försäkra sig om att pacemaker och defibrillatorer är skyddade från EMS.

FDA har undersökt störningar på hörapparater från trådlösa, handhållna telefoner och har hjälpt till att utveckla en frivillig standard, som stöds av IEEE. Den här standarden anger testmetoder och driftskrav för hörselhjälpmedel och trådlösa telefoner så att det inte uppstår några störningar när någon använder en "kompatibel" telefon och en "kompatibel" hörapparat på samma gång.

Standarden godkändes av IEEE år 2000.

FDA fortsätter att övervaka användningen av trådlösa telefoner i samverkan med andra medicinska apparater. Om det uppstår farliga störningar kommer FDA att utföra tester för att kunna bedöma störningarna och lösa problemet.

12. Var kan jag hitta mer information?

Använd följande resurser om du vill ha mer information:

FDA:s webbsida om trådlösa telefoner

(<http://www.fda.gov/cdrh/phones/index.html>)

FCC:s säkerhetsprogram för RF

(<http://www.fcc.gov/oet/rfsafety>)

Internationella kommissionen för skydd mot icke-joniserande strålning

(<http://www.icnirp.de>)

WHO:s International EMF Project

(<http://www.who.int/emf>)

National Radiological Protection Board (Storbritannien) (<http://www.nrpb.org.uk/>)

10 tips för säkrare bilkörning

Med din trådlösa telefon har du möjlighet att kommunicera med vem som helst, när som helst. Med de fördelar som följer med trådlösa telefoner kommer också ansvar som varje användare måste ta.

När du kör bil är ditt huvudansvar att köra säkert. När du använder din trådlösa telefon bakom ratten på en bil ska du använda ditt sunda förnuft och ha följande tips i bakhuvudet:

1. Lär dig hur din trådlösa telefon fungerar och funktioner som snabbuppringning och återuppringning. Läs igenom användarhandboken noggrant och lär dig att dra nytta av de olika funktioner som finns i de flesta telefoner, t.ex. automatisk

Nödtjänster och säkerhetsåtgärder

- återuppringning och minne. Försök också att memorera knappens så att du kan använda snabbuppringning utan att ta blicken från vägen.
2. Använd handsfree-funktion om du har möjlighet. Idag finns många olika handsfree-tillbehör att tillgå. Vare sig du väljer en monterad lösning eller ett högtalartelefontillbehör bör du dra nytta av de enheter som finns tillgängliga.
 3. Placera den trådlösa telefonen inom räckhåll. Se till att placera telefonen inom räckhåll så att du kan nå den utan att behöva flytta blicken från vägen. Om du får ett samtal vid ett opassande tillfälle kan du, om det är möjligt, låta din röstbrevlåda svara på samtalet.
 4. Skjut upp samtal under svåra körförhållanden eller situationer. Tala om för den person du pratar med att du kör bil. Om det är nödvändigt kan du skjuta upp samtalet, t.ex. om det är mycket trafik eller svåra väderförhållanden. Regn, snöblandat regn, snö och is kan vara farligt, men det är även situationer med mycket trafik. Som förare är ditt huvudansvar att koncentrera dig på vägen.
 5. För inte anteckningar och slå inte upp telefonnummer medan du kör. Om du läser i en adressbok eller på ett visitkort, eller om du skriver en "att göra"-lista medan du kör koncentrerar du dig inte på körningen. Det är bara sunt förnuft. Utsätt dig inte för farliga situationer genom att läsa, skriva eller genom att inte vara uppmärksam på vägen eller fordon i närheten.
 6. Ring med försiktighet och försök att bedöma trafiksituationen. Om det är möjligt bör du inte ringa upp medan du kör, utan när du står stilla eller innan du börjar att köra. Försök att planera så att du ringer dina samtal innan du påbörjar resan, eller försök att ringa samtal när du står stilla, t.ex. vid en stoppskylt eller vid ett trafikljus. Om du skulle behöva ringa medan du kör bör du följa det här enkla rådet: slå bara ett par siffror, titta på vägen och i backspeglarna, och fortsätt sedan.
 7. Ge dig inte in i känsllosamma eller stressande samtal som kan vara distraherande. Stressande och känsllosamma samtal hör inte

ihop med bilkörning. De är distraherande och kan till och med vara farliga när du sitter bakom ratten i en bil. Tala om för den person du pratar med att du kör bil. Om det är nödvändigt kan du skjuta upp samtal som kan tänkas ta uppmärksamheten från vägen.

8. Använd telefonen till att kalla på hjälp. Din trådlösa telefon är ett av de bästa redskapen du kan ha för att skydda dig själv och din familj i farliga situationer. Med telefonen vid din sida är hjälpen aldrig mer än tre siffror bort. Ring 112 eller det lokala nödtelefonnumret vid bränder, trafikolyckor, farliga situationer eller akuta medicinska fall. Det kostar ingenting att ringa ett sådant samtal från telefonen!
9. Använd telefonen för att hjälpa andra i nöd. Med din trådlösa telefon kan du hjälpa dina medmänniskor. Om du ser en bilolycka, ett pågående brott eller någon annan allvarlig situation där människoliv står på spel ska du ringa 112 eller det lokala nödnumret, precis som du vill att andra ska göra för dig.
10. Ring vägassistans eller speciella nummer för icke-akuta fall när det är nödvändigt. Vissa situationer som du stöter på kan kräva din

uppmärksamhet, men de är inte så akuta att du behöver ringa nödsamtal. Men du kan fortfarande använda din trådlösa telefon för att hjälpa till. Om du ser en stillastående bil som inte visar tecken på allvarlig fara, ett trasigt trafikljus, en olycka där ingen ser ut att vara skadad eller en bil som du vet är stulen kan du ringa vägassistansen eller något nummer för icke-akuta fall.

Mer information kan du få på vår webbplats www.wow-com.com

Konsumentinformation om SAR (Specific Absorption Rate)

Den här telefonmodellen motsvarar myndigheternas krav på exponering för radiovågor. Din trådlösa telefon är en radiosändare och -mottagare. Den är utformad och tillverkad för att inte överskrida den gräns för utsändning och exponering av radiofrekvensenergi som fastställts av Federal Communications Commission som utsetts av amerikanska staten. De här gränsvärdena är en del av de omfattande riktlinjer och fastställda tillåtna RF-energinivåer som gäller för allmänheten. Riktlinjerna har baserats på

Nödtjänster och säkerhetsåtgärder

standarder som utvecklats av oberoende vetenskapliga organisationer genom en omfattande utvärdering av forskningsresultat under utvalda tidsperioder. Standarderna har en ordentlig säkerhetsmarginal som är utformad för att garantera säkerheten för alla personer oavsett ålder och hälsotillstånd.

Exponeringsstandarderna för trådlösa mobiltelefoner anges i en enhet som kallas Specific Absorption Rate eller SAR. FCC har satt SAR-gränsen till 1,6 W/kg. SAR-tester utförs enligt standardmetoder som fastslagits av FCC, där telefonen sänder med högsta tillåtna effektnivå på alla testade frekvensband. Även om SAR bestäms vid den högsta certifierade effektnivån kan telefonens faktiska SAR-nivå under drift ligga långt under maxvärdet. Eftersom telefonen är utformad för att fungera på flera effektnivåer och använda endast så mycket kraft som behövs för att nå mobilnätet kan man generellt säga att ju närmare en basstation du befinner dig, desto lägre blir kraftnivån.

Innan en telefonmodell släpps på marknaden måste den bli testad och certifierad för FCC så att den inte överskrider de gränsvärden som

fastslagits för säker exponering. Testerna utförs i de positioner och på de ställen som FCC kräver för varje modell (t.ex. vid örat eller som om den låg i en ficka nära kroppen).

Det högsta SAR-värde som uppmätts för den här telefonen vid tester av användning vid örat var 0.639 W/kg och när den bars mot kroppen, som det beskrivs i den här användarhandboken, uppmättes värdet 0.713 W/kg. (Mätningar av när telefonen bärs mot kroppen skiljer sig mellan telefonmodeller och är beroende av tillgängliga tillbehör och FCC-krav.) SAR-nivåerna kan alltså skilja sig mellan olika telefoner och i olika positioner, men alla motsvarar myndigheternas krav på säker exponering.

FCC har gett sitt godkännande till den här modellen, s.k. Equipment Authorization, efter att alla inrapporterade SAR-nivåer utvärderats i enlighet med FCC:s riktlinjer för RF-utsändning. SAR-information för den här telefonmodellen finns hos FCC och går att hitta under avdelningen Display Grant (visa godkännanden) på <http://www.fcc.gov/oet/fccid> om du söker efter FCC ID BEJU8380. Mer information om SAR (Specific Absorption Rates) kan du få på CITA:s (Cellular Telecommunications Industry

Association) webbplats på adressen
<http://www.wow-com.com>.

* I USA och Kanada är SAR-gränsen för mobiltelefoner som används av allmänheten satt till 1,6 watt/kg (W/kg) per ett (1) gram vävnad. I standarden ingår en ordentlig säkerhetsmarginal för att ge allmänheten extra skydd och för att täcka eventuella variationer i mätningarna.

Börja använda mobilen

Använda batteriet, laddaren och SIM-kortet

Sätta i batteriet

För först in batteriets underdel i öppningen på baksidan av mobilen. Tryck sedan ned batteriet tills du hör ett klick från spärren och sätt på batterihöljet.

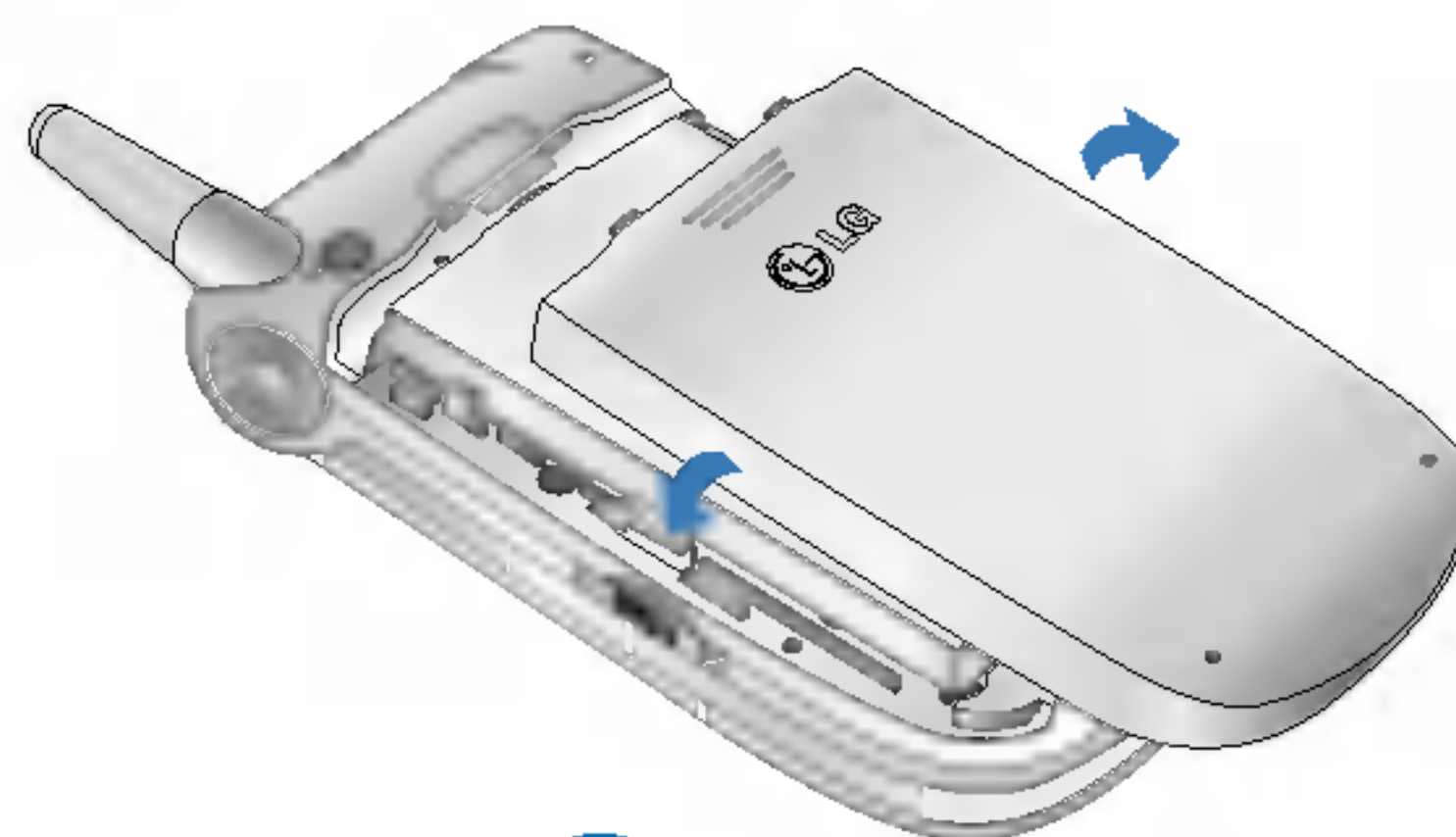
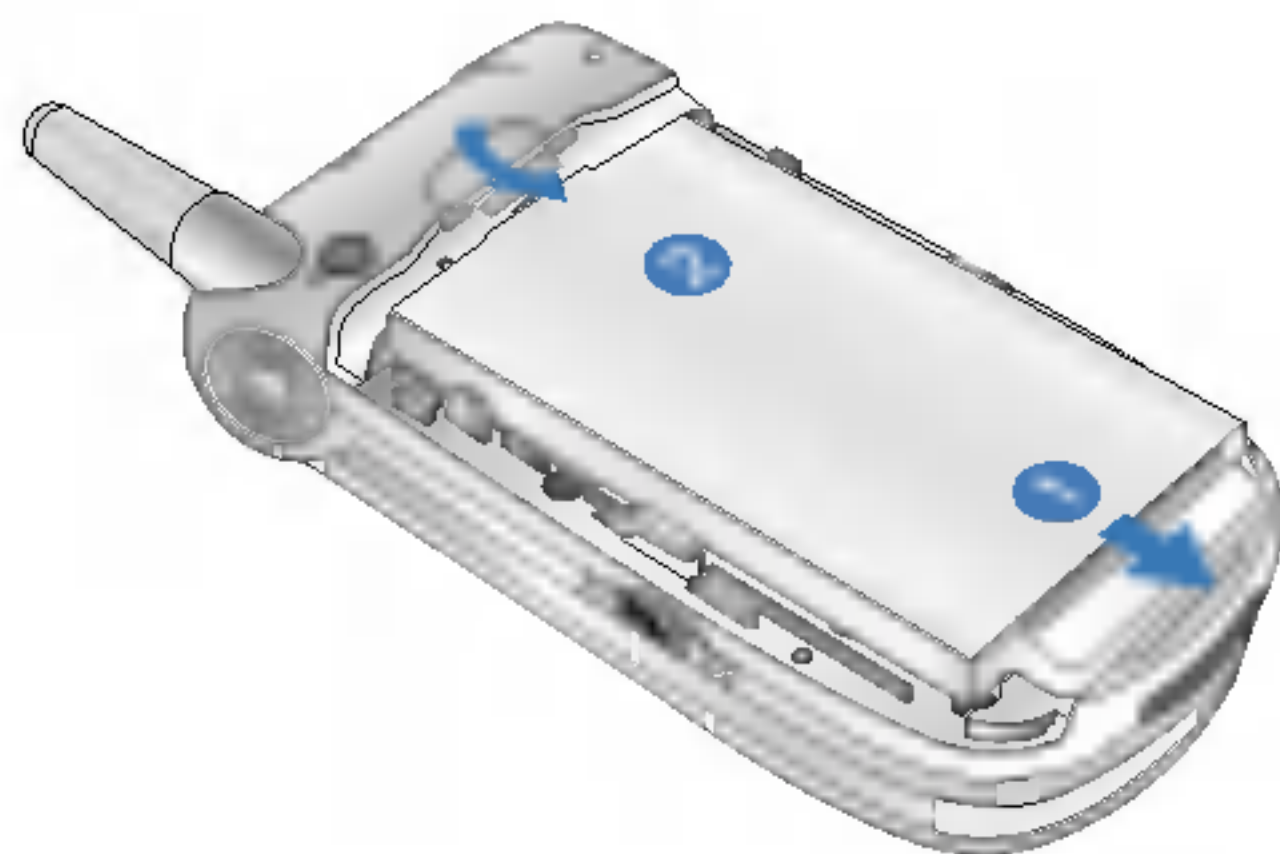

Ta ut batteriet

Slå av mobilen. (Om mobilen är påslagen finns en risk att de telefonnummer och meddelanden som sparats går förlorade.) Tryck på spärrarna ①, och öppna batterihöljet ②. Ta sedan ut batteriet.

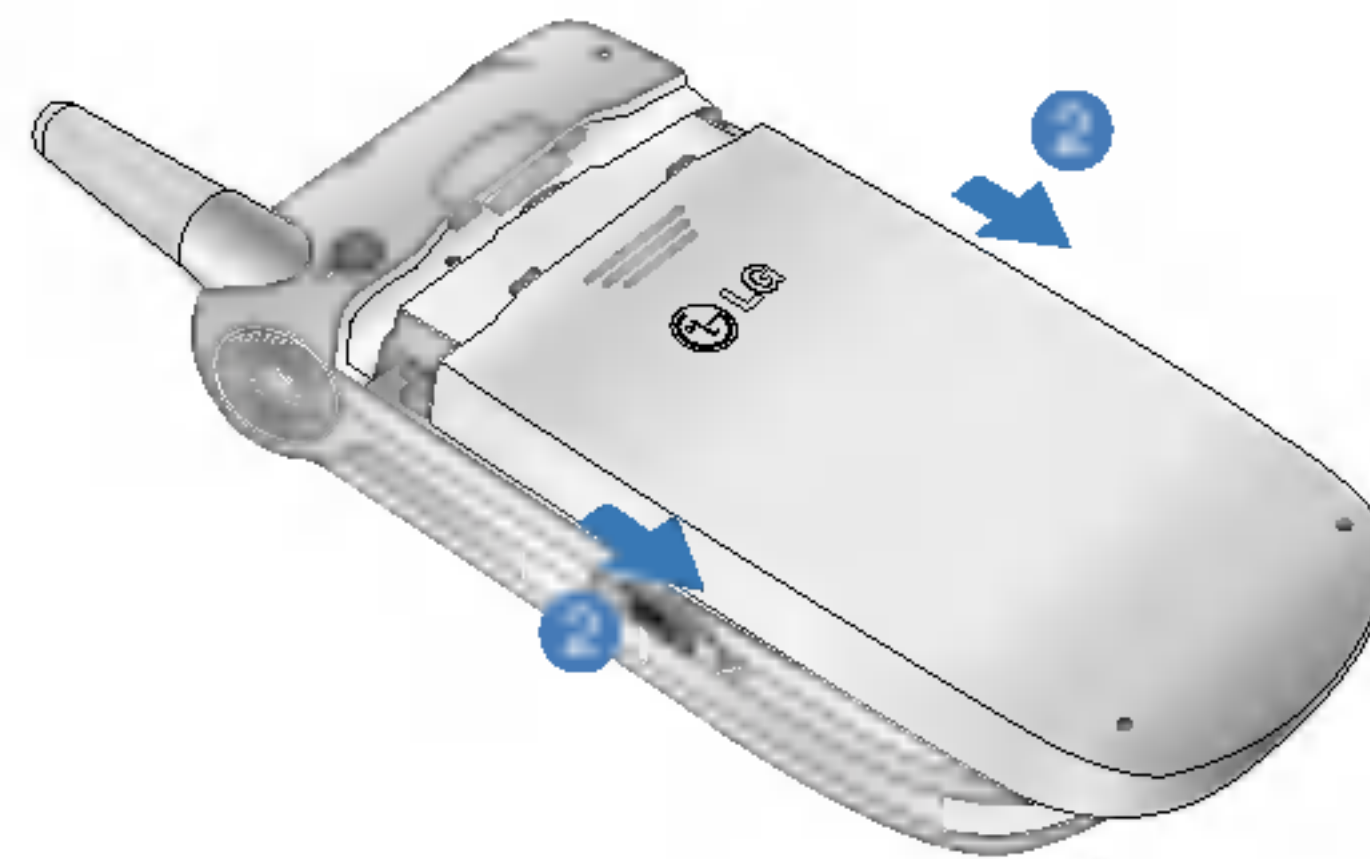
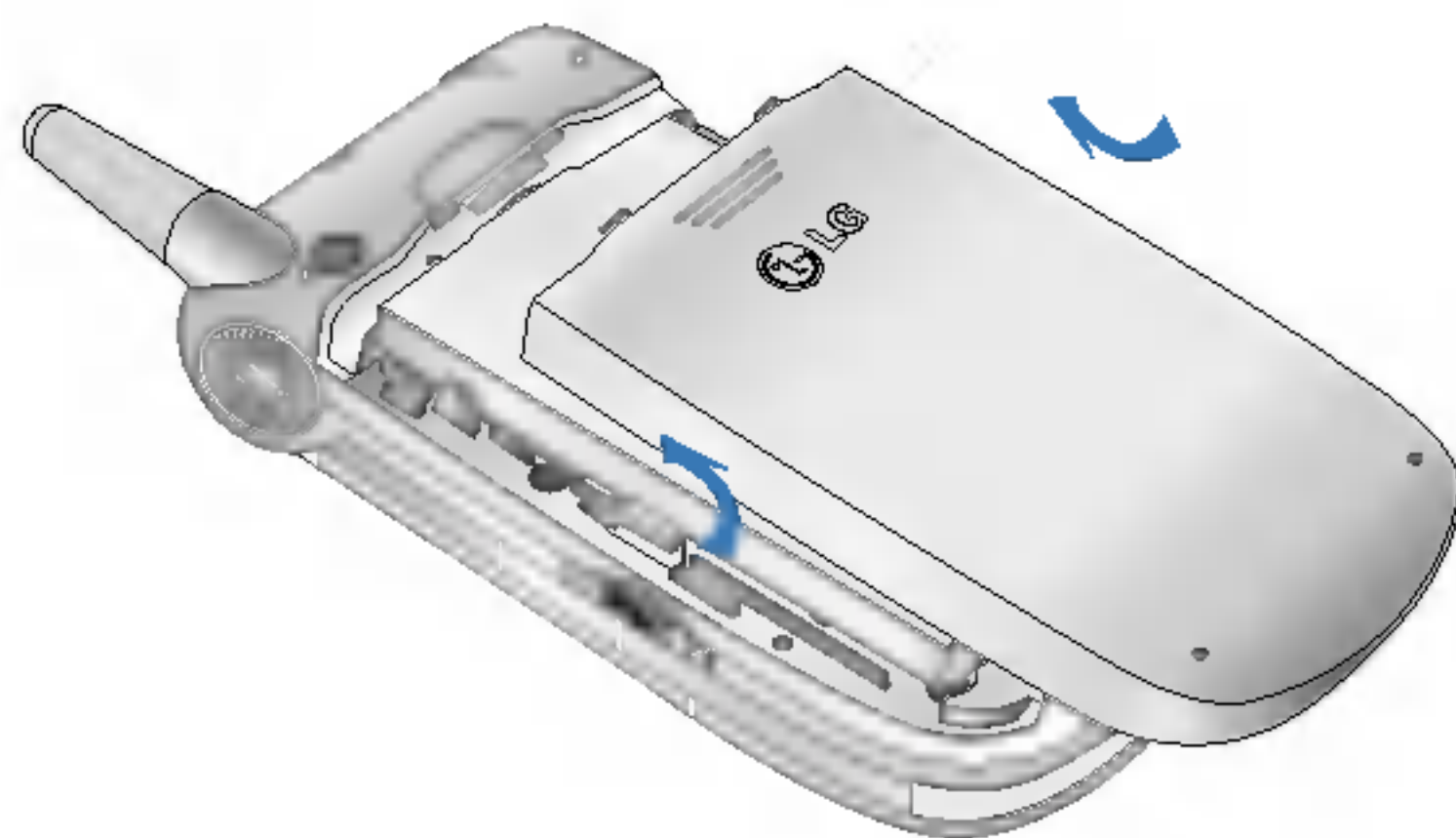

Börja använda mobilen

Det kommer att ta en stund (max. 30 min.) att ladda upp batteriet till den lägsta nivå som krävs för att du ska kunna använda mobilen. När den lilla skärmen lyser röd går det inte att sätta på mobilen. Den lilla skärmen släcks när batteriet laddats upp till lägsta nivå för användning.

Obs!

Det går att ringa videosamtal när laddaren är ansluten.

Om batterinivån är lägre än 10 % kan det dock hända att batteriet laddas ur under ett videosamtal trots att laddaren är ansluten.

Ladda batteriet

Använda laddaren som medföljer mobilen:

1. När batteriet är isatt i mobilen ansluts sladden från laddaren till mobilens undersida. Kontrollera att pilen på sladdkontakten är vänd mot framsidan av mobilen.

2. Anslut laddaren till ett vanligt vägguttag. Använd endast den laddare som medföljer mobilen.



Obs!

Pressa inte i kontakten med våld eftersom det kan skada mobilen och/eller laddaren.

Koppla ur laddaren

När mobilen är färdigladdad ska laddaren kopplas från vägguttaget och mobilen. Tryck in de grå flikarna på båda sidor av kontakten när du drar ut den ur mobilen.



Obs!

Det medföljande batteriet ska laddas helt innan du använder det. Ta inte ut batteriet eller SIM-kortet under pågående laddning.

När mobilen laddas indikeras det i teckenfönstret. "Laddar" eller "Batteriet fullt" visas.

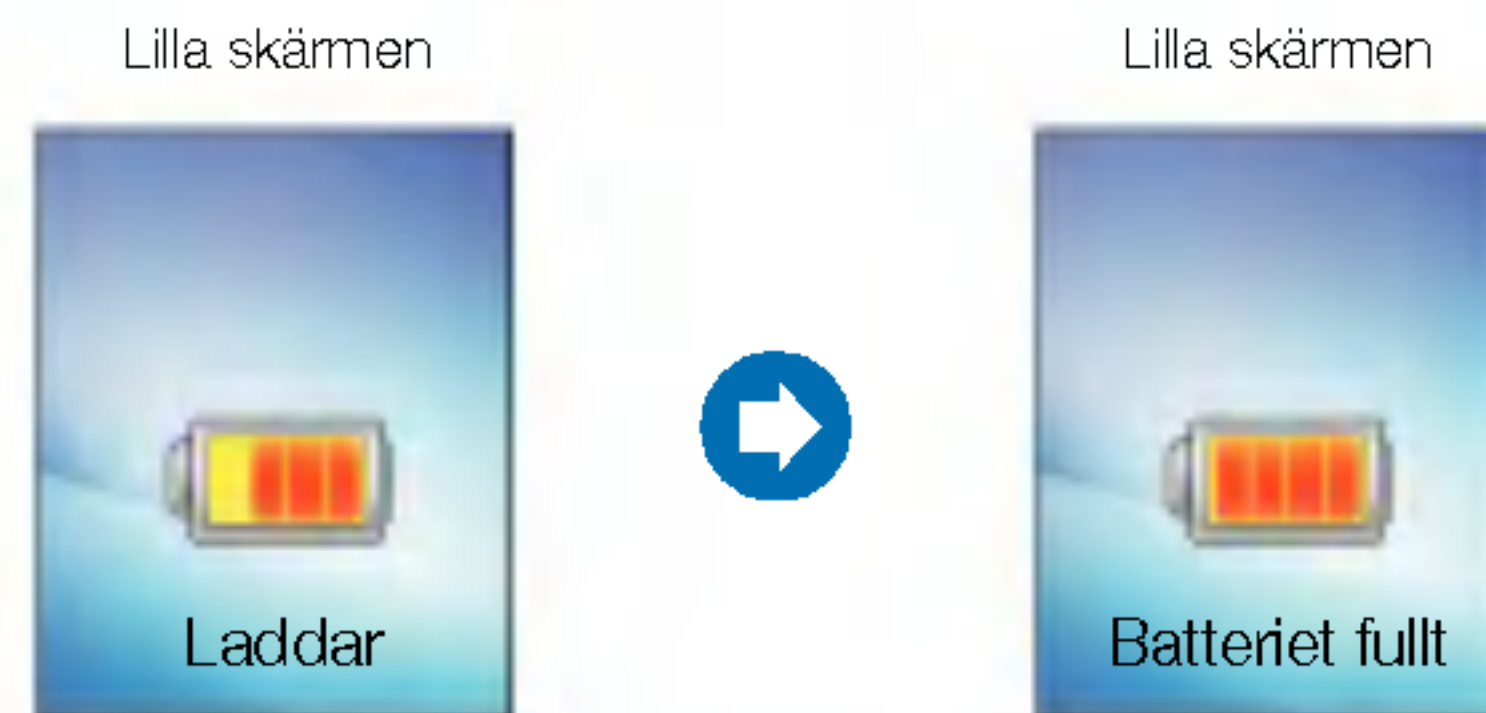

Om batteriet inte laddas helt:

Slå på och av mobilen och försök att ladda batteriet igen.

Ta loss och sätt tillbaka batteriet och försök att ladda batteriet igen.

Batteriinformation och hantering av batteriet

1. Använd inte ett batteri som inte är godkänt eftersom mobilen och batteriet då kan ta skada och batteriet riskerar att explodera.
2. Batteriet behöver inte vara helt urladdat innan det laddas.
3. Använd endast laddare som godkänts av LG för användning med just den mobilmodell du har, eftersom laddarna utformats för att ge så lång batterilivslängd som möjligt.

Börja använda mobilen

4. Ta inte isär eller kortslut batteriet.
5. Håll batteriets metallkontaktytor rena.
6. Byt ut batteriet när det inte längre fungerar på godtagbart sätt. Batteriet kan laddas flera hundra gånger innan det byts ut.
7. Ladda batteriet om det inte använts under en lång period, så blir batteriets livslängd maximal.
8. Utsätt inte batteriladdaren för direkt solljus och använd den inte heller i fuktiga miljöer som badrum.
9. Batteriets livslängd förkortas om batteriet utsätts för extremt höga eller låga temperaturer.
10. Batteriets livslängd varierar med olika användning och miljöförhållanden.
11. Långvarigt påslagen bakgrundsbelysning, användning av webbläsare och dataöverföringstillbehör påverkar också batteriets livslängd och samtals- och passningstid.

Information om det externa minnet och hur du hanterar det

1. Se till att stänga av strömmen innan du tar bort batteriet när mobilen eller det externa minnet används.
2. Ta inte bort minnet när du lyssnar på musik eller visar bilder som är lagrade i det externa minnet.
3. Formatera med FAT-format när du formaterar med datorn. Det externa minnet kan endast användas med FAT-format (FAT12, FAT 16) och inte med FAT32.
4. När du anger bakgrunden till den inaktiva skärmen bör du inte ange en bakgrund som är lagrad i det externa minnet direkt till skärmen, utan först kopiera den till mobilens minne.
5. När du använder bilder eller foton som är lagrade i det externa minnet som huvudbakgrund måste du stänga av strömmen innan du tar bort det externa minnet.

Sätta i SIM-kortet

SIM-kortet innehåller ditt mobilnummer, information om tjänster och kontakter och måste sättas i mobilen.

Om SIM-kortet tas ut ur mobilen blir den obrukbar tills ett giltigt kort sätts i. Koppla alltid ur laddaren och andra tillbehör från telefonen innan SIM-kortet sätts i och tas ut.

SIM-kortet får bara användas i mobiler som är aktiverade för 3-tjänster. Om SIM-kortet används i andra mobiler kan de få betydande skador. Du riskerar också att inte kunna använda en sådan mobil ens för nödsamtal.

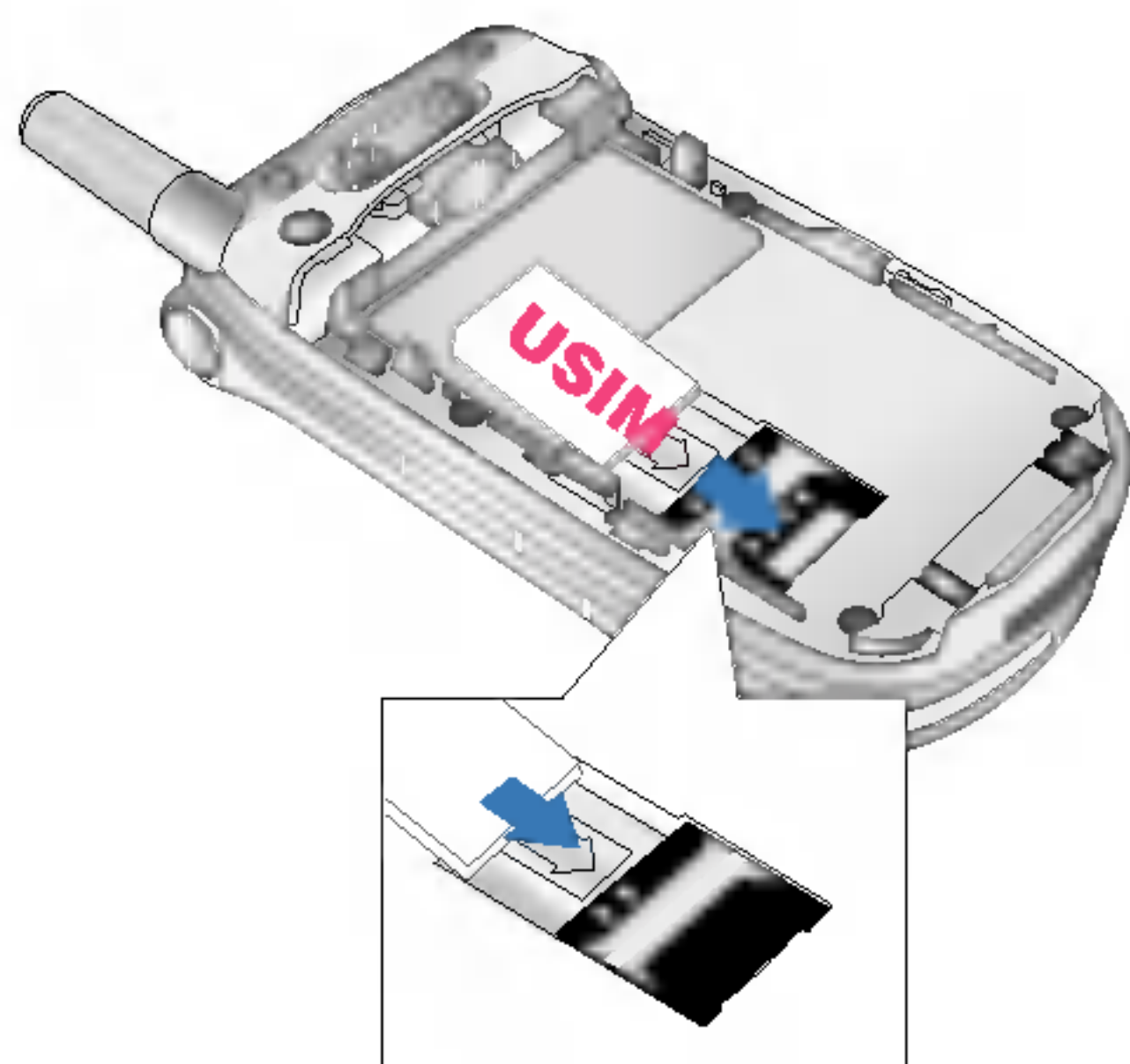

Obs!

När du tar ut SIM-kortet skjuter du det mot mobilens ovansida och tar ut den ur hållaren.

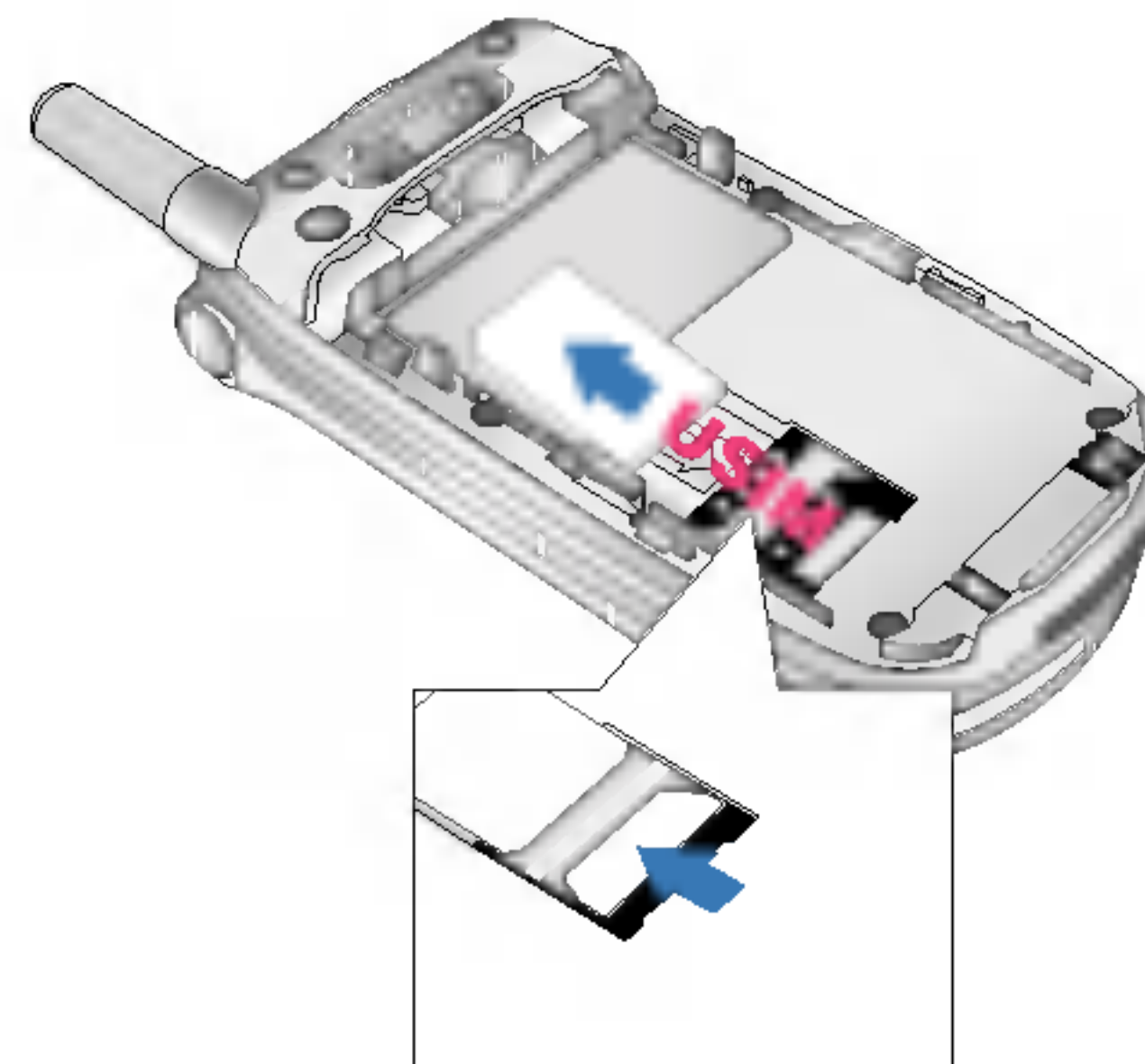

Obs!

Innan du sätter i kortet kontrollerar du att mobilen är avstängd och tar ut batteriet. SIM-kortets metallkontakter är ömtåliga och repas lätt. Var speciellt uppmärksam på SIM-kortet när det hanteras och sätts på plats. Följ de instruktioner som medföljer SIM-kortet.

Så fungerar LG U8380

Lär dig om funktionerna.





Så fungerar LG U8380

Mobilens startskärm

Mobilens skärm är uppdelad i tre fält: ett ikonfält, ett mittenfält med startskärm och ett meddelandefält. Fälten beskrivs nedan:



Ikonfältet

I ikonfältet visas de åtgärder som utförs och aktuell batteri- och signalstyrka. Denna information visas under all användning. I tabellen på nästa sida ges en kort förklaring av ikonerna och deras funktioner.

Startskärmen

I mittenfältet finns startskärmen, som visar den bild som du väljer. När mobilen används visas här alla funktioner och tjänster som du använder.





















Meddelandefältet

Meddelandefältet visar funktionsfälten. De aktiverar du genom att trycka ned funktionsknappen under respektive fält.

Information på skärmen

I tabellen nedan beskrivs ett antal indikatorer och ikoner som visas på mobilens skärm.

Ikoner på skärmen

Ikon	Beskrivning	Ikon	Beskrivning
	Batterinivå - anger hur mycket energi som finns i batteriet. Ju fler streck som syns, desto mer batterienergi finns kvar.		Ingen nättäckning - anger att du befinner dig utanför mobiltelefonnätet.
	Vidarekoppling - anger att alternativet Vidarekoppling har valts.		Användning av annat nät (roaming) - anger att du genom en tjänst använder dig av ett annat nät.
	Avvisa samtal - anger att alternativet Avvisa samtal har valts.		Push-meddelande - anger att ett nytt Push-meddelande finns att läsa.
	Röstmeddelande - anger att du har fått ett röstmeddelande.		Visar att bluetooth-anslutningen är aktiverad.
	SMS - anger att du har fått ett SMS.		Visar att du har ett nytt bluetooth-meddelande.
	MMS - anger att du har fått ett MMS.		Alarm - anger att larmfunktionen är aktiv.
	3G-nät - indikerar om du är inom 3s nät.		Normal - anger att profilen Normal är aktiverad.
	GPRS - indikerar att du har lämnat 3s nät och har endast GPRS-täckning. När du befinner dig utomlands byter mobilen till ett annat nät (2G/3G).		Tyst - anger att profilen Tyst är aktiverad.
	GSM-nät - indikerar att du endast har GSM-täckning.		Endast vibration - indikerar om vibrationsfunktionen är på eller av.
			Headset - anger att profilen Headset är aktiverad.
			Utomhus - anger att profilen utomhus är aktiverad.

Så fungerar LG U8380

Användning av mobilens knappar



(1) Trestjärnan

Den här knappen leder till Idag På 3, en hel värld av kommunikationsmöjligheter, information och underhållning.

(2) Navigeringsknappen

Använd knappen när du vill ha snabb åtkomst till mobilfunktioner.

(3) OK-knappen

Med knappen i mitten kan du välja objekt på skärmen. När du har förflyttat dig till rätt objekt väljer du det genom att trycka på OK. Den här funktionen kan användas på de flesta skärmbilder.

(4) Menyknappen

Med den här knappen återgår du till huvudmenyn från alla skärmbilder.

(5) Skicka

Med den här knappen kan du ringa och besvara röstsamtal.

(6) Avsluta (På/Av)

Den här knappen används för att avsluta samtal och stänga program.

(7) Radera

Den här knappen har två funktioner. Du använder den när du vill återgå till en tidigare skärmbild och när du är i textinmatningsläge fungerar den som raderingsknapp.

(8) Funktionsknapparna

Den vänstra och den högra funktionsknappen aktiverar de meddelanden som visas i funktionsfälten direkt ovanför knapparna. Meddelandena ändras i enlighet med innehållet i skärmbilden.

(9) Videosamtal

För att ringa och besvara videosamtal.

(10) Bakåt

Med den här knappen återgår du till föregående skärmbild.

Så här fungerar knapparna när mobilen är i viloläge

Knappar på sidan av mobilen

- Knapp för video/kamera
(kort tryckning) Videokamera
(lång tryckning) Kamera
- (lång tryckning) Blixt
(aktiveras endast när luckan är stängd)

Tangenttonens volym



Samtalslistor



Navigeringsknapp

- Upp : Snabbmeny
- Ner : Kontakter
- Höger : (kort tryckning) Meny Meddelanden
(lång knapptryckning) Skriv meddelande
- Vänster : (kort tryckning) Profiler
(lång tryckning) Vibrationsläget

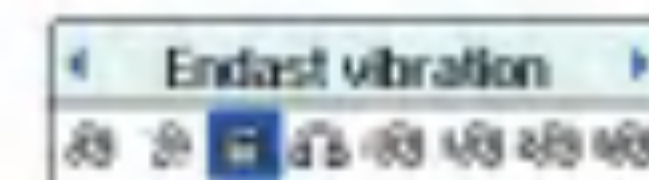

- TILLBAKA: Tillbaka till föregående skärmbild.
- C : 1. Tillbaka till föregående skärmbild.
2. I textinmatningsläge fungerar den som raderingsknapp.

Extraknappar

- Videosamtal: Videosamtalslistor
- Meny: (kort tryckning) Huvudmeny (lång tryckning) Historik för fleruppgiftskörning
- Trestjärnan: Anslutning till Idag

På 3

Allmänna funktioner

Slå på mobilen

Kontrollera att SIM-kortet sitter i mobilen och att batteriet är laddat.

Tryck på och håll ned knappen  tills mobilen är påslagen.

Ange PIN-koden för SIM-kortet som medföljer kortet.

Efter några sekunder registreras du på nätet.

Slå av mobilen

Tryck på och håll ned knappen  tills mobilen är avslagen.

Det kan dröja en stund innan mobilen slås av. Slå inte på mobilen igen under denna tid.

Koder

Använd de här beskrivna koderna för att undvika otillåten användning av din mobil. Du kan ändra koderna (förutom PUK- och PUK2-koder) genom att använda funktionen Ändra kod [Meny 3.5.3].

PIN-kod (4 till 8 siffror)

PIN-koden (Personal Identification Number) skyddar SIM-kortet mot otillåten användning. PIN-koden tillhandahålls normalt tillsammans med SIM-kortet. Om du har aktiverat PIN-begäran kommer du att tillfrågas om PIN-koden varje gång du slår på mobilen. När PIN-begäran är avaktiverad ansluter mobilen direkt till nätet utan PIN-koden.

PIN2-kod (4 till 8 siffror)

PIN2-koden, som tillhandahålls med vissa SIM-kort, krävs för åtkomst till funktioner som Fast nummer. Dessa funktioner är bara tillgängliga om SIM-kortet är anpassat för dem.

PUK-kod (4 till 8 siffror)

PUK-koden (PIN Unblocking Key) behöver du för att låsa upp en blockerad PIN-kod. Koden får du via 3s Kundservice.

PUK2-kod (4 till 8 siffror)

PUK2-koden behöver du för att låsa upp en blockerad PIN2-kod. Kontakta 3s Kundservice.

Säkerhetskod (4 till 8 siffror)

Säkerhetskoden förhindrar otillåten användning av mobilen. Den förinställda säkerhetskoden är "0000". Säkerhetskoden behöver du för att ta bort alla telefonposter och återställa mobilen till fabriksinställning.

Lösenord för samtalsspärr

Spärrlösenordet behövs när du använder funktionen samtalsspärr. Lösenordet erhålls från 3s Kundservice när du abonnerar på den här funktionen.

Allmänna funktioner

Ringa och ta emot samtal

Se till att du berättar för den andra personen att du tänker spela in ett röstsamtal.



Ringa och ta emot videosamtal

Du kan ringa/ta emot ett videosamtal på en 3G-mobil om den andra parten också har en 3G-mobil och befinner sig inom 3G-nätet.

Ring ett videosamtal så här:

1. Ange mobilnummer med knappsetsen eller välj mobilnummer i någon av listorna Ringda samtal/Mottagna samtal.

Obs!

Ångra feltryckningar genom att kort trycka på knappen  vilket raderar den senaste knapptryckningen, eller tryck på och håll ned knappen  så raderas alla angivna siffror.

2. Om du inte vill använda den inbyggda högtalaren ska du kontrollera att du har anslutit headset med mikrofon.

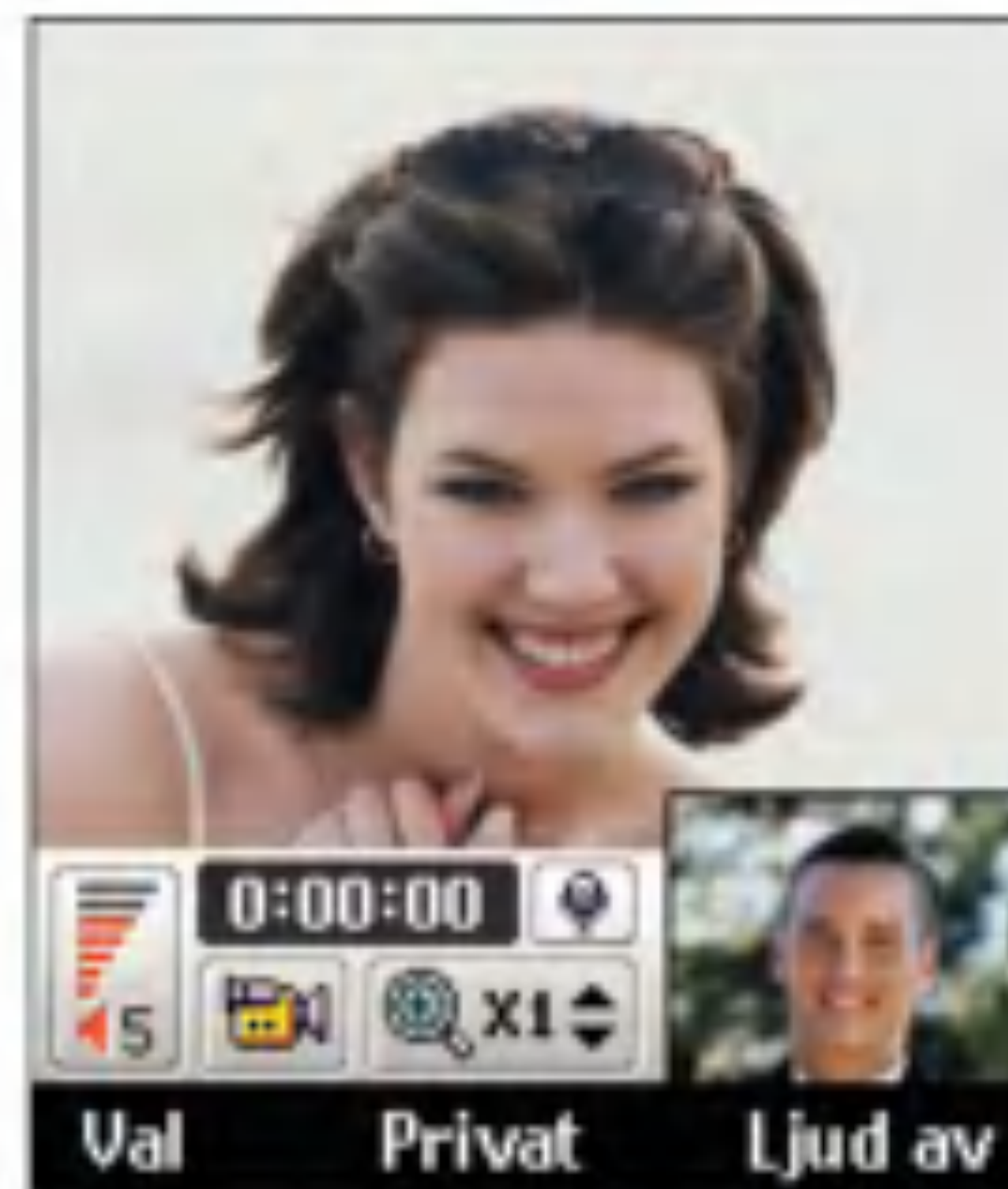





Obs!

Det tar ett tag innan videosamtalet kopplas. Ha tålamod. Kopplingstiden beror också på hur snabbt samtalet besvaras. När videosamtalet kopplas ser du din egen bild på skärmen, som sedan ersätts av samtalspartens bild när samtalet besvarats.

3. Justera kamerapositionen vid behov.
4. Tryck på knappen Avsluta eller fäll ihop mobilen när du vill avsluta samtalet.

Ringa ett röst-/videosamtal

1. Kontrollera att mobilen är påslagen.
2. Ange telefonnummer inklusive riktnummer.
 - Radera en siffra med knappen  .
Radera alla siffror som angivits genom att trycka på och hålla ned knappen  .
3. Tryck på knappen  när du vill ringa ett röstsamtal. Tryck på knappen  när du vill ringa ett videosamtal.
4. Tryck på knappen  eller fäll ihop mobilen när du vill avsluta samtalet.



Obs!

Om du vill aktivera högtalaren under ett samtal trycker du på knappen  i minst 2-3 sekunder.



Ringa ett röst-/videosamtal från Kontakter

Det är lätt att ringa någon vars nummer du har sparat i Kontakter. Tryck navigeringsknappen nedåt så visas kontaktlistan.

Bläddra till rätt kontakt och tryck på knappen  Om du vill ringa ett röstsamtal

trycker du på knappen  Om du vill ringa ett videosamtal trycker du på knappen  När du vill avsluta samtalet trycker du på knappen  .

Ringa utlandssamtal

1. Tryck på och håll ned knappen  så infogas det internationella prefixet. Plustecknet, "+", kan ersättas med internationellt prefix, vilket är två nollor i Sverige.
2. Ange landsnummer, riktnummer och abonnentens nummer.
3. Tryck på knappen  .

Allmänna funktioner



Justera volymen

Om du vill justera volymen under samtalets gång använder du knapparna på sidan av mobilen.

Om mobilen är i viloläge med luckan öppen kan du justera knappljudet med sidoknapparna.

Ta emot samtal

När du får ett samtal ringer mobilen och telefonikonen blinkar på skärmen. Om det nummer som samtalet kommer ifrån redan finns i minnet visas telefonnumret (eller ett namn om numret sparats i Kontakter).

1. Besvara samtalet genom att fälla upp luckan och trycka på knappen  .
Om menyalternativet **Tryck på valfri knapp** har ställts in på knappen  besvarar du samtal genom att **trycka på valfri knapp**, utom knappen  .

Obs!

- Du kan avvisa ett inkommande samtal genom att trycka på och hålla ned sidoknapparna på vänster sida av mobilen utan att öppna mobilen (se sid. 136). Om mobilen är öppen trycker du två gånger på knappen  eller den högra funktionsknappen.

- Om menyalternativet Vid öppning (meny #.9.4) är påslaget  , kan du besvara samtalet genom att öppna mobilen.

2. Avsluta samtalet genom att fälla ihop mobilen eller trycka på knappen  .

Obs!

Du kan besvara ett samtal samtidigt som du använder Kontakter eller andra menyfunktioner.

Signalstyrka

Om du är inomhus kan mottagningen förbättras om du ställer dig nära ett fönster. Du kan se vilken styrka din signal har på signalindikatorn () på skärmen.

Skriva text

Du kan skriva bokstäver och siffror med knappsetsen. När du t.ex. sparar namn i Kontakter, skriver meddelanden och personliga hälsningar samt antecknar händelser i Kalendern måste du skriva text.



Du kan skriva text på mobilen på följande sätt:

Ändra textinmatningsläge

1. När du är i ett fält där det går att skriva tecken kan du se en indikator för textinmatningsläge i övre högra hörnet av skärmen.
2. Du ändrar läge genom att trycka på och hålla ned knappen . Tillgängliga lägen visas.

Använda T9-läget

I T9-läget, som innebär textinmatning med igenkänning, kan du enkelt skriva ord med ett minimalt antal knapptryckningar. När du trycker på en knapp visas de tecken som du med viss sannolikhet vill skriva, med utgångspunkt i en ordlista som är inbyggd i mobilen. I takt med att du skriver fler tecken ändras ordet som visas till ett annat, som enligt ordlistan är det för tillfället mest sannolika ordet.

1. När du använder T9-läget börjar du skriva ett ord genom att trycka på knapparna  till . Tryck på en knapp för varje bokstav.

- Ordet ändras allteftersom fler bokstäver tillkommer. Bortse från vad som står på skärmen tills du ser rätt ord i sin fulla längd.

- Om du skrivit hela ordet, men fortfarande ser fel ord på skärmen trycker du på knappen  en eller flera gånger så visas de andra alternativen.

Exempel

Tryck på     så att ordet "inne" skrivs.



Tryck på knappen  för andra alternativ.

- Om det önskade ordet inte finns i listan med alternativ kan det läggas till i ABC-läget.
2. Skriv hela ordet först och redigera och radera sedan eventuella tecken som beror på feltryckning.
 3. Avsluta varje ord med ett blanksteg genom att trycka på knappen .



Radera en bokstav med knappen .

Tryck på och håll ned knappen  när du vill radera hela ord.

Använda ABC-läget

Använd knapparna  till  när du skriver text.

Allmänna funktioner

1. Tryck på den knapp som anger den bokstav som du vill skriva:
 - en gång, så skrivs den första bokstaven
 - två gånger, så skrivs den andra bokstaven
 - och så vidare
2. Infoga ett blanksteg genom att trycka en gång på knappen  Radera en bokstav med knappen  Tryck och håll ned knappen  så rensas skärmen på tecken.



Använda 123-läge (siffror)

I 123-läget kan du skriva siffror i ett SMS (t.ex. ett telefonnummer).

Tryck på de knappar som anger siffrorna som ska skrivas och ändra sedan manuellt tillbaka till önskat textläge.

Använda symbolläget

Med symbolläget kan du skriva ett antal symboler och specialtecken.

Skriv en symbol genom att trycka på den högra funktionsknappen [Symbol] eller . Välj önskad symbol med hjälp av navigeringsknappen och knappsatsen och tryck på knappen .

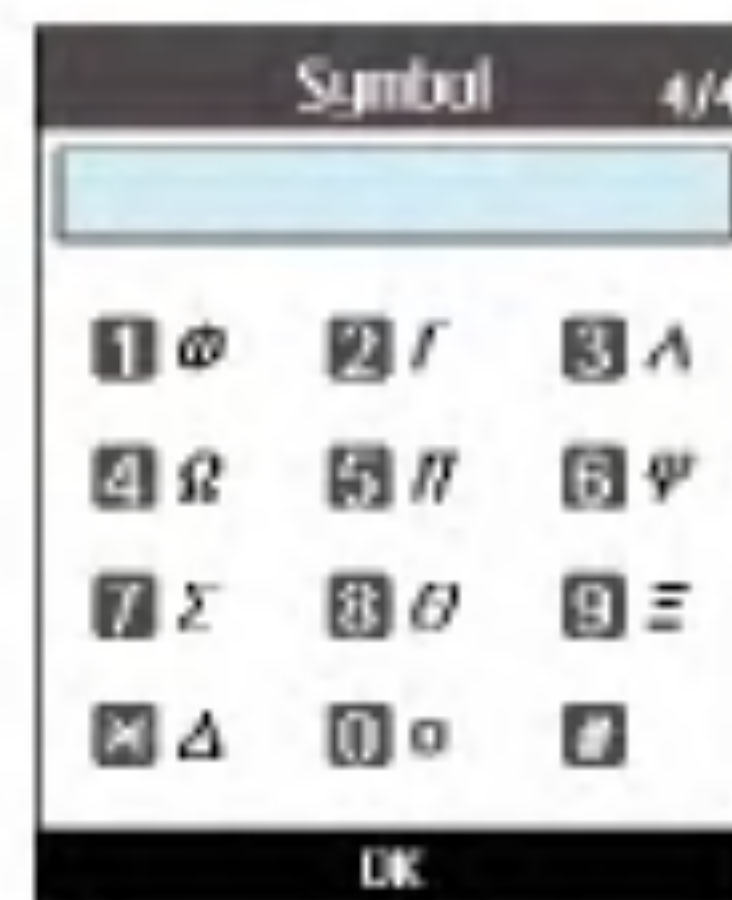
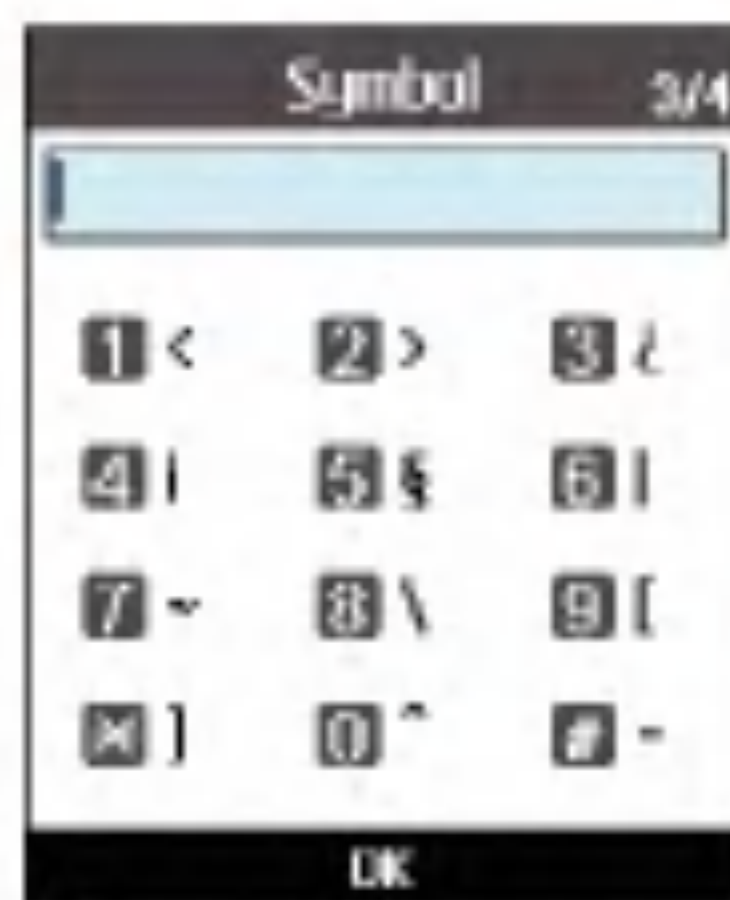

Teckentabell

Funktionsregler vid inmatning av text i abc-läge.

Använd knappsatsen när du skriver bokstäver, siffror, symboler och andra tecken i abc-läget. Tryck på samma knapp flera gånger så visas tillgängliga tecken allteftersom.

Om ingen knapp trycks ned på två sekunder anses det markerade tecknet bekräftat och markören flyttas till nästa position.

Obs!

I tabellen nedan kan du läsa om de tecken som du kan välja med knapparna.

Knapp	Tecken i den ordning de visas på skärmen	
	Gemenor	Versaler
	@:/.	@:/.
1	.,?!' " 1 - () @ / : _	.,?!' " 1 - () @ / : _
2	abc2åääáãæç	ABC2ÅÄÀÁÃÆÇ
3	def3èéêë	DEF3ÈÉÊË
4	ghi4ìíîï	GHI4ÌÍÎÏ
5	jkl5£	JKL5£
6	mno6öñòóôõøæ	MNO6ÖÑÒÓÔÕØÆ
7	pqr7ß\$	PQRS7ß\$
8	tuv8ùúûü	TUV8ÙÚÛÜ
9	wxyz9	WXYZ9
0	space0	space0

Menyschema

På mobilen finns en uppsättning funktioner som du kan använda för att anpassa mobilen efter dina behov. Funktionerna finns i menyer och undermenyer och öppnas med de två funktionsknappar som markerats som vänster funktionsknapp  och höger funktionsknapp



I varje meny och undermeny kan du visa och ändra inställningarna för en viss funktion. Funktionsknapparnas funktion varierar med program och tjänster. Texten på skärmens understa rad alldeles ovanför varje knapp anger den funktion som knappen för tillfället har.



Tryck på den vänstra funktionsknappen när du vill öppna Mina saker.

Tryck på den högra funktionsknappen när du vill öppna Kontakter.

Obs!

Den vänstra och den högra funktionsknappen aktiverar de meddelanden som visas i funktionsfälten direkt ovanför knapparna. Meddelandena ändras i enlighet med innehållet i skärmbilden

1. Skärm

(se sid. 58)

1.1 Skärmtema

- 1.1.1 Viloläge
- 1.1.2 Utg. samtal
- 1.1.3 Skickar medd.
- 1.1.4 Aktivera
- 1.1.5 Stäng av

1.2 Skärmtema liten skärm

- 1.2.1 Viloläge
- 1.2.2 Utg. samtal

1.3 Menyutseende

- 1.3.1 Rutnätsstil
- 1.3.2 Bågstil

1.4 Font

1.5 Bakgrundsbelysning

1.6 Schema för mobilen

- 1.6.1 Normal
- 1.6.2 Disko

1.7 Valkomstmedd.

2. Profiler

(se sid. 62)

2.1 Normal

2.2 Tyst

2.3 Endast vibration

2.4 Headset

2.5 Utomhus

2.6 Egna inställn. 1

2.7 Egna inställn. 2

2.8 Egna inställn. 3

3. Inställningar

(se sid. 66)

3.1 Datum och tid

- 3.1.1 Tid
- 3.1.2 Datum
- 3.1.3 Auto. datum/tid
- 3.1.4 Sommartid

3.2 Viloläge funk.knapp

3.3 Nät

- 3.3.1 Val av nät
- 3.3.2 Förvalda

3.4 Uppkopplingar

- 3.4.1 Ny anslutning
- 3.4.2 Visa
- 3.4.3 Ändra

3.5 Säkerhet

- 3.5.1 PIN-begäran
- 3.5.2 Mobillås
- 3.5.3 Ändra koder

3.6 Språk

3.7 Minnesstatus

3.8 Mobilinfo

3.9 Återst. inställn.

- 3.9.1 Återställ minne
- 3.9.2 Standardinställning

Menyschema

4. Webbläsare

(se sid. 72)

4.1 Hem

4.2 Favoriter

4.3 Sparade sidor

4.4 Gå till webbadress

4.4.1 Ange adress

4.4.2 Senaste sidor

4.5 Säkerhetscertif.

4.5.1 Certifikat

4.5.2 Rensa session

4.6 Inställningar

4.6.1 Profiler

4.6.2 Teckenvisning

4.6.3 Skrollning

4.6.4 Visa bild

4.6.5 Cache

4.6.6 Cookies

4.6.7 Töm cacheminne

4.6.8 Ta bort cookie

5. Meddelanden

(se sid. 78)

5.1 Skriv meddelande

5.1.1 SMS

5.1.2 MMS

5.1.3 E-post

5.2 Inkorg

5.3 E-post

5.4 Utkast

5.5 Utkorgen

5.6 Mallar

5.7 Inställningar

5.7.1 SMS

5.7.2 MMS

5.7.3 E-post

5.7.4 Videomeddelande

5.7.5 Röstbrevlåda

5.7.6 Expresslänk

5.7.7 Infotjänst

6. Mina saker

(se sid. 92)

6.1 Bilder

6.2 Videor

6.3 Ljud

6.4 Program

6.5 Externt minne

7. Multimedia

(se sid. 100)

7.1 Videokamera

7.2 Kamera

7.3 Röstanteckningar

7.4 Spellista

7.5 Inställningar

8. Kontakter

(se sid. 104)

8.1 Lägg till ny

8.2 Sök

8.3 Snabbuppringning

8.4 Grupp

8.5 Servicenummer

8.6 Eget nummer

8.7 Inställningar

8.7.1 Visa information

8.7.2 Visa bild/Figur

8.7.3 Kopiera alla

8.7.4 Flytta alla

8.7.5 Rensa Kontakter

9. Program

(se sid. 108)

5.1 Mina applikationer

5.2 Anslut

5.3 Inställningar

*. Kalender

(se sid. 112)

*.1 Kalender

*.2 Att-göra

*.3 Anteckning

*.4 Privat anteckning

*.5 Hitta datum

*.6 Nedräkn. t. dag

*.7 Inställningar

*.7.1 Kalender

*.7.2 Minnesinfo.

*.7.3 Ta bort alla

0. Verktyg

(se sid. 120)

0.1 Snabbmenyer

0.2 Alarm

0.3 Anslutning

0.3.1 Bluetooth

0.3.2 Serversynk.

0.4 Räknare

0.5 Världstid

0.6 Enhetskonv.

Menyschema

#. Samtalsinställn.

(se sid. 130)

#.1 Videosamtal

#.2 Samtalslistor

#.2.1 Missade samtal

#.2.2 Mottagna samtal

#.2.3 Uppringda nr

#.2.4 Alla samtal

#.3 Samtalslängd

#.4 Samtalskostnader

#.5 Vidarekoppl.

#.5.1 Röstsamtal

#.5.2 Videosamtal

#.5.3 Alla faxsamtal

#.6 Samtalsspärr

#.6.1 Röstsamtal

#.6.2 Videosamtal

#.6.3 Avakt. alla samt.

#.7 Fast nummer

#.7.1 På/Av:Av

#.8 Samtal väntar

#.8.1 Aktiverad

#.8.2 Avaktivera

#.8.3 Visa status

#.9 Inställningar

#.9.1 Avvisa samtal

#.9.2 Visa mitt nummer

#.9.3 Aut. återuppring.

#.9.4 Svarsläge

#.9.5 Minut-ton

1. Skärm



Skärm

I den här menyn kan du ställa in skärmvisningsalternativ, t.ex. visningsalternativ och teman.

Skärmtema

Du kan ställa in olika teman för bakgrunden.

Viloläge

Du kan välja en skärmbakgrund som visas i viloläge.

Utg. samtal

Du kan välja en skärmbakgrund som visas när du ringer ett samtal. Inställningen gäller både röst- och videosamtal.

Skickar medd.

Du kan ställa in en skärmbakgrund som visas när du skickar ett meddelande.

Aktivera

Du kan ställa in en skärmbakgrund som visas när du slår på mobilen.



Stäng av

Du kan ställa in en skärmbakgrund som visas när du stänger av mobilen.

Skärmtema liten skärm

Du kan välja bakgrund för den främre skärmen med hjälp av teman.

Viloläge

Du kan välja en skärmbakgrund som visas i viloläge.

Utg. samtal

Du kan välja en skärmbakgrund som visas när du ringer ett samtal. Inställningen gäller både röst- och videosamtal.

Menyutseende

Du kan ställa in menyutseendet till **Rutnatsstil** eller **Bågstil**.

Font

Du kan ställa in teckenstorlek och färg på de siffror som visas på en inaktiv skärm när du slår ett mobilnummer för att ringa.

Bakgrundsbelysning

Använd denna meny för att välja om mobilen ska använda bakgrundsbelysning eller inte.

Post	Förvalt värde
Skärmvisningstid	Av 5 sek. 10 sek. 15 sek. 30 sek. 1 min. 2 min. 3 min På
L. skärm visn.tid	Av 15 sek. 5 sek. 10 sek. 15 sek. 30 sek. 1 min. 2 min. 3 min
Knappar visningstid	Av 5 sek. 10 sek. 15 sek. 20 sek. På

Skärm

Schema för mobilen

Du kan ändra färg på menyn, funktionsknappsområdet, titelfältområdet och markören

Välkomstmedd.

Du kan ställa in meddelandet som visas när mobilen slås på.

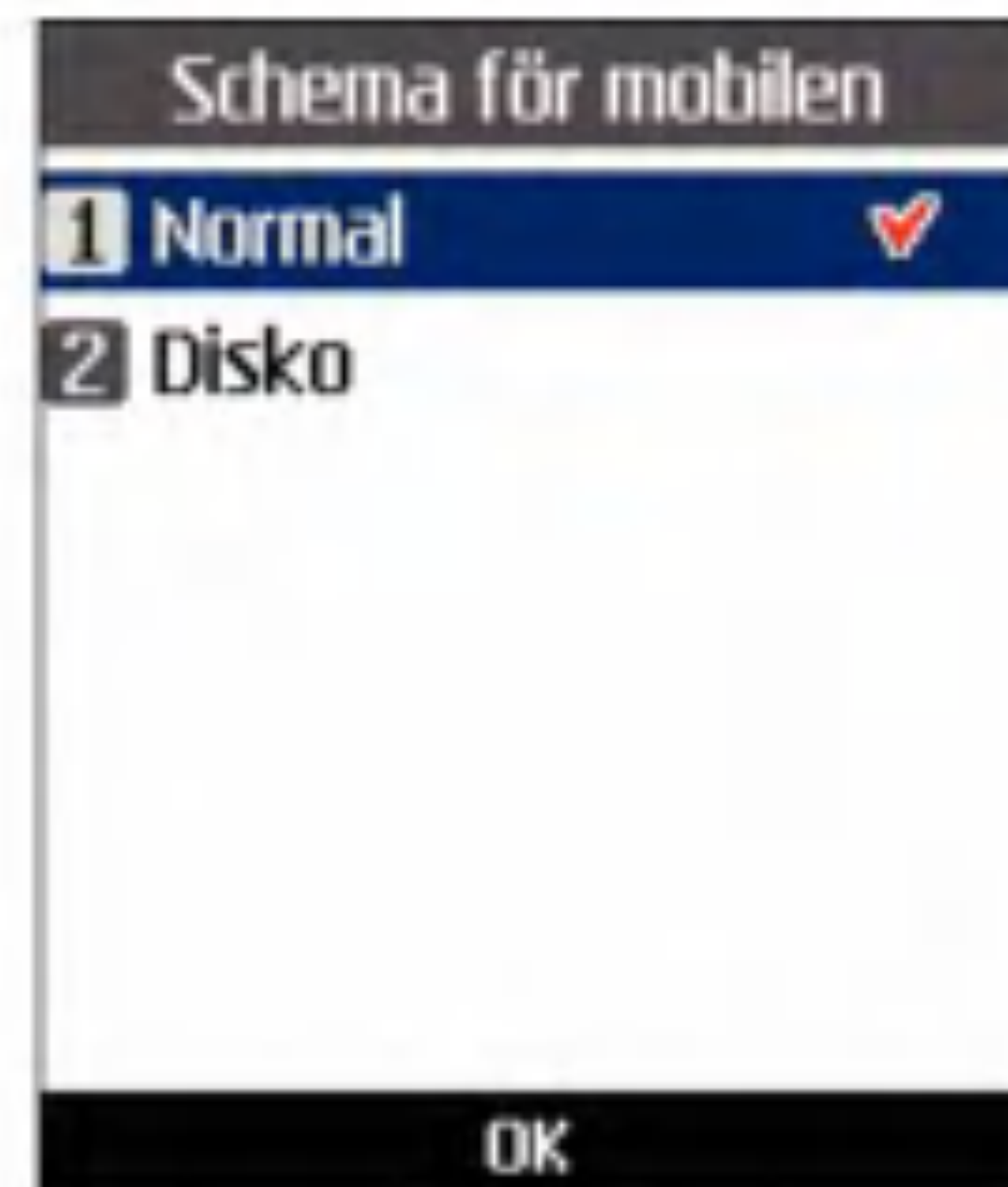

2.Profiler



Profiler

Du kan ställa in röst-video, knappljudeffekt, lucköppningsljud, ljudeffekter, aktivering, avstängning och volym. Ringsignalstypen kan användas med MP3, .3gp, AAC, MIDI, WAV och AMR.

De profiler som kan användas är Normal, Tyst, Endast vibration, Headset, Utomhus, Egna inställn. 1, Egna inställn. 2. och Egna inställn. 3. Välj önskad profil och tryck på knappen  så aktiveras profilen. I menyerna Normal, Tyst, Endast vibration, Headset och Utomhus finns ingen valmeny. När markören ställs på en profil visas motsvarande meny i funktionsrutan. Om du väljer menyn Visa/Ändra kan du visa inställningarna i profilen eller ändra inställningarna.

Menyn Profiler har följande undermenyer:

■ Signaltyp

Med det här alternativet väljer du hur inkommande samtal aviseras. Du kan välja bland Ringsignal, Vibration, Ringsignal & vibration, Ringer efter vibration, Ringer en gång och Tyst.

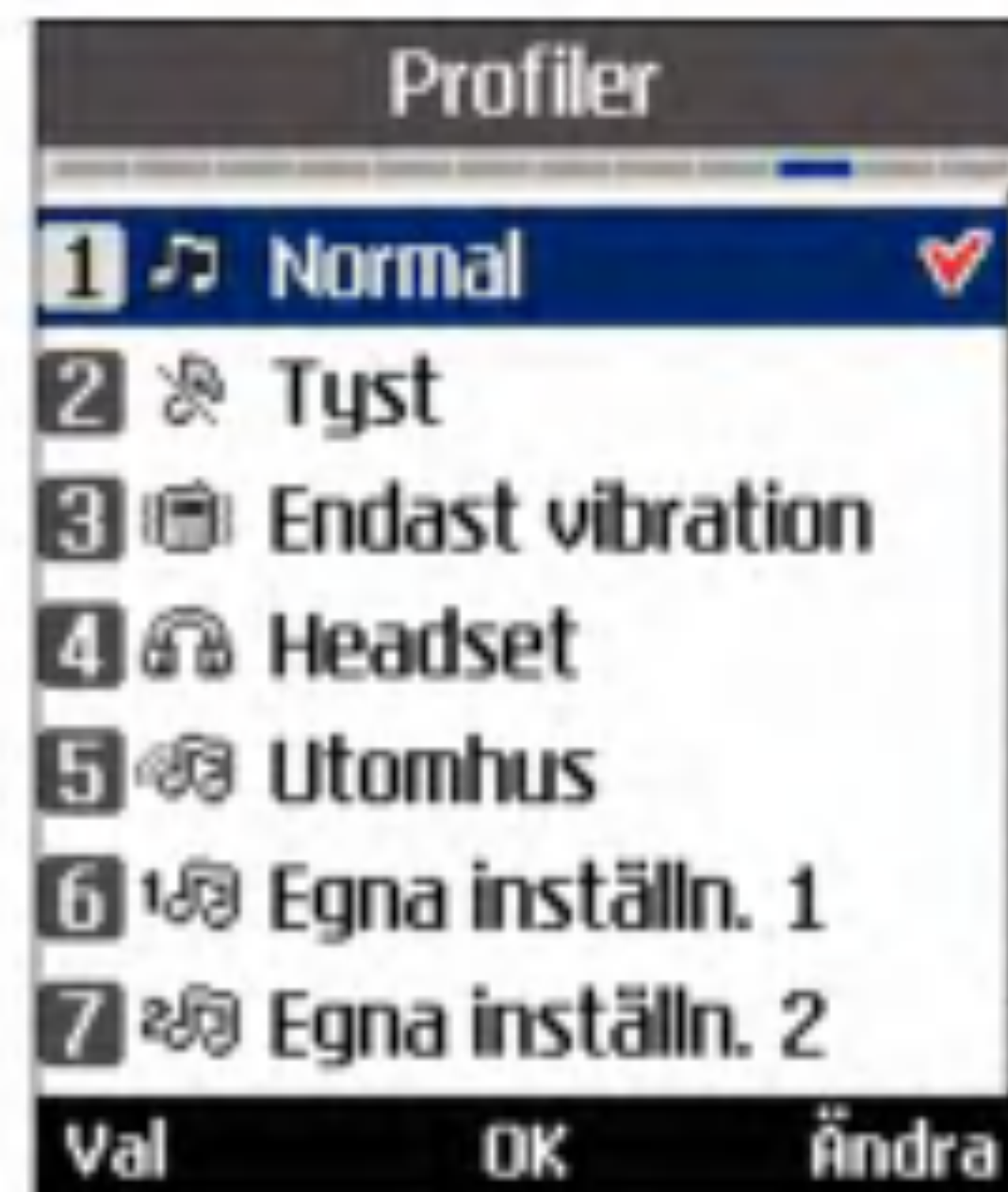

■ Ringsignal röst

Med det här alternativet väljer du Röst som ringsignal vid inkommande samtal.

■ Ringsignal video

Med det här alternativet väljer du ringsignal vid inkommande videosamtal.

■ Volym

Med det här alternativet ställs ringsignalvolymen in för inkommande samtal.

■ Meddelandesignal

Med det här alternativet väljer du vilken meddelandesignal som ska höras när du får ett meddelande. Du kan välja ett av följande lägen: Ingen, En gång, Varje minut, Varannan minut, Var 5:e min eller Var 10:e min.

■ Meddelandesignal

Med det här alternativet väljer du vilken meddelandesignal som ska höras när du får ett nytt meddelande.

■ Knappljud

Med det här alternativet väljer du vilket ljud som ska höras när du trycker ned en knapp.

■ Knappljudsvolym

Med det här menyalternativet kan du välja volymen på knappljudet.

■ Lucköppningston

Med det här menyalternativet kan du välja en melodi som hörs när telefonen sätts på eller stängs av.

■ Varningssignal

Med det här alternativet väljer du om varningar ska vara på eller av.

■ Påslagningston

Med det här alternativet väljer du vilken ton som höras när du slår på mobilen.

■ Påslagningsfil

Med det här alternativet kan du välja vilken melodi som spelas när du slår på telefonen.

■ Avstängningston

Med det här alternativet väljer du vilken ton som höras när du stänger av mobilen.

■ Avstängningsfil

Med det här alternativet kan du välja vilken melodi som spelas när du stänger av telefonen.

3.Inställningar





Inställningar



Datum och tid

Du kan ändra hur tid och datum visas, liksom själva tiden och datumet med hjälp av inställningsmenyn Tid.

Tid

1. Välj Tid-posten i inställningslistan Mobil och tryck på knappen .
2. Ange aktuell tid med knappsetsen.
3. Välj tidsformat med vänster och höger navigeringsknapp.
4. Tryck på knappen  för att spara tiden.

Datum

1. Välj Datum-posten i inställningslistan Mobil och tryck på knappen .
2. Ange datumet med knappsetsen.
3. Välj datumformatet med vänster och höger navigeringsknapp.
4. Tryck på knappen  för att spara datumet.



Obs!

Kontrollera att du har ställt in rätt datum och tid så att alla 3s tjänster fungerar korrekt.

Auto. datum/tid

När den automatiska uppdateringen ställs till På uppdateras datum och tid automatiskt utifrån den aktuella tidszonen. Om du har valt Bekräfta kommer datum och tid att bekräftas innan de uppdateras.

Sommartid

Med den här funktionen aktiveras Sommartid. Om Sommartid ställs till På innebär det att sommartid börjar gälla genast (om den aktuella tiden till exempel är 04:53 är sommartiden 05:53).

Viloläge funk.knapp

Den vänstra och den högra funktionsknappen aktiverar de meddelanden som visas i funktionsfälten direkt ovanför knapparna. Meddelandena ändras i enlighet med innehållet i skärmbilden

Nät

Val av nät

■ Automatisk

Med den här funktionen söks nät och registrering på nätet automatiskt.

■ Manuell

Med den här funktionen kan du söka i listan över nät och ange vilket nät du vill registrera dig på.



Förvalda

Du kan välja att visa förvalda listor för att sedan spara dem på SIM-kortet samt ändra i aktuella förvalda listor.

Uppkopplingar

I den här menyn visas en lista över Anslutningar. Välj höger funktionsknapp [Ändra]. Följande poster finns i Anslutningar.

- Namn på anslutning: Profilnamn
- Bärare: UMTS/CSD/GPRS
- Användarnamn: Användarnamn

Inställningar



- Lösenord: Lösenord
- APN: APN-information om nätoperatören
Ring 3s Kundservice för att ändra inställningarna.

Säkerhet

Du kan aktivera en PIN-kod. När den aktiverats visas ett fönster där du ska ange PIN-koden varje gång du slår på mobilen, vilket förebygger att obehöriga använder mobilen.

PIN-begäran

Du kan kontrollera aktuell konfigureringsstatus i statusfältet.

1. Välj PIN-begäran i menyn Säkerhet och tryck på knappen .
2. Konfigurera den här posten som På eller Av. Om den är På kommer en PIN-kod att begäras när mobilen slås på.
3. Ange den aktuella PIN-koden och tryck på knappen .
4. Om du anger en felaktig PIN-kod 3 gånger i följd i textfönstret för PIN-kod blir PIN-koden ogiltig. Då måste de ange PUK-koden för att PIN-koden ska återställas.

5. Du har max. 10 försök att ange PUK-koden. Om en felaktig PUK-kod anges 10 gånger kan inte alla funktioner på mobilen användas. Be i detta fall 3s Kundservice att låsa upp mobilen.

Tryck på knappen Tillbaka i textfönstret för PIN-kod så återgår du till föregående steg.

Mobillås

Du kan använda säkerhetskod när du vill undvika obehörig användning av mobilen.

När du slår på mobilen ombeds du att ange säkerhetskoden om du har ställt in mobillåset i läget "På".

Du kan välja menyn i **På, Om SIM-kortet byts ut, Omedelbart** och **Ingen**.

Ändra koder



Du kan ändra PIN, PIN2, säkerhetskoden till mobilen och lösenordet till samtalsspärren.

Obs!

Om du ändrar koden och sedan glömmer den måste du kontakta inköpsstället, där mobilen kan låsas upp eller kodproblemet lösas.

■ PIN/PIN2-kod

Med den här menyn kan du ändra PIN- eller PIN2-kod.

1. Välj Ändra koder i listan Säkerhet och tryck på knappen .
2. Välj PIN eller PIN2-kod och tryck på knappen .
3. Ange rätt PIN- eller PIN2-kod och sedan en ny PIN- eller PIN2-kod. Om en felaktig PIN-kod anges 3 gånger blir PIN-koden ogiltig. Då måste du ange PUK- eller PUK2-koden för att kunna återställa PIN-koden.
4. Om en felaktig PUK-kod anges 10 gånger kan inte alla funktioner på mobilen användas. Be i detta fall 3s Kundservice att låsa upp mobilen.

■ Säkerhetskod

Med den här menyn kan du ändra koden på mobilen. Antalet försök att ange rätt säkerhetskod är inte begränsat som för PIN- och PIN2-koden.



Språk

Med den här funktionen kan du ställa in vilket språk som ska användas på mobilen.

Minnesstatus

I den här menyn visas minnesanvändningen i mobilen och SIM-kortet. Du kan få information om mängden minne som används av Kontakter, Kalender, Att-göra-anteckningar, privata anteckningar och SMS- och MMS-meddelanden.

Inställningar

Gemens. minne

Den här funktionen visar status för användarminnet på mobilen.

Tilldelat minne

Den här funktionen visar hur mycket minne som är tillgängligt för användaren.

SIM-minne

Den här funktionen visar status för användarminne på SIM-kortet.

Externt minne

Den här funktionen visar status för det externa minneskortet

Mobilinfo

Den här menyn används till att visa programversionsinformation.

Återst. inställn.

Med den här funktionen kan du återställa fabriksinställningar.

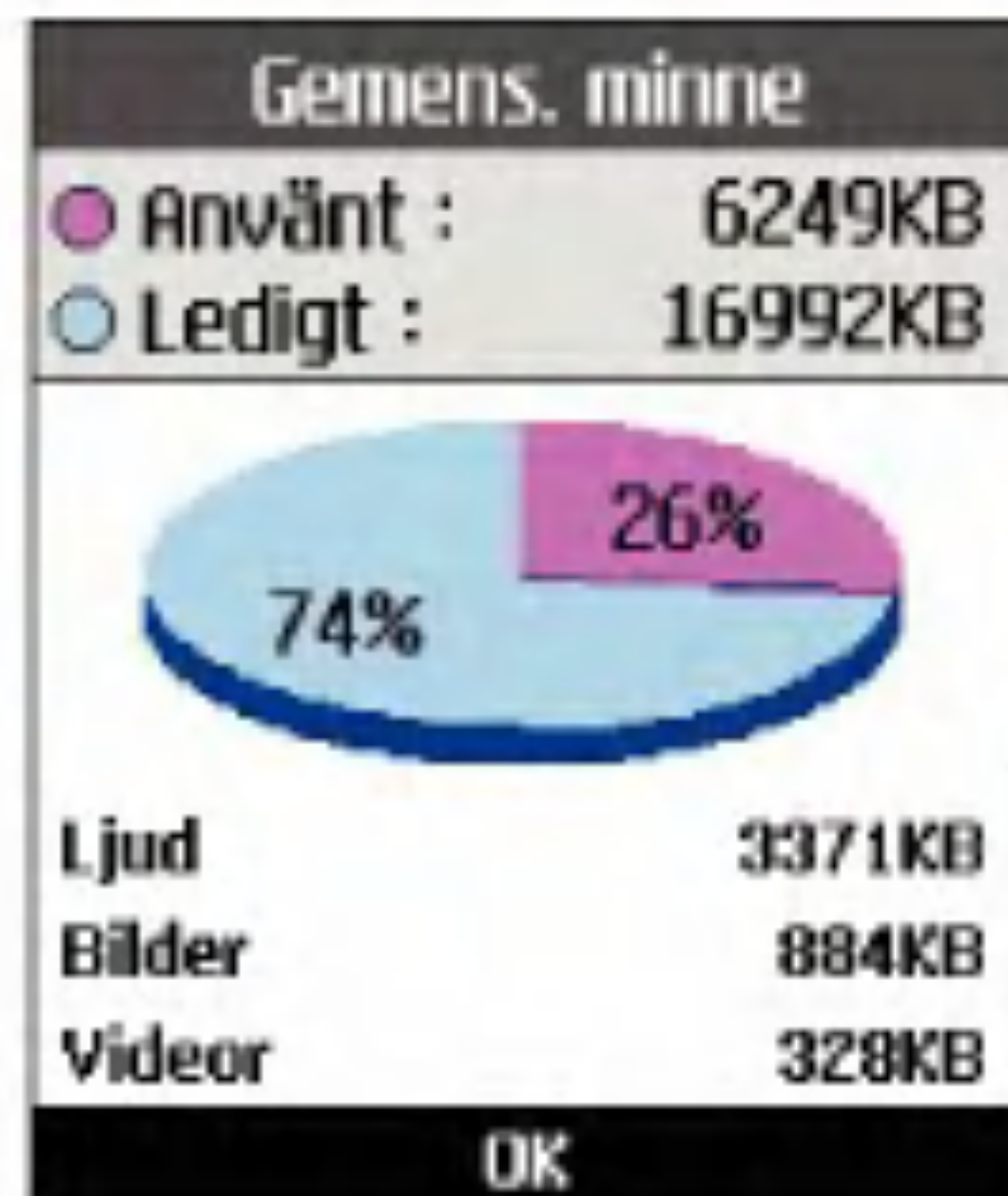

4. Webbläsare



Webbläsare





3 ger dig en hel värld av kommunikations-
möjligheter, information och underhållnings-
tjänster. Du kan fråga efter vägen i stora städer,
läsa de senaste nyheterna, följa utvecklingen i
Allsvenskan och en hel del annat.

Öppna webbläsaren i viloläget genom att trycka
och hålla ned knappen .



Hem

Välj Hem i Internet-menyn och tryck sedan på
knappen .

Om du vill uppdatera aktuell sida trycker du på
höger funktionsknapp [Uppdatera].

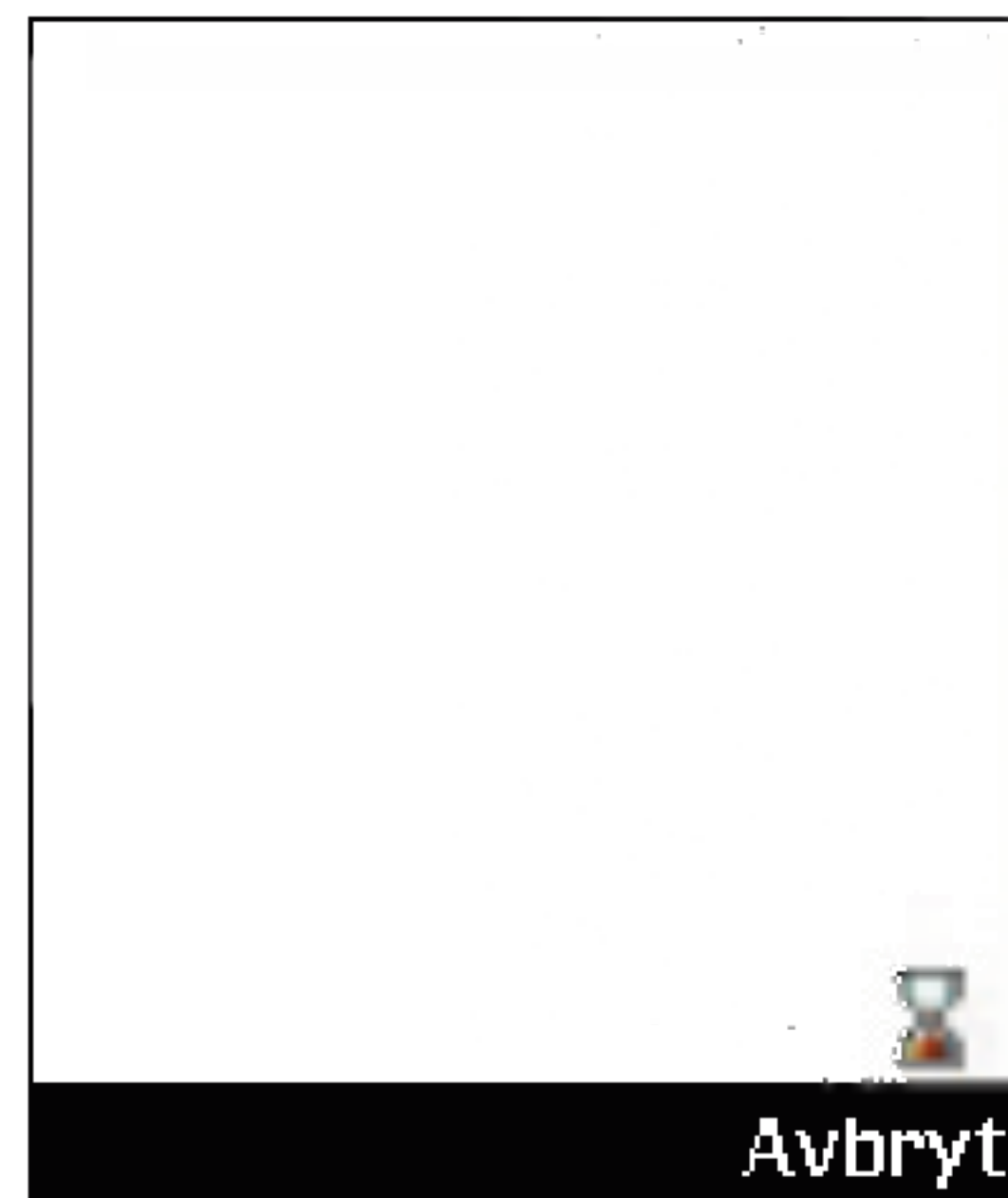
-  Hem: Du går tillbaka till den första hemsidan.
-  Uppdatera: Aktuell sida laddas igen.
-  Favoriter: Du kan lägga till eller spara den aktuella sidan i favoritlistan, eller visa listan som sparats under Favoriter.
-  Inställningar: Du kan ställa in saker som är kopplade till webbläsaren t.ex. Töm cacheminne, Sessionsinfo, Ta bort cookie, etc.



-  Tillbaka: Du återgår till föregående sida.
-  Framåt: Du återgår till föregående sida.

I följande exempel visas webbläsarfunktionen "Framåt".

1. Navigeringssida Sida A → Sida B → Sida C → Sida D
2. Välj på Sida D funktionen "Bakåt" i menyn, vilket för användaren tillbaka till Sida C.
3. På Sida C, om du väljer "Bakåt" i menyn flyttas du till Sida B. Om du väljer "Framåt" i menyn flyttar du tillbaka till Sida D igen.

-  Gå till webbadress: Anslut till webbadressen efter att ha gjort ändringar.

Favoriter

Med den här funktionen kan du spara och ändra webbplatser som du ofta besöker.

Anslut

Med den här funktionen får du åtkomst till markerad webbplats.

Skicka meddelande

Vald favorit (webbadress) kan skickas via SMS eller MMS.

Lägg till ny

En ny webbplats läggs till i listan med favoriter.

Ändra

Du kan ändra och spara namn och adress på en markerad favorit.



Markera/avmarkera

Används för att markera eller avmarkera vald webbplats.

Ta bort

Den markerade favoriten raderas.

Sparade sidor

Sparar sidan på skärmen som en fil off-line. Max 20 sidor kan sparas.

Webbläsare

Gå till webbadress

Anslut till webbadressen efter att ha gjort ändringar.

Säkerhetscertif.

■ Certifikat

En lista med tillgängliga certifikat visas. a
Rensa session Med det här alternativet kan du stänga en säker anslutning.

■ Rensa session

Tillater De stenge sikkerhetsforbindelsen.

Inställningar

Profiler

Välj profiler genom att trycka på  -knappen som öppnar webbläsaren.

Teckenvisning

Välj teckenuppsättning från följande lista:

Automatisk, Engelska (ASCII), Engelska (ISO), Engelska (LATIN), Unicode(UCS2 BE), Unicode(UCS2 LE), Unicode(UCS2 Auto),



Unicode(UTF-16 BE), Unicode(UTF-16 LE), Unicode(UTF-16 Auto), Unicode(UTF-8).

Skrollning

Här kan du bestämma skrollningshastigheten och välja mellan **1 rad**, **2 rader** och **3 rader**.

Visa bild

Ange om du vill visa bilder medan du bläddrar.

Obs!

Om du aktiverar den här funktionen kan WAP-sidor med bilder fördröjas tills överföringen slutförts. Överföringen går snabbare om Visa bild är avaktiverat.

Cache

Ange om du vill spara de WAP-sidor (på nätverket) som du har visat. Om du aktiverar den här funktionen kan du söka igenom den visade WAP-sidan snabbt i cache-minnet.

Cookies

Ange om du vill spara cookie-filer som mottagits från WAP-sidan. Om du avaktiverar den här funktionen hamnar inga cookie-filer i din telefon.

Töm cacheminne

Med den här funktionen raderas data som sparats i cacheminnet.

Ta bort cookie

Alla data som sparats i cookie-minnet raderas.



Direktuppspelning(Streaming)

Webbläsaren har direktuppspelningsmöjligheter. Direktuppspelningen av video startar automatiskt från webbläsaren om tjänsteleverantören tillhandahåller detta.

Kontroll av direktuppspelning

1. **OK** - knappen: Växla mellan att spela upp och att pausa.
2. Knappen ljud på/av: stänger av/slår på ljudet tillfälligt.

Webbläsare

Val

När du trycker på den vänstra funktionsknappen [Val] visas en snabbmeny med följande alternativ.

1. Ljud på/av: stänger av/slår på ljudet tillfälligt
2. Videostorl.: Normal/Landskap (för normal video) eller Normal/Zoom/Landskap (för video med liten storlek)
3. Innehållsinformation
: Visar information om det innehåll som finns för tillfället på uppspelningsservern

Normal uppspelning

Normal uppspelning är mycket likt direktuppspelning, men nedladdningen sker innan uppspelning.

Kontroll av uppspelning

Om uppspelningen inte är direkt visar den mobila terminalen VCR-kontrollen och den aktuella speltiden.

1.  : -knappen: Växla mellan Spela upp och Paus.
2. Höger-knappen/Vänster-knappen : Med den här knappen kan du gå framåt/bakåt snabbare.



I följande exempel visas funktionerna för uppspelningsmenyn "FF/REW"

- om du trycker på knappen FF/REW under uppspelning pausas videon av den mobila terminalen.
 - vid fortsatt tryck på knappen FF/REW visar den mobila terminalen omedelbart den nya tiden samt förloppsindikatorn. (användaren kan välja ny tid med knappen FF/REW)
 - När knappen FF/REW släpps upp påbörjar den mobila terminalen uppspelningen med den nya tiden.
3. Knappen ljud på/av : stänger av/sätter på ljudet tillfällig

Val-menyn är samma som direktuppspelning.

5. Meddelanden



Meddelanden

Skriv meddelande

SMS

Tryck navigeringsknappen åt höger så visas menyn Meddelanden. Välj **Skriv meddelande**, och välj sedan **SMS**.

Du kan skriva och ändra ett meddelande med upp till 160 tecken. Du kan skriva och ändra upp till 10 sammankopplade meddelanden.

1. Ange mottagare från listan Skickat meddelande eller Kontakter genom att trycka på den vänstra funktionsknappen [Val]/[Sök i Kontakter].
2. Ett nytt fönster öppnas när du ska skriva meddelandet, där du skriver och ändrar. Med hjälp av den vänstra funktionsknappen [Val] kan du infoga en smiley, ange mallar och även telefonnummer, genom Kontakter. Genom att använda  längst ned kan du skriva symboler.
3. När meddelandet har skickats sparas det automatiskt i Utkorgen. Om meddelandet inte har skickats sparas det automatiskt i Utkast.





MMS

Skapa ett MMS

Välj Meddelanden i den översta menyn eller tryck navigeringsknappen åt höger så visas menyn Meddelanden. Välj Skriv meddelande i menyn och sedan MMS för att skapa ett MMS.

Du kan helt enkelt skicka en bild med meddelandet som du bifogar från ditt album eller från multimediamenyn.

MMS

1. Du kan skapa ett MMS.
2. Välj **MMS**, i menyn **Skriv meddelande**, och tryck på knappen .
3. Du kan redigera ett meddelande av typen MMS genom att trycka navigeringsknappen nedåt.
4. Flytta markören till fältet **Till** och ange vem du vill skicka meddelandet till. Du kan ange mottagare med mobilnummer eller e-postadress. Du kan söka kontakter med hjälp av den vänstra funktionsknappen [Val].
När en mottagare angivits visas ett annat fält där ytterligare mottagare kan anges.
5. Flytta markören till fältet Titel och ange Titel. Du kan använda en mall och en smiley som du väljer genom att trycka på den vänstra funktionsknappen [Val].
6. Du kan lägga till, ta bort eller redigera varje bild genom att flytta markeringen till textfältet.
7. Du kan spara meddelandet i Utkast genom att använda den vänstra funktionsknappen [Val] när meddelandet skapas.
8. Du kan spara meddelandet i Utkast genom att använda den vänstra funktionsknappen [Val] när du skapar meddelandet.
9. När du har skrivit färdigt meddelandet trycker du på knappen . Du kan skicka meddelandet genom att välja Skicka nu eller Skicka senare i listan som visas och du kan spara meddelandet genom att välja Spara i Utkast. Du kan granska meddelandet genom att välja Förhandsgranska i listan som visas.
10. Med den vänstra funktionsknappen [Val] kan du välja följande funktioner.
 - Infoga: Du kan infoga bilder, video, ljud, mallar, namn eller telefonnummer som sparats i kontakterna.
 - Skicka: Det skapade MMS:et skickas vid den tidpunkt du anger.
 - Spara i Utkast: Det skapade MMS:et sparas som utkast.
 - Förhandsgranska: Det skapade MMS:et visas innan det skickas.
 - Visa bilaga: Visa fillistan med bilagor.

Meddelanden

- Bildvisningstid: Ändra bildvisningstiden för varje bild.
- Ta bort: Den bifogade filen eller bilden tas bort i den valda bilden
- Gå till: Gå direkt till den valda bilden.
- Ordlista: Välj ordlisteläge.
- Lägg till ordlista: Den skrivna strängen läggs till i ordlistan

Visa MMS i Förhandsgranska och Utkast



1. Du kan förhandsgranska ett MMS som du har skapat.
2. Om meddelandet är för långt för att kunna visas på skärmen kan du bläddra igenom meddelandet genom att föra navigeringsknappen uppåt och nedåt.
3. Tryck på knappen **OK** om du vill göra paus under uppspelning av meddelandet och sedan på knappen **OK** när du vill fortsätta spela upp meddelandet.
4. Om en ljud- eller videofil bifogas till ett MMS aktiverar du Ljud-funktionen genom att trycka på den högra funktionsknappen [Ljud].



Visa MMS i Inkorg och Utkorgen

1. När du markerar ett MMS så visas innehållet.
2. Om meddelandet är för långt för att kunna visas på skärmen kan du bläddra igenom meddelandet genom att föra navigeringsknappen uppåt och nedåt.
3. Tryck på knappen **OK** om du vill göra paus under uppspelning av meddelandet och sedan på knappen **OK** när du vill fortsätta spela upp meddelandet.
4. Om en ljud- eller videofil bifogas till ett MMS aktiverar du Ljud av-funktionen genom att trycka på den högra funktionsknappen [Ljud av]. Tryck på den högra funktionsknappen

[Ljud på] för att avaktivera funktionen Ljud av. När ett MMS innehåller en webbadress kan du ansluta till webbplatsen.

Om du vill avbryta anslutningen tryck på -knappen och för navigationsknappen upp eller ner. Skärmen visar nu "Link" på höger funktionsknapp. När du trycker på den här knappen eller håller knappen  intryckt kan du ansluta till webbplatsen eller se filen spelas upp.

5. Markera önskat meddelande genom att trycka navigeringsknappen åt vänster eller höger.
6. Svara på meddelandet genom att trycka på knappen .
7. Med den vänstra funktionsknappen [Val] kan du välja följande funktioner.
 - Paus/Spela upp: Pausa eller spela upp det valda meddelandet.
 - Svara: Ett svar skapas till det markerade meddelandet.
 - Vidarebefordra: Markerat meddelande vidarebefordras.
 - Spara adress: Telefonnumret sparas i Kontakter.

- Visa bilaga: Visar listan över bifogade filer.
- Nytt meddelande: Du kan skapa ett nytt meddelande.
- Använd: Extraherar det telefonnummer, den e-postadress eller den webbadress som finns i meddelandetexten.
- Ta bort: Det markerade meddelandet raderas.
- Meddelandeinfo.: Visar information om det markerade meddelandet.

Meddelanden

E-post

Innan du skickar e-post måste du skapa ett e-postkonto.

Ändra meddelande

1. Välj **E-post** i menyn Skriv meddelande.
2. Du kan ange upp till 20 adresser i fälten Till och Cc och upp till 10 adresser i fältet Bcc.

Tips

Ange @, genom att välja den högra funktionsknappen [Symbol] och trycka på 9 på knappsatsen.

3. Skriv ämnet för meddelandet som ska skickas i fältet Ämne.
4. Skriv innehållet i meddelandet som ska skickas i fältet Meddelande.
5. Ange upp till 4 filer som bifogas i fältet Bifoga.
6. När du har skrivit färdigt meddelandet trycker du på knappen . Du kan skicka meddelandet omedelbart.

Inkorg

1. Du kan visa sparade meddelanden. Välj ett meddelande och tryck sedan på knappen **OK** för att visa meddelandet.
2. Du kan bläddra mellan meddelanden genom att använda vänster och höger navigationsknapp.
3. Visa ett MMS genom att välja **Hämta** i meddelandeskärm-bilden. Filen överförs och du kan titta på den när meddelandet mottagits.
4. Med den vänstra funktionsknappen [Val] kan du välja följande funktioner.
 - **Svara:** Ett svar skapas till det markerade meddelandet.
 - **Vidarebefordra:** Du kan vidarebefordra ett markerat meddelande.
 - **Visa:** Du kan visa ett markerat meddelande.
 - **Nytt meddelande:** Du kan skriva ett nytt meddelande.
 - **Spara adress:** Du kan spara avsändarens adress i dina kontakter.



- **Markera/Avmarkera:** Du kan markera eller avmarkera valt meddelande.
- **Radera:** Du kan radera ett markerat meddelande.
- **Kopiera:** Du kan kopiera ett markerat meddelande.
- **Flytta:** Du kan flytta ett markerat meddelande.
- **Meddelandeinfo.:** Visar information om det markerade meddelandet.

Meddelanden

Visa bluetooth-meddelanden i inkorgen och i popup-fönstret för meddelanden

1. Du kan visa vCalendar, vCard, bilder och spela upp ljud- och bildmeddelanden som du har tagit emot via bluetooth.
2. Du kan visa sparade bluetooth-meddelanden. Välj ett bluetooth-meddelande i inkorgen och tryck på OK-knappen för att visa det.
3. Du kan visa dina senast mottagna bluetooth-meddelanden direkt. Välj Ja i popupfönstret för bluetooth-meddelande om du vill visa det senast mottagna bluetooth-meddelandet.
4. Du kan visa föregående och nästa meddelande i inkorgen om du använder navigeringsknapparna åt vänster och höger när du visar bluetooth-meddelanden via inkorgen.
5. Du kan inte visa föregående och nästa meddelande om du visar det senast mottagna bluetooth-meddelandet via popupfönstret för bluetooth-meddelande.
6. Du kan använda upp/ned-knappen om du vill bläddra uppåt eller nedåt och se innehåll i meddelandet som ligger utanför det synliga fältet.
7. Du kan använda knappen Visa (mitten) om du vill visa en bild i helskärm.
8. Du kan använda knappen Spela (mitten) om du vill spela upp ljud- eller videofiler.
9. Med den vänstra funktionsknappen [Val] kan du välja följande funktioner.
 - **Kopiera t Kalender/Kontakter:** Du kan kopiera vCalendar- och vCard-meddelanden till din kalender/dina kontakter.
 - **Spara bifogad fil:** Du kan spara bilder, ljud och videofiler i telefonen för vidare användning.
 - **Nytt meddelande:** Du kan skriva ett nytt text-/MMS-/e-postmeddelande.
 - **Vidarebefordra:** Du kan vidarebefordra bluetooth-vCalendar- och -vCard-meddelanden via SMS och e-post.
 - **Ta bort:** Du kan ta bort det bluetooth-meddelande som du visar för tillfället.

E-post

1. Välj E-post.
2. Välj 3post i Server-listan för att hämta meddelanden.
3. För att hämta nya meddelanden i skärmbilden för e-posthuvuden väljer du Hämta, så hämtas den nya listan över e-postmeddelanden.
4. Välj önskat meddelande i e-postlistan så hämtas e-postinnehållet från servern.

Med den vänstra funktionsknappen [Val] kan du välja följande funktioner.

- **Svara:** Du kan svara på ett markerat meddelande.
- **Vidarebefordra:** Du kan vidarebefordra det markerade meddelandet.
- **Spara adress:** Du kan spara avsändarens adress i dina kontakter.
- **Nytt meddelande:** Du kan skriva ett nytt meddelande via SMS, MMS eller e-post.
- **Använd**
 - Nummer: Sparar telefonnumret som finns i texten i meddelandet.



- E-postadress: Visa upp till 10 e-postadresser i det mottagna meddelandet som innehåller text. Du kan skicka ett meddelande eller spara det som en kontakt efter valt nummer.
- Webbadress: Visa upp till 10 URL:er i det mottagna meddelandet som innehåller text. Du kan bläddra på webben eller spara som bokmärke i enlighet med valt nummer.
- **Visa bilaga:** Visar listan över bifogade filer.
- **Radera:** Du kan radera ett markerat meddelande.

Meddelanden

- **Visa Till-adress:** Visar information i fälten Till/Kopia/Hemlig kopia.
- **Meddelandeinfo.:** Visar information om det markerade meddelandet.

Utkast

1. Du kan redigera sparade meddelanden. Välj ett meddelande och tryck sedan på knappen  för att redigera meddelandet.
2. Med den vänstra funktionsknappen [Val] kan du välja följande funktioner.
 - **Skriv meddelande:** Du kan skriva ett nytt meddelande.
 - **Skicka:** Du kan skicka ett markerat meddelande.
 - **Ändra:** Du kan redigera ett markerat meddelande.
 - **Markera/Avmarkera:** Du kan markera eller avmarkera valt meddelande.
 - **Ta bort:** Du kan radera ett markerat meddelande.
 - **Meddelandeinfo.:** Visar information om det markerade meddelandet.

Utkorgen

1. Du kan redigera sparade meddelanden. Välj ett meddelande och tryck sedan på knappen  för att redigera meddelandet.
2. Du kan bläddra mellan meddelanden genom att använda vänster och höger navigationsknapp
3. Med den vänstra funktionsknappen [Val] kan du välja följande funktioner.
 - **Vidarebefordra:** Du kan vidarebefordra ett markerat meddelande.
 - **Visa:** Du kan visa ett markerat meddelande.
 - **Redigera:** Du kan redigera ett markerat meddelande.
 - **Nytt meddelande:** Du kan skriva ett nytt meddelande.
 - **Spara adress:** Du kan spara avsändarens adress i dina kontakter.
 - **Markera/Avmarkera:** Du kan markera eller avmarkera valt meddelande.
 - **Radera:** Du kan radera ett markerat meddelandet.

- **Meddelandeinfo.:** Visar information om det markerade meddelandet.

Mallar

Du kan lägga till, ändra och ta bort ofta använda meningar.

Du kan spara ofta använda meningar i textfältet i förväg.

Inställningar

SMS

- Leveransrapport

Gör det möjligt att aktivera eller avaktivera rapportfunktionen. När funktionen är aktiverad får du via nätet information om huruvida meddelandet har skickats eller ej.

- Giltighetstid

Gör det möjligt för dig att bestämma hur länge dina SMS ska sparas i SMS-centralen medan försök görs att skicka dem till mottagaren.



- SMS-central

Numret till gateway för SMS är förladdat i mobilen och ska inte ändras. Om du av misstag raderar eller ändrar det kontaktar du 3s Kundservice så får du hjälp.

MMS

Välj MMS i menyn Inställningar när du konfigurerar alternativ som avser MMS.

Meddelanden

Leveransrapport

Med den här menyn kan du välja om du vill begära mottagningsbekräftelse från mottagaren och om du ska tillåta att en leveransrapport skickas till en avsändare.

- Begär rapport: Här väljer du om en bekräftelse på att meddelande lästs ska begäras för ett MMS.
- Tillåt rapport: Här väljer du om en leveransrapport ska skickas på begäran om sådan.

Svaralternativ

Med den här menyn kan du välja om du vill begära bekräftelse på att ett meddelande lästs av mottagaren samt om du ska tillåta att en bekräftelse på ett läst meddelande skickas till en avsändare.

- Begär svar: Här väljs om bekräftelse på att meddelande lästs ska begäras för ett MMS.
- Tillåt svar: Här väljs om bekräftelse på att meddelande lästs ska skickas vid begäran om sådan.

Auto. hämtning

Med den här menyn kan du bestämma om ett MMS ska hämtas automatiskt när du får ett meddelande om MMS.

Giltighetstid

Med den här menyn kan du konfigurera giltighetstiden för ett meddelande när du överför ett MMS. Meddelandet sparas endast på MMS-servern under den tidslängd som konfigurerats.

Bildvisningstid

När du skriver ett meddelande kan du med den här menyn konfigurera hur länge varje sida ska visas.

Meddelandestorlek

När du skriver ett MMS kan du med den här menyn konfigurera maxstorleken på meddelandet.

MMS-central

Gateway-uppgifter för MMS har laddats i mobilen i förväg och ska inte ändras. Om du av misstag ändrar eller tar bort dessa kontakter du 3s Kundservice så får du hjälp.

Du kan lägga till eller redigera profilen för MMS, med undantag för standardprofilen.

E-post

Med den här menyn kan du skapa, ändra och ta bort e-postkonton.

Skapa ett e-postkonto på följande vis:

1. Tryck på knappen  , med en inaktiv skärm och välj Meddelanden/Inställningar /E-post.
2. Lägg till ett konto genom att trycka på den högra funktionsknappen [Lägg till].
3. Ange uppgifter **Användarnamn, Lösenord, E-postadress, E-postadress för svara.**
4. Avslutningsvis kan du verifiera genom att trycka på den vänstra funktionsknappen [Autent.].

När du har ställt in uppgifter om dina andra konton kan du hämta e-post från dessa genom att välja Hämta ny post på startsidan för E-post.

Hämta ett e-postmeddelande på följande vis:



1. Välj vilken e-postserver du vill hämta ifrån i E-post.
2. Välj e-postmeddelande med hjälp av navigeringsknappen.
3. Tryck på den högra funktionsknappen [Hämta].
4. Tryck på knappen  .

Videomeddelande

Här kan du ställa in inställningar för videomeddelanden om operatören stöder denna funktion. Kontrollera vilka tjänster nätoperatören erbjuder så kan du ställa in telefonen därefter.

Meddelanden

Röstbrevlåda

Här kan du ställa in inställningar för att hämta röstmeddelanden om operatören tillhandahåller den funktionen. Kontrollera vilka tjänster operatören erbjuder så kan du ställa in mobilen därefter.

Expresslänk

Du kan beställa Expresslänk från företag som tillhandahåller WAP-tjänster. Med Expresslänk får du till exempel nyhetsrubriker och eventuellt ett textmeddelande eller en länk till en WAP-tjänst. Kontakta din WAP-tjänsteleverantör om du vill veta var tjänsten finns och hur du kan abonnera på den.

Infotjänst

Informationstjänstmeddelanden är textmeddelanden som sänds ut av nätoperatören till användare av GSM-telefoner. Meddelandena innehåller allmän information om exempelvis väder, trafik, taxi, apotek eller aktiekurser. Varje typ av information har ett eget nummer som du kan få från din tjänsteleverantör. När du fått ett tjänstemeddelande talar ett popupmeddelande

om att ett nytt meddelande mottagits eller så visas tjänstemeddelandet direkt.

6.Mina saker



Mina saker

Bilder

Med det här programmet kan du visa stillbilder. Bildfilerna som sparats i telefonen visas som miniatyrbilder. Välj önskad bild så visas en förstora bild.

Obs!

Det kan hända att funktioner i Ändra bild inte fungerar på grund av stora bildstorlekar eller att det inte finns tillräckligt med utrymme i telefonens interna resurser. Exempelvis fungerar inte Roter för bilder som är större än 640 x 480.

Tryck på den vänstra funktionsknappen [Val] så visas följande visningsposter (i 1. Bildlistan).

- Visa: Du kan visa den valda bilden.
- Ny mapp: Du kan skapa en ny mapp.
- Skicka meddelande: Du kan skicka den markerade bilden med MMS, e-post eller via bluetooth.
- Filer
 - Flytta: Flytta filen till en annan mapp.
 - Kopiera: Kopiera filen till en annan mapp.

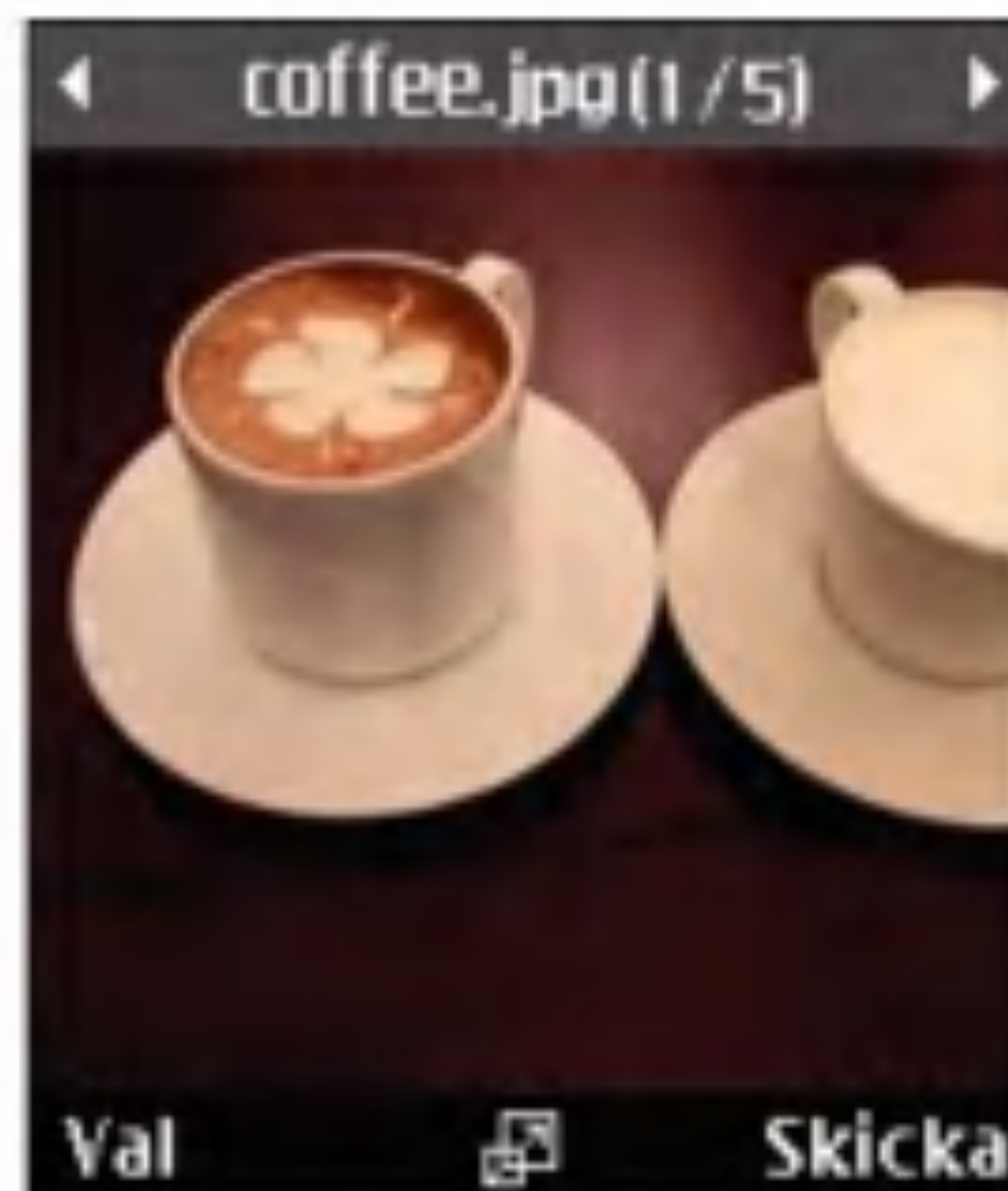

- Ändra namn: Namnet på bilden kan ändras.
- Ändra: Med den här funktionen kan du redigera bilden.
- Information: Visa information om den markerade bildfilen.
- Ta bort: Den markerade bilden raderas.
- Markera/avmarkera: Du kan markera eller avmarkera den valda filen.
- Skärmtema huvudskärm: Du kan välja en bild som skärmtema.
- Skärmtema liten skärm: Du kan välja en bild som skärmtema.

- Bildspel: Starta ett bildspel.
- Sortera efter: Sortera bilderna.
- Listvy: Du kan ställa in visningssättet.
- Minnesstatus: Aktuell minnesanvändning visas.

Tryck på den vänstra funktionsknappen [Val] så visas följande visningsposter (i 2. Bildvisare).

- Gå till kamera: Kameraprogrammet, med vilket stillbilder kan tas, öppnas.
- Skicka meddelande: Den markerade bilden kan bifogas till ett meddelande som skickas.
- Filer
 - Ändra bild: Du kan ändra bilden.
 - Filinfo.: Information om den markerade bildfilen visas.
- Ta bort: Den markerade bilden raderas.
- Zoom: Du kan zooma in i bilden och ut ur bilden.
- Skärmtema huvudskärm: Du kan välja en bild som skärmtema.

- Skärmtema liten skärm: Du kan välja en bild som skärmtema.
- Bildspel: Starta ett bildspel.

Videor

Det här programmet spelar videofiler (.3gp eller MPEG4-filer). Välj önskad videofil.

Videospelaren erbjuder följande alternativ.

Det finns två lägen:

- 1) Status: ljud av/ljud på
- 2) Status: paus

Tryck på den vänstra funktionsknappen [Val] så visas följande menyposter (vid 1. Ljud på).

- Skicka meddelande: Du kan skicka den markerade videon via MMS, e-post eller Bluetooth.
- Ta bort: Den markerade videofilen raderas.
- Filinfo.: Information om den markerade videofilen visas.
- Ljudtema: Du kan välja en ljudfil som ljudtema (ringsignal röst och ringsignal video).

Mina saker

- Videostorl.: Du kan visa den valda videon i lägena Normal och Landskap.
- Ljud av/Ljud på: Ljudet slås på/av tillfälligt.
- Föregående fil: Föregående videofil spelas.
- Nästa fil: Nästa videofil spelas

Tryck på den vänstra funktionsknappen [Val] så visas följande visningsposter (vid 2. Paus).

- Skicka meddelande: Du kan skicka den markerade videon via MMS e-post eller Bluetooth.
- Ta bort: Den markerade videofilen raderas.
- Filinfo.: Information om den markerade videofilen visas.
- Ljudtema: Du kan välja en ljudfil som ljudtema (ringsignal röst och ringsignal video).
- Videostorl.: Du kan visa den valda videon i lägena Normal och Landskap.
- Ta bild: Tar en bild från videofilen.
- Föregående fil: Föregående videofil spelas.
- Nästa fil: Nästa videofil spelas

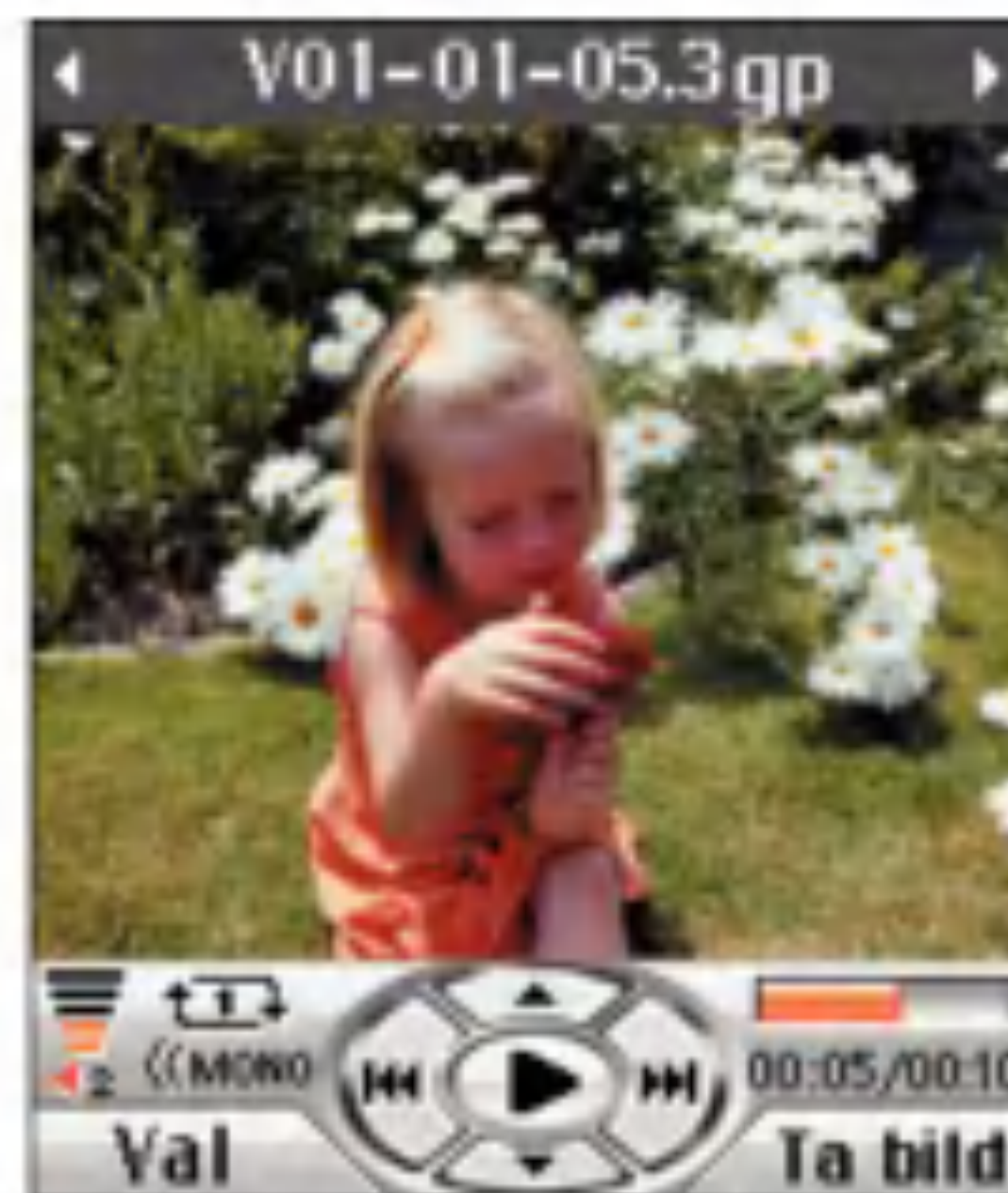

Tryck på den vänstra funktionsknappen [Val] så visas följande menyposter

- Spela upp: Du förflyttas till kameraprogrammet där du kan ta stillbilder.
- Ny mapp: Du kan skapa en ny mapp.
- Skicka meddelande: Du kan bifoga den markerade videofilen till ett meddelande och skicka meddelandet om innehållet inte är skyddat.
- Filer
 - Flytta: Du kan flytta vald fil till en annan mapp.

- Kopiera: Du kan kopiera vald fil till en annan mapp.
- Ändra namn: Du kan ändra namn på vald fil.
- Information: Visar information om vald fil.
- Ta bort: Den markerade videofilen raderas.
- Markera/avmarkera: Du kan markera eller avmarkera den valda filen.
- Ljudtema: Du kan välja en ljudfil som ljudtema (ringsignal röst och ringsignal video).
- Sortera efter: Videofilerna sorteras.
- Listvy/Rutnätsvy: Här kan du ställa in visningen.
- Minnesstatus: Aktuell minnesanvändning visas.

Ljud

Med det här programmet kan MP3, MIDI och AAC-filer spelas upp. Välj önskad ljudfil i listläget som visar ljudfiler.





Följande alternativ finns under Mina ljud i ljudspelaren.

Det finns två lägen: 1) Status: ljud på och
2) Status: ljud av.

Tryck på den vänstra funktionsknappen [Val] så visas följande menyposter (vid 1. Ljud på).

- Skicka meddelande: Du kan skicka den markerade ljudfilen med MMS, e-post eller via bluetooth.
- Ta bort: Den markerade videofilen raderas.
- Filinfo.: Information om den markerade ljudfilen visas.



Mina saker

- Ljudtema: Du kan välja en ljudfil som ljudtema (ringsignal röst, ringsignal video, slå på och stänga av).
- Ljud av: Ljudet slås av tillfälligt.
- Repetera: Ljudfilen upprepas.
- Bakgrundsmusik: Om funktionen är aktiverad går det att lyssna på musik i bakgrunden utan headset även om telefonen är hopfälld. Musiken hörs även när du växlar till en annan meny med  -knappen när telefonen är uppfälld, men inte med  -knappen eller  -knappen.

Om du tar emot ett samtal eller ett alarm går så avbryts musiken och återupptas senare. Andra signaler, t.ex. meddelandesignalen, lucköppningstonen, knappljudet och varningssignalen spelas aldrig upp när bakgrundsmusiken är på.

- Equalizer: Du kan ställa in equalizern.
- Föregående fil: Föregående ljudfil spelas upp.
- Nästa fil: Nästa ljudfil spelas upp.

Tryck på den vänstra funktionsknappen [Val] så visas följande visningsposter (vid 2. Ljud av).

- Skicka meddelande: Du kan skicka den markerade ljudfilen med MMS, e-post eller via bluetooth.
- Ta bort: Den markerade videofilen raderas.
- Filinfo.: Information om den markerade ljudfilen visas.
- Ljudtema: Du kan välja en ljudfil som ljudtema (ringsignal röst, ringsignal video, slå på och stänga av).
- Ljud på: Ljudet slås på tillfälligt.
- Repetera: Ljudfilen upprepas.
- Bakgrundsmusik: Om funktionen är aktiverad går det att lyssna på musik i bakgrunden utan headset även om telefonen är hopfälld. Musiken hörs även när du växlar till en annan meny med  -knappen när telefonen är uppfälld, men inte med  -knappen eller  -knappen.



Om du tar emot ett samtal eller ett alarm går så avbryts musiken och återupptas senare. Andra signaler, t.ex. meddelandesignalen, lucköppningstonen, knappljudet och varningssignalen spelas aldrig upp när bakgrundsmusiken är på.

- Equalizer: Du kan ställa in equalizern.
- Föregående fil: Föregående ljudfil spelas.
- Nästa fil: Nästa ljudfil spelas.

Tryck på den vänstra funktionsknappen [Val] så visas följande menyposter

- Spela upp: Den markerade ljudfilen spelas upp.
- Ny mapp: Du kan skapa en ny mapp.
- Skicka meddelande: Du kan skicka den markerade bilden med MMS, e-post eller via bluetooth.
- Filer
 - Flytta: Flytta filen till en annan mapp.
 - Kopiera: Kopiera filen till en annan mapp.
 - Ändra namn: Namnet på bilden kan ändras.

- Information: Information om den markerade ljudfilen visas.

- Ta bort: Den markerade bilden raderas.
- Markera/Avmarkera: Du kan markera eller avmarkera den valda filen.
- Ljudtema: Du kan välja en ljudfil som ljudtema (ringsignal röst, ringsignal video, slå på och stänga av).
- Bakgrundsmusik: Om funktionen är aktiverad går det att lyssna på musik i bakgrunden utan headset även om telefonen är hopfälld. Musiken hörs även när du växlar till en annan meny med  -knappen när telefonen är uppfälld, men inte med  -knappen eller  -knappen.

Om du tar emot ett samtal eller ett alarm går så avbryts musiken och återupptas senare. Andra signaler, t.ex. meddelandesignalen, lucköppningstonen, knappljudet och varningssignalen spelas aldrig upp när bakgrundsmusiken är på.

- Sortera efter: Sortera ljudfilerna.
- Minnesstatus: Aktuell minnesanvändning visas.

Mina saker

Program

Mer information finns på sidan 108 (Program, meny 9)

Externt minne

Om du har installerat minneskort på kortplatsen i telefonen kan du spara bilder, ljud och videoklipp på minneskortet. Du kan kontrollera aktuell minnesstatus för det externa minnet i menyn Minnesstatus.

7.Multimedia



Multimedia

Videokamera

Med det här programmet kan du spela in en videosekvens. Du kan spela upp och titta på sparade videofiler med den här funktionen. När ett videoklipp har spelats in kan det skickas som MMS eller E-post.

Tryck på den vänstra funktionsknappen [Val] så visas följande menyposter:

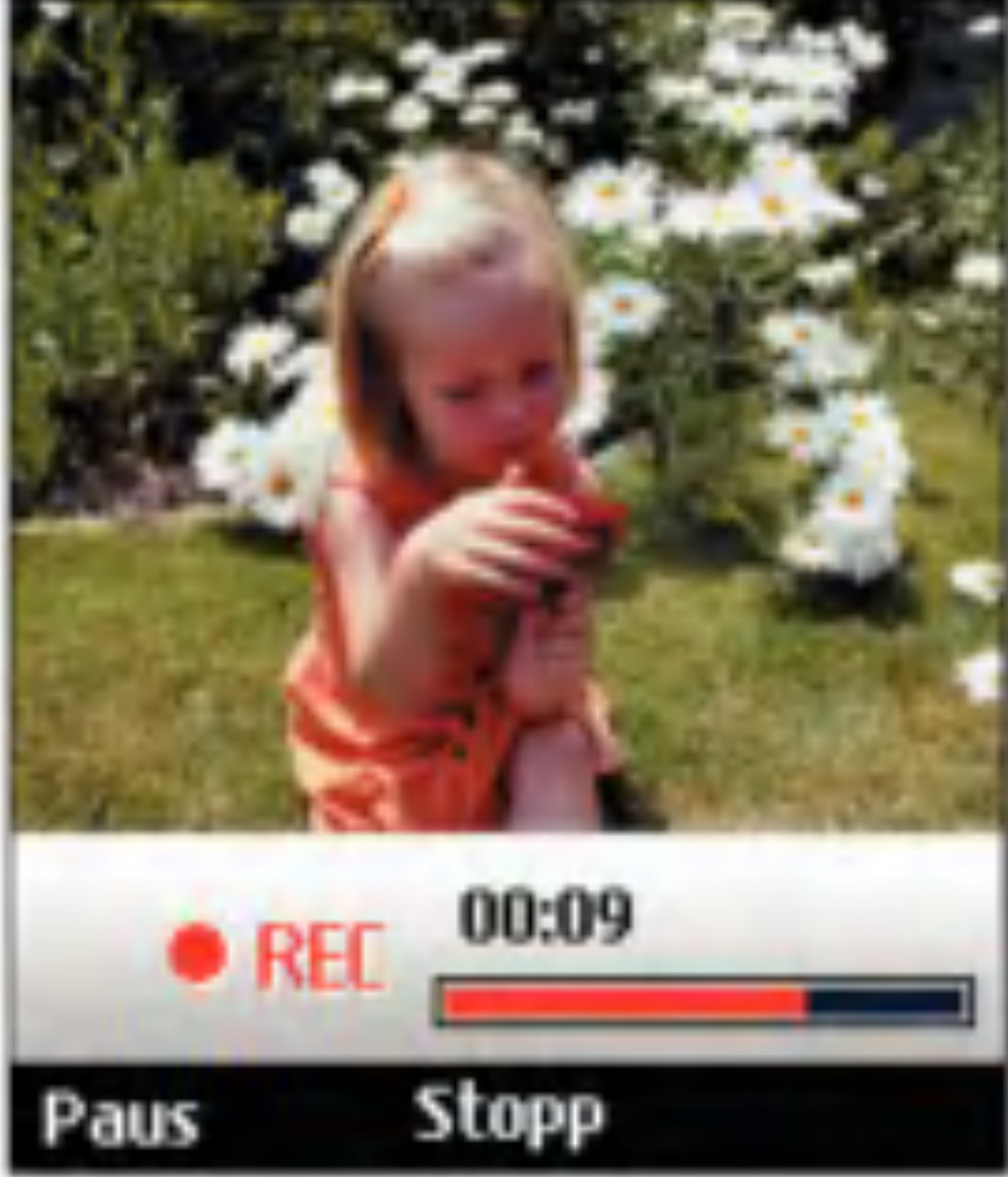
- Kvalitet: Här bestäms kvaliteten på videoklipppet.
 - Blixt: Här väljer du om blixt ska användas eller inte.
 - Zoom: Här ställer du in zoomningsgraden.
 - Ljusstyrka: Här ställer du in ljusstyrkan.
 - Vitbal.: Här ställer du in vitbalansen.
 - Natläge: Här ställer du in natläget.
 - Effekt: Här ställer du in vilken effekt som ska användas i videoklipppet.
 - Växl. kam.: Växla mellan kameror (intern och extern).
 - Längd: Anger längd.
- 
- Ljud: Anger vilket ljud som ska höras när du spelar in med videokameran.
 - Spegel: Här ställer du in spegeln.
 - Minne: Här ställer du in minnet.

Kamera

Med det här programmet kan du ta stillbilder. Du kan ta en bild i önskad storlek och använda den i Kontakter och för andra ändamål. När du tagit en stillbild kan du skicka den med

MMS eller E-post. Tryck på den vänstra funktionsknappen [Val] så visas följande menyposter:

- Storlek: Här väljer du bildens storlek.
- Kvalitet: Här väljer du bildkvalitet.
- Blixt: Här väljer du om blixt ska användas eller inte.
- Multipla bilder: Här väljer du om multipelbildsfotografering ska aktiveras.
- Zoom: Här ställer du in zoomningsgraden.
- Ljusstyrka: Här ställer du in ljusstyrkan.
- Vitbal.: Här ställer du in vitbalansen.
- Natläge: Här ställer du in natläget.
- Timer: Här bestäms fördröjningstiden.
- Effekt: Här väljer du vilken effekt som ska användas i bilden.
- Spegel: Här ställer du in spegeln.



- Vaxl kam.: Växla mellan kameror (intern och extern).
- Ljud: Här bestäms vilket ljud som ska höras när utlösaren trycks ned.
- Minne: Här ställer du in minnet.

Obs!

När du tar en bild i någon av storlekarna 1280 x960, 640x480, 320x240 och 160x120 så kan du se den tillagda ytan på båda sidor av skärmen och jämföra med den förhandsvisade bilden.

Multimedia

Röstanteckningar

Med den här funktionen kan du spela in en röstanteckning. Du kan spela in röstanteckningar på upp till 60 sekunder.

Tryck på den vänstra funktionsknappen [Val] så visas följande menyposter:

- Kvalitet: Här bestäms kvaliteten på röstinspelningen.
- Spela in: Här kan du spela in en ny röstinspelning.
- Mina saker: Visa en lista över röstinspelningar.

Spellista

Med det här alternativet kan du visa en lista över sparade ljudfiler.

Du kan lägga till ljudfiler som finns sparade i telefonen och på minneskortet.

När du trycker på den vänstra funktionsknappen [Val] visas en snabbmeny med följande alternativ.

- Spela upp: Den markerade ljudfilen spelas upp.
- Lägg till ny: Lägg till en ny fil från ljudlistan.

- Ändra: Du kan ändra den markerade filen.
- Ta bort: Den markerade filen raderas.
- Ta bort alla: Alla sparade ljudfiler i listan tas bort.
- Repetera: Välj ett repetitionsläge med styrknappen.
- Ändra namn: Ändra namn på den markerade filen.

Inställningar

Videokamera

Mer information finns på sidan 100.

Kamera

Mer information finns på sidan 101.

Röstanteckningar

Här kan du ställa in längd och kvalitet för röstinspelningar med navigeringsknappen vänster/höger.

Minnesstatus

Mer information finns på sidan 69.

8.Kontakter



Kontakter

Med den här menyn kan du spara och hantera kontaktadresser. Med funktionen Kontakter kan du lägga till nya adresser och söka bland sparade adresser på namn, mobilnummer och gruppinformation.

Lägg till ny

I den här menyn kan du lägga till en ny kontaktadress. Du kan ange kontaktadress med namn, mobilnummer, e-postadresser, gruppinformationsposter, anteckning, adress till hemsida, ringsignal och figur eller bild (foto).

Du måste välja minne i Mobil eller SIM-kort genom att trycka navigeringsknappen åt vänster och höger.

Sök

Med den här menyn kan du söka bland dina kontaktadresser. Vanligtvis utförs sökningen på namn, men det finns också funktioner som används vid sökning på kontaktadresser och på grupper. Med sökfunktionen för kontaktadresser utförs sökningen på mobilnummer eller e-postadress och med grupp sökfunktionen görs sökningen på gruppinformation. I sökfönstret



visas aktuell sökfunktion och resultat för sökkriteriet.

På skärmen visas en bild eller figur som sparats tillsammans med den markerade kontaktadressen. Du kan ändra inställningen i menyn [Val] så att ingen bild eller figur visas. Du kan också ringa ett mobilsamtal eller skicka ett meddelande till det markerade mobilnumret.

Snabbuppringning

I den här menyn kan du ställa in snabbuppringningsnummer. Du kan välja ett nummer mellan 3 och 9 som blir snabbuppringningsnummer. Du kan ställa in

snabbuppringningsnummer för alla de 7 nummer som ingår i en kontaktadress, vilket innebär att flera snabbuppringningsnummer finns för en kontakt.

Grupp

I den här menyn kan du hantera gruppinformation. Fyra grupper är förvalda: vänner, familj, kollegor och skola. Du kan ändra i och ta bort grupper. Du kan också ställa in en bild och ringsignal som gäller för en grupp. När du får ett samtal från en kontakt inom gruppen och ingen ringsignal ställts in för den enskilda kontakten hörs gruppens ringsignal istället.

Servicenummer

Med den här menyn kan du ringa ett samtal till ett av de nummer som 3s Kundservice tillhandahåller genom att flytta markören till det önskade numret och trycka på knappen  (T.ex. 3s Kundservice, 3-svar, etc.)

Eget nummer

Med den här funktionen kan du visa



mobilnumret i SIM-kortet. Du kan inte ändra eller lägga till information.

Inställningar

Med den här funktionen kan du ställa in visningssättet för följande poster:

Visa information

Mobil + SIM-kort/Mobil/SIM

Visa bild/Figur

På/Av

Kontakter

Kopiera alla

Med den här menyn kan du kopiera all information från SIM-kortet, t.ex. namn, mobilnummer o.s.v. till mobilen och tvärtom. Om dubbla poster av ett namn skapas under kopieringen skapas också dubbla uppsättningar information.

- Mobil till SIM: Du kan kopiera posten från mobilminnet till SIM-kortet (alla data kommer inte att kopieras).
- SIM till Mobil: Du kan kopiera posten från SIM-kortet till mobilminnet.

Flytta alla

Med den här menyn kan du flytta all information från SIM-kortet, t.ex. namn, mobilnummer o.s.v. till mobilen och tvärtom. Denna funktion skiljer sig från åtgärden Kopiera alla eftersom informationen endast sparas på målplatsen.

- Mobil till SIM: Du kan flytta posten från mobilminnet till SIM.
- SIM till Mobil: Du kan flytta posten från SIM till mobilminnet.



Rensa Kontakter



Med den här menyn raderas kontaktinformation. Du kan ta bort kontaktadresser som sparats i mobilminnet och även ta bort de nummer som sparats på SIM-kortet.

9.Program



Program

Java kan användas på den här mobilen, vilket innebär att du kan söka program bland 3s tjänster eller hämta dem och köra dem på mobilen.

Spel kan hämtas från spelsidan på 3s portal. Du kan gå till den sidan genom att använda knappen . Knappen  laddar 3s portal.

Välj spelikonen på huvudsidan (den sidan visas när du väljer fliken bredvid Idag På 3, dvs Innehåll På 3). På spelsidan kan du visa spellistan och välja och hämta spel. Du kan även komma till spelsidan via programhämtningsmenyn.

Obs!

Observera att hämtning av spel vanligtvis medför extra kostnader.

Mina applikationer

Med den här menyn söker du och kör hämtade program, t.ex. spel. Välj Mina applikationer så visas en lista med program som hämtats till mobilen.

Anslut

Den här menyn använder du för att komma direkt till spelhämtningssidan, där du kan bläddra och välja spel som ska hämtas. Detta är möjligt eftersom webbläsaren startas med spelportalens webbadress. Denna webbadress anges under Inställningar – Java Portal URL.

Som standard finns inställningen på spelsidan i 3-portalen (den kan även vara tom om operatören inte har specificerat webbadressen). Du ändrar standardinställningarna genom att ändra spelportalens webbadress under Inställningar.

Inställningar

Den här menyn används till konfigurering av en portalwebbplats för Java Internet att ansluta till, så att program kan hämtas. Om den här menyn markeras visas en lista med för tillfället sparade portalwebbplatser för Java Internet och den för tillfället konfigurerade posten.

Den första skärmbilden Inställningar: Här visas listan med poster om det finns sparade poster.

1. Markera en post genom att trycka navigeringsknappen uppåt eller nedåt.
2. Tryck på knappen  för att aktivera den markerade tjänsten.
3. Tryck på den vänstra funktionsknappen @ [Val] så visas en meny.

Tryck på den vänstra funktionsknappen [Val] så visas följande menyposter:

- Aktiverad: Den markerade posten aktiveras.
- Lägg till ny: En ny post läggs till.
- Visa: Innehållet i den markerade posten visas.

*.Kalender



Kalender

Kalender



Hantering av månadsschema

1. Välj Kalender i den översta menyn.
2. Välj Kalender och tryck på knappen  .
3. Månadsvyn visas.
4. Först visas markören på det aktuella datumet i enlighet med inställningarna på mobilen.
5. Du kan flytta datummarkören till önskat ställe genom att trycka navigeringsknappen uppåt, nedåt, åt vänster och höger.
6. På ett datum då en schemapost, årsdag eller födelsedag har sparats visas motsvarande ikoner och antalet schemaposter längst ner till vänster på skärmen.



Lägga till en ny schemapost

1. Välj den vänstra funktionsknappen [Val] i skärmbilden med månadsschemahantering, välj Lägg till ny i menyn och tryck på knappen  . Du kan också välja den högra funktionsknappen [Lägg till] i skärmbilden med månadsschemahantering.





2. Ange önskat datum med knappsetsen.
3. Ange önskad tid med knappsetsen.
4. Ange ämnet och tryck på knappen  .
5. Välj schemaposttyp genom att trycka navigeringsknappen åt vänster och höger.
6. Välj repetitionstypen genom att trycka navigeringsknappen åt vänster och höger.
7. Välj alarmtypen genom att trycka navigeringsknappen åt vänster och höger.
8. Tryck på knappen  för att spara den nya schemaposten.

Ta bort en schemapost

1. Välj den vänstra funktionsknappen [Val] i skärmbilden med månadsschemahantering, välj Ta bort och tryck på knappen .
2. Menyer med Ta bort föreg., Ta bort flera och Ta bort alla visas.
3. Välj Ta bort föreg. och tryck på knappen  för att ta bort alla schemaposter före dagens datum.
4. Välj Ta bort alla och tryck på knappen  för att radera alla schemaposter.

Ställa in ledighet

1. Välj den vänstra funktionsknappen [Val] i skärmbilden med månadsschemahantering, välj Skriv in semester och tryck på knappen  för att visa ett fönster för konfigurering av ledighet.
2. Ledighetstyper som kan användas är På dagen, Varje vecka, Varje månad, Varje år och Flervalsalternativ.
3. Välj ledighetstyp, tryck på knappen  och ställ in ledigheten.

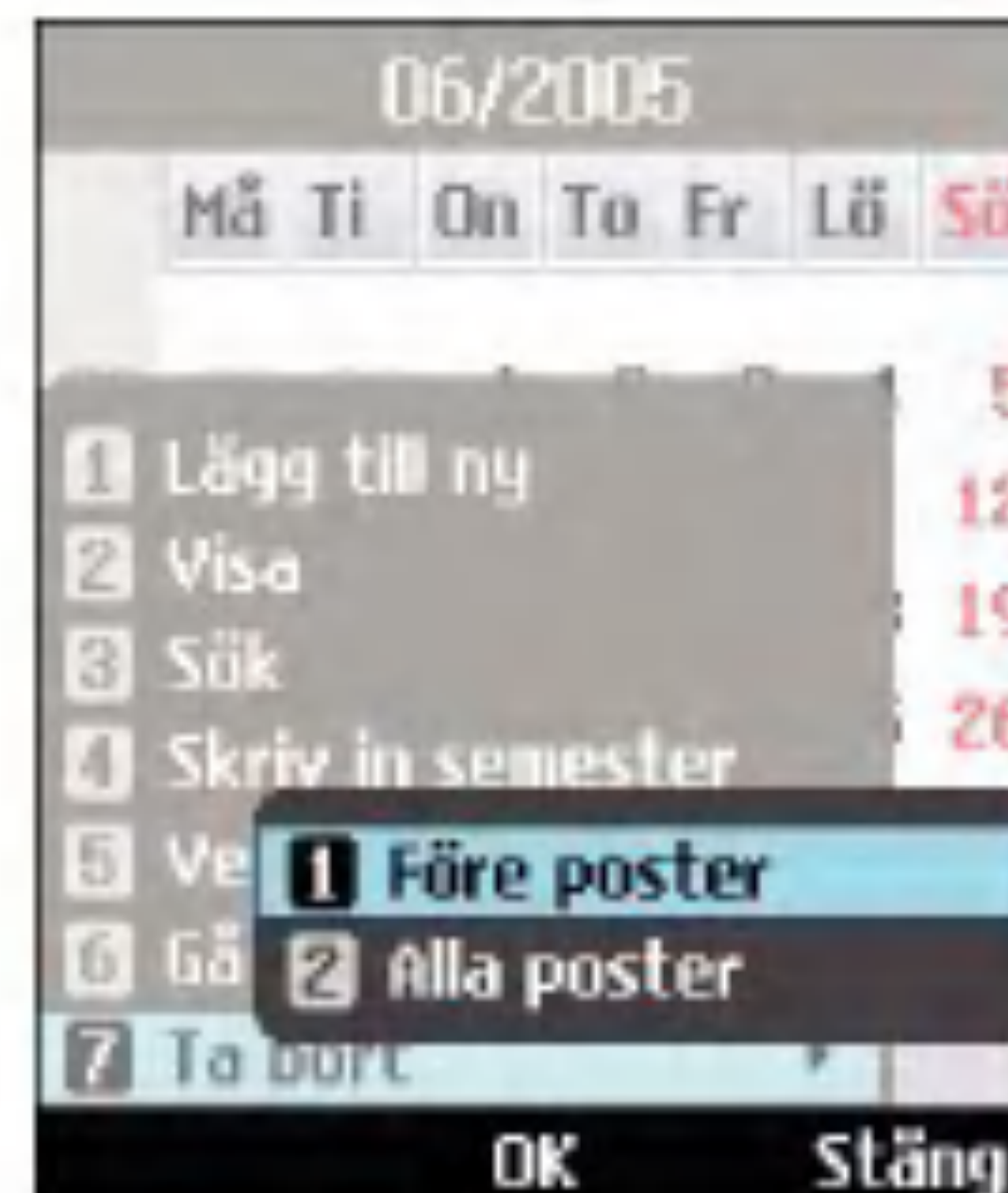

4. Det datum som motsvarar den ledighet som ställts in är grönfärgat i skärmbilden med månadsschemahantering.

Kalender

Söka en schemapost

Välj den vänstra funktionsknappen [Val] i skärmbilden med månadsschemahantering, välj Sök och tryck sedan på knappen **OK** för att visa skärmbilden för sökning av schemaposter.

1. Ange ämnet för schemaposten du söker.
2. Välj vilken schematyp som ska sökas.
3. Tryck på knappen **OK** .
4. Om det finns schemaposter som överensstämmer med sökkriterierna visas posterna. Om inga schemaposter överensstämmer med sökkriterierna visas meddelandet Stämmer ej med schema.



Flytta markören till ett specifikt datum

1. Välj den vänstra funktionsknappen [Val] i skärmbilden med månadsschemahantering, välj Gå till datum och tryck på knappen **OK** för att visa ett Gå till datum-fönster.
2. Ange önskat datum du vill se och tryck på knappen **OK** .
3. Datummarkören i skärmbilden med månadsschemahantering flyttas till det angivna datumet.

Att-göra

Kontroll av Att-göra

1. Välj Kalender i den översta menyn.
2. Välj posten Att-göra och tryck på knappen .
3. Den sparade Att-göra-listan visas.

Lägga till poster i Att-göra

1. När du vill lägga till en post i Att-göra väljer du Lägg till med hjälp av den vänstra funktionsknappen i frågeskärmen för Att-göra eller väljer den högra funktionsknappen [Lägg till].
2. Ange datum, anteckningar och prioritet när du lägger till en post.
3. Tryck på den högra funktionsknappen [Klar] för att spara att-göra-posten.

Ta bort att-göra-post

1. Markera den post som du vill ta bort från Att-göra-listan och tryck på Ta bort med den vänstra funktionsknappen [Val] så tas posten bort.



Färdig/Inte ännu i Att-göra

1. Om du vill ange en post i den sparade Att-göra-listan som färdig markerar du posten i listan.
2. Välj Gjord med hjälp av den vänstra funktionsknappen [Val] så att ett streck dras över schemaposten, vilket markerar att den är färdig.
3. Ändra från Gjord genom att välja Inte gjord.

Markera/avmarkera

1. Du kan markera eller avmarkera den post/de poster du önskar i listan.
2. Med det här alternativet kan du radera markerade poster.

Kalender

Detaljinformation om Att-göra

Visa detaljerad information genom att välja den önskade posten i Att-göra-listan och trycka på knappen  , så visas en skärmbild med detaljinformation om posten.

Anteckning

Kontroll av Anmärkning

1. Välj Kalender i den översta menyn.
2. Välj posten Anmärkning och tryck på knappen  .
3. Den sparade anteckningslistan visas.

Lägg till anteckning

1. Lägg till en anteckning genom att välja Lägg till ny med den vänstra funktionsknappen [Val] i skärmbilden Anmärkning eller välj den högra funktionsknappen [Lägg t.].
2. Skriv innehållet i den anteckning som ska sparas.
3. Tryck på knappen  för att spara anteckningen.



Gör anteckning privat/normal

1. Markera önskad anteckning som ska göras privat i listan med sparade anteckningar.
2. Välj Flytta till Privata med hjälp av knappen [Val] så blir anteckningen privat. Om en anteckning är privat visas en låsikon.
3. För att låsa upp, Välj "Flytta till anteckningar" i Val-menyn.

Ta bort anteckning

1. Välj önskad post som ska tas bort från anteckningslistan och sedan Ta bort med den vänstra funktionsknappen [Val], så tas anteckningen bort.

Privat anteckning

1. Välj Kalender i den översta menyn.
2. Välj posten Privat anteckning och tryck på knappen .
3. Om du vill visa eller ta bort anteckningen som ställts in som privat anteckning måste du ange den säkerhetskod som ställts in i mobilen.

Hitta datum

Med funktionen Hitta datum visas antalet återstående dagar när den ändrar dag.

Nedräkn. t. dag

■ Fråga om nedräkn. t. dag

1. Välj Kalender i den översta menyn.



2. Välj posten Nedräkn. t. dag och tryck på knappen OK.
3. Den sparade nedräkn. t. dag-listan visas.

■ Lägga till poster i Nedräkn. t. dag

1. När du vill lägga till en post i Nedräkn. t. dag väljer du Lägg till ny med hjälp av den vänstra funktionsknappen [Val] på frågeskärmen Nedräkn. t. dag. Du kan också välja den högra funktionsknappen [Lägg t.].
2. Ange datum och anteckningar när du lägger till en post.
3. Tryck på den högra funktionsknappen [Klar] för att spara posten.

Kalender

■ Markera/avmarkera

1. Du kan markera eller avmarkera den post/de poster du önskar i listan.
2. Med det här alternativet kan du radera markerade poster.

■ Ta bort Nedräkn. t. dag

Markera den post som du vill ta bort från Nedräkn. t. dag-listan och tryck på Ta bort med den vänstra funktionsknappen [Val] så tas posten bort.

Inställningar

Kalender

Du kan ändra standardvisningen i kalendern och den veckovisa starttiden. Tryck på den högra funktionsknappen [Klar] för att spara inställningarna i telefonen.

Minnesinfo.

Här kan du visas minnesstatus för varje del på av organiserara-menyn.

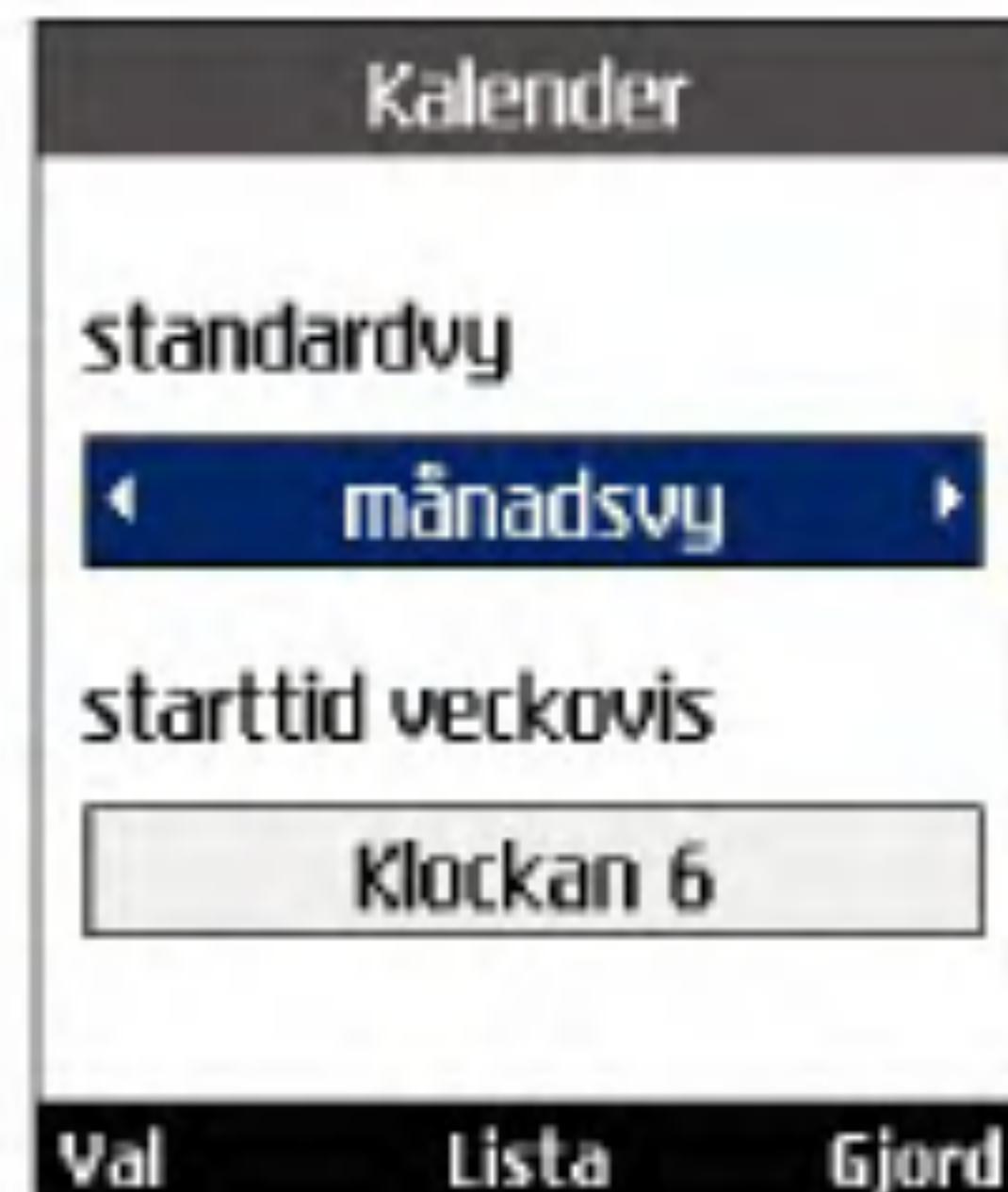

Ta bort alla

Du kan ta bort alla sparade poster, men måste då ange säkerhetskoden.

0. Verktug



Snabbmenyer

Med snabbmenyer kan du lägga till dina egna favoriter till den lista som redan finns. När du skapar en egen meny kan du få åtkomst till önskad funktion snabbt med en inaktiv skärm genom att trycka styrknappen uppåt. Gå till önskad meny direkt genom att markera den i Favoriter-menyn och för navigeringsknappen uppåt och nedåt.

- **Lägg till ny:** Tryck på den högra funktionsknappen [Lägg t.] i [Tom]-listan. Välj Lägg till ny i menyn och spara den önskade menyposten.
- **Öppna:** Tryck på den vänstra funktionsknappen [Val] eller mittenknappen i listan med menyposter. Om du vill gå direkt till vald meny.
- **Ändra:** Tryck på den högra funktionsknappen [Ändra] eller den vänstra funktionsknappen [Val] i listan med menyposter som lagts till. Välj Ändra i menyn så kan du ändra en sparad menypost.
- **Ta bort:** Tryck på den vänstra funktionsknappen [Val] i listan med menyposter som lagts till. Välj Ta bort i



menyn så kan du ta bort en sparad menypost.

- **Ta bort alla:** Tryck på den vänstra funktionsknappen [Val] i listan med menyposter som lagts till. Välj Ta bort alla i menyn så kan du ta bort snabbmenyposterna 6 till 0.
- **Visa info.:** Tryck på den vänstra funktionsknappen [Val] i listan med menyposter som lagts till.

Välj Visa info. i menyn så kan du visa informationen om den plats där menyposten som lagts till finns.

Alarm

Med alarmfunktionen kan du ställa in flera olika alarm. Du kan också ställa in tidpunkt, repetitionsintervall och alarmljud.

- Välj önskat alarm som du vill ställa in i alarmlistan. Om det inte finns något alarm trycker du på den högra funktionsknappen [Lägg t.], så kan du ställa in ett alarm.
- Ställ in alarm/Avbryt: Välj tidsinställningsläge med navigeringsknappen.
- Ange alarmtid: Ange önskad alarmtid genom att ange timme och minut. Om 12-timmars tidsformat används måste du välja "fm" eller "em" med den högra funktionsknappen.
- Välj repetitionsläge: Välj önskat repetitionsläge med navigeringsknappen.
- Välj signal: Välj vilken signal som ska användas för alarmet med navigeringsknappen.
- Skriv anteckning: Ange alarmnamn.

När du har ställt in alarmet trycker du på knappen  så sparas den ändrade alarminställningen.



Obs!

Alarmfunktionen fungerar inte om mobilen stängs av.

Anslutning

Bluetooth

Ihoppade enheter

Välj Ihoppade enheter med OK-knappen. Med den här funktionen kan du visa en lista över alla enheter som är ihoppade med din telefon.

- Lägga till en ny enhet
 1. Välj Lägg till ny om du vill söka efter en enhet att ansluta, som befinner sig inom räckhåll.
 2. Om du vill avsluta sökningen trycker du på höger funktionsknapp [Avbryt].
 3. Alla sökta enheter visas i en lista över menyposter.

Välj enhet med OK-knappen och ange lösenordet.

- Ange kortnamn

Tryck på OK-knappen om du vill döpa om den ihoppade enheten.
- Ansluta/koppla från enheten
 1. Välj Anslut om du vill aktivera bluetooth-anslutningen.



2. Om du vill stänga anslutningen till den valda enheten väljer du alternativet Koppla ner.

Obs!

Det här alternativet visas när den enhet som är ansluten till telefonen är ett headset.

Bluetooth-profilerna är profilerna Headset, Fjärranslutning, Objektpush och Seriell port.

- Handsfree-profil ingår inte.
- Använd ett headset som uppfyller headsetprofilautentiseringen.

- Ta bort enheter

Välj Ja om du vill ta bort den markerade enheten.

- Ta bort alla enheter.

Välj Ja om du vill ta bort alla enheter på listan.

Inställningar

Med den här menyn kan du ställa in profilen för bluetooth.

- Ange/Avbryt bluetooth

Slå på och av bluetooth med navigeringsknappen vänster/höger.

- Telefonens synlighet:

1. Om du väljer Synlig för alla blir din telefon synlig för andra bluetooth-enheter.
2. Om du väljer Dold visas din telefon endast för ihopparade enheter.

- Ange namn

Du kan ändra mobilens namn, så som det visas för andra bluetooth-enheter.

Serversynk.

Med funktionen Server synk. synkroniseras data i mobilen och data på en server, t.ex. kontaktadresser och schemaposter, via ett trådlöst nätverk.



Anslut

Välj Server synk. i menyn Verktyg och tryck sedan på knappen .

Välj posten Anslut och tryck på knappen .

Anslut till servern med den valda serverprofilen. Den animerade synkroniseringen visas medan synkroniseringen pågår.

Register

Välj en Server synk.-post i menyn Verktyg och tryck sedan på knappen . Välj posten Register och tryck på knappen  så visas ett register över den senaste synkroniseringen som gjorts.

Verktyg

Central för serversynk.

Med den här menyn kan du ställa in profilen för en Synkroniseringsserver.

■ Lägg till en ny profil

1. Tryck på den högra funktionsknappen [Lägg t.] i skärmbilden Inställningar.
2. Välj och ange Profilnamn, Väradress, Användarnamn, Lösenord, Kontakter, Namn på kontakt, Kalender, Att-göra, Att-göratitel och Anslutningspunkt.
3. Tryck på knappen  key to save the new profile.
4. Tryck på den vänstra funktionsknappen [Val] i skärmbilden Inställningar och välj Lägg till ny om du vill lägga till en ny profil.

■ Ta bort profiler

1. Tryck på den vänstra funktionsknappen [Val] och välj Ta bort.
2. Välj och ange Profilnamn, Väradress, Användarnamn, Lösenord, Kontakter, Namn på kontakt, Kalender, Att-göra, Att-göratitel och Anslutningspunkt.
3. Tryck på knappen  key to save the new profile.



4. Tryck på den vänstra funktionsknappen [Val] i skärmbilden Inställningar och välj Lägg till ny om du vill lägga till en ny profil.

■ Ta bort profiler

1. Tryck på den vänstra funktionsknappen [Val] och välj Ta bort.
2. Välj Ja så tas den markerade profilen bort.

■ Ändra en profil

1. Markera en profil som ska ändras.
2. Tryck på den vänstra funktionsknappen [Val], välj Ändra och ändra den markerade profilen.

- Välja en server

Välj den serverprofil som ska synkroniseras i skärmbilden Inställningar och tryck på knappen .

Räknare

Med räknarfunktionen kan du addera, subtrahera, multiplicera och dividera. Du kan skriva siffror med knappsetsen och funktioner genom att trycka navigeringsknappen uppåt, nedåt, åt vänster och höger.

Du kan infoga ett decimaltecken genom att trycka på knappen .

När du trycker på knappen , raderas tecken sekventiellt i omvänd ordning.

Världstid

Världstidsfunktionen ger tidsinformation om större städer i världen.

1. Du kan visa tid för önskat land eller stad genom att använda navigeringsknappen eller den högra funktionsknappen [Lista].

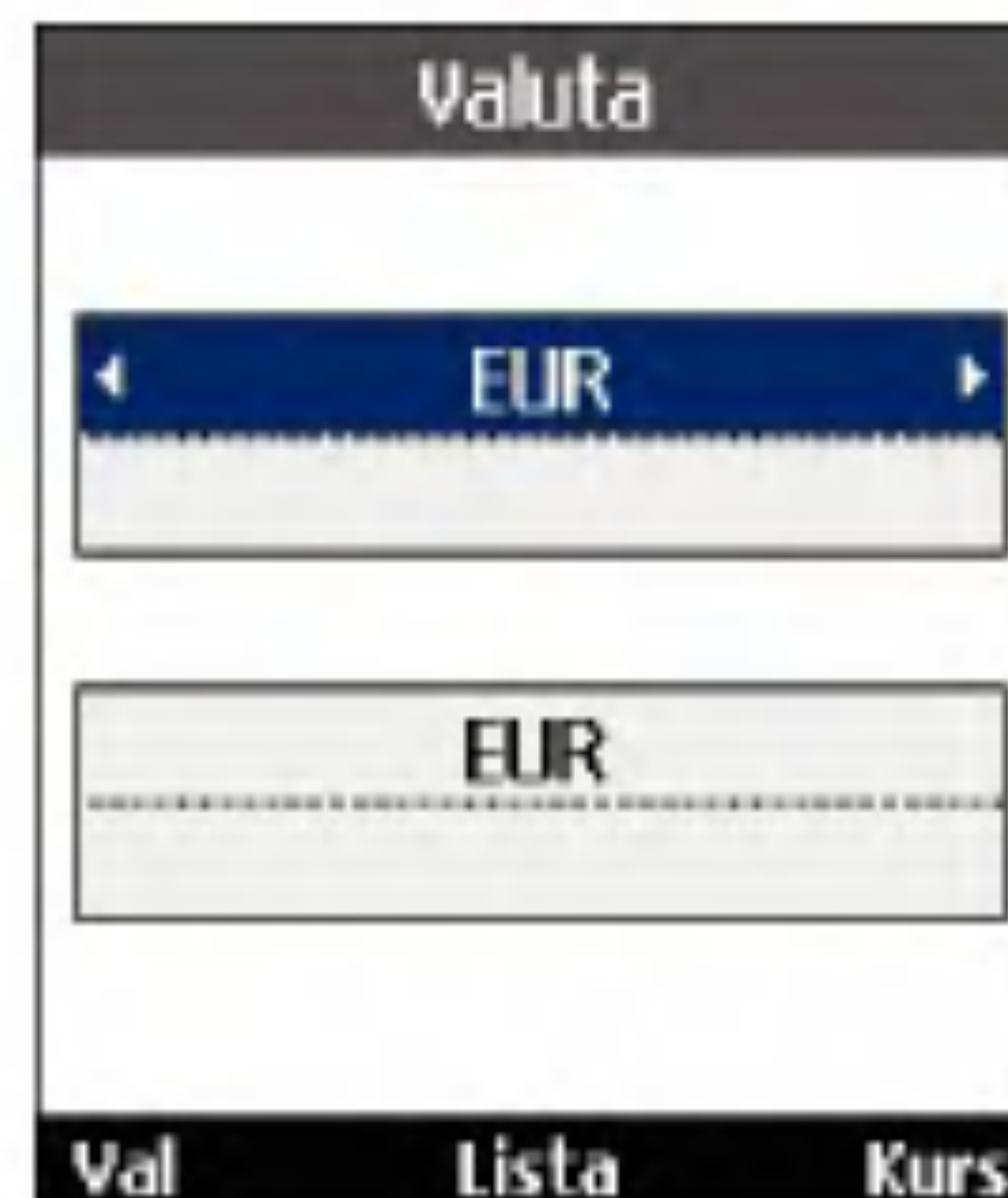

2. Du kan välja önskad stad som bas med hjälp av den vänstra funktionsknappen [Ange].

Enhetskonv.

Med den här funktionen kan du konvertera valfria mått till den enhet du vill. Det finns sju typer av enheter som kan konverteras: valuta, yta, längd, vikt, temperatur, volym och hastighet

Obs!

Du kan infoga ett decimaltecken genom att trycka på knappen .

Verktyg

Valuta

1. Välj menyn Valuta.
2. Ange en valutakurs med höger funktionsknapp [Kurs].
3. Ange standardenheten om du vill visa det konverterade värdet.
4. Du kan visa värdet i hemlandets valutaenhet i Inhemsk genom att ange standardenhet i Utländsk.
5. Tryck på den vänstra funktionsknappen [Återst.], så rensas det aktuella textskrivningsfältet. Ställ sedan markören i textinskrivningsfältet.
6. Avsluta funktionen för valutakurskonvertering genom att trycka på knappen .

Yta

1. Välj menyn Yta.
2. Välj önskad enhet att konvertera med den knappen  [Enhet].
3. Ange standardenheten om du vill visa det konverterade värdet.

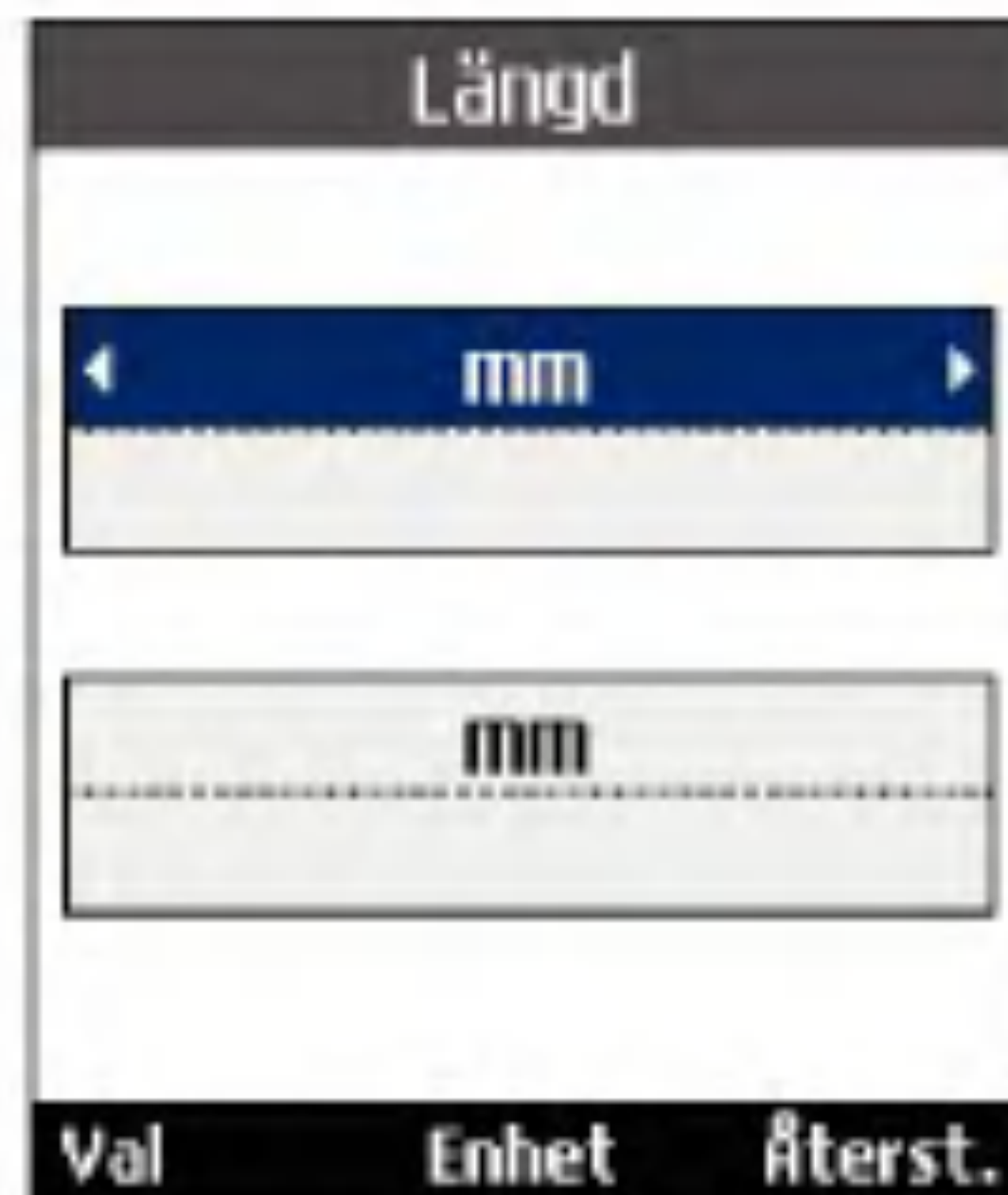



4. Tryck på den vänstra funktionsknappen [Återst.], så rensas det aktuella textskrivningsfältet. Ställ sedan markören i textinskrivningsfältet.
5. Avsluta funktionen för ytkonvertering genom att trycka på knappen .

Längd

1. Välj menyn Längd.
2. Välj önskad enhet att konvertera med den knappen  [Enhet].
3. Ange standardenheten om du vill visa det konverterade värdet.

- Tryck på den vänstra funktionsknappen [Återst.], så rensas det aktuella textskrivningsfältet. Ställ sedan markören i textinskrivningsfältet.
- Avsluta funktionen för längdkonvertering genom att trycka på knappen .

Vikt

- Välj menyn Vikt.
- Välj önskad enhet att konvertera med den knappen  [Enhet].
- Ange standardenheten om du vill visa det konverterade värdet.
- Tryck på den vänstra funktionsknappen [Återst.], så rensas det aktuella textskrivningsfältet. Ställ sedan markören i textinskrivningsfältet.
- Avsluta funktionen för viktkonvertering genom att trycka på knappen .

Temperatur

- Välj menyn Temperatur.
- Ange standardenheten om du vill visa det konverterade värdet.

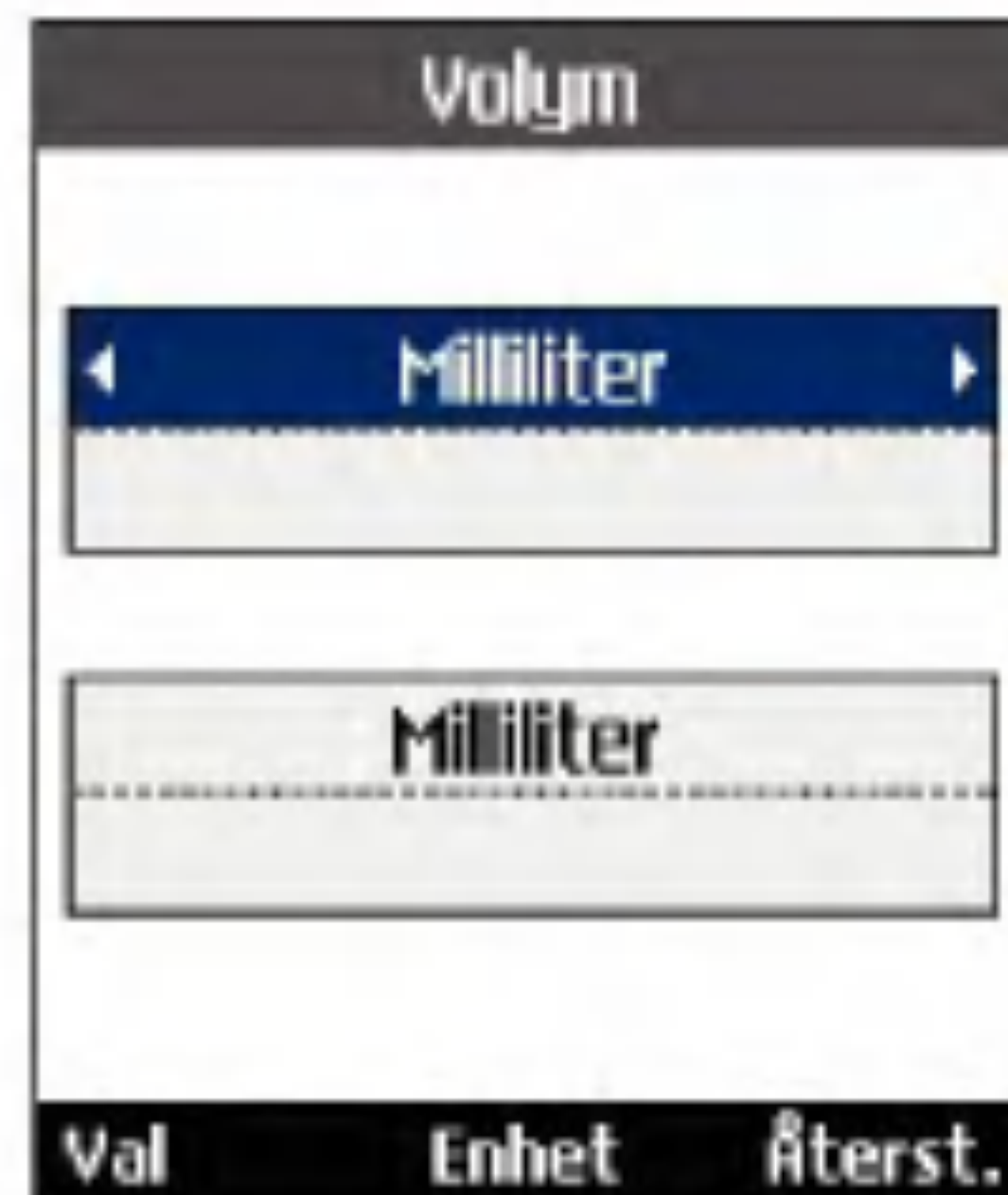

- Tryck på den vänstra funktionsknappen [Återst.], så rensas det aktuella textskrivningsfältet. Ställ sedan markören i textinskrivningsfältet.
- Avsluta funktionen för temperaturkonvertering genom att trycka på knappen .



Volym

- Välj menyn Volym.
- Välj önskad enhet att konvertera med den knappen  [Enhet].
- Ange standardenheten om du vill visa det konverterade värdet.

Verktyg

4. Tryck på den vänstra funktionsknappen [Återst.], så rensas det aktuella textskrivningsfältet. Ställ sedan markören i textinskrivningsfältet.
5. Avsluta funktionen för volymkonvertering genom att trycka på knappen  .

Hastighet

1. Välj menyn Hastighet.
2. Välj önskad enhet att konvertera med den knappen  [Enhet].
3. Ange standardenheten om du vill visa det konverterade värdet.
4. Tryck på den vänstra funktionsknappen [Återst.], så rensas det aktuella textskrivningsfältet. Ställ sedan markören i textinskrivningsfältet.
5. Avsluta funktionen för hastighetskonvertering genom att trycka på knappen  .

#.Samtalsinställn.



Samtalsinställn.

Videosamtal

Storlek på min bild

Med den här menyn kan du ställa in storleken på din egen bild till Stor, Medium eller Liten.

Position min bild

Med den här menyn kan du ställa in att din bild placeras nere till höger eller nere till vänster.

Dölj min bild

Med den här menyn kan du dölja din bild.

Spegel



På den här menyn kan du ställa in spegling av din bild.

Byt ut bild

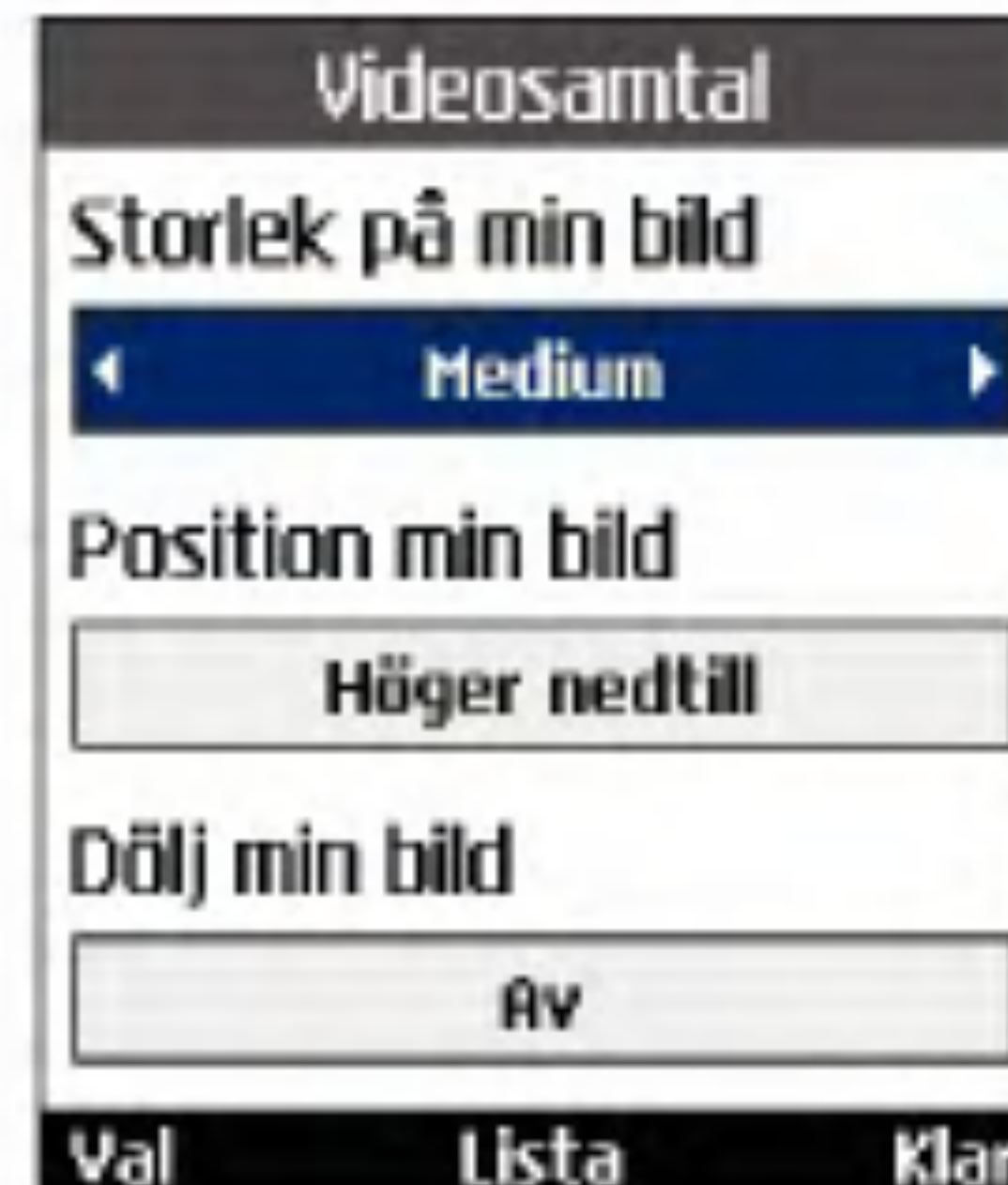
På den här menyn kan du byta ut din bild mot en annan.



Samtalslistor

Du kan öppna samtalslistorna genom att trycka på knappen  eller knappen . Olika ikoner visar vilka typer av samtal som nyligen registrerats i listan (läs om ikonbeskrivningar på nästa sida).

- Du kan visa missade, mottagna och ringda samtal samt uppgifter för alla samtal. I varje samtalspostmeny finns följande funktioner:
- Du kan ringa ett röst- eller videosamtal till numret i samtalsposten.
- Du kan spara numret i samtalsposten i Kontakter.

- Du kan skicka ett meddelande till numret i samtalsposten.
- Du kan visa närmare information om samtalsposter, exempelvis datum, tid och samtalstid.
- Du kan rensa alla samtalsposter.

Missade samtal

Med den här funktionen kan du visa poster över missade samtal, ringa ett samtal, skicka ett meddelande och spara numret i Kontakter.

Mottagna samtal

Med den här funktionen kan du visa poster över mottagna samtal, ringa ett samtal, skicka ett meddelande och spara numret i Kontakter.

Uppringda nr

Med den här funktionen kan du visa poster över ringda nummer, ringa ett samtal, skicka ett meddelande och spara numret.

Alla samtal

Med den här menyn kan du visa alla poster över

missade, mottagna och ringda samtal. Du kan ringa ett samtal eller skicka ett meddelande till numret som du har markerat i posterna. Du kan också spara numret i Kontakter.

-  Mottaget videosamtal
-  Ringt videosamtal
-  Missat videosamtal
-  Avvisa videosamtal
-  Mottaget rostsamtal
-  Ringt rostsamtal
-  Missat rostsamtal
-  Avvisa, Koppla bort

Samtalslängd

Visar samtalslängd för olika typer. Återställ med hjälp av den högra funktionsknappen [Återst.]. En säkerhetskod kommer att begäras.

Senaste samtal

Visar det senaste ringda samtalet i timmar/minuter/sekunder.

Samtalsinställn.

Mottagna samtal

Visar längden på mottagna samtal.

Uppringda nr

Visar längden på ringda samtal.

Alla samtal

Visar längden på alla samtal.

Samtalskostnader

Med den här operatörstjänsten kan du se kostnaden för ditt senaste samtal, den totala samtalskostnaden och återstående samtalstid. Samtalskostnaden visas längst ned på skärmen. Om du vill nollställa samtalskostnaderna väljer du Återställ alla. Du måste då ange din PIN2-kod.

Vidarekoppl.

I den här menyn kan du ställa in vidarekoppling, som kopplar inkommande samtal vidare till ett nummer som du anger.

1. Tryck på knappen  när skärmen är inaktiv.



2. Tryck navigeringsknappen nedåt så att Samtalsinställn. visas. Tryck därefter på Vidarekoppling.

Röstsamtal

■ Alla röstsamtal

Vidarekopplar alla inkommande röstsamtal utan undantag.

■ Vid upptaget

Vidarekopplar alla inkommande röstsamtal när mobilen är upptagen.

■ Vid ej svar

Vidarekopplar inkommande röstsamtal när ingen svarar.

- Om utanför täckn.

Vidarekopplar inkommande röstsamtal när mobilen är avstängd eller befinner sig utanför täckning.

Videosamtal

Du kan vidarekoppla videosamtal till andra 3-mobiler som tar emot videosamtal.

- Alla videosamtal

Vidarekopplar alla inkommande videosamtal utan undantag.

- Vid upptaget

Vidarekopplar alla inkommande videosamtal när mobilen är upptagen.

- Vid ej svar

Vidarekopplar inkommande videosamtal när ingen svarar.

- Om utanför täckning

Vidarekopplar inkommande videosamtal när mobilen är avstängd eller befinner sig utanför täckning.

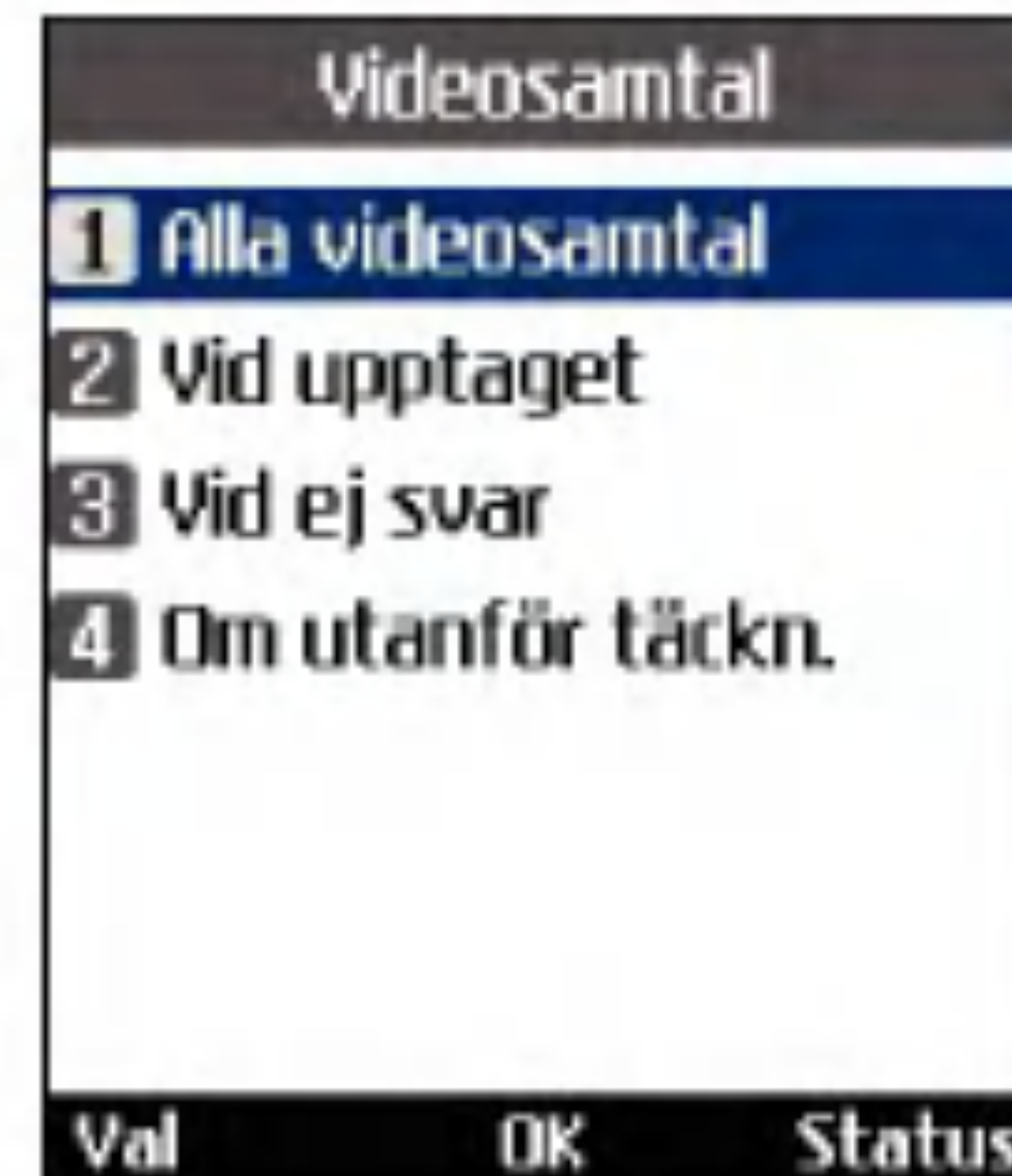

Alla faxsamtal

Vidarekopplar faxsamtal utan undantag.

Samtalsspärr

Med Samtalsspärr kan du begränsa vilka samtal som kan ringas och besvaras med mobilen. Du behöver lösenordet för samtalsspärr för att kunna använda funktionen. Lösenordet erhåller du från 3s Kundservice.

Röstsamtal

Följande alternativ är tillgängliga:

- Alla utg. samtal: Inga samtal kan ringas.

Samtalsinställn.

- Utg. utlandssamt: Utlandssamtal kan inte ringas.
- Utg. utl.samt. utom t Sverige: När du är utomlands är det bara möjligt att ringa till nummer i landet och hemlandet, där din operatör finns.
- Alla ink. samtal: Inga samtal kan tas emot.
- Inkom. samt. utomlands: Inga samtal kan tas emot när mobilen används utanför din operatörs område.

Videosamtal

Följande alternativ är tillgängliga:

- Alla utg. samtal: Inga samtal kan ringas.
- Utg. utlandssamt.: Utlandssamtal kan inte ringas.
- Utg. utl.samt. utom t Sverige: När du är utomlands är det bara möjligt att ringa till nummer i landet och hemlandet, där din operatör finns.
- Alla ink. samtal: Inga samtal kan tas emot.
- Inkom. samt. utomlands: Inga samtal kan tas emot när mobilen används utanför din operatörs område.



Avakt. alla samt.

Alla inställningar för samtalsspärrar avaktiveras. Alla samtal kan ringas och tas emot som vanligt.

Fast nummer

Du kan se till att det endast går att ringa till vissa angivna nummer. Informationen sparas på SIM-kortet. Du måste verifiera med din PIN2-kod.

- På: Aktiverar Fast nummer.
- Av: Avaktiverar Fast nummer.
- Nummerlista: Du kan visa och redigera listan över fasta nummer.

Samtal väntar

Du får ett meddelande om ett väntande samtal under ett pågående samtal. Välj Aktivera för att aktivera funktionen Samtal väntar i nätet, Avaktivera för att avaktivera inställningen Samtal väntar i nätet eller Visa status, för att kontrollera om funktionen är aktiverad eller inte.

Inställningar

Avvisa samtal

På den här menyn kan du ställa in om alla samtal ska avvisas eller om du vill avvisa samtal i kategorierna Oregistrerad, Kontakter eller Grupper.

■ Avvisa på/av

Aktiverar eller avaktiverar Avvisa samtal

■ Ignorera listan

Välj den kategori av nummer som ska avvisas. Du kan välja någon av följande kategorier:

- **Alla samtal**

Om du väljer den här kategorin avvisas alla samtal



- **Kontakter**

Om du väljer den här kategorin avvisas alla samtal från nummer som finns i listan med kontakter.

- **Grupper**

Om du väljer den här kategorin avvisas alla samtal som hör till de grupper du väljer.

- **Oregistrerad**

Om du väljer den här kategorin avvisas alla oregistrerade samtal.

Samtalsinställn.

■ Ignorera grupp

Om du har valt alternativet Grupper för samtal som ska avvisas kan du välja den grupp/de grupper som ska avvisas här.

En lista över tillgängliga grupper visas här. Du kan välja att avvisa upp till tre grupper.

Tryck på den högra funktionsknappen [Klar] när du har konfigurerat avvisningen av samtal, så sparas ändringarna. Du kommer då tillbaka till föregående meny.

Visa mitt nummer

Med den här nättjänsten kan du ställa in att ditt mobilnummer ska visas (**På**) eller döljas (**Av**) för den person du ringer till. Välj Anges av nät om du vill återställa mobilen till den inställning som avtalats med 3s Kundservice.



Aut. återuppring.

Med den här menyn kan du ställa in Automatisk återuppringning när ett samtal inte har besvarats.



Svarsläge

Med den här funktionen kan du välja när du vill svara i telefonen.

- Endast lurknapp: Du kan besvara samtal genom att endast trycka på knappen .
- Valfri knapp: Du besvarar ett inkommande samtal genom att trycka på valfri knapp, förutom knappen .
- Vid öppning: Med det här alternativet kan du besvara ett samtal genom att fälla upp luckan.

Minut-ton

Med den här funktionen hörs en ton varje minut efter att uppkoppling skett.

Och så vidare...

Felsökning

Kontrollera om något av de problem som du stött på i användning av mobilen beskrivs i det här avsnittet innan du ringer 3s Kundservice.

F Hur visar jag listan med utgående samtal, inkommande samtal och missade samtal?

S Tryck på knappen  .

F Hur visar jag alla nummer som sparats i minnet?

S Tryck på den högra funktionsknappen [Kont.] och sedan på  eller tryck navigeringsknappen nedåt.

F Varför avbryts anslutningen/varför hörs det ingenting via anslutningen i vissa områden?

S När frekvensen är ostadig inom ett visst område kan anslutningen avbrytas eller så kan det hända att man inte hör någonting. Förflytta dig till ett annat område och försök igen.

F Varför slås inte skärmen på?

S Ta ut batteriet och slå på mobilen efter att ha satt tillbaka batteriet. Om ingen förändring märks ska du ladda batteriet fullt och försöka igen.

F PVarför Varför ett eko när anslutning upprättas mot vissa mobiler i ett visst område?

S Detta kallas för ett ekofenomen och inträffar om anslutningsvolymen är för hög eller av speciella egenskaper (halvelektronisk mobilväxel) i utrustningen i andra änden.

F Varför blir mobilen varm?

S Mobilen kan bli varm om ett samtal pågår under lång tid eller när du spelar spel eller om Internet används under en längre tid. Det här påverkar inte produktens livslängd eller funktionsduglighet.

- F** Varför hörs ingen ringsignal, det enda som händer är att skärmen blinkar?
- S** Mobilen kan vara inställd på något av lägena "Endast vibration" eller "Tyst". Välj "Normal" eller "Utomhus" i menyn Profiler.
- F** Varför räcker batteriladdningen allt kortare tid med viloläget?
- S** Batteriet slits ut. Med tiden räcker batteriladdningen allt kortare tid. När batteriet räcker ungefär hälften så lång tid som det gjorde när det var nytt är det dags att köpa ett nytt batteri.
- F** Varför tar batteriet slut så snabbt under normal användning?
- S** Det beror på användningsmiljön, ett stort antal samtal eller svag signal.
- F** Varför slås inget nummer när jag ringer en post i Kontakter?
- S** Kontrollera att numret sparats på rätt sätt genom att använda funktionen Kontakter. Spara om det om det är nödvändigt.
- F** Någon som ringer mig kommer inte fram?
- S** Är din mobil påslagen( nedtryck under minst tre sekunder)? Använder du rätt mobilnät? Har du eventuellt ställt in en samtalsspärr för inkommande samtal?
- F** Jag kan inte hitta låskod, PIN- eller PUK-kod. Vilken är min PIN-kod?
- S** Den förinställda låskoden är "0000". Om du glömmer bort eller blir av med låskoden kontaktar du försäljaren som du köpte mobilen av. Om du glömmer bort eller blir av med en PIN- eller PUK-kod, eller om du inte fått någon sådan kod, kontakter du 3s Kundservice.
- F** Vad händer med mobilen om den tappas i marken?
- S** Mobilen kan stängas av eller startas om, men det innebär inte nödvändigtvis att den har skadats.

Tillbehör

Laddare

Med den här adaptern laddar du batteriet. Den kan användas i eluttag med 100-240 volt och 50/60 Hz i Europa, Australien, Storbritannien och Hongkong.

Det tar tre och en halv timme att ladda ett helt tomt batteri.



Europa



Australien

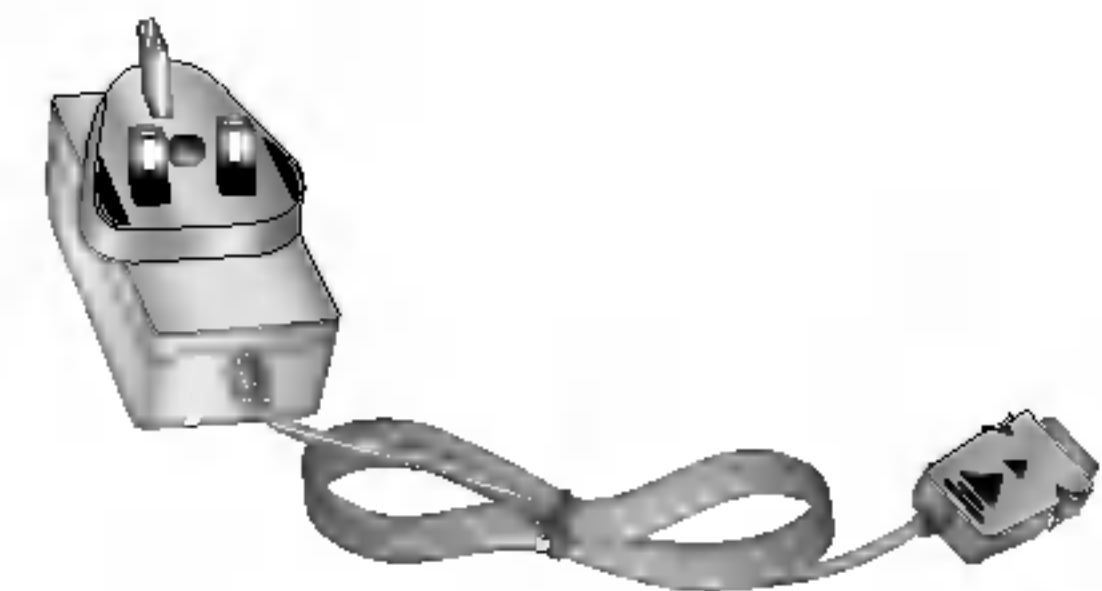

Storbritannien och Hongkong

Headset

Headset ansluts till mobilen så att den kan användas utan att du behöver använda händerna. Hörlurar, mikrofon och integrerad svars- och avslutningsknapp.

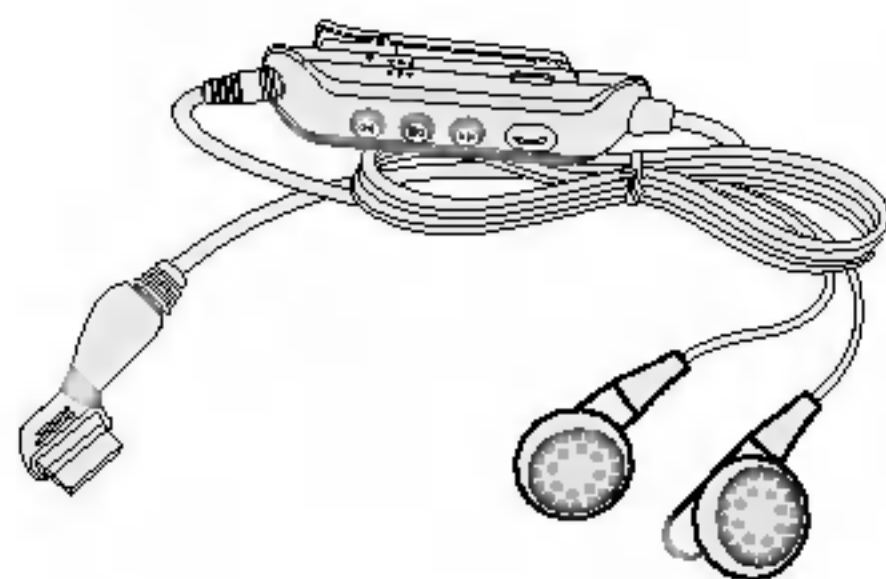

USB-kabel

Med den här kabeln ansluter du mobilen till en dator.

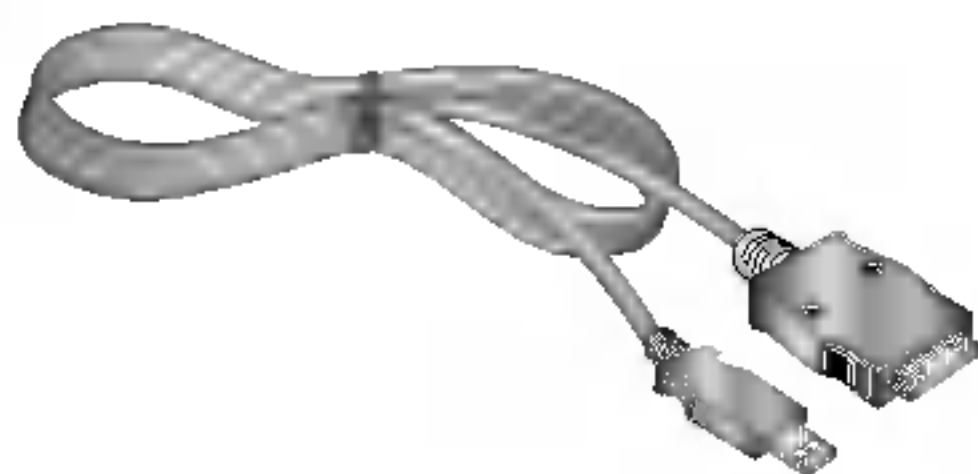

Bärrem



Batteri



Ordlista

2G

Andra generationens system för trådlös kommunikation. 2G-systemet hanterar enklare rösttjänster och paketdatatjänster med låg hastighet. 2G syftar på GSM i Europa och CDMA i Amerika.

3G

Tredje generationens system för trådlös kommunikation. 3G är nästa generations system för trådlös kommunikation och har utvecklats utifrån andra generationens system för trådlös kommunikation. 3G-system hanterar kommunikation i realtid och paketdatatjänster med hög hastighet. 3G syftar på UMTS som har utvecklats baserat på GSM i Europa.

Åtkomstpunkt

Åtkomstpunkten är en punkt via vilken användare kan ansluta sig till ett nätverk för att på så sätt kunna använda sig av nätverkstjänsterna, som egen uppkoppling och VAN-tjänster via Internet.

AMR

Adaptive Multirate codec. Talkodningsteknik som utvecklades av ETSI (European Telecommunications Standards Institute) för GSM. AMR hanterar 8 kodningshastigheter (från 4,75 till 12,2 Kbps) för att ge bästa samtalskvalitet under olika radiokanalsförhållanden.

Att hämta

Att hämta innebär att man överför filer från ett datasystem till ett annat. När man hämtar filer överför man vanligtvis filer från ett större datasystem till ett mindre.

Java

Ett programmeringsspråk som skapar program som kan användas på alla maskinvarusystem oavsett storlek, utan att ändringar måste göras. Java har marknadsförts och anpassats särskilt för webben, både för offentliga webbplatser och Intranät. När ett Java-program används på en webbsida kallas det för Java-applet. När det används på en mobiltelefon eller personsökare kallas det MIDlet.

Line Identification Services (Inkommande-ID)

Med denna tjänst kan abonnenter se vem som ringer och dessutom blockera mobilnummer som ringer till mobilen.

MIDI

Musical Instrument Digital Interface. Ett filformat som används för att spara digitala musikdata. Ursprungligen var MIDI (Music Instrument Digital Interface) ett protokoll för att utväxla data mellan en dator och ett musikinstrument.

MMS (Multimedia Message Service)

En meddelandetjänst som används på mobilmobiler och som standardiserats av WAP Forum och 3rd Generation Partnership Program (3GPP). För användarna påminner MMS om Short Message Service (SMS). MMS innebär automatisk, omedelbar överföring av ett innehåll som användaren skapat från en mobil till en annan. Adressen som meddelandet överförs till är först och främst mobilnummer och trafiken går mellan olika. MMS kan också skickas till e-postadresser, vilket innebär att meddelanden också kan skickas med e-post. Utöver

textinnehållet i SMS kan MMS-meddelanden också innehålla stillbilder, röst- eller ljudklipp och i framtiden även videoklipp och presentationer.

MP3

Moving Picture Experts Group Layer-3 Audio. Ett filformat som används för att ge hög ljudkvalitet som kan jämföras med kvaliteten hos en cd-skiva. MP3 är en digital ljudstandard som utvecklats av MPEG (Moving Picture Experts Group) och används mest för att hantera digitala ljudfiler.

MPEG4

Motion Picture Experts Group 4. En digital videostandard som utvecklats av MPEG (Moving Picture Experts Group). Med MPEG4 kan du komprimera videodata för att lättare kunna överföra och spara en stor videofil. MPEG4 lämpar sig framför allt i mobila miljöer.

Ordlista

Multimedia

Multimedia är ett samlingsbegrepp för en mängd olika mediedata, som teckensträngar, bild-, tal- och videodata. I dag syftar multimedia på tjänster som erbjuds via multimedia.

Flerpartssamtal

Mojligheten att upprätta ett konferenssamtal med högst fem deltagare.

Roaming

Användning av mobilen när du befinner dig utanför ditt hemområde (när du reser).

SDN (Service Dial Number)

Mobilnummer som tillhandahålls av nätoperatören och som ger åtkomst till speciella tjänster, som t.ex. röstbrevlåda, katalogförfrågningar, Kundservice och SOS-tjänster.

SIM (Subscriber Identification Module)

Ett kort med ett chip där all information som behövs för användning av mobilen finns (nät- och minnesinformation, liksom abonnentens personuppgifter). SIM-kortet sätts fast i en fördjupning på baksidan av mobilen och skyddas av batteriet.

SMTP

Simple Mail Transfer Protocol. Ett protokoll för överföring av e-postmeddelanden mellan datorer via Internet. SMTP definierar formatet på kontrollmeddelanden mellan datorer samt interaktionen mellan dem för att skicka e-post.

Streaming

Streaming är en ny typ av tjänst som gör att användaren kan lyssna på musik/ljud eller titta på video utan att först behöva hämta en hel ljud- eller videofil. På så vis kan innehållsleverantören leverera ljud- eller videodata, t.ex. nyheter eller film, via nätverket i realtid på användarnas förfrågan.

Sync

Sync betyder synkronisering av PIM-data (Personal Information Management), som kontaktinformation, kalender, att-göra och anteckningar, med hjälp av en dator eller en extern server.

UMTS

Universal Mobile Telephony System. UMTS syftar på asynkron trådlös 3G-teknik från WCDMA som har utvecklats baserat på GSM, den trådlösa 2G-tekniken.

USB

Universal Serial Bus. Ett gränssnitt av buss-typ som ger snabb och flexibel anslutning mellan olika enheter och en dator.

SIM

SIM levereras av en operatör och innehåller autentiseringsdata och uppgifter om tjänstegraden för operatören samt användarspecifika uppgifter.

Videosamtal

En kommunikationstjänst med hjälp av vilken användare har möjlighet att se personen de talar med via en datakanal på 64 Kbps. Videosamtal i realtid är en ny typ av tjänst som levereras via WCDMA, ett system för trådlös kommunikation som har utvecklats baserat på GSM- och GPRS-teknik.

Röstbrevlåda

Datoriserad mobilsvareare som automatiskt besvarar samtal när du inte kan svara, spelar upp en hälsning och spelar in meddelanden som lämnas.

Register

A

Alarm	121
AMR	144
Anslutningar	67
Anteckning	116
Användning av annat nät.....	23
Att-göra.....	115
Att hämta.....	144
Avstängningston	63
Ändra koder.....	68

B

Bakgrundsbelysning	59
Batteriet	32
Batterihölje	39
Batteriinformation.....	35
Batterinivå	41
Blixt.....	39, 100, 101

E

Eget nummer	105
Endast lurknapp	136
Endast vibration	41
Enhetskonv.....	94
E-post.....	82

F

Fast nummer.....	134
Font.....	59

G

GPRS.....	41
GSM-nät	41

H

Headset	143
Hem.....	72

I

Information på skärmen	41
Infrared Data Association	144
Inkommande-ID	145
Inkorg	83

J

Java	144
------------	-----

K

Kalender.....	112
Kamera	101, 102
Knappljud.....	63
Knappljudsvolym.....	63
Koder.....	44
Kontroll av Att-göra	115

L

Ladda batteriet	34
Laddare.....	142
Line Identification Services	145
Lucköppningston	63
Lägg till ny	104
Lägg till anteckning	116
Lösenord för samtalsspärr	45

M

Mallar.....	87
Meddelandesignal.....	63
MIDI.....	145
Minnesstatus	69
Missade samtal	131
MMS	78, 87
Mobillås	68
Mottagna samtal	131
MP3.....	145
MPEG4	145
Multimedia.....	100, 146
Multimedia Message Service.....	145

N

Nät.....	67
----------	----

P

PIN-begäran.....	68
PIN-kod	44
PIN2-kod.....	44
Privat anteckning.....	117
Profiler	62
PUK-kod	44
PUK2-kod	44
Push-meddelande.....	41
Påslagningston	63

R

Ringsignal röst.....	62
Ringsignal video.....	62
Roaming.....	146
Räknare.....	125
Röstanteckningar	102
Röstbrevlåda.....	90, 147
Röstmeddelande.....	41
Röstsamtal	132, 133

S

Samtalsspärr	133
SDN.....	146
Servicenummer	105
Signalstyrka.....	48
SIM.....	146
SIM-minne.....	70
Skriva meddelande.....	78
Skriva text.....	48
Skärm	58
Skärmtema.....	58
Smiley.....	78
SMTP	146
Snabbmenyer	120
Snabbuppringning.....	104
Språk.....	69
Streaming.....	146
Svarsläge	136
Säkerhet.....	68
Säkerhetskod	45, 69
Sök.....	104

Register

T

T9.....	49
Ta bort anteckning	116
Trestjärnan	38

U

UMTS	147
Uppringda nr	131, 132
USB	147
USB-kabel.....	143
Utkorgen	86

V

Val av nät	67
Valfri knapp	136
Varningssignal.....	63
Vidarekoppling	41
Videokamera	100, 102
Videosamtal.....	130, 132, 134
Vid öppning.....	136
Volym.....	127
Världstid.....	125

W

Webbläsare	72
3G	144
3G-nät	41

Declaration of Conformity



Suppliers Details

Name

LG Electronics Inc

Address

LG Electronics Inc. LG Twin Towers 20,
Yeouido-dong, Yeongdeungpo-gu Seoul, Korea 150-721

Product Details

Product Name

E-GSM 900 / GSM 1800 / GSM 1900 / W-CDMA Terminal Equipment

Model Name

U8380

Trade Name

LG

CE 0889

Applicable Standards Details

R&TTE Directive 1999/5/EC

ETSI EN 301 489-01 V1.5.1, ETSI EN 301 489-07 V1.2.1
ETSI EN 301 489-17 V1.2.1, ETSI EN 301 489-24 V1.2.1
ETSI TS 151 010-1 V5.9.0 specified by ETSI EN 301 511 V9.0.2
ETSI TS 134 121 V5.5.0 specified by ETSI EN 301 908-2 V2.2.1
ETSI EN 301 908-1 V2.2.1, ETSI EN 300 328 V1.4.1
EN 50360:2001; EN 50361:2001
EN 60950 : 2001

Supplementary Information

The conformity to above standards is verified by RFI and Phoenix with Certificate No.(SC70885JD12)
It is stated in report (RFI/NOTA1/RP70885JD12).

Declaration

I hereby declare under our sole responsibility that the product mentioned above to which this declaration relates complies with the above mentioned standards and Directives

LG Electronics Inc. Amsterdam Office
Veluwezoom 15, 1327 AE Almere, The Netherlands
Tel : +31 - 36- 547 - 8940, e-mail : seokim @ lge.com

Name

Jin Seog, Kim / Director

Issued Date

1.Mar.2005

Signature of representative



