

LG

Aire acondicionado de canalización de techo

MANUAL DEL PROPIETARIO

Modelos : LMNC092DZR0 / LMNC092DZW0
LMNC092DZB0 / LMNC092DZD0
LMNC092DZM0 / LMNC092DZC0
LMNH092DZR0 / LMNH092DZW0
LMNH092DZB0 / LMNH092DZD0
LMNH092DZM0 / LMNH092DZC0
LMNC122DUR0 / LMNC122DUW0
LMNC122DUB0 / LMNC122DUD0
LMNC122DUM0 / LMNC122DUC0
LMNH122DUR0 / LMNH122DUW0
LMNH122DUB0 / LMNH122DUD0
LMNH122DUM0 / LMNH122DUC0
LMNC182D3R0 / LMNC182D3W0
LMNC182D3B0 / LMNC182D3D0
LMNC182D3M0 / LMNC182D3C0
LMNH182D3R0 / LMNH182D3W0
LMNH182D3B0 / LMNH182D3D0
LMNH182D3M0 / LMNH182D3C0
LMNC242D3R0 / LMNC242D3W0
LMNC242D3B0 / LMNC242D3D0
LMNC242D3M0 / LMNC242D3C0
LMNH242D3R0 / LMNH242D3W0
LMNH242D3B0 / LMNH242D3D0
LMNH242D3M0 / LMNH242D3C0



IMPORTANTE

- Le rogamos que lea este manual del propietario con cuidado y completamente antes de instalarlo y operar su aparato de aire acondicionado.
- Le rogamos que guarda este manual del propietario para futura referencia antes de leerlo completamente.

ÍNDICE

Precauciones de seguridad	3
Antes del funcionamiento	8
Instrucciones de funcionamiento	9
Preparativos antes del funcionamiento.....	9
Sobre el mando a distancia del sistema	11
Cómo usar el botón de selección del modo de funcionamiento ...	12
Funciones adicionales.....	19
Mantenimiento y servicio	22
Antes de llamar al servicio de reparaciones.....	25



PARA SU REGISTRO

Escriba aquí el modo y los números de serie :

Nº modelo

Nº serie

Puede encontrarlos en la etiqueta de la parte lateral de cada unidad.

Nombre del establecimiento

Fecha de compra

- Grape su recibo a esta página en caso de que lo necesite para demostrar la fecha de compra para servicios de garantía.



LEA ESTE MANUAL

En el interior encontrará muchos consejos útiles sobre cómo utilizar y mantener debidamente su aparato de aire acondicionado. Sólo unos pequeños cuidados preventivos por su parte le podrán ahorrar mucho tiempo y dinero a lo largo de la vida útil de su aparato de aire acondicionado. Encontrará muchas respuestas a problemas comunes en la tabla de consejos para la resolución de pequeños problemas. Si revisa primero nuestra tabla de **Consejos para la resolución de problemas**, quizás no debe llamar al equipo de servicio.



PRECAUCIONES

- Contacte con el técnico de servicio autorizado para reparar o mantener esta unidad.
- Póngase en contacto con el instalador para proceder a la instalación de este aparato.
- Este aparato de aire acondicionado no está diseñado para ser utilizado por niños de corta edad ni por personas disminuidas sin supervisión.
- Deberían supervisarse a los niños de corta edad para asegurarse de que no juegan con el aparato de aire acondicionado.
- Cuando ha de recambiarse el cable de alimentación, sólo personal autorizado llevará a cabo las tareas de recambio y utilizando únicamente piezas de recambio.
- Las tareas de instalación deben realizarse de acuerdo con el Código Eléctrico Nacional y sólo puede llevarlas a cabo personal cualificado y autorizado.



Precauciones de seguridad

Para evitar lesiones al usuario o a otras personas y daños a la propiedad, siga estas instrucciones.

- Una operación incorrecta por ignorar las instrucciones provocará lesiones o daños. La seriedad se clasifica por las siguientes indicaciones.

⚠ ADVERTENCIA

Este símbolo indica la posibilidad de muerte o de seria lesión.

⚠ PRECAUCIÓN

Este símbolo indica sólo la posibilidad de lesión o daño a la propiedad.

- Significados de los símbolos utilizados en este manual.



Prohibido.



Recuerde seguir las instrucciones.

⚠ ADVERTENCIA

■ Instalación

No utilice un interruptor automático defectuoso o de valor nominal inferior al correspondiente. Utilice un circuito específico para este aparato.

- Existe riesgo de incendio o descarga eléctrica.

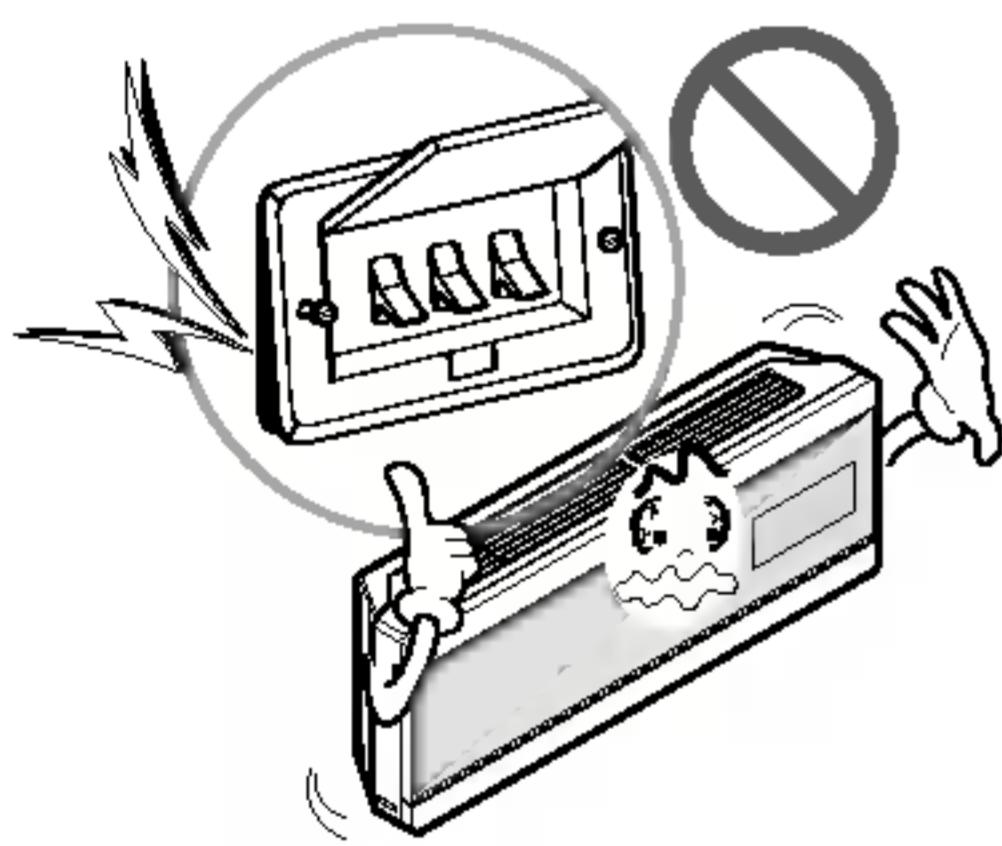

Para trabajos eléctricos, póngase en contacto con el distribuidor, vendedor, técnico cualificado o centro de asistencia técnica autorizado.

- No desmonte ni repare el aparato. Existe riesgo de incendio o descarga eléctrica.

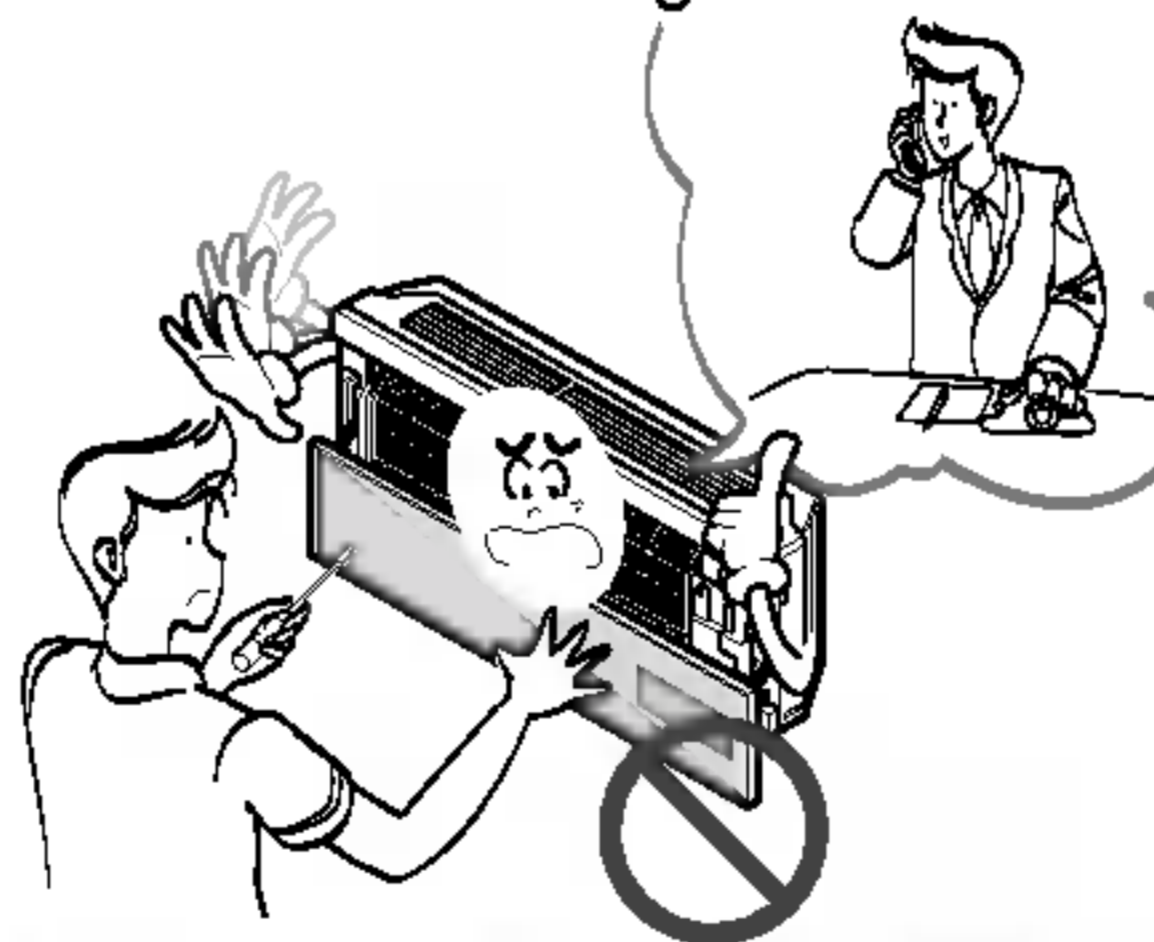

Realice siempre la conexión del aparato a tierra.

- Existe riesgo de incendio o descarga eléctrica.

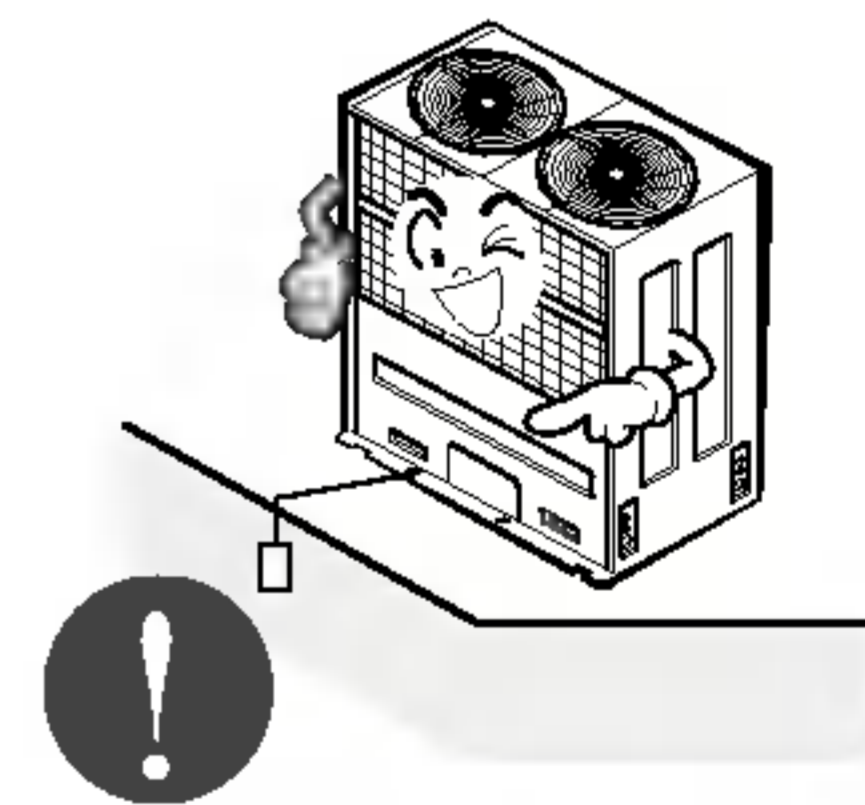

Instale correctamente el panel y la cubierta de la caja de control.

- Existe riesgo de incendio o descarga eléctrica.

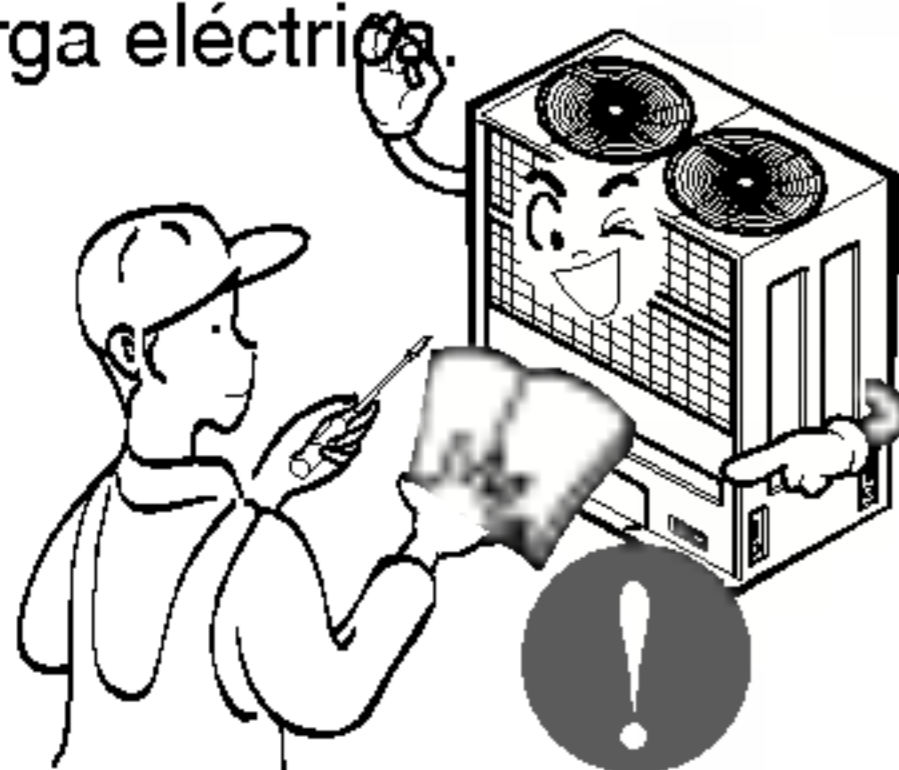

Instale siempre un circuito y un interruptor específico.

- Un cableado o instalación inadecuados pueden provocar un incendio o una descarga eléctrica.

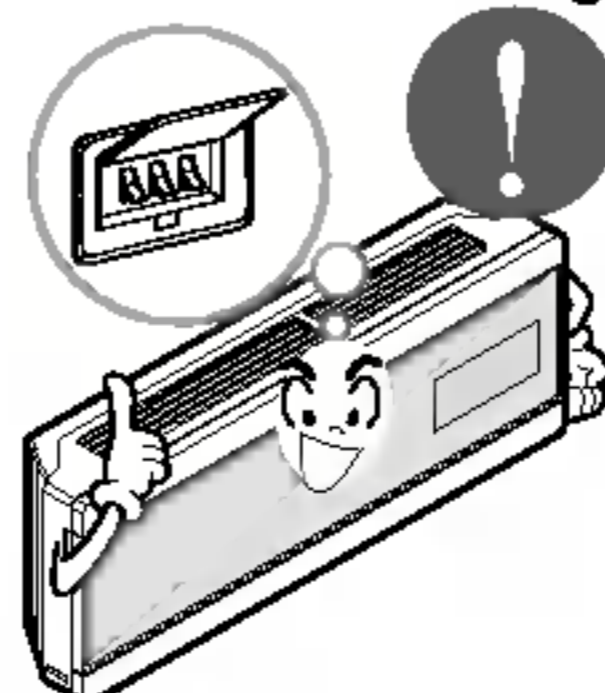

Utilice el interruptor o fusible de valor nominal adecuado.

- Existe riesgo de incendio o descarga eléctrica.

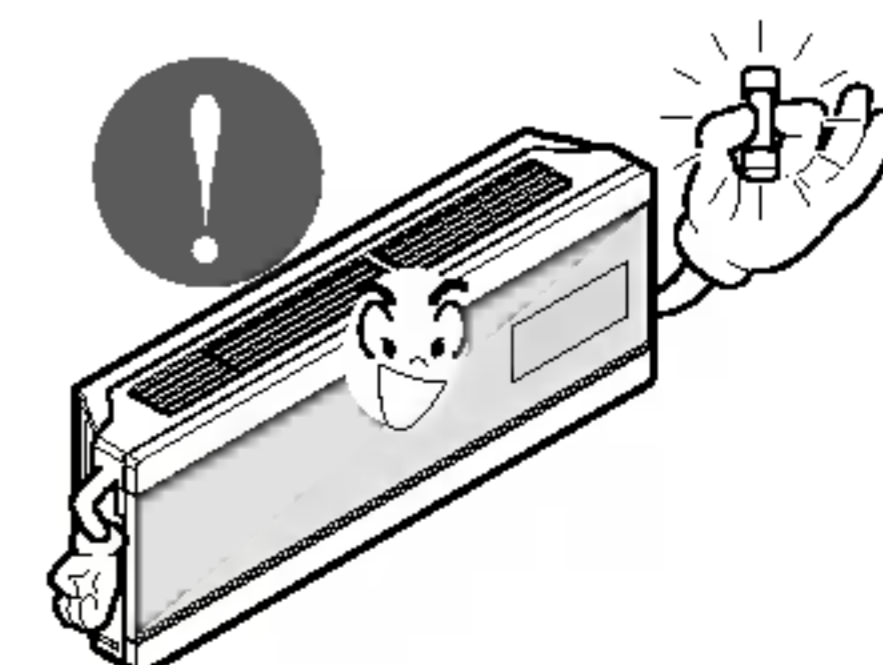

No modifique ni extienda el cable de alimentación.

- Existe riesgo de incendio o descarga eléctrica.

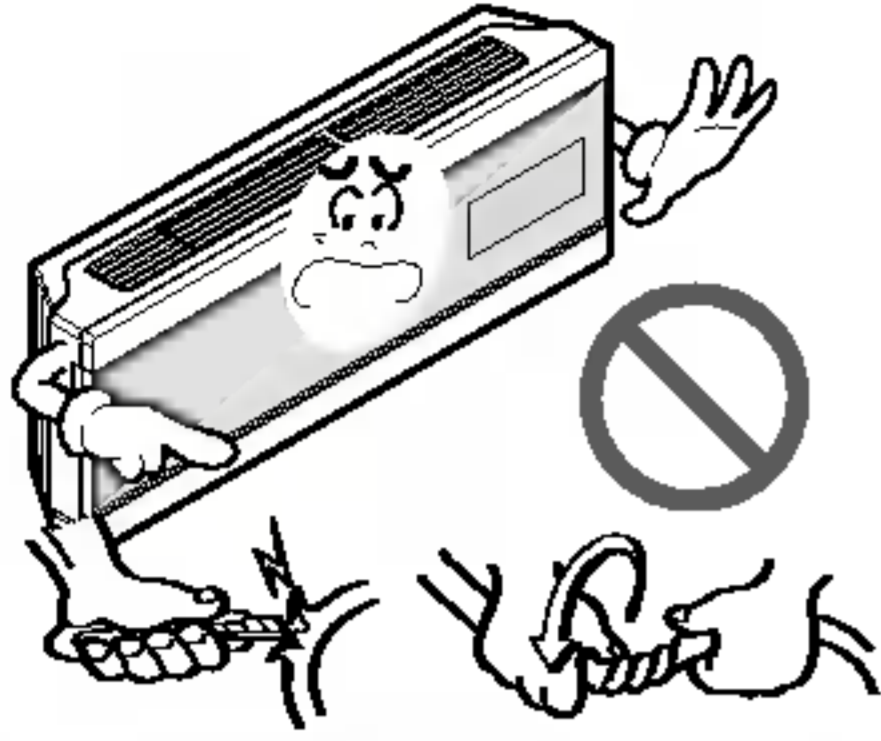

No instale, retire ni vuelva a instalar la unidad por sí mismo (cliente).

- Existe riesgo de incendio, descarga eléctrica, explosión o lesiones.

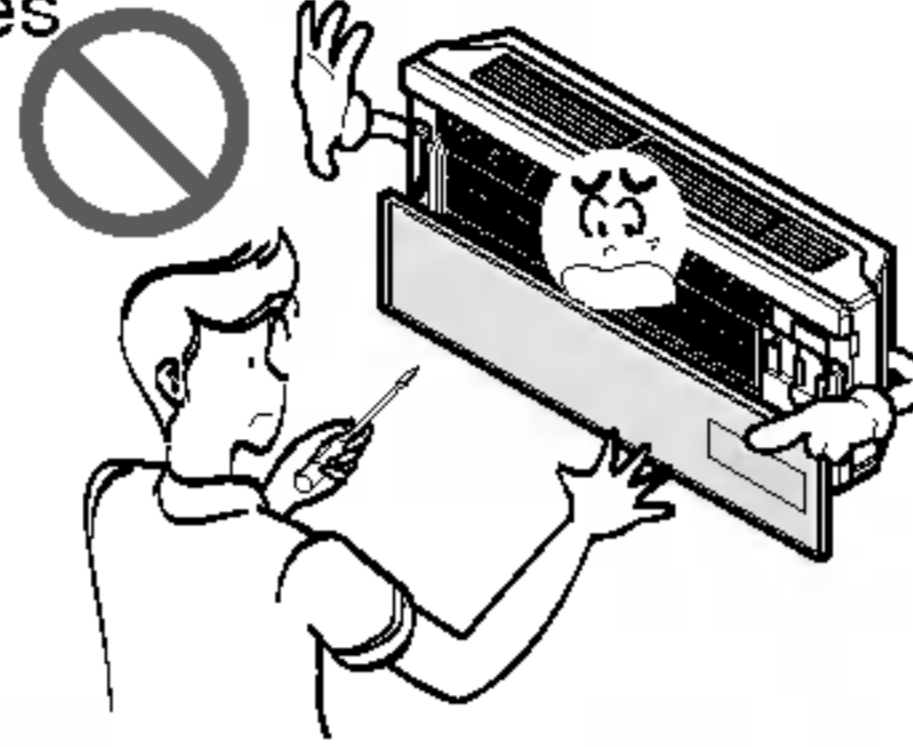

Tenga cuidado al desembalar e instalar el aparato.

- Los bordes afilados podrían provocar lesiones. Tenga especial cuidado con los bordes de la caja y las aletas del condensador y evaporador.

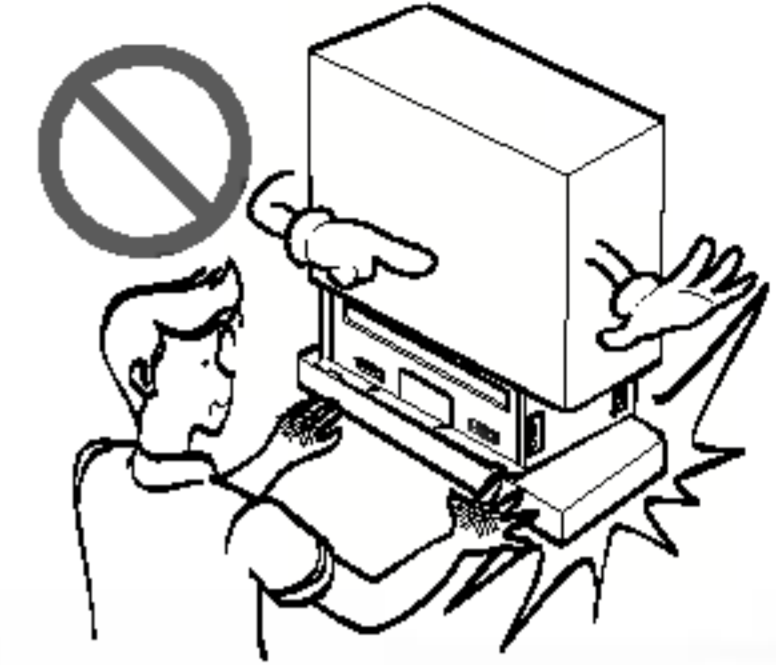

Para la instalación, póngase en contacto siempre con su vendedor o centro de asistencia técnica autorizado.

- Existe riesgo de incendio, descarga eléctrica, explosión o lesiones.

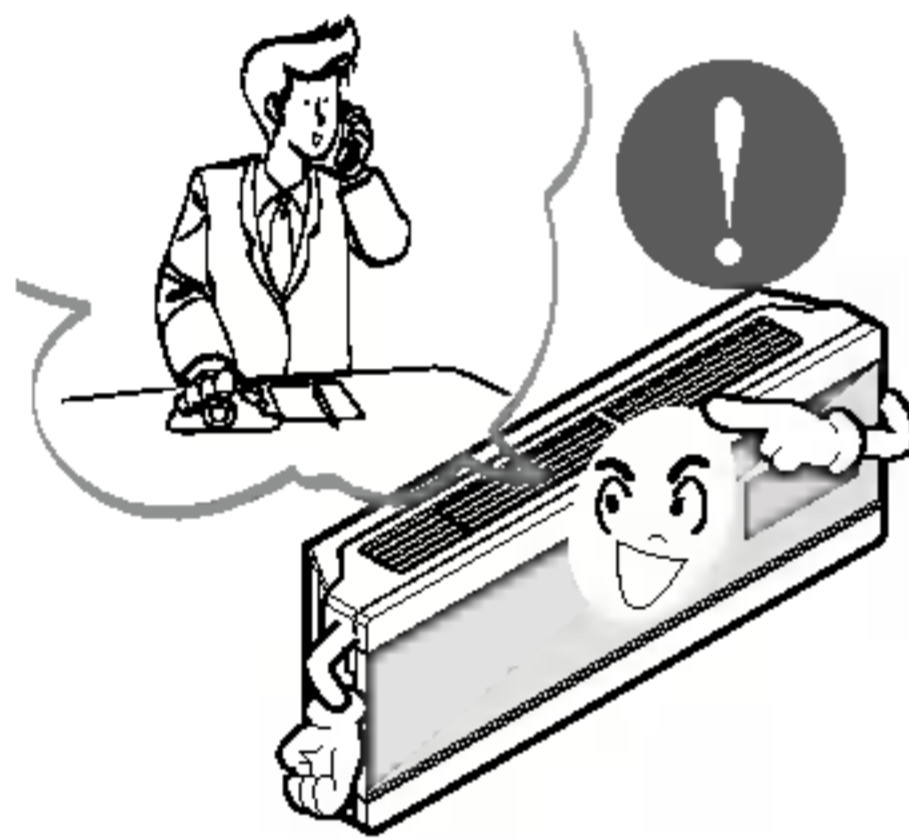

No instale el aparato en una superficie de instalación insegura.

- Podría causar lesiones, accidentes o daños en el aparato.

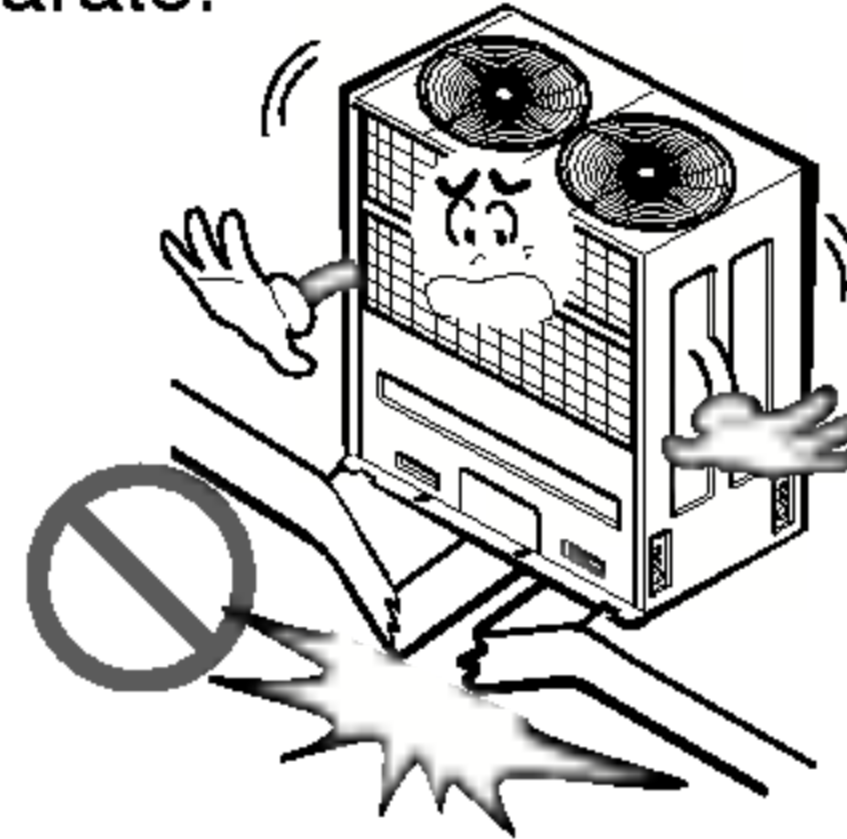

Asegúrese de que el soporte de instalación no se deteriora con el tiempo.

- Si el soporte cae, el aire acondicionado también puede caer, causando daños materiales, avería del aparato y lesiones personales.

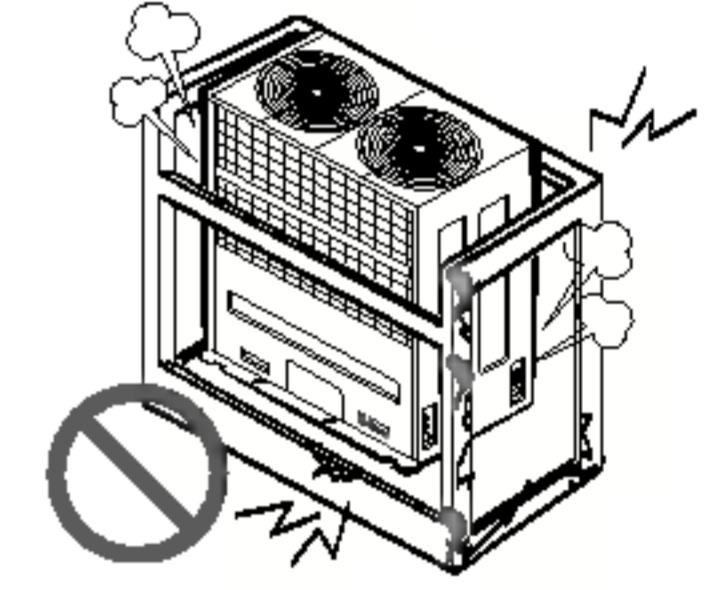

■ Operación

No deje funcionando el aire acondicionado durante mucho tiempo cuando la humedad sea muy alta y haya una puerta o ventana abierta.

- Podría condensarse la humedad y mojar o dañar el mobiliario.

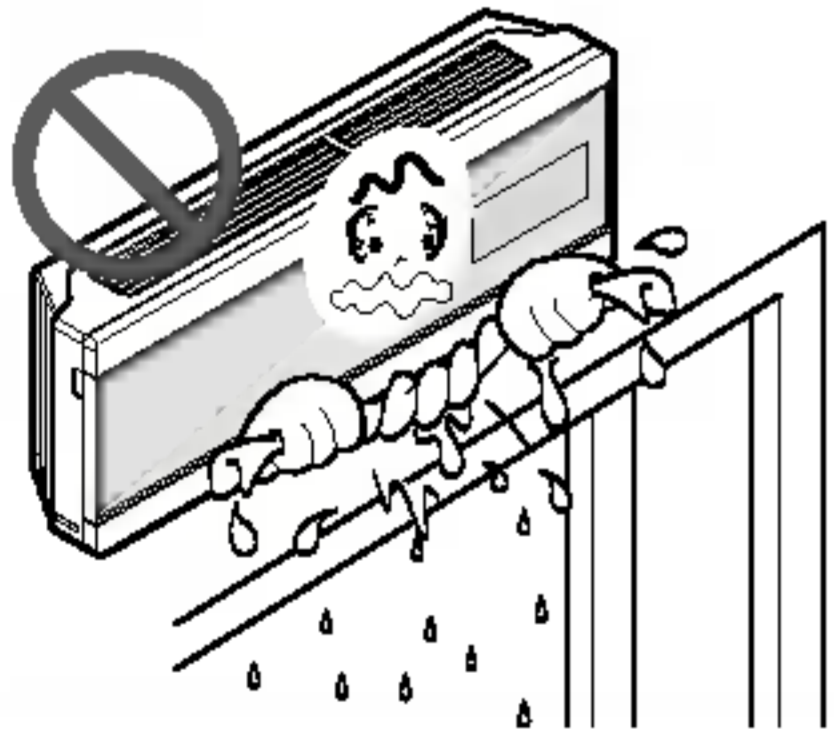

Asegúrese de que el cable de alimentación no pueda estirarse o dañarse durante el funcionamiento.

- Existe riesgo de incendio o descarga eléctrica.

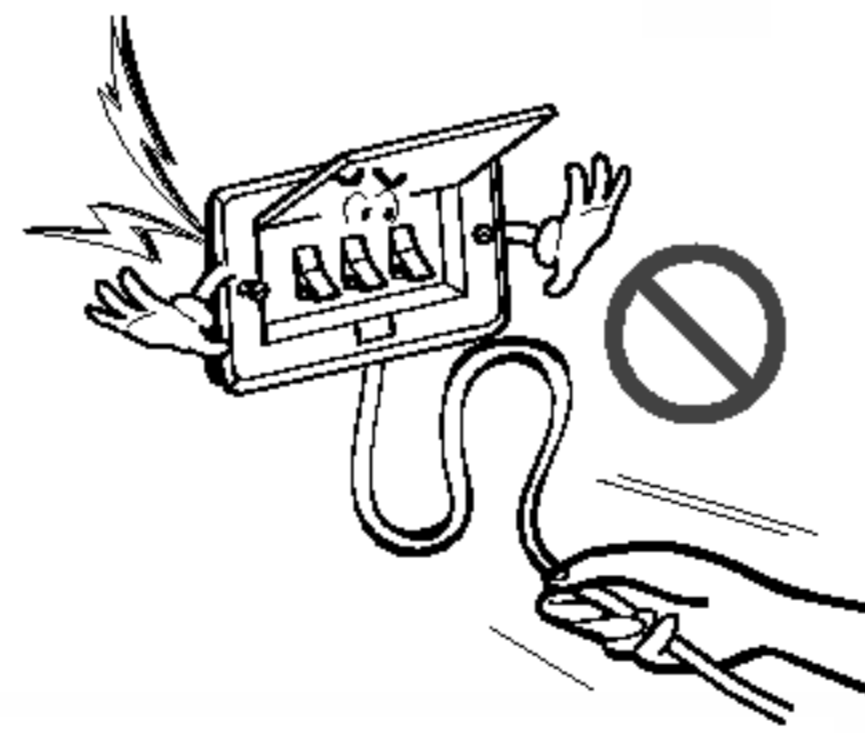

No coloque nada sobre el cable de alimentación.

- Existe riesgo de incendio o descarga eléctrica.

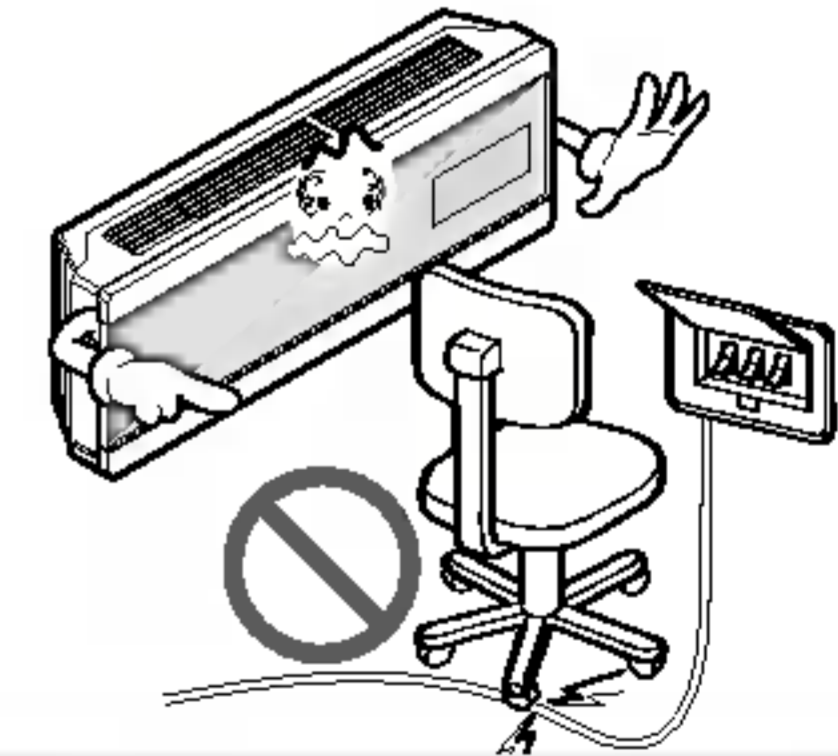

No enchufe ni desenchufe la clavija de alimentación durante el funcionamiento

- Existe riesgo de incendio o descarga eléctrica.

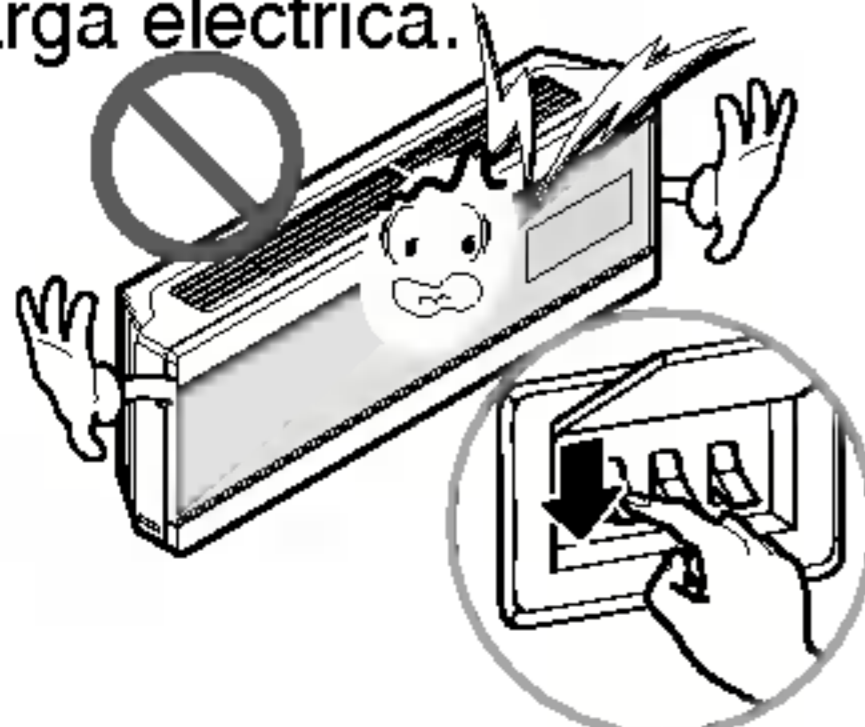

No toque (ni maneje) el aparato con las manos mojadas.

- Existe riesgo de incendio o descarga eléctrica.

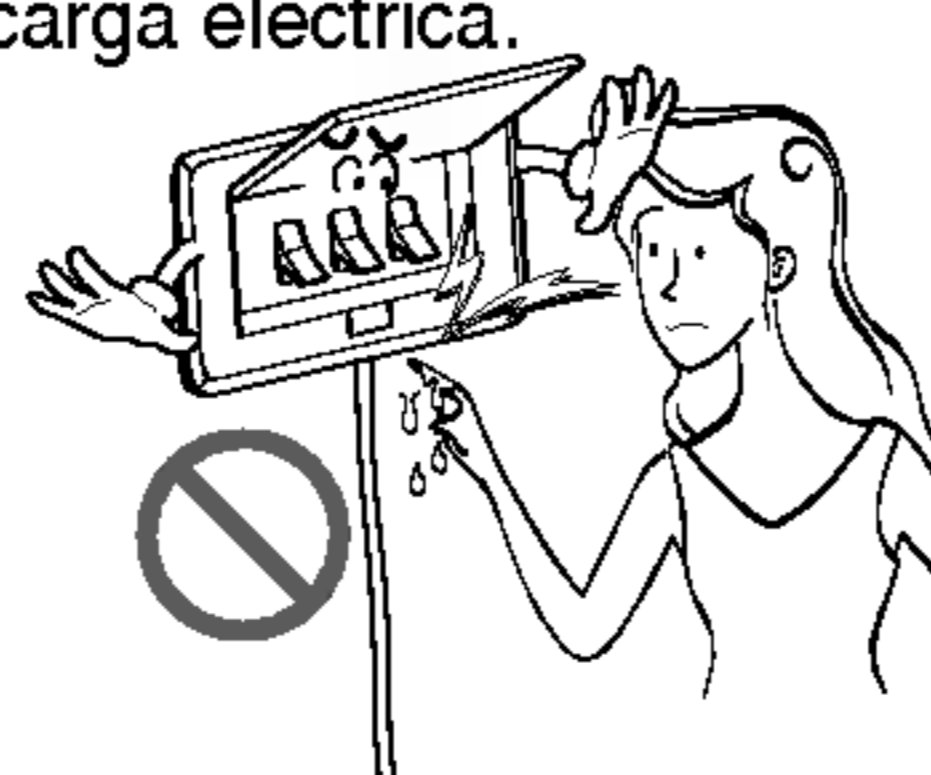

No coloque una estufa ni otros aparatos cerca del cable de alimentación.

- Existe riesgo de incendio y descarga eléctrica.

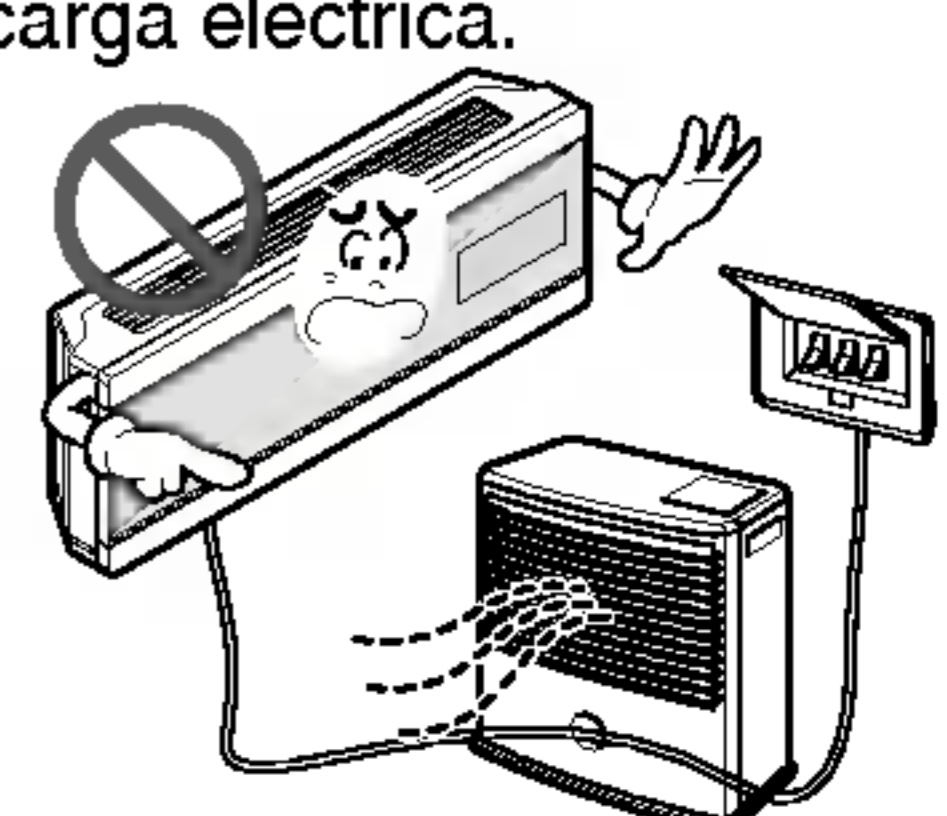

No permita que entre agua en las piezas eléctricas.

- Existe riesgo de incendio, avería del aparato o descarga eléctrica.

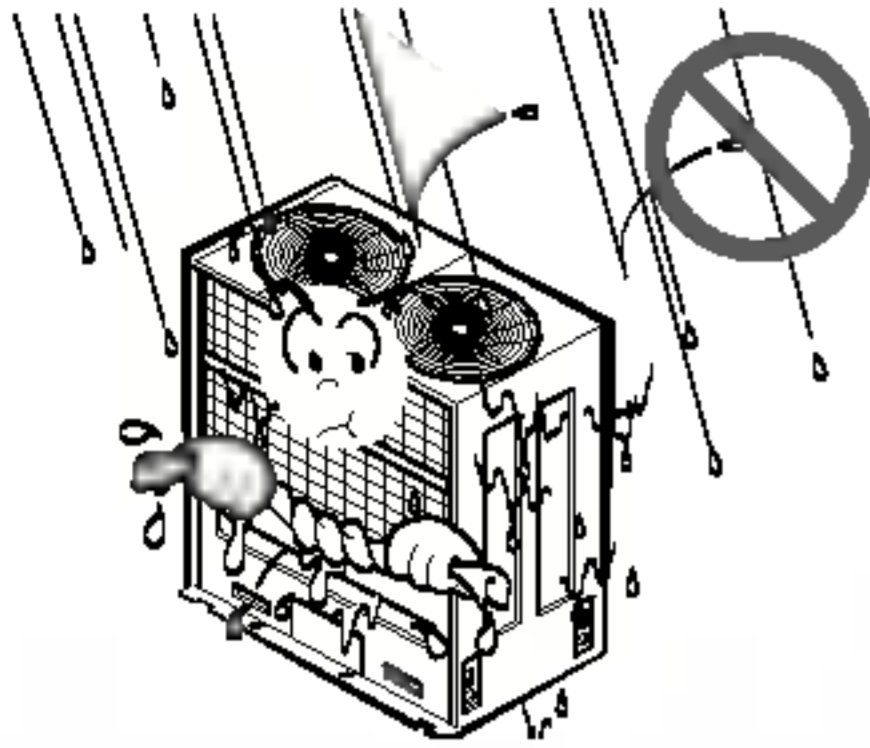

No almacene ni utilice gas inflamable o combustibles cerca del aparato.

- Existe riesgo de incendio o avería del aparato.

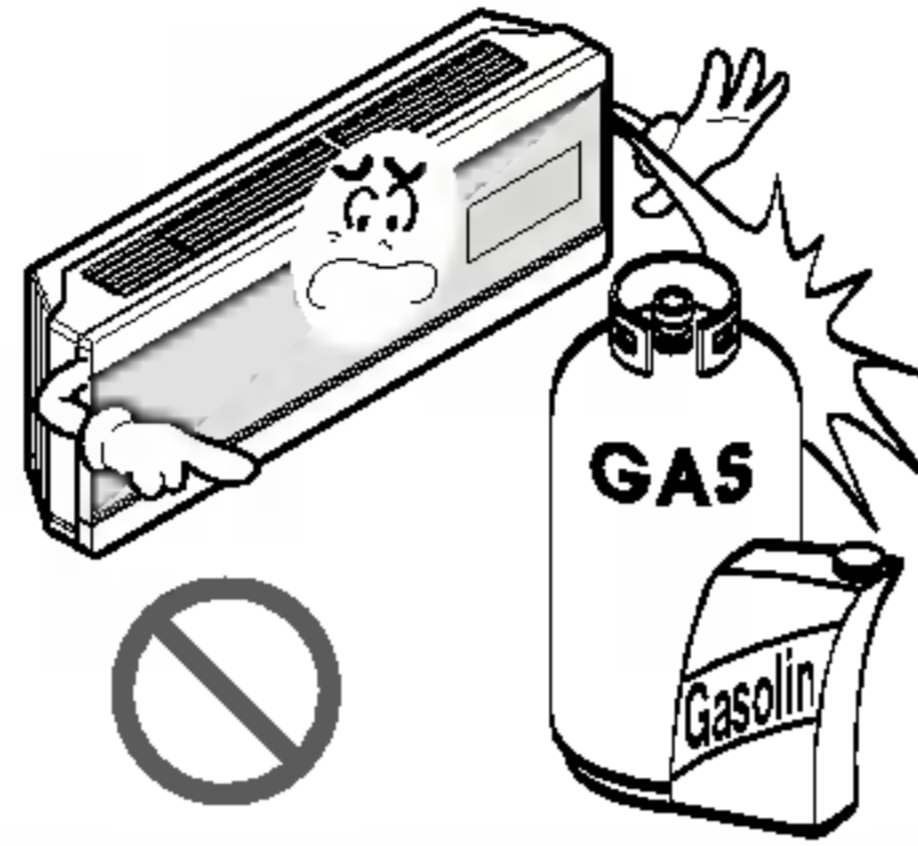

No utilice el aparato en un espacio cerrado durante un periodo prolongado de tiempo.

- Podría producirse una falta de oxígeno.

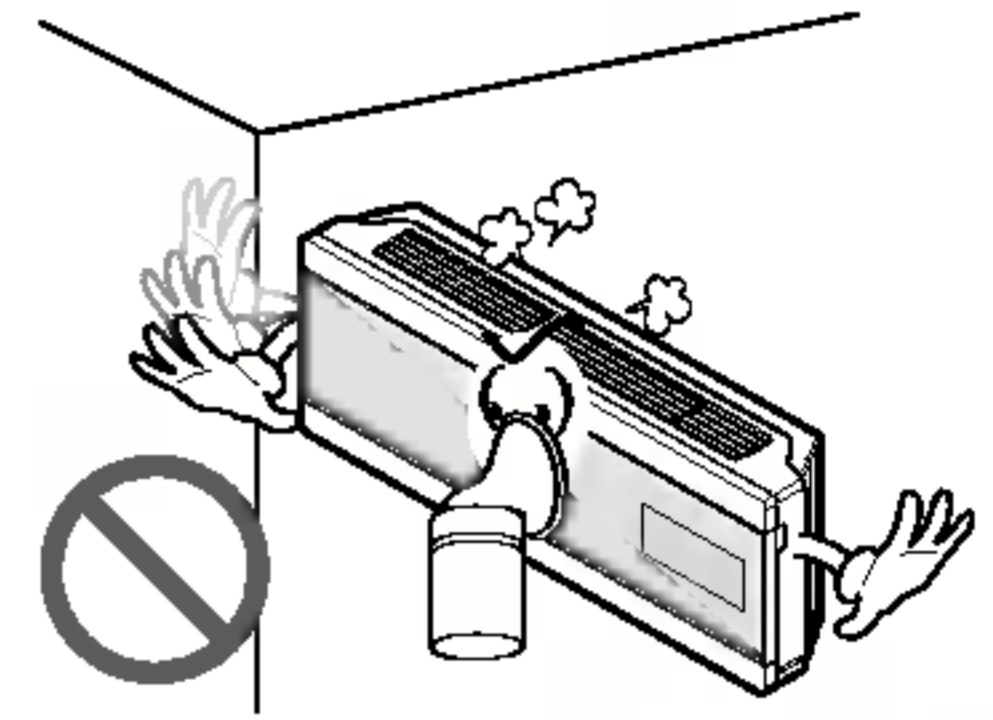

Si hay fugas de gas, apague el gas y abra una ventana para ventilar antes de encender el aparato.

- No utilice el teléfono ni encienda o apague los interruptores. Existe riesgo de explosión o incendio.

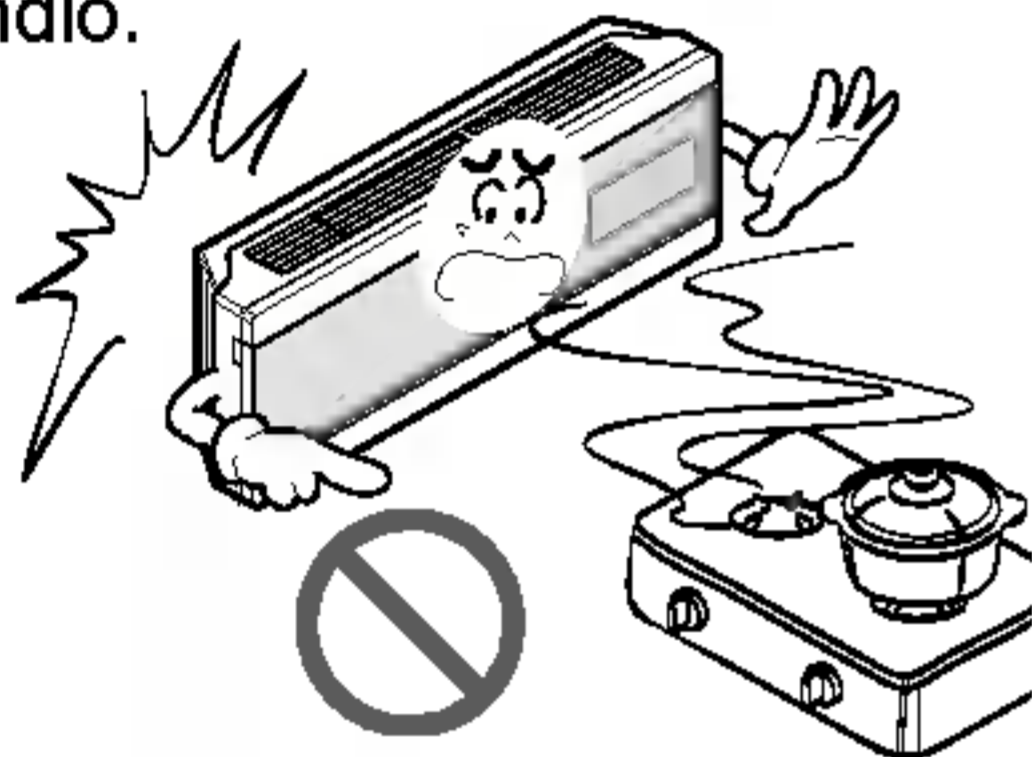

Si oye algún ruido extraño, huele o ve salir humo del aparato. Desconecte el interruptor automático o desconecte el cable de alimentación.

- Existe riesgo de incendio o descarga eléctrica.

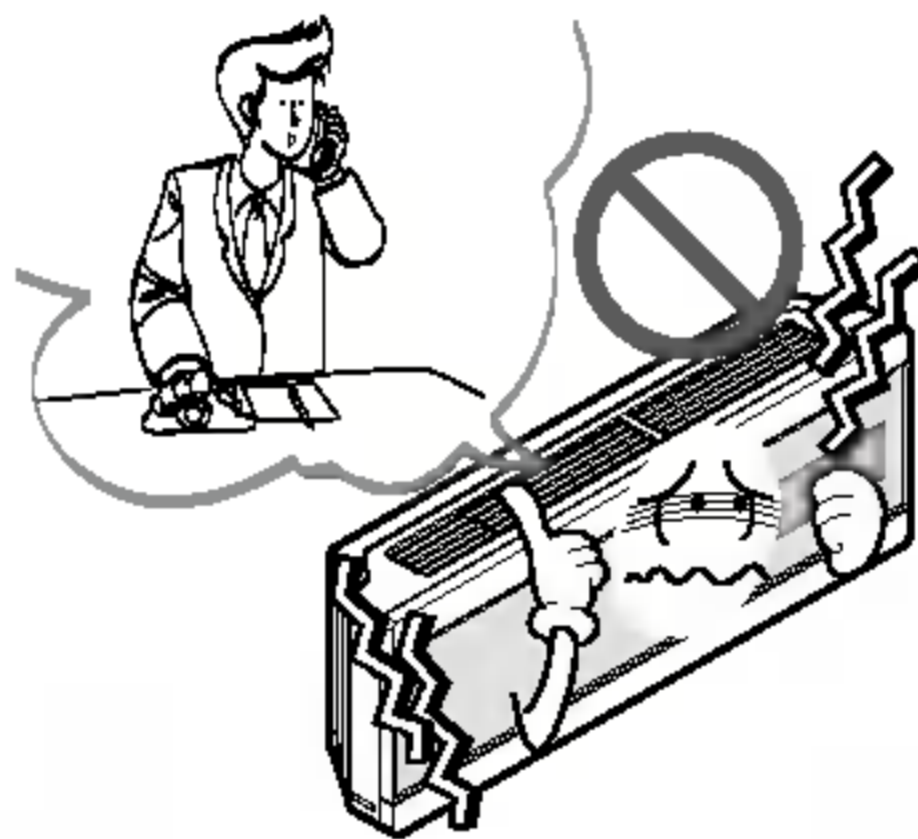

Detenga el funcionamiento y cierre la ventana en caso de tormenta o huracán. Si es posible, retire el aparato de la ventana antes de que llegue el huracán.

- Existe riesgo de daños materiales, avería del aparato o descarga eléctrica.

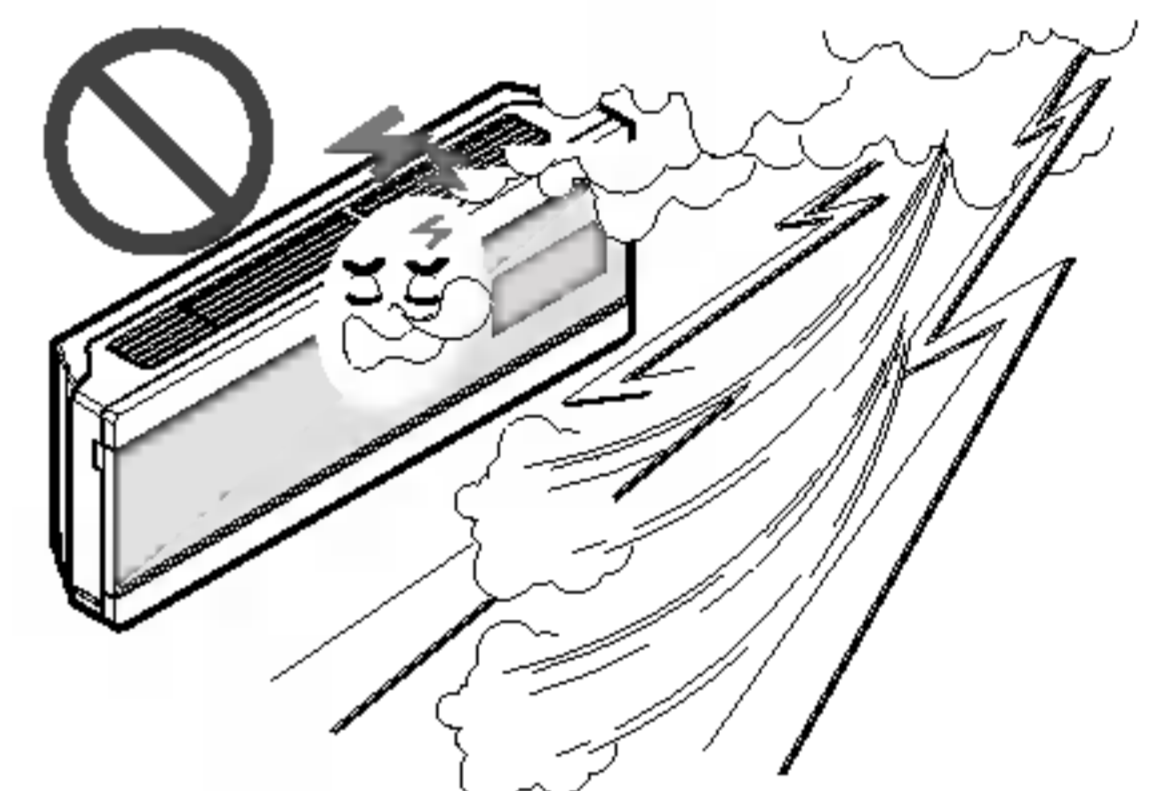

No abra la parrilla de entrada del aparato mientras está en funcionamiento. (No toque el filtro electrostático, si la unidad dispone del mismo).

- Existe riesgo de lesiones personales, descarga eléctrica o avería del aparato.

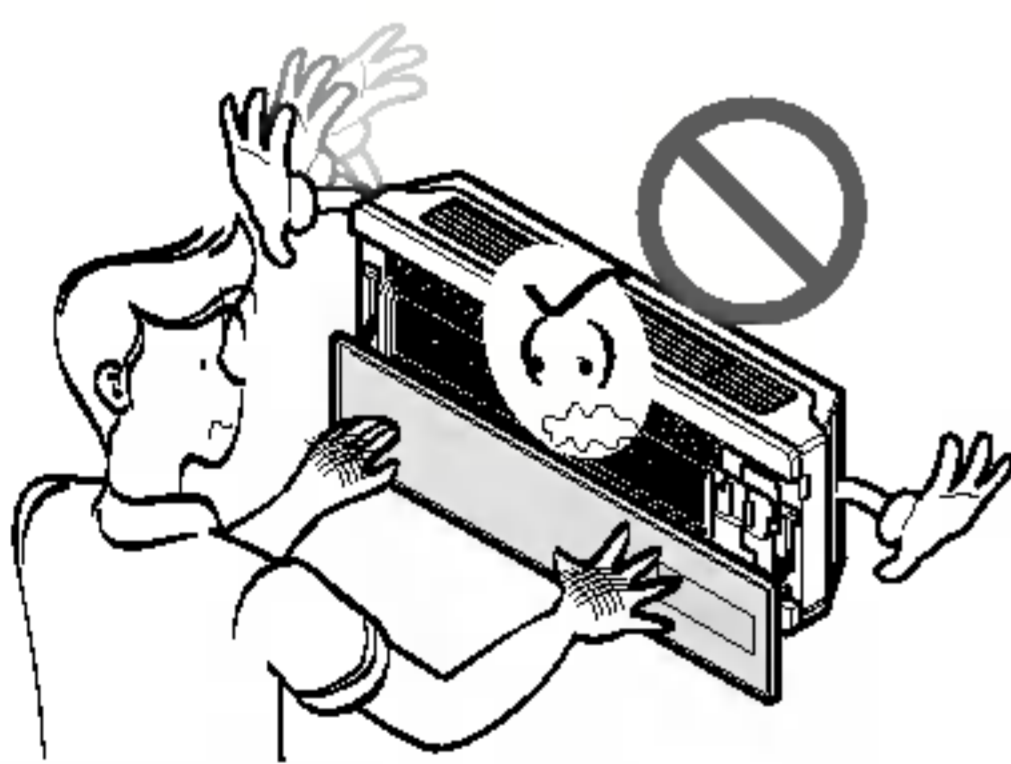

Si el aparato se moja (inundado o sumergido), póngase en contacto con un centro de asistencia técnica autorizado.

- Existe riesgo de incendio o descarga eléctrica.



Tenga cuidado de que no entre agua en el aparato.

- Existe riesgo de incendio, descarga eléctrica o daños en el aparato.

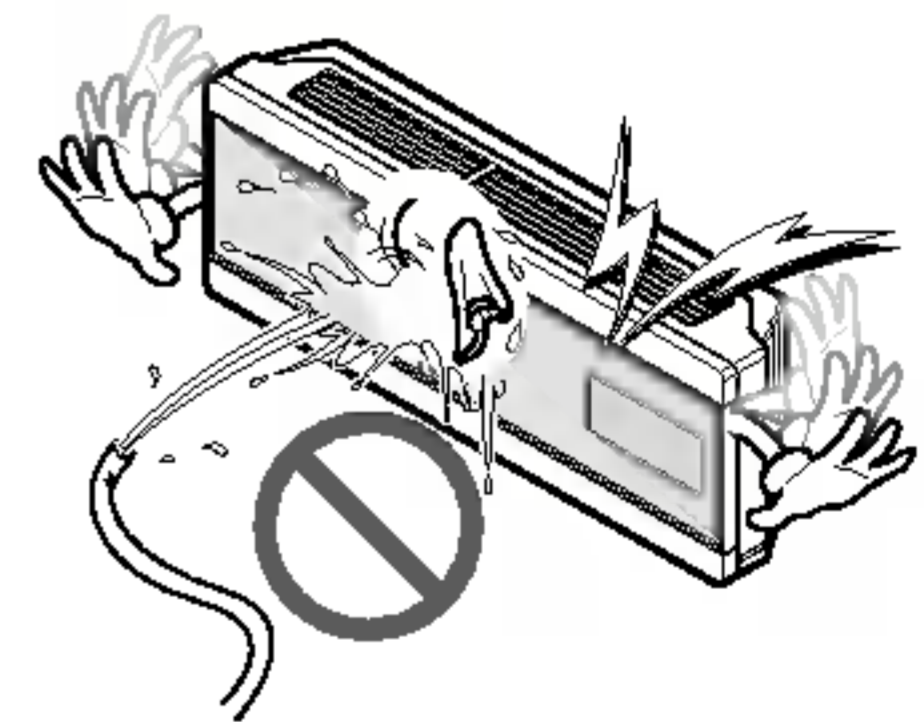

Ventile el aparato de vez en cuando si lo utiliza junto con una estufa, etc.

- Existe riesgo de incendio o descarga eléctrica.

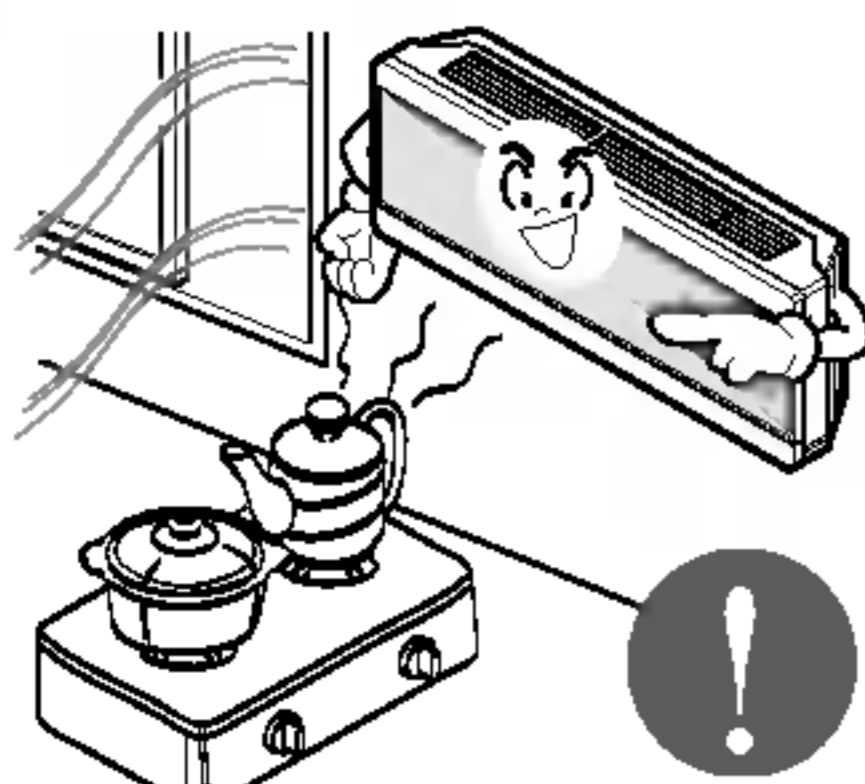

Desconecte la alimentación principal al limpiar o realizar el mantenimiento del aparato.

- Existe riesgo de descarga eléctrica.

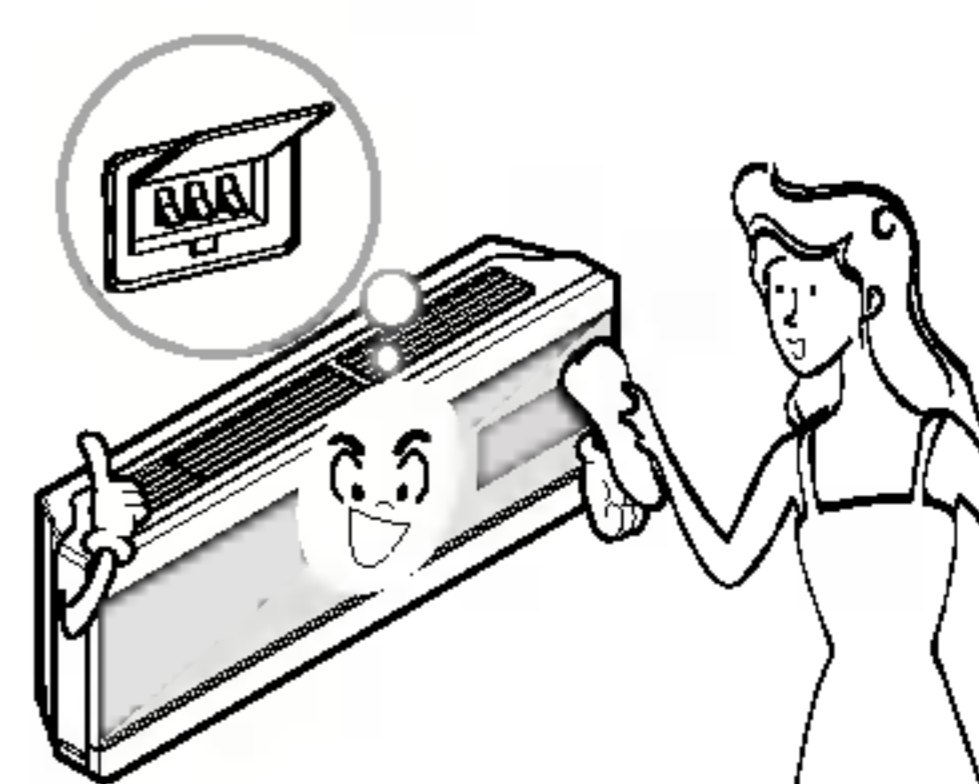

Cuando no vaya a utilizar el aparato durante un largo periodo de tiempo, desenchufe la clavija de alimentación o apague el interruptor automático.

- Existe riesgo de daños en el aparato o avería, o funcionamiento intempestivo.

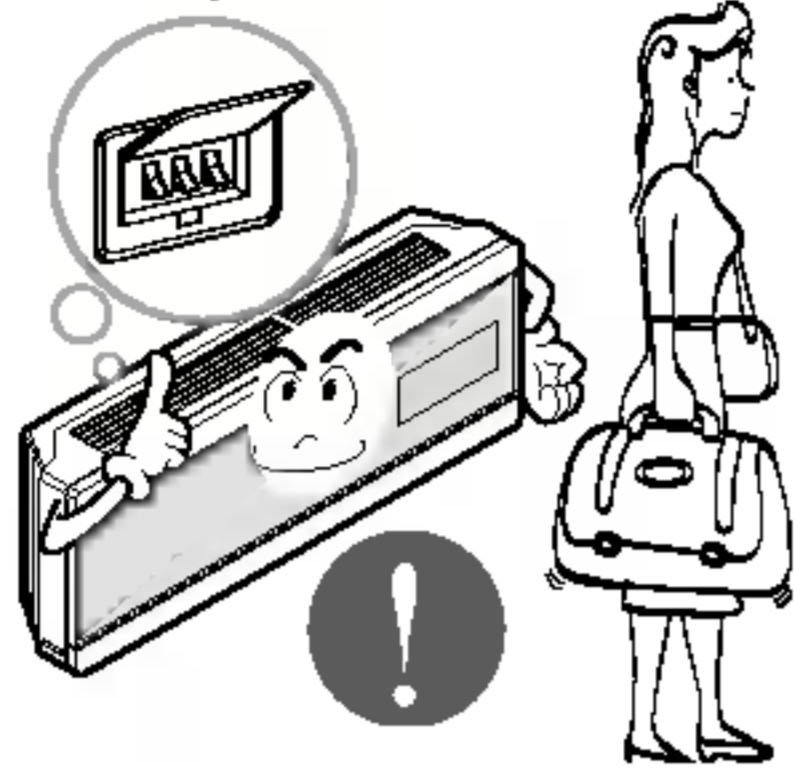

Asegúrese de que nadie se siente o apoye sobre la unidad exterior.

- Podrían producirse lesiones personales y daños en el aparato.

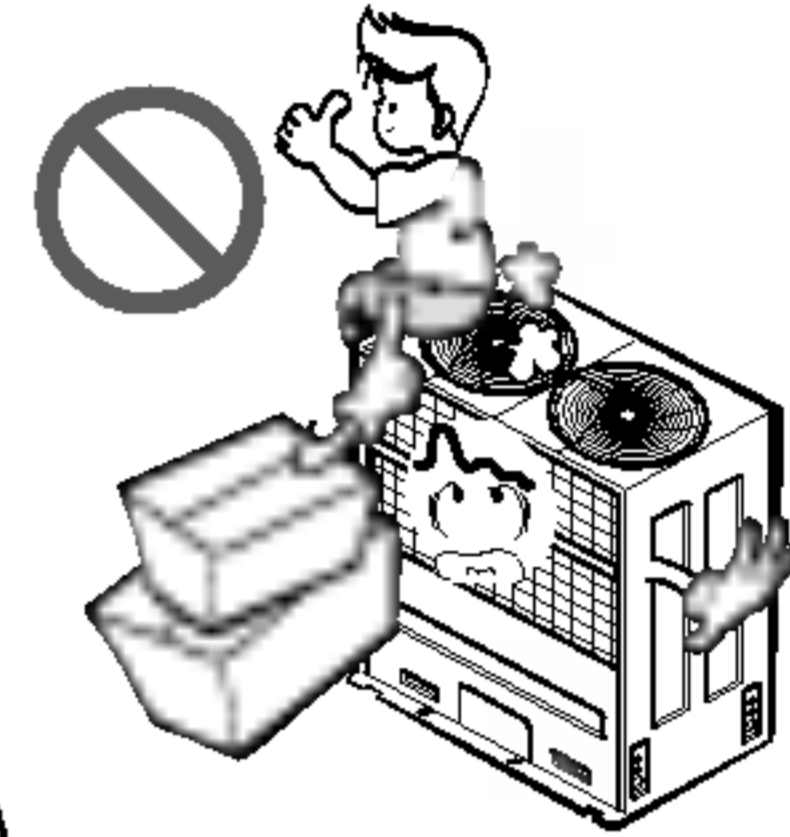

PRECAUCIÓN

■ Instalación

Compruebe siempre las fugas de gas (refrigerante) después de la instalación o reparación del aparato.

- Niveles bajos de refrigerante pueden producir una avería del aparato.

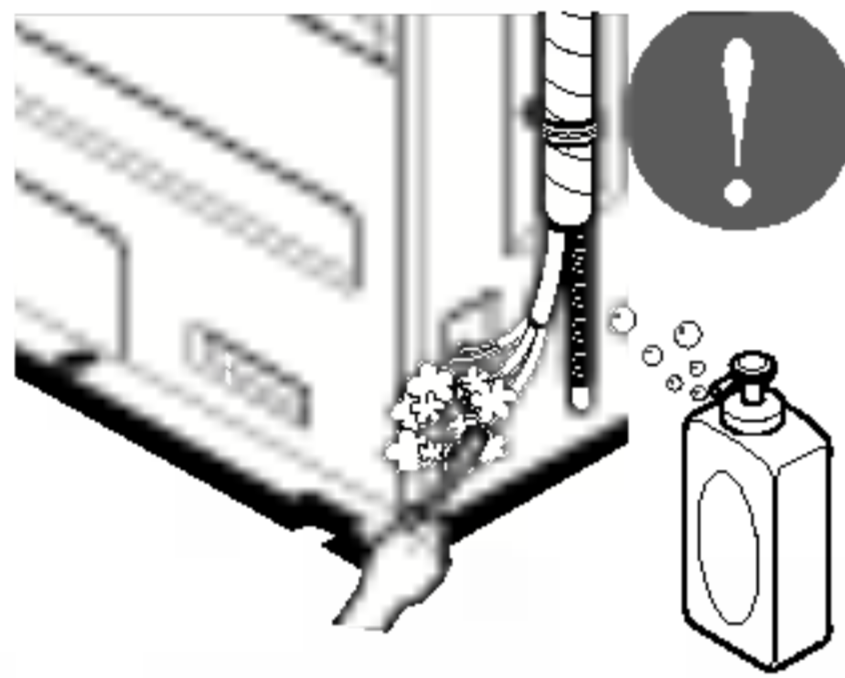

Instale la manguera de drenaje para asegurarse de que el agua se drena correctamente.

- Una mala conexión puede causar fugas de agua.

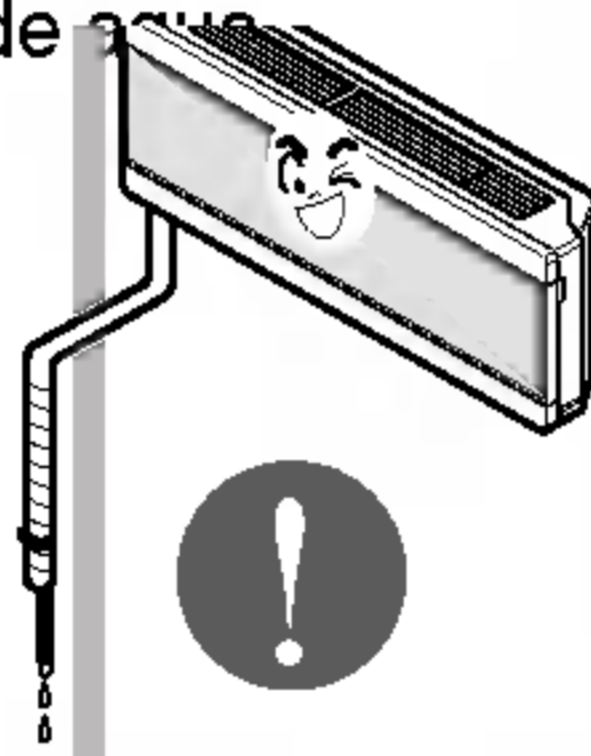

Instale el aparato bien nivelado.

- Para evitar las vibraciones o fugas de agua.

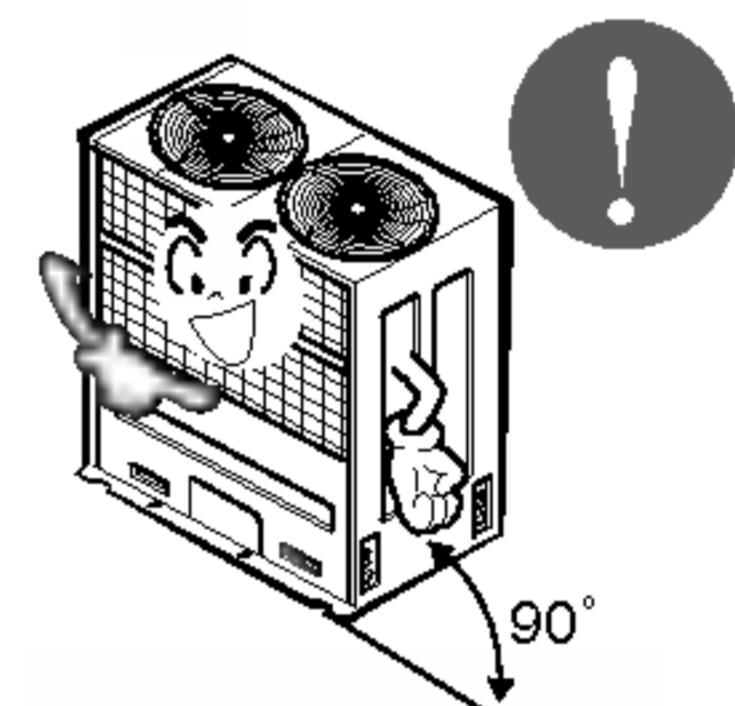

No instale el aparato donde el ruido o el aire caliente de la unidad exterior pueda molestar a los vecinos.

- Podría tener problemas con los vecinos.

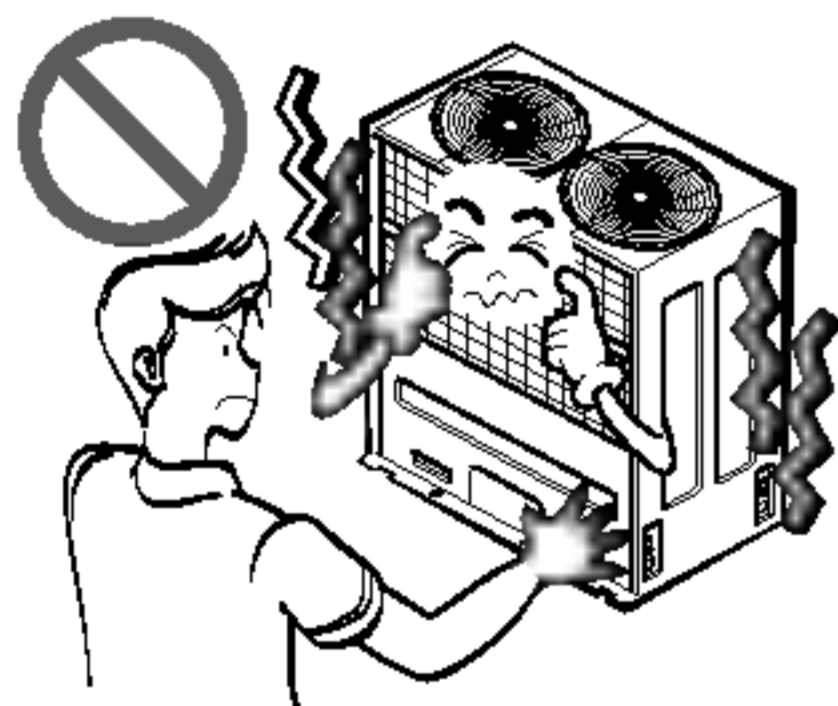

Levante y transporte el aparato entre dos o más personas.

- Evite lesiones personales.

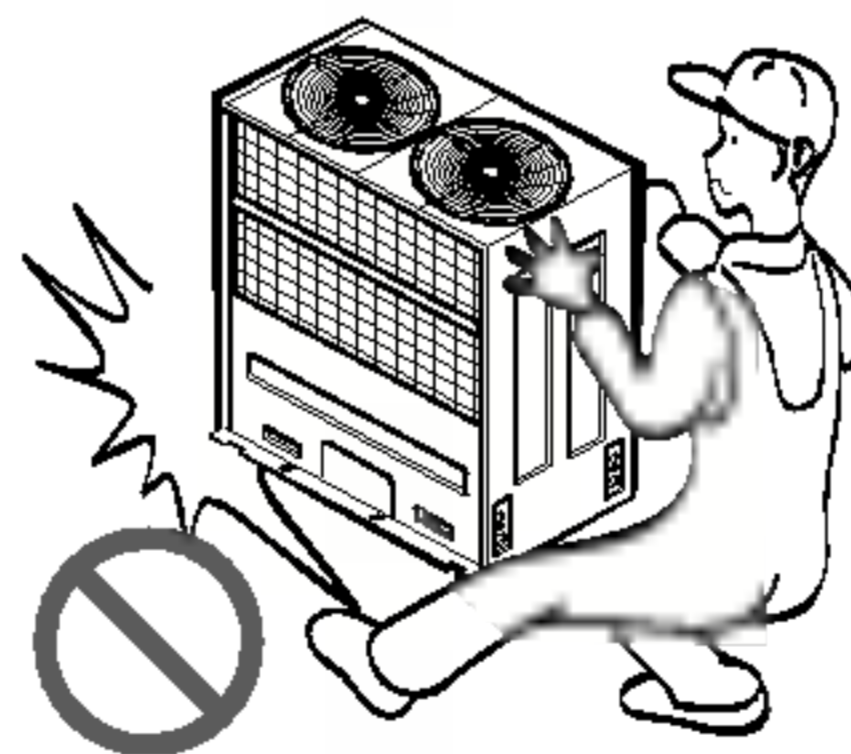

No instale el aparato donde quede expuesto directamente al viento del mar (rocío salino).

- Podría causar corrosión en el aparato. La corrosión, particularmente en las aletas del condensador y del evaporador, podría causar un funcionamiento defectuoso del aparato o un funcionamiento ineficaz.

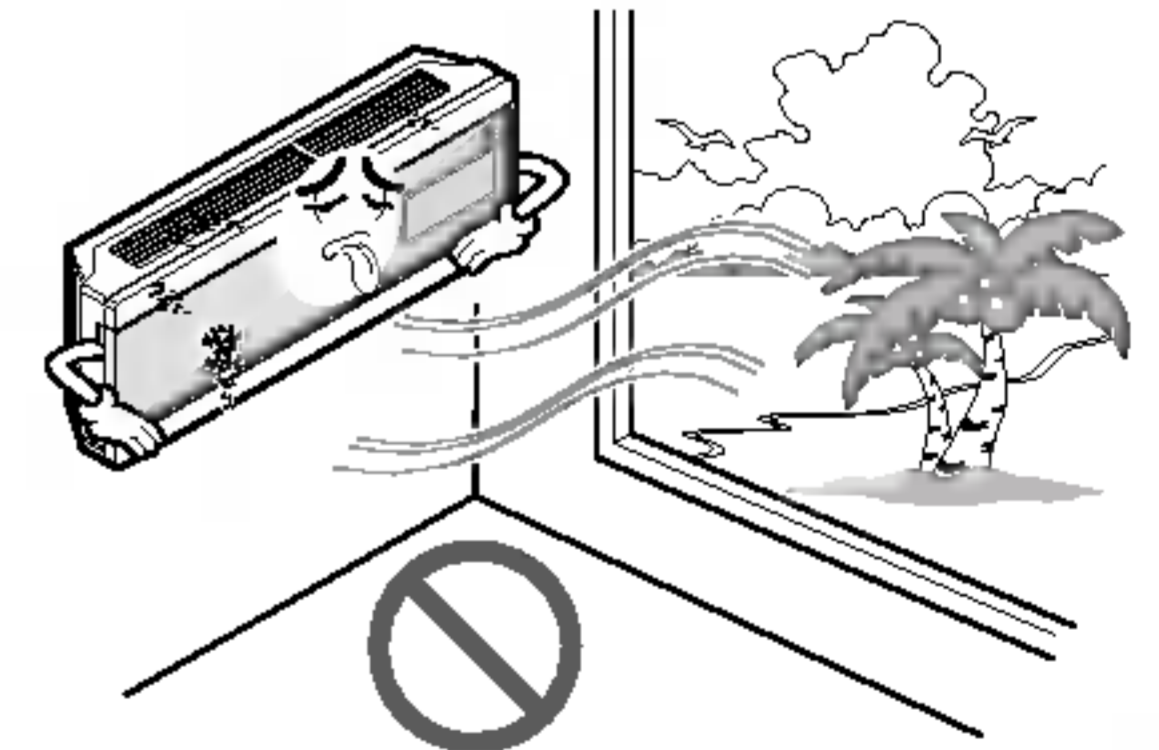

■ Operación

No se exponga directamente al aire frío durante largos periodos de tiempo. (No se siente en la corriente de aire).

- Podría ser perjudicial para su salud.



No utilice este aparato para fines específicos, como la conservación de alimentos, obras de arte, etc. Se trata de un aire acondicionado de consumo, no de un sistema de refrigeración de precisión.

- Existe riesgo de daños o pérdidas materiales.

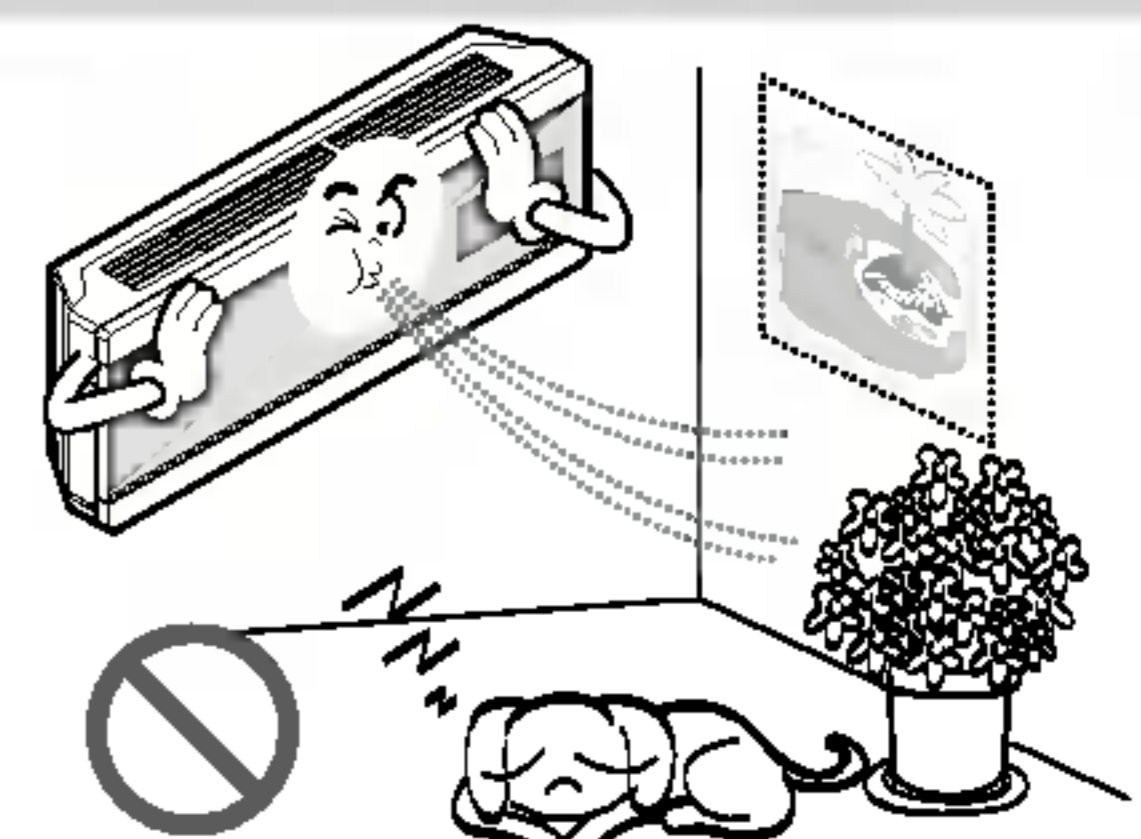

No bloquee la entrada ni la salida del flujo de aire.

- Podría causar una avería en el aparato.

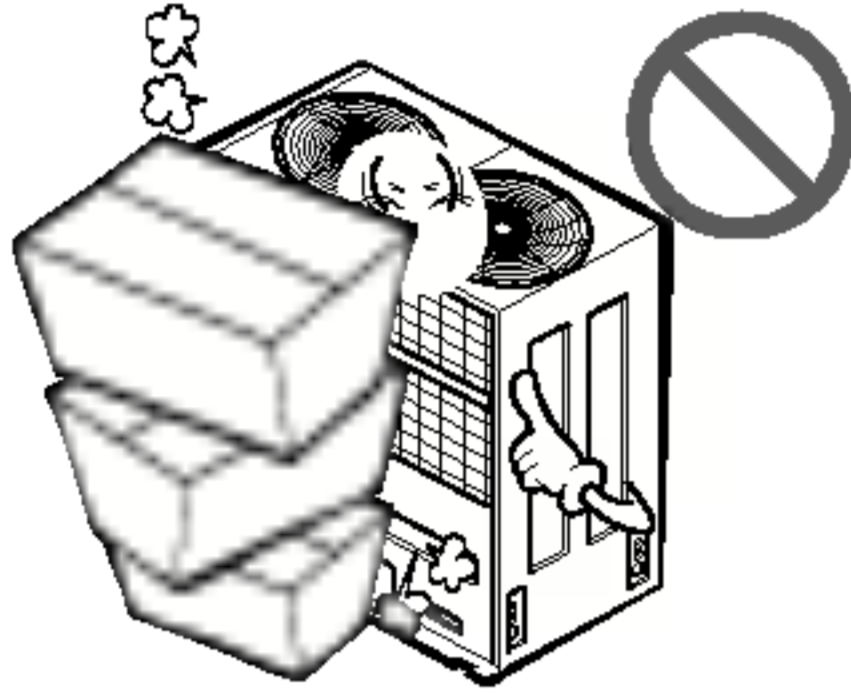

Utilice un paño suave para limpiar. No utilice detergentes abrasivos, disolventes, etc.

- Existe riesgo de incendio, descarga eléctrica o daños en las partes de plástico del aparato.

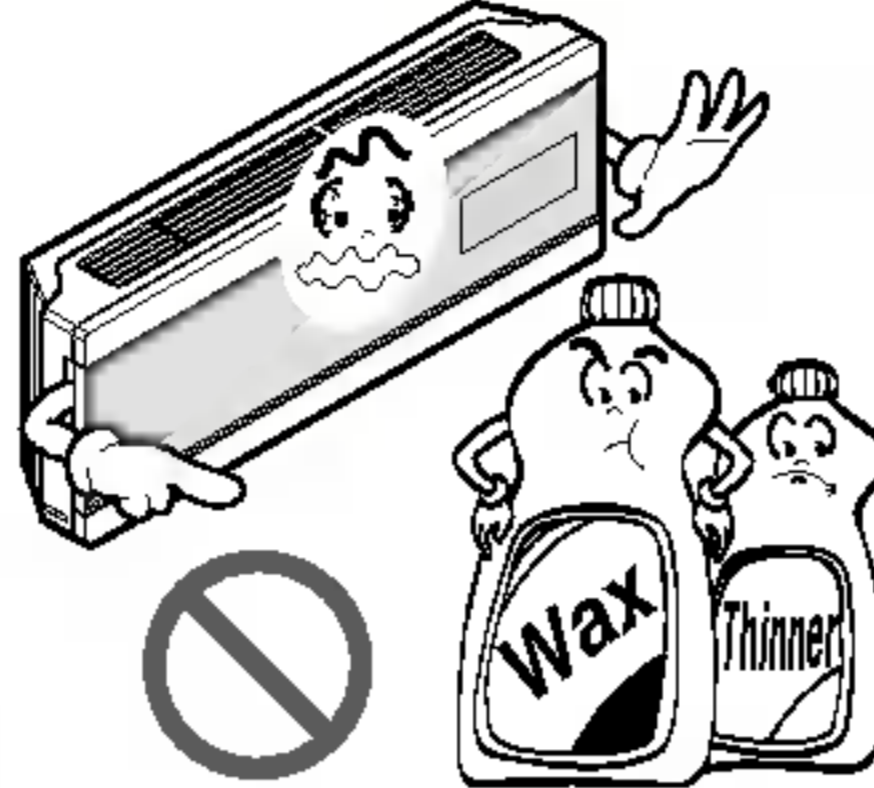

No toque las partes de metal del aparato al sacar el filtro del aire. ¡Son muy afiladas!

- Existe riesgo de lesiones personales.

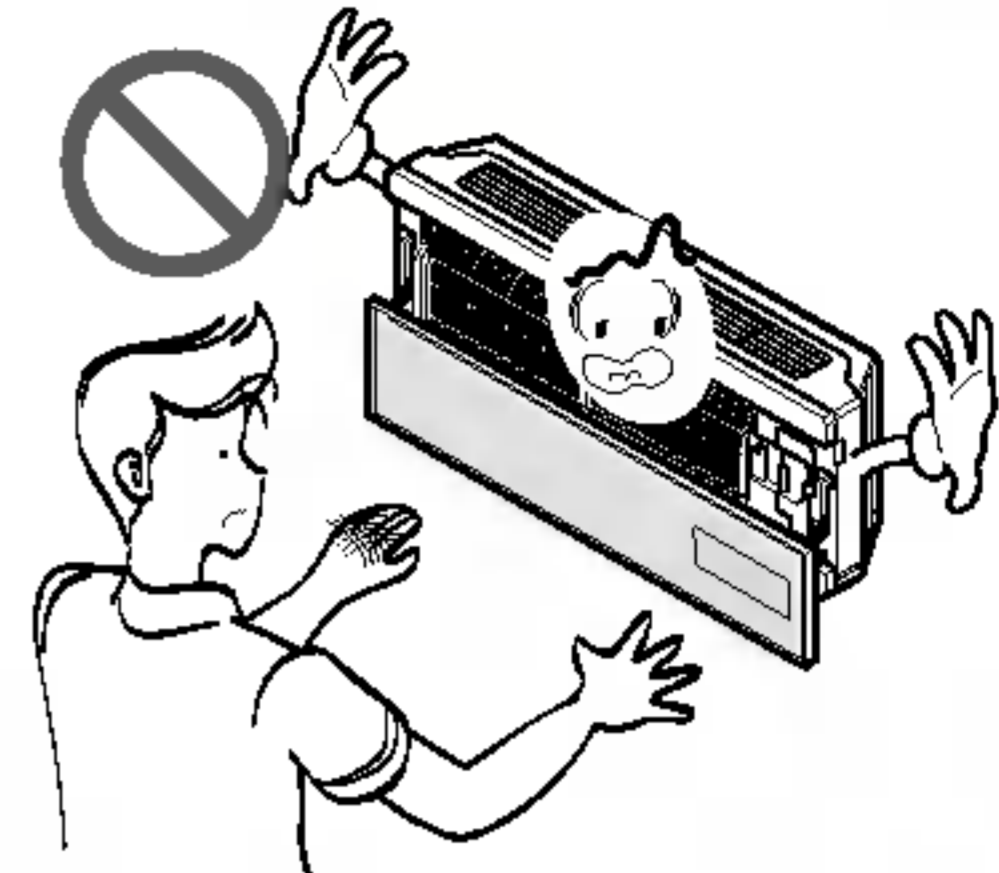

No se suba ni coloque nada sobre el aparato. (unidades exteriores)

- Existe riesgo de lesiones personales y avería del aparato.

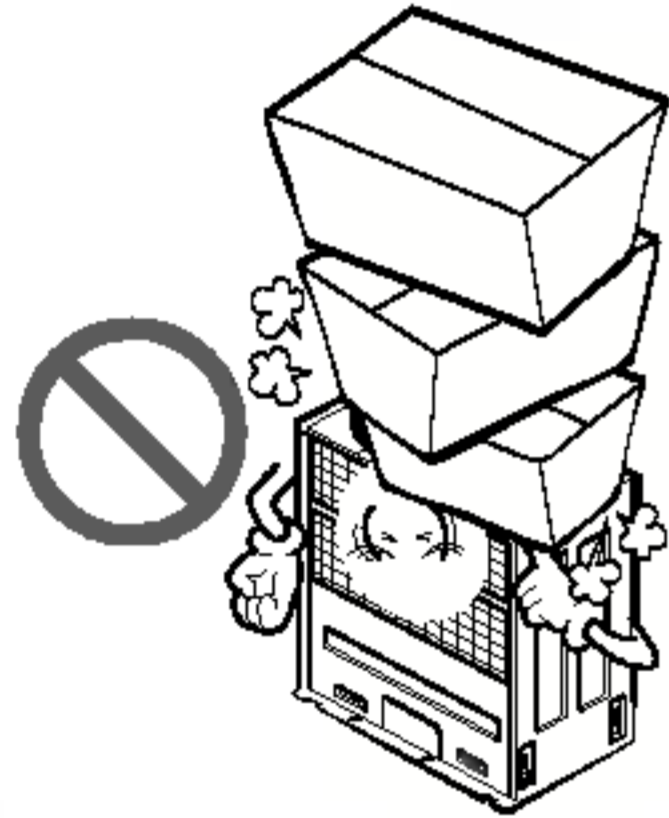

Inserte siempre el filtro correctamente. Limpie el filtro cada dos semanas o más a menudo, si fuera necesario.

- Un filtro sucio reduce la eficacia del aire acondicionado y puede producir un funcionamiento defectuoso o daños.



No introduzca las manos u otros objetos en la entrada o salida del aire acondicionado mientras el aparato esté en funcionamiento.

- Hay partes afiladas y móviles que podrían producir lesiones personales.

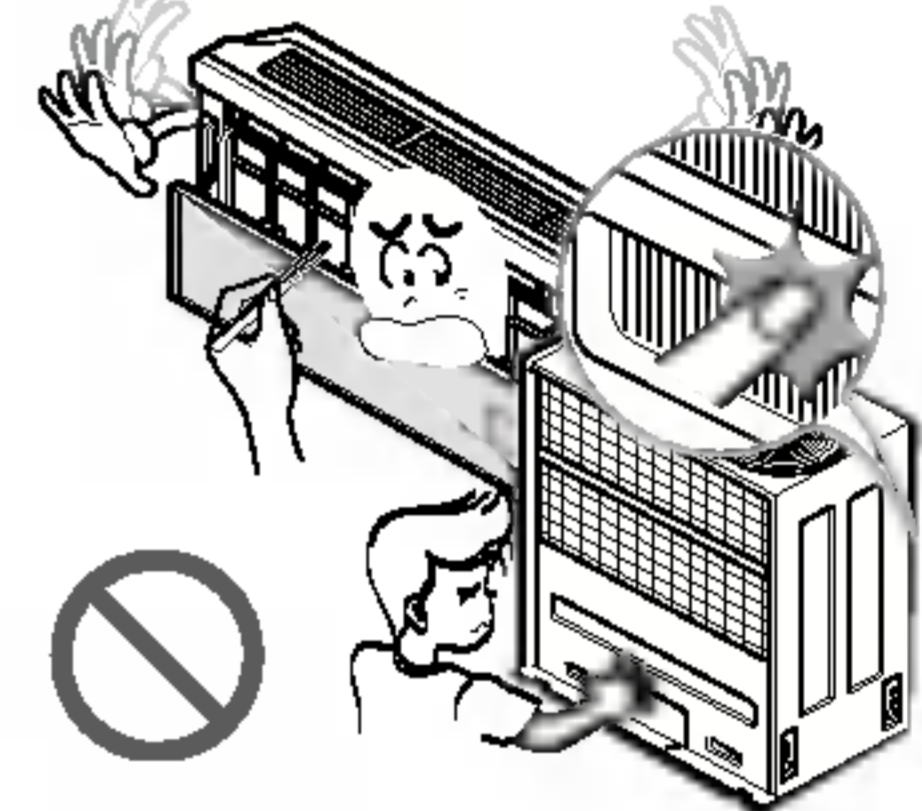

No beba el agua que drena el aparato.

- No es potable y podría causar graves problemas en la salud.

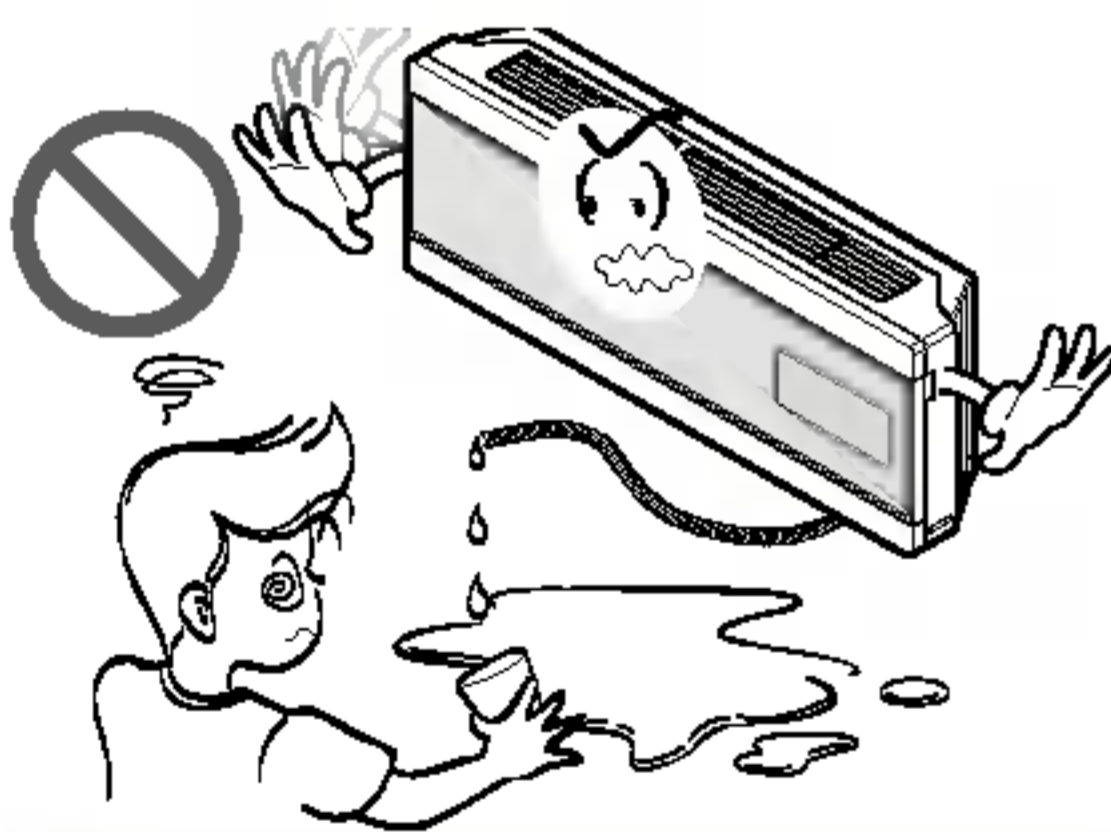

Utilice un taburete o escalera firme cuando limpie o realice el mantenimiento del aparato.

- Tenga cuidado y evite lesiones personales.

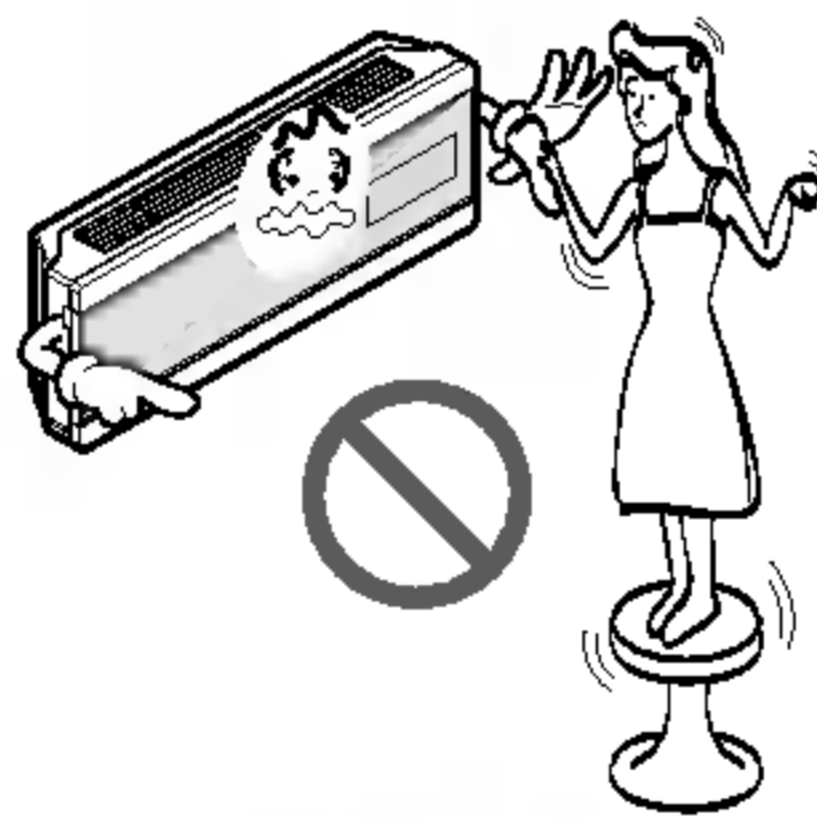

Sustituya todas las pilas del mando a distancia por pilas nuevas del mismo tipo. No mezcle pilas nuevas y viejas o diferentes tipos de pilas.

- Existe riesgo de incendio o explosión.

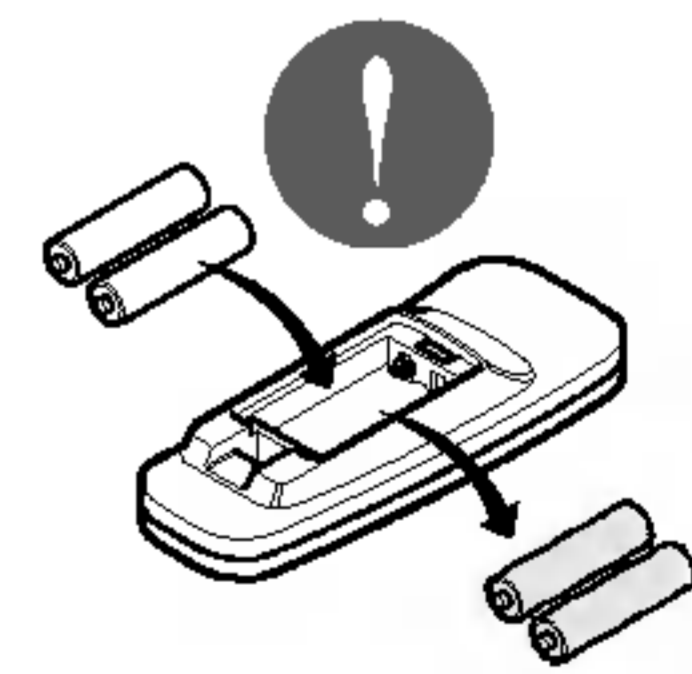

No cargue ni desmonte las pilas. No tire las pilas al fuego.

- Podrían arder o explotar.

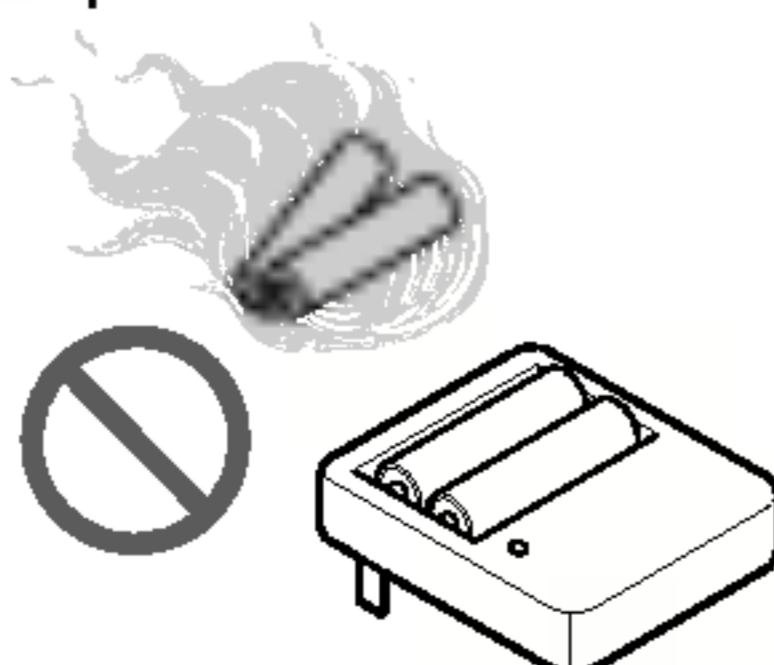

Si entra líquido de las pilas en contacto con la piel o ropa, lávela inmediatamente con agua. No utilice el mando a distancia si las pilas tienen fugas.

- Los productos químicos de las pilas podrían causar quemaduras u otros perjuicios a la salud.



Antes del Funcionamiento

Preparación para el funcionamiento

1. Para la instalación del aparato, póngase en contacto con un especialista.
2. Utilice un circuito específico.

Utilización

1. Quedar expuesto al flujo directo del aire durante un prolongado espacio de tiempo puede resultar perjudicial para su salud. Las personas (así como animales o plantas) no deben quedar expuestas a ese flujo directo durante mucho tiempo.
2. Debido a la posibilidad de que se produzca una escasez de oxígeno, ventile la habitación cuando se utilice el aparato al mismo tiempo que estufas u otros aparatos de calefacción.
3. No utilice este acondicionador de aire para otros fines distintos a los especificados (por ejemplo, para el mantenimiento de dispositivos de precisión, para conservar alimentos, para animales o plantas y objetos de arte). Tales usos podrían ser perjudiciales para todos ellos.

Limpieza y mantenimiento

1. Cuando desmonte el filtro, no toque las partes metálicas de la unidad . Cuando se manipulan cantos metálicos afilados se pueden provocar heridas.
2. No utilice agua para limpiar el interior del acondicionador de aire. La exposición al agua puede destruir el aislamiento, lo que podría provocar descargas eléctricas.
3. Cuando limpie la unidad, asegúrese primero de que el aparato y el interruptor automático están desconectados. El ventilador gira a velocidades muy altas durante el funcionamiento. Existe la posibilidad de provocar lesiones si se pone en marcha la unidad accidentalmente mientras se están limpiando las partes internas de la unidad.

Servicio Técnico

Para trabajos de reparación y mantenimiento, póngase en contacto con su concesionario del servicio técnico autorizado.

Instrucciones de Funcionamiento

Preparativos antes del funcionamiento

Cómo insertar las pilas

1. Retire la tapa de las pilas tirando según la dirección de la flecha.
2. Inserte pilas nuevas asegurándose de que los símbolos (+) y (-) de las pilas está instalados correctamente.
3. Vuelva a colocar la tapa deslizándola hasta su posición.

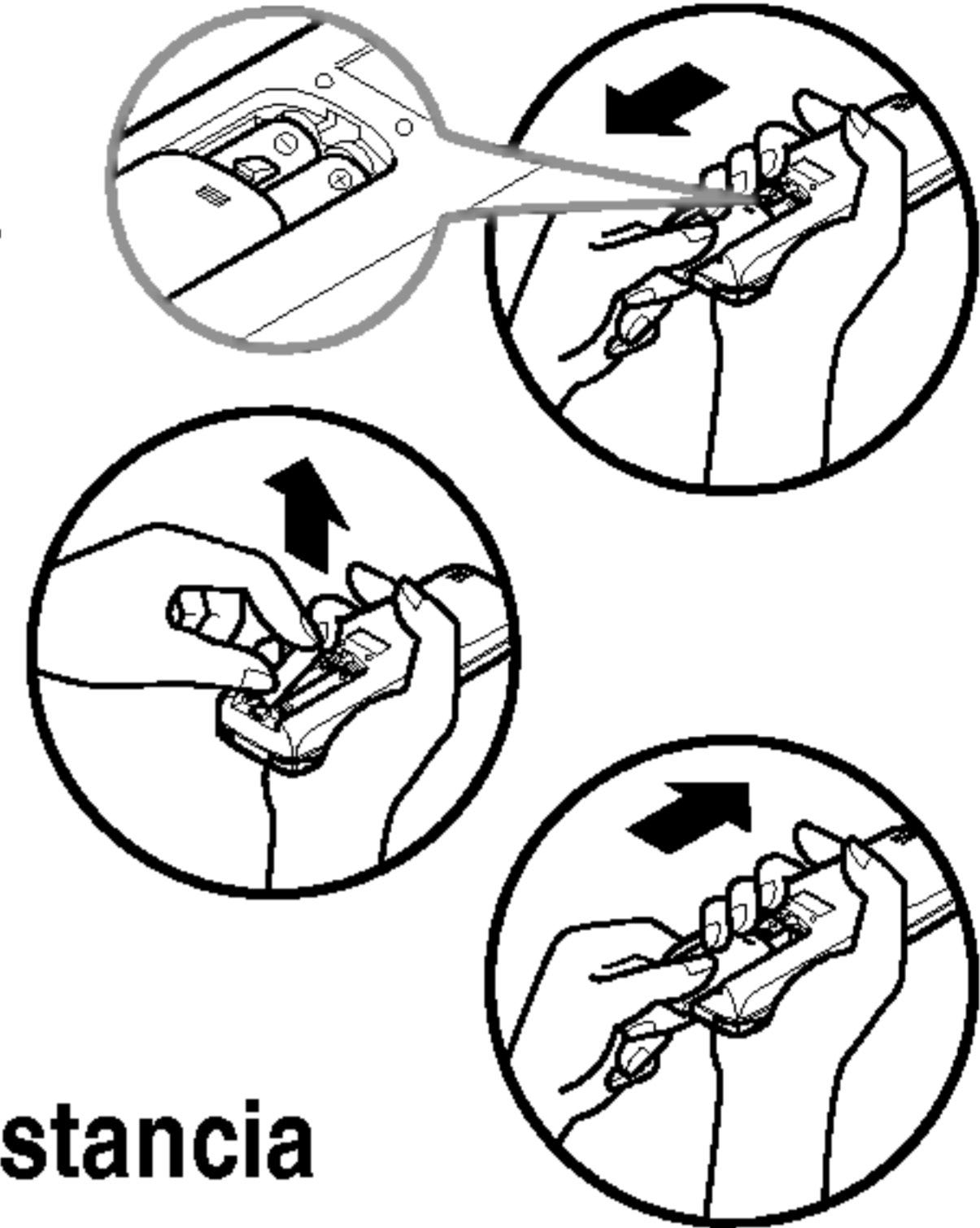

NOTA Utilice 2 pilas AAA (1,5 V). No utilice pilas recargables.

Ubicación y consejos para el uso del mando a distancia

- El mando a distancia puede ubicarse colocándolo en un soporte de pared.
- Para hacer el aire acondicionado de la habitación, dirija el mando a distancia al receptor de señales.

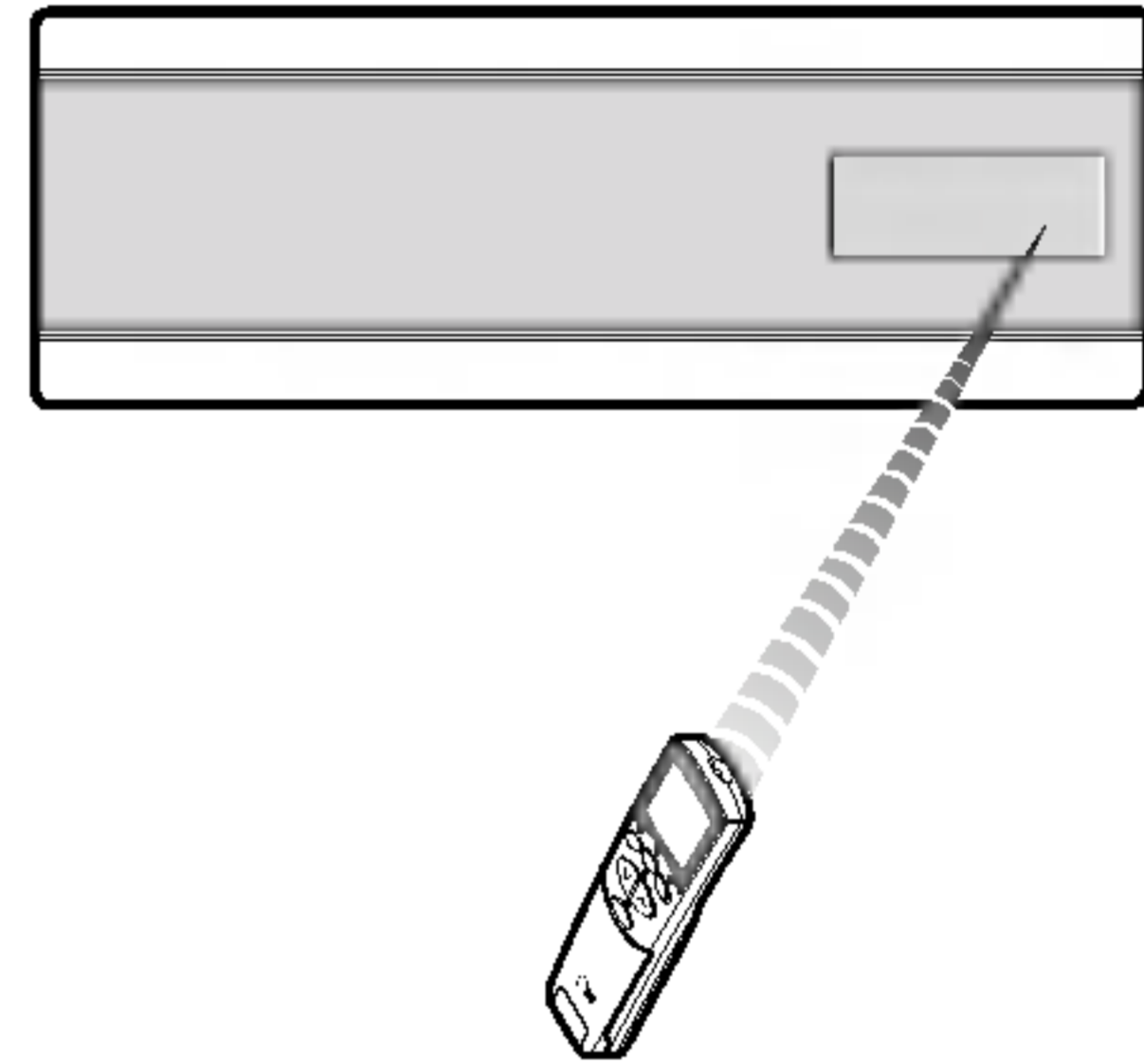
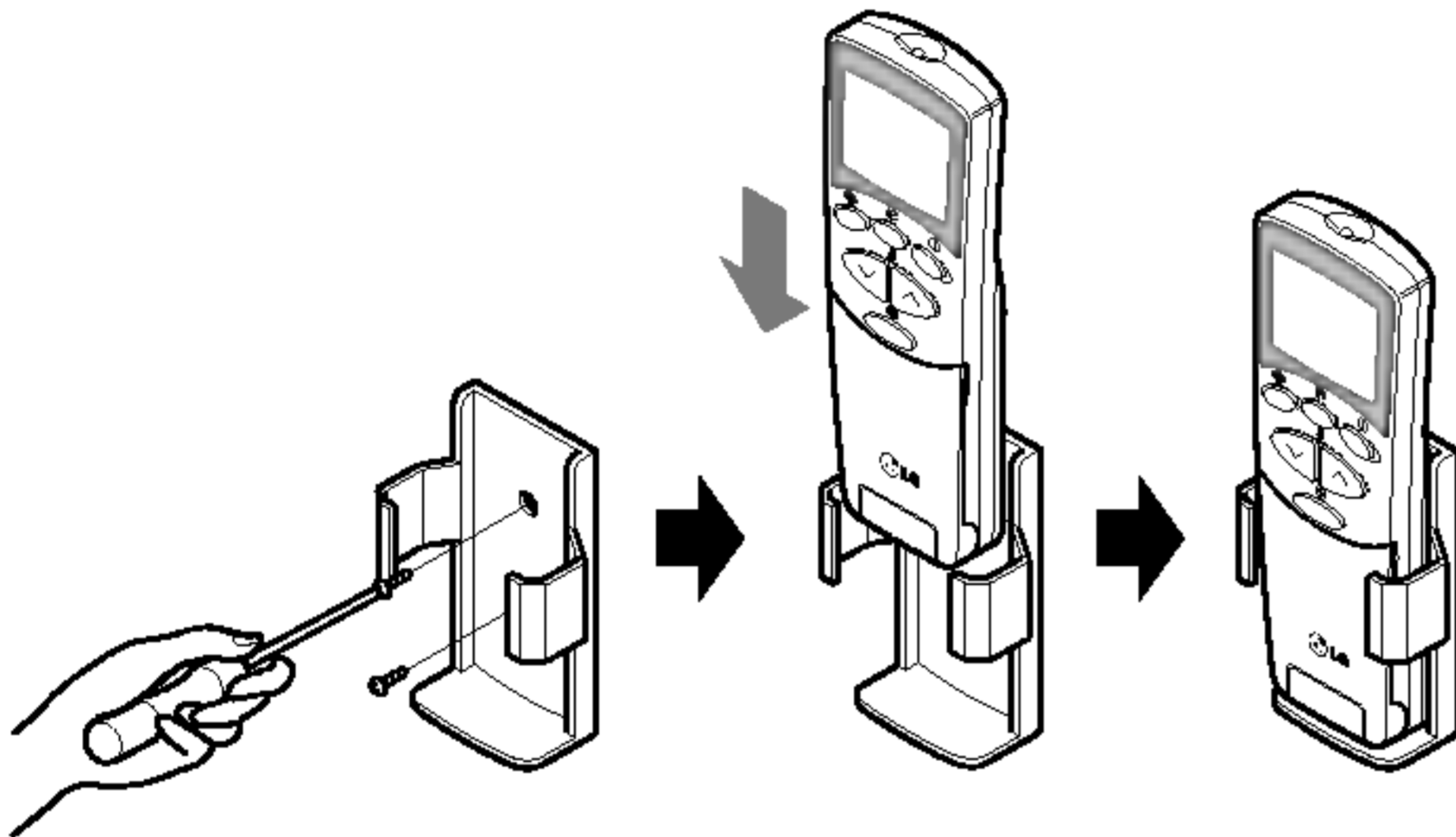







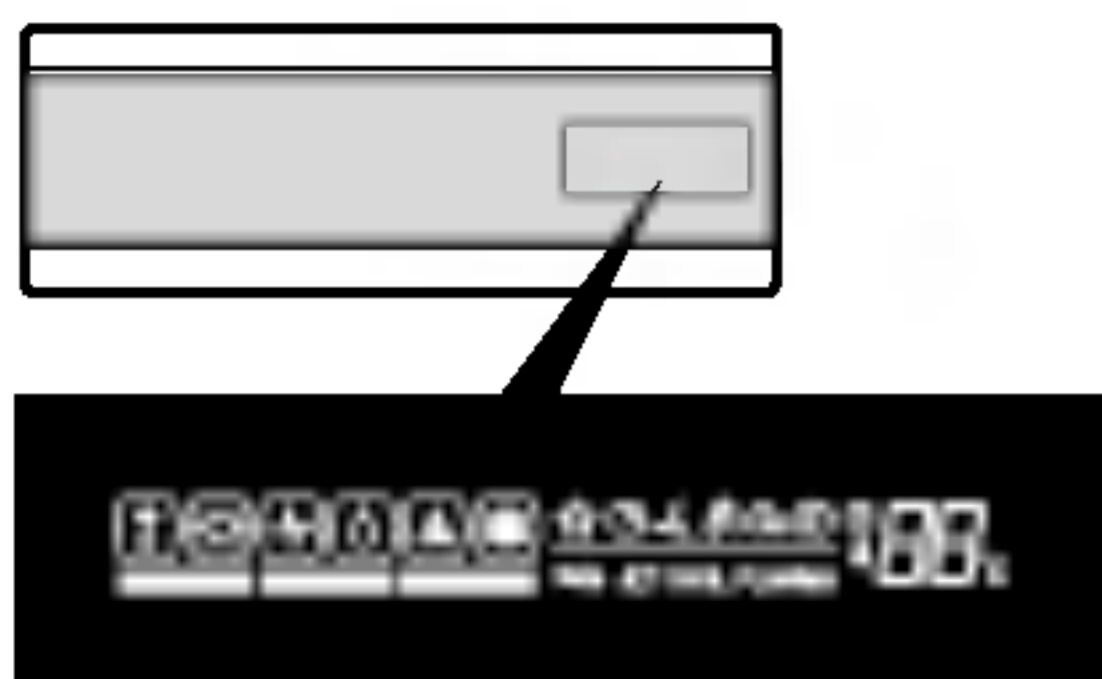









Receptor de señales

Recibe las señales desde el mando a distancia. (Sonido de recepción de señales: dos pitidos cortos o un pitido largo).

Indicadores de funcionamiento



Cada icono muestra su propio modo de función.

	Modo de enfriamiento	Se enciende cuando funciona el frío (en recuadro).
	Modo automático	Se enciende en automático (en recuadro).
	Modo de deshumidificación saludable	Se enciende durante el funcionamiento de deshumidificación saludable (en recuadro).
	Modo de calefacción	Se enciende durante la operación saludable (sólo modelo con bomba de calor) (en recuadro).
	Modo descongelación	Se enciende durante el control de descongelación o arranque en caliente durante la operación de calor (en recuadro).
	Modo de circulación de aire	Se enciende cuando funciona la circulación del aire (en recuadro).
	Modo Sleep	Se enciende durante el funcionamiento automático en modo sleep.
	Temporizador	Se enciende cuando el temporizador está funcionando.
	Modo autolimpieza	Se enciende durante la reserva de autolimpieza.
JET COOL	Modo Jet Cool	Se enciende cuando el Jet Cool está en funcionamiento.
PLASMA	Plasma	Se enciende durante el funcionamiento del Plasma.
	Velocidad del ventilador (baja)	Se enciende cuando la velocidad del ventilador es baja.
	Velocidad del ventilador (media)	Se enciende cuando la velocidad del ventilador es media.
	Velocidad del ventilador (high)	Se enciende cuando la velocidad del ventilador es alta.
	Velocidad del ventilador (caos)	Se enciende cuando la velocidad del ventilador es caótica.
	Indicador de temperatura deseada	En los modos de enfriamiento, deshumidificación, y calefacción, muestra la temperatura deseada. <ul style="list-style-type: none"> • Enfriamiento : 18~30°C • Deshumidificación : 18~30°C • Calefacción : 16~30°C <ul style="list-style-type: none"> • AI : Automático • Po : Jet Cool • Lo : Modo de prueba
	Icono de la temperatura deseada	
	Icono de la temperatura interior	

Sobre el mando a distancia del sistema

El mando a distancia transmite señales al sistema.



Funciones del mando a distancia – tapa abierta

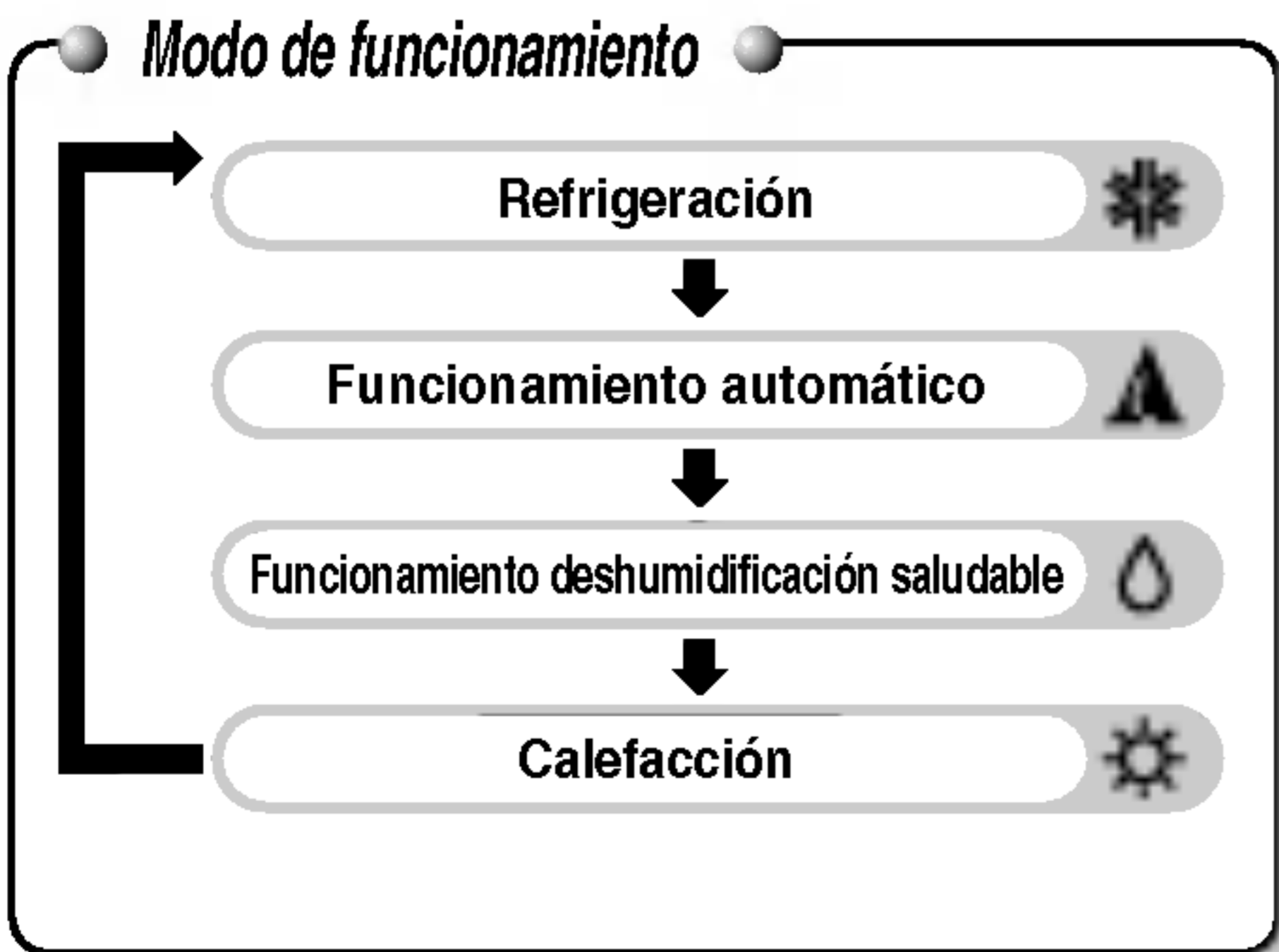
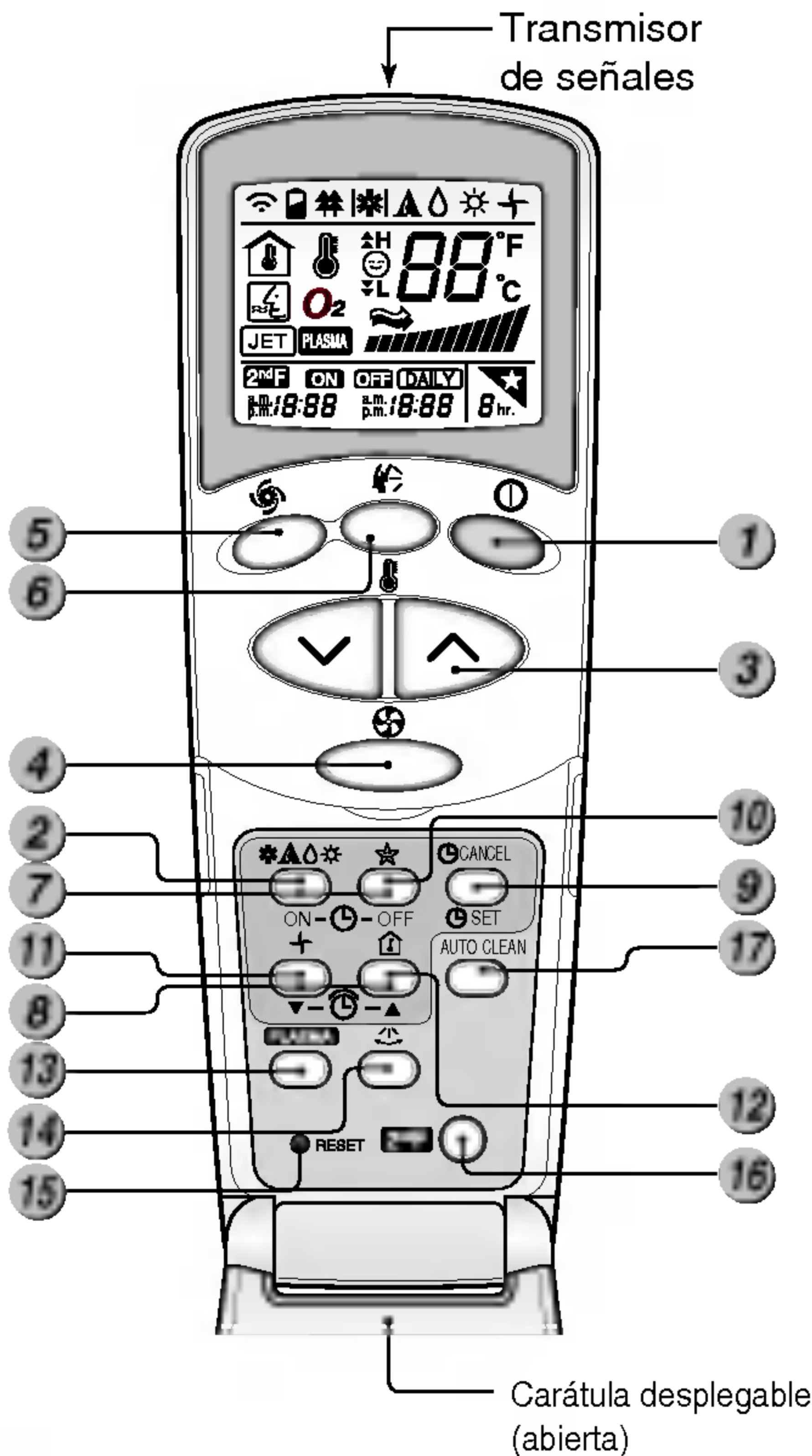

- 1 BOTÓN DE ARRANQUE/PARADA**
El aparato arranca al pulsar este botón y se detiene al pulsarlo de nuevo.
- 2 BOTÓN DE SELECCIÓN DEL MODO DE OPERACIÓN**
Se usa para seleccionar el modo de operación.
- 3 BOTONES DE AJUSTE DE LA TEMPERATURA DE LA SALA**
Se usan para seleccionar la temperatura de la sala.
- 4 SELECTOR DE VELOCIDAD DEL VENTILADOR INTERIOR**
Se usa para seleccionar la velocidad del ventilador en cuatro etapas, baja, media, alta y CHAOS.
- 5 JET COOL**
Se usa para arrancar o detener la velocidad de calefacción/frío. (La velocidad de la calefacción/frío opera la velocidad del ventilador superalto).
- 6 BOTÓN DE OSCILACIÓN CHAOS**
Se usa para detener o iniciar el movimiento de las rendijas y ajustar la dirección del flujo de aire deseado hacia arriba/abajo.
- 7 BOTONES DE ENCENDIDO/APAGADO DEL TEMPORIZADOR**
Se usan para ajustar la hora de arranque y de apagado.
- 8 BOTONES DE AJUSTE HORARIO**
Se usan para ajustar la hora.
- 9 BOTÓN DE AJUSTE DEL TEMPORIZADOR/CANCELACIÓN**
Se usa para ajustar el temporizador cuando se llega al tiempo deseado y para cancelar la operación del temporizador.
- 10 BOTÓN PARA MODO SLEEP AUTOMÁTICO**
Se usa para ajustar la operación del modo Sleep automático.
- 11 BOTÓN DE CIRCULACIÓN DE AIRE**
Se usa para hacer circular el aire de la sala sin enfriar ni calentar.
- 12 BOTÓN DE COMPROBACIÓN DE TEMPERATURA DE LA SALA**
Se usa para comprobar la temperatura de la sala.
- 13 PLASMA**
Se usa para iniciar o detener la función de purificación plasma.
- 14 BOTÓN DE CONTROL DE DIRECCIÓN DEL FLUJO DE AIRE HORIZONTAL**
Se usa para establecer la dirección deseada del flujo de aire horizontal.
- 15 BOTÓN DE RESETEO**
Inicializa el mando a distancia.
- 16 2º BOTÓN F**
Se usa para seleccionar la función antes de los modos anteriores impresos en azul en la parte inferior de los botones.
- 17 AUTOLIMPIEZA**
Se usa para ajustar el modo de autolimpieza.

Cómo usar el botón de selección del modo de funcionamiento

Operación para frío

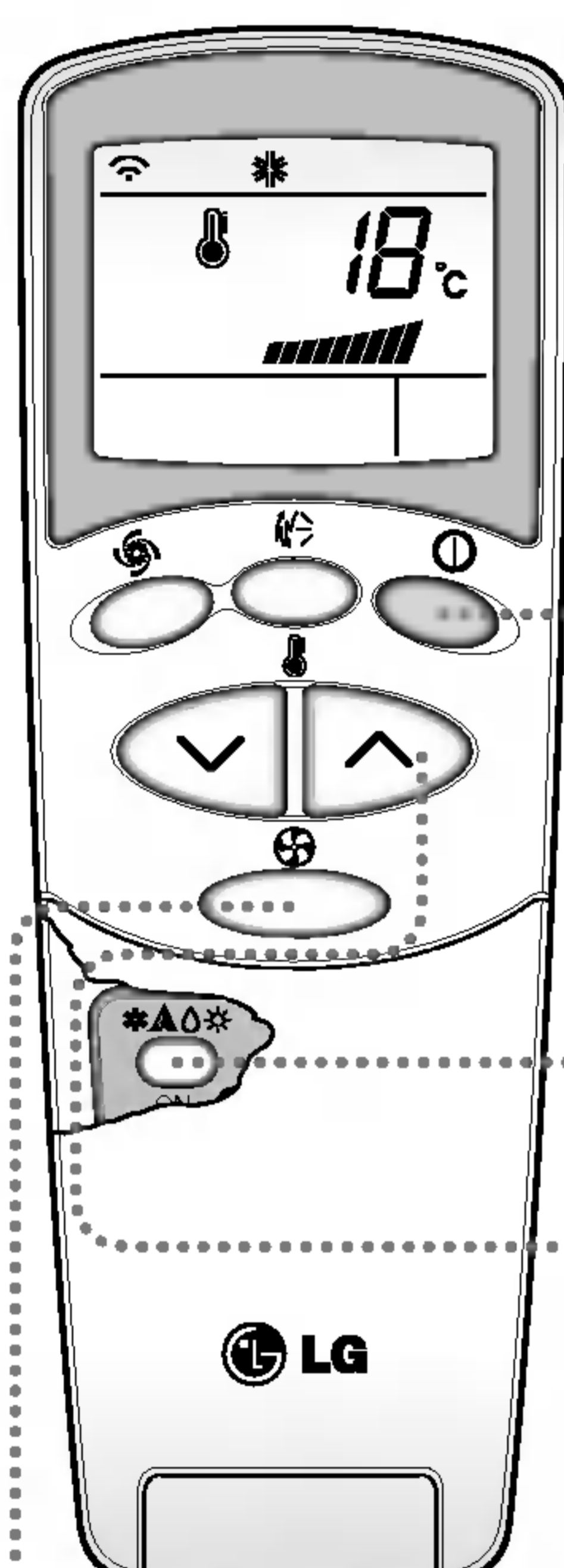

1 Pulse el botón de arranque/parada. La unidad responderá con un pitido.

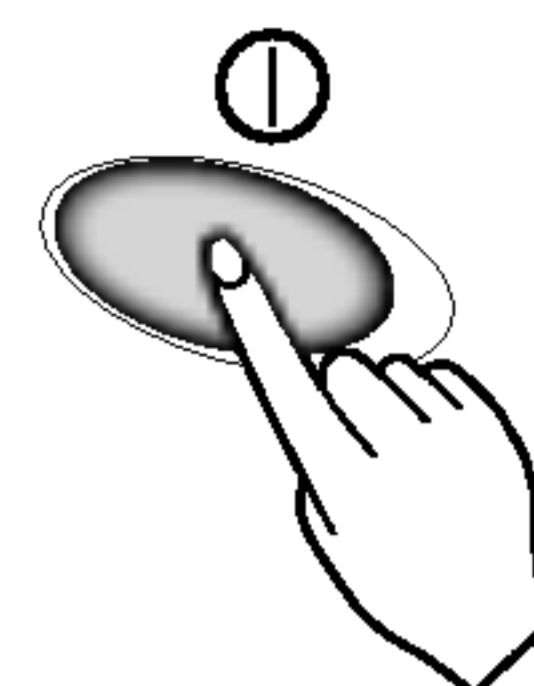

2 Abra la carátula del mando a distancia. Para seleccionar la operación del frío, pulse el botón de selección del modo de operación. Cada vez que se pulse el botón, el modo de operación cambiará en la dirección que marca la flecha.

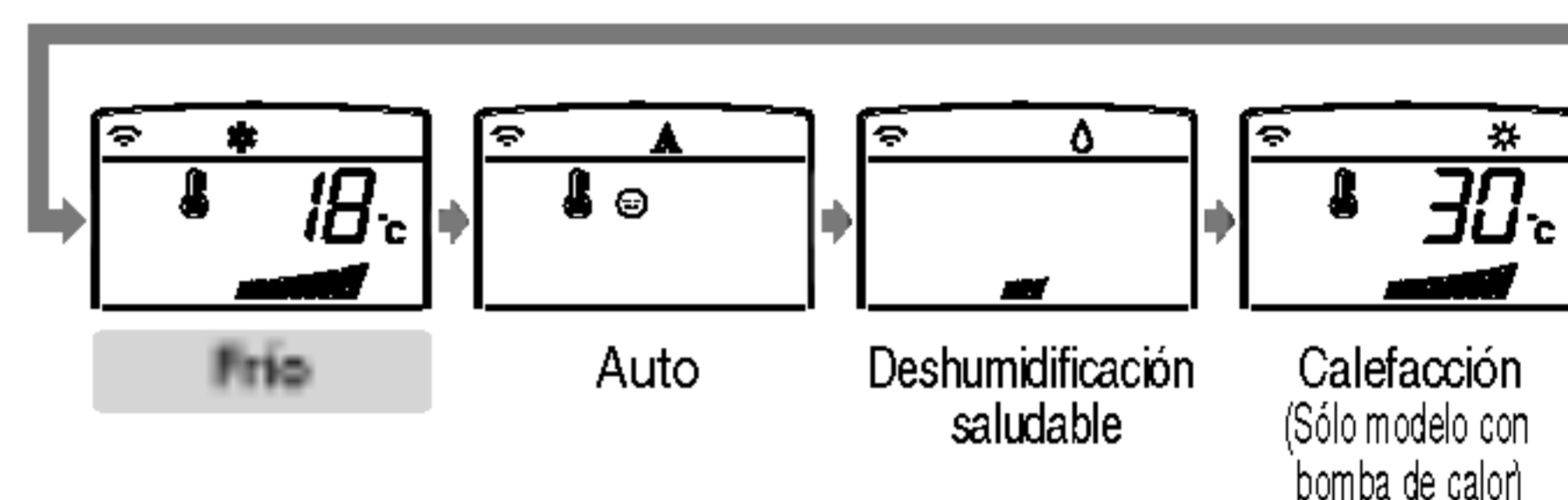

3 Ajuste la temperatura más baja que la temperatura de la sala. La temperatura puede ajustarse entre los 18°C y los 30°C en pasos de 1°C.

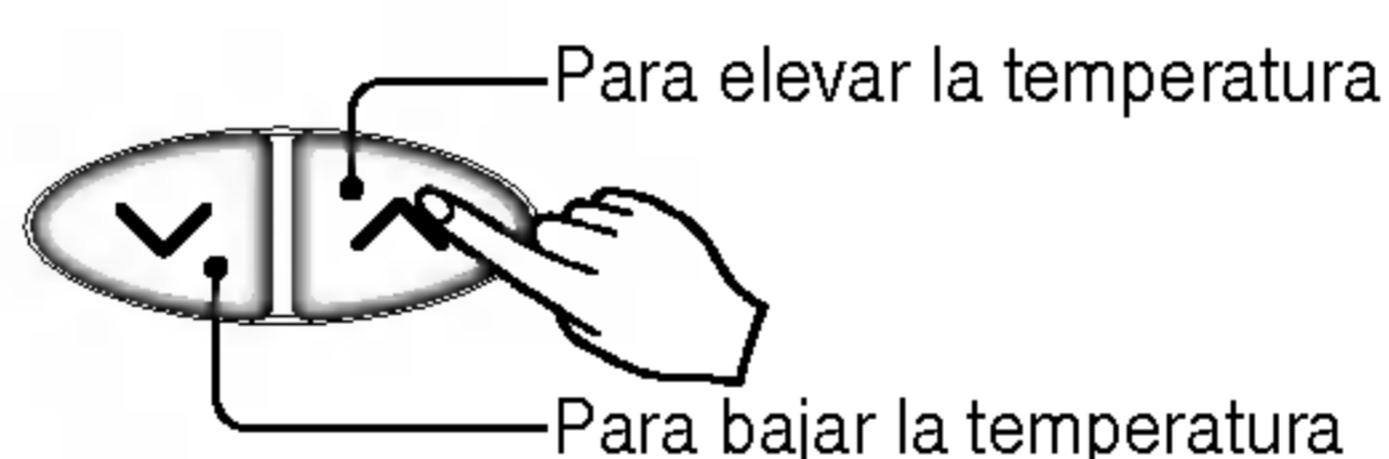

4 Puede seleccionar la velocidad del ventilador en 4 pasos: bajo, medio, alto o CHAOS. Cada vez que se pulse el botón, el modo de velocidad del ventilador cambiará.

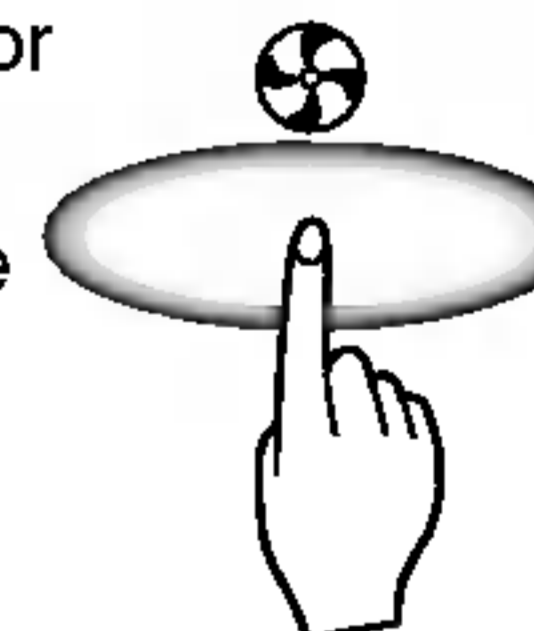

Aire natural con la lógica CHAOS

- ❑ Para obtener una sensación más fresca, pulse el selector de velocidad del ventilador de la unidad interior y ajuste el modo CHAOS. En este modo, el aire soplará como si fuese una brisa natural cambiando naturalmente la velocidad del ventilador de acuerdo con la lógica CHAOS.



Operación automática

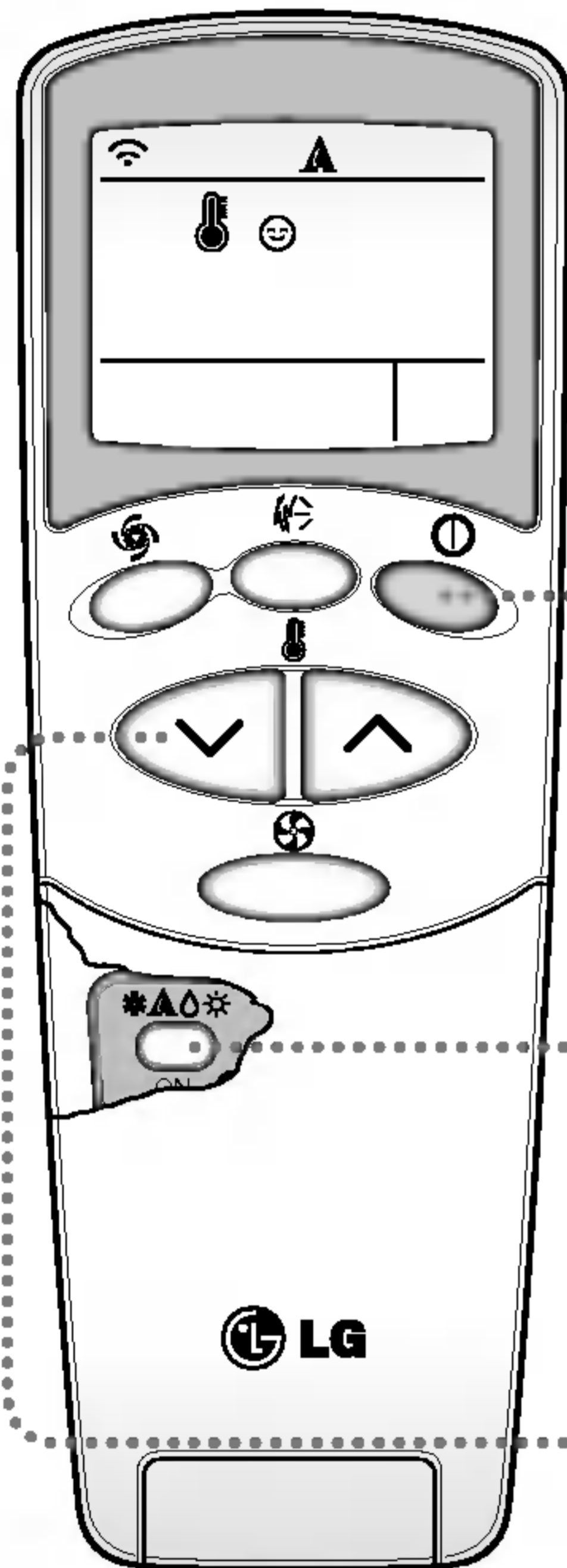

- 1** Pulse el botón de arranque/parada.
La unidad responderá con un pitido.

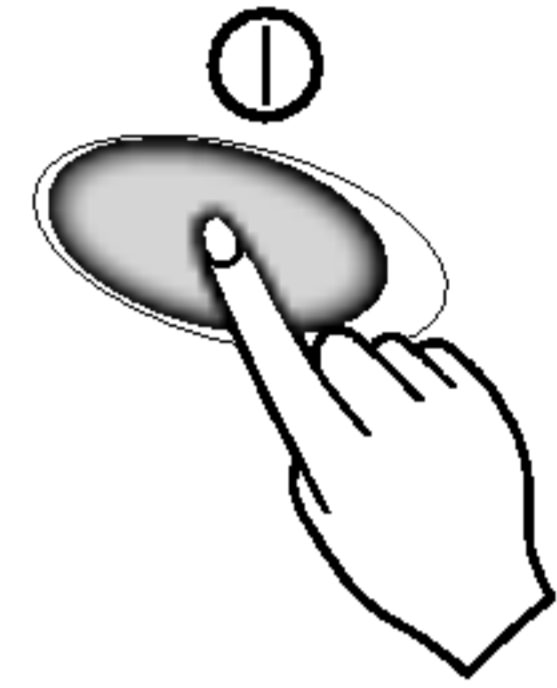

- 2** Abra la carátula del mando a distancia. Para seleccionar la **operación automática**, pulse el botón de selección del modo de operación. Cada vez que se pulse el botón, el modo de operación cambiará en la dirección que marca la flecha.

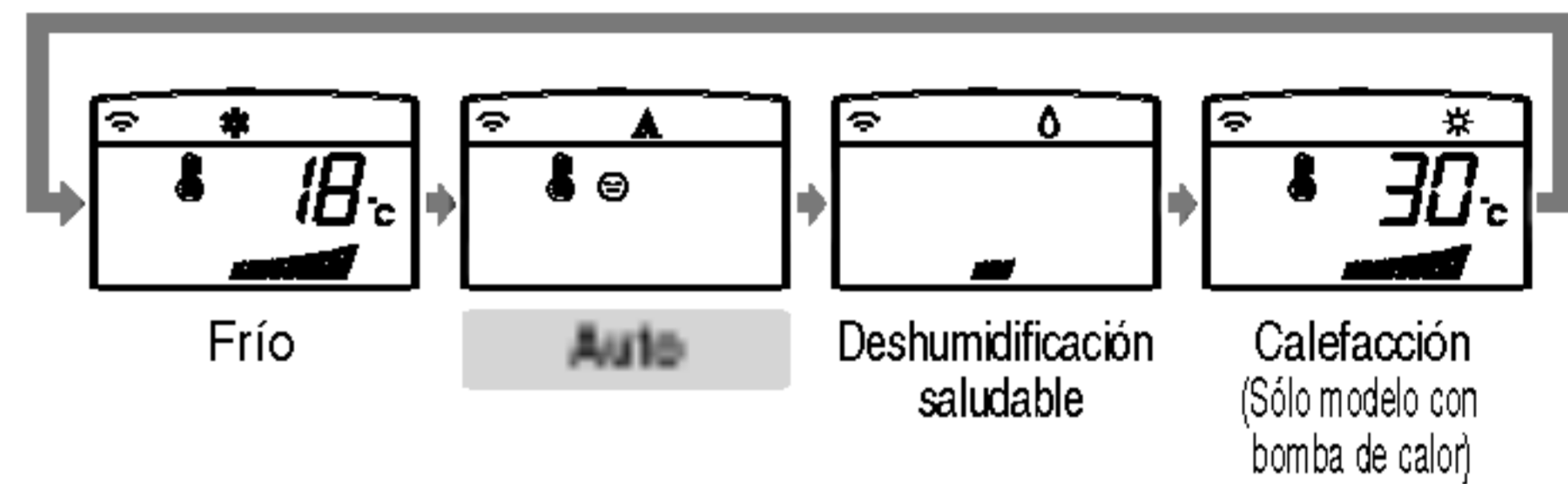

- 3** La temperatura y la velocidad del ventilador se ajustan automáticamente mediante controles electrónicos basados en la temperatura real de la sala. Si desea cambiar la temperatura fija, pulse los botones de ajuste de la temperatura de la sala. La temperatura fija cambiará considerando la temperatura de la sala.

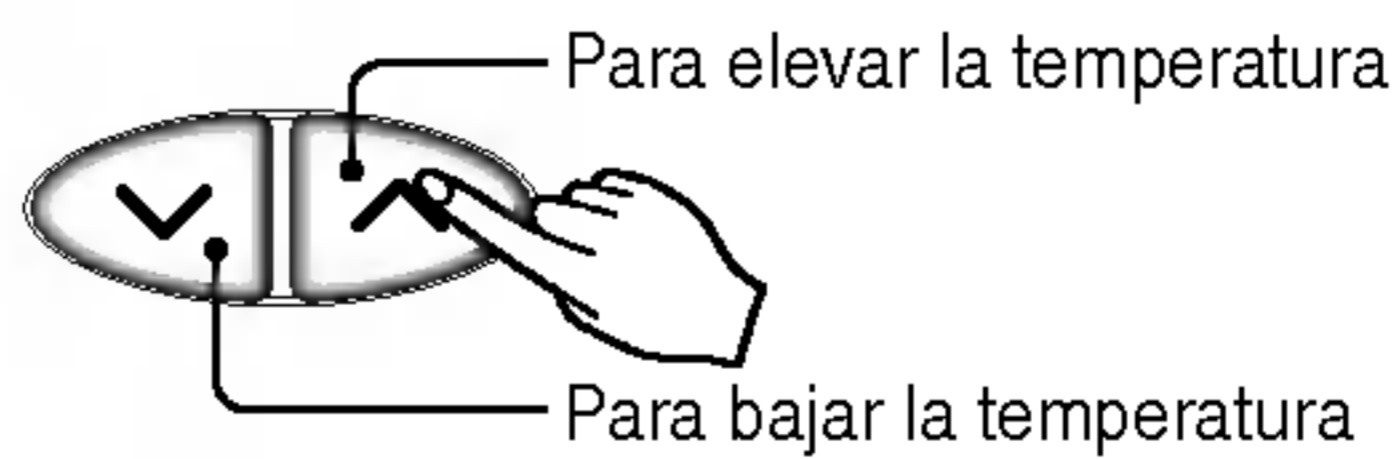

DURANTE LA OPERACIÓN AUTOMÁTICA:

- No puede cambiar la velocidad del ventilador interior. Ya ha sido ajustado por la lógica Fuzzy.
- Si el sistema no funciona como desea, cambie manualmente a otro modo. El sistema no cambiará automáticamente del modo de frío al modo de calor, o viceversa. Deberá ajustar el modo y la temperatura deseada de nuevo.
- Durante la operación automática, pulsar el botón de oscilación chaos hará que las rendijas horizontales se muevan hacia arriba y hacia abajo automáticamente. Si desea detener la autooscilación, pulse el botón de oscilación chaos de nuevo.

Operación de la deshumidificación saludable

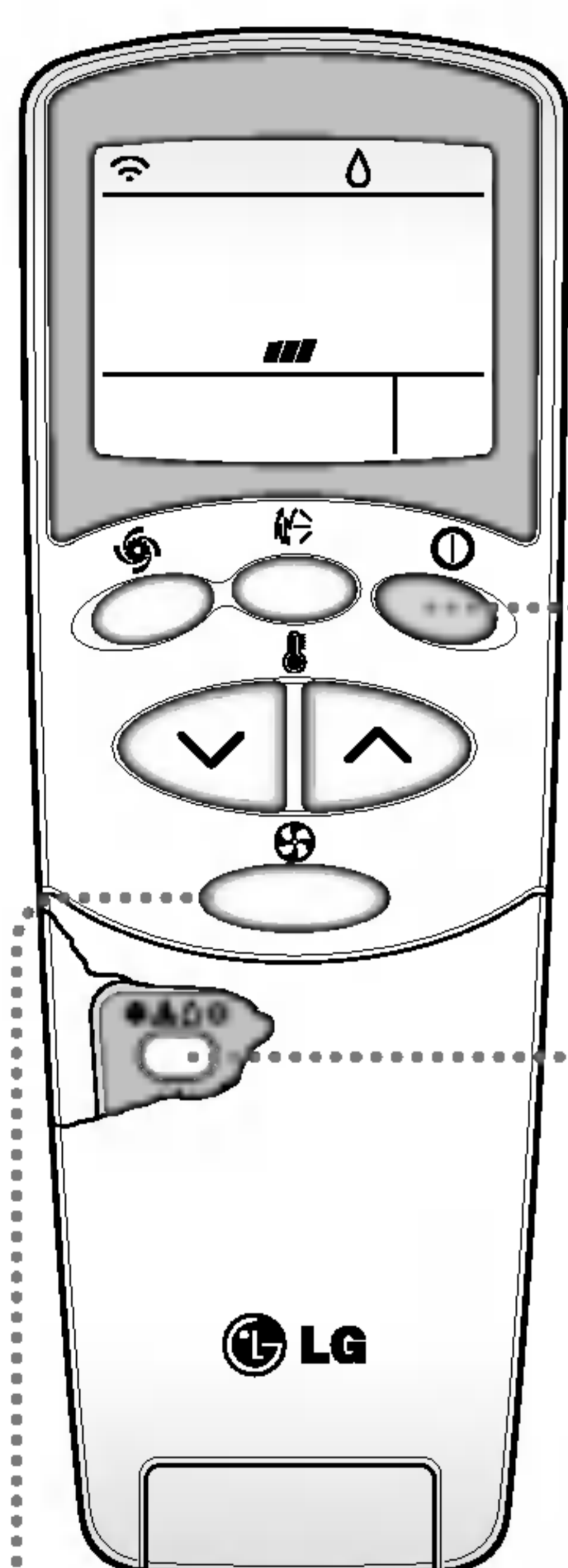

- 1** Pulse el botón de arranque/parada. La unidad responderá con un pitido.

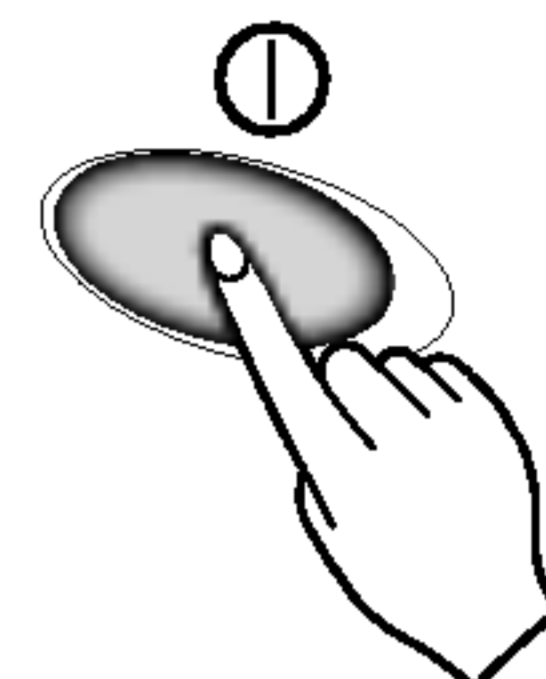

- 2** Abra la carátula del mando a distancia. Para seleccionar la **operación de deshumidificación saludable**, pulse el botón de selección del modo de operación. Cada vez que se pulse el botón, el modo de operación cambiará en la dirección que marca la flecha.

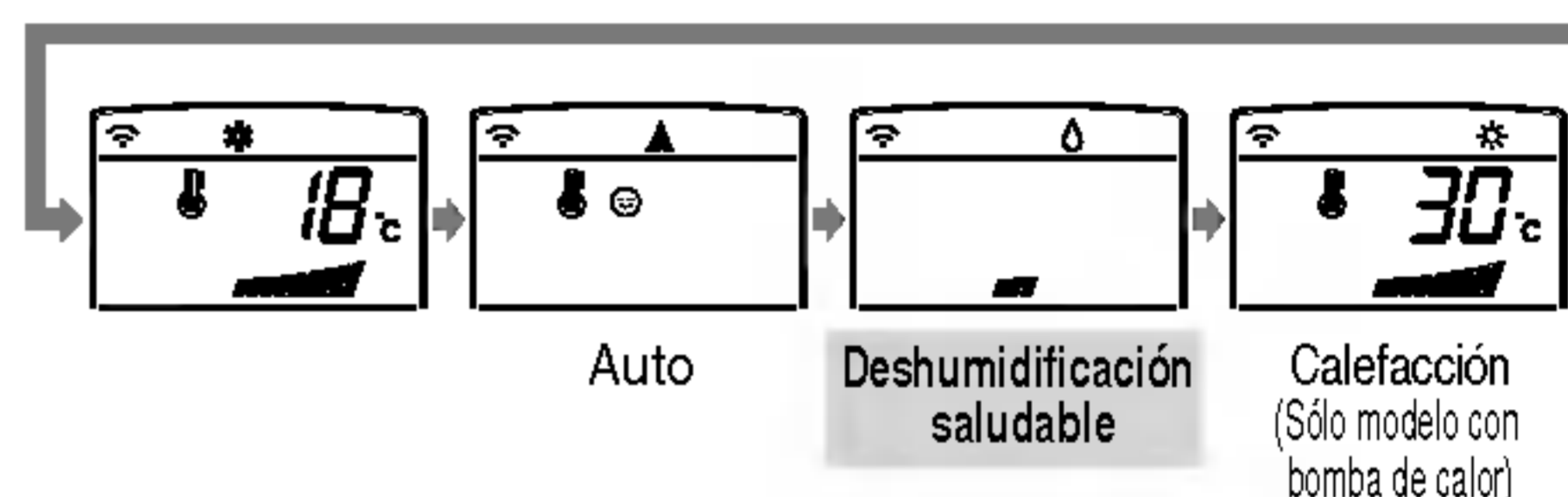

- 3** Ajuste la velocidad del ventilador. Puede seleccionar la velocidad del ventilador en cuatro etapas: baja, media, alta y CHAOS. En este modo, el aire sopla como si fuese una brisa natural cambiando automáticamente la velocidad del ventilador de acuerdo con la lógica CHAOS.



NATURAL WIND BY THE CHAOS LOGIC

- For more fresh feeling, press the Indoor Fan Speed Selector and set CHAOS mode. In this mode, the wind blows like natural breeze by automatically changing fan speed according to the CHAOS logic.

DURANTE LA OPERACIÓN DE LA DESHUMIDIFICACIÓN SALUDABLE:

- Si selecciona el modo de deshumidificación en el botón de selección de la operación, el A/C arranca la función de deshumidificación, ajustando la temperatura de la sala automáticamente y el volumen del aire de la condición óptima para la deshumidificación basándose en la temperatura tomada de la sala. En este caso, la temperatura de ajuste no aparece en el mando a distancia y no podrá controlar tampoco la temperatura de la sala.
- Durante la función de deshumidificación saludable, el volumen del aire se ajusta automáticamente de acuerdo con el algoritmo respondiendo a la temperatura actual de la sala y establece una condición saludable y confortable en la sala incluso en las estaciones con altos niveles de humedad.



Calor (sólo modelo con bomba de calor)

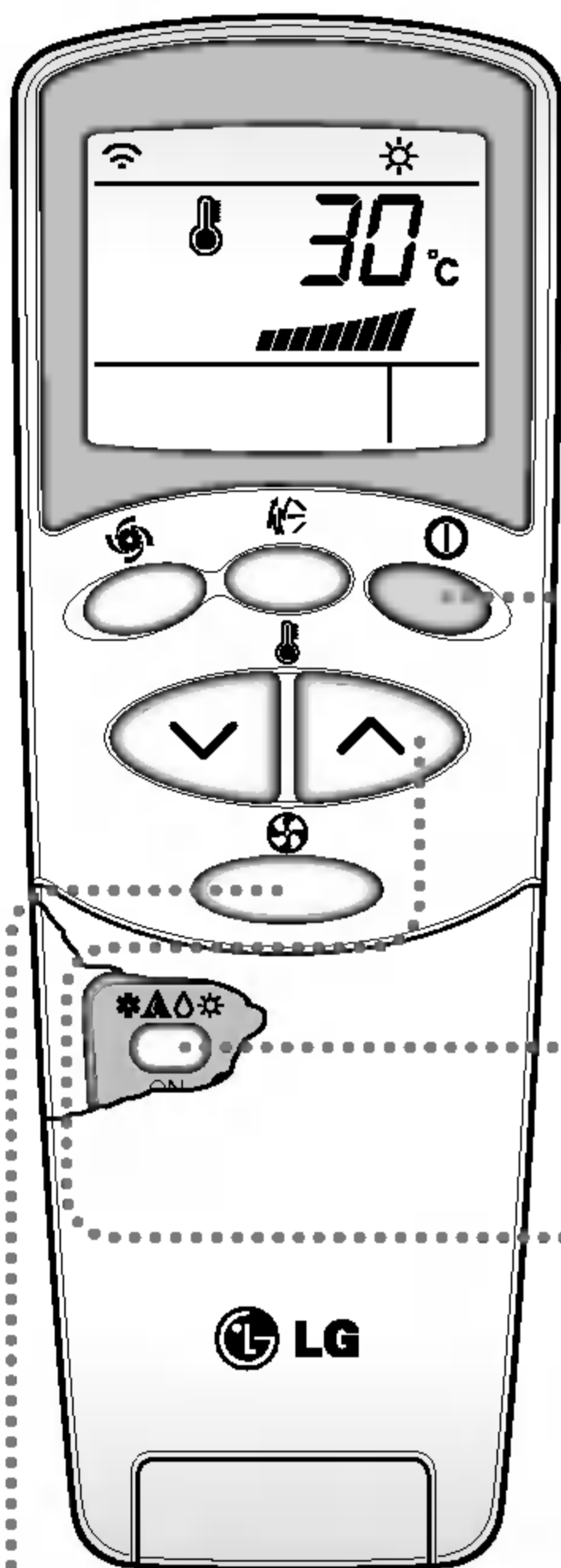

1 Pulse el botón de arranque/parada. La unidad responderá con un pitido.

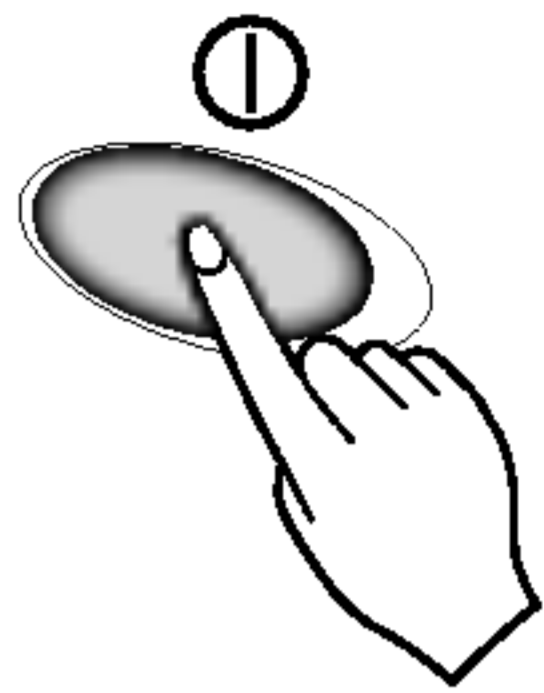

2 Abra la carátula del mando a distancia. Para seleccionar la **operación de calor**, pulse el botón de selección del modo de operación. Cada vez que se pulse el botón, el modo de operación cambiará en la dirección que marca la flecha.

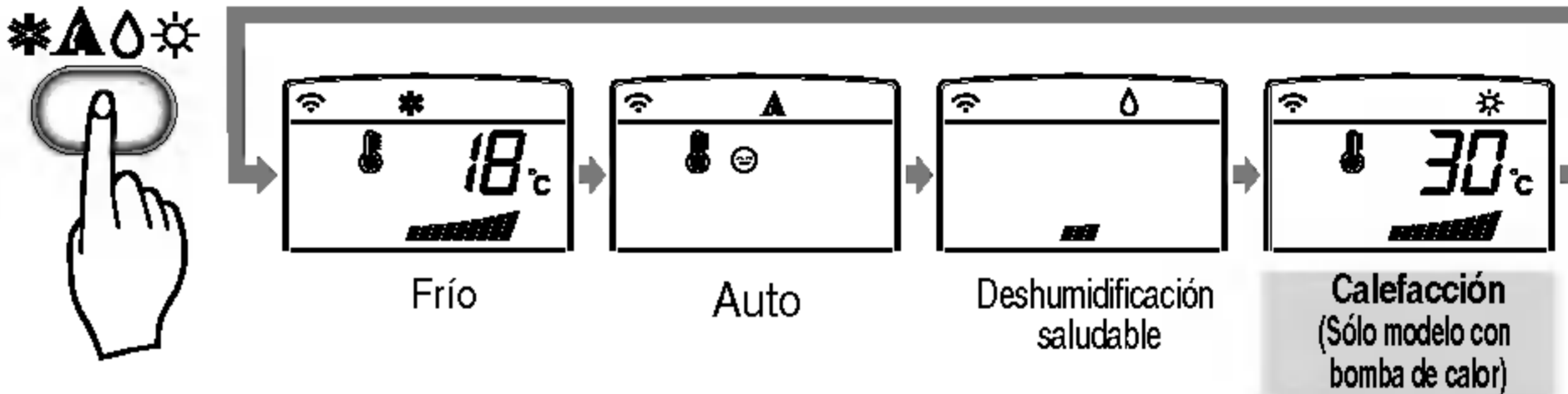

3 Ajuste la temperatura más alta que la temperatura de la sala. La temperatura debería ajustarse dentro de una gama entre 16°C y los 30°C en pasos de 1°C.

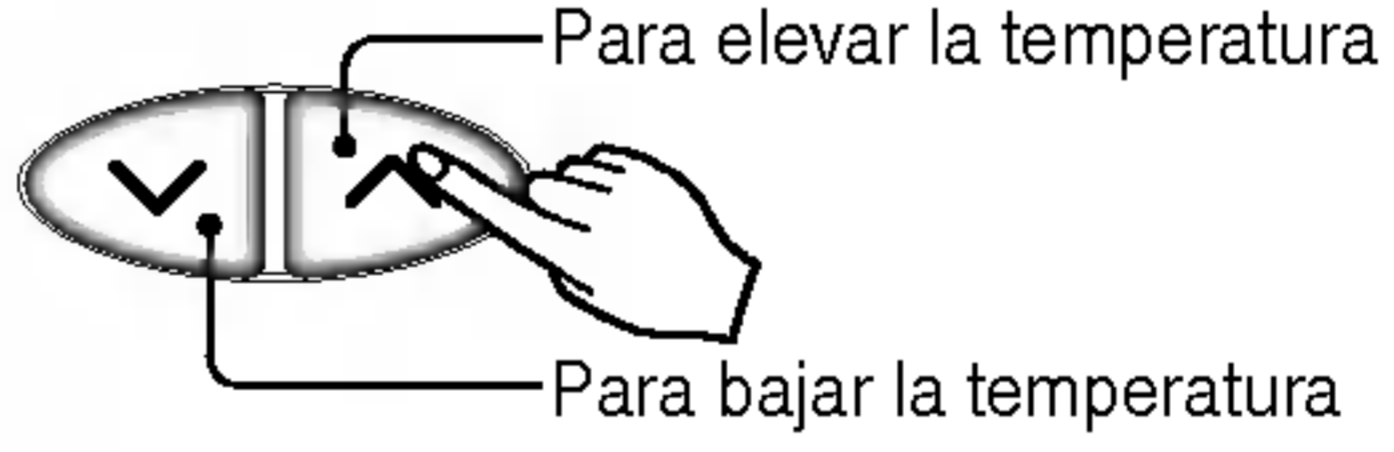

4 Ajuste de nuevo la velocidad del ventilador. Puede seleccionar la velocidad del ventilador en cuatro etapas: baja, media, alta y CHAOS. Cada vez que se pulse el botón, cambiará el modo de velocidad del ventilador.



AIRE NATURAL CON LA LÓGICA CHAOS

- Para obtener una sensación más fresca, pulse el selector de velocidad del ventilador de la unidad interior y ajuste el modo CHAOS. En este modo, el aire soplará como si fuese una brisa natural cambiando naturalmente la velocidad del ventilador de acuerdo con la lógica CHAOS.



Funcionamiento del chorro de aire frío

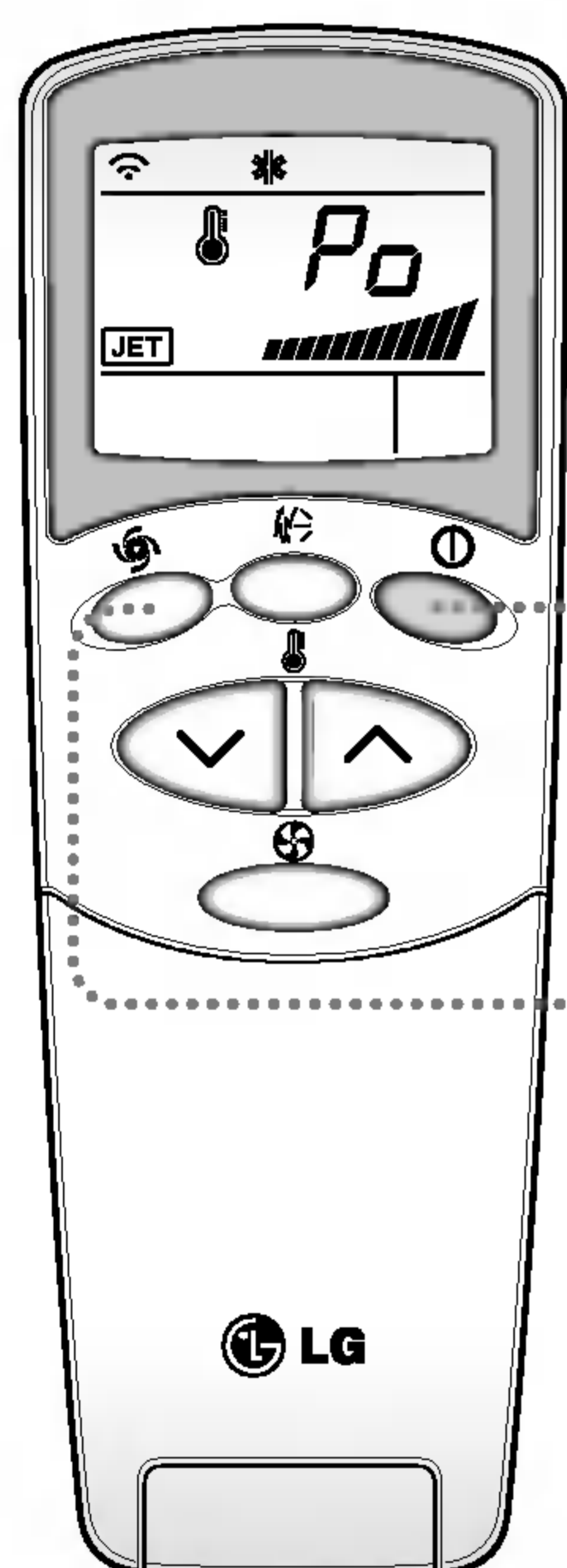

1

Pulse el botón de puesta en marcha/parada. La unidad responderá con un pitido.

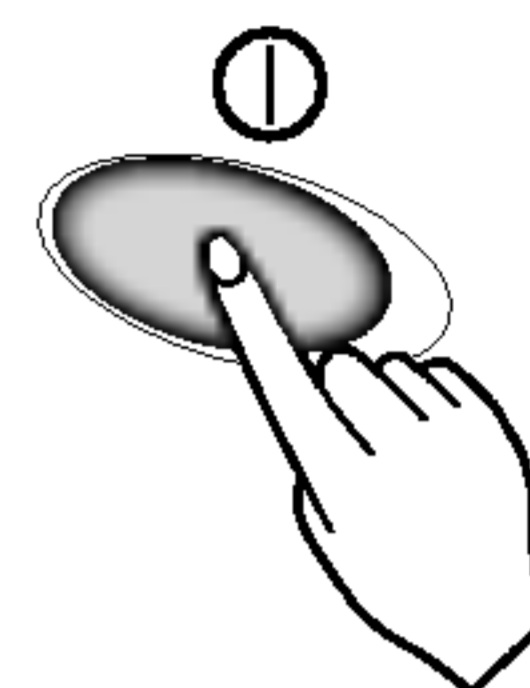

2

Pulse el botón de **chorro de aire frío** para activar el modo de velocidad de la refrigeración y la unidad funcionará a súper alta velocidad del ventilador en modo de refrigeración durante 30 minutos.



3

Para cancelar el modo de **chorro de aire frío**, pulse de nuevo el botón de **chorro de aire frío** o el botón de velocidad del ventilador o el botón de ajuste de temperatura de la habitación y la unidad funcionará a súper alta velocidad del ventilador en modo de refrigeración.

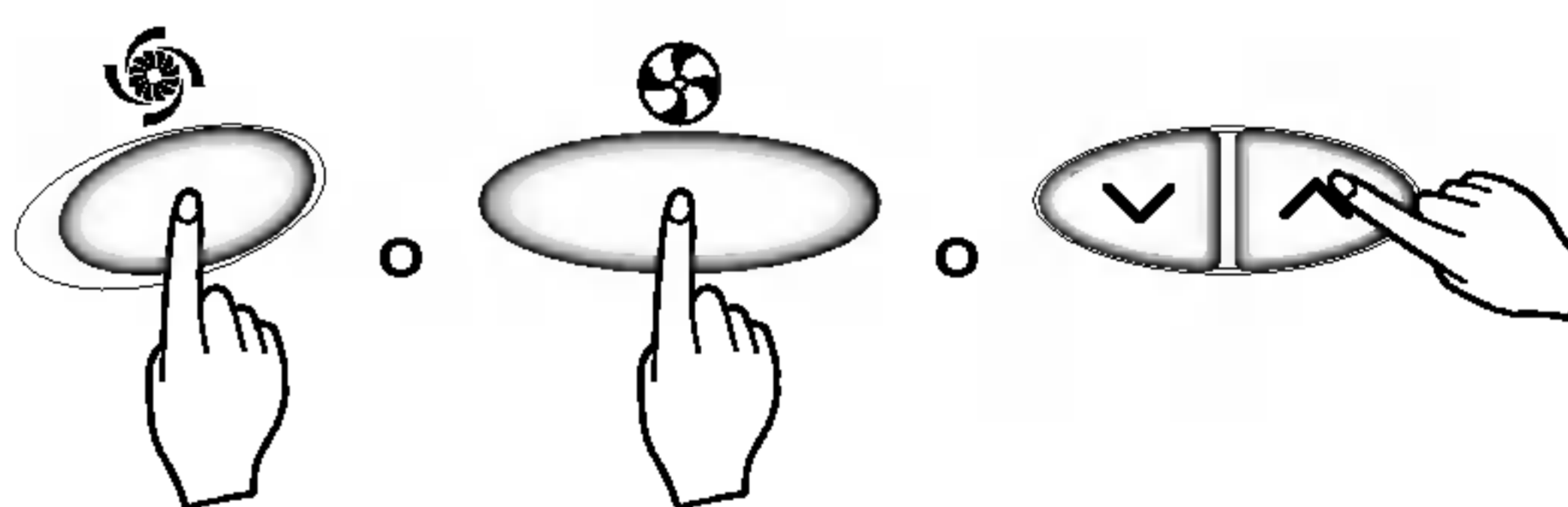

AVISO

- ❑ En cualquier momento durante la función de CHORRO DE AIRE FRÍO, el aire acondicionado comienza a expulsar el aire frío a una velocidad extremadamente alta durante 30 minutos, ajustando automáticamente la temperatura de la habitación a 18°C. Se utiliza especialmente para enfriar la temperatura de la habitación más rápidamente cuando hace mucho calor. No obstante, en modo de bomba de calor o modo neurodifuso, la función de CHORRO POR AIRE FRÍO no está disponible.
- ❑ Para volver al modo de refrigeración normal desde el modo de CHORRO DE AIRE FRÍO, simplemente pulse de nuevo cualquier botón de selección del modo de funcionamiento, botón de ajuste de temperatura o selección del volumen del flujo de aire o botón de chorro de aire frío.



Operación de la purificación NANO PLASMA

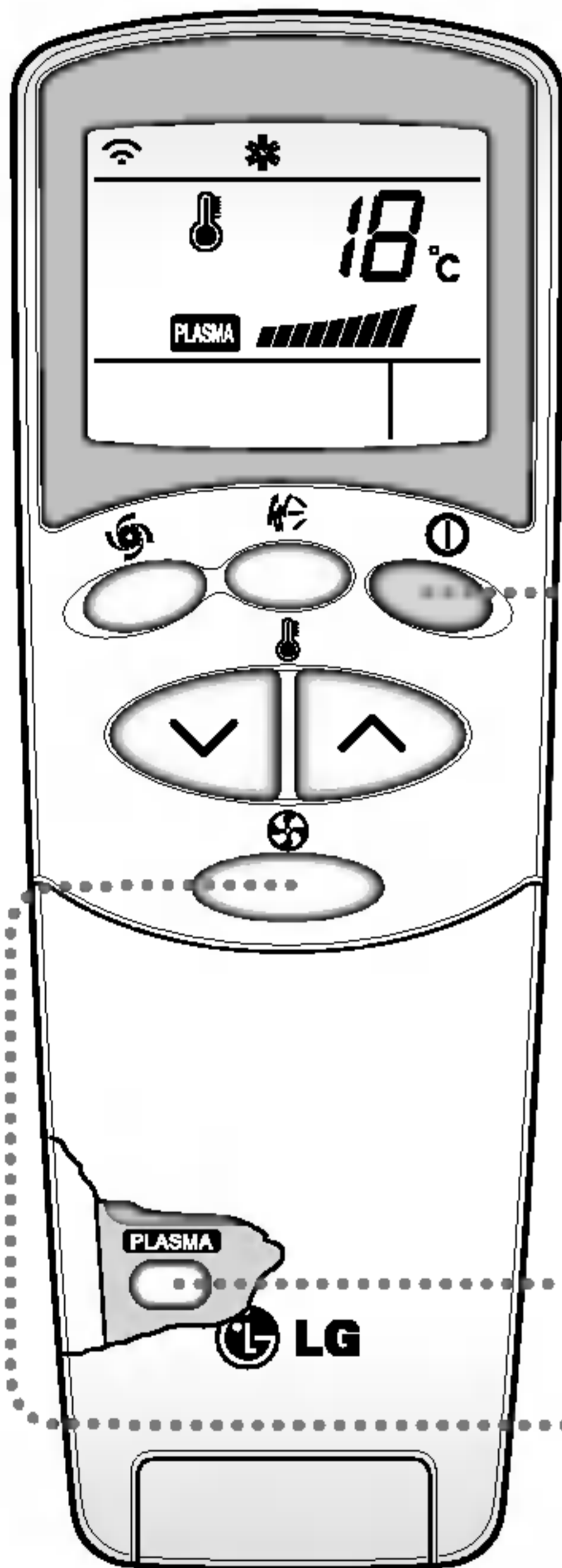

1 Pulse el botón de arranque/parada. La unidad responderá con un pitido.

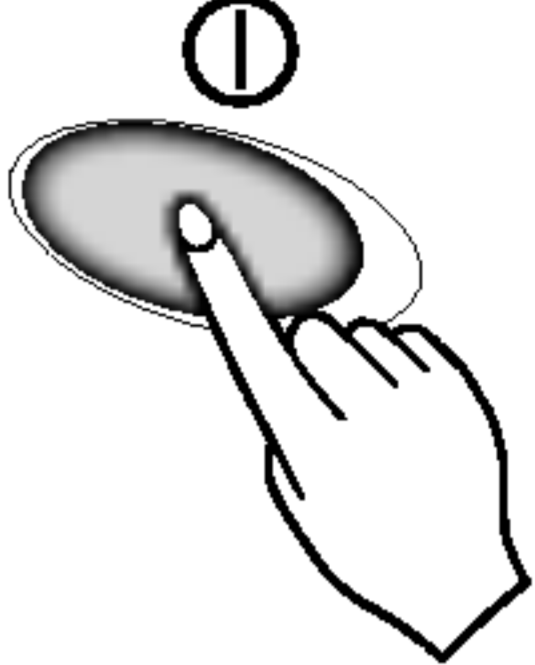

2 Abra la carátula del mando a distancia. Pulse el botón de ARRANQUE/PARADA de la operación de purificación de aire PLASMA. La operación se iniciará cuando se pulse el botón y se detendrá al volver a pulsar el botón.



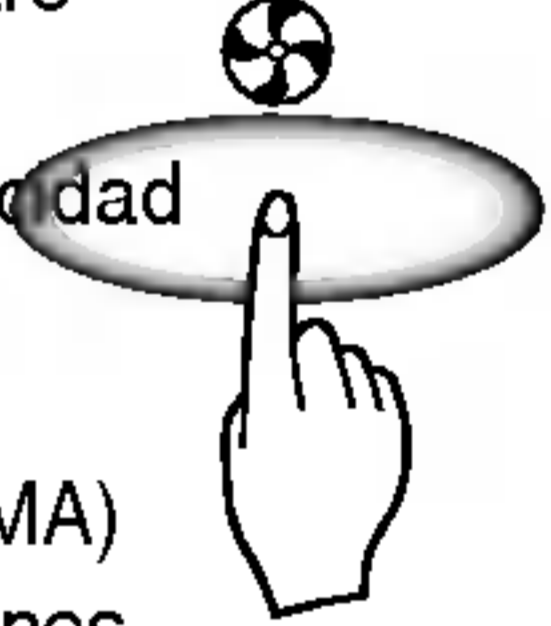

3 Ajuste la velocidad del ventilador. Puede seleccionar la velocidad del ventilador en cuatro etapas : baja, media, alta o CHAOS. Cada vez que pulse el botón, el modo de velocidad del ventilador cambiará.

* La operación de purificación de aire (PLASMA) está disponible en calor y en otras operaciones.

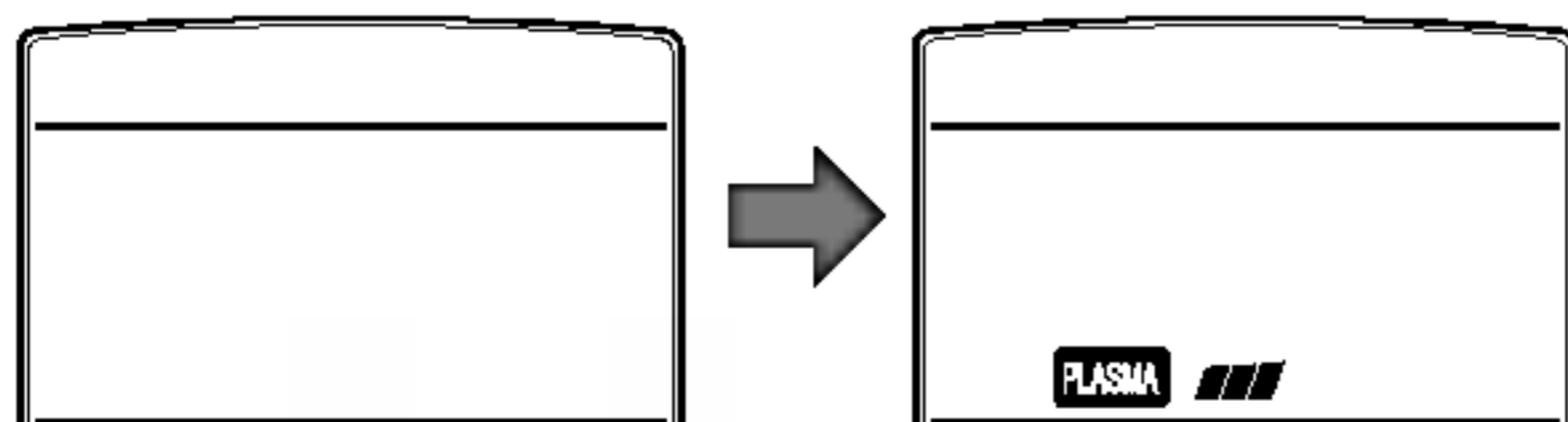

Sólo operación de purificación de aire PLASMA



Si pulsa el botón PLASMA, se iniciará el proceso de purificación de aire PLASMA. Cada vez que pulse el botón (), el modo de velocidad del ventilador cambiará.

2ndF Operación 2ºF

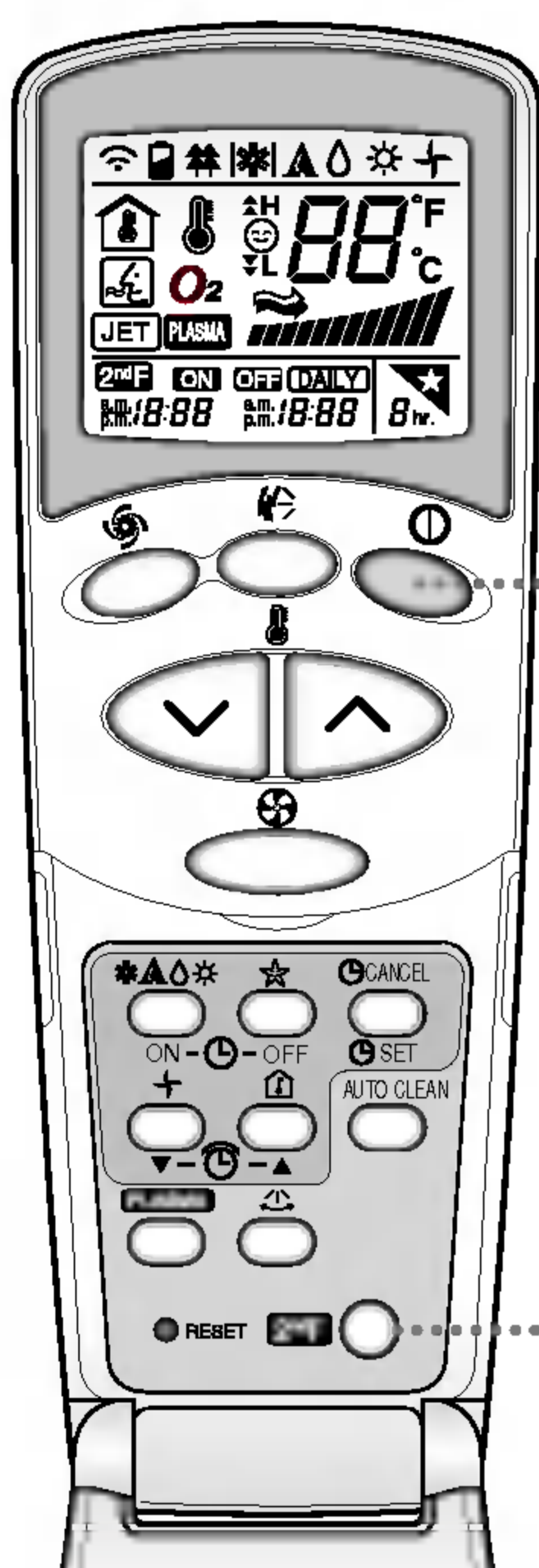

1 Pulse el botón de arranque/parada. La unidad responderá con un pitido.

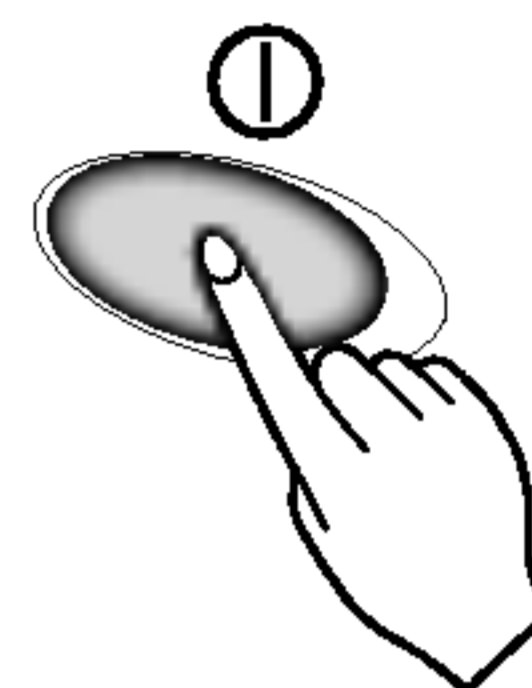

2 Abra la carátula del mando a distancia y pulse el botón 2nd F para hacer funcionar las funciones impresas en azul que verá debajo de los botones.
(Compruebe la indicación de la función 2º en la pantalla del mando a distancia).
Estos botones operan el ajuste del temporizador como sigue :

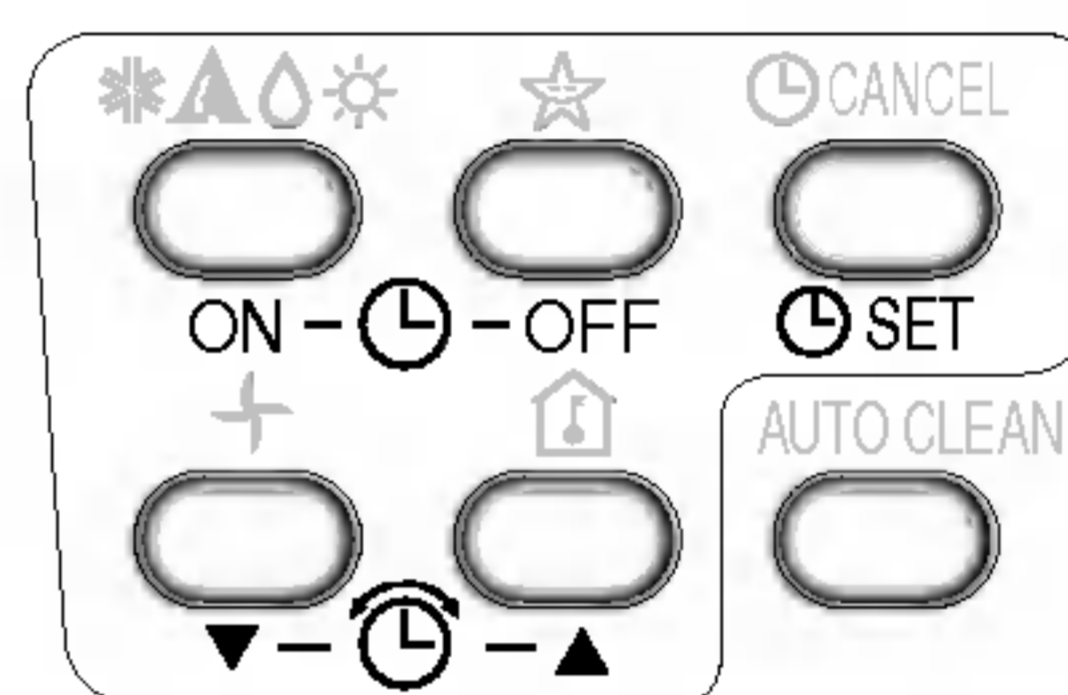

3 La función 2º se apaga breve y automáticamente o cuando se vuelve a pulsar el botón.

Para más detalles, consulte las funciones de la página siguiente.

Funciones adicionales



Modo Sleep

1. Pulse el botón de Modo Sleep automático para ajustar la hora en la que desee que la unidad se apague automáticamente.
2. El temporizador se programa en incrementos de una hora pulsando el botón de Modo Sleep automático entre 1 y 7 veces.
El modo Sleep está disponible entre 1 y 7 veces. Para cambiar el período de tiempo en pasos de 1 hora, pulse el botón de Modo Sleep mientras apunta al aparato de aire acondicionado.
3. Cerciérese de que se enciende el LED del Modo Sleep automático.



Para cancelar el Modo Sleep, pulse el botón de Modo Sleep automático varias veces hasta que la estrella (☆) desaparezca de la pantalla de operación.

AVISO El Modo Sleep funcionará a baja velocidad del ventilador (frío) o media velocidad del ventilador (sólo bomba de calor) para no interrumpir el sueño.

EN MODO DE FRÍO : La temperatura se elevará automáticamente 1°C en los siguientes 30 minutos y 2°C en 1 hora para dormir con comodidad.



Ajuste de la hora

1. Puede ajustarse la hora sólo cuando haya pulsado el botón de reinicio. Pulse el botón de reinicio si acaba de recambiar las pilas para reiniciar la hora.

Pulse el botón de arranque/parada.

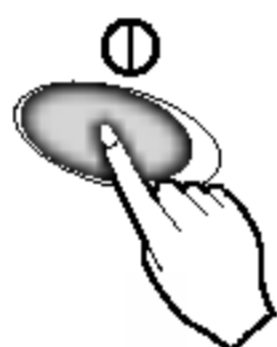

2. Pulse el botón 2nd F y compruebe si el icono 2ndF está encendido.



3. Pulse los botones de ajuste horario hasta que la hora deseada quede ajustada.



4. Pulse el botón SET del temporizador.

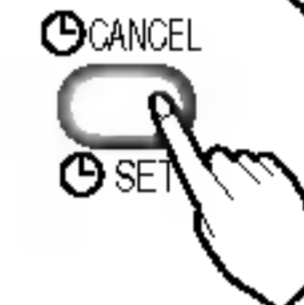

AVISO Compruebe el indicador para A.M. y P.M



Demorar el arranque/Parada preajustada

1. Cerciérese de que la hora está ajustada correctamente en la pantalla del mando a distancia.



2. Pulse el botón 2ndF.

3. Pulse los botones del temporizador ON/OFF para encender o apagar el temporizador.



4. Pulse los botones de ajuste horario hasta que la hora deseada quede ajustada.

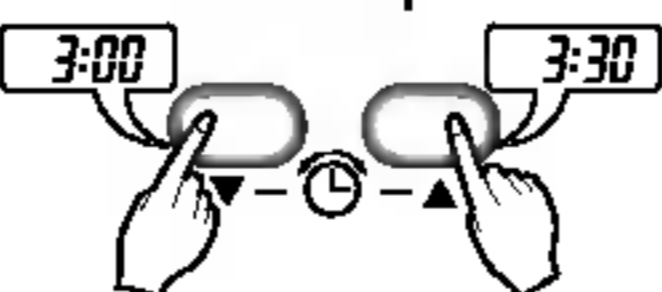

5. Pulse el ajuste de encendido/apagado seleccionado pulsando el botón SET del temporizador mientras apunta con el mando a distancia al receptor de señal.



Para cancelar el ajuste del temporizador



Pulse el botón Cancel del temporizador mientras apunta con el mando a distancia al receptor de señal. (La luz del temporizador del aire acondicionado y la pantalla desaparecerán).

AVISO Seleccione uno de los siguientes cuatro tipos de operación.

con la unidad en marcha



Temporizador de demora DESACTIVADO

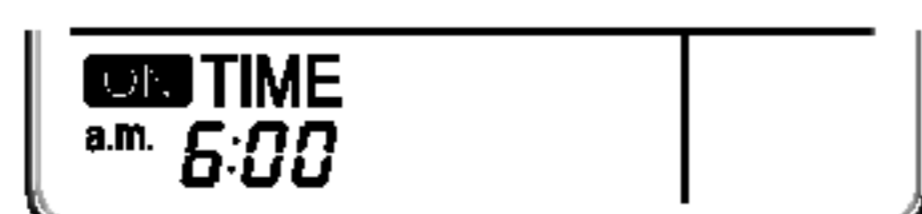

Temporizador de demora ACTIVADO



Demora DESACTIVADA y temporizador ACTIVADO

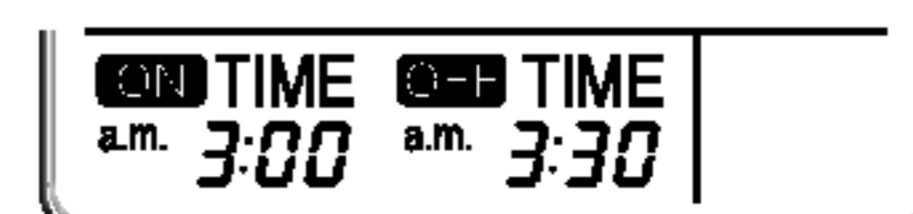

Demora ACTIVADA y temporizador DESACTIVADO



Control de la dirección del flujo de aire vertical

El flujo de aire arriba/abajo (flujo de aire vertical) puede ajustarse utilizando el mando a distancia.

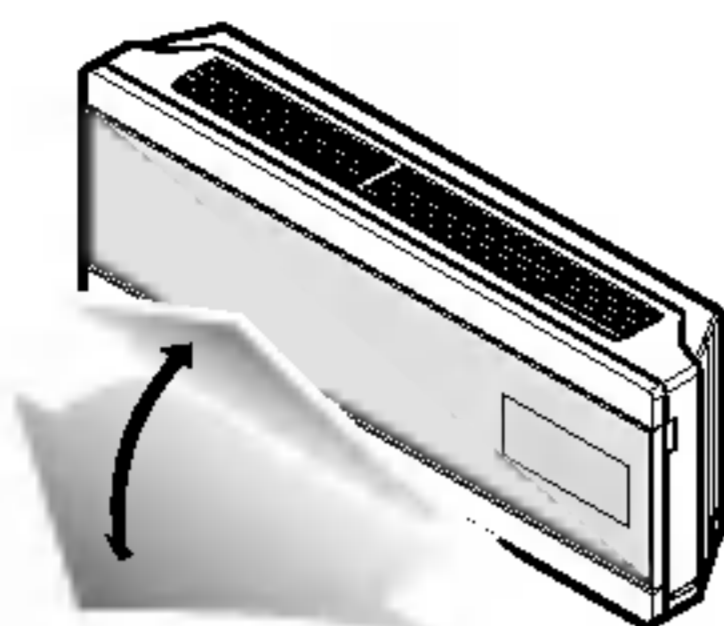

1. Pulse el botón de puesta en marcha/parada para poner en marcha la unidad.
2. Pulse el botón de oscilación CHAOS y las rejillas oscilarán hacia arriba y hacia abajo. Pulse de nuevo el botón de oscilación CHAOS para ajustar la rejilla vertical en la dirección de flujo de aire deseada.

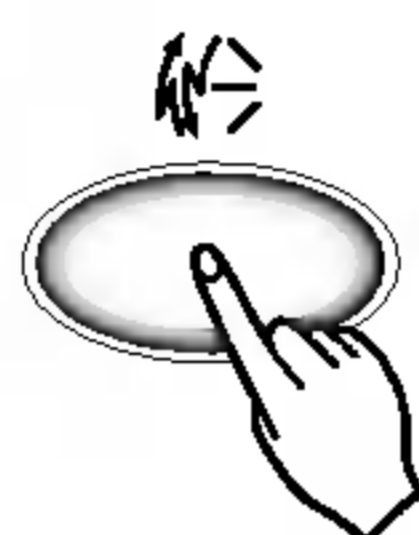

NOTA

- ❑ Si pulsa el botón de oscilación CHAOS, la dirección de flujo de aire horizontal cambiará automáticamente basándose en el algoritmo CHAOS para distribuir uniformemente el aire en la habitación y hacer que se sienta lo más confortable posible, como si disfrutara de una brisa natural.
- ❑ Utilice siempre el mando a distancia para ajustar la dirección de flujo de aire arriba/abajo. Si mueve la rejilla de dirección de flujo de aire vertical manualmente, puede dañar el aire acondicionado.
- ❑ Cuando la unidad está apagada, la rejilla de dirección de flujo de aire arriba/abajo cerrará la salida de ventilación de aire del sistema.



Control de dirección del flujo de aire horizontal

El flujo de aire horizontal a derecha o izquierda se puede regular con el control remoto.

Pulse el botón Start/Stop para poner en marcha la unidad.

Abra la puerta del control remoto. Pulse el botón Start/Stop de la dirección del aire y las rejillas se moverán a izquierda y derecha. Pulse de nuevo el botón de control de flujo de aire horizontal para colocar la rejilla horizontal en la dirección deseada.

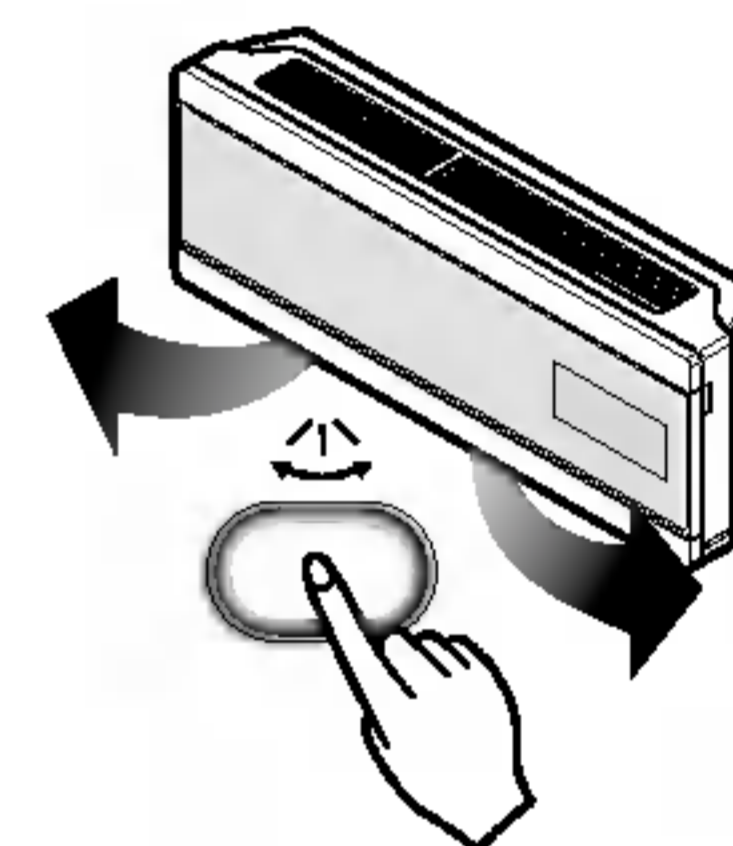

Modo de circulación de aire

Hace circular el aire de la habitación sin refrigeración ni calefacción.

1. Pulse el botón de puesta en marcha/parada. La unidad responderá con un pitido.
2. Abra la tapa del mando a distancia. Pulse el botón de circulación de aire. Cierre la tapa del mando a distancia. Ahora, cada vez que pulse el selector de velocidad del ventilador interior, la velocidad del ventilador cambiará de baja a CHAOS y, de nuevo, a baja.



NOTA

El **aire CHAOS** ahorra energía y evita el sobreenfriamiento. La velocidad del ventilador cambia automáticamente de alta a baja o viceversa, en función de la temperatura ambiente.



Autolimpieza

AUTO CLEAN



Abra la tapa del mando a distancia y pulse el botón de limpieza automática.
Cierre la tapa del mando a distancia.

Cada vez que pulse el botón de encendido y apagado, el aire acondicionado funcionará automáticamente en el modo de limpieza automática.

AVISO

- ❑ Durante la función de autolimpieza puede eliminarse la humedad que queda en las unidades interiores después de la operación de enfriamiento o de deshumidificación saludable.
- ❑ Durante la función de autolimpieza, sólo están disponibles el botón de arranque/parada, el botón Plasma y el botón de autolimpieza.



Funcionamiento forzado

Procedimientos de funcionamiento cuando no puede utilizarse el mando a distancia.

El funcionamiento se iniciará si se pulsa el botón de alimentación (POWER).

Si desea detener el funcionamiento, vuelva a pulsar el botón.

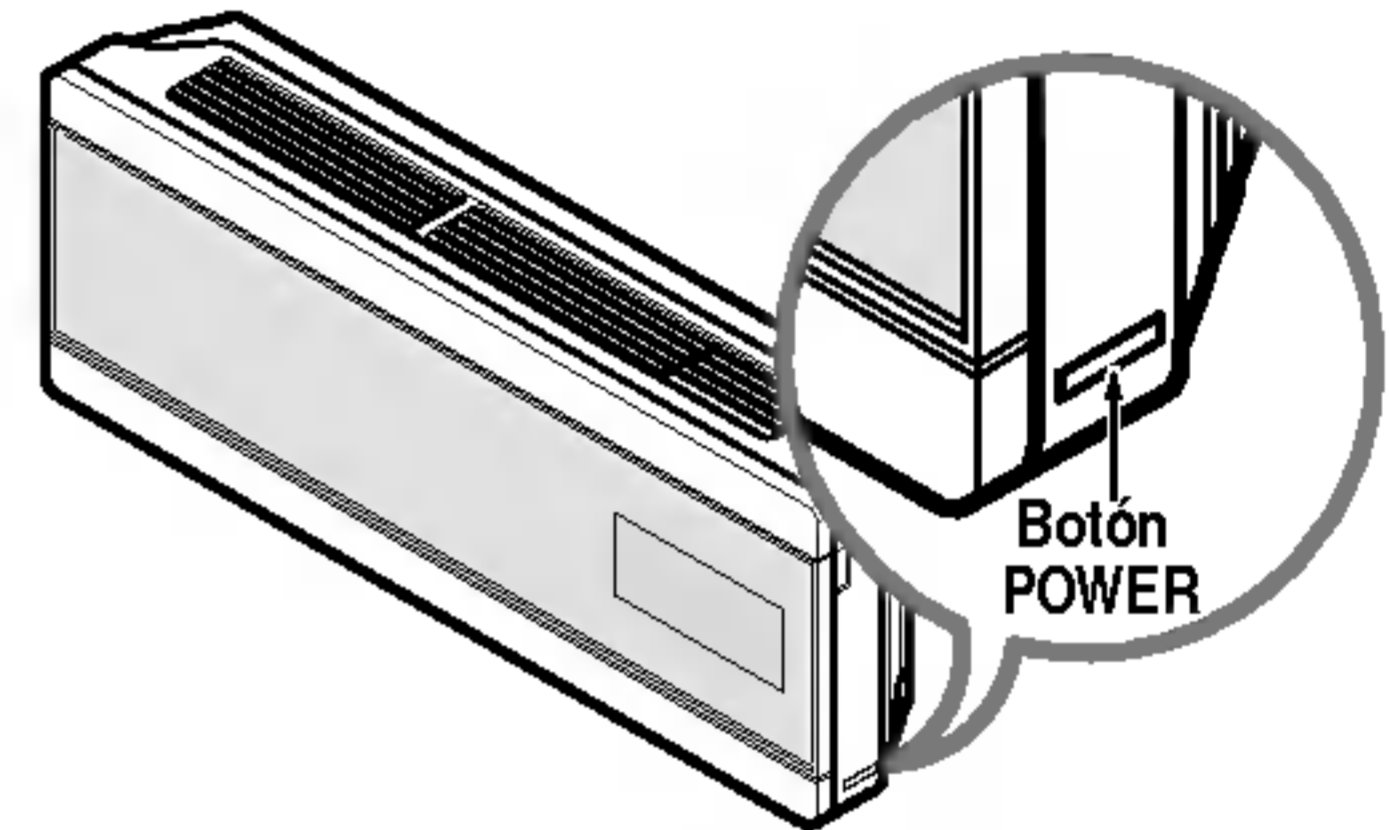

	Temp. habitación $\geq 24^{\circ}\text{C}$	$21^{\circ}\text{C} \leq$ Temp. habitación $< 24^{\circ}\text{C}$	Temp. habitación $< 21^{\circ}\text{C}$
Modo de funcionamiento	Refrigeración	Deshumidificación saludable	Calefacción
Velocidad del VENTILADOR interior	Alta	Alta	Alta
Ajuste de temperatura	22°C	23°C	24°C

Función test

Durante la FUNCIÓN TEST, la unidad funciona en modo de refrigeración con el ventilador a alta velocidad, independientemente de la temperatura de la habitación, y se reajusta en 18 minutos.

Durante la función test, si se recibe la señal del mando a distancia, la unidad funciona según los ajustes del mando a distancia. Si desea utilizar esta función, abra el panel frontal hacia arriba y mantenga pulsado el botón POWER durante 3 segundos.

Si desea detener la función, vuelva a pulsar el botón.



Reinicio automático

En caso de que vuelva la alimentación después de un fallo en el suministro, la función de reinicio automático es la función que aplica automáticamente los procedimientos para las condiciones de funcionamiento previas.

De este modo, no es necesario activar esta función pulsando cualquier tecla o botón.

En el modo de inicio, el ventilador funciona a baja velocidad y el compresor se pone en marcha 2,5~3 minutos más tarde.

Cuando el compresor se pone en marcha, la velocidad del ventilador también reinicia su modo de ajuste previo.

Información de ayuda

Velocidad del ventilador y capacidad de refrigeración.

La capacidad de refrigeración indicada en la especificación es el valor para velocidad del ventilador alta, y la capacidad disminuirá a velocidad del ventilador baja o media.

Se recomienda la velocidad del ventilador alta cuando desee enfriar rápidamente la habitación.

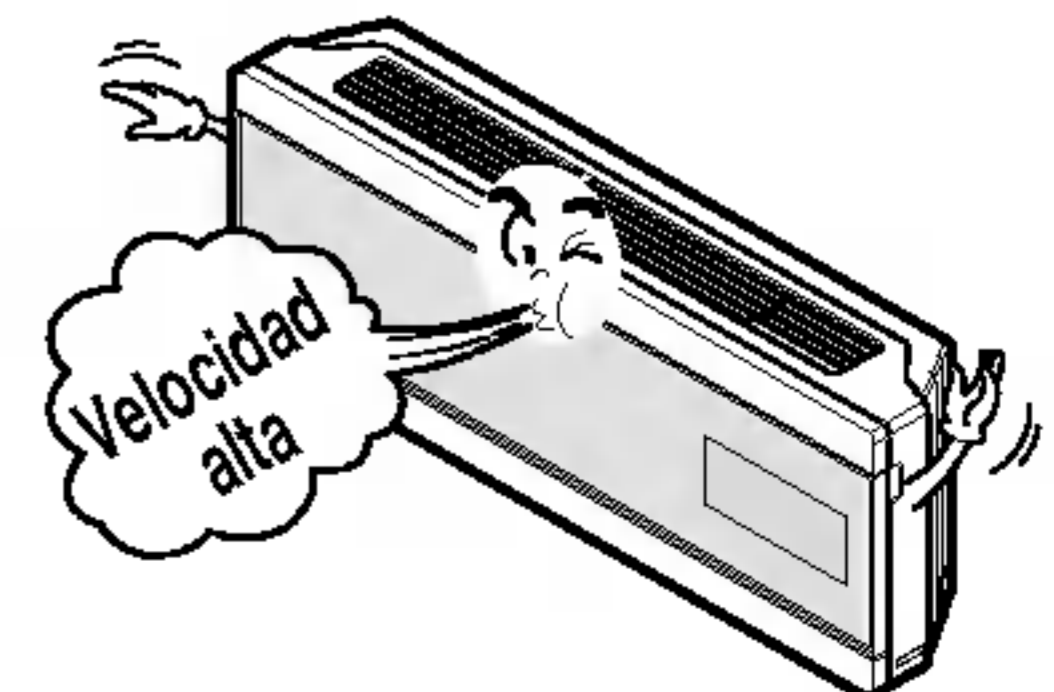

Mantenimiento y servicio



ATENCIÓN: antes de efectuar cualquier operación de mantenimiento, apague el interruptor principal del sistema.

Rejilla, caja y mando a distancia

□ Apague el sistema antes de limpiarlo. Para limpiarlo, pase un trapo suave y seco. No utilice lejía ni productos abrasivos.

NOTA

El suministro eléctrico debe estar desconectado antes de limpiar la unidad interior.

Unidad interior de tipo Artcool Deluxe

1. Abra hacia arriba el panel frontal.

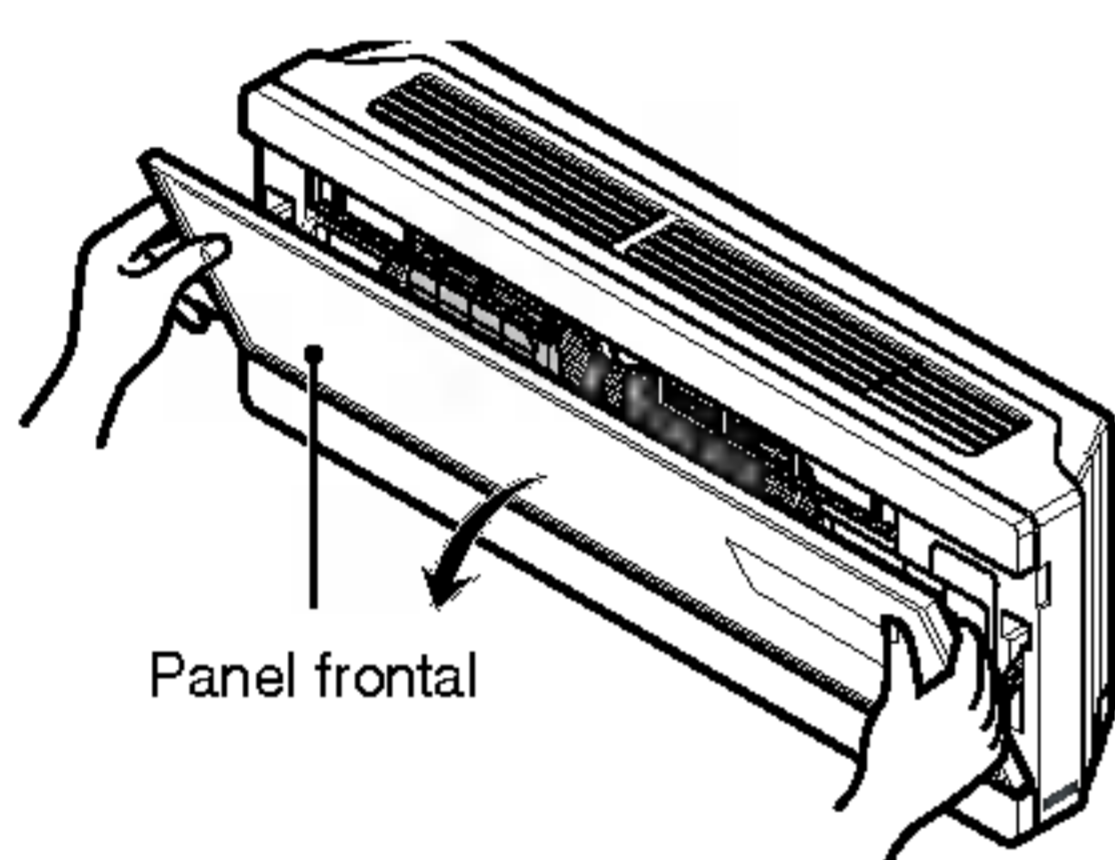

2. Levante el panel frontal
El gancho del panel puede salir.

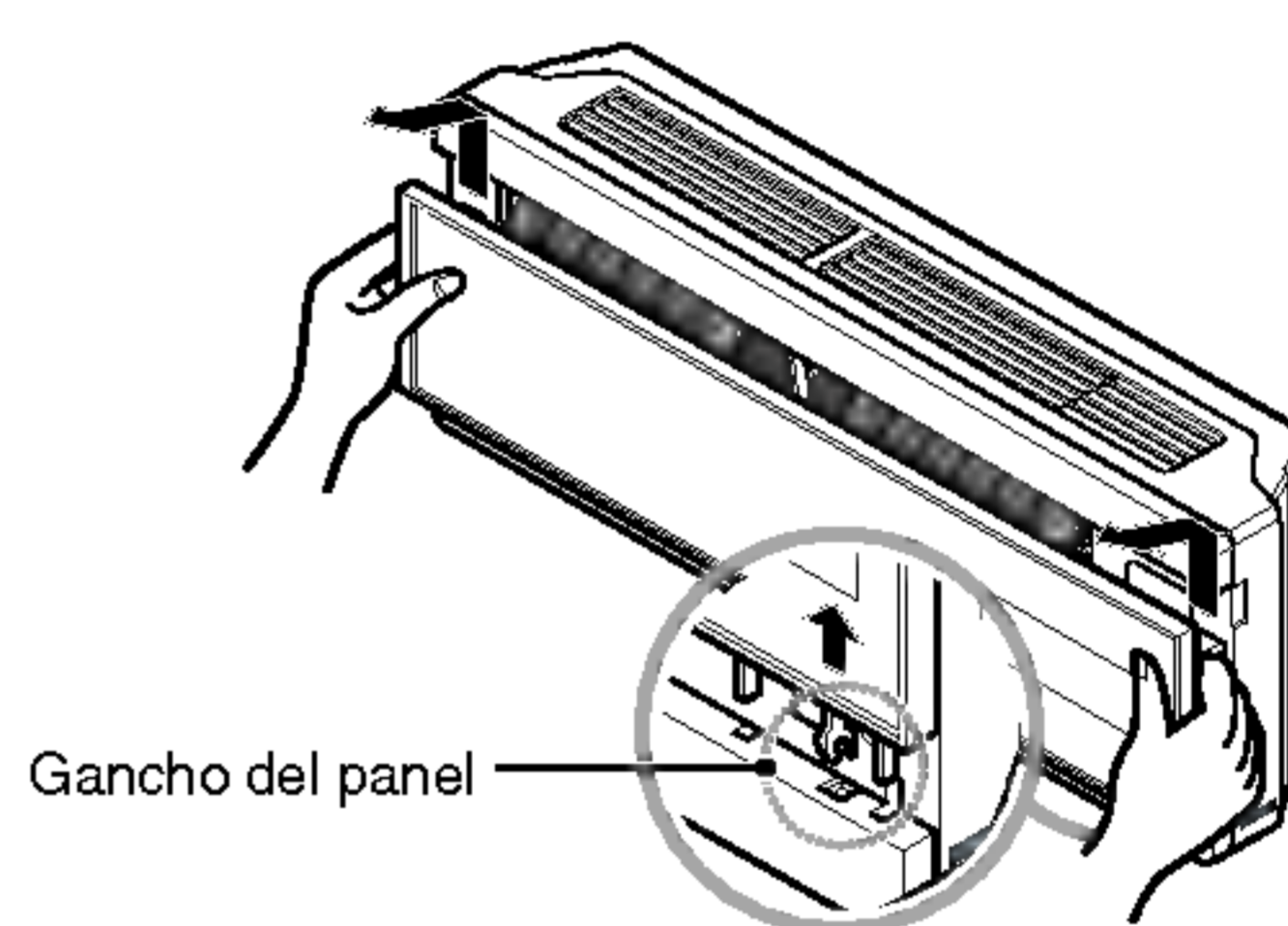

3. Seque el filtro NANO PLASMA a la sombra durante 1 día (la humedad en particular debe ser eliminada perfectamente en estas partes).

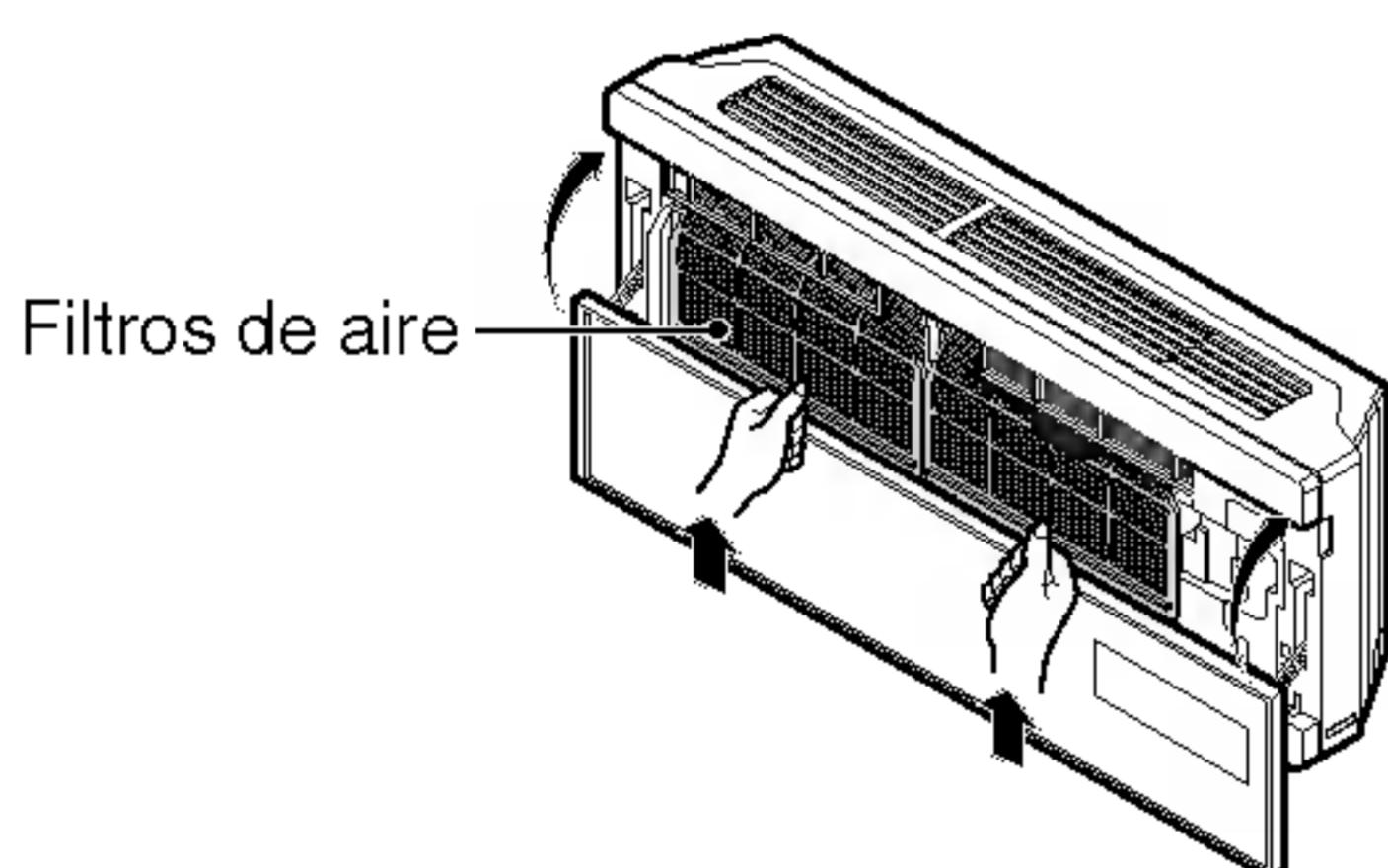

4. Observe los cortes de las líneas de descarga eléctrica.

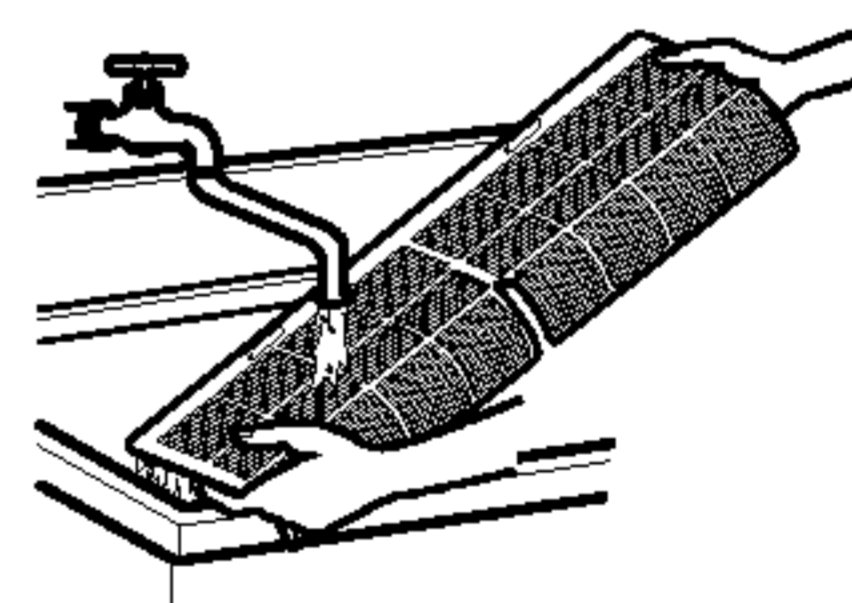

5. Vuelva a instalar el filtro de NANO PLASMA en su posición original.

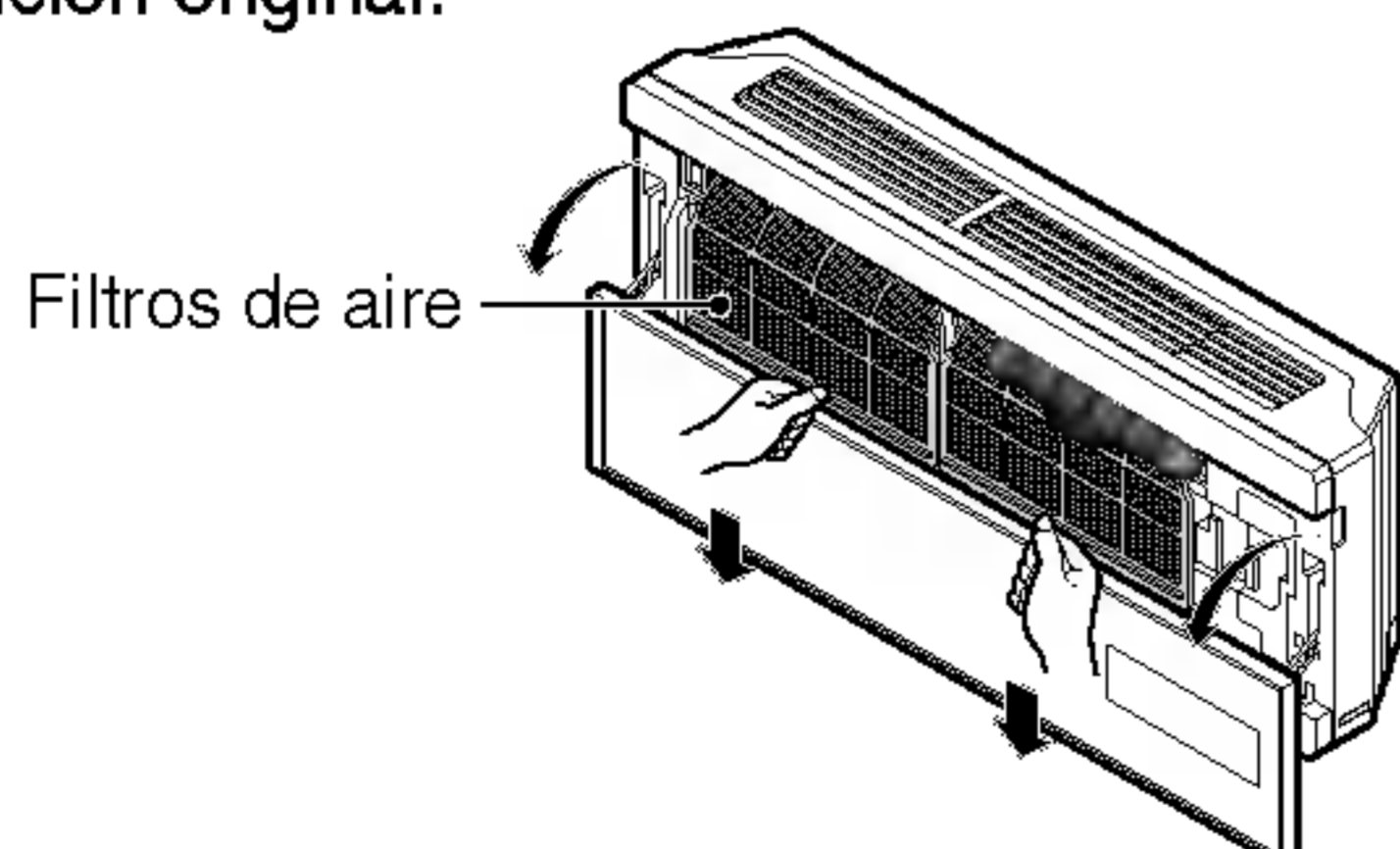

No toque este filtro PLASMA antes de que pasen 10 segundos después de abrir la parrilla de entrada, ya que puede provocar una descarga eléctrica.

□ Nunca use ninguno de los siguientes:

- Agua más caliente de 40°C
Podría provocar deformación y/o descoloración.
- Substancias volátiles
Podrían dañar las superficies del aparato de aire acondicionado.



Limpieza del filtro purificador

• Período de uso recomendado : Unos 3 meses.

1. Abra el panel frontal superior.

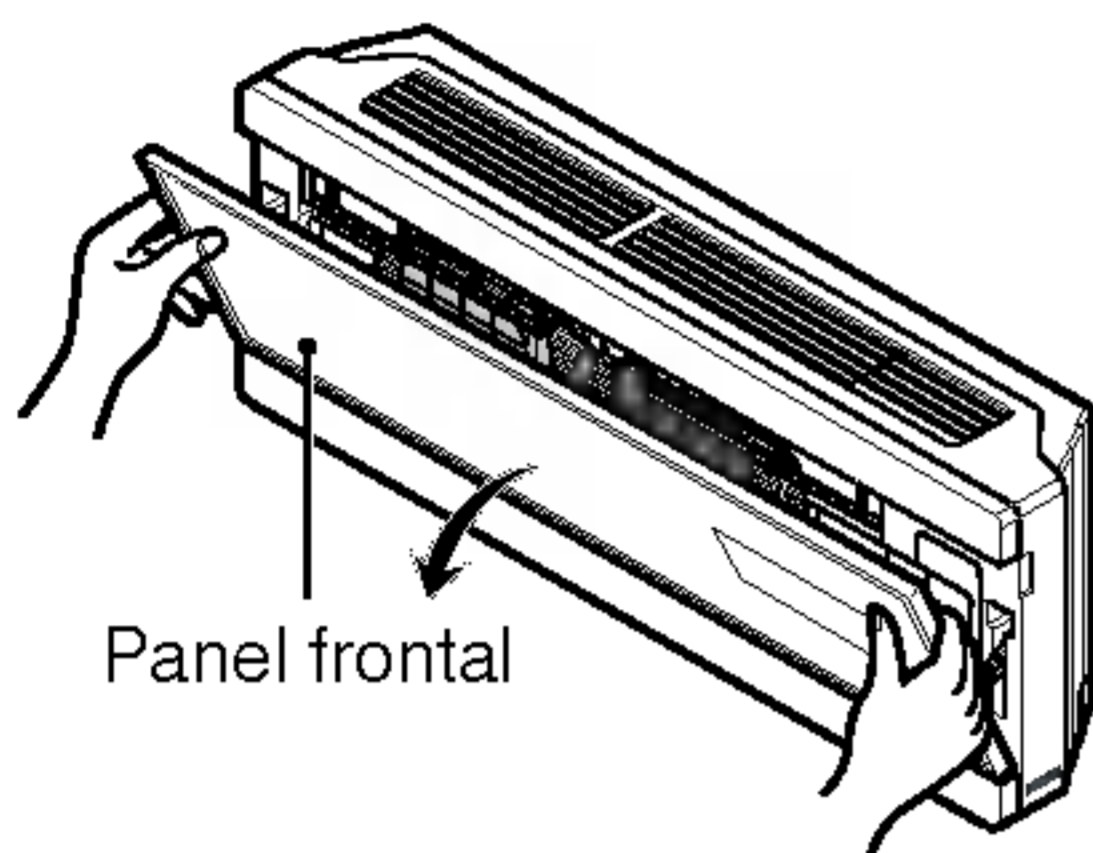

2. Reponga el panel frontal El gancho del panel puede salir. Instrucciones de operación.

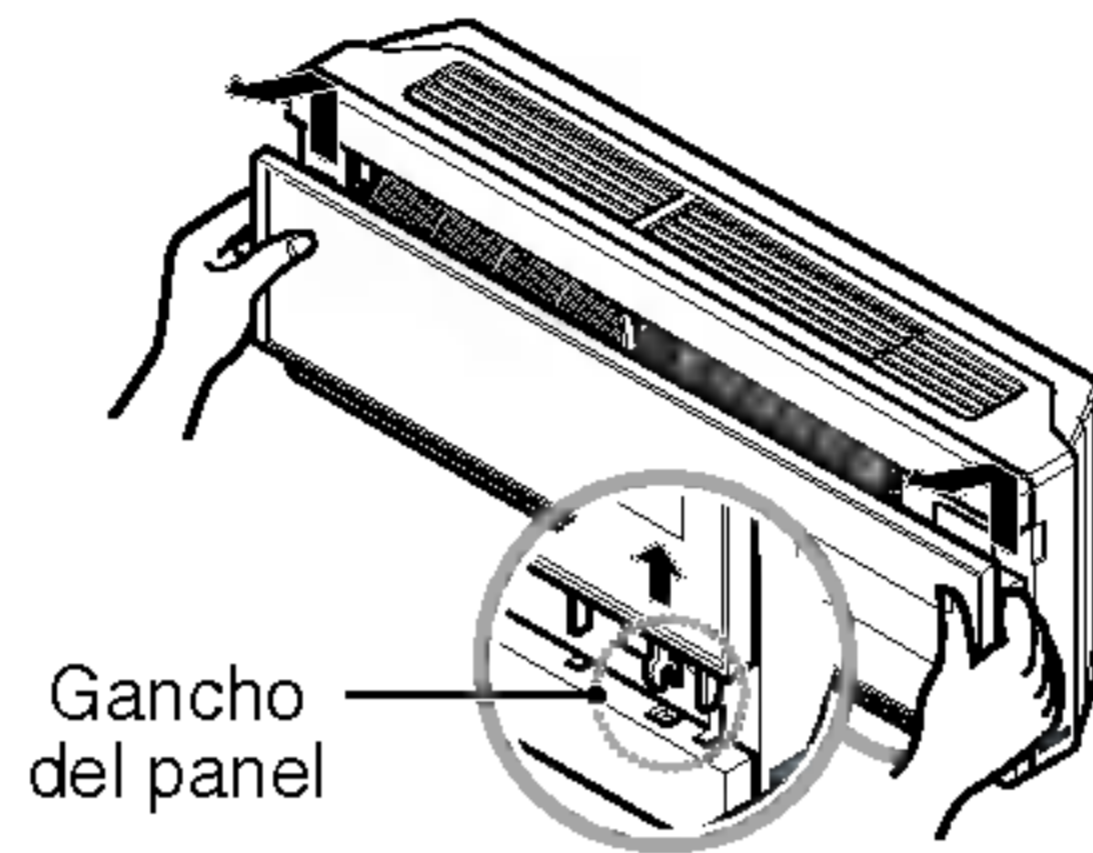

3. Saque el filtro de aire y, a continuación, estire de los filtros de aire.

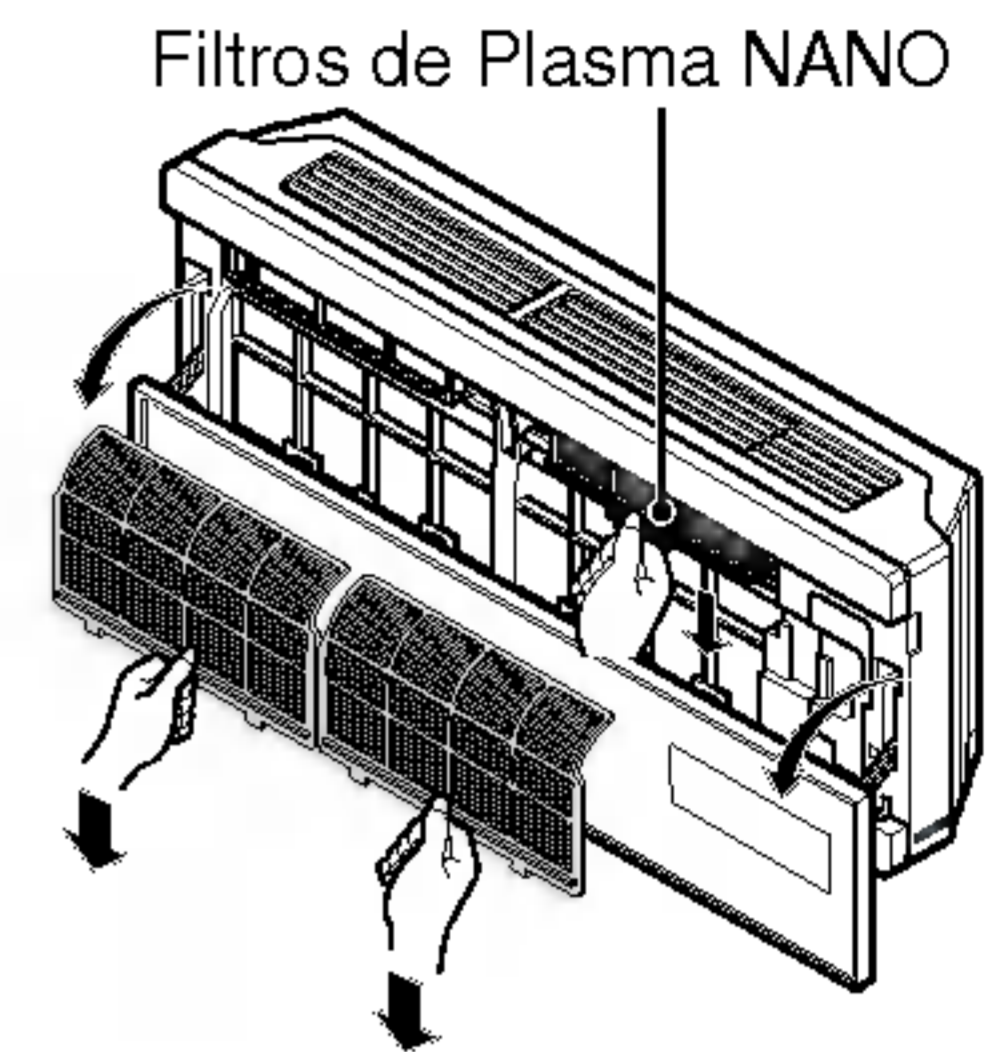

4. Limpie el filtro de nano plasma con la aspiradora.

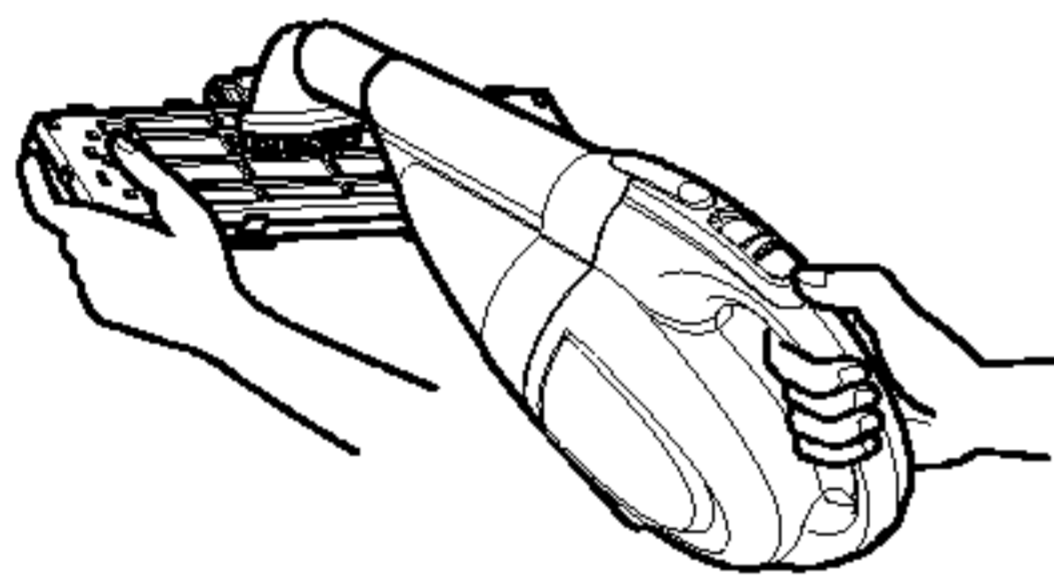

5. Ponga los filtros de nano plasma en un lugar oscuro y continuación ponga el filtro del aire.

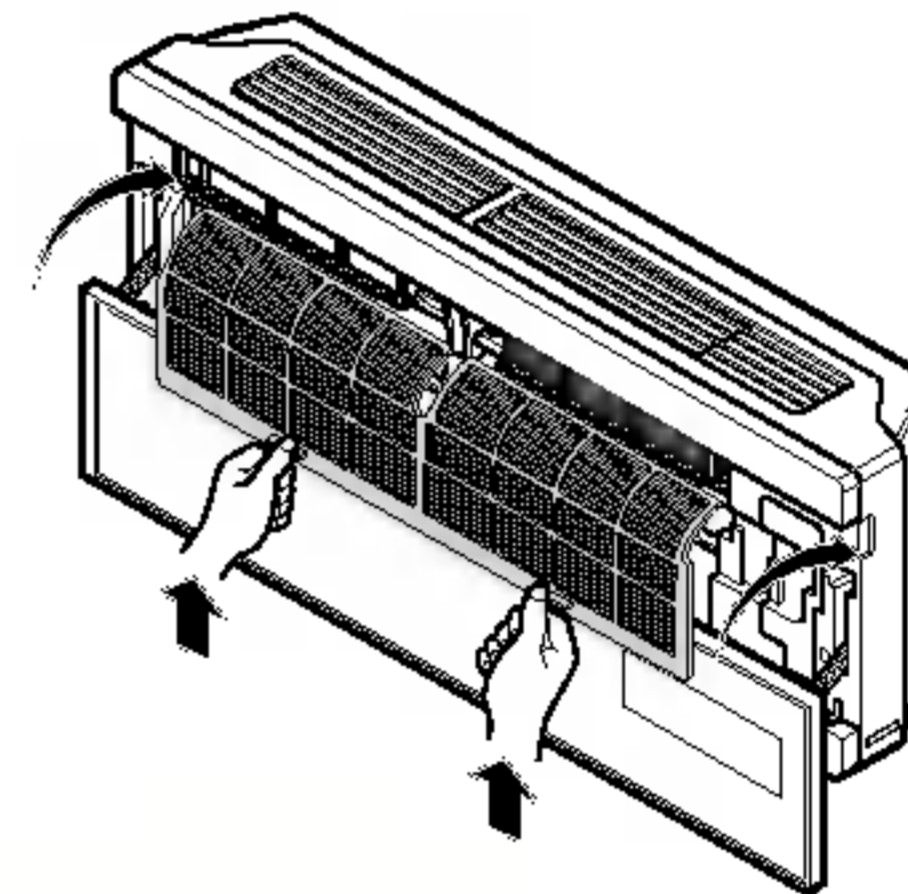

Cuando no vaya a utilizar el aire acondicionado durante un tiempo prolongado.

Cuando no vaya a ser utilizado durante un tiempo prolongado.

1 Ponga en marcha el aire acondicionado en modo de circulación de aire (consulte la página 20) de 2 a 3 horas.

- Esto ayudará a secar los mecanismos internos.

2 Desconecte el disyuntor.

PRECAUCIÓN

Desactive el disyuntor cuando no vaya a utilizar el aire acondicionado durante un tiempo prolongado.

Podría ensuciarse y provocar un incendio.

3 Retire las pilas del mando a distancia.

Cuando vaya a utilizar de nuevo el aire acondicionado.

1 Limpie el filtro de aire y colóquelo en la unidad interior.
(Consulte la página 22 para limpiarlo.)

2 Compruebe que la entrada y salida de aire de la unidad interior / exterior no están obstruidas.

3 Compruebe que el cable de tierra está conectado correctamente. Puede que esté conectado al lado de la unidad interior.

Consejos para la utilización

No sobreenfríe la habitación.

Esto no es bueno para la salud y desperdicia electricidad.

Asegúrese de cerrar bien las puertas y ventanas.

Evite, en la medida de lo posible, que haya puertas y ventanas abiertas para mantener el aire frío en la habitación.

Mantenga cerradas las persianas y cortinas.

No deje que entre luz solar directamente en la habitación cuando el aire acondicionado esté funcionando.

Limpie regularmente el filtro de aire.

La obstrucción del filtro de aire disminuye la corriente de aire y los efectos de la refrigeración y deshumidificación. Límpielos al menos una vez cada dos semanas.

Mantenga uniforme la temperatura ambiente.

Ajuste la dirección de la corriente de aire vertical y horizontal para garantizar una temperatura uniforme en la habitación.

Ventile la habitación de vez en cuando.

Dado que las ventanas están cerradas, es conveniente abrirlas y ventilar la habitación de vez en cuando.

Antes de llamar al servicio de reparaciones...



Consejos para la localización de fallos! ¡Ahorre tiempo y dinero!

Compruebe lo siguiente antes de llamar al servicio de reparaciones... Si el fallo persiste, póngase en contacto con su distribuidor.

Descripción	Explicación	Consulte la página
El aire acondicionado no funciona	<ul style="list-style-type: none"> • ¿Ha cometido algún error en el uso del temporizador? • ¿Se ha fundido el fusible o ha alterado el disyuntor del circuito? 	16 -
La habitación tiene un olor peculiar.	<ul style="list-style-type: none"> • Compruebe que las paredes, alfombras, muebles o ropa de la habitación no huelen a humedad. 	-
Parece que hay una fuga de condensación del aire acondicionado.	<ul style="list-style-type: none"> • La condensación se produce cuando la corriente de aire del aire acondicionado enfría el aire caliente de la habitación. 	-
El aire acondicionado no funciona durante los 3 minutos siguientes a su puesta en marcha.	<ul style="list-style-type: none"> • Se trata del protector del mecanismo. • Espere unos tres minutos y se pondrá en marcha. 	-
No enfría o calienta correctamente.	<ul style="list-style-type: none"> • ¿Está el filtro sucio? Lea las instrucciones para la limpieza del filtro. • ¿Ha establecido correctamente la temperatura? • ¿Están obstruidos los respiraderos de entrada y salida de aire de la unidad interior? 	19 11, 14 -
El aire acondicionado funciona con mucho ruido.	<ul style="list-style-type: none"> • Un ruido semejante al agua corriendo. -Este es el sonido del freón que fluye dentro de la unidad de aire acondicionado. • Un ruido semejante al del aire comprimido expulsado a la atmósfera. -Este es el sonido del agua durante la deshumidificación que se efectúa dentro de la unidad de aire acondicionado. 	-
El visualizador del mando a distancia no se ve apenas o en absoluto.	<ul style="list-style-type: none"> • ¿Tiene pocas pilas? • ¿Están las pilas colocadas con los polos (+) y (-) en la dirección opuesta? 	9
Se oye un chasquido.	<ul style="list-style-type: none"> • Este sonido se produce por la expansión / restricción del panel delantero, etc., motivada por los cambios de temperatura. 	-

NOTA

RESISTENTE AL AGUA: El lado interior no es resistente al agua y no deberá ser expuesto a un exceso de agua.

Fuente de corriente

Esta unidad requiere una alimentación eléctrica monofásica, con terminal a tierra con un voltaje de 220V, 60Hz de corriente alterna.

Instalación (para 60 Hz)

- Requisitos de la instalación Eléctrica
Para Seguridad personal:
- Este aparato deberá conectarse debidamente a tierra.
- No corte ni elimine en ninguna circunstancia la tercera espiga del cordón eléctrico.
- Recomendamos que no utilice cordón de extensión o adaptador con este aparato.
- Siga los códigos eléctricos nacionales o los códigos y ordenanzas locales.
- Si el suministro de corriente eléctrica no cumple las especificaciones antes mencionadas llame a un electricista autorizado.
- El cableado de aluminio de las casas puede plantear problemas especiales, consulte con electricista autorizado.
- Esta unidad requiere de un circuito separado, que sirva sólo para esta aplicación.

Fabricante

(Oficina) LG Electronics Inc., LG Twin Towers, 20, Yoido-dong, Youngdungpo-gu,
Seúl 150-606, Corea Tel: 82-2-3777-7974

(Fábrica) LG Changwon 2nd fábrica, 76, Seong San Dong, Changwoncity,
Gyeong Nam, 641-713, Corea Tel: 82-55-269-3480

Importador

LG Electronics México S.A de C.V. Av. Sor Juana Ines de la Cruz No 555. Col. San Lorenzo,
Tlalnepantla, Edo de Mex. Tel: 5321 1900

POLIZA DE GARANTIA

LG Electronics México, S.A. de C.V. GARANTIZA LOS AIRES ACONDICIONADOS LG POR EL TERMINO DE DOS AÑOS EN TODAS SUS PARTES Y CINCO AÑOS EN COMPRESOR, CONTRA CUALQUIER DEFECTO DE FABRICACION A PARTIR DE LA FECHA DE ENTREGA DEL PRODUCTO BAJO LAS SIGUIENTES

CONDICIONES

1. PARA HACER EFECTIVA ESTA GARANTIA ES NECESARIO PRESENTAR ESTA POLIZA DEBIDAMENTE SELLADA POR LA CASA VENDEDORA O FACTURA DE COMPRA EN CUALQUIERA DE LOS CENTROS DE SERVICIO QUE SE INDICAN EN EL ANEXO.
2. LA EMPRESA SE COMPROMETE A REPARAR O CAMBIAR, EL PRODUCTO DEFECTUOSO SIN NINGUN CARGO PARA EL CLIENTE Y CUBRIR LOS GASTOS QUE SE DERIVEN DE LA PRESENTE GARANTIA.
3. EL TIEMPO DE REPARACION EN NINGUN CASO SERA MAYOR DE 30 DIAS CONTADOS A PARTIR DE LA FECHA DE RECEPCION DEL PRODUCTO EN CUALQUIERA DE LOS SITIOS DONDE PUEDE HACERSE EFECTIVA ESTA GARANTIA.
4. LAS REFACCIONES Y PARTES PARA LA REPARACION DEL APARATO QUE AMPARA ESTA POLIZA PODRAN SER ADQUIRIDAS EN LOS CENTROS DE SERVICIO AUTORIZADOS.

ESTA GARANTIA NO ES VALIDA EN LOS SIGUIENTES CASOS

- A) SI EL PRODUCTO NO HA SIDO OPERADO CONFORME AL INSTRUCTIVO ANEXO.
- B) SI NO SE HAN OBSERVADO LAS ADVERTENCIAS SEÑALADAS.
- C) DAÑOS OCASIONADOS POR FENOMENOS NATURALES COMO INCENDIO, INUNDACION, TEMBLORES, RAYOS, DESCARGAS ELECTRICAS.
- D) DAÑOS POR GOLPES, RASPADURAS, ROTURAS EN EL PRODUCTO Y EN SUS ACCESORIOS.
- E) SI EL PRODUCTO HA TRATADO DE SER REPARADO O INSTALADO POR NO AUTORIZADAS POR:
LG Electronics México, S.A. de C.V.

PRODUCTO: _____

LMNC092DZR0 / LMNC092DZW0 / LMNC092DZB0 / LMNC092DZD0 / LMNC092DZM0 / LMNC092DZC0 /
LMNH092DZR0 / LMNH092DZW0 / LMNH092DZB0 / LMNH092DZD0 / LMNH092DZM0 / LMNH092DZC0 /
LMNC122DUR0 / LMNC122DUW0 / LMNC122DUB0 / LMNC122DUD0 / LMNC122DUM0 / LMNC122DUC0 /
LMNH122DUR0 / LMNH122DUW0 / LMNH122DUB0 / LMNH122DUD0 / LMNH122DUM0 / LMNH122DUC0 /
LMNC182D3R0 / LMNC182D3W0 / LMNC182D3B0 / LMNC182D3D0 / LMNC182D3M0 / LMNC182D3C0 /
LMNH182D3R0 / LMNH182D3W0 / LMNH182D3B0 / LMNH182D3D0 / LMNH182D3M0 / LMNH182D3C0 /
LMNC242D3R0 / LMNC242D3W0 / LMNC242D3B0 / LMNC242D3D0 / LMNC242D3M0 / LMNC242D3C0 /
LMNH242D3R0 / LMNH242D3W0 / LMNH242D3B0 / LMNH242D3D0 / LMNH242D3M0 / LMNH242D3C0

MODELO: _____

SERIE: _____

DISTRIBUIDOR: _____

DIRECCION: _____ COLONIA _____

CIUDAD _____ EDO. _____

FECHA DE ENTREGA _____

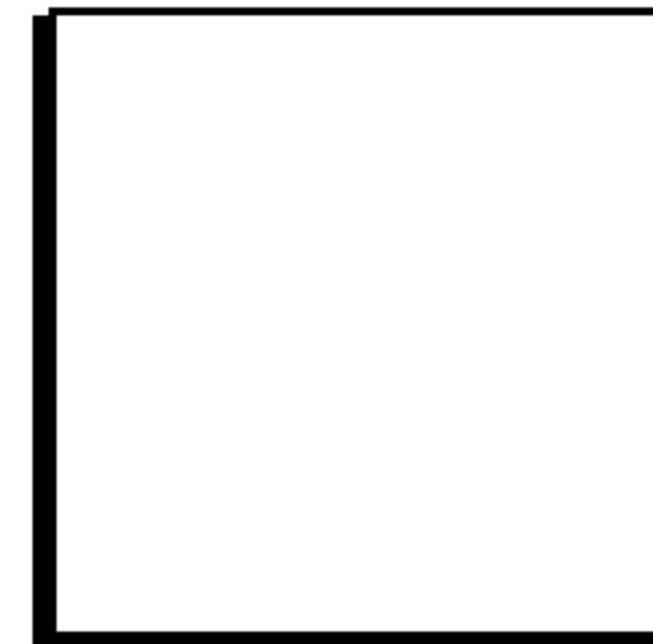

SELLO Y FIRMA

CENTRO DE SERVICIO DIRECTO.

México 55 5321 1900 Av. Sor Juana Ines de la Cruz No.555, Col. San Lorenzo Tlalnepanitla , Edo. Mex., C.P. 54033
Guadalajara 33 3647 4986 Av.Arcos No. 687, Col. Jardines del Bosque ,Guadalajara ;Jalisco
Monterrey 81 8347 7120 Bermudas No. 146, Col. Vista Hermosa, Monterrey ,Nuevo Leon, C.P. 64000
Mérida 999 926 7900 Prl. Montejo calle 56-B no. 479 -B, Col. Prl. Paseo de Montejo , Merida , Yucatan, C.P. 97127

CENTRO DE SOLUCION AL CLIENTE

Teléfono Lada sin costo 01 (800) 347 1919 y en el México 5321 1900
Fax Lada sin costo 01 (800) 507 3300 y en el México 5321 2929



LG Electronics México S.A de C.V.

Av Sor Juana Inés de la Cruz No 555. Col. San Lorenzo, Tlalnepanitla, Edo de Mex. Tel. 5321 1900

NOTA: EN CASO DE EXTRAÑO DE LA PRESENTE GARANTIA EL CONSUMIDOR PUEDE SOLICITAR UNA REPOSICION, PREVIA PRESENTACION CON FACTRUA DE COMPRA CON EL PROVEEDOR O DIRECTAMENTE A LG ELECTRONICS MEXICO.

