



CE 0889

# U8380

Benutzerhandbuch  
DEUTSCH



### Entsorgung von Altgeräten



1. Wenn dieses Symbol eines durchgestrichenen Abfalleimers auf einem Produkt angebracht ist, unterliegt dieses Produkt der europäischen Richtlinie 2002/96/EC.
2. Alle Elektro- und Elektronik-Altgeräte müssen getrennt vom Hausmüll über dafür staatlich vorgesehenen Stellen entsorgt werden.
3. Mit der ordnungsgemäßen Entsorgung des alten Geräts vermeiden Sie Umweltschäden und eine Gefährdung der persönlichen Gesundheit.
4. Weitere Informationen zur Entsorgung des alten Geräts erhalten Sie bei der Stadtverwaltung, beim Entsorgungsamt oder in dem Geschäft, wo Sie das Produkt erworben haben.

# BESCHRÄNKTE GARANTIE

LG Electronics garantiert dem ursprünglichen Käufer (Endbenutzer), dass das Produkt (Mobiltelefon) und das enthaltene Zubehör entsprechend der nachfolgenden Bedingungen keine Defekte hinsichtlich Material und Verarbeitung aufweist:

## 1. GARANTIEUMFANG:

- (1)** Die beschränkte Garantie für das Handgerät gilt 12 (zwölf) Monate ab dem Kaufdatum. Davon ausgenommen ist der Akku, für den eine Garantiezeit von 6 Monaten gilt.
- (2)** Die beschränkte Garantie bezieht sich ausschließlich auf den ursprünglichen Käufer (Endbenutzer) und ist nicht auf einen anderen Käufer bzw. Endbenutzer übertragbar.
- (3)** Während der Garantiezeit repariert oder ersetzt LG oder ein offiziell dazu beauftragter Servicepartner nach eigenem Ermessen das defekte Produkt oder defekte Teile des Produkts. Für reparierte oder ersetzte Produkte wird die Garantiezeit weder verlängert noch erneuert.
- (4)** Die beschränkte Garantie gilt für den Käufer bzw. Endbenutzer, der das Produkt von einem offiziellen Händler in Italien erworben hat.
- (5)** Der Käufer (Endbenutzer) muss den Original-Kaufbeleg aufbewahren, um diese beschränkte Garantie in Anspruch nehmen zu können.

## 2. VOM GARANTIEUMFANG AUSGESCHLOSSEN:

- (1)** Defekte oder Beschädigungen, die aus unsachgemäßer Verwendung des Produkts entstanden sind.
- (2)** Defekte oder Beschädigungen, die aus zweckentfremdetem Gebrauch, ungewöhnlichen Umgebungsbedingungen, falscher Aufbewahrung, Nässe- oder Feuchtigkeitsaussetzung, nicht genehmigten Änderungen, nicht genehmigten Reparaturarbeiten, Nachlässigkeit, Missbrauch, Unfällen, Änderungen, nicht ordnungsgemäßer Installation, durchgebrannten Sicherungen, mit dem Produkt in Kontakt geratenem Essen oder Flüssigkeiten, höherer Gewalt und Transportschäden entstanden sind.

- (3)** Bruchschäden oder Beschädigungen an Antennenteilen, die nicht direkt auf Materialschäden oder Verarbeitungsfehler zurückzuführen sind.
- (4)** Die Versand- oder Transportkosten zum Händler oder offiziell beauftragten Servicecenter werden vom Käufer (Endbenutzer) getragen.
- (5)** Produkte, die nach Ablauf der Garantiezeit zwecks Reparatur beim Händler oder autorisierten Servicecenter eingehen.
- (6)** Produkte, deren Seriennummer entfernt oder unkenntlich gemacht wurde.
- (7)** Eine von der Garantie gedeckte Reparatur, falls die Kundendienstabteilung von LG oder ein anderer vereinbarter Servicepartner nicht innerhalb der gültigen beschränkten Garantiezeit vom Kunden über den vermutlichen Defekt bzw. die vermutliche Funktionsstörung des Produkts informiert wurde.
- (8)** Schäden, die auf nicht von LG genehmigtes Zubehör zurückzuführen sind.
- (9)** Kratzer und Beschädigungen, die durch normalen Gebrauch entstehen.
- (10)** Produkte, die außerhalb der angegebenen Maximalwerte verwendet wurden.
- (11)** Verbrauchsartikel wie beispielsweise Sicherungen.
- (12)** Produkte, bei denen die Funktion für das Sperren des Netzbetreibers ohne Autorisierung entfernt oder deaktiviert wurde.

# Willkommen zu Ihrem Mobiltelefon LG U8380

Benutzerhandbücher können ziemlich abschreckend sein, nicht wahr? Aber keine Angst, dieses ist so unkompliziert wie möglich.



Dieses Handbuch hat zwei Aufgaben:

Erstens enthält es eine Bedienungsanleitung für Ihr neues Mobiltelefon LG U8380, damit Sie mit seinen Funktionen schnell vertraut werden. Und zweitens gibt es eine Einführung in die zahlreichen Dienste, die 3 anbietet, sodass Sie diese optimal nutzen können.

Wenn Sie Ihr neues Mobiltelefon einfach einschalten und loslegen möchten, ist das in Ordnung. Wenn Sie aber mehr darüber erfahren möchten, welche Möglichkeiten 3 Ihnen bietet, dann finden Sie hier die nötigen Informationen dazu.

<b>Notrufe und Sicherheitsmaßnahmen</b> .....	<b>10</b>	<b>Sperrkennwort</b> .....	<b>49</b>
<b>Erste Schritte</b> .....	<b>36</b>	<b>Anrufen und Entgegennehmen von Anrufen</b> .....	<b>49</b>
<b>Verwenden des Akkus, des</b>		Videoanrufe .....	49
<b>Ladegeräts und der USIM-Karte</b> .....	<b>36</b>	Sprach- oder Videoanrufe .....	51
Einsetzen des Akkus .....	36	Sprach- oder Videoanrufe mithilfe des	
Entnehmen des Akkus .....	37	Telefonbuchs .....	51
Laden des Akkus .....	38	Anrufe ins Ausland .....	52
Entfernen des Ladegeräts .....	38	Einstellen der Hörerlautstärke .....	52
Hinweise zum Akku und zur Pflege des Akkus .....	39	Entgegennehmen eines Anrufs .....	52
Einsetzen der USIM-Karte .....	41	Signalstärke .....	53
		Eingeben von Text .....	53
<b>Ihr neues LG U8380</b> .....	<b>42</b>	Ändern des Texteingabemodus .....	53
<b>Das LG U8380 im Überblick</b> .....	<b>42</b>	Schreiben im T9-Modus .....	53
<b>Das Startdisplay</b> .....	<b>44</b>	Schreiben im ABC-Modus .....	54
<b>Display-Symbole</b> .....	<b>45</b>	Schreiben im 123-Modus .....	54
<b>Tasten und Navigation</b> .....	<b>46</b>	Einfügen von Sonderzeichen .....	55
<b>Tastenfunktionen im Standby-Modus</b> .....	<b>47</b>	Zeichentabelle .....	56
<b>Allgemeine Funktionen</b> .....	<b>48</b>	<b>Menü-Übersicht</b> .....	<b>57</b>
<b>Einschalten des Telefons</b> .....	<b>48</b>	<b>Anzeige</b> .....	<b>64</b>
<b>Ausschalten des Telefons</b> .....	<b>48</b>	<b>Bildschirmthema</b> .....	<b>64</b>
<b>Zugriffscodes</b> .....	<b>48</b>	Hintergrund .....	64
PIN-Code (4 bis 8 Stellen) .....	48	Ausgehender Anruf .....	64
PIN2-Code (4 bis 8 Stellen) .....	48	Nachricht senden .....	64
PUK-Code (4 bis 8 Stellen) .....	49	Einschalten .....	64
PUK2-Code (4 bis 8 Stellen) .....	49	Ausschalten .....	64
Sicherheitscode (4 bis 8 Stellen) .....	49		
		<b>Bildschirmthema aussen</b> .....	<b>64</b>

Hintergrund .....	65	<b>Speicherstatus .....</b>	<b>76</b>
Ausgehender Anruf.....	65	Gem.Speicher .....	77
<b>Menüstil .....</b>	<b>65</b>	Reserv.Speicher .....	77
<b>Schriftart.....</b>	<b>65</b>	USIM-Speicher .....	77
<b>Hintergrundbel.....</b>	<b>65</b>	Externer Speicher.....	77
<b>Telefonschema.....</b>	<b>66</b>	<b>Mobile-Info.....</b>	<b>77</b>
<b>Grußnachricht .....</b>	<b>66</b>	<b>Einst. zurückset.....</b>	<b>77</b>
<b>Profile .....</b>	<b>68</b>	<b>Browser .....</b>	<b>80</b>
<b>Einstellungen .....</b>	<b>72</b>	<b>Startseite .....</b>	<b>80</b>
<b>Datum &amp; Zeit.....</b>	<b>72</b>	<b>Lesezeichen.....</b>	<b>81</b>
Zeit.....	72	Verbinden.....	81
Datum .....	72	Senden.....	81
Datum/Zeit autom.akt.....	73	Neu hinzu .....	81
Sommerzeit .....	73	Bearb. ....	81
 		Markieren .....	81
<b>Schnellzugriff .....</b>	<b>73</b>	Löschen .....	81
<b>Netzwerk.....</b>	<b>73</b>	<b>Gespeicherte Seiten .....</b>	<b>81</b>
Netzwerkauswahl .....	73	<b>URL aufrufen.....</b>	<b>81</b>
Bevorzugte Netze .....	74	 	
 		<b>Sicherheitszertifikate .....</b>	<b>82</b>
<b>Zugriffspunkte .....</b>	<b>74</b>	<b>Einstellungen .....</b>	<b>82</b>
<b>Sicherheit.....</b>	<b>74</b>	Profil .....	82
PIN-Anforderung .....	74	Zeichenkodierung.....	82
Telefonsperre .....	75	Scrolling.....	82
Codes ändern.....	75	Bild anzeigen.....	82
 		Cache .....	83
<b>Sprache.....</b>	<b>76</b>	Cookies.....	83

Cache löschen .....	83	<b>Externer Speicher</b> .....	109
Cookies löschen.....	83		
<b>Nachrichten</b> .....	88	<b>Multimedia</b> .....	112
<b>Neue Nachricht</b> .....	88	<b>Videokamera</b> .....	112
SMS .....	88	<b>Kamera</b> .....	112
MMS .....	88	<b>Sprachaufnahme</b> .....	113
E-Mail.....	92	<b>Wiedergabeliste</b> .....	114
		<b>Einstellungen</b> .....	114
<b>Eingang</b> .....	92	Videokamera .....	114
<b>E-Mail</b> .....	94	Kamera.....	114
<b>Entwürfe</b> .....	96	Sprachaufnahme .....	114
<b>Gesendete</b> .....	96	Speicherstatus .....	114
<b>Vorlagen</b> .....	97		
<b>Einstellungen</b> .....	97	<b>Kontakte</b> .....	116
SMS .....	97	<b>Neu hinzu</b> .....	116
MMS .....	98	<b>Suche</b> .....	116
E-Mail.....	99	<b>Kurzwahl</b> .....	117
Videomail-Nr. ....	100	<b>Anrufergruppe</b> .....	117
Sprachmitteilung .....	100	<b>Servicerufnummern</b> .....	117
ExpressLink.....	100	<b>Eigene Nummer</b> .....	117
Info Service .....	100	<b>Einstellungen</b> .....	117
		Datenquelle .....	118
<b>Eigene Dateien</b> .....	102	Bild/Avatar anzeigen.....	118
<b>Bilder</b> .....	102	Alle kopieren .....	118
<b>Videos</b> .....	104	Alle verschieben .....	118
<b>Sounds</b> .....	106	Kontakte löschen.....	118
<b>Anwendungen</b> .....	109		
		<b>Anwendungen</b> .....	120

<b>Meine Anwend.</b> .....	120	<b>Taschenrechner</b> .....	137
<b>Download</b> .....	120	<b>Weltzeit</b> .....	137
<b>Einstellungen</b> .....	120	<b>Umrechnung</b> .....	137
		Währung.....	138
<b>Organizer</b> .....	124	Oberfläche.....	138
<b>Kalender</b> .....	124	Länge .....	139
<b>Aufgaben</b> .....	126	Gewicht.....	139
<b>Notiz</b> .....	128	Temperatur.....	139
Abfragen von Notizen .....	128	Volumen .....	140
Hinzufügen von Notizen.....	128	Geschwindigkeit.....	140
Sperrren/Entsperrren von Notizen.....	128		
Notiz bearbeiten .....	128	<b>Anrufe</b> .....	142
Löschen von Notizen .....	128	<b>Videoanruf</b> .....	142
		Meine Bildgröße.....	142
<b>Geheimnotiz</b> .....	129	Meine Bildposition.....	142
<b>Terminsuche</b> .....	129	Mein Bild verbergen .....	142
<b>Count Down</b> .....	129	Spiegeln.....	142
<b>Einstellungen</b> .....	130	Ersatzbild .....	142
Kalender.....	130		
Speicherstatus .....	130	<b>Anrufliste</b> .....	142
Alle löschen.....	130	Entg.Anrufe .....	143
		Eingehende Anr. ....	143
<b>Tools</b> .....	132	Ausgehende Anr. ....	143
<b>Schnellmenü</b> .....	132	Alle Anrufe.....	143
<b>Wecker</b> .....	133		
<b>Verbindungen</b> .....	134	<b>Anrufdauer</b> .....	143
Bluetooth .....	134	Letzter Anruf.....	144
Server-Synchr. ....	135	Eingehende Anr. ....	144

Ausgehende Anr. ....	144
Alle Anrufe.....	144
<b>Anrufkosten.....</b>	<b>144</b>
<b>Rufumleitung.....</b>	<b>144</b>
Sprachanrufe.....	145
Videoanruf.....	145
Alle Faxanrufe .....	145
<b>Anrufsperr</b> .....	<b>145</b>
Sprachanrufe.....	145
Videoanruf.....	146
Alle Sperren deakt.....	146
<b>Festwahl</b> nr. ....	<b>147</b>
<b>Anklopf</b> en.....	<b>147</b>
<b>Einstellu</b> ngen.....	<b>147</b>
Anruf abweisen.....	147
Eigene Nr.senden .....	148
Autom.Wahlwdh. ....	148
Antwortmodus .....	149
Minuten-Ton.....	149
<b>Fehler</b> behebung .....	<b>152</b>
<b>Zubeh</b> ör.....	<b>154</b>
<b>Glossar</b> .....	<b>156</b>
<b>Index</b> .....	<b>160</b>



## Richtlinien für sicheren und effizienten Gebrauch

Lesen Sie diese einfachen Richtlinien sorgfältig durch. Sie nicht zu beachten kann gefährlich oder ungesetzlich sein. Weitere ausführliche Informationen dazu finden Sie in diesem Handbuch.

# Notrufe und Sicherheitsmaßnahmen

## Sicherheitshinweise

Lesen Sie diese einfachen Richtlinien sorgfältig durch. Die Nichtbeachtung kann gefährlich oder ungesetzlich sein. Weitere ausführliche Informationen dazu finden Sie in diesem Handbuch.

## Warnung

- Schalten Sie Ihr Mobiltelefon an Bord eines Flugzeugs immer aus.
- Halten Sie das Telefon nicht in der Hand, während Sie ein Fahrzeug führen.
- Schalten Sie das Gerät an Tankstellen, in Kraftstoffdepots, chemischen Anlagen oder Sprenggebieten aus.
- Verwenden Sie aus Sicherheitsgründen ausschließlich die angegebenen Originalakkus und -Ladegeräte.
- Fassen Sie das Telefon während des Ladevorgangs nicht mit nassen Händen an, da dann die Gefahr eines Elektroschocks oder einer Beschädigung des Telefons besteht.

- Bewahren Sie das Mobiltelefon an einem sicheren Ort außerhalb der Reichweite von Kindern auf. Es enthält kleine Teile, die verschluckt oder eingeatmet werden könnten.

## Achtung

- Schalten Sie das Telefon aus, wenn dies durch die jeweils geltenden Bestimmungen geregelt ist. Verwenden Sie Ihr Telefon beispielsweise nicht in Krankenhäusern, da andernfalls die Funktionalität sensibler medizinischer Geräte beeinträchtigt werden kann.
- Notrufe sind möglicherweise nicht in allen Mobilfunknetzen möglich. Verlassen Sie sich daher bei Notrufen niemals ausschließlich auf ein Mobiltelefon.
- Verwenden Sie ausschließlich Originalzubehör, um Schaden am Telefon zu vermeiden.
- Bei allen Sendern von RF-Signalen besteht die Gefahr, dass eine Störung mit

elektronischen Geräten auftritt. Bei Fernsehgeräten, Radios, PCs usw. können ebenfalls leichte Interferenzen auftreten.

- Entsorgen Sie den Akku entsprechend den geltenden Vorschriften.
- Nehmen Sie das Telefon oder den Akku nicht auseinander.

## **Sicherheitshinweis über die Einwirkung elektromagnetischer Energie im Radiofrequenzbereich**

Informationen zur Einwirkung elektromagnetischer Felder und zur Spezifischen Absorptionsrate (SAR)

- Das Mobiltelefon U8380 entspricht den geltenden Sicherheitsbestimmungen hinsichtlich der Einwirkung elektromagnetischer Felder. Diese Bestimmungen basieren auf wissenschaftlichen Richtlinien, die auch Sicherheitsabstände definieren, um eine gesundheitliche Gefährdung von Personen (unabhängig von Alter und allgemeinem Gesundheitszustand) auszuschließen.

- In den Richtlinien hinsichtlich der Einwirkung elektromagnetischer Felder wird eine Maßeinheit verwendet, die als Spezifische Absorptionsrate bzw. SAR bezeichnet wird. Der SAR-Wert wird mit standardisierten Testmethoden ermittelt, bei denen das Telefon in allen verwendeten Frequenzbändern mit der höchsten zulässigen Sendeleistung betrieben wird.
- Auch wenn Unterschiede zwischen den SAR-Werten verschiedener LG-Telefonmodelle bestehen, entsprechen Sie in jedem Fall den geltenden Richtlinien hinsichtlich der Einwirkung elektromagnetischer Felder.
- Der von der Internationalen Kommission für den Schutz vor nichtionisierenden Strahlen (International Commission on Non-Ionizing Radiation Protection, ICNIRP) empfohlene SAR-Grenzwert liegt bei 2 W/kg gemittelt über zehn (10) Gramm Gewebe.
- Der höchste für dieses Telefonmodell mit DAS3 ermittelte SAR-Wert bei Verwendung am Ohr liegt bei 0.671 W/kg (10g).

# Notrufe und Sicherheitsmaßnahmen

- Der vom Institute of Electrical and Electronics Engineers (IEEE) empfohlene SAR-Grenzwert liegt bei 1,6 W/kg gemittelt über ein (1) Gramm Gewebe (z. B. USA, Kanada, Australien und Taiwan).

## FCC (Federal Communications Commission)-Erklärung

Dieses Gerät und das dazugehörige Zubehör wurden geprüft und erfüllen die Grenzwerte für Geräte der Klasse B gemäß Teil 15 der Richtlinien der amerikanischen Bundesbehörde für das Fernmeldewesen FCC (Federal Communications Commission).

Beim Betrieb müssen demnach folgende Bedingungen erfüllt werden: (1) Das Gerät und das dazugehörige Zubehör dürfen keine schädlichen Funkstörungen verursachen. (2) Dieses Gerät und das dazugehörige Zubehör müssen empfangene Störungen aufnehmen, die unerwünschten Betrieb verursachen.

## Hinweise der FCC zu RF-Signalen

**WARNUNG! Lesen Sie die nachfolgenden Informationen vor Gebrauch Ihres Telefons aufmerksam durch.**

Im August 1996 verabschiedete die FCC einen aktualisierten Sicherheitsstandard (FCC 96-326) über den Kontakt von Menschen mit Vorrichtungen, die elektromagnetische Energie im Radiofrequenzbereich (RF-Signale) abgeben. Diese Richtlinie entspricht den Anforderungen, die vormals durch die relevanten Sicherheitsstandards amerikanischer und internationaler Normungsorganisationen festgelegt wurden. Dieses Telefon entspricht den Anforderungen relevanter FCC-Richtlinien sowie internationaler Standards.

## Körperkontakt während des Betriebs

Dieses Gerät wurde unter typischen Betriebsbedingungen geprüft, wobei das Mobiltelefon einen Abstand von 2 cm zum Körper hatte. Gemäß der FCC-Richtlinie über RF-Signale muss ein Mindestabstand von 2 cm zwischen dem Körper des Benutzers und der Rückseite des Telefons (mit ausgezogener oder eingeschobener Antenne) bestehen.

Tragehalterungen, Tragetaschen und ähnliches Zubehör mit metallischen Bestandteilen sollten nicht verwendet werden. Vermeiden Sie die Verwendung von Zubehör, bei dem ein Abstand von 2 cm zwischen dem Körper des Benutzers

und der Rückseite des Telefons nicht gewährleistet werden kann und das nicht auf Anforderungen der FCC-Richtlinie getestet wurde.

### **Am Fahrzeugäußeren montierte externe Antenne**

(optional, falls vorhanden)

Gemäß der FCC-Richtlinie über RF-Signale muss ein Mindestabstand von 20 cm zwischen Benutzer/beistehenden Personen und der am Fahrzeugäußeren montierten externen Antenne gewahrt werden. Weitere Informationen über RF-Signale finden Sie auf der Website der FCC unter [www.fcc.gov](http://www.fcc.gov).

### **Achtung**

Verwenden Sie nur die mitgelieferte oder eine für dieses Telefon zugelassene Antenne. Die Verwendung von nicht zugelassenen Antennen oder Veränderungen am Gerät können zur Beeinträchtigung der Verbindungsqualität, zur Beschädigung des Telefons, zum Verlust der Garantie und/oder zu einem Verstoß gegen die FCC-Richtlinien führen.

Verwenden Sie das Telefon nicht mit beschädigter Antenne. Wenn eine beschädigte Antenne mit der Haut in Kontakt kommt, kann es zu einer leichten Verbrennung kommen. Wenden Sie sich an Ihren Fachhändler, um eine neue Antenne zu erhalten.

### **Sicherheitshinweise der TIA**

Bei den folgenden Informationen handelt es sich um die gesamten Sicherheitshinweise der TIA für drahtlose Handhelds.

Sicherheitshinweise über den Kontakt von Menschen mit Vorrichtungen, die elektromagnetische Energie im Radiofrequenzbereich (RF-Signale) produzieren

Dieses drahtlose Mobiltelefon sendet und empfängt niederenergetische Frequenzsignale. Wenn es eingeschaltet ist, sendet und empfängt es RF-Signale. Im August 1996 verabschiedete die amerikanische Bundesbehörde für das Fernmeldewesen FCC Sicherheitsstandards hinsichtlich der Strahlenbelastung von Menschen durch Mobiltelefone. Diese Richtlinien entsprechen den Anforderungen, die vormals

# Notrufe und Sicherheitsmaßnahmen

durch amerikanische and internationale Organisationen festgelegt wurden:

ANSI C95.1 (1992)\*

NCRP Report 86 (1986)

ICNIRP (1996)

American National Standards Institute, National Council on Radiation Protection and Measurements, International Commission on Non-Ionizing Radiation Protection

Diese Standards basieren auf umfassenden und regelmäßigen Auswertungen der relevanten Fachliteratur. So waren mehr als 120 Wissenschaftler, Ingenieure und Physiker von Universitäten, Gesundheitsorganisationen der Regierung und die Industrie selbst an der Ausarbeitung des ANSI-Standards (C95.1) beteiligt.

Dieses Telefon entspricht den Anforderungen relevanter FCC-Richtlinien sowie internationalen Standards.

## Antenne

Verwenden Sie nur die mitgelieferte oder eine vom Telefonhersteller zugelassene Antenne. Nicht zugelassene Antennen, Änderungen oder Zubehörteile können eine Beschädigung des Telefons zur Folge haben oder einen Verstoß gegen die Richtlinien der FCC darstellen.

## Betriebsposition

**NORMALE BETRIEBSPOSITION:** Halten Sie das Telefon wie einen gewöhnlichen Telefonhörer ans Ohr, wobei die Antenne über die Schulter zeigen sollte.

## Tipps für eine effiziente Nutzung des Telefons

So gewährleisten Sie ein zufrieden stellendes Funktionieren Ihres Telefons: Berühren Sie die Antennen nicht unnötig, wenn das Telefon verwendet wird. Ein Berühren der Antenne kann die Verbindungsqualität beeinträchtigen. Außerdem kann dies zur Folge haben, dass eine höhere Sendeleistung als eigentlich erforderlich benötigt wird.

## Verkehrssicherheit

Erkundigen Sie sich über die jeweils geltenden Gesetze und Bestimmungen zur Verwendung von Mobiltelefonen während des Führens eines Fahrzeugs, und befolgen Sie diese unbedingt. Wenn Sie Ihr Mobiltelefon im Straßenverkehr verwenden, beachten Sie die folgenden Hinweise:

- Richten Sie Ihre ganze Aufmerksamkeit auf den Straßenverkehr. Sicheres Fahren steht an erster Stelle.
- Verwenden Sie, sofern vorhanden, eine Freisprecheinrichtung.
- Parken Sie ggf. zuerst das Fahrzeug, bevor Sie Anrufe tätigen oder entgegennehmen.

## Elektronische Geräte

Die meisten modernen elektronischen Geräte sind gegen RF-Signale abgeschirmt. Es kann jedoch vorkommen, dass bestimmte elektronische Geräte nicht gegen die RF-Signale Ihres Mobiltelefons abgeschirmt sind.

## Herzschrittmacher

Hersteller von Herzschrittmachern empfehlen, einen Mindestabstand von 20 cm zwischen einem Mobiltelefon und einem Herzschrittmacher einzuhalten, um potenzielle Störungen des Herzschrittmachers zu vermeiden. Diese Empfehlungen stimmen mit der unabhängigen Forschung und den Empfehlungen von Wireless Technology Research überein.

Für Personen mit einem Herzschrittmacher gilt:

- Sie sollten immer einen Mindestabstand von 20 cm zwischen Mobiltelefon und Herzschrittmacher einhalten, wenn das Telefon eingeschaltet ist.
- Sie sollten das Telefon nicht in der Brusttasche aufbewahren.
- Sie sollten zum Telefonieren das dem Herzschrittmacher entferntere Ohr verwenden, um die Gefahr möglicher Störungen zu verringern.
- Sie sollten das Telefon sofort ausschalten, wenn Sie Grund zu der Vermutung haben, dass es zu einer Störung gekommen ist.

# Notrufe und Sicherheitsmaßnahmen

## Hörgeräte

Einige digitale Mobiltelefone können unter Umständen Störungen bei Hörgeräten verursachen. Bei solchen Störungen können Sie sich an Ihren Dienstanbieter oder zum Besprechen von Alternativen an den Kundendienst wenden. Diese Option steht bei jedem Telefonhersteller zur Verfügung.

## Andere medizinische Geräte

Der Betrieb eines Funkgeräts, einschließlich eines Mobiltelefons, kann unter Umständen die Funktion von nicht ausreichend abgeschirmten medizinischen Geräten stören. Erkundigen Sie sich bei einem Arzt, ob es ausreichend gegen externe RF-Energie abgeschirmt ist.

## Gesundheitseinrichtungen

Schalten Sie Ihr Telefon in Gesundheitseinrichtungen aus, wenn Sie durch Schilder, Aushänge oder andere schriftliche Regelungen dazu aufgefordert werden. In Krankenhäusern oder Gesundheitseinrichtungen werden unter Umständen Geräte verwendet, die auf externe RF-Strahlen sensibel reagieren könnten.

## Fahrzeuge

RF-Signale können unter Umständen die Funktion nicht ordnungsgemäß installierter oder nicht ausreichend abgeschirmter elektronischer Systeme in Kraftfahrzeugen beeinträchtigen. Erkundigen Sie sich bei Ihrem Fahrzeughersteller oder seiner Vertretung, ob es bei Ihrem Fahrzeug zu einer Störung kommen kann. Sie sollten auch beim Hersteller von Geräten nachfragen, die nachträglich in Ihr Fahrzeug eingebaut wurden.

## Entsprechend gekennzeichnete Orte

Schalten Sie Ihr Telefon überall dort aus, wo entsprechende Aufforderungen aufgehängt sind.

## Flugzeuge

Die FCC-Richtlinien untersagen die Verwendung von Mobiltelefonen an Bord eines Flugzeugs. Schalten Sie das Telefon ab, bevor Sie an Bord eines Flugzeugs gehen.

## Sprenggebiete

Vermeiden Sie Störungen durch Explosionen, indem Sie das Mobiltelefon in Sprenggebieten

oder an Orten, an denen der Betrieb von Funksprechgeräten untersagt ist, ausschalten. Befolgen Sie alle Anweisungen und Schilder.

## Explosionsgefährdete Orte

Schalten Sie Ihr Telefon an explosionsgefährdeten Orten aus, und handeln Sie entsprechend den Schildern und Anweisungen. An solchen Orten kann ein Funke eine Explosion auslösen oder einen Brand verursachen, bei dem Sie sich verletzen oder gar zu Tode kommen können.

Orte, an denen Explosionsgefahr besteht, sind zwar häufig, aber nicht in allen Fällen deutlich gekennzeichnet. Hierzu gehören beispielsweise Tankstellen, das Unterdeck auf Schiffen, Umgebungen von Leitungen und Tanks, in denen sich Chemikalien befinden, Fahrzeuge, die mit Flüssiggas (wie z. B. Propan oder Butan) betrieben werden, Orte, an denen sich Chemikalien oder Partikel wie Mehl, Staub oder Metallpulver in der Luft befinden, sowie jeder andere Ort, an dem Ihnen normalerweise empfohlen wird, den Fahrzeugmotor abzustellen.

## Fahrzeuge mit Airbag

Bedenken Sie, dass sich ein Airbag mit starker Wucht entfaltet. Falls Ihr Fahrzeug mit einem Airbag ausgestattet ist, achten Sie darauf, das Telefon nicht auf bzw. vor dem Airbag abzulegen und die Freisprecheinrichtung nicht in dem Bereich zu installieren, der vom gefüllten Airbag beansprucht wird. Wenn die Freisprecheinrichtung in Ihrem Fahrzeug nicht ordnungsgemäß installiert ist und der Airbag ausgelöst wird, kann dies zu schwersten Verletzungen führen.

## Sicherheitshinweise für Adapter und Ladegerät

- Das Netzkabel oder Ladegerät ist nur für den Innengebrauch geeignet.
- Setzen Sie das Ladegerät keiner direkten Sonneneinstrahlung oder hohen Luftfeuchtigkeit (wie z. B. in einem Badezimmer) aus.
- Schließen Sie das Akkuladegerät vertikal an eine Netzsteckdose an.
- Wenn Sie das Akkuladegerät nicht in den USA verwenden, verwenden Sie einen Adapter.

# Notrufe und Sicherheitsmaßnahmen

## Hinweise zum Akku und zur Pflege des Akkus

- Entsorgen Sie den Akku ordnungsgemäß, oder bringen Sie ihn zu einem Fachgeschäft, damit er dort ordnungsgemäß entsorgt wird.
- Entsorgen Sie den Akku nicht durch Verbrennen in Feuer oder mithilfe brennbarer Stoffe.
- Setzen Sie das Telefon nie einem Temperaturbereich außerhalb  $-20$  und  $+50^{\circ}\text{C}$  aus.
- Verwenden Sie keinen Akku, der für dieses Telefon nicht zugelassen ist. Andernfalls können das Telefon bzw. der Akku beschädigt werden, und der Akku könnte explodieren.
- Der Akku muss vor dem Wiederaufladen nicht vollständig entladen sein.
- Verwenden Sie nur von LG zugelassene und für Ihr Mobiltelefon bestimmte Ladegeräte. So gewährleisten Sie eine maximale Lebensdauer des Akkus.
- Öffnen Sie den Akku nicht, und schließen Sie ihn nicht kurz.
- Achten Sie darauf, dass die Metallkontakte des Akkus sauber sind.
- Tauschen Sie den Akku aus, wenn die Leistung nicht mehr zufriedenstellend ist. Der Akku kann einige Hundert Mal aufgeladen werden, bevor er ausgetauscht werden muss.
- Wenn Sie den Akku längere Zeit nicht verwendet haben, laden Sie ihn vor dem Gebrauch vollständig auf, um die Lebensdauer zu maximieren.
- Die Lebensdauer des Akkus ist abhängig vom Gebrauch und den Umgebungsbedingungen.
- Die häufige Verwendung der Beleuchtung oder des MiniBrowsers sowie der häufige Aufbau von Datenverbindungen verringern die Lebensdauer des Akkus sowie die Standby-/Gesprächszeit.

## Sicherheitshinweise

Lesen und beachten Sie die nachfolgenden Richtlinien für den sicheren und ordnungsgemäßen Gebrauch Ihres Mobiltelefons

und für die Vermeidung von Schäden. Bewahren Sie das Benutzerhandbuch so auf, dass Sie es jederzeit zu Rate ziehen können.

#### Explosions-, Erschütterungs- und Brandgefahr

- Ziehen Sie bei Gewitter das Ladegerät ab, um die Gefahr eines Elektroschocks oder Brands zu vermeiden.
  - Stellen Sie sicher, dass keine spitzen Gegenstände wie Tierzähne oder Nägel in Kontakt mit dem Akku gelangen. Dies könnte einen Brand verursachen.
  - Verwenden Sie zum Reinigen des Telefons keine scharfen Chemikalien, wie z. B. Alkohol, Benzin oder Verdünnungsmittel. Dies könnte einen Brand verursachen.
  - Das Telefon oder die Freisprecheinrichtung sollten sich beim Autofahren nicht in der Nähe des Airbags befinden. Wenn die Freisprecheinrichtung nicht ordnungsgemäß installiert ist und der Airbag gefüllt wird, kann es zu schweren Verletzungen kommen.
  - Fassen Sie das Telefon während des Ladevorgangs nicht mit nassen Händen an. Dadurch kann es zu einem elektrischen Schock oder einer schweren Beschädigung des Telefons kommen.
- Lassen Sie das Gerät nicht fallen, setzen Sie es keinen Schlägen oder Stößen aus, und schütteln Sie es nicht. Eine grobe Behandlung kann im Gerät befindliche elektronische Schaltkreise beschädigen.
  - Achten Sie darauf, dass Kinder kein Gummi- und Plastikzubehör (Kopfhörerteile, Verbindungsteile des Telefons usw.) verschlucken. Andernfalls besteht Erstickungsgefahr.
  - Schalten Sie Ihr Mobiltelefon an explosionsgefährdeten Orten ab, da das Gerät Funken auslösen kann.
  - Bewahren Sie das Telefon nicht in staubigen Umgebungen auf, und halten Sie den erforderlichen Mindestabstand zwischen Netzkabel und Wärmequellen ein.
  - Ziehen Sie das Netzkabel vor dem Reinigen des Telefons ab, und reinigen Sie gegebenenfalls den Anschluss.
  - Achten Sie darauf, das Netzkabel nicht durch Biegen, Verdrehen, Ziehen oder durch

# Notrufe und Sicherheitsmaßnahmen

Wärme zu beschädigen. Verwenden Sie das Netzkabel nicht, wenn der Netzstecker nicht korrekt daran befestigt ist, da in diesem Fall die Gefahr eines Brands oder Elektroschocks besteht.

- Vergewissern Sie sich bei Verwendung des Netzkabels, dass der Stecker fest sitzt. Andernfalls kann dies zu verstärkter Wärmeentwicklung oder einem Brand führen.
- Legen Sie keine schweren Gegenstände auf das Netzkabel. Achten Sie darauf, dass das Netzkabel nicht geknickt wird, da dann die Gefahr eines Brands oder Elektroschocks besteht.
- Nehmen Sie das Telefon nicht auseinander.
- Tätigen Sie keine Anrufe, und nehmen Sie keine Anrufe entgegen, während Sie das Telefon aufladen, da es andernfalls zu einem Kurzschluss des Telefons bzw. zu einem Elektroschock oder Brand kommen kann.
- Wenn Sie das Telefon in Ihrer Tasche aufbewahren, ohne den Anschluss des Netzteils des Telefons abzudecken, kann es durch metallische Gegenstände (Geldstücke, Büroklammer, Stifte usw.) zu einem

Kurzschluss des Telefons kommen.

Bedecken Sie den Anschluss immer, wenn er nicht verwendet wird.

- Schließen Sie den Akku nicht kurz. Ein unbeabsichtigter Kurzschluss kann auftreten, wenn durch einen metallischen Gegenstand wie z. B. ein Geldstück, eine Büroklammer oder einen Stift der Plus- und Minuspol des Akkus direkt miteinander verbunden werden. (Die Pole sind die Metallstreifen auf dem Akku.) Ein Kurzschluss des Anschlusses kann zu einer Beschädigung des Akkus und zu einer Explosion führen.
- Legen Sie Ihr Telefon nie in eine Mikrowelle, da der Akku andernfalls explodiert.

## Allgemeine Warnhinweise und Vorsichtsmaßnahmen

- Verwenden Sie nur die von LG bereitgestellten Akkus, Antennen und Ladegeräte. Die Garantie gilt nicht für Produkte anderer Hersteller.
- Bewahren Sie das Mobiltelefon außerhalb der Reichweite von Kindern auf.

- Verwenden Sie keinesfalls einen beschädigten Akku, und nehmen Sie niemals einen Akku in den Mund, da dies schwere Verletzungen zur Folge haben kann.
- Bewahren Sie keine Gegenstände mit magnetischen Bestandteilen, wie z. B. Ihre Kredit- oder Telefonkarte, in der Nähe Ihres Telefons auf. Die magnetische Strahlung des Telefons kann die auf dem Magnetstreifen gespeicherten Daten beschädigen.
- Achten Sie darauf, dass die Antenne während eines Gesprächs nicht in Kontakt mit Ihrem Körper kommt.
- Bei längeren Gesprächen kann die Verbindungsqualität aufgrund der im Gerät entstehenden Wärme schlechter werden.
- Wenn Sie das Telefon über einen längeren Zeitraum nicht verwenden, bewahren Sie es an einem sicheren Ort auf, und ziehen Sie das Netzkabel ab.
- Bei Verwendung des Telefons in der Nähe von empfangenden Geräten (z. B. Fernsehgeräten oder Radios) kann es zu einer Störung des Telefons kommen.
- Das Gerät und das Zubehör sollten nur von Fachpersonal gewartet werden. Eine nicht ordnungsgemäß durchgeführte Einrichtung kann zu Unfällen führen und schließlich zu einem Erlöschen der Garantie.
- Verwenden Sie das Telefon nicht, wenn die Antenne beschädigt ist. Wenn eine beschädigte Antenne mit der Haut in Kontakt kommt, kann es zu einer leichten Verbrennung kommen. Wenden Sie sich an ein von LG autorisiertes Servicezentrum, um die beschädigte Antenne auszutauschen.
- Schalten Sie das Telefon ab, wenn seine Verwendung nicht gestattet ist, z. B. in Flugzeugen.
- Tauchen Sie das Telefon nicht in Wasser. Wenn dies passiert, schalten Sie es sofort aus, und nehmen Sie den Akku heraus. Wenn das Telefon nicht funktioniert, wenden Sie sich an ein von LG autorisiertes Servicezentrum.
- Dieses Netzkabel enthält Blei. Blei ist eine Chemikalie, die laut dem Bundesstaat Kalifornien Krebs verursachen, zu Geburtsfehlern führen und eine toxische

# Notrufe und Sicherheitsmaßnahmen

Wirkung auf die Fortpflanzungsorgane haben kann. Waschen Sie Ihre Hände nach der Bedienung des Netzkabels.

## Verbraucherhinweis

Verbraucherinformation der amerikanischen Gesundheitsbehörde FDA (Food and Drugs Administration) zum Thema Mobilfunk und Gesundheit:

### 1. Besteht ein Gesundheitsrisiko durch die Nutzung von Mobiltelefonen?

Studienergebnisse zur Auswirkung von Mobilfunkstrahlung auf den Menschen weisen nicht auf eine Gesundheitsgefahr hin.

Andererseits gibt es jedoch auch keinen Beweis dafür, dass Mobiltelefone keine Gesundheitsgefahr darstellen. Mobiltelefone geben während des Gebrauchs niederenergetische Radiofrequenzsignale (RF-Signale) im Mikrowellenbereich ab. Selbst im Standby-Modus geben sie extrem niederenergetische RF-Strahlen ab.

Während hochenergetische RF-Strahlen gesundheitsschädliche Folgen haben können

(durch eine Erwärmung des Gewebes), verursacht der Kontakt mit niederenergetischen RF-Strahlen, die keine Erwärmung des Gewebes verursachen, auch keine bekannten gesundheitlichen Schäden. Zahlreiche Studien über die Auswirkungen von niederenergetischer RF-Strahlung auf den Menschen konnten keine biologischen Auswirkungen nachweisen. Einige Studien gaben jedoch Grund zu der Annahme, dass diese auftreten könnten. Diese Ergebnisse wurden jedoch nicht durch weitere Forschungsarbeit belegt. In einigen Fällen bestand die Schwierigkeit darin, solche Studienergebnisse zu reproduzieren oder die Gründe für widersprüchliche Resultate zu ermitteln.

### 2. Welche Rolle kommt der FDA hinsichtlich der Sicherheit von Mobiltelefonen zu?

Anders als bei neuen Medikamenten oder neuen medizinischen Geräten ist es bei strahlungsemitternden Verbraucherprodukten wie Mobiltelefonen laut Gesetz nicht erforderlich, dass diese durch die FDA auf ihre Sicherheit überprüft werden, bevor sie verkauft werden können. Die Behörde ist jedoch

autorisiert, gegebenenfalls einzugreifen, falls sich herausstellen sollte, dass Mobiltelefone Radiofrequenzenergie (RF-Energie) abgeben, die für den Benutzer gefährlich ist. In diesem Fall könnte die FDA von den Mobiltelefonherstellern verlangen, Benutzer über die Gesundheitsgefahr zu informieren und Mobiltelefone zu reparieren, zu ersetzen oder zurückzurufen, damit die Gesundheitsgefahr nicht mehr besteht. Obwohl die vorliegenden wissenschaftlichen Daten ein Eingreifen der FDA nicht rechtfertigen, hat die FDA die Industrie dennoch gebeten, folgende Maßnahmen zu ergreifen:

- Unterstützung der Forschung über mögliche biologische Auswirkungen von RF-Strahlung, wie sie durch Mobiltelefone abgegeben wird.
- Entwicklung von Mobiltelefonen, die nur so wenig RF-Strahlung erzeugen, wie für den Betrieb des Mobiltelefons absolut nötig ist.
- Bereitstellung möglichst umfangreicher Informationen für die Benutzer von Mobiltelefonen über die möglichen Auswirkungen der Verwendung von Mobiltelefonen auf die menschliche Gesundheit.

Die FDA gehört einer organisationsübergreifenden Arbeitsgruppe von Bundesbehörden an, die sich mit unterschiedlichen Aspekten der Sicherheit von RF-Strahlung befassen, um so eine koordinierte Zusammenarbeit der Einzelorganisationen auf Bundesebene zu gewährleisten. Dieser Arbeitsgruppe gehören die nachfolgenden Organisationen an:

- National Institute for Occupational Safety and Health
- Environmental Protection Agency
- Occupational Safety and Health Administration
- National Telecommunications and Information Administration

Das National Institute of Health gehört ebenfalls einer ähnlichen organisationsübergreifenden Arbeitsgruppe an.

Die FDA teilt sich die regulierungsbehördliche Zuständigkeit für Mobiltelefone mit der Federal Communications Commission (FCC). Alle in den USA verkauften Telefone müssen die FCC-Richtlinien bezüglich Grenzwerten für den

# Notrufe und Sicherheitsmaßnahmen

Kontakt von Menschen mit RF-Strahlung erfüllen. Hinsichtlich Sicherheitsfragen über Mobiltelefone ist die FCC auf die FDA und andere Gesundheitsorganisationen angewiesen.

Die FCC reguliert auch die Basisstationen, auf die die Mobilfunknetze angewiesen sind. Obwohl diese Basisstationen mit einer weitaus höheren Sendeleistung arbeiten als Mobiltelefone, ist die Belastung für den Menschen, die von diesen Basisstationen ausgeht, in der Regel um ein Tausendfaches geringer als bei einem Mobiltelefon. Basisstationen werden deshalb in diesem Dokument nicht berücksichtigt.

### 3. Mit welcher Art von Telefonen befasst sich dieses Update?

Der Begriff „Mobiltelefon“ bezieht sich auf tragbare, drahtlose Funktelefone mit integrierter Antenne, die meist auch als „Handy“ bezeichnet werden. Diese Art von Funktelefonen können den Benutzer aufgrund des geringen Abstands zwischen Telefon und Kopf des Telefonierenden messbaren Mengen von Radiofrequenzenergie (RF-Energie) aussetzen. Die Grenzwerte für diese RF-Strahlung sind durch die FCC-Richtlinien festgelegt, die in

Zusammenarbeit mit der FDA und anderen Bundesgesundheits- und -sicherheitsorganisationen ausgearbeitet wurden. Wenn das Telefon weiter vom Benutzer entfernt ist, ist dieser einer wesentlich geringeren Strahlung ausgesetzt, da die RF-Strahlenbelastung mit zunehmender Entfernung von der Strahlenquelle rasch abnimmt. Die so genannten „drahtlosen Telefone“, die aus einem Mobilteil und einer Basisstation bestehen, arbeiten in der Regel mit einer weitaus niedrigeren Sendeleistung und fallen deshalb nicht unter die FCC-Richtlinien.

### 4. Welche Resultate hat die Forschung bislang erzielt?

Die derzeit vorliegenden Forschungsergebnisse sind widersprüchlich und viele der Studien haben aufgrund fehlerhafter Forschungsmethoden nur wenig Bestand. Tierexperimente zur Untersuchung der Auswirkungen von Radiofrequenzenergie (RF-Energie), wie sie von Mobiltelefonen erzeugt wird, brachten widersprüchliche Ergebnisse und ließen sich in anderen Laboren oft nicht reproduzieren. Einige Tierstudien gaben jedoch Grund zu der Annahme, dass geringe Dosen

von RF-Energie das Entstehen von Krebs in Labortieren begünstigen könnten. Für viele der Studien, die eine verstärkte Tumoranfälligkeit nachwiesen, wurden jedoch Tiere verwendet, die genetisch verändert oder denen Krebs verursachende Chemikalien verabreicht worden waren, d. h. die Tiere wären auch ohne RF-Strahlung an Krebs erkrankt. Für andere Studien wurden die Tiere bis zu 22 Stunden täglich der RF-Strahlung ausgesetzt. Solche Bedingungen entsprechen jedoch nicht den Bedingungen, denen Benutzer von Mobiltelefonen ausgesetzt sind. Somit lässt sich durch die Ergebnisse solcher Studien kein Rückschluss auf deren Bedeutung für die menschliche Gesundheit schließen. Seit Dezember 2000 wurden drei große epidemiologische Studien veröffentlicht. Sie gegenseitig ergänzend, untersuchen sie mögliche Zusammenhänge zwischen der Verwendung von Mobiltelefonen und Gehirnkrebs, Gehirntumoren, Meningiomen, akustischen Tumoren, Tumoren der Speicheldrüse, Leukämie und anderen Krebsarten. Bei keiner der Studien ergaben sich Hinweise darauf, dass die von Mobiltelefonen produzierten RF-Signale in irgendeiner Weise

gesundheitsschädlich sind. Allerdings kann keine der Studien Fragen hinsichtlich der Folgen einer Langzeitbelastung durch RF-Strahlen beantworten, da die durchschnittliche Telefonnutzungsdauer, die diesen Studien zugrunde lag, nur ungefähr drei Jahre betrug.

5. Welche Art von Forschung ist nötig, um bestimmen zu können, ob die durch die Verwendung von Mobiltelefonen entstehende RF-Strahlenbelastung ein Gesundheitsrisiko darstellt?

Eine Kombination von Laborstudien und epidemiologischen Studien von Menschen, die tatsächlich Mobiltelefone verwenden, würde einige der benötigten Daten liefern. Tierstudien über die gesamte Lebensdauer der Tiere könnten in wenigen Jahren abgeschlossen sein. Es wären jedoch sehr viele Tiere nötig, um eine Krebs fördernde Wirkung zuverlässig nachzuweisen, falls eine solche besteht. Epidemiologische Studien können Daten liefern, die direkt auf den Menschen übertragen werden können. Jedoch müssten sich diese über zehn oder mehr Jahre erstrecken, um Antworten zu möglichen gesundheitsschädlichen

# Notrufe und Sicherheitsmaßnahmen

Auswirkungen, wie z. B. Krebs, geben zu können. Der Grund hierfür liegt darin, dass die Zeit zwischen dem Kontakt mit einer Krebs verursachenden Quelle und dem Entstehen eines Tumors (falls dies passiert) mehrere Jahre lang sein kann. Die Interpretation epidemiologischer Studien wird außerdem dadurch erschwert, dass es sich sehr schwierig gestaltet, die tatsächliche RF-Strahlenbelastung während des täglichen Gebrauchs von Mobiltelefonen zu messen. Viele Faktoren kommen hier zum Tragen, wie z. B. der Winkel, in dem das Telefon gehalten wird, oder das verwendete Mobiltelefon.

## 6. Was unternimmt die FDA, um mehr über die mögliche gesundheitlichen Auswirkungen von Mobiltelefonen und RF-Strahlung zu erfahren?

Die FDA arbeitet mit dem amerikanischen National Toxicology Program (NTP) sowie mit Forschungsgruppen auf der ganzen Welt zusammen, um zu gewährleisten, dass Tierstudien über die Auswirkungen des Kontaktes mit Radiofrequenzenergie (RF-Energie) mit hoher Priorität durchgeführt werden.

Die FDA beteiligt sich seit Beginn im Jahre 1996 aktiv am International Electromagnetic Fields (EMF) Project der World Health Organization (WHO). Ein nachhaltiges Ergebnis dieser Arbeit war die Ausarbeitung einer detaillierten Liste benötigter Forschungsarbeit, die dazu geführt hat, dass auf der ganzen Welt neue Forschungsprogramme eingerichtet wurden. Darüber hinaus hat das Projekt auch zur Erstellung einer Reihe von Informationsblättern zu EMF-Fragen beigetragen. Die FDA und die Cellular Telecommunications & Internet Association (CTIA) haben eine Vereinbarung über gemeinsame Forschungs- und Entwicklungsarbeiten (Cooperative Research and Development Agreement, CRADA) zur Sicherheit von Mobiltelefonen getroffen. Die FDA liefert hierbei die wissenschaftlichen Grundlagen, indem sie Experten aus der Regierung, Industrie sowie aus akademischen Organisationen um Informationen bittet. Von der CTIA finanzierte Forschungsarbeiten werden über Verträge mit unabhängigen Forschern betrieben. Die anfänglichen Forschungsarbeiten umfassen sowohl Laborstudien wie auch Studien über Benutzer von Mobiltelefonen. Im Rahmen des CRADA wird auch eingehend beurteilt werden, welche Forschungsentwicklungen weltweit nötig ist.

## 7. Wie finde ich heraus, wie stark die RF-Strahlenbelastung durch mein Mobiltelefon ist?

Alle in den USA verkauften Telefone müssen die FCC-Richtlinien über Grenzwerte für den Kontakt von Menschen mit RF-Strahlung erfüllen. Diese Richtlinien wurden von der FCC in Zusammenarbeit mit der FDA und den anderen Bundesgesundheits- und -sicherheitsorganisationen ausgearbeitet. Die Normen für die Abgabe von RF-Strahlung durch Mobiltelefone basieren auf der Spezifischen Absorptionsrate (SAR). Der von der FCC festgelegte SAR-Wert beträgt 1,6 W/kg. Der FCC-Grenzwert entspricht den Sicherheitsstandards des Institute of Electrical and Electronic Engineering (IEEE) und des National Council on Radiation Protection and Measurement. Der Grenzwert berücksichtigt die Fähigkeit des Körpers, Wärme aus dem Gewebe abzuleiten, das Energie vom Mobiltelefon absorbiert, und ist weit unter dem Wert angesetzt, ab dem bekanntlich schädliche Auswirkungen auftreten. Hersteller von Mobiltelefonen müssen der FCC den RF-Strahlenwert eines jeden ihrer Mobiltelefone

mitteilen. Auf der Website der FCC (<http://www.fcc.gov/oet/rfsafety>) finden Sie eine Anleitung zum Auffinden der FCC-Identifikationsnummer auf Ihrem Mobiltelefon, anhand derer Sie den RF-Strahlenwert Ihres Telefons in Erfahrung bringen können.

## 8. Was hat die FDA unternommen, um die Abgabe von RF-Strahlung durch Mobiltelefone zu messen?

Das Institute of Electrical and Electronic Engineers (IEEE) arbeitet derzeit zusammen mit Wissenschaftlern und Ingenieuren der FDA an der Entwicklung eines technischen Standards für das Messen der Belastung durch von Mobiltelefonen und anderen drahtlosen Geräten abgegebenen Radiofrequenzenergie (RF-Energie). Der Standard „Recommended Practice for Determining the Spatial-Peak Specific Absorption Rate (SAR) in the Human Body Due to Wireless Communications Devices: Experimental Techniques“ legt die ersten einheitlichen Methoden zum Messen des Wertes fest, mit dem RF-Strahlung in den Kopf von Mobiltelefon-Benutzern abgegeben wird. Die Messmethode verwendet ein Gewebe

# Notrufe und Sicherheitsmaßnahmen

simulierendes Modell des menschlichen Kopfes. Durch eine standardisierte Methode zum Messen des SAR-Werts würden Messungen verschiedener Labore am gleichen Telefon auf derselben einheitlichen Grundlage beruhen und wären demnach miteinander vergleichbar. Der SAR-Wert gibt die Energiemenge an, die vom Gewebe aufgenommen wird, und zwar entweder vom gesamten Körper oder von Teilen des Körpers. Der SAR-Wert wird in Watt pro Kilogramm (W/kg) oder Milliwatt pro Gramm (mW/g) angegeben. Anhand dieses Werts kann bestimmt werden, ob ein Mobiltelefon den Sicherheitsrichtlinien entspricht.

## 9. Was kann ich tun, um die Strahlenbelastung durch mein Mobiltelefon zu reduzieren?

Wenn ein Gesundheitsrisiko von diesen Produkten ausgeht (was zu diesem Zeitpunkt noch nicht mit Sicherheit gesagt werden kann), dann wahrscheinlich nur ein sehr geringes. Wenn Sie jedoch selbst dieses geringe potenzielle Risiko vermeiden möchten, können Sie durch Beachten einiger einfacher Maßnahmen Ihre Belastung durch

Radiofrequenzenergie (RF-Energie) auf ein Mindestmaß reduzieren. Da Zeit ein wesentlicher Faktor für die RF-Strahlenbelastung ist, kann bereits durch Einschränken der Nutzungsdauer eines Mobiltelefons die RF-Strahlenbelastung merklich reduziert werden. Wenn Sie täglich längere Gespräche mit dem Mobiltelefon führen müssen, sollten Sie auf einen größeren Abstand zwischen Ihrem Körper und der RF-Strahlenquelle achten, da die Strahlenbelastung mit zunehmender Entfernung vom Körper rasch abnimmt. Sie könnten beispielsweise ein Headset verwenden und das Mobiltelefon in einem gewissen Abstand von Ihrem Körper transportieren oder ein Mobiltelefon mit einer separaten Antenne verwenden. Um es noch einmal zu wiederholen: Wissenschaftliche Daten geben keinen Hinweis darauf, dass die Verwendung von Mobiltelefonen ein Gesundheitsrisiko darstellt. Wenn Sie dennoch hinsichtlich der Belastung durch die von diesen Produkten abgegebene RF-Strahlung besorgt sind, können Sie durch Beachten der oben beschriebenen Maßnahmen Ihre RF-Strahlenbelastung durch Mobiltelefone reduzieren.

## 10. Besteht durch die Verwendung von Mobiltelefonen ein Gesundheitsrisiko für Kinder?

Es gibt keine wissenschaftlichen Beweise, dass für Nutzer von Mobiltelefonen – dies umfasst auch Kinder und Jugendliche – ein gesundheitliches Risiko besteht. Wenn Sie die Belastung durch Radiofrequenzenergie (RF-Energie) reduzieren wollen, können Sie die oben beschriebenen Maßnahmen auch für Kinder und Jugendliche verwenden. Durch Einschränken der Nutzungsdauer eines Mobiltelefons und einen größeren Abstand zwischen Mobiltelefon-Nutzer und RF-Strahlenquelle wird die RF-Strahlenbelastung merklich reduziert. Einige von anderen Landesregierungen unterstützten Gruppen raten von einer Benutzung von Mobiltelefonen durch Kinder gänzlich ab. So ließ beispielsweise die Regierung von Großbritannien im Dezember 2000 Informationsblätter verteilen, die eine solche Empfehlung enthielten. In dem Informationsblatt wurde mitgeteilt, dass es nicht bewiesen sei, dass die Verwendung eines Mobiltelefons Gehirntumore verursache oder andere

gesundheitsschädliche Auswirkungen habe, und dass diese Empfehlung als reine Vorsichtsmaßnahme zu verstehen sei. Es gebe keinen wissenschaftlichen Beweis dafür, dass ein Gesundheitsrisiko bestehe.

## 11. Kann der Betrieb eines Mobiltelefons die Funktionalität medizinischer Geräte beeinträchtigen?

Die von Mobiltelefonen abgegebene Radiofrequenzenergie (RF-Energie) kann bei einigen elektronischen Geräten Störungen verursachen. Aus diesem Grund hat sich die FDA für die Entwicklung einer Methode zum Messen elektromagnetischer Störungen (EMI) von Herzschrittmachern und Defibrillatoren durch Mobiltelefone eingesetzt. Diese Methode ist nun Bestandteil einer Vorlage für einen Standard der Association for the Advancement of Medical Instrumentation (AAMI). Die endgültige Version der Vorlage, eine gemeinsame Arbeit von FDA, Herstellern medizinischer Geräte und vieler anderer Gruppen, wurde Ende 2000 vorgelegt. Dieser Standard erlaubt Herstellern sicherzustellen,

# Notrufe und Sicherheitsmaßnahmen

dass Herzschrittmacher und Defibrillatoren gegenüber elektromagnetischen Störungen durch Mobiltelefone unempfindlich sind.

Die FDA hat Hörgeräte auf ihre Störanfälligkeit durch Mobiltelefone untersucht und zusammen mit dem Institute of Electrical and Electronic Engineers (IEEE) einen freiwilligen Standard ausgearbeitet. Dieser Standard spezifiziert Prüfmethoden und Leistungsanforderungen für Hörgeräte und Mobiltelefone, damit keine Störungen auftreten, wenn eine Person zur gleichen Zeit ein „kompatibles“ Telefon und ein „kompatibles“ Hörgerät verwendet.

Dieser Standard wurde im Jahr 2000 vom IEEE verabschiedet.

Die FDA überwacht und untersucht weiterhin die Verwendung von Mobiltelefonen und dadurch möglicherweise verursachten Störungen von anderen medizinischen Geräten. Wenn ein Auftreten schädlicher Störungen festgestellt wird, führt die FDA Prüfungen durch, um die Art und das Ausmaß der Störungen zu beurteilen und eine Lösung zum Beseitigen des Problems zu finden.

## 12. Wo finde ich weitere Informationen zu diesem Thema?

Weitere Informationen finden Sie auf folgenden Webseiten:

Website der FDA mit Informationen über Mobiltelefone

(<http://www.fda.gov/cdrh/phones/index.html>)

Website der FCC über RF-Strahlung und Gesundheit

(<http://www.fcc.gov/oet/rfsafety>)

International Commission on Non-Ionizing Radiation Protection (Internationale Kommission für den Schutz vor nichtionisierenden Strahlen)

(<http://www.icnirp.de>)

International EMF Project der World Health Organization (WHO)

(<http://www.who.int/emf>)

National Radiological Protection Board, Großbritannien (<http://www.nrpb.org.uk/>)

## 10 Sicherheitstipps für Autofahrer

Mit Ihrem Mobiltelefon haben Sie die Möglichkeit, fast überall und zu jeder Zeit mündlich zu kommunizieren. Die Vorteile von Mobiltelefonen gehen mit einer großen Verantwortung einher, an die jeder Benutzer gebunden ist.

Wenn Sie ein Fahrzeug führen, konzentrieren Sie sich voll und ganz auf den Verkehr. Wenn Sie das Mobiltelefon während des Führens eines Fahrzeugs verwenden, sollten Sie Ihren gesunden Menschenverstand einsetzen und die folgenden Tipps beachten:

1. Sie sollten mit Ihrem Mobiltelefon und seinen Funktionen, wie z. B. Kurzwahl und Wahlwiederholung, vertraut sein. Lesen Sie sich das Bedienungshandbuch sorgfältig durch, und nutzen Sie die hilfreichen Funktionen, die die meisten Telefone bieten, einschließlich automatischer Wahlwiederholung und Speicher. Versuchen Sie auch, sich die Tasten des Telefons zu merken, damit Sie die Kurzwahlfunktionen nutzen können, während Sie sich auf den Straßenverkehr konzentrieren.
2. Verwenden Sie, wenn möglich, ein Freisprechgerät. Heutzutage sind eine Reihe von Zubehörteilen für Freisprechgeräte erhältlich. Ob Sie ein montiertes Gerät für Ihr Mobiltelefon oder eine Freisprechfunktion verwenden, nutzen Sie diese Geräte, sofern Sie verfügbar sind.
3. Ihr Telefon sollte stets griffbereit sein. Stellen Sie sicher, dass sich Ihr Telefon in greifbarer Nähe befindet. Es sollte erreichbar sein, ohne dass Sie die Augen vom Straßenverkehr abwenden müssen. Wenn Sie einen Anruf zu einem ungünstigen Zeitpunkt erhalten, sollten Sie nicht selbst den Anruf entgegennehmen, sondern den Anrufer auf Ihre Mailbox sprechen lassen.
4. Unterbrechen Sie das Gespräch bei schwierigen Fahrbedingungen oder -situationen. Lassen Sie die Person, mit der Sie sprechen, wissen, dass Sie gerade Auto fahren. Unterbrechen Sie gegebenenfalls den Anruf, z. B. bei starkem Verkehr oder schwierigen Wetterbedingungen. Sicherheitsgefährdende Faktoren können z. B. sein: Regen, Graupelschauer, Schnee und Eis, aber auch starker Verkehr. Als Fahrer

# Notrufe und Sicherheitsmaßnahmen

müssen Sie sich immer voll und ganz auf den Verkehr konzentrieren.

5. Machen Sie sich während des Fahrens keine Notizen und schlagen Sie keine Telefonnummern nach. Wenn Sie während des Fahrens ein Adressbuch oder eine Visitenkarte ansehen oder eine Aufgabenliste schreiben, können Sie sich nicht auf den Verkehr konzentrieren. Das ist offensichtlich. Setzen Sie sich nicht gefährlichen Situationen aus, weil Sie lesen oder schreiben und sich somit nicht auf den Straßenverkehr konzentrieren können.
6. Wählen Sie sorgfältig, wenn Sie Anrufe tätigen, und schätzen Sie die Verkehrssituation ein. Tätigen Sie Ihre Anrufe möglichst dann, wenn Sie nicht fahren oder bevor Sie sich in den Verkehr begeben. Planen Sie Ihre Anrufe möglichst vor der Fahrt, oder versuchen Sie, Ihre Anrufe dann zu tätigen, wenn Sie an einem Stoppschild oder an einer roten Ampel stehen bzw. anderweitig zum Halten kommen. Wenn Sie trotzdem während des Fahrens einen Anruf tätigen müssen, halten Sie sich an folgenden einfachen Tipp: Wählen Sie nur wenige

Nummern, behalten Sie die Verkehrssituation und Ihre Spiegel im Auge, und fahren Sie erst dann mit dem Wählen fort.

7. Führen Sie keine anstrengenden oder emotionsgeladenen Gespräche, die Sie vom Straßenverkehr ablenken könnten. Anstrengende oder emotionsgeladene Gespräche lenken ab und sind sogar sicherheitsgefährdend, wenn Sie sich hinter dem Steuer eines Autos befinden. Lassen Sie Ihre Gesprächspartner wissen, dass Sie gerade Auto fahren, und unterbrechen Sie gegebenenfalls Gespräche, die Sie möglicherweise vom Straßenverkehr ablenken könnten.
8. Mit Ihrem Mobiltelefon können Sie in Notfällen Hilfe erhalten. Das Mobiltelefon ist eines der nützlichsten Werkzeuge, um sich und Ihre Familie in gefährlichen Situationen zu schützen. Wenn Sie Ihr Mobiltelefon bei sich tragen, ist Hilfe nur einen Anruf entfernt. Wählen Sie bei Brand, Verkehrsunfällen, Straßengefährdungen oder medizinischen Unfällen die Nummer 112 oder eine andere lokale Notrufnummer. Denken Sie daran, dass es sich hierbei um einen kostenlosen Anruf auf Ihrem Mobiltelefon handelt.

9. Mit Ihrem Mobiltelefon können Sie anderen Menschen in Notfällen helfen. So sind Sie für Ihre Mitmenschen eine wertvolle Hilfe, wenn kein öffentliches Telefon zur Verfügung steht. Wenn Sie Zeuge eines Autounfalls, einer kriminellen Handlung oder eines anderen schweren Notfalls werden, bei dem Menschenleben in Gefahr sind, wählen Sie 112 oder eine andere lokale Notrufnummer – so wie Sie das auch von anderen erwarten würden, wenn Sie das Opfer eines solchen Vorfalls sind.
10. Rufen Sie gegebenenfalls die Pannenhilfe oder bestimmte Straßendienste an. Bestimmte Situationen, auf die Sie im Straßenverkehr treffen, erfordern vielleicht Ihre Aufmerksamkeit, erfordern jedoch keinen Notruf. Natürlich können Sie trotzdem Ihr Mobiltelefon verwenden, um helfend einzugreifen. Wenn Sie ein liegen gebliebenes Fahrzeug, das keine große Gefahr darstellt, einen kleineren Verkehrsunfall, bei dem augenscheinlich niemand verletzt wurde, oder ein Fahrzeug, das gestohlen wurde, sehen, rufen Sie die Pannenhilfe oder bestimmte Straßendienste an.

Weitere Informationen können Sie unter der Telefonnummer 888-901-SAFE erfragen, oder besuchen Sie unsere Website unter [www.wow-com.com](http://www.wow-com.com).

## **Informationen zur Zertifizierung (SAR)**

(Spezifische Absorptionsrate)

Dieses Mobiltelefon entspricht den Anforderungen der Bundesregierung hinsichtlich der Einwirkung elektromagnetischer Felder. Ihr Mobiltelefon ist ein Transceiver. Es wurde so entworfen und hergestellt, dass es die von der FCC festgesetzten Grenzwerte für die Abgabe elektromagnetischer Felder (Funkfrequenzen) nicht überschreitet. Diese Grenzwerte sind Bestandteil eines umfassenden Regelwerks und legen die Grenzwerte für die Belastung der allgemeinen Bevölkerung durch elektromagnetische Felder in den Funkfrequenzen fest. Dieses Regelwerk wurde von unabhängigen Wissenschaftsinstituten durch regelmäßige und gründliche Auswertung wissenschaftlicher Studien entwickelt. Diese Grenzwerte beinhalten einen großen Sicherheitsspielraum, um eine gesundheitliche

# Notrufe und Sicherheitsmaßnahmen

Gefährdung von Personen (unabhängig von Alter und allgemeinem Gesundheitszustand) auszuschließen.

Die Normen für die Abgabe elektromagnetischer Felder durch Mobiltelefone basieren auf einer Maßeinheit, die als Spezifische Absorptionsrate (SAR) bezeichnet wird. Der von der FCC festgelegte SAR-Grenzwert beträgt 1,60 W/kg. Der SAR-Wert wird mit standardisierten Testmethoden ermittelt, bei denen das Telefon in allen getesteten Frequenzbändern mit der höchsten zulässigen Sendeleistung betrieben wird. Obwohl die SAR bei der höchsten zulässigen Sendeleistung ermittelt wird, können die tatsächlichen SAR-Werte beim Bedienen des Telefons weit unter dem Maximalwert liegen. Dies ist der Fall, weil das Telefon so konstruiert ist, dass es mit verschiedenen Sendeleistungen arbeiten kann; es wird jeweils nur die Sendeleistung verwendet, die zum Zugriff auf das Netz erforderlich ist. Allgemein gesagt ist die benötigte Sendeleistung umso niedriger, je näher Sie der Antennenstation sind.

Bevor ein Telefonmodell öffentlich verkauft werden kann, muss eine Erfüllung der relevanten FCC-Richtlinien nachgewiesen

werden. Eine wichtige Anforderung dieser Richtlinien ist der Schutz der Gesundheit sowie die Sicherheit des Benutzers und anderer Personen. Die Prüfungen zum Nachweis der Erfüllung sind in bestimmten, von der FCC für jedes Modell vorgeschriebenen Positionen durchzuführen (z. B. am Ohr oder am Körper getragen).

Der höchste SAR-Wert für dieses Telefonmodell beim Testen der Übereinstimmung mit den Normen war 0.639 W/kg (am Ohr) und 0.713 W/kg (am Körper getragen). (Das Messen des SAR-Werts beim Tragen am Körper kann von Telefon zu Telefon verschieden sein, abhängig vom erhältlichen Zubehör und den FCC-Vorschriften für das Telefonmodell.) Auch wenn Unterschiede zwischen den SAR-Werten verschiedener Telefonmodelle bestehen, entsprechen Sie in jedem Fall den geltenden Richtlinien hinsichtlich der Einwirkung elektromagnetischer Felder.

Die FCC bestätigt, dass dieses Telefonmodell sowie alle gemessenen SAR-Werte den Anforderungen der FCC-Richtlinie über RF-Emission entsprechen. SAR-Informationen zu diesem Telefonmodell finden Sie auf der



Website der FCC unter  
<http://www.fcc.gov/oet/fccid>. Geben Sie hierzu  
den Suchbegriff „FCC ID BEJU8380“ ein.  
Weitere Informationen zu spezifischen  
Absorptionsraten (SAR) finden Sie auf der  
Website der Cellular Telecommunications  
Industry Association (CTIA) unter  
<http://www.wow-com.com>.

\* In den USA und Kanada beträgt der  
SAR-Grenzwert für in der Öffentlichkeit  
verwendete Mobiltelefone 1,6 W/kg als  
Durchschnittswert pro 1 Gramm Gewebe.  
Dieser Grenzwert umfasst einen großen  
Sicherheitsspielraum für den Schutz von  
Personen und zur Berücksichtigung etwaiger  
Messabweichungen.

---



# Erste Schritte

## Verwenden des Akkus, des Ladegeräts und der USIM-Karte

### Einsetzen des Akkus

Um den Akku einzusetzen, schieben Sie ihn mit dem unteren Ende zuerst in die Öffnung auf der Rückseite des Telefons.

Drücken Sie den Akku dann herunter, bis er einrastet, und bringen Sie die Abdeckung wieder an.

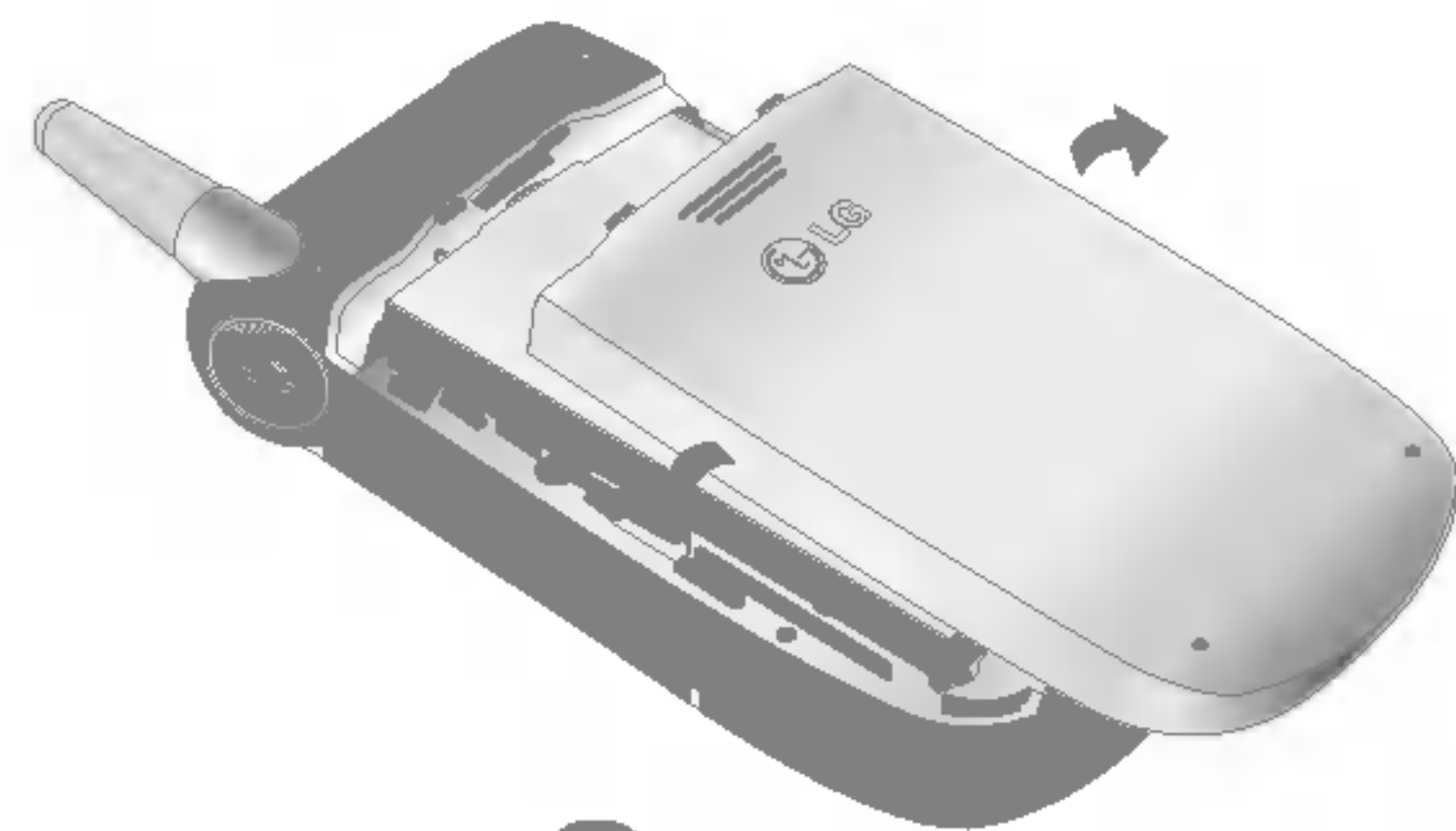
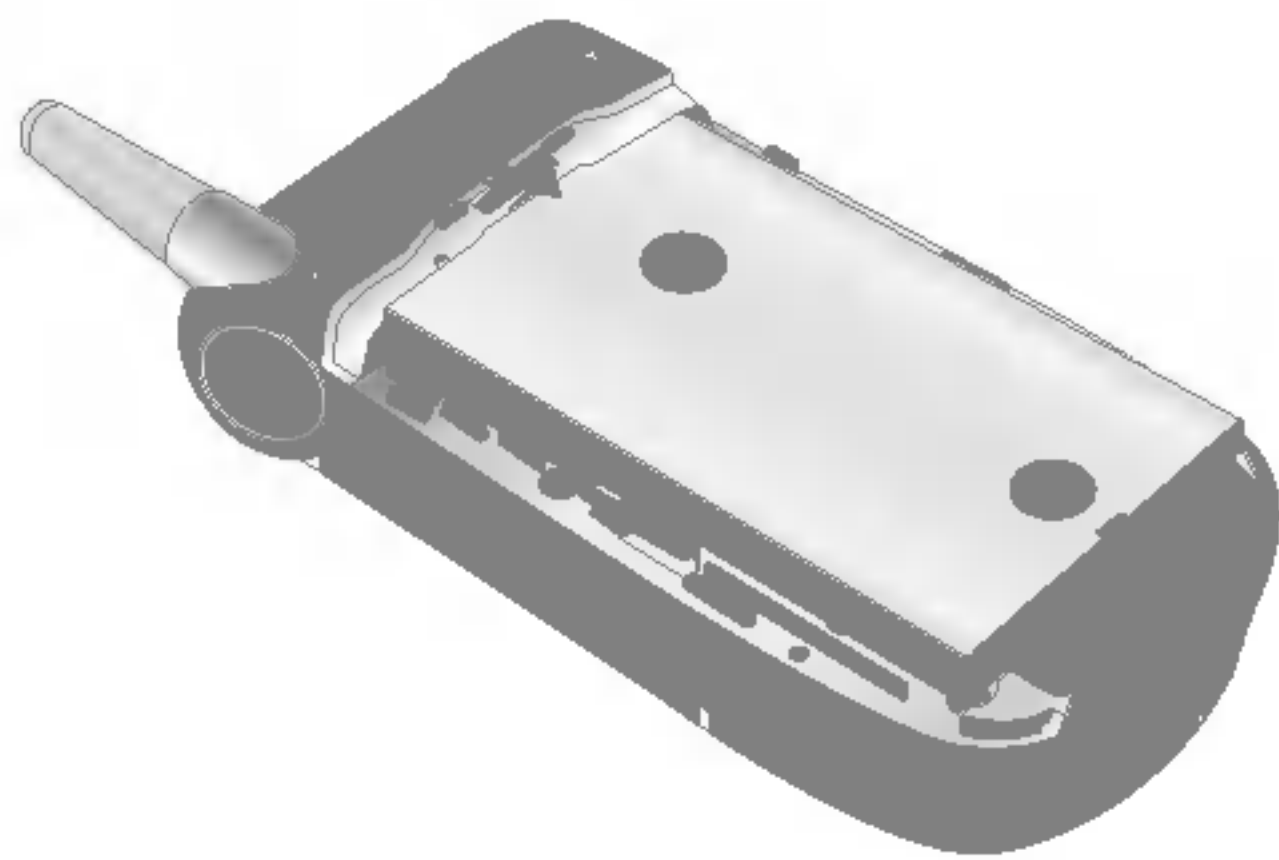

## Entnehmen des Akkus

Schalten Sie das Mobiltelefon aus. (Wenn Sie das Gerät nicht ausschalten, werden u.U.gespeicherte Telefonnummern und Nachrichten gelöscht.)

Lösen Sie die Verriegelung des Akkufachs ① und öffnen Sie die Akkuabdeckung ②. Entnehmen Sie dann den Akku.

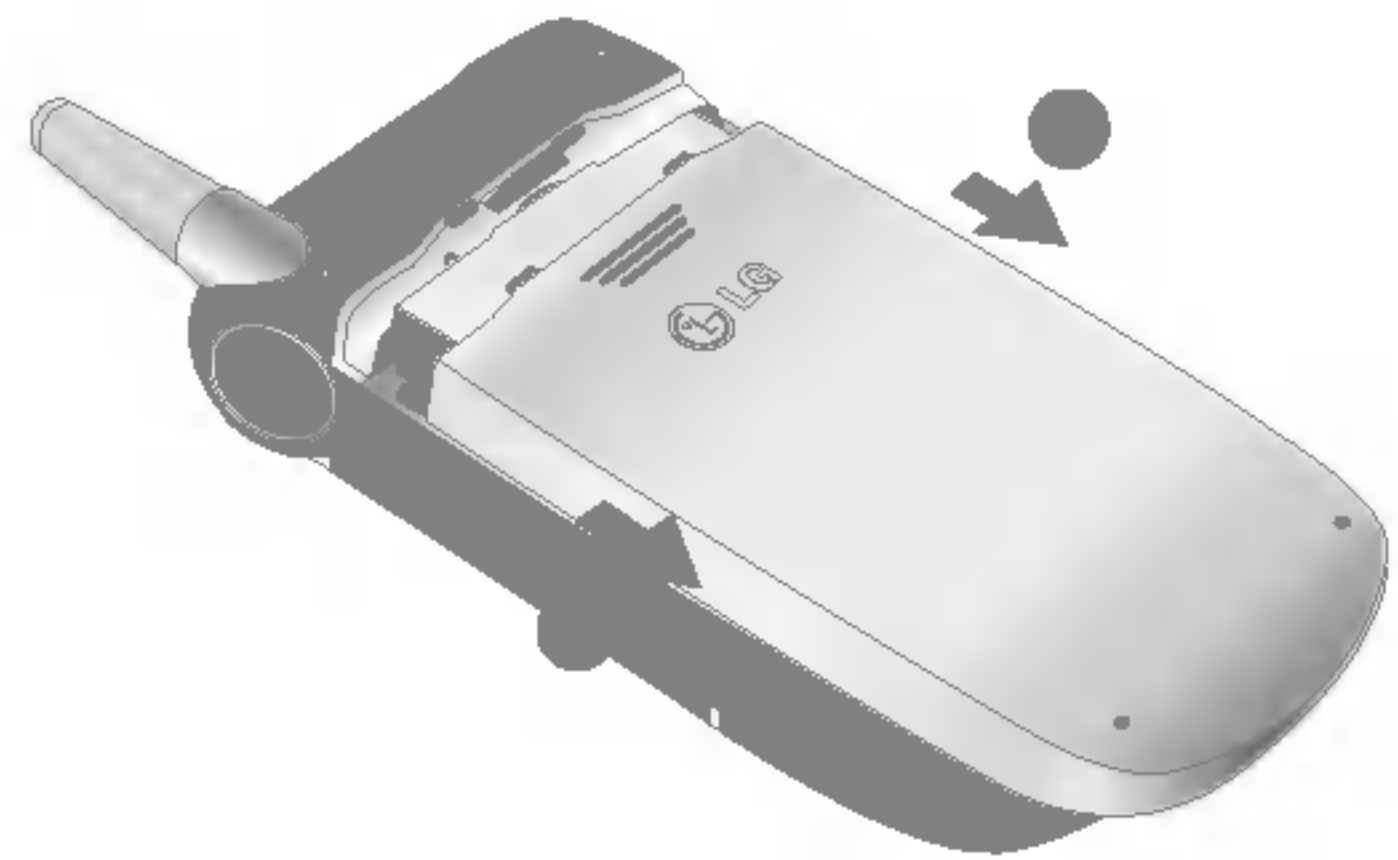
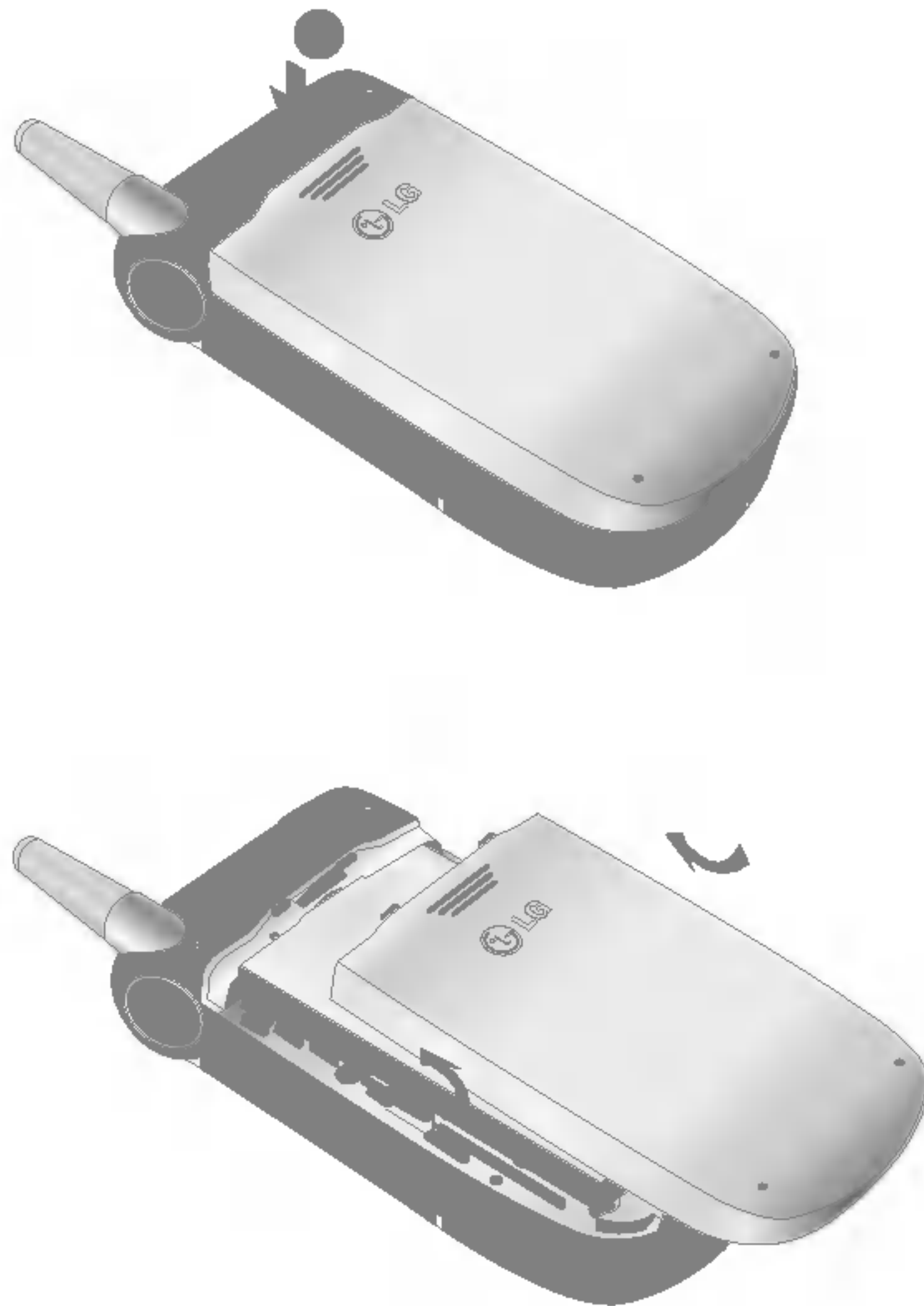

# Erste Schritte

Die Anzeige leuchtet rot, wenn Sie das Ladegerät anschließen:

Der Akku ist vollständig entladen. Es benötigt ca. 30 Minuten Ladezeit, bis der Akku wieder betriebsbereit ist. Während die Anzeige rot leuchtet, kann das Telefon nicht eingeschaltet werden. Sobald der Akku wieder betriebsbereit ist, erlischt die rote Beleuchtung.

## Achtung

Sie können einen Videoruf ausführen, wenn das Ladegerät angeschlossen ist. Liegt die Kapazität des Akkus jedoch unter 10%, entlädt sich der Akku möglicherweise während des Videorufs, obwohl das Ladegerät angeschlossen ist.

## Laden des Akkus

So verwenden Sie das mitgelieferte Ladegerät:

1. Lassen Sie den Akku im Telefon. Verbinden Sie dann das Kabel des Ladegeräts mit dem Anschluss auf der Unterseite des Telefons. Achten Sie darauf, dass der Pfeil auf dem Stecker nach vorne zeigt.

2. Schließen Sie das Ladegerät an eine normale Steckdose an. Verwenden Sie nur das mitgelieferte Ladegerät.

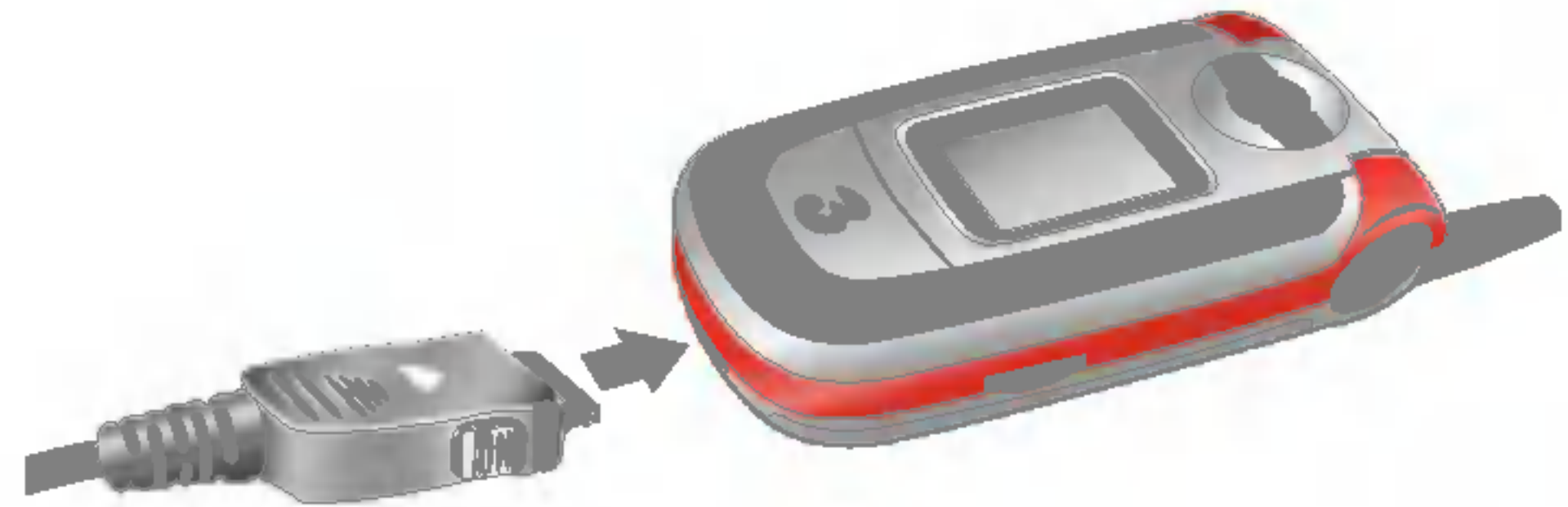

## Achtung

Wenden Sie beim Einstecken bzw. Abziehen des Steckers keine Gewalt an, da andernfalls das Telefon bzw. das Ladegerät beschädigt werden könnten.

## Entfernen des Ladegeräts

Wenn der Ladevorgang beendet ist, ziehen Sie das Ladegerät aus der Steckdose. Trennen Sie das Ladegerät dann vom Telefon, indem Sie auf die grauen Laschen auf beiden Seiten des Steckers drücken und den Stecker dabei herausziehen.



## Hinweis

Achten Sie darauf, dass der mitgelieferte Akku vor Gebrauch vollständig aufgeladen ist! Entfernen Sie während des Ladevorgangs keinesfalls den Akku oder die USIM-Karte!

Während des Ladevorgangs wird der Ladestand im Display des Telefons angezeigt.

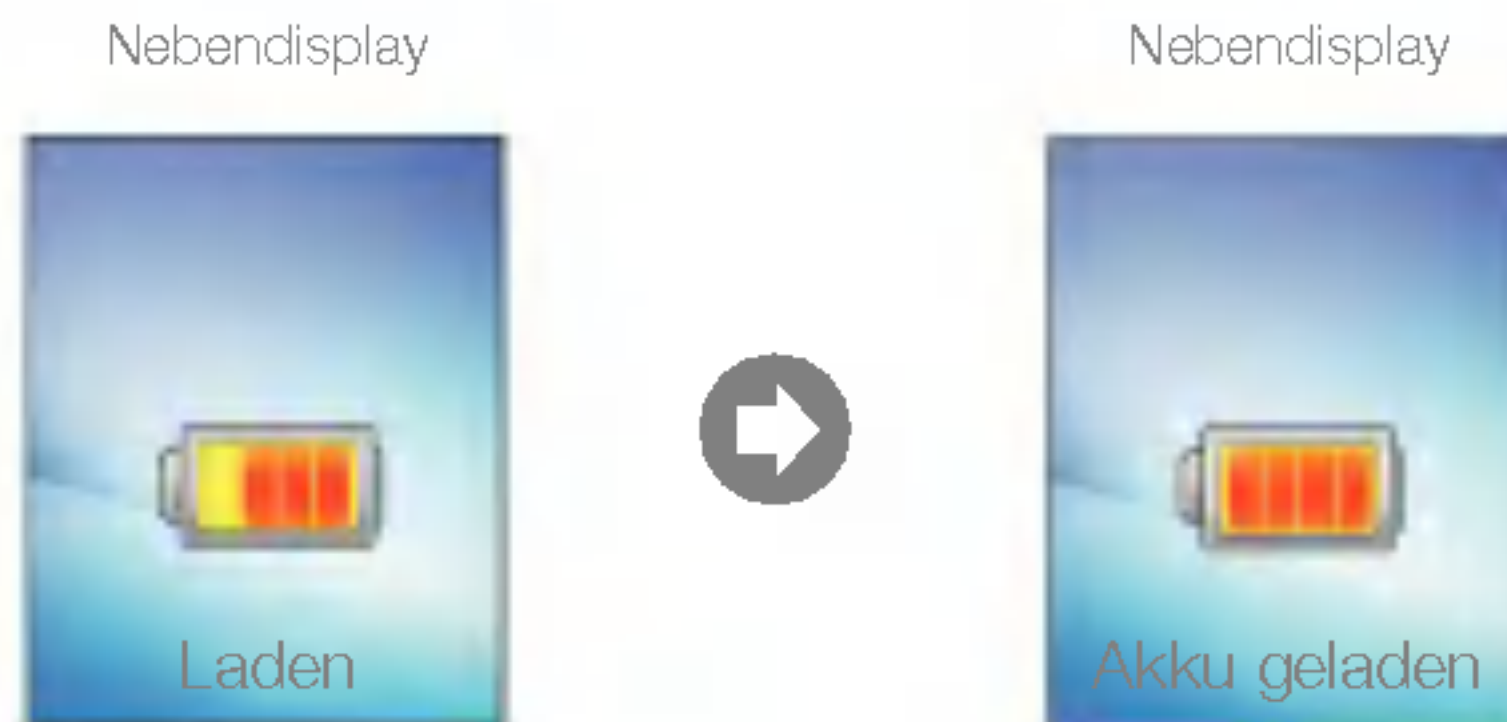

Falls der Akku nicht vollständig geladen werden konnte:

Schalten Sie das Gerät ein und wieder aus. Versuchen Sie dann erneut, den Akku zu laden.

Nehmen Sie den Akku ab, und setzen Sie ihn wieder ein. Versuchen Sie dann erneut, den Akku zu laden.

## Hinweise zum Akku und zur Pflege des Akkus

1. Verwenden Sie niemals einen Akku, der für dieses Telefon nicht zugelassen ist. Andernfalls können das Telefon bzw. der Akku beschädigt werden, und der Akku könnte explodieren.
2. Der Akku muss vor dem Wiederaufladen nicht vollständig entladen sein.
3. Verwenden Sie nur von LG zugelassene und für Ihr Mobiltelefon bestimmte Ladegeräte. So gewährleisten Sie eine maximale Lebensdauer des Akkus.
4. Öffnen Sie den Akku nicht, und schließen Sie ihn nicht kurz.

# Erste Schritte

5. Achten Sie darauf, dass die Metallkontakte des Akkus sauber sind.
6. Tauschen Sie den Akku aus, wenn die Leistung nicht mehr zufrieden stellend ist. Der Akku kann einige Hundert Mal aufgeladen werden, bevor er ausgetauscht werden muss.
7. Laden Sie den Akku nach längeren Ruhezeiten vollständig auf, um die Lebensdauer zu maximieren.
8. Setzen Sie das Ladegerät keiner direkten Sonneneinstrahlung oder hoher Luftfeuchtigkeit (wie z.B. in einem Badezimmer) aus.
9. Wenn der Akku extrem hohen oder niedrigen Temperaturen ausgesetzt wird, verringert dies seine Lebensdauer.
10. Die Lebensdauer des Akkus ist abhängig vom Gebrauch und den Umgebungsbedingungen.
11. Die häufige Verwendung der Beleuchtung oder des Browsers sowie häufige Datenverbindungen verringern die Lebensdauer des Akkus sowie die Standby-/Gesprächszeit.

## Anzeigen von Speicherinformationen und Pflegehinweise

1. Achten Sie beim Gebrauch des Telefons oder des externen Speichers unbedingt darauf, dass Sie das Mobiltelefon ausschalten, bevor Sie den Akku entnehmen.
2. Entfernen Sie nie den externen Speicher, während Sie Musik vom Speicher wiedergeben oder darauf gespeicherte Bilder anzeigen.
3. Wählen Sie für die Formatierung auf dem PC stets FAT-Typen aus. Der externe Speicher unterstützt nur die Formate FAT12 und FAT16, jedoch nicht FAT32.
4. Achten Sie beim Einstellen des Themas für den inaktiven Bildschirm darauf, dass Sie das Thema nicht direkt vom externen Speicher aus einstellen, sondern es zunächst in den Telefonspeicher kopieren.
5. Wenn Sie Bilder oder Fotos vom externen Speicher als Hauptthema einstellen, schalten Sie das Mobiltelefon zunächst wie gewohnt aus, bevor Sie den externen Speicher entfernen.

## Einsetzen der USIM-Karte

Die USIM-Karte, auf der Ihre Telefonnummer, Serviceinformationen und Kontakte gespeichert sind, muss in das Telefon eingesetzt werden.

Ohne eingesetzte gültige USIM-Karte ist Ihr Mobiltelefon nicht verwendbar. Entfernen Sie stets das Ladegerät und sonstige Zubehörteile vom Telefon, bevor Sie die USIM-Karte einsetzen oder entnehmen.

Die USIM-Karte ist nur in Mobiltelefonen verwendbar, die für 3-Dienste geeignet sind. Wenn Sie die USIM-Karte in andere Mobiltelefone einsetzen, kann das Telefon dadurch schwer beschädigt und unbrauchbar werden, sodass selbst Notrufe nicht mehr möglich sind.

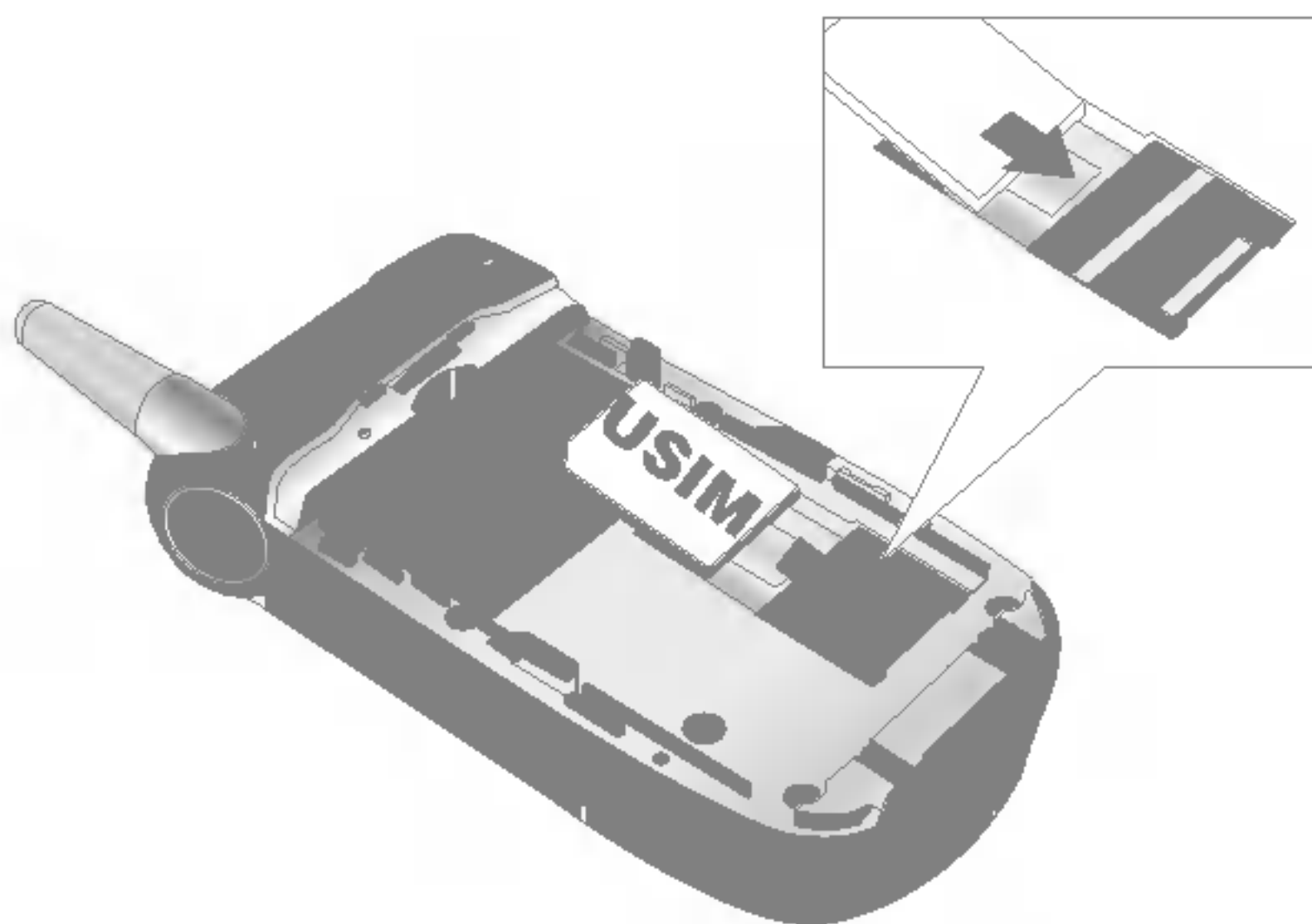

## Hinweis

Um die USIM-Karte zu entnehmen, schieben Sie sie nach oben, und nehmen Sie sie aus dem Halter.

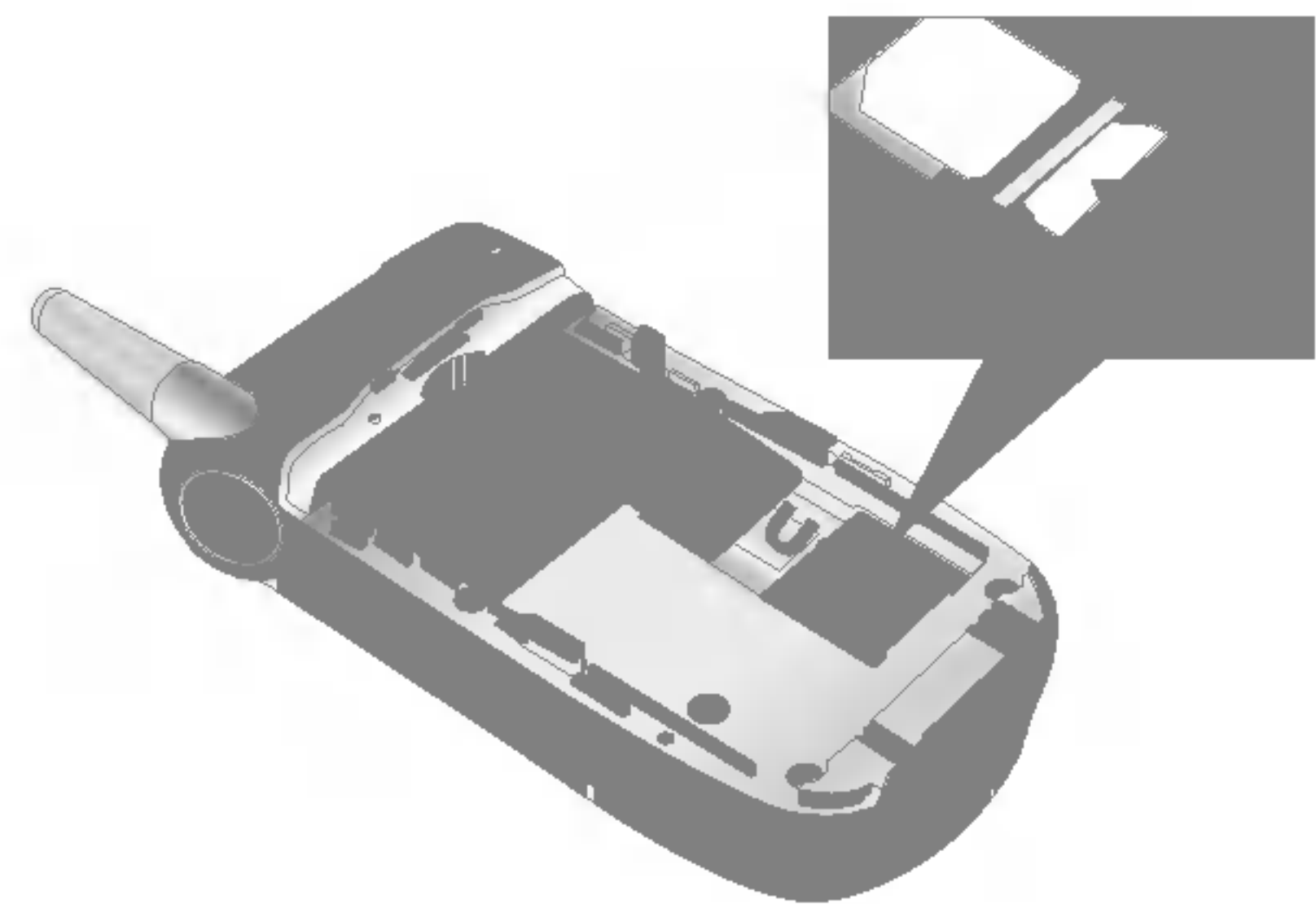

## Hinweis

Achten Sie vor dem Einsetzen immer darauf, dass das Mobiltelefon ausgeschaltet ist. Entnehmen Sie dann den Akku. Die Metallkontakte der USIM-Karte können durch Kratzer leicht beschädigt werden. Gehen Sie daher sorgsam mit der USIM-Karte um, und achten Sie darauf, sie nicht zu beschädigen. Beachten Sie die Hinweise, die Sie zusammen mit der USIM-Karte erhalten haben.

# Ihr neues LG U8380

## Das LG U8380 im Überblick.





# Ihr neues LG U8380

## Das Startdisplay

Das Display Ihres Mobiltelefons ist in drei Bereiche unterteilt: die Symbolleiste, den mittleren Teil mit dem eigentlichen Startdisplay, und die Befehlsleiste. Im folgenden werden alle drei Bereiche beschrieben:



### Die Symbolleiste

In der Symbolleiste wird angezeigt, welche Vorgänge gerade ausgeführt werden. Auch den Ladestand des Akkus und die Signalstärke können Sie hier ablesen. Diese Leiste wird immer angezeigt. In der nachfolgenden Tabelle finden Sie eine Übersicht aller Symbole und eine kurze Erklärung der jeweiligen Funktion.

### Das Startdisplay

Im mittleren Teil des Displays wird ein von Ihnen gewähltes Bild angezeigt. Bei Verwendung des Telefons werden hier die verschiedenen Funktionen und Dienste angezeigt.

### Die Befehlsleiste

Die Befehlsleiste enthält die beiden Anzeigefelder. Die Befehle in den Anzeigefeldern können Sie durch Drücken der zugeordneten Auswahltaste aktivieren.

## Display-Symbole

In der folgenden Tabelle finden Sie eine Übersicht über die verschiedenen Symbole, die auf dem Display angezeigt werden können.

### Display-Symbole

	Akkuladestand - zeigt den Ladestand des Akkus an. Je mehr Balken sichtbar sind, umso stärker ist der Akku geladen.		Kein Service - zeigt an, dass Sie sich in einem Gebiet befinden, in dem kein Service verfügbar ist.
	Anrufumleitung - zeigt an, dass die Anrufumleitung aktiviert ist.		Roaming - zeigt an, dass Sie einen Roaming-Dienst verwenden.
	Anruf ablehnen - zeigt an, dass die Option zum Ablehnen des Anrufs aktiviert ist.		ExpressLink- Nachricht - zeigt an, dass neue ExpressLink- Inhalte verfügbar sind.
	Sprachnachricht - zeigt an, dass eine neue Sprachnachricht eingegangen ist.		Zeigt an, dass die Bluetooth-Verbindung aktiviert ist.
	SMS - zeigt an, dass eine neue Kurzmitteilung eingegangen ist.		Zeigt an, wenn Sie eine neue Bluetooth-Nachricht erhalten haben.
	MMS - zeigt an, dass eine neue MMS-Nachricht eingegangen ist.		Wecker - zeigt den Wecker an.
	3G-Netz - zeigt an, dass Sie sich in einem Gebiet befinden, in dem 3-Videodienste verfügbar sind.		Normal - zeigt an, dass die Funktion „Normal“ aktiviert ist.
	Wenn Sie dieses Gebiet verlassen, schaltet Ihr Mobiltelefon auf das Basisnetz (Bild und Ton), bzw. im Ausland auf ein anderes Netz (2G/3G) um.		Stumm - zeigt an, dass das Profil „Stumm“ aktiviert ist.
	2G-Netz - zeigt die Verbindungsstärke zu einem 2G-Netz an.		Nur vibrieren - zeigt an, dass die Vibrationsfunktion aktiviert ist.
			Kopfhörer - zeigt an, dass das Profil „Headset“ aktiviert ist.
			Outdoor - Zeigt an, dass das laute Profil aktiviert ist.

# Ihr neues LG U8380

## Tasten und Navigation



### (1) Der 3Trigger

Mit dieser Taste erreichen Sie die 3Zone, eine Welt voller Kommunikation, Informationen und Unterhaltung.

### (2) Die Navigationstaste

Für den schnellen Zugriff auf die verschiedenen Telefonfunktionen.

### (3) Die OK-Taste

Diese Taste, die sich in der Mitte der Navigationstaste befindet, dient zum Auswählen von angezeigten Elementen oder Befehlen. Nachdem Sie das gewünschte Element mithilfe der Navigationstaste markiert haben, wählen Sie es durch Drücken der OK-Taste aus. Diese Funktion ist in den meisten Bildschirmen verfügbar.

### (4) Die Menütaste

Diese Taste dient zum sofortigen Öffnen des Hauptmenüs.

### (5) Die Sendetaste

Diese Taste dient zum Anrufen und Entgegennehmen von Sprachanrufen.

### (6) Die Gesprächsende-Taste (Ein/Aus)

Diese Taste dient zum Beenden von Gesprächen und zum Schließen von Anwendungen.

### (7) Die Löschtaste

Diese Taste hat zwei Funktionen. 1. Durch Drücken dieser Taste gelangen Sie zum vorherigen Fenster. 2. Bei der Texteingabe dient sie zum Löschen von Zeichen.

### (8) Die Auswahltasten

Mit der linken und der rechten Auswahltaste können Sie die Befehle in den beiden Anzeigefeldern direkt über diesen Tasten auswählen. Welche Befehle hier angezeigt werden, ist je nach verwendeter Funktion verschieden.

### (9) Die Videoanruf-Taste

Diese Taste dient zum Anrufen und Entgegennehmen von Videoanrufen.

### (10) Die BACK-Taste

Mit dieser Taste gelangen Sie zum vorherigen Bildschirm.

# Tastenfunktionen im Standby-Modus

## Seitliche Tasten

- Video-/Kamerataste Videoaufnahme  
(kurzer Tastendruck) Video  
(langer Tastendruck) Kamera
- (langer Tastendruck) Blitzlicht  
(Wird erst nach Schließen der Klappe aktiv)

Lautstärke der Tastentöne



Anrufregister



Navigationstaste

- Auf : Schnellmenü
- Ab : Suche
- Rechts : (kurzer Tastendruck) Nachrichtenmenü  
(langer Tastendruck) Nachricht schreiben
- Links : (kurzer Tastendruck) Profilauswahl  
(langer Tastendruck) Vibrationsprofil

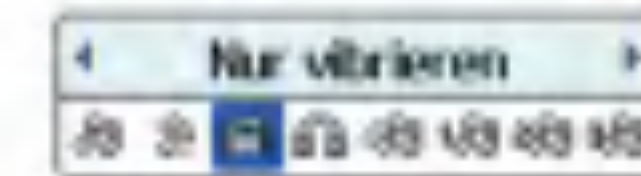

BACK: Zurück zum vorherigen Bildschirm.

- Löschtaste:
- Zurück zum vorherigen Bildschirm.
  - Bei der Texteingabe dient diese Taste zum Löschen von Zeichen.

Zusatztasten

- Videoanruf: Mit dieser Taste call history können Sie das Anrufregister aufrufen und anzeigen.
- Menü: (kurzer Tastendruck) Hauptmenü (langer Tastendruck) Multitask-Liste
- 3Trigger: Mit dieser Taste erreichen Sie die 3Zone.

# Allgemeine Funktionen

## Einschalten des Telefons

Stellen Sie sicher, dass eine USIM-Karte in das Mobiltelefon eingelegt und der Akku aufgeladen ist.

Drücken Sie die Taste  und halten Sie sie gedrückt, bis

sich das Telefon einschaltet. Geben Sie den PIN-Code ein, den Sie zusammen mit Ihrer USIM-Karte erhalten haben.

Nach wenigen Sekunden werden Sie im Netz registriert.

## Ausschalten des Telefons

Drücken Sie die Taste  und halten Sie sie gedrückt, bis sich das Telefon ausschaltet. Dies kann einige Sekunden dauern. Schalten Sie während dieser Zeit das Telefon keinesfalls wieder ein!

## Zugriffscodes

In diesem Kapitel werden die Zugriffscodes beschrieben, mit denen Sie verhindern können, dass Ihr Telefon unberechtigt verwendet wird.

Sie können die Zugriffscodes (ausgenommen PUK und PUK2) mit der Option **Codes ändern** [Menü 3.5.3] ändern.

### PIN-Code (4 bis 8 Stellen)

Der PIN-Code (PIN = Personal Identification Number) schützt Ihre USIM-Karte vor unberechtigter Verwendung. Den PIN-Code erhalten Sie normalerweise zusammen mit der USIM-Karte. Wenn die PIN-Anforderung aktiviert ist, wird die PIN bei jedem Einschalten des Mobiltelefons abgefragt. Wenn die PIN-Anforderung deaktiviert ist, registriert sich das Telefon im Netz, ohne vorher die PIN abzufragen.

### PIN2-Code (4 bis 8 Stellen)

Zusammen mit einigen USIM-Karten erhalten Sie einen PIN2-Code. Er ist für den Zugriff auf bestimmte Funktionen, wie z. B. Rufnummernbeschränkung, erforderlich. Diese Funktionen sind nur verfügbar, wenn sie von Ihrer USIM-Karte unterstützt werden.

# Allgemeine Funktionen

## PUK-Code (4 bis 8 Stellen)

Den PUK (PIN Unblocking Key) benötigen Sie zum Entsperren einer gesperrten PIN. Den Code erhalten Sie vom Kundendienst von 3.

## PUK2-Code (4 bis 8 Stellen)

Den PUK2 benötigen Sie zum Entsperren eines gesperrten PIN2-Codes. Den Code erhalten Sie vom Kundendienst von 3.

## Sicherheitscode (4 bis 8 Stellen)

Mit dem Sicherheitscode kann das Telefon gegen unberechtigte Verwendung gesperrt werden. Standardmäßig lautet der Sicherheitscode „0000“. Sie benötigen den Sicherheitscode, wenn Sie alle Telefoneinträge löschen und die Werkseinstellungen wieder herstellen möchten.

## Sperrkennwort

Das Sperrkennwort benötigen Sie für die Anrufsperrung. Sie erhalten es beim Kundendienst von 3, wenn Sie sich für diesen Dienst anmelden.

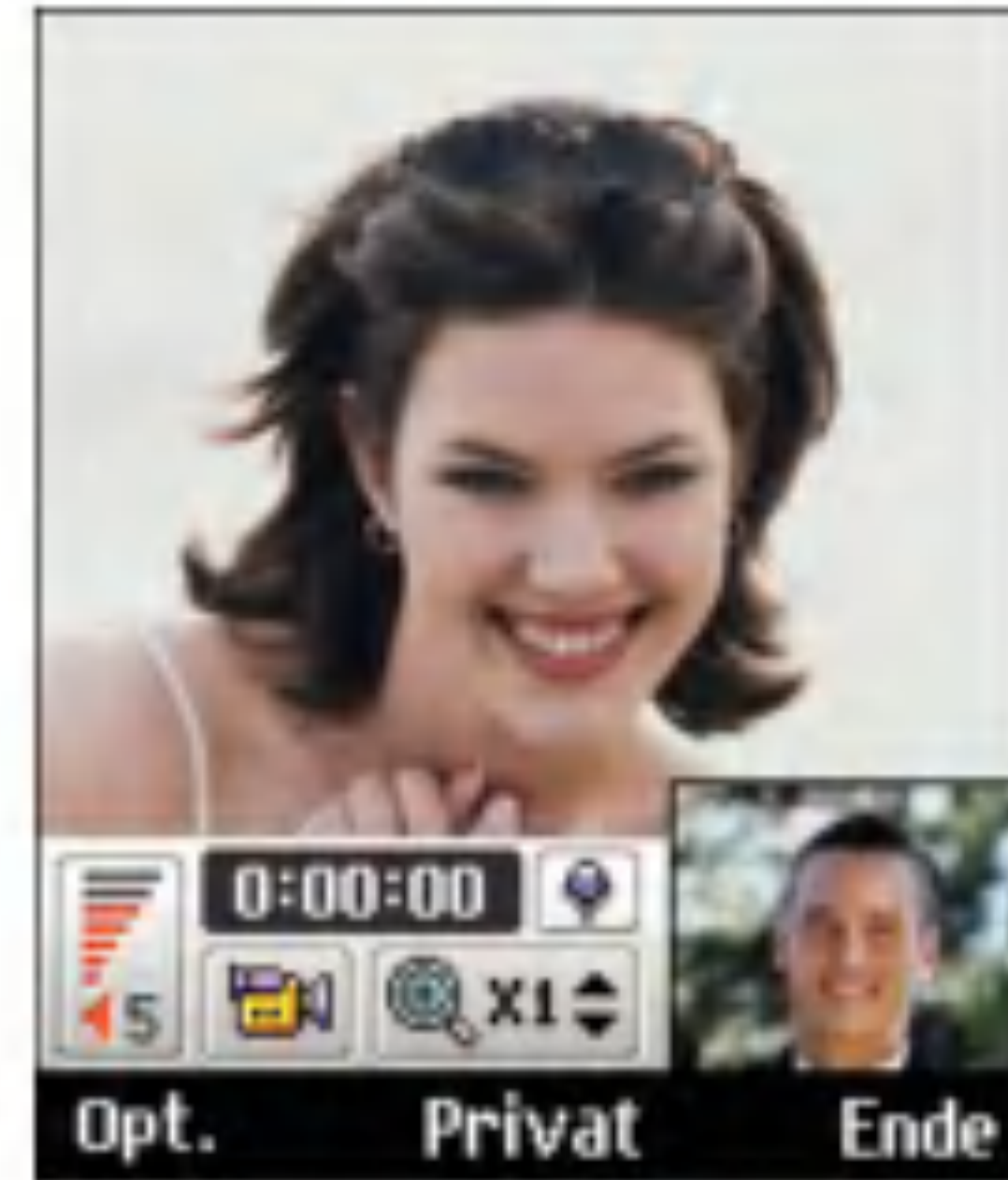

## Anrufen und Entgegennehmen von Anrufen

Informieren Sie Ihren Gesprächspartner, bevor Sie ein Gespräch aufzeichnen.

## Videoanrufe



Um einen Videoanruf führen zu können, muss Ihr Gesprächspartner ein 3G-Videotelefon besitzen und sich ebenfalls in einem Gebiet befinden, in dem Videodienste verfügbar sind.

Um einen Videoanruf zu führen, gehen Sie wie folgt vor:

# Allgemeine Funktionen

1. Geben Sie die Telefonnummer mit den Zifferntasten ein, oder wählen Sie die Telefonnummer aus einem Anrufregister aus.

## Hinweis

Fehleingaben können Sie korrigieren, indem Sie kurz die Taste  drücken (letzte Ziffer wird gelöscht) bzw. die Taste  gedrückt halten (alle Ziffern werden gelöscht).





2. Wenn Sie für den Anruf den Kopfhörer verwenden möchten, vergewissern Sie sich, dass er angeschlossen ist.

## Hinweis

Es kann einige Zeit dauern, bis die Verbindung für den Videoanruf hergestellt ist. Bitte haben Sie etwas Geduld. Wie schnell die Verbindung hergestellt werden kann hängt auch davon ab, wie schnell Ihr Gesprächspartner den Anruf entgegennimmt. Während die Verbindung für den Videoanruf aufgebaut wird, wird auf dem Display Ihr eigenes Bild angezeigt. Sobald Ihr Gesprächspartner den Anruf entgegengenommen hat, wird sein Bild angezeigt.

3. Ändern Sie bei Bedarf die Position der Kamera.
4. Um den Anruf zu beenden, drücken Sie die Gesprächsende-Taste, oder klappen Sie das Mobiltelefon zu.

## Sprach- oder Videoanrufe



1. Schalten Sie Ihr Telefon ein.
2. Geben Sie die gewünschte Rufnummer einschließlich Vorwahl ein.
  - Um eine Ziffer zu löschen, drücken Sie die Taste . Um alle Ziffern zu löschen, halten Sie die Taste  gedrückt.
3. Drücken Sie die Taste , um einen Sprachanruf zu beginnen. Drücken Sie die Taste , um einen Videoanruf zu beginnen.
4. Um den Anruf zu beenden, drücken Sie die Taste  oder klappen Sie das Mobiltelefon zu.

### Hinweis

Um den Lautsprecher während eines Anrufs zu aktivieren, müssen Sie die Taste Lautsprecher während Taste  für 2-3 Sekunden gedrückt halten.

## Sprach- oder Videoanrufe mithilfe des Telefonbuchs

Sie können ganz bequem Personen anrufen, deren Nummer Sie im Telefonbuch als Kontakt gespeichert haben. Drücken Sie die Ab-Navigationstaste, um die Kontaktliste zu öffnen.

Blättern Sie zum gewünschten Eintrag, und drücken Sie die Taste . Um einen Sprachanruf zu beginnen, drücken Sie die Taste . Um einen Videoanruf zu beginnen, drücken Sie die Taste . Um den Anruf zu beenden, drücken Sie die Taste .

# Allgemeine Funktionen

## Anrufe ins Ausland



1. Drücken Sie für die Landesvorwahl die Taste  und halten Sie sie gedrückt. Das Zeichen „+“ kann durch die Landesvorwahl ersetzt werden.
2. Geben Sie die Landesvorwahl, die Ortsvorwahl (ohne 0) und die Teilnehmernummer ein.
3. Drücken Sie die Taste .

## Einstellen der Hörerlautstärke

Wenn Sie während eines Gesprächs die Hörerlautstärke ändern möchten, verwenden Sie dazu die Tasten seitlich am Telefon. Wenn sich das Telefon im Standby-Modus befindet und die Klappe geöffnet ist, können Sie mit den seitlichen Tasten die Tastenlautstärke regeln.

## Entgegennehmen eines Anrufs

Wenn Sie angerufen werden, ertönt der Klingelton, und das entsprechende Symbol blinkt auf dem Display. Wenn der Anrufer identifiziert werden kann, wird seine Rufnummer (oder sein Name, sofern er als Kontakt gespeichert ist) angezeigt.

1. Öffnen Sie die Klappe, und drücken Sie die Taste  um einen Anruf entgegenzunehmen. Wenn die Menüoption **Beliebige Taste** aktiviert wurde  können Sie durch Drücken einer beliebigen Taste (ausgenommen der Taste ) einen Anruf entgegennehmen.

## Hinweis

- Um einen eingehenden Anruf abzuweisen, drücken Sie bei geschlossener Klappe die Tasten auf der linken Seite des Telefons, und halten Sie sie gedrückt (siehe Seite 147). Um einen Anruf bei geöffneter Klappe abzuweisen, drücken Sie die Taste  oder zweimal die rechte Auswahltaste.
  - Wenn die Menüoption für das Annehmen von Anrufen durch Öffnen der Klappe aktiviert wurde , können Sie Anrufe einfach durch Öffnen der Klappe annehmen.
2. Um den Anruf zu beenden, schließen Sie die Klappe des Telefons, oder drücken Sie die Taste .

## Hinweis

Sie können Anrufe auch annehmen, während Sie die Kontakte oder sonstige Menüfunktionen verwenden.

## Signalstärke

Wenn Sie sich in einem Gebäude befinden, haben Sie in der Nähe eines Fensters unter Umständen einen besseren Empfang. Die Signalstärke wird durch die Balkenanzeige () auf dem Display des Telefons angezeigt.

## Eingeben von Text



Mit der Tastatur können Sie alphanumerische Zeichen eingeben. Texteingaben sind beispielsweise zum Erstellen von Kontakten, zum Schreiben von Mitteilungen oder Grußnachrichten und für die Verwendung des Kalenders erforderlich. Bei diesem Telefon stehen die nachfolgend beschriebenen Texteingabemodi zur Verfügung.

## Ändern des Texteingabemodus

1. Wenn Sie sich in einem Feld befinden, in dem Zeichen eingegeben werden können, wird in der rechten oberen Ecke des Displays der Texteingabemodus angezeigt.
2. Um den Modus zu ändern, drücken Sie die Taste  und halten Sie sie gedrückt. Die verfügbaren Modi werden angezeigt.

## Schreiben im T9-Modus

Mithilfe des T9-Modus lassen sich Wörter mühelos eingeben. Bei dieser Eingabemethode wird während der Eingabe das im Telefon integrierte Wörterbuch verwendet. Mit jedem Tastendruck ändert sich die Anzeige, sodass immer das wahrscheinlichste Wort angezeigt wird.



1. Wenn Sie sich im T9-Modus befinden, beginnen Sie die Texteingabe mit den Tasten  bis . Drücken Sie jede Taste pro Buchstabe nur einmal.
- Das Wort ändert sich mit jedem Tastendruck. Lassen Sie sich von der Anzeige nicht beirren, sondern geben Sie das Wort erst vollständig ein.

# Allgemeine Funktionen



- Erst wenn es dann immer noch nicht richtig angezeigt wird, drücken Sie so oft die Taste  bis das gewünschte Wort angezeigt wird.



## Beispiel

Drücken Sie die Tasten     sodass „Inne“ angezeigt wird. Drücken Sie dann die Taste  bis „Home“ angezeigt wird.

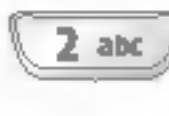
- Wenn das gewünschte Wort in der Auswahlliste nicht enthalten ist, können Sie es im ABC-Modus eingeben.
2. Geben Sie das gesamte Wort ein, bevor Sie Zeichen ändern oder löschen.
  3. Beenden Sie die Eingabe eines Wortes durch ein Leerzeichen (Taste  ). Um einzelne Zeichen zu löschen, drücken Sie die Taste  . Um ganze Wörter zu löschen, drücken Sie die Taste  und halten Sie sie gedrückt.

## Schreiben im ABC-Modus

Geben Sie den Text mit den Tasten  bis  ein.

1. Drücken Sie die entsprechende Zifferntaste so oft, bis das gewünschte Zeichen angezeigt wird:
  - Einmal für den ersten Buchstaben
  - zweimal für den zweiten Buchstaben
  - und so weiter
2. Um ein Leerzeichen einzufügen, drücken Sie einmal die Taste  . Um einzelne Zeichen zu löschen, drücken Sie die Taste  . Um den gesamten Text zu löschen, drücken Sie die Taste  und halten Sie sie gedrückt.

## Schreiben im 123-Modus

Im 123-Modus können Sie Ziffern (z.B. eine Telefonnummer) in eine Textmitteilung eingeben. Geben Sie die Ziffern mit den entsprechenden Tasten ein.

Wechseln Sie anschließend wieder in den gewünschten Texteingabemodus.

## Einfügen von Sonderzeichen

Im Sonderzeichenmodus können Sie verschiedene Symbole und Sonderzeichen einfügen. Um ein Symbol bzw. Sonderzeichen einzufügen, drücken Sie die rechte Auswahl taste [Symbol] oder .

Wählen Sie mit den Navigationstasten und den Zifferntasten das gewünschte Symbol bzw. Sonderzeichen aus, und drücken Sie die Taste .

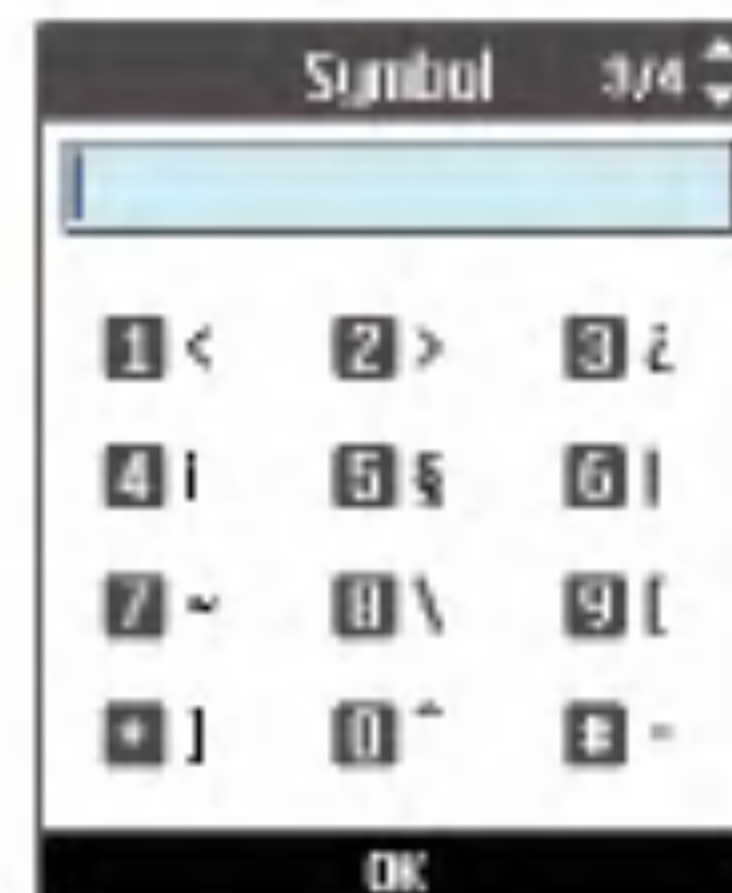
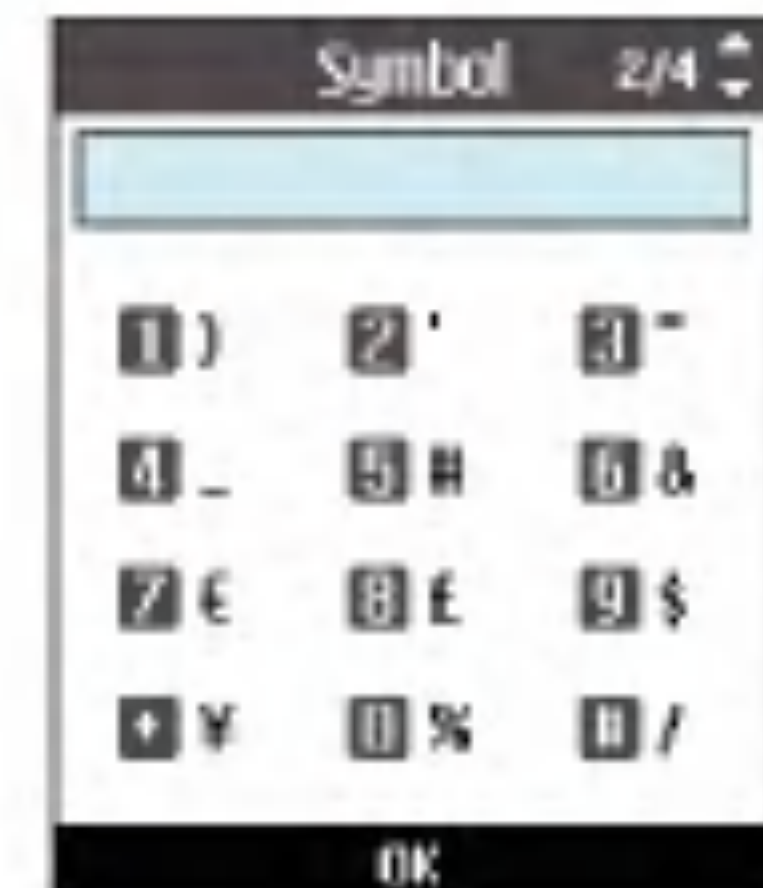
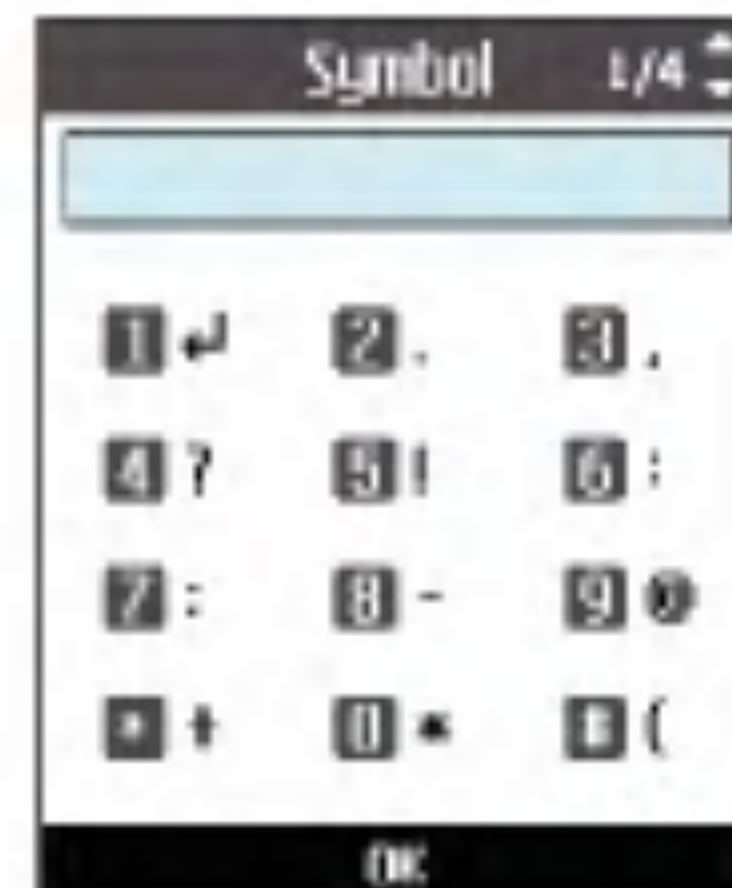

# Allgemeine Funktionen

## Zeichentabelle

Beachten Sie die folgenden allgemeinen Regeln für die Texteingabe im abc-Modus. Geben Sie die Buchstaben, Ziffern, Symbole und Sonderzeichen im abc-Modus mit den Zifferntasten ein.

Durch mehrmaliges Drücken auf eine Taste wird zwischen den verschiedenen Zeichen umgeschaltet, die dieser Taste zugeordnet sind.



Wenn Sie zwei Sekunden lang keine Taste drücken, wird der zuletzt eingegebene Buchstabe angenommen. Der Cursor springt dann an die nächste Stelle.

## Hinweis

Die folgende Tabelle zeigt, welche Zeichen den einzelnen Tasten zugeordnet sind.

	@ : / .	@ : / .
1	.,?!' " 1 - ( ) @ / : _	.,?!' " 1 - ( ) @ / : _
2	a b c 2 ä à á â ã ä æ ç	A B C 2 Ä À Á Â Ã Ä Æ Ç
3	d e f 3 è é ê ë	D E F 3 È É Ê Ë
4	g h i 4 ì í î ï	G H I 4 Ì Í Î Ï
5	j k l 5 ð	J K L 5 ð
6	m n o 6 ö ñ ò ó ô õ ø œ	M N O 6 Ö Ñ Ò Ó Ô Õ Ø Æ
7	p q r s 7 ß \$	P Q R S 7 ß \$
8	t u v 8 ü ú û ü	T U V 8 Ü Ú Û Ü
9	w x y z 9	W X Y Z 9
0	Leerzeichen 0	Leerzeichen 0

# Menü-Übersicht

Ihr Telefon ist mit einer Reihe von Funktionen ausgestattet, mit denen Sie es an Ihre Bedürfnisse anpassen können. Diese Funktionen sind in Menüs und Untermenüs gegliedert, die Sie mit der linken  und rechten Auswahltaste  aufrufen können.

In jedem Menü bzw. Untermenü können Sie die Einstellungen für eine bestimmte Funktion einsehen und ändern. Die Funktionen der Auswahltasten sind je nach Anwendung und Dienst verschieden und werden als Text direkt über den Tasten angezeigt.



Durch Drücken auf die linke Auswahltaste öffnen Sie die verfügbaren Eigene Dateien.

Durch Drücken auf die rechte Auswahltaste öffnen Sie die verfügbaren Kontakte.

## Hinweis

Mit der linken und der rechten Auswahltaste können Sie die Befehle in den beiden Anzeigefeldern direkt über diesen Tasten auswählen. Welche Befehle hier angezeigt werden, ist je nach verwendeter Funktion verschieden.

# Menü-Übersicht

## 1. Anzeige (s. Seite 64)

### 1.1 Bildschirmthema

- 1.1.1 Hintergrund
- 1.1.2 Ausgehender Anruf
- 1.1.3 Nachricht senden
- 1.1.4 Einschalten
- 1.1.5 Ausschalten

### 1.2 Bildschirmthema aussen

- 1.2.1 Hintergrund
- 1.2.2 Ausgehender Anruf

### 1.3 Menüstil

- 1.3.1 Rasterstil
- 1.3.2 Bogenstil

### 1.4 Schriftart

### 1.5 Hintergrundbel.

### 1.6 Telefonschema

### 1.7 Grußnachricht

## 2. Profile (s. Seite 68)

### 2.1 Normal

### 2.2 Stumm

### 2.3 Nur Vibrieren

### 2.4 Headset

### 2.5 Outdoor

### 2.6 Benutzerdef. 1

### 2.7 Benutzerdef. 2

### 2.8 Benutzerdef. 3

## 3. Einstellungen (s. Seite 72)

### 3.1 Datum & Zeit

- 3.1.1 Zeit
- 3.1.2 Datum
- 3.1.3 Datum/Zeit autom.akt.
- 3.1.4 Sommerzeit

### 3.2 Schnellzugriff

### 3.3 Netzwerk

- 3.3.1 Netzwerkauswahl
- 3.3.2 Bevorzugte Netze

### 3.4 Zugriffspunkte

- 3.4.1 Neu hinzu
- 3.4.2 Ansicht
- 3.4.3 Bearb.

### 3.5 Sicherheit

- 3.5.1 PIN-Anforderung
- 3.5.2 Telefonsperre
- 3.5.3 Codes ändern

### 3.6 Sprache

### 3.7 Speicherstatus

### 3.8 Mobile-Info

### 3.9 Einst. zurückset.

- 3.9.1 Speicher löschen
- 3.9.2 Standardeinst.

## **4. Browser (s. Seite 80)**

4.1 Startseite

4.2 Lesezeichen

4.3 Gespeicherte Seiten

4.4 URL aufrufen

4.4.1 Adresse eingeben

4.4.2 Verlauf

4.5 Sicherheitszertifikate

4.5.1 Zertifikate

4.5.2 Sitzung gelöscht

4.6 Einstellungen

4.6.1 Profil

4.6.2 Zeichenkodierung

4.6.3 Scrolling

4.6.4 Bild anzeigen

4.6.5 Cache

4.6.6 Cookies

4.6.7 Cache löschen

4.6.8 Cookies löschen

## **5. Nachrichten (s. Seite 88)**

5.1 Neue Nachricht

5.1.1 SMS

5.1.2 MMS

5.1.3 E-Mail

5.2 Eingang

5.3 E-Mail

5.4 Entwürfe

5.5 Gesendete

5.6 Vorlagen

5.7 Einstellungen

5.7.1 SMS

5.7.2 MMS

5.7.3 E-Mail

5.7.4 Videomail-Nr.

5.7.5 Sprachmitteilung

5.7.6 ExpressLink

5.7.7 Info Service

## **6. Eigene Dateien (s. Seite 102)**

6.1 Bilder

6.2 Videos

6.3 Sounds

6.4 Anwendungen

6.5 Externer Speicher

## **7. Multimedia (s. Seite 112)**

7.1 Videokamera

7.2 Kamera

7.3 Sprachaufnahme

7.4 Wiedergabeliste

7.5 Einstellungen

# Menü-Übersicht

## **8. Kontakte (s. Seite 116)**

- 8.1 Neu hinzu
- 8.2 Suche
- 8.3 Kurzwahl
- 8.4 Anrufergruppe
- 8.5 Servicrufnummern
- 8.6 Eigene Nummer
- 8.7 Einstellungen
  - 8.7.1 Datenquelle
  - 8.7.2 Bild/Avatar anzeigen
  - 8.7.3 Alle kopieren
  - 8.7.4 Alle verschieben
  - 8.7.5 Kontakte löschen

## **\*. Organizer (s. Seite 124)**

- \*.1 Kalender
- \*.2 Aufgaben
- \*.3 Notiz
- \*.4 Geheimnotiz
- \*.5 Terminsuche
- \*.6 Count Down
- \*.7 Einstellungen
  - \*.7.1 Kalender
  - \*.7.2 Speicherstatus
  - \*.7.3 Alle löschen

## **0. Tools (s. Seite 132)**

- 0.1 Schnellmenü
- 0.2 Wecker
- 0.3 Verbindungen
  - 0.3.1 Buletooth
  - 0.3.2 Server-Synchr.
- 0.4 Taschenrechner
- 0.5 Weltzeit
- 0.6 Umrechnung

## **9. Anwendungen (s. Seite 120)**

- 9.1 Meine Anwend.
- 9.2 Download
- 9.3 Einstellungen

## **#. Anrufe (s. Seite 142)**

### **#.1 Videoanruf**

### **#.2 Anrufliste**

#.2.1 Entg.Anrufe

#.2.2 Eingehende Anr.

#.2.3 Ausgehende Anr.

#.2.4 Alle Anrufe

### **#.3 Anrufdauer**

### **#.4 Anrufkosten**

### **#.5 Rufumleitung**

#.5.1 Sprachanrufe

#.5.2 Videoanruf

#.5.3 Alle Faxanrufe

### **#.6 Anrufsperr**

#.6.1 Sprachanrufe

#.6.2 Videoanruf

#.6.3 Alle Sperren deakt.

### **#.7 Festwahlnr.**

#.7.1 On/Off:Off

### **#.8 Anklopfen**

#.8.1 Aktivieren

#.8.2 Deaktivieren

#.8.3 Status anz.

### **#.9 Einstellungen**

#.9.1 Anruf abweisen

#.9.2 Eigene Nr.senden

#.9.3 Autom.Wahlwdh.

#.9.4 Antwortmodus

#.9.5 Minuten-Ton





# Anzeige

In diesem Menü können Sie verschiedene Einstellungen für die Anzeige vornehmen, z.B. die Displaybeleuchtung und das Bildschirmthema.

## Bildschirmthema

Sie können hier ein Thema für das Display auswählen.

### Hintergrund

Sie können hier auswählen, welcher Hintergrund im Standby-Modus angezeigt wird.

### Ausgehender Anruf

Sie können hier auswählen, welcher Hintergrund bei einem ausgehenden Anruf angezeigt wird. Der gewählte Hintergrund wird sowohl für Sprach- als auch für Videoanrufe verwendet.

### Nachricht senden

Sie können hier auswählen, welcher Hintergrund beim Senden von Nachrichten angezeigt wird.



### Einschalten

Sie können hier auswählen, welcher Hintergrund beim Einschalten des Telefons angezeigt wird.

### Ausschalten

Sie können hier auswählen, welcher Hintergrund beim Ausschalten des Telefons angezeigt wird.

## Bildschirmthema aussen

Sie können ein Thema für den Hintergrund des vorderen Displays auswählen.

## Hintergrund

Sie können hier auswählen, welcher Hintergrund im Standby-Modus angezeigt wird.

## Ausgehender Anruf

Sie können hier auswählen, welcher Hintergrund bei einem ausgehenden Anruf angezeigt wird. Der gewählte Hintergrund wird sowohl für Sprach-als auch für Videoanrufe verwendet.

## Menüstil

Folgende Menüstile stehen zur Auswahl:  
Rasterstil und Bogenstil.

## Schriftart

Sie können Schriftgröße und -farbe ändern, mit der beim Wählen einer Rufnummer die Zahlen auf dem Display angezeigt werden.

## Hintergrundbel.

Benutzen Sie diesen Knopf zur Auswahl, ob der Bildschirmschoner aktiviert werden soll.

Dauer Haupt-LCD	Aus 5 Sek. <b>10 Sek.</b> 15 Sek. 30 Sek. 1 Min. 2 Min. 3 Min. Ein
Dauer Außen-LCD	Aus 5 Sek. 10 Sek. <b>15 Sek.</b> 30 Sek. 1 Min. 2 Min. 3 Min.
Tastaurdauer	Aus 5 Sek. <b>10 Sek.</b> 15 Sek. 20 Sek. Ein

# Anzeige

## Telefonschema

Wenn Sie die Menüfarbe ändern, ändern sich dadurch auch die Farbe der Befehlsleiste, der Titelleiste und des Cursors.

## Grußnachricht

Sie können hier festlegen, welcher Text beim Einschalten des Telefons angezeigt wird.

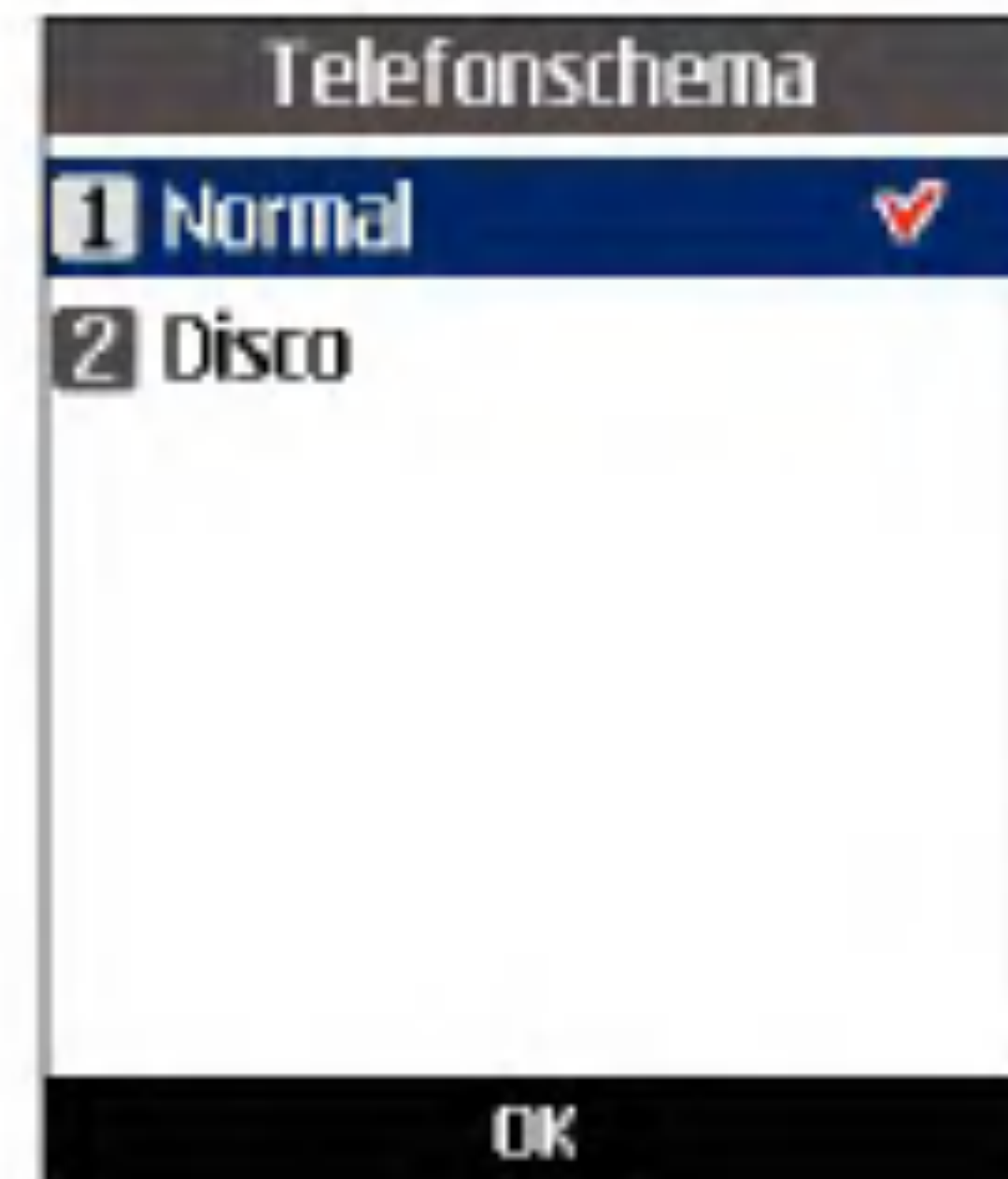



# Profile

In diesem Menü können Sie folgende Eigenschaften bearbeiten: Rufton für Sprachanrufe und Vibration, Tastentöne, Ton beim Aufklappen, Videorufton, Effekt beim Ein-/Ausschalten sowie Lautstärke. Für den Klingelton können folgende Formate verwendet werden: MP3, 3gp, AAC, MIDI, WAV und AMR.

Folgende Profile sind verfügbar: Normal, Stumm, Nur vibrieren, Headset, Outdoor, Benutzerdef. 1, Benutzerdef. 2. und Benutzerdef. 3. Wählen Sie das gewünschte Profil aus, und aktivieren Sie es. Für die Profile Normal, Stumm, Nur vibrieren, Headset und Outdoor sind keine weiteren Opt. verfügbar. Wenn Sie mit dem Cursor ein Profil markieren, wird das zugehörige Menü in der Befehlsleiste angezeigt. Sie können es durch Drücken der entsprechenden Auswahl Taste öffnen. Wählen Sie die Option für die Ansicht bzw. die Bearbeitung, um die Einstellungen eines Profils anzuzeigen bzw. zu ändern.

Die Untermenüs der Profile enthalten folgende Opt..



## ■ Anrufsignal

Mit dieser Option können Sie den Signalmodus für eingehende Anrufe festlegen. Folgende Modi stehen zur Auswahl: Rufton, Vibration, Rufton & Vibration, Rufton nach Vibration und Stumm.

## ■ Sprachrufton

Mit dieser Option können Sie die Ruftonmelodie für eingehende Sprachanrufe festlegen.

## ■ Videorufton

Mit dieser Option können Sie die Ruftonmelodie für eingehende Videoanrufe festlegen.

#### ■ Lautstärke Rufton

Mit dieser Option können Sie die Ruftonlautstärke für eingehende Anrufe festlegen.

#### ■ Nachrichtensignal

Mit dieser Option können Sie den Signalmodus für eingehende Nachrichten festlegen. Folgende Opt. stehen zur Auswahl: Kein, Einmal, Einmal/Min., Alle 2 Min., Alle 5 Min. und Alle 10 Min.

#### ■ Nachrichtenton

Mit dieser Option können Sie den Signalton für eingehende Nachrichten festlegen.

#### ■ Tastenton

Mit dieser Option können Sie festlegen, welcher Toneffekt beim Drücken einer Taste zu hören ist.

#### ■ Tastenlautstärke

Mit dieser Option können Sie die Lautstärke der Tastentöne festlegen.

#### ■ Klappenton

Mit dieser Menüoption können Sie den Ton für das Auf-und Zuklappen des Telefons festlegen.

#### ■ Warnton

Mit dieser Option können Sie die Warntöne aktivieren bzw. deaktivieren.

#### ■ Einschalt-Ton

Mit dieser Option können Sie festlegen, welcher Toneffekt beim Einschalten des Telefons zu hören ist.

#### ■ Einschalt-Datei

Mit dieser Option können Sie eine Melodie auswählen, die beim Einschalten des Telefons zu hören ist.

#### ■ Ausschalt-Ton

Mit dieser Option können Sie festlegen, welcher Toneffekt beim Ausschalten des Telefons zu hören ist.

#### ■ Ausschalt-Datei

Mit dieser Option können Sie eine Melodie auswählen, die beim Ausschalten des Telefons zu hören ist.



# Einstellungen





# Einstellungen

## Datum & Zeit

Im Menü für die Zeiteinstellungen können Sie das Format von Datum und Uhrzeit ändern sowie die aktuelle Uhrzeit und das aktuelle Datum einstellen.

### Zeit

1. Wählen Sie im Menü für die Telefoneinstellungen die Option Zeit, und drücken Sie die Taste .
2. Geben Sie die aktuelle Zeit mit den Zifferntasten ein.
3. Wählen Sie mit den Links/Rechts-Navigationstasten das gewünschte Zeitformat aus.
4. Um die eingegebene Zeit zu speichern, drücken Sie die Taste .

### Datum

1. Wählen Sie im Menü für die Telefoneinstellungen die Option Datum, und drücken Sie die Taste .
2. Geben Sie das Datum mit den Zifferntasten ein.

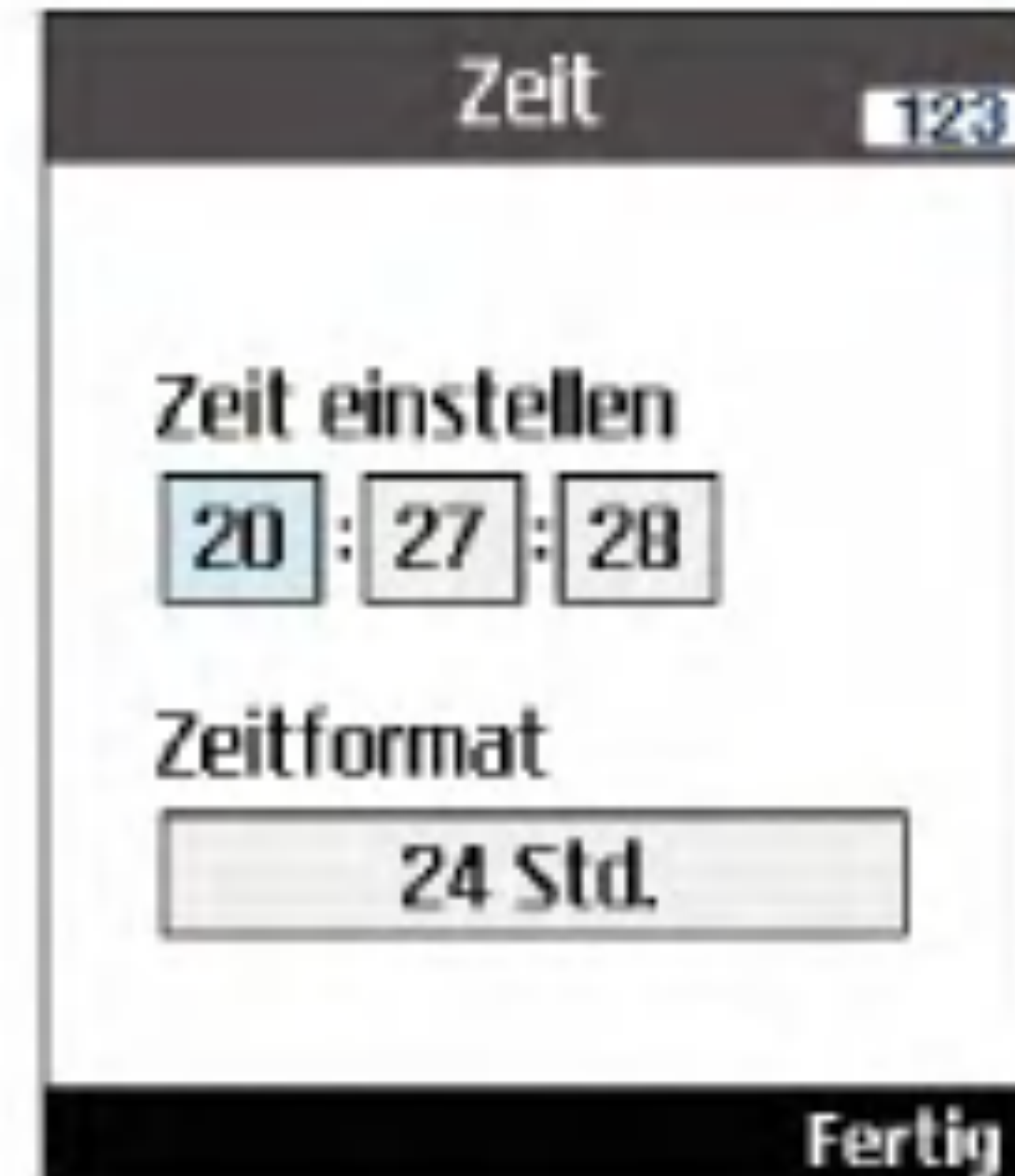

3. Wählen Sie mit den Links/Rechts-Navigationstasten das gewünschte Datumsformat aus.
4. Um das eingegebene Datum zu speichern, drücken Sie die Taste .

### Hinweis

Bitte achten Sie darauf, dass Datum und Uhrzeit korrekt eingestellt sind, damit alle 3-Dienste einwandfrei funktionieren.

## Datum/Zeit autom.akt.

Aktivieren Sie die Option für die automatische Einstellung des Datums und der Uhrzeit, um Datum und Uhrzeit automatisch auf die aktuelle Zeitzone einzustellen. Sie haben die Möglichkeit, die Einstellungen vor der automatischen Aktualisierung zunächst zu bestätigen. Wählen Sie hierfür die entsprechende Option.

## Sommerzeit

Mit dieser Funktion wird die Sommerzeit aktiviert. Wenn Sie die Einstellung Sommerzeit aktivieren (Ein), wird die Uhr sofort auf Sommerzeit umgestellt(wenn es z.B.momentan 16:53 Uhr ist, wird nach der Umstellung auf die Sommerzeit 17:53 Uhr angezeigt).

## Schnellzugriff

Mit der linken und der rechten Auswahltaste können Sie die Befehle in den beiden Anzeigefeldern direkt über diesen Tasten auswählen. Welche Befehle hier angezeigt werden, ist je nach verwendeter Funktion verschieden.

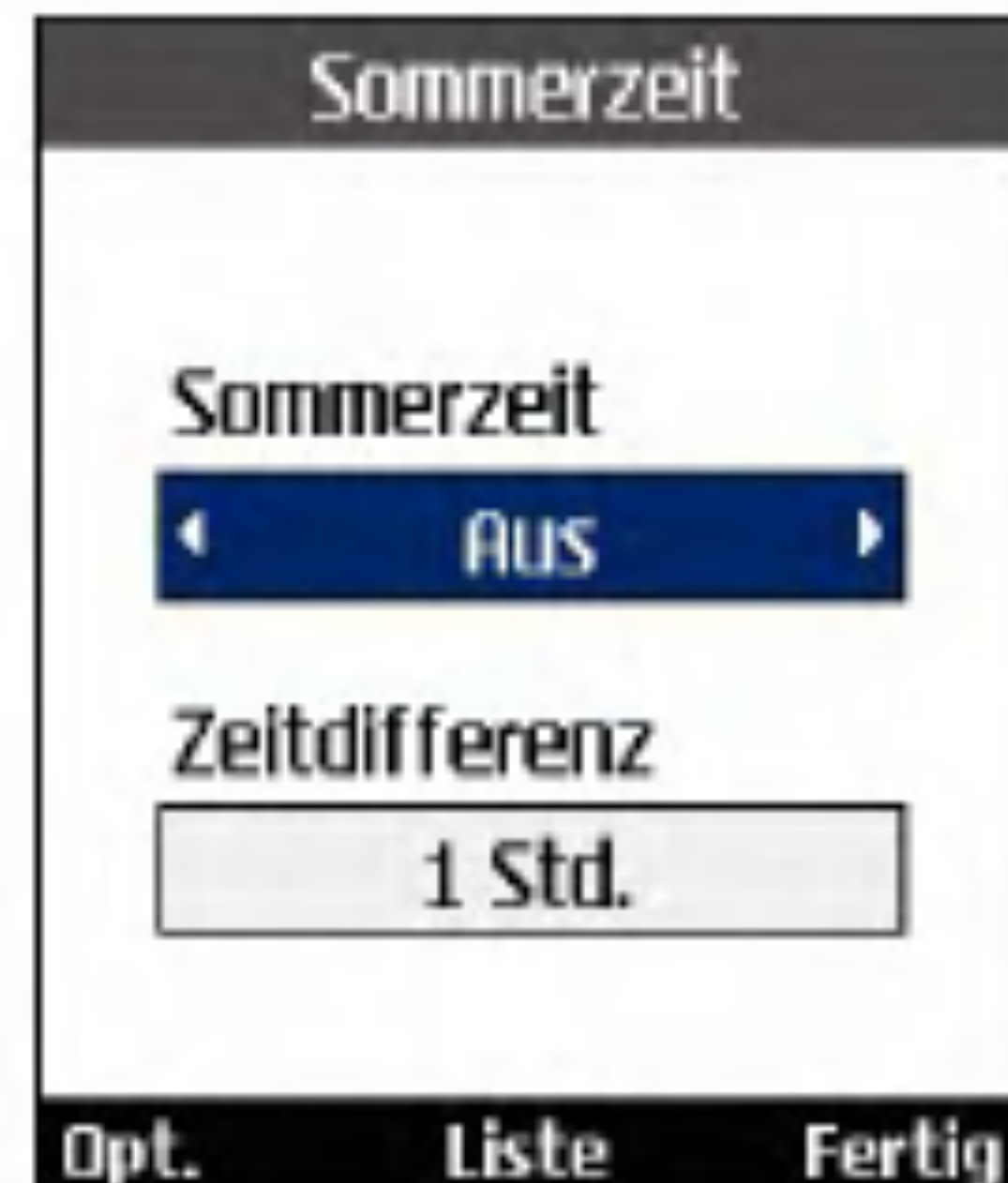

## Netzwerk

### Netzwerkauswahl

#### ■ Automatisch

Mit dieser Funktion wird automatisch nach einem Netz gesucht und das Telefon im Netz registriert. network and registers the handset to the network.

#### ■ Manuell

Mit dieser Funktion können Sie manuell nach einem Netz suchen und auswählen, bei welchem Netz Sie sich registrieren möchten.

# Einstellungen

## Bevorzugte Netze

Sie können die auf der aktuellen USIM-Karte gespeicherten Favoritenlisten anzeigen und bearbeiten.

## Zugriffspunkte

Dieses Menü enthält die Liste der verfügbaren Zugriffspunkte. Drücken Sie zum Bearbeiten die rechte Auswahl Taste. Jeder Zugriffspunkt besitzt folgende Eigenschaften:

- Verbindungs-Titel: Der Profilname.
- Übertragungsart: UMTS/CSD/GPRS
- Benutzername: Der Benutzername.
- Kennwort: Das Kennwort.
- APN: Die APN-Daten des Diensteanbieters.

Um diese Einstellungen zu ändern, wenden Sie sich bitte an den Kundendienst von 3.

## Sicherheit

In diesem Menü können Sie den PIN-Code aktivieren. Wenn der PIN-Code aktiviert ist, werden Sie beim Einschalten des Telefons zur

Eingabe des PIN-Codes aufgefordert, um eine unberechtigte Nutzung des Telefons zu verhindern.

## PIN-Anforderung

Hier können Sie den PIN-Code aktivieren.

Die aktuelle Einstellung wird in der Statusleiste angezeigt.

1. Wählen Sie im Menü **Sicherheit** die Option **PIN-Anforderung**, und drücken Sie die Taste  .
2. Sie können diese Funktion mit **Ein** oder **Beleg** belegen. Wenn diese Funktion aktiviert ist, ist beim Einschalten des Telefons die Eingabe des PIN-Codes erforderlich.
3. Geben Sie den aktuellen PIN-Code ein, und drücken Sie die Taste  .
4. Wenn Sie dreimal einen falschen PIN-Code eingeben, wird der PIN-Code ungültig. In diesem Fall müssen Sie den PUK-Code eingeben, um den PIN-Code zurückzusetzen.
5. Für die Eingabe des PUK-Codes stehen Ihnen maximal zehn Versuche zur Verfügung. Wenn Sie zehnmal einen falschen PUK-Code

eingeben, wird das Telefon gesperrt. Wenden Sie sich in diesem Fall zum Entsperren des Telefons bitte an den Kundendienst von 3.

Um das PIN-Eingabefenster zu verlassen und zum vorherigen Schritt zurückzukehren, drücken Sie die BACK-Taste.

## Telefonsperre

Mit dem Sicherheitscode können Sie eine unberechtigte Nutzung des Telefons verhindern.

Wenn Sie die Telefonsperre aktivieren (Ein), ist beim Einschalten des Telefons die Eingabe des Sicherheitscodes erforderlich.

Für die Telefonsperre stehen folgende Opt. zur Auswahl: **Beim Einschalten, Wenn USIM geändert, Sofort** und **Kein**.

## Codes ändern

Sie können den PIN-Code, den PIN2-Code, den Sicherheitscode und das Sperrkennwort ändern.

## Hinweis

Wenn Sie den voreingestellten Code ändern und den neuen Code vergessen, wenden Sie sich bitte an den Händler, bei dem Sie das Telefon

erworben haben. Er kann das Telefon entsperren bzw. das Problem beheben.

## ■ PIN/PIN2

In diesem Menü können Sie den PIN-Code bzw. den PIN2-Code ändern.

1. Wählen Sie im Menü für die Sicherheitseinstellungen die Option Codes ändern, und drücken Sie die Taste .
2. Wählen Sie PIN bzw. PIN2, und drücken Sie die Taste .
3. Geben Sie den aktuellen PIN-bzw. PIN2-Code ein und anschließend einen neuen PIN-bzw. PIN2-Code. Wenn Sie dreimal einen falschen PIN-bzw. PIN2-Code eingeben, wird der PIN- bzw. PIN2-Code ungültig. In diesem Fall müssen Sie den PUK-bzw. PUK2-Code eingeben, um den PIN-bzw. PIN2-Code zurückzusetzen.
4. Wenn Sie zehnmal einen falschen PUK-Code eingeben, wird das Telefon gesperrt. Wenden Sie sich in diesem Fall zum Entsperren des Telefons bitte an den Kundendienst von 3.

# Einstellungen

## ■ Sicherheitscode

In diesem Menü können Sie den Sicherheitscode ändern. Anders als beim PIN- und PIN2-Code ist die Zahl der Eingabeversuche für den Sicherheitscode nicht beschränkt.

## Sprache

Mit dieser Funktion können Sie die verwendete Sprache auswählen.

## Speicherstatus

In diesem Menü können Sie die Speichernutzung des Mobiltelefons und der USIM-Karte überprüfen. Sie können so ermitteln, wie viel Speicherplatz für das Telefonbuch, den Terminkalender, Aufgaben, Geheimnotizen und SMS- und MMS-Nachrichten verwendet wird.

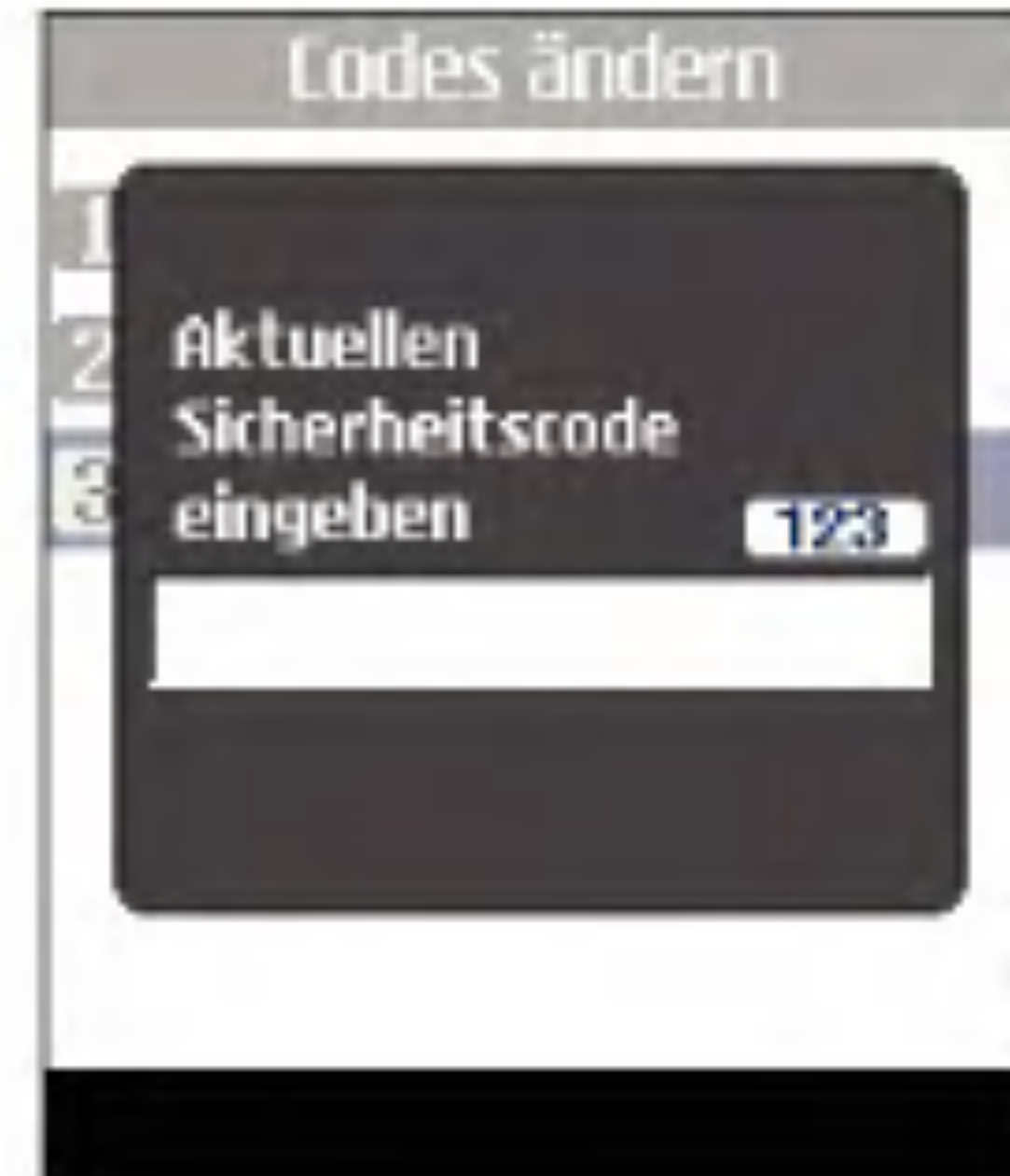

## Gem. Speicher

Mit dieser Funktion können Sie die Belegung des Benutzerspeichers Ihres Mobiltelefons überprüfen.

## Reserv. Speicher

Diese Funktion zeigt an, wie viel Speicherplatz für den Benutzer reserviert ist.

## USIM-Speicher

Mit dieser Funktion können Sie die Belegung des Benutzerspeichers auf der USIM-Karte überprüfen.

## Externer Speicher

Mit dieser Funktion können Sie die Speicherbelegung auf der externen Karte einsehen.

## Mobile-Info

In diesem Menü können Sie Informationen zur Softwareversion anzeigen.

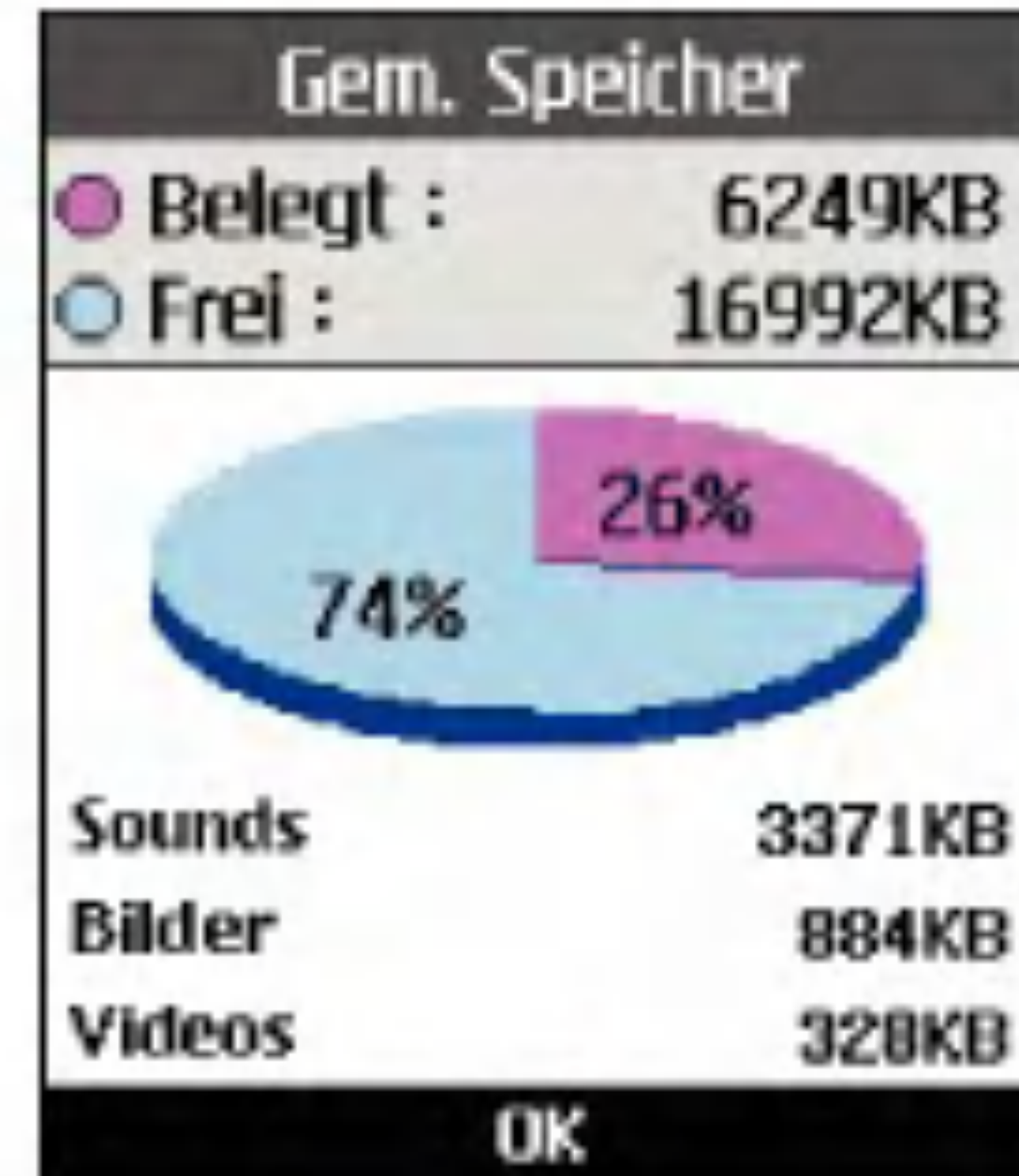

## Einst. zurückset.

Mit dieser Funktion können Sie alle Einstellungen auf die werkseitigen Einstellungen zurücksetzen.





# Browser

Mit 3 steht Ihnen eine Welt voller Kommunikation, Informationen und Unterhaltung offen.

Sie können Wegbeschreibungen für größere Städte abrufen, die aktuellsten Nachrichten erhalten, die neusten Infos zur Bundesliga bekommen und vieles mehr.



Der Browser ist in Gebieten mit 3G-Netz verfügbar.

Um den Browser im Standby-Modus zu starten, drücken Sie die Taste  und halten Sie sie gedrückt.



## Startseite

Wählen Sie im Browsermenü Startseite, und drücken Sie die Taste .

Wenn Sie die aktuelle Seite erneut laden möchten, drücken Sie die rechte Auswahl Taste [Reload] (Erneut laden).

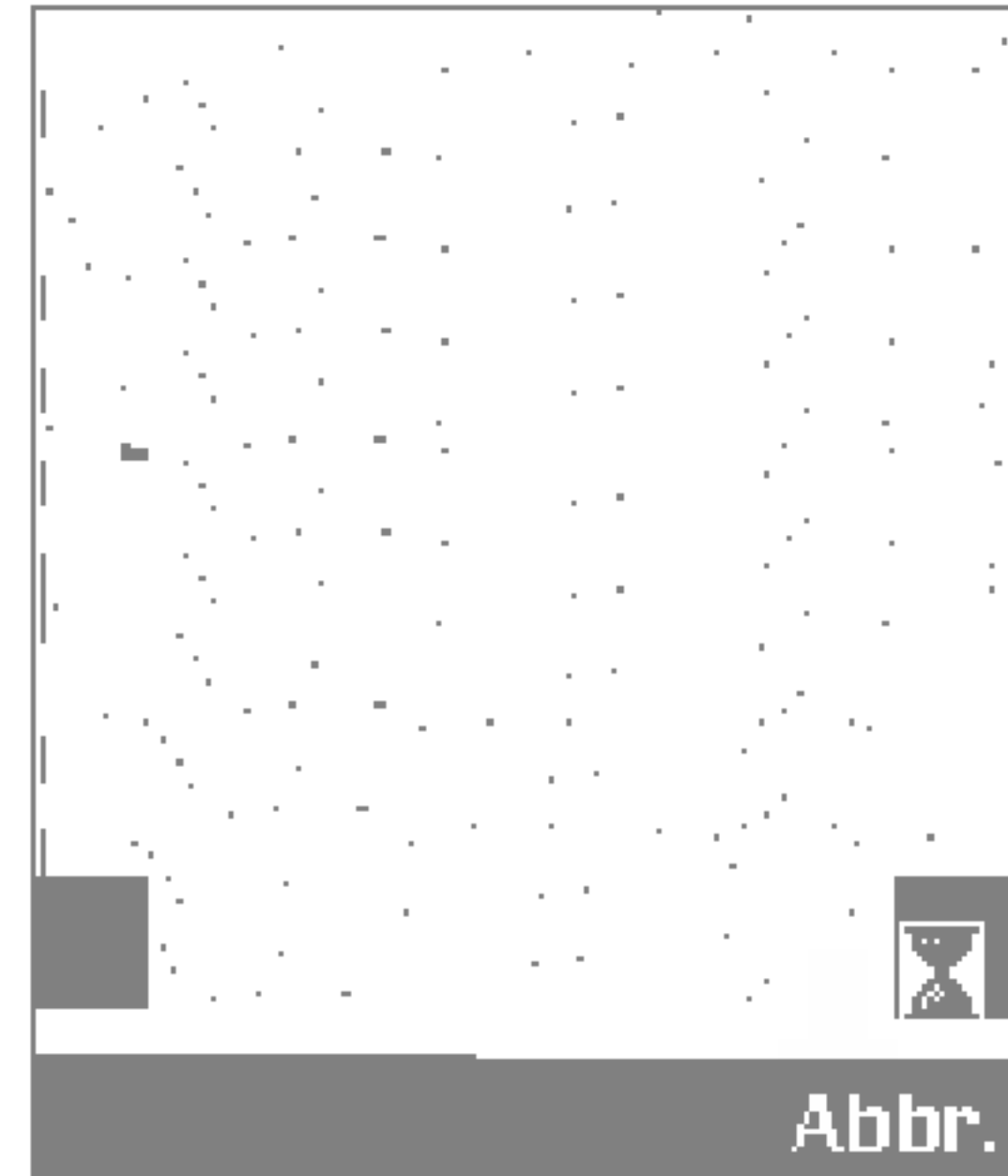
-  Startseite: Wechselt wieder zur Startseite.
-  Neu laden: Lädt die aktuelle Seite erneut.
-  Lesezeichen: Zum Hinzufügen und Speichern der aktuellen Seite zu den Favoriten und zum Anzeigen der gespeicherten Favoriten.



-  Einstellungen: Zum Anpassen der Browser-Einstellungen (z.B. Cache löschen, Sitzungs-Info, Cookie löschen).
-  Zurück: Wechselt zur vorherigen Seite.
-  Vorwärts: Wechselt zur nächsten Seite.

Das folgende Beispiel illustriert diese Funktion.

1. Navigationsseite A → Seite B → Seite C → Seite D
2. Wenn Sie auf Seite D Zurück wählen, gelangen Sie wieder zur Seite C.
3. Wenn Sie auf Seite C Zurück wählen, gelangen Sie zur Seite B. Wenn Sie jedoch Vorwärts wählen, gelangen Sie wieder zur Seite D.

-  URL aufrufen: Stellt nach dem Bearbeiten eine Verbindung zur angegebenen URL her.

## Lesezeichen

Mit dieser Funktion können Sie häufig aufgerufene Seiten als Favoriten speichern und die Favoritenbearbeiten.

### Verbinden

Mit dieser Funktion können Sie auf die ausgewählte Site zugreifen.

### Senden

Die ausgewählte Bookmark-URL kann als Textnachricht, Multimedia-Nachricht oder E-Mail gesendet werden.

### Neu hinzu

Fügt der Favoritenliste einen neuen Eintrag hinzu.

### Bearb.

Zum Bearbeiten und Speichern von Namen und Adresse des ausgewählten Favoriten.



### Markieren

Mit dieser Funktion können Sie die ausgewählte Site markieren oder die Markierung aufheben.

### Löschen

Löscht den ausgewählten Favoriten.

## Gespeicherte Seiten

Speichert die angezeigte Seite als Offline-Datei. Sie können maximal 20 Seiten speichern.

## URL aufrufen

Stellen Sie nach dem Bearbeiten eine Verbindung mit der entsprechenden URL her.

# Browser

## Sicherheitszertifikate

### ■ Zertifikate

Es wird eine Liste der verfügbaren Sicherheitszertifikate angezeigt. a Sitzung gelöscht Beendet die Sicherheitsverbindung.

### ■ Sitzung gelöscht

Ich werde erlauben, dass Sie die Sicherheitsverbindung schließen.

## Einstellungen

### Profil

Wählen Sie die Profile aus, indem Sie die Taste  drücken und den Browser starten.

### Zeichenkodierung

Wählen Sie einen Zeichensatz aus der folgenden Liste:  
Automatic, English(ASCII), English(ISO), English(LATIN), Unicode(UCS2 BE), Unicode(UCS2 LE), Unicode(UCS2 Auto), Unicode(UTF-16 BE), Unicode(UTF-16 LE), Unicode(UTF-16 Auto), Unicode(UTF-8), Chinede(BIG5).



### Scrolling

Zum Auswählen der Bildlaufgeschwindigkeit:  
**1 Zeile, 2 Zeilen** oder **3 Zeilen**.

### Bild anzeigen

Wählen Sie diese Option, wenn im Browser Bilder angezeigt werden sollen.

### Hinweis

Wenn Sie diese Funktion aktivieren, werden Bilder auf WAP-Seiten möglicherweise erst angezeigt, wenn die Übertragung abgeschlossen ist. Zur Beschleunigung der Übertragung sollte die Option „Bild anzeigen“ deaktiviert werden.

## Cache

Legen Sie fest, ob Sie die angezeigten WAP (Netzwerk)-Seiten speichern möchten. Wenn Sie diese Funktion aktivieren, können Sie bereits angezeigte WAP-Seiten schnell im Cache durchsuchen.

## Cookies

Legen Sie fest, ob Sie Cookies der WAP-Seite speichern möchten. Wenn Sie diese Funktion deaktivieren, werden keine Cookies auf Ihrem Telefon gespeichert.

## Cache löschen

Löscht die im Cache gespeicherten Daten.

## Cookies löschen

Löscht die im Speicher für Cookies gespeicherten Daten.

## Live Streaming

Diese Anwendung gibt Live Streaming wieder. Dazu starten Sie den Browser, greifen auf die Entertainment-Dienste zu und suchen nach



einem Live Streaming-Menu. Drücken Sie anschließend das Symbol für Live Streaming, um die Wiedergabe zu starten. Durch Drücken des Symbols für Live Streaming zeigt der Mobil-Terminal das Live Streaming automatisch an.

## VCR Control (VCR-Steuerung)

Wenn es sich um ein Live Streaming handelt, wird die VCR-Steuerung mit einer Fortschrittsleiste im Mobil-Terminal angezeigt.

1. Taste  : Wiedergabe und Pause (abwechselnd).

# Browser

2. Taste Mute/unmute (Stummschaltung/  
Stummschaltung aus): Zeitweilige  
Stummschaltung des Tons ein-bzw.  
ausschalten.

## OPT.

Drücken Sie die linke Auswahltaste [Options]  
(Opt.), um die folgenden Popup-Menüs  
anzuzeigen.

1. Taste Mute/unmute (Stummschaltung/  
Stummschaltung aus): Zeitweilige  
Stummschaltung des Tons  
ein-bzw.ausschalten.
2. Videogröße: Normal/Querformat (für normale  
Videos) oder Normal/Zoom/Querformat (für  
kleine Videos)
3. Inhaltsinfo.:  
Zeigt Informationen über den aktuell  
angezeigten Inhalt des Streaming-Servers an.

## Normal Streaming

Normal Streaming ist ähnlich wie Live  
Streaming. Dazu starten Sie den Browser,  
greifen auf die Entertainment-Dienste zu und



wählen das Normal Streaming-Menu aus, wie  
beispielsweise Nachrichten,  
Börseninformationen, Musik, Wetter usw.

## VCR Control (VCR-Steuerung)

Wenn es sich nicht um ein Live Streaming  
handelt, wird die VCR-Steuerung mit einer  
Fortschrittsleiste der aktuellen Spielzeit im  
Mobil-Terminal angezeigt.

1. Taste  : Wiedergabe und Pause  
(abwechselnd).
2. Tasten Rechts/Links: Mit diesen Tasten  
können Sie schneller vor-und zurückspulen



Im folgenden Beispiel werden die Funktionen des Menüs [FF/REW] ((FW/RW)dargestellt.

- Wird die Taste [FF/REW] ((FW/RW)während der Wiedergabe des Streaming gedrückt, wird das Video angehalten.
- Wird die Taste [FF/REW] ((FW/RW)mehrfach gedrückt, zeigt der Mobil-Terminal die neue Spielzeit und den Fortschrittsbalken gleichzeitig an. (Sie können die neue Spielzeit mit der Taste [FF/REW] ((FW/RW)auswählen.)
- Wird keine weitere Taste gedrückt, wird das Streaming am neuen Zeitpunkt gestartet.

3. Taste Mute/unmute (Stummschaltung/  
Stummschaltung aus): Zeitweilige  
Stummschaltung des Tons  
ein-bzw.ausschalten.

Funktion **OPT.** siehe Live Streaming.

---



# Nachrichten



# Nachrichten

## Neue Nachricht

### SMS

Öffnen Sie das Menü **Nachrichten**, beispielsweise durch Drücken der entsprechenden Shortcut-Taste. Wählen Sie dann **Neue Nachricht** und anschließend **SMS**.

Sie können SMS-Nachrichten erstellen und bearbeiten, die eine Länge von jeweils maximal 160 Zeichen haben können. Außerdem können bis zu 10 SMS-Nachrichten miteinander verknüpft sein.

1. Drücken Sie die linke Auswahltaste [Opt.]. Wählen Sie dann Telefonbuch, um den Empfänger aus der Liste gesendeter Nachrichten bzw. den Kontakten auszuwählen.
2. Wenn Sie mit der Texteingabe beginnen, wird dafür ein neues Fenster geöffnet. Drücken Sie die linke Auswahltaste [Opt.], um Emoticons, Vorlagen und Telefonnummern aus den Kontakten einzugeben. Die  dient zum Eingeben verschiedener Symbole und Sonderzeichen.



3. Nach dem Versenden wird die Nachricht im Nachrichtenausgang gespeichert. Wenn Sie die Nachricht nicht sofort versenden, wird die Nachricht im Entwürfe gespeichert.



### MMS

#### Erstellen einer MMS

Öffnen Sie das Menü **Nachrichten**, indem Sie im Hauptmenü **Nachrichten** wählen oder die entsprechende Shortcut-Taste drücken. Wählen Sie dann **Neue Nachricht** und anschließend **MMS**, um eine MMS-Nachricht zu erstellen. Mit einer MMS-Nachricht können Sie ganz einfach Bilder versenden, indem Sie das gewünschte

Bild aus dem Album oder direkt aus dem Menü Multimedia an die Nachricht anhängen.

## MMS

1. Erstellen Sie eine MMS-Nachricht.
2. Wählen Sie im Menü **Neue Nachricht** die Option **MMS**, und drücken Sie die Taste .
3. Um das MMS-Nachrichtenfeld zu bearbeiten, drücken Sie die Ab-Navigationstaste.
4. Setzen Sie den Cursor in das Feld **An**, und geben Sie den Empfänger ein. Sie können dazu entweder eine Telefonnummer oder eine E-Mail-Adresse verwenden. Um die Kontakte zu durchsuchen, drücken Sie die linke Auswahltaste [**Opt.**]. Nachdem Sie einen Empfänger eingegeben haben, wird ein zusätzliches Feld geöffnet, in das Sie einen weiteren Empfänger eintragen können.
5. Setzen Sie den Cursor in das Feld **Titel**, und geben Sie den Nachrichtentitel ein. Um eine Vorlage oder ein Emoticon auszuwählen und einzufügen, drücken Sie die linke Auswahltaste [**Opt.**].
6. Sie können jedem Dia etwas hinzufügen, es löschen oder bearbeiten, indem Sie das entsprechende Textfeld markieren.
7. Wenn Sie die MMS-Nachricht als Entwurf speichern möchten, drücken Sie während der Erstellung die linke Auswahltaste [**Opt.**].
8. Um die MMS-Nachricht als Vorschau anzuzeigen, drücken Sie während der Erstellung ebenfalls die linke Auswahltaste [**Opt.**].
9. Wenn die Nachricht fertig ist, drücken Sie die Taste .
10. You can select the following functions using the left soft key [Options].
  - Einfügen: Fügt Dias, Bilder, Videos, Audiodateien, Vorlagen und Namen oder Nummern aus den Kontakten ein.
  - Senden: Versendet die erstellte MMS-Nachricht zur gewünschten Zeit.
  - Als Entw. speich.: Speichert die erstellte Multimedia-Nachricht in „Entwürfe“.
  - Vorschau: Zeigt die erstellte MMS-Nachricht vor dem Versenden an.

# Nachrichten

- Anhang anzeigen: Zeigt die Liste der angehängten Dateien an.
- Foliendauer: Ändert die Diadauer jedes Dias.
- Entfernen: Entfernt die angehängte Datei oder das angehängte Dia im ausgewählten Dia.
- Verschieben: Wechselt zum gewünschten Dia.
- Wörterbuch: Wählt Wörterbuchmodus aus.
- Zu Wörterb. hinz.: Fügt die Zeichenfolge dem Wörterbuch hinzu.

## MMS-Nachrichten als Vorschau oder Entwurf anzeigen

1. Sie können erstellte MMS-Nachrichten als Vorschau anzeigen.
2. Wenn die Nachricht zu lang ist, um ganz auf dem Display angezeigt zu werden, können Sie mit den Auf-/Ab-Navigationstasten durch die Nachricht blättern.
3. Um die Wiedergabe der Nachricht zu unterbrechen, drücken Sie die Taste . Mit der Taste  können Sie die







Wiedergabe erneut starten.

4. Wenn an die MMS-Nachricht eine Audio-oder Videodatei angehängt ist, können Sie die Stummschaltung durch Drücken der rechten Auswahltaste [Stumm ] bzw. [Stumm aus] aktivieren und deaktivieren.

## MMS-Nachrichten im Nachrichteneingang und Nachrichtenausgang anzeigen

1. Wählen Sie die MMS-Nachricht aus, deren Inhalte Sie anzeigen möchten.
2. Wenn die Nachricht zu lang ist, um ganz auf dem Display angezeigt zu werden, können Sie mit den Auf-/Ab-Navigationstasten durch die Nachricht blättern.

3. Um die Wiedergabe der Nachricht zu unterbrechen, drücken Sie die Taste . Mit der Taste  können Sie die Wiedergabe erneut starten.
4. Wenn an die MMS-Nachricht eine Audio-oder Videodatei angehängt ist, können Sie die Stummschaltung durch Drücken der rechten Auswahltaste [Stumm] aktivieren. Um die Stummschaltung zu deaktivieren, drücken Sie erneut die rechte Auswahltaste [Stumm aus]. Wenn die Multimedia-Nachricht eine URL enthält, können Sie eine Verbindung zu der Seite aufbauen.  
Wenn Sie die Verbindung unterbrechen möchten, drücken Sie die Taste  oder eine der Auf/Ab-Navigationstasten. Zu diesem Zeitpunkt wird auf dem Display Use link (Link) auf der rechten Auswahltaste angezeigt.  
Wenn Sie diese Taste drücken oder die Taste  drücken und halten, können Sie eine Verbindung mit dieser Website herstellen oder die Streaming-Datei anzeigen.
5. Mit den Links-/Rechts-Navigationstasten können Sie die gewünschte Nachricht auswählen.

6. Um die Nachricht wiederzugeben, drücken Sie die Taste .
7. Drücken Sie die Taste, um eine Antwort auf die Nachricht zu erstellen.
  - Pause/Wiederg.: Hält die ausgewählte Nachricht an bzw. gibt sie wieder.
  - Antworten: Erstellt eine Antwort auf die ausgewählte Nachricht.
  - Weiterleiten: Leitet die ausgewählte Nachricht weiter.
  - Speich.unter: Speichert die Nummer in den Kontakten.
  - Anhang anzeigen: Dateiliste wird angezeigt.
  - Neue Nachricht: Erstellt eine neue Nachricht.
  - Verwenden: Extrahiert die in der Textnachricht enthaltene Telefonnummer, E-Mail- oder Internetadresse.
  - Löschen: Löscht die ausgewählte Nachricht.
  - Zum Seitenkopf: Zeigt Informationen zur ausgewählten Nachricht an.

# Nachrichten

## E-Mail

Um eine E-Mail zu versenden, richten Sie zuerst das E-Mail-Konto ein.

### Erstellen einer E-Mail

1. Wählen Sie im Menü Nachr.schreiben die Option **E-Mail**.
2. Sie können bis zu 20 Adressen in die Felder An, Cc und Bcc eingeben.

### Tipp

Um das Zeichen @ einzugeben, drücken Sie die rechte Auswahl Taste [Symbol] und anschließend die Zifferntaste 7.

3. Geben Sie den Titel der E-Mail in das Feld Betreff ein.
4. Geben Sie den Inhalt der E-Mail in das Feld Nachricht ein.
5. Geben Sie im Feld Anhängen bis zu zwei Dateien an, die an die E-Mail angefügt werden sollen.

6. Wenn Sie die E-Mail erstellt haben, drücken Sie die Taste . Sie können die Nachricht sofort senden.

## Eingang

1. Sie können gespeicherte Nachrichten anzeigen. Wählen Sie dazu eine Nachricht aus, und drücken Sie anschließend die Taste .
2. Um die vorherige bzw. die folgende Nachricht anzuzeigen, drücken Sie die linke bzw. rechte Navigationstaste.
3. Um eine MMS anzuzeigen, wählen Sie im Nachrichtenfenster Abrufen. Die Datei wird dann übertragen, und Sie können sie anzeigen, sobald sie vollständig eingegangen ist.
4. Durch Drücken der linken Auswahl Taste [Opt.] öffnen Sie ein Popup-Menü mit folgenden Funktionen.
  - **Antworten:** Erstellt eine Antwort auf die ausgewählte Nachricht.
  - **Weiterleiten:** Sie können die ausgewählte Nachricht weiterleiten.

- **Ansicht:** Zeigt die ausgewählte Nachricht an.
- **Neue Nachricht:** Sie können eine neue Nachricht verfassen.
- **Abs. speich.:** Speichert die Absenderadresse in die Kontakte.
- **Markieren:** Markiert die ausgewählte Nachricht bzw. hebt die Markierung auf.
- **Löschen:** Löscht die ausgewählte Nachricht.
- **Kopieren:** Kopiert die ausgewählte Nachricht.
- **Verschieben:** Verschiebt die ausgewählte Nachricht.
- **Information:** Zeigt Informationen zur ausgewählten Nachricht an.

### Anzeigen von Bluetooth-Nachrichten im Eingang und im Popup-Fenster der Nachrichten.

1. Sie können vCalendar, vCard und Bilder anzeigen sowie Audio- und Videonachrichten wiedergeben, die über Bluetooth empfangen werden.
2. Sie können gespeicherte

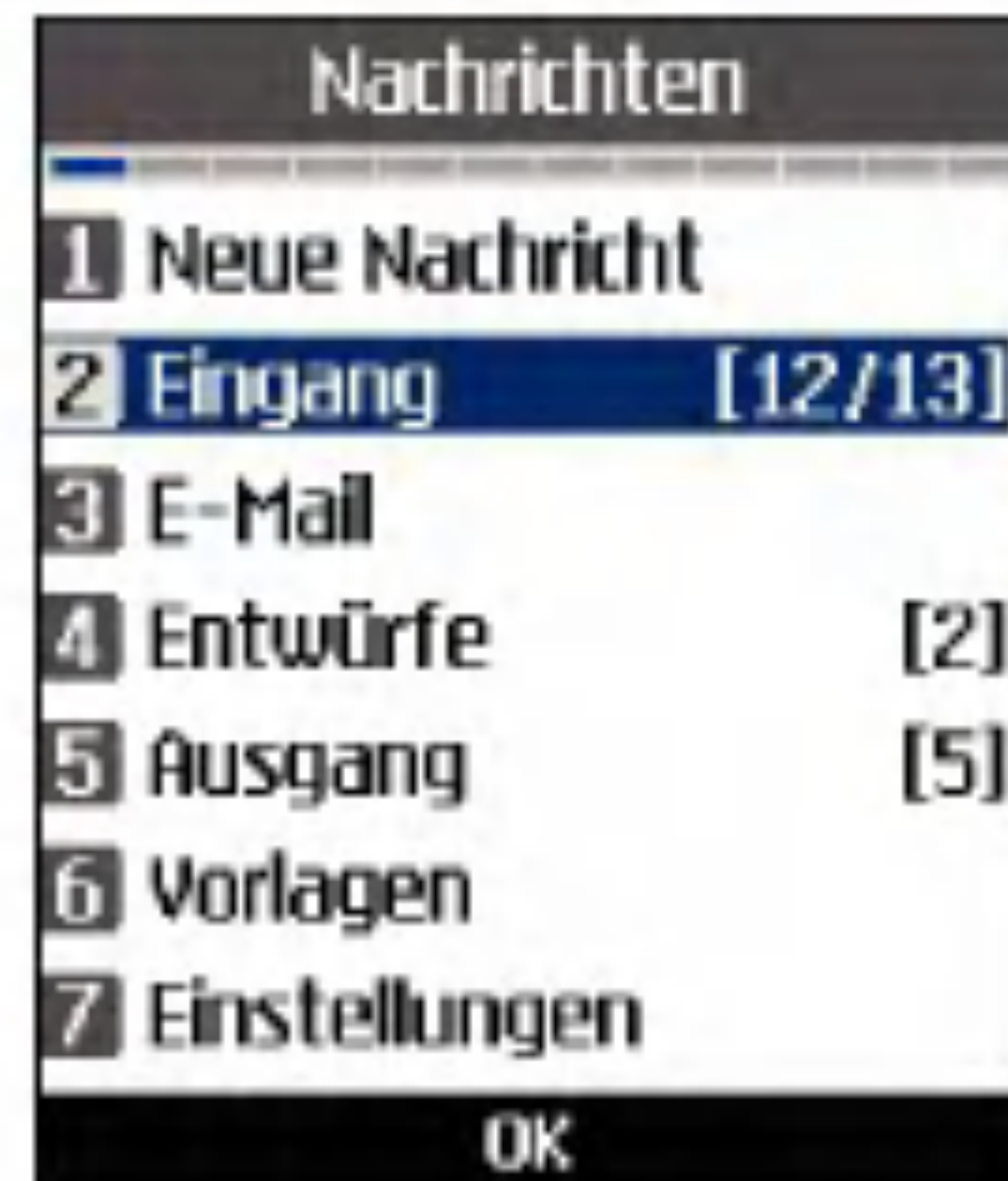

Bluetooth-Nachrichten anzeigen. Wählen Sie eine Bluetooth-Nachricht, und drücken Sie anschließend die Taste „OK“ im Eingang, um sie anzuzeigen.

3. Sie können die zuletzt erhaltene Bluetooth-Nachricht direkt anzeigen. Wählen Sie im Popup-Fenster der Nachrichtenmitteilung die Option „Ja“, um die zuletzt erhaltene Bluetooth-Nachricht anzuzeigen.
4. Mit den Links-/Rechts-Navigationstasten können Sie die vorherige oder nächste Nachricht im Eingang anzeigen, wenn Sie Bluetooth-Nachrichten über den Eingang anzeigen.

# Nachrichten

5. Sie können die vorherige oder nächste Nachricht nicht anzeigen, wenn Sie die zuletzt empfangenen Nachrichten über das Popup-Fenster der Nachrichtenmitteilung anzeigen.
6. Sie können mit den Auf-/Ab-Navigationstasten nach unten und oben blättern, um die Bereiche der Nachricht anzuzeigen, die sich außerhalb des sichtbaren Bereichs befinden.
7. Mit der Taste „Ansicht“  können Sie das Vollbild anzeigen.
8. Mit der Taste „Wiedergabe“  können Sie die Audio-/Videodatei wiedergeben.
9. Durch Drücken der linken Auswahltaste [Opt.] öffnen Sie ein Popup-Menü mit folgenden Funktionen:
  - **In Termink. kop./In Telefonb. kop.:** Sie können vCalendar-/vCard-Nachrichten in den Kalender bzw. das Telefonbuch kopieren.
  - **Anhang speichern:** Sie können Bilder, Audio- und Videodateien für die spätere Verwendung in das Telefon speichern.

- **Neue Nachricht:** Sie können eine neue Text-/Multimedia-/E-Mail-Nachricht verfassen.
- **Weiterleiten:** Sie können Bluetooth-vCalendar-/vCard-Nachrichten über SMS/E-Mail weiterleiten.
- **Löschen:** Löscht die Bluetooth-Nachricht, die Sie gerade anzeigen.

## E-Mail

1. Wählen Sie E-Mail.
2. Wählen Sie 3Email, um Nachrichten aus der Serverliste abzurufen.
3. Um neue Nachrichten abzurufen, wählen Sie in der Liste mit den Betreffzeilen zunächst die Option zum Abrufen, um die neue Betreffliste abzurufen.
4. Wählen Sie aus den abgerufenen Betreffzeilen dann eine Nachricht aus, deren Inhalte vom Server abgerufen werden sollen.

Durch Drücken der linken Auswahltaste [Opt.] öffnen Sie ein Popup-Menü mit folgenden Funktionen.

- **Antworten:** Sie können eine Antwort auf die ausgewählte Nachricht erstellen.
- **Weiterleiten:** Sie können die ausgewählte Nachricht weiterleiten.
- **Abs. speich.:** Sie können die Absenderadresse in die Kontakte speichern.
- **Neue Nachricht:** Sie können eine neue Nachricht per SMS, MMS und E-Mail versenden.
- **Verwenden**
  - Nummer: Extrahiert die im Nachrichtentext enthaltene Telefonnummer.
  - E-Mail-Adresse: Zeigt bis zu 10 E-Mail-Adressen in der eingegangenen Nachricht an. Sie können eine Nachricht an die Adresse senden oder die Adresse als Kontakt speichern.
  - Internetadresse: Zeigt bis zu 10 URLs im Text der eingegangenen Nachricht an.

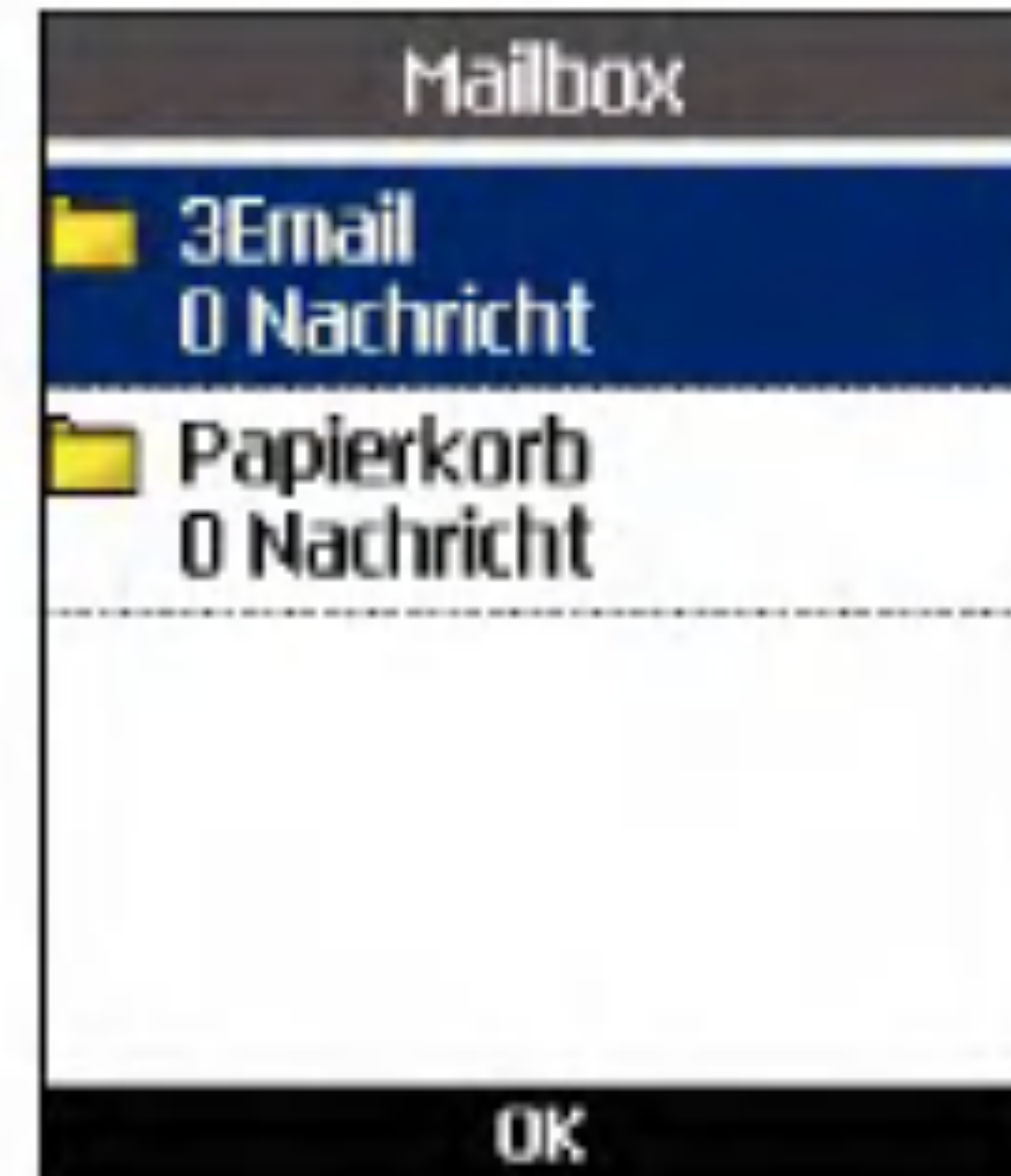

Sie können den Link aufrufen und mit einem Lesezeichen versehen.

- **Anhang anzeigen:** Zeigt die Liste der Anhänge an.
- **Löschen:** Sie können die ausgewählte Nachricht löschen.
- **Empfängeradresse anzeigen:** Zeigt die Adressen in den Feldern „An“, „CC“ und „BCC“ an.
- **Information:** Zeigt Informationen zur ausgewählten Nachricht an.

# Nachrichten

## Entwürfe

1. Sie können gespeicherte Nachrichten bearbeiten. Wählen Sie dazu eine Nachricht aus, und drücken Sie anschließend die Taste .
2. Durch Drücken der linken Auswahltaste [Opt.] öffnen Sie ein Popup-Menü mit folgenden Funktionen.
  - **Bearbeiten:** Öffnet die ausgewählte Nachricht zum Bearbeiten.
  - **Senden:** Versendet die ausgewählte Nachricht.
  - **Neue Nachricht:** Erstellt eine neue Nachricht.
  - **Markieren:** Markiert die ausgewählte Nachricht bzw. hebt die Markierung auf.
  - **Löschen:** Löscht die ausgewählte Nachricht.
  - **Information:** Zeigt Informationen zur ausgewählten Nachricht an.

## Gesendete

1. Sie können gespeicherte Nachrichten bearbeiten. Wählen Sie dazu eine Nachricht aus, und drücken Sie anschließend die Taste .
2. Um die vorherige bzw. die folgende Nachricht anzuzeigen, drücken Sie die linke bzw. rechte Navigationstaste.
3. Durch Drücken der linken Auswahltaste [Opt.] öffnen Sie ein Popup-Menü mit folgenden Funktionen.
  - **Weiterleiten:** Leitet die ausgewählte Nachricht weiter.
  - **Ansicht:** Zeigt die ausgewählte Nachricht an.
  - **Bearbeiten:** Sie können die ausgewählte Nachricht bearbeiten.
  - **Neue Nachricht:** Sie können eine neue Nachricht verfassen.
  - **Abs. speich.:** Speichert die Absenderadresse in die Kontakte.
  - **Markieren:** Markiert die ausgewählte Nachricht bzw. hebt die Markierung auf.

- **Löschen:** Löscht die ausgewählte Nachricht.
- **Information:** Zeigt Informationen zur ausgewählten Nachricht an.

## Vorlagen

Sie können häufig verwendete Formulierungen hinzufügen, bearbeiten und löschen.

Häufige Formulierungen können Sie vorab im Eingabefenster speichern.

## Einstellungen

### SMS

#### Statusanforderung

Zum Aktivieren/Deaktivieren der Berichtsfunktion. Wenn diese Funktion aktiviert ist, werden Ihnen Übertragungsberichte zugesendet.

#### Gültigkeit

Mit dieser Option können Sie festlegen, wie lange Ihre Nachrichten in der SMS-Zentrale



gespeichert werden sollen, während versucht wird, sie an den Empfänger zu übertragen.

### SMS-Zentrale

Die Nummer der SMS-Zentrale ist in Ihrem 3-Mobiltelefon voreingestellt. Änderungen sind daher nicht erforderlich. Wenn Sie die Nummer versehentlich geändert oder gelöscht haben, wenden Sie sich bitte an den Kundendienst von 3.

# Nachrichten

## MMS

Wählen Sie im Menü Einstellungen die Option für MMS, um Einstellungen für MMS vorzunehmen.

### Statusanforderung

In diesem Menü können Sie festlegen, ob vom Empfänger einer Nachricht eine Empfangsbestätigung angefordert werden soll. Sie können hier ebenfalls festlegen, ob an den Absender einer Nachricht eine Empfangsbestätigung gesendet werden darf.

- Bericht anfordern: Legt fest, ob für gesendete MMS eine Empfangsbestätigung angefordert werden soll.
- Bericht zulassen: Legt fest, ob angeforderte Empfangsbestätigungen gesendet werden dürfen.

### Antwort lesen

In diesem Menü können Sie festlegen, ob vom Empfänger einer Nachricht eine Lesebestätigung angefordert werden soll. Sie können hier ebenfalls festlegen, ob an den Absender einer Nachricht eine Lesebestätigung gesendet werden darf.

- Antwort anfordern: Legt fest, ob für gesendete MMS-Nachrichten eine Lesebestätigung angefordert werden soll.
- Antwort zulassen: Legt fest, ob angeforderte Lesebestätigungen gesendet werden dürfen.

### Autom.abrufen

In diesem Menü können Sie festlegen, ob eine MMS automatisch abgerufen werden soll, wenn eine MMS eingeht.

### Gültigkeit

In diesem Menü können Sie festlegen, wie lange eine gesendete MMS gültig bleibt. Die Nachricht

### Diadauer

Mit diesem Menü können Sie festlegen, wie lange jede Seite in einer von Ihnen erstellten MMS angezeigt werden soll.

### Nachrichtengröße

Mit diesem Menü können Sie eine Maximalgröße für von Ihnen erstellte MMS festlegen.

## MMS Center

Die Daten des Multimedia-Gateways sind auf Ihrem Mobiltelefon vorgespeichert und sollten nicht verändert werden. Wenn Sie die Daten versehentlich geändert oder gelöscht haben, wenden Sie sich bitte an den Kundendienst von 3.

Sie können der MMS-Nachricht ein Profil hinzufügen oder bearbeiten, sofern es sich nicht um das Standardprofil handelt.

## E-Mail

In diesem Menü können Sie ein E-Mail-Konto hinzufügen, bearbeiten und löschen. Um ein E-Mail-Konto einzurichten, gehen Sie wie folgt vor:

1. Drücken Sie im Standby-Modus die Taste  Wählen Sie dann **Nachrichten/**  
**/Einstellungen/E-Mail.**
2. Drücken Sie die rechte Auswahltaste [Bearb.]
3. Geben Sie die Detailinformationen ein:**Benutzername**(Ihre Telefonnummer mit Landesvorwahl), **Kennwort**, **E-Mail-Adresse**, **Antwort E-Mail-Adresse.**

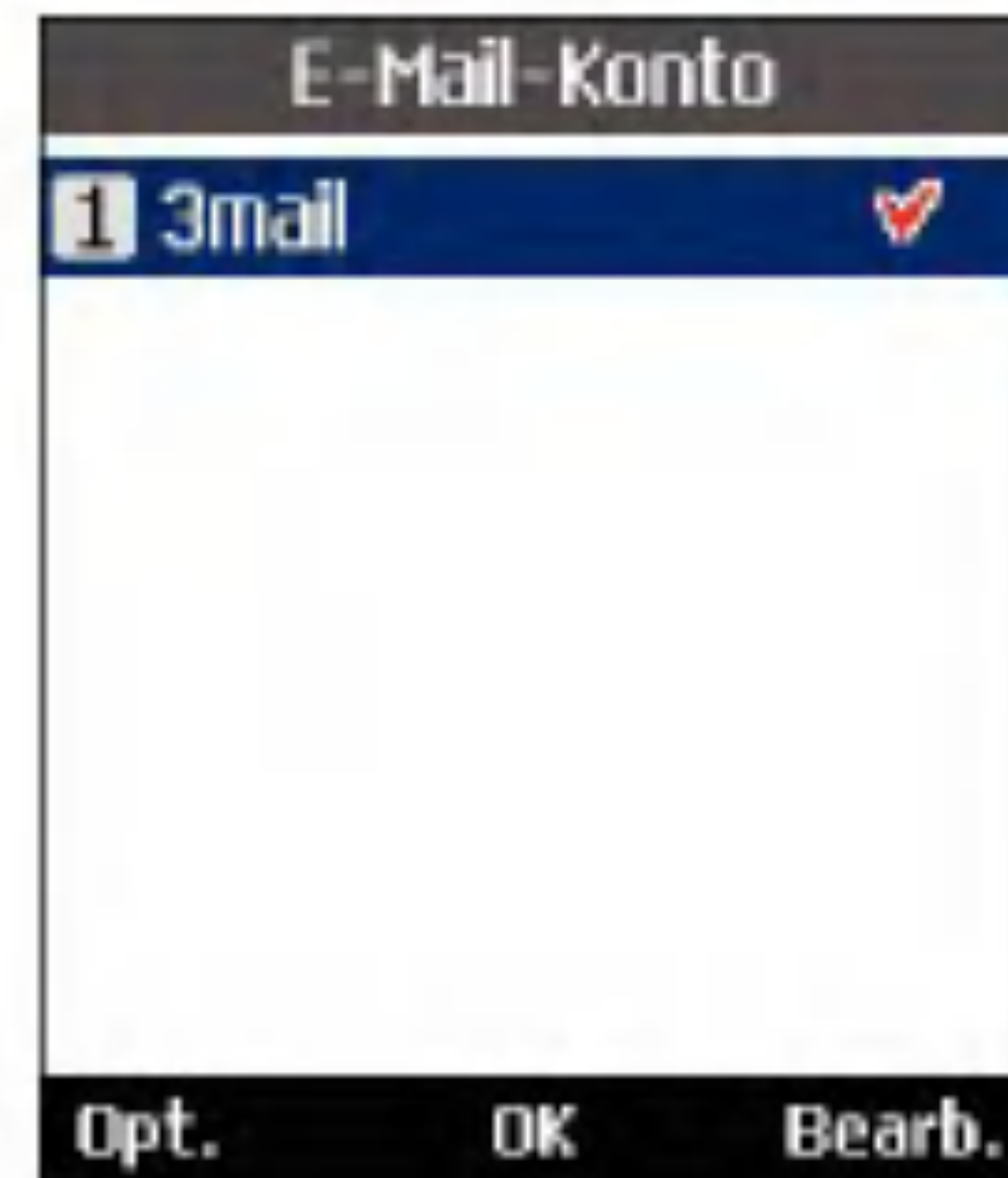

4. Um die Eingaben zu bestätigen, drücken Sie die linke Auswahltaste [Auth.].

Nachdem Sie die Details aller Konten eingegeben haben, können Sie Nachrichten von diesen Konten abrufen. Wählen Sie dazu auf der Mail-Startseite die Option für die Abfrage neuer Nachrichten. Um eine E-Mail abzurufen, gehen Sie wie folgt vor.

1. Wählen Sie den Mail-Server aus, von dem Sie Nachrichten abrufen möchten.
2. Wählen Sie die gewünschte E-Mail mit den Navigationstasten aus.
3. Drücken Sie die rechte Auswahltaste [Abrufen].

# Nachrichten

4. Drücken Sie die Taste  .

wird nur für die angegebene Dauer auf dem MMS-Server gespeichert.

## Videomail-Nr.

Mit diesem Menü können Sie Video-Mails abrufen, sofern diese Funktion von Ihrem Netzanbieter unterstützt wird. Genauere Informationen zu den angebotenen Diensten und zu den notwendigen Telefoneinstellungen erhalten Sie von Ihrem Netzanbieter.

## Sprachmitteilung

Mit diesem Menü können Sie Sprachmitteilungen abrufen, sofern diese Funktion von Ihrem Netzanbieter unterstützt wird. Genauere Informationen zu den angebotenen Diensten und zu den notwendigen Telefoneinstellungen erhalten Sie von Ihrem Netzanbieter.

## ExpressLink

Sie können ExpressLink-Nachrichten von WAP-Diensteanbietern empfangen. ExpressLink

beinhaltet Benachrichtigungen wie beispielsweise aktuelle Nachrichten und kann eine Textnachricht oder die Adresse eines WAP-Diensteanbieters enthalten. Für Informationen über Verfügbarkeit und Anmeldung wenden Sie sich bitte an Ihren WAP-Diensteanbieter.

## Info Service

Info Service-Mitteilungen sind Textmitteilungen, die über das Netz an GSM-Nutzer gesendet werden. Sie bieten allgemeine Informationen wie z. B. Wetterberichte, Verkehrsnachrichten, Taxi-Service, Apotheken oder Aktienkurse. Jedem Informationstyp ist eine Nummer zugeordnet, die Sie bei Ihrem Diensteanbieter erhalten. Wenn Sie eine Infoservice-Mitteilung erhalten, wird eine Popup-Meldung auf dem Display angezeigt, um Sie auf den Eingang einer neuen Infoservice-Mitteilung hinzuweisen, oder die Mitteilung wird direkt angezeigt.

## Eigene Dateien



# Eigene Dateien

## Bilder

Mit diesem Menüpunkt öffnen Sie eine Anwendung, mit der Sie Standbilder anzeigen können. Die auf dem Mobiltelefon gespeicherten Bilder werden durch Miniaturen dargestellt. Wählen Sie eine Miniatur aus, um das Bild vergrößert anzuzeigen.

## Hinweis

Funktionen der Option „Bild bearb.“ funktionieren möglicherweise aufgrund großer Bildgröße oder unzureichender interner Telefonressourcen nicht ordnungsgemäß. Beispielsweise ist das Drehen von Bildern, die größer als 640x480 sind, nicht möglich.

In der Bilderliste öffnen Sie durch Drücken der linken Auswahl Taste [Opt.] ein Popup-Menü mit folgenden Funktionen:

- Ansicht: Sie können das ausgewählte Bild anzeigen.
- Neuer Ordner: Sie können einen neuen Ordner erstellen.

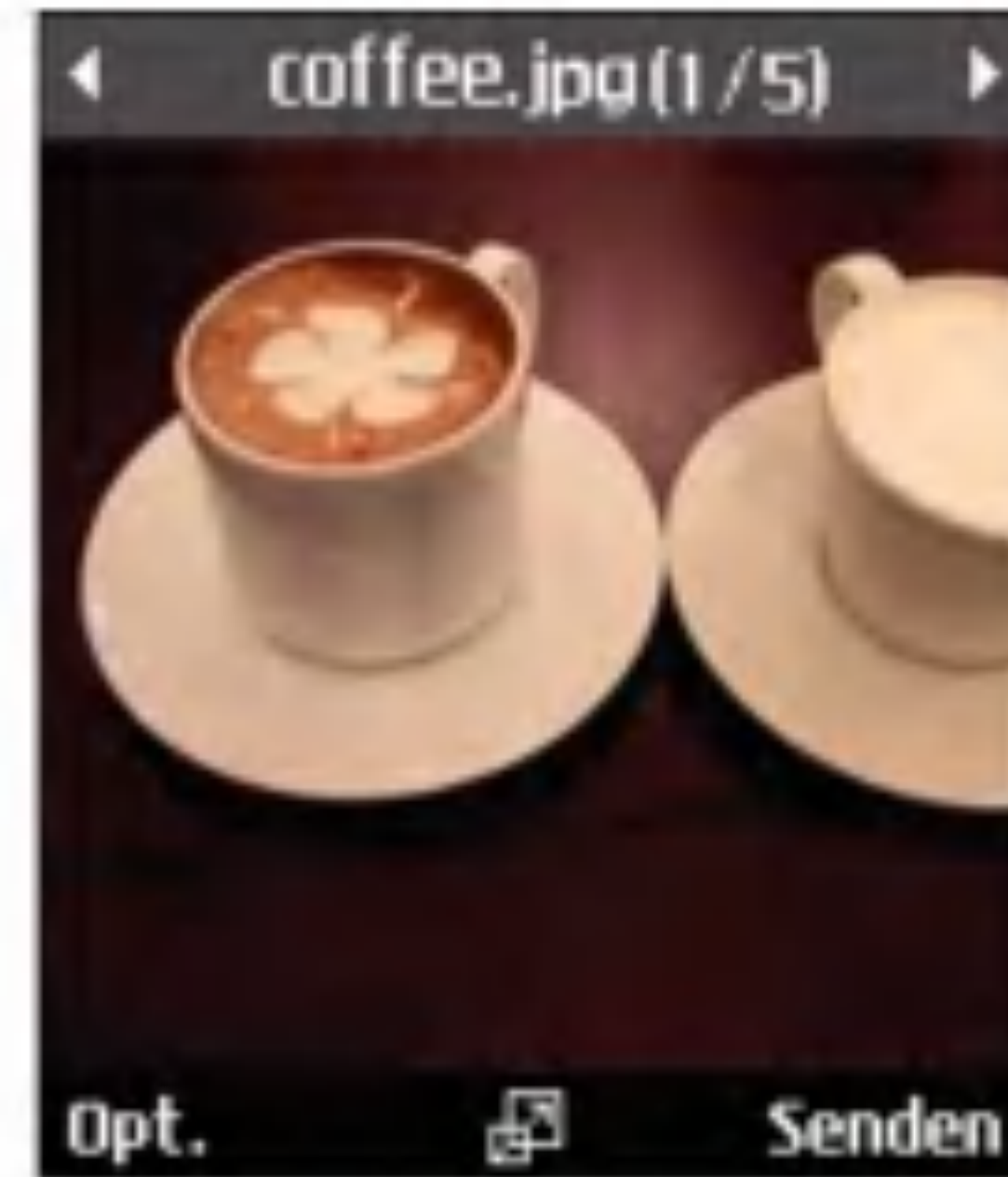

- Senden: Das ausgewählte Bild kann über MMS, E-Mail und Bluetooth gesendet werden.
- Datei
  - Versch.: Die Datei kann in einen anderen Ordner verschoben werden.
  - Kopieren: Die Datei kann in einen anderen Ordner kopiert werden.
  - Umbenennen: Das Bild kann umbenannt werden.
  - Bearb.: Sie können das Bild bearbeiten.
  - Info: Zeigt Informationen zur ausgewählten Bilddatei an.

- Löschen: Löscht das ausgewählte Foto.
- Markieren: Markiert die ausgewählte Nachricht bzw. hebt die Markierung auf.
- Zuweisen Innen: Sie können ein Bild als Bildschirmthema auswählen.
- Zuweisen Aussen: Sie können ein Bild als Bildschirmthema auswählen.
- Diashow: Startet die Wiedergabe der Diashow.
- Sortieren nach: Sortiert die Bilder.
- Listenansicht/Rasteransicht: Sie können den Stil festlegen.
- Speicherstatus: Zeigt die aktuelle Speicherbelegung an.

In der Bilderliste öffnen Sie durch Drücken der linken Auswahltaste [Opt.] ein Popup-Menü mit folgenden Funktionen:

- Zur Liste: Wechselt zur Anwendungsliste.
- Senden: Hängt das ausgewählte Bild an eine Nachricht an, die Sie dann versenden können.

- Datei
  - Bild bearb.: Öffnet das Bild zum Bearbeiten.
  - Dateiinfo: Zeigt Informationen zur ausgewählten Bilddatei an.
- Löschen: Löscht das ausgewählte Foto.
- Zoom: Vergrößert/verkleinert das Bild.
- Zuweisen Innen: Sie können ein Bild als Bildschirmthema auswählen.
- Zuweisen Aussen: Sie können ein Bild als Bildschirmthema auswählen.
- Diashow: Startet die Wiedergabe der Diashow.

# Eigene Dateien

## Videos

Mit dieser Anwendung können Sie aufgezeichnete Videoclips (.3gp- oder MPEG4-Dateien) wiedergeben. Wählen Sie ein Video aus.

Während der Videowiedergabe stehen Ihnen die folgenden Opt. zur Verfügung.

Dabei sind zwei Fälle zu unterscheiden:

- 1) Ton aus/Ton ein
- 2) Pause

In der Bilderliste öffnen Sie durch Drücken der linken Auswahltaste [Opt.] ein Popup-Menü mit folgenden Funktionen:

- Senden: Das ausgewählte Video kann über MMS und E-Mail gesendet werden.
- Löschen: Löscht die ausgewählte Videodatei.
- Dateiinfo: Zeigt Informationen zur ausgewählten Videodatei an.
- Zuweisen: Sie können eine Audiodatei als Tonthema (Voice-Rufmelodie, Video-Rufmelodie) festlegen.



- Videogröße: Das ausgewählte Video kann in den Formaten „Normal“ und „Querformat“ angezeigt werden.
- Ton aus/Ton ein: Aktiviert/deaktiviert die Stummschaltung.
- Vorherige Datei: Gibt die vorherige Videodatei wieder.
- Nächste Datei: Gibt die nächste Videodatei wieder.

Pausemodus: Durch Drücken der linken Auswahltaste [Opt.] öffnen Sie ein Popup-Menü mit folgenden Funktionen:

- Senden: Das ausgewählte Video kann über MMS, E-Mail und Bluetooth gesendet werden.
- Löschen: Löscht die ausgewählte Videodatei.
- Dateiinfo: Zeigt Informationen zur ausgewählten Videodatei an.
- Zuweisen: Sie können eine Audiodatei als Tonthema (Voice-Rufmelodie, Video-Rufmelodie) festlegen.
- Videogröße: Das ausgewählte Video kann in den Formaten „Normal“ und „Querformat“ angezeigt werden.
- Aufn.: Aufnehmen eines Einzelbildes aus der Videodatei.
- Vorherige Datei: Gibt die vorherige Videodatei wieder.
- Nächste Datei: Gibt die nächste Videodatei wieder.

Drücken Sie die linke Auswahltaste [Opt.], um ein Popup-Menü mit folgenden Funktionen anzuzeigen:



- Wiedergeben: Wechselt zur Kameraanwendung, mit der Fotos aufgenommen werden können.
- Neuer Ordner: Sie können einen neuen Ordner erstellen.
- Senden: Sie können die ausgewählte Videodatei an eine Nachricht anhängen und die Nachricht senden, wenn der Inhalt nicht geschützt ist.
- Dateien
  - Versch.: Die Datei kann in einen anderen Ordner verschoben werden.
  - Kopieren: Die Datei kann in einen anderen Ordner kopiert werden.

# Eigene Dateien

- Umbenennen: Das Bild kann umbenannt werden.
- Info: Zeigt Informationen zur ausgewählten Bilddatei an.
- Löschen: Löscht die ausgewählte Videodatei.
- Markieren: Markiert die ausgewählte Nachricht bzw. hebt die Markierung auf.
- Zuweisen: Sie können eine Audiodatei als Tonthema (Voice-Rufmelodie, Video-Rufmelodie) festlegen.
- Sortieren nach: Sortiert die Videodateien.
- Listen-/Rasteransicht: Sie können die Ansichtsart festlegen.
- Speicherstatus: Zeigt die aktuelle Speicherbelegung an.

## Sounds

Mit dieser Anwendung können Sie MP3-, MIDI- und AAC-Dateien wiedergeben. Wählen Sie die gewünschte Audiodatei in der Audioliste aus.



Bei der Audiowiedergabe stehen Ihnen die folgenden Opt. zur Verfügung.

Dabei sind zwei Fälle zu unterscheiden:

- 1) Ton ein und
- 2) Ton aus.

Ton ein: Durch Drücken der linken Auswahl Taste [Opt.] öffnen Sie ein Popup-Menü mit folgenden Funktionen:

- Senden: Die ausgewählte Audiodatei kann über MMS, E-Mail und Bluetooth gesendet werden.
- Löschen: Löscht die ausgewählte Videodatei.
- Dateiinfo: Zeigt Informationen zur ausgewählten Audiodatei an.
- Zuweisen: Sie können eine Audiodatei als Tonthema (Sprachrufton, Videorufton, Nachrichtenton. Ein-/Ausschalten).
- Ton aus: Aktiviert die Stummschaltung zeitweilig.
- Wdh. einst.: Wiederholt die Audiodatei.



- Im Hintergrundmusik weriterspielen: Wenn diese Funktion aktiviert ist, ist es möglich, Hintergrundmusik auch ohne Headset und bei geschlossener Klappe wiederzugeben. Dies ist auch der Fall, wenn Sie bei offener Klappe mit der Taste  (jedoch nicht Taste  und Taste  ) zwischen den Menüs wechseln.

Die Hintergrundmusik kann von Anrufen und Alarmen unterbrochen werden, da diese eine höhere Priorität haben. Nach Beendigung des Anrufs wird die Hintergrundmusik wieder aufgenommen. Die Hintergrundmusik wird jedoch nicht von einem Nachrichtenton, Flipton, Tastenton und Bestätigungston unterbrochen.

- Equalizer: Sie können den Equalizer einstellen.
- Vorherige Datei: Gibt die vorherige Audiodatei wieder.
- Nächste Datei: Gibt die nächste Audiodatei wieder.

Ton aus: Durch Drücken der linken Auswahltaste [Opt.] öffnen Sie ein Popup-Menü

mit folgenden Funktionen:

- Senden: Die ausgewählte Audiodatei kann über MMS, E-Mail und Bluetooth gesendet werden.
- Löschen: Löscht die ausgewählte Videodatei.
- Dateiinfo: Zeigt Informationen zur ausgewählten Audiodatei an.
- Zuweisen: Sie können eine Audiodatei als Tonthema (Voice-Rufmelodie, Video-Rufmelodie beim Ein-/Ausschalten) festlegen.
- Ton ein: Deaktiviert die Stummschaltung.
- Wdh. einst.: Wiederholt die Audiodatei.
- Im Hintergrundmusik weriterspielen: Wenn diese Funktion aktiviert ist, ist es möglich, Hintergrundmusik auch ohne Headset und bei geschlossener Klappe wiederzugeben. Dies ist auch der Fall, wenn Sie bei offener Klappe mit der Taste  (jedoch nicht Taste  und Taste  ) zwischen den Menüs wechseln.

# Eigene Dateien

Die Hintergrundmusik kann von Anrufen und Alarmen unterbrochen werden, da diese eine höhere Priorität haben. Nach Beendigung des Anrufs wird die Hintergrundmusik wieder aufgenommen. Die Hintergrundmusik wird jedoch nicht von einem Nachrichtenton, Flipton, Tastenton und Bestätigungston unterbrochen.

- Equalizer: Sie können den Equalizer einstellen.
- Vorherige Datei: Gibt die vorherige Audiodatei wieder.
- Nächste Datei: Gibt die nächste Audiodatei wieder.

Drücken Sie die linke Auswahl Taste [Opt.], um ein Popup-Menü mit folgenden Funktionen anzuzeigen:

- Wiedergeben: Gibt die ausgewählte Audiodatei wieder.
- Neuer Ordner: Sie können einen neuen Ordner erstellen.
- Senden: Das ausgewählte Bild kann über MMS, E-Mail und Bluetooth gesendet werden.

- Datei
  - Versch.: Die Datei kann in einen anderen Ordner verschoben werden.
  - Kopieren: Die Datei kann in einen anderen Ordner kopiert werden.
  - Umbenennen: Das Bild kann umbenannt werden.
  - Info: Zeigt Informationen zur ausgewählten Audiodatei an.
- Löschen: Löscht das ausgewählte Foto.
- Markieren: Markiert die ausgewählte Datei bzw. hebt die Markierung auf.
- Zuweisen: Sie können eine Audiodatei als Tonthema (Voice-Rufmelodie, Video-Rufmelodie beim Ein-/Ausschalten) festlegen.
- Im Hintergrundmusik weiterspielen: Wenn diese Funktion aktiviert ist, ist es möglich, Hintergrundmusik auch ohne Headset und bei geschlossener Klappe wiederzugeben. Dies ist auch der Fall, wenn Sie bei offener Klappe mit der Taste  (jedoch nicht Taste  und Taste  ) zwischen den Menüs wechseln.



Die Hintergrundmusik kann von Anrufen und Alarmen unterbrochen werden, da diese eine höhere Priorität haben. Nach Beendigung des Anrufs wird die Hintergrundmusik wieder aufgenommen. Die Hintergrundmusik wird jedoch nicht von einem Nachrichtenton, Flipton, Tastenton und Bestätigungston unterbrochen.

- Sortieren nach: Sortiert die Audiodateien.
- Speicherstatus: Zeigt die aktuelle Speicherbelegung an.

## Anwendungen

Weitere Informationen finden Sie auf Seite 120 (Menü 9 Anwendungen).

## Externer Speicher

Wenn in den Kartensteckplatz Ihres Telefons eine Multimedia-Speicherkarte eingelegt ist, können Sie Bilder, Töne und Videos auf der Karte speichern. Im Menü Speicherstatus können Sie den aktuellen Status des externen Speichers überprüfen.

---



## 7.Multimedia



# Multimedia

## Videokamera

Mit dieser Anwendung können Sie einen Videoclip aufzeichnen. Außerdem können Sie mit dieser Funktion eine gespeicherte Videodatei wiedergeben. Aufgezeichnete Videoclips können Sie in MMS-Nachrichten oder per E-Mail versenden.

Durch Drücken der linken Auswahltaste [Opt.] öffnen Sie ein Popup-Menü mit folgenden Funktionen.

- Qualität: Legt die Qualität des Videoclips fest.
- Blitz: Aktiviert/deaktiviert das Blitzlicht.
- Zoom: Zum Regeln des Zoomfaktors.
- Helligkeit: Zum Regeln der Helligkeit.
- Weissabg.: Aktiviert den Weißabgleich.
- Nachtmodus: Aktiviert den Nachtmodus.
- Effekt: Legt fest, welcher Spezialeffekt auf das Foto angewendet wird.
- Kamera: Wechselt die Kamera (intern, extern).
- Dauer: Legt die Dauer fest.

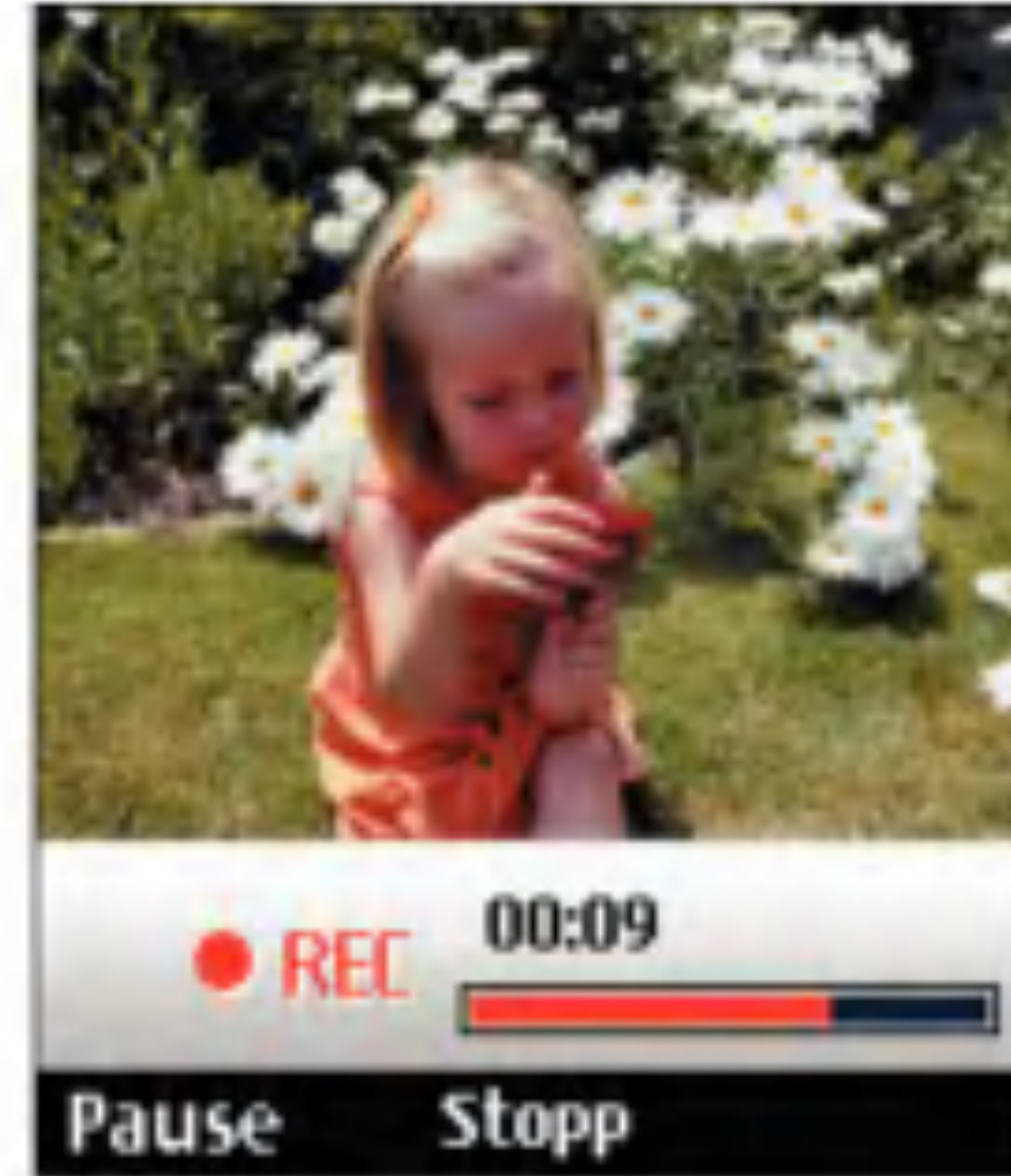

- Ton: Legt den Ton während einer Videoaufnahme fest.
- Spiegeln: Legt die Spiegeleinstellung fest.
- Speicher: Legt den Speicherort fest.

## Kamera

Mit dieser Anwendung können Sie Fotos machen. Sie können Fotos in der gewünschten Größe aufnehmen und in den Kontakten oder für sonstige Zwecke verwenden. Die aufgenommenen Fotos können Sie in MMS-Nachrichten oder per E-Mail versenden.

Durch Drücken der linken Auswahltaste [Opt.] öffnen Sie ein Popup-Menü mit folgenden Funktionen:

- Größe: Bestimmt die Bildgröße.
- Qualität: Bestimmt die Bildqualität.
- Blitz: Aktiviert/deaktiviert das Blitzlicht.
- Serienaufn.: Aktiviert/deaktiviert die Schnappschuss-Funktion.
- Zoom: Zum Regeln des Zoomfaktors.
- Weissabg.: Aktiviert den Weißabgleich.
- Nachtmodus: Aktiviert den Nachtmodus.
- Zeit: Regelt die Verzögerung.
- Effekt: Legt fest, welcher Spezialeffekt auf das Foto angewendet wird.
- Spiegeln: Legt die Spiegeleinstellung fest.
- Kamera: Wechselt die Kamera (intern, extern).
- Ton: Legt fest, welcher Ton beim Drücken des Auslösers zu hören ist.
- Speicher: Legt den Speicherort fest.



### Hinweis

Wenn Sie ein Bild im Format 1280x960, 640x480, 320x240 und 160x120 aufnehmen, wird es auf der anderen Seite des Displays in der Vorschau angezeigt.

### Sprachaufnahme

Mit dieser Funktion können Sie Sprachnotizen aufzeichnen. Die Sprachnotizen können jeweils eine Länge von maximal 60 Sekunden haben.

Durch Drücken der linken Auswahltaste [Opt.] öffnen Sie ein Popup-Menü mit folgenden Funktionen:

# Multimedia

- Qualität: Legt die Qualität der Aufnahme fest.
- Neue Aufnahme: Sie können eine neue Sprachnachricht aufnehmen.
- Eigene Dateien: Zeigt die aufgenommenen Sprachlisten an.

## Wiedergabeliste

Diese Option ermöglicht die Anzeige einer Liste mit gespeicherten Audiodateien.

Sie können eine Audiodatei hinzufügen, die auf Ihrem Telefon oder einer Speicherkarte gespeichert ist.

Durch Drücken der linken Auswahltaste [Opt.] öffnen Sie ein Popup-Menü mit folgenden Funktionen:

- Wiedergabe: Gibt die ausgewählte Audiodatei wieder.
- Neu hinzu: Sie können eine neue Datei aus der Tonliste hinzufügen.
- Bearbeiten: Sie können die ausgewählte Datei bearbeiten.
- Löschen: Löscht die ausgewählte Datei.

- Alle löschen: Löscht alle gespeicherten Audiodateien in der Liste.
- Wiederh. einst.: Wählen Sie mithilfe der Navigationstasten das gewünschte Wiederholungsintervall.
- Umbenennen: Sie können die ausgewählte Datei umbenennen.

## Einstellungen

### Videokamera

Weitere Informationen finden Sie auf Seite 112.

### Kamera

Weitere Informationen finden Sie auf Seite 112.

### Sprachaufnahme

Mithilfe der Links-/Rechts-Navigationstasten können Sie die Dauer und Qualität der Sprachaufnahme festlegen.

### Speicherstatus

Weitere Informationen finden Sie auf Seite 76.



# Kontakte

Mit diesem Menü können Sie Kontaktinformationen speichern und verwalten. Sie finden hier Funktionen zum Hinzufügen von neuen Adressen sowie zum Suchen von gespeicherten Kontaktinformationen (nach Name, Telefonnummer und Gruppenzuordnung).

## Neu hinzu

In diesem Menü können Sie eine neue Kontaktadresse hinzufügen. Sie können folgende Informationen eingeben: Name, Telefonnummer, E-Mail-Adressen, Gruppenzuordnung, Notizen, Internetadresse, Rufnummern sowie ein Bild oder Foto.

Wählen Sie mit den Links-/Rechts-Navigationstasten aus, ob die Daten im Telefonspeicher oder im USIM-Speicher abgelegt werden sollen.

## Suche

Mit diesem Menü können Sie nach gespeicherten Kontaktinformationen suchen. Im Allgemeinen wird die Suche anhand des Namens ausgeführt. Es ist jedoch auch möglich,



einen Eintrag anhand der Kontaktadresse (wahlweise Telefonnummer oder E-Mail-Adresse) oder der Gruppenzugehörigkeit zu suchen. Im Suchfenster wird die aktuelle Suchfunktion angezeigt sowie die Einträge, die die eingegebenen Suchbedingungen erfüllen.

Auf dem Display wird für die ausgewählte Kontaktadresse das gespeicherte Bild angezeigt. Soll kein Bild/Avatar angezeigt werden, drücken Sie die linke Auswahlstaste [Opt.], um diese Funktion zu deaktivieren. Auf diese Weise können Sie auch eine Nummer aus der Liste anrufen bzw. eine Nachricht an die ausgewählte Nummer versenden.

## Kurzwahl

Mit diesem Menü können Sie die Kurzwahlnummern konfigurieren. Als Kurzwahl können Sie die Zahlen zwischen 3 und 9 verwenden. Wenn für einen Kontakt mehrere Rufnummern eingegeben sind (max.7), können Sie jeder dieser Nummern eine eigene Kurzwahl zuweisen. So können einem Kontakt mehrere Kurzwahlnummern zugeordnet werden.

## Anrufergruppe

Mit diesem Menü können Sie die Gruppen bearbeiten. Standardmäßig gibt es vier Gruppen: Freunde, Familie, Kollegen und Schule. Die Gruppen können Sie bearbeiten und löschen. Außerdem können Sie den Gruppen Bilder und Klingeltöne zuordnen. Wenn ein Anruf von einer Nummer eingeht, die einer Gruppe zugeordnet ist (und für die kein eigener Klingelton festgelegt ist), wird der Gruppenklingelton verwendet.

## Servicerufnummern

Mit diesem Menü können Sie eine der von 3 bereitgestellten Nummern anrufen



(Kundendienst, Abrechnungsstelle usw.). Wählen Sie dazu mit dem Cursor die gewünschte Nummer aus, und drücken Sie die Taste .

## Eigene Nummer

Mit dieser Funktion können Sie Ihre auf der USIM-Karte gespeicherte Telefonnummer anzeigen. Sie können jedoch weder Änderungen vornehmen noch Informationen hinzufügen.

## Einstellungen

In diesem Menü können Sie folgende Anzeigeeinstellungen vornehmen.

# Kontakte

Datenquelle

Telefon+USIM/Telefon/USIM

Bild/Avatar anzeigen

Bild/Avatar anz.: Ein /Aus

Alle kopieren

Mit diesem Menü können Sie alle gespeicherten Informationen (z.B.Namen, Telefonnummern) von der USIM-Karte auf das Mobiltelefon kopieren und umgekehrt. Dadurch kann es zu doppelten Einträgen kommen.

- Telefon zu USIM: Zum Kopieren von Einträgen aus dem Telefonspeicher auf die USIM-Karte (nicht alle Daten werden kopiert).
- USIM zu Telefon: Zum Kopieren von Einträgen von der USIM-Karte in den Telefonspeicher.

Alle verschieben

Mit diesem Menü können Sie alle gespeicherten Informationen (z.B.Namen, Telefonnummern) von der USIM-Karte auf das Mobiltelefon verschieben und umgekehrt. Im Unterschied zur Funktion Alle kopieren werden die verschobenen Daten nur im Zielverzeichnis gespeichert, der



ursprüngliche Eintrag wird gelöscht.

- Telefon zu USIM: Zum Verschieben von Einträgen aus dem Telefonspeicher auf die USIM-Karte.
- USIM zu Telefon: Zum Verschieben von Einträgen von der USIM-Karte in den Telefonspeicher.

Kontakte löschen

Mit diesem Menüpunkt werden gespeicherte Kontaktinformationen gelöscht.Sie können sowohl die im Telefonspeicher als auch die im USIM-Speicher abgelegten Kontaktinformationen löschen.

## Anwendungen

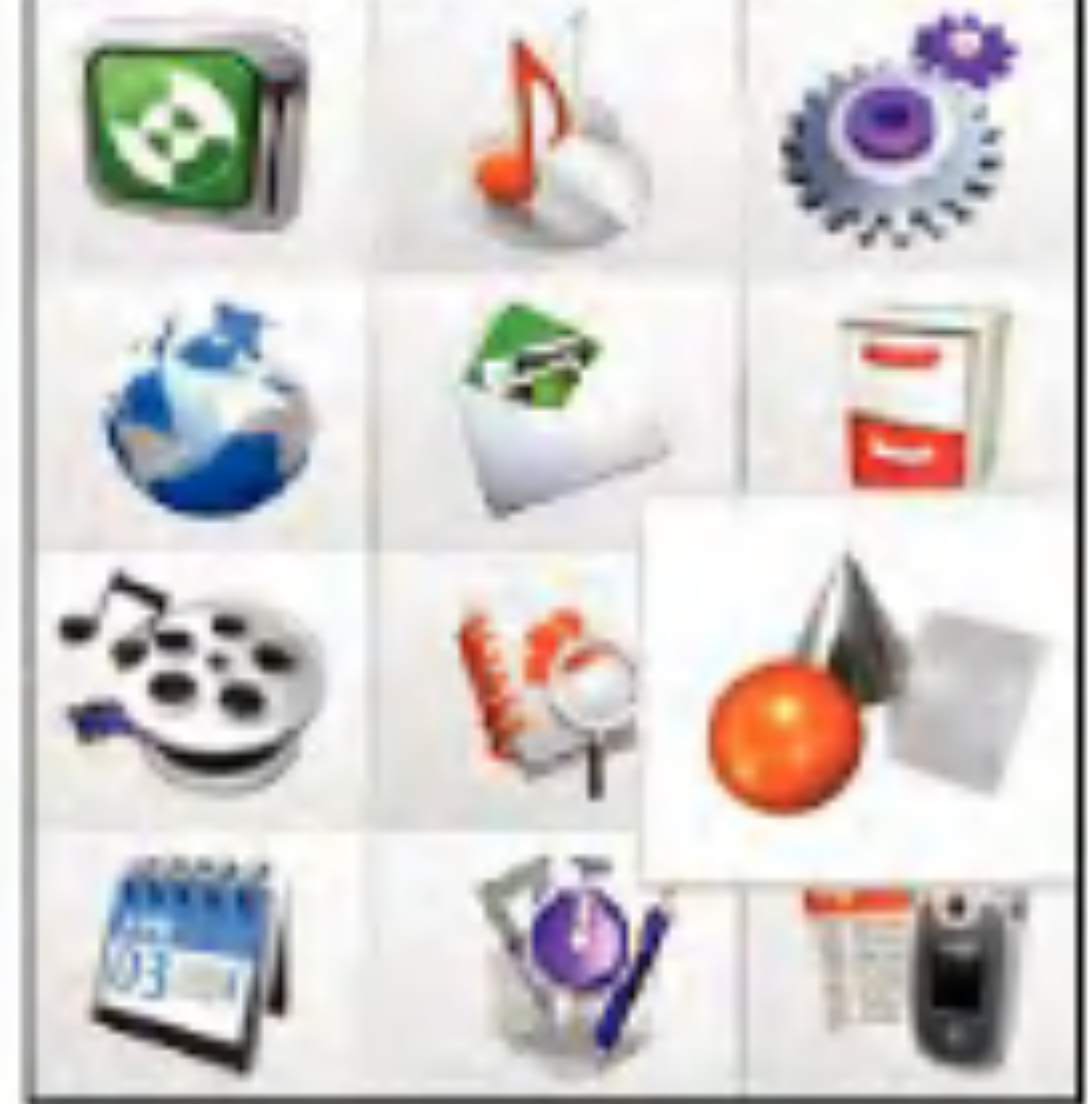

# Anwendungen

Mit diesem Menü können Sie Kontaktinformationen speichern und verwalten. Sie finden hier Funktionen zum Hinzufügen von neuen Adressen sowie zum Suchen von gespeicherten Kontaktinformationen (nach Name, Telefonnummer und Gruppenzuordnung).

Sie können Spiele der 3Zone herunterladen. Die 3Zone können Sie mit der Taste  aufrufen.

Rufen Sie das Spiele-Symbol auf der Startseite auf. Auf der Spiele Seite finden Sie eine Liste der Spiele und können diese auswählen und herunterladen. Sie können auch das Menü Download(Anwendungen herunterladen) verwenden, um die Spiele-Website aufzurufen.

## Hinweis

Beachten Sie, dass das Herunterladen von Spielen mit Kosten verbunden ist.

## Meine Anwend.

Dieses Menü dient zum Suchen und Ausführen von Download-Anwendungen, z.B. Spielen. Wählen Sie Download, um eine Liste der Anwendungen anzuzeigen, die bereits heruntergeladen wurden.

## Download

In diesem Menü können Sie die Spiele-Website direkt aufrufen und die Spiele suchen bzw. auswählen, die Sie herunterladen möchten. Diese URL wird im Menü **Einstellungen** unter URL Java-Portal angegeben.

Die Einstellung ist standardmäßig auf die Spiele-Website der 3Zone eingestellt (die Einstellung kann auch leer bleiben, wenn Sie die URL nicht angeben möchten). Wenn Sie die Standardeinstellungen ändern möchten, können Sie die URL des Spiele-Portals im Menü **Einstellungen** ändern.

## Einstellungen

Mit diesem Menü nehmen Sie die erforderlichen Einstellungen für die Verbindung zu einem Java-Internetportal vor, um von dort Anwendungen herunterzuladen.

Wenn Sie dieses Menü auswählen, wird eine Liste der gespeicherten Java-Internetportale sowie das derzeit konfigurierte Element angezeigt.

Das erste Einstellungsfenster enthält die Liste der gespeicherten Elemente (sofern vorhanden).

1. Wählen Sie das gewünschte Element mit den Auf-/Ab-Navigationstasten aus.
2. Um das ausgewählte Element zu aktivieren, drücken Sie die Taste  .
3. Um das Popup-Menü zu öffnen, drücken Sie die linke Auswahltaste [Opt.].

Durch Drücken der linken Auswahltaste [Opt.] öffnen Sie ein Popup-Menü mit folgenden Funktionen.

- Aktivieren: Aktiviert das ausgewählte Element.
- Neu hinzu: Fügt ein neues Element hinzu.
- Ansicht: Zeigt die Inhalte des ausgewählten Elements an.



# Organizer



# Organizer

## Kalender

### Monatsplaner

1. Wählen Sie im Hauptmenü **Organizer**.
2. Wählen Sie **Kalender**, und drücken Sie die Taste .
3. Die Monatsansicht wird geöffnet.
4. Der Cursor befindet sich zunächst auf dem aktuellen Datum(wie im Telefon eingestellt).
5. Sie können den Cursor mit der Navigationstaste (Auf/Ab/Links/Rechts) auf das gewünschte Datum setzen.
6. Wenn für ein Datum ein Termin, ein Geburtstag o.ä.gespeichert ist, wird für dieses Datum links unten im Display das entsprechende Symbol sowie die Anzahl gespeicherter Einträge angezeigt.

### Hinzufügen eines neuen Termins



1. Drücken Sie im Monatsplaner die linke Auswahltaste [Opt.], und wählen Sie im Popup-Menü Neu hinzufg. Drücken Sie dann die Taste  Oder drücken Sie im Monatsplaner die rechte Auswahltaste [Hinzuf.].



2. Geben Sie das gewünschte Datum mit den Zifferntasten ein.
3. Geben Sie die gewünschte Zeit mit den Zifferntasten ein.
4. Geben Sie eine Bezeichnung ein, und drücken Sie die Taste .
5. Wählen Sie mit den Links/Rechts-Navigationstasten den Termintyp aus.
6. Wählen Sie mit den Links/Rechts-Navigationstasten das Intervall aus.
7. Wählen Sie mit den Links/Rechts-Navigationstasten den Alarmton aus.

8. Drücken Sie die Taste  um den neuen Termin zu speichern.

## Löschen von Terminen

1. Drücken Sie im Monatsplaner die linke Auswahltaste [Opt.], und wählen Sie im Popup-Menü Löschen. Drücken Sie dann die Taste .
2. Ein Popup-Menü mit den Opt. Letzte löschen, Mehr.löschen und Alle löschen wird geöffnet.
3. Um alle Termine zu löschen, die vor dem heutigen Datum liegen, wählen Sie Letzte löschen, und drücken Sie die Taste .
4. Um alle Termine zu löschen, wählen Sie Alle löschen, und drücken Sie die Taste .

## Einstellen der Ferientage

1. Drücken Sie im Monatsplaner die linke Auswahltaste [Opt.]. Wählen Sie dann Ferien ein., und drücken Sie die Taste . Der Bildschirm zum Einstellen der Ferientage wird geöffnet.

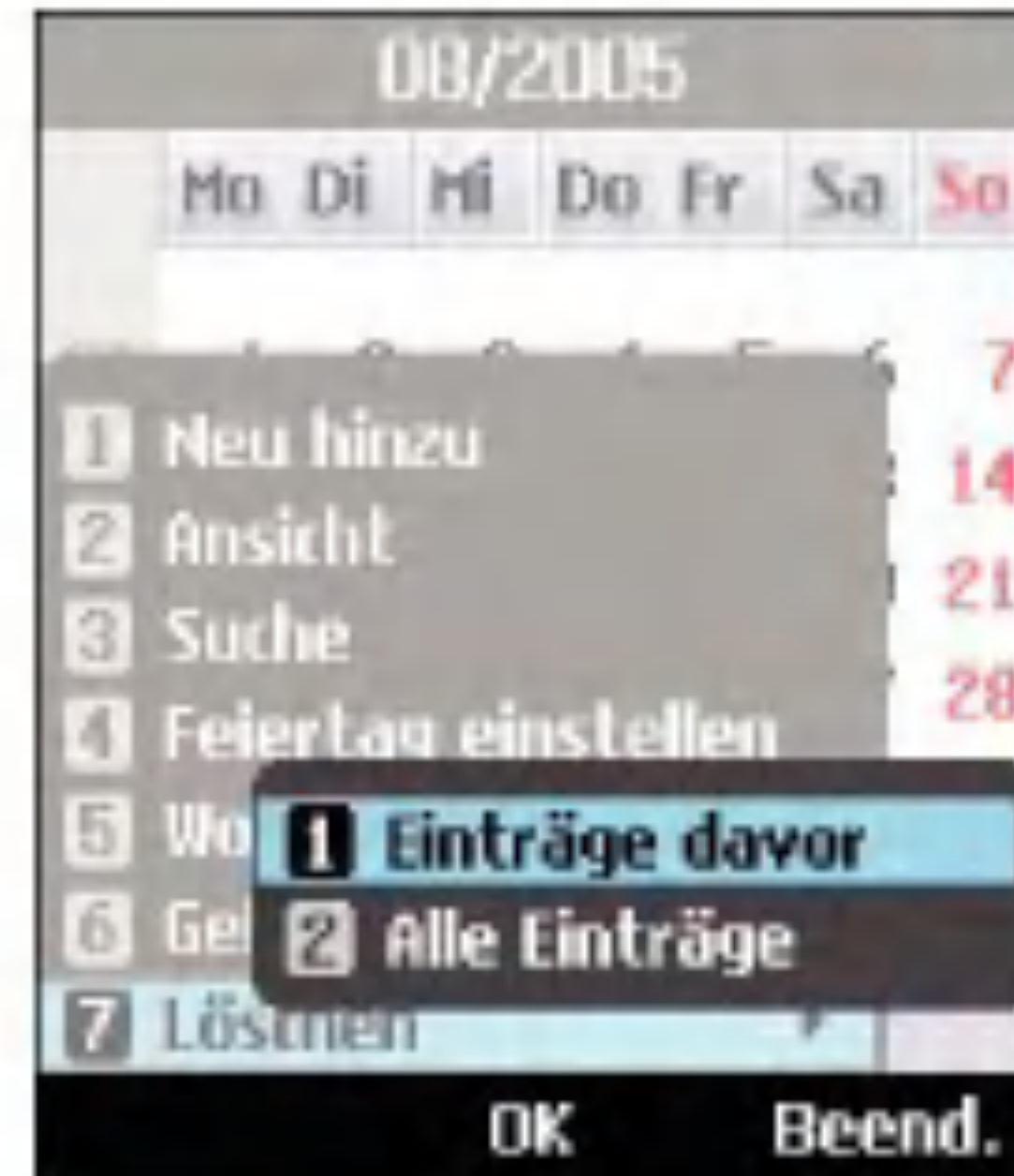

2. Folgende Intervalle werden unterstützt: Am Tag, Jede Woche, Jzeden Monat, Jedes Jahr und Mehrf.einst.
3. Wählen Sie die gewünschte Option aus, und drücken Sie zum Bestätigen die Taste .
4. Das Datum, das als Ferientag eingetragen wurde, wird im Monatsplaner grün dargestellt.



## Suchen von Terminen

Drücken Sie im Monatsplaner die linke Auswahltaste [Opt.]. Wählen Sie dann Suchen, und drücken Sie die Taste . Der Suchbildschirm wird geöffnet.

# Organizer

1. Geben Sie die Bezeichnung des gesuchten Termins ein.
2. Wählen Sie den Typ des gesuchten Termins aus.
3. Drücken Sie die Taste  .
4. Wenn Termine gespeichert sind, die den eingegebenen Suchkriterien entsprechen, werden diese Termine angezeigt. Wenn keine Termine den Suchkriterien entsprechen, wird die Meldung angezeigt, dass kein Eintrag vorhanden ist.

## Springen zu einem bestimmten Datum

1. Drücken Sie im Monatsplaner die linke Auswahltaste [Opt.]. Wählen Sie dann Zu Datum, und drücken Sie die Taste  . Der Bildschirm zum Eingeben des Datums wird geöffnet.
2. Geben Sie das Datum ein, das angezeigt werden soll, und drücken Sie die Taste  .
3. Der Cursor des Monatsplaners springt dann zum eingegebenen Datum.

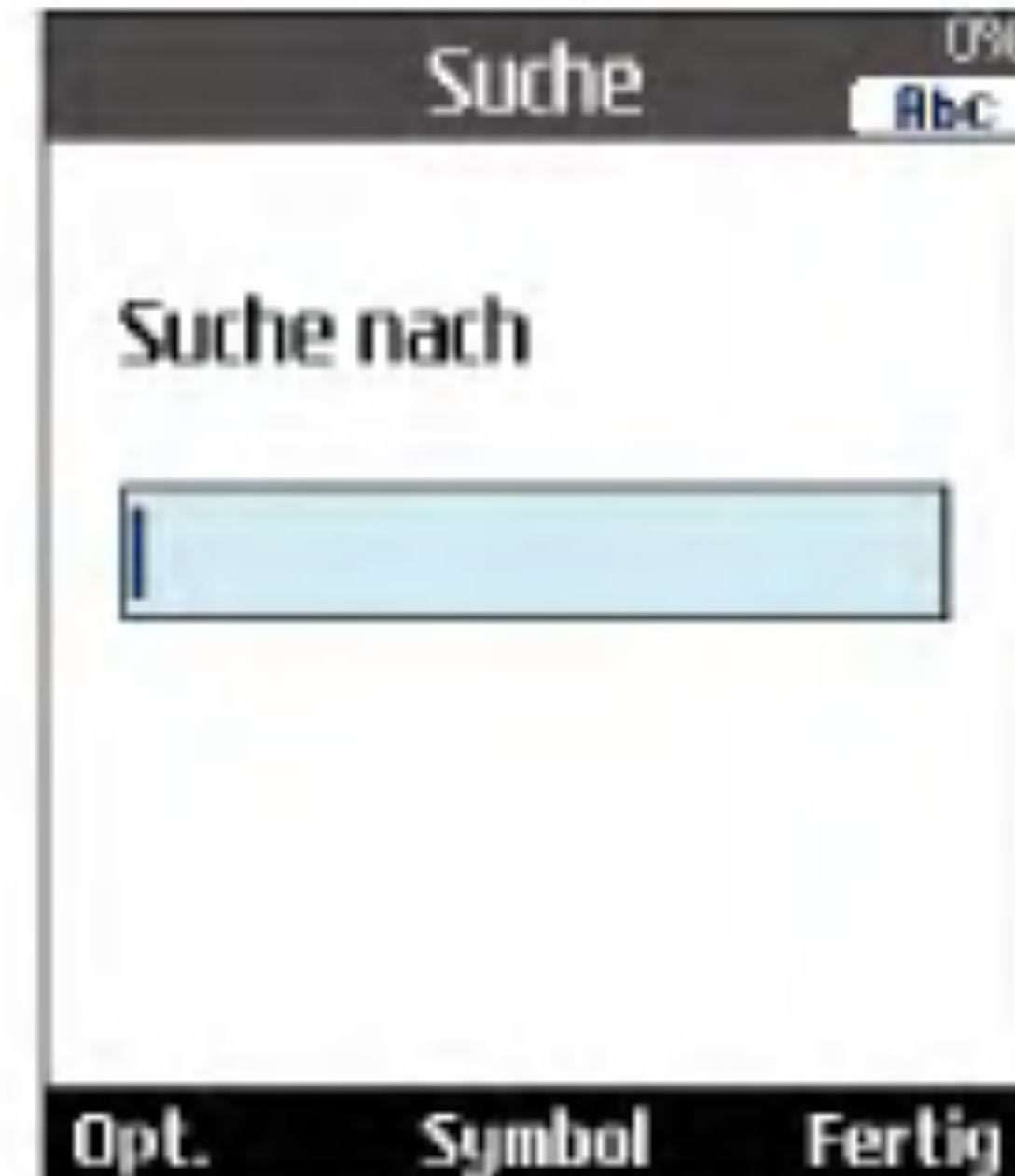

## Aufgaben

### Abfragen von Aufgaben

1. Wählen Sie im Hauptmenü Planer.
2. Wählen Sie Aufgaben, und drücken Sie die Taste  .
3. Die Liste mit den gespeicherten Aufgaben wird angezeigt.

### Hinzufügen von Aufgaben

1. Um eine neue Aufgabe hinzuzufügen, drücken Sie im Abfragefenster die linke Auswahltaste [Opt.], und wählen Sie Hinzufügen. Oder drücken Sie die rechte Auswahltaste [Hinzuf.].

2. Geben Sie Datum, Notizen und Priorität ein, wenn Sie einen Eintrag hinzufügen.
3. Drücken Sie die rechte Auswahl Taste [Fertig], um die Aufgabe zu speichern.

### Um zu machen, Löschen Sie

1. Wählen Sie das zu löschende Element aus der Aufgabenliste aus, und drücken Sie die linke Auswahl Taste [Opt.]. Wählen Sie dann Löschen, um die Aufgabe zu löschen.

### Markieren von Aufgaben als Erledigt/Unerledigt

1. Um eine gespeicherte Aufgabe als Erledigt zu markieren, wählen Sie die Aufgabe in der Liste aus.
2. Drücken Sie dann die linke Auswahl Taste [Opt.], und wählen Sie Fertig, um die Aufgabe durchzustreichen und so als erledigt zu markieren.
3. Um die Markierung wieder zu entfernen und die Aufgabe als Unerledigt zu kennzeichnen, wählen Sie Noch nicht.



### Markieren

1. Sie können die gewünschten Einträge in der Liste markieren bzw. die Markierung aufheben.
2. Mit dieser Option können Sie markierte Einträge löschen.

### Anzeigen von Aufgaben in der Detailansicht

Um ausführliche Informationen zu einer gespeicherten Aufgabe anzuzeigen, wählen Sie die Aufgabe in der Liste aus, und drücken Sie die Taste  .

# Organizer

## Notiz

### Abfragen von Notizen

1. Wählen Sie im Hauptmenü Planer.
2. Wählen Sie Notiz, und drücken Sie die Taste  .
3. Die Liste mit den gespeicherten Notizen wird angezeigt.

### Hinzufügen von Notizen

1. Um eine neue Notiz hinzuzufügen, drücken Sie im Anzeigefenster die linke Auswahltaste [Opt.], und wählen Sie Neu hinzufg. Oder drücken Sie die rechte Auswahltaste [Hinzuf.].
2. Geben Sie den Inhalt der zu speichernden Notiz ein.
3. Um die eingegebene Notiz zu speichern, drücken Sie die Taste  .

### Sperrten/Entsperrten von Notizen

1. Wählen Sie die zu sperrende Notiz aus der Liste aus. Gesperrte Notizen werden in Geheimnotizen umgewandelt.



2. Drücken Sie die linke Auswahltaste [Opt.], und wählen Sie In Geheimnotiz versch., um die Notiz zu sperren.
3. Um die Sperre wieder zu entfernen, wählen Sie In norm. Notiz versch. unter Opt..

### Notiz bearbeiten

Hiermit können Sie die ausgewählte Notiz bearbeiten.

### Löschen von Notizen

1. Auswahltaste [Opt.]. Wählen Sie dann Löschen, um die Notiz zu löschen.

## Geheimnotiz

1. Wählen Sie im Hauptmenü Planer.
2. Wählen Sie Geheimnotiz, und drücken Sie die Taste .
3. Um eine als geheim gespeicherte Notiz anzuzeigen oder zu löschen, ist die Eingabe des Kennworts erforderlich.

## Terminsuche

Die Datumssuche zeigt die Anzahl der verbleibenden Tage an.

## Count Down

### ■ Count Down-Abfrage

1. Wählen Sie im Hauptmenü „Organizer“.
2. Wählen Sie „Count Down“, und drücken Sie die Taste „OK“.
3. Die Liste mit dem gespeicherten Count Down wird angezeigt.



### ■ Hinzufügen von Count Down-Einträgen

1. Um einen neuen Count Down-Eintrag hinzuzufügen, wählen Sie im Bildschirm mit der Count Down-Abfrage mithilfe der linken Auswahltaste [Opt.] „Neu hinzu“. Oder drücken Sie die rechte Auswahltaste.
2. Geben Sie beim Hinzufügen eines Eintrags das Datum und Notizen ein.
3. Drücken Sie die rechte Auswahltaste [Fertig], um den Eintrag zu speichern.

# Organizer

- Markieren/Markierung aufheben
  1. Sie können die gewünschten Einträge in der Liste markieren bzw. die Markierung aufheben.
  2. Mit dieser Option können Sie markierte Einträge löschen.
- Count Down löschenWählen Sie die zu löschenden Einträge in der Count Down-Liste aus, und drücken Sie „Löschen“, um die ausgewählten Aufgaben zu löschen.

## Einstellungen

### Kalender

Sie können die Standard-Kalenderansicht sowie die wöchentliche Startzeit individuell anpassen. Drücken Sie die rechte Auswahltaste und anschließend [Fertig], um Einstellungen im Telefon zu speichern.

### Speicherstatus

Sie können jeden Speicherstatus des Menüs „Organizer“ anzeigen.



### Alle löschen

Sie können alle gespeicherten Einträge löschen. Hierzu müssen Sie den Sicherheitscode eingeben.



## Schnellmenü

Mit dieser Funktion können Sie dem bereits vorhandenen Schnellmenü Ihre Favoriten hinzufügen. So können Sie rasch auf die gewünschten Funktionen zugreifen, indem Sie im Standby-Modus die Auf-Navigationstaste drücken. Um das gewünschte Menü direkt auszuwählen, wählen Sie das Menü mit den Navigationstasten aus den Favoriten aus.

- Neu hinzu: Markieren Sie in der Liste die Zeile [Leer], und drücken Sie die rechte Auswahltaste [Hinzuf.]. Wählen Sie dann im Menü die Option Neu hinzufg., und speichern Sie das gewünschte Menüelement.
- Öffnen: Drücken Sie im Schnellmenü die linke Auswahltaste [Opt.] oder die mittlere Auswahltaste. So können Sie direkt zum gewünschten Menü wechseln.
- Bearbeiten: Drücken Sie im Schnellmenü die rechte Auswahltaste [Bearb.] oder die linke Auswahltaste [Opt.]. Wählen Sie dann im Menü Bearbeiten, um ein gespeichertes Menüelement zu bearbeiten.
- Löschen: Drücken Sie im Schnellmenü die linke Auswahltaste [Opt.]. Wählen Sie dann



im Menü Löschen, um ein gespeichertes Menüelement zu löschen.

- Alle löschen: Drücken Sie im Schnellmenü die linke Auswahltaste [Opt.]. Wählen Sie dann im Menü Alle löschen, um die Elemente 6 bis 9 des Schnellmenüs zu löschen.
- Info anz.: Drücken Sie im Schnellmenü die linke Auswahltaste [Opt.].

Wählen Sie im Menü Info anz., um Informationen zur tatsächlichen Position des Menüelements anzuzeigen.

## Wecker

Mit der Weckfunktion können Sie mehrere Weckzeiten unabhängig voneinander einstellen. Außer der Weckzeit können Sie jeweils das Wiederholungsintervall und den Weckton festlegen.

- Wählen Sie zunächst den gewünschten Wecker aus der angezeigten Liste aus. Wenn die Liste leer ist, drücken Sie die rechte Auswahltaste [Hinzuf.], um einen Wecker hinzuzufügen.
- Wecker ein-/ausstellen: Wählen Sie mithilfe der Navigationstasten den gewünschten Modus zur Zeiteinstellung.
- Weckzeit einstellen: Geben Sie die gewünschte Uhrzeit ein. Drücken Sie bei Verwendung des 12-Stunden-Formats die rechte Navigationstaste, um am oder pm zu wählen.
- Wiederholungsintervall einstellen: Wählen Sie den gewünschten Modus mit den Navigationstasten aus.
- Weckton auswählen: Wählen Sie den gewünschten Weckton mit den Navigationstasten aus.



- Notiz eingeben: Geben Sie einen Namen für den Wecker ein.

Wenn Sie alle gewünschten Einstellungen vorgenommen haben, drücken Sie die Taste  um die Änderungen zu speichern.

### Hinweis

Die Weckfunktion funktioniert nicht, wenn das Mobiltelefon ausgeschaltet ist!

## Verbindungen

### Bluetooth

#### Gekoppelte Geräte

Wenn Sie auf die Taste „OK“ drücken, können Sie die gekoppelten Geräte auswählen. Mit dieser Funktion können Sie die Liste aller Geräte anzeigen, die mit Ihrem Telefon gleichzeitig verbunden sind.

- Hinzufügen eines neuen Geräts
  1. Wählen Sie „Neu hinzu“, um das Gerät zu suchen, das hinzugefügt werden kann.
  2. Wenn Sie die Suche abbrechen möchten, drücken Sie die rechte Auswahltaste [Abbrechen].
  3. Alle gesuchten Geräte werden im Popup-Menü angezeigt.

Wählen Sie das gewünschte Gerät, indem Sie auf die Taste „OK“ drücken, und geben Sie das Kennwort ein.

- Zuweisen eines Kurznamens

Drücken Sie die Taste „OK“, um das gekoppelte Gerät umzubenennen.



- Verbinden/Trennen des Geräts
  1. Wenn Sie „Verbinden“ wählen, aktivieren Sie die Bluetooth-Verbindung.
  2. Wenn Sie die Verbindung zum ausgewählten Gerät trennen möchten, wählen Sie „Trennen“.

#### Hinweis

Diese Opt. werden angezeigt, wenn das Gerät, das mit Ihrem Telefon verbunden ist, das Headset ist.

Zu den Bluetooth-Profilen gehören das Headset-Profil, das Einwahlnetzwerk-Profil, das Object Push-Profil und das Serial Port-Profil.

- Der Freisprechmodus ist nicht verfügbar.
- Benutzen Sie Kopfhörer, die der Authentifizierung des Headset-Profiles entsprechen.

- Löschen von Geräten

Wählen Sie „Ja“, um das ausgewählte Profil zu löschen.

- Löschen aller Geräte

Wählen Sie „Ja“, um alle Geräte in der Liste zu löschen.

## Einstellungen

In diesem Menü können Sie Profile für Bluetooth erstellen.

- Set/Cancel the Bluetooth

Mithilfe der Links-/Rechts-Navigationstasten können Sie Bluetooth aktivieren bzw. deaktivieren.

- Mein Telefonstatus

1. Wenn Sie „Shown to all“ wählen, wird Ihr Telefon anderen Bluetooth-Geräten angezeigt.

2. Wenn Sie „Unsichtbar“ wählen, wird Ihr Telefon nur dem gekoppelten Gerät angezeigt.

- Input name

Der Name des Telefons kann anderen Bluetooth-Geräten angezeigt werden.

## Server-Synchr.

Mit dieser Funktion werden die im Telefon gespeicherten Daten über ein drahtloses Netzwerk mit den Daten auf einem Server synchronisiert (Adressdaten, Termine usw.).

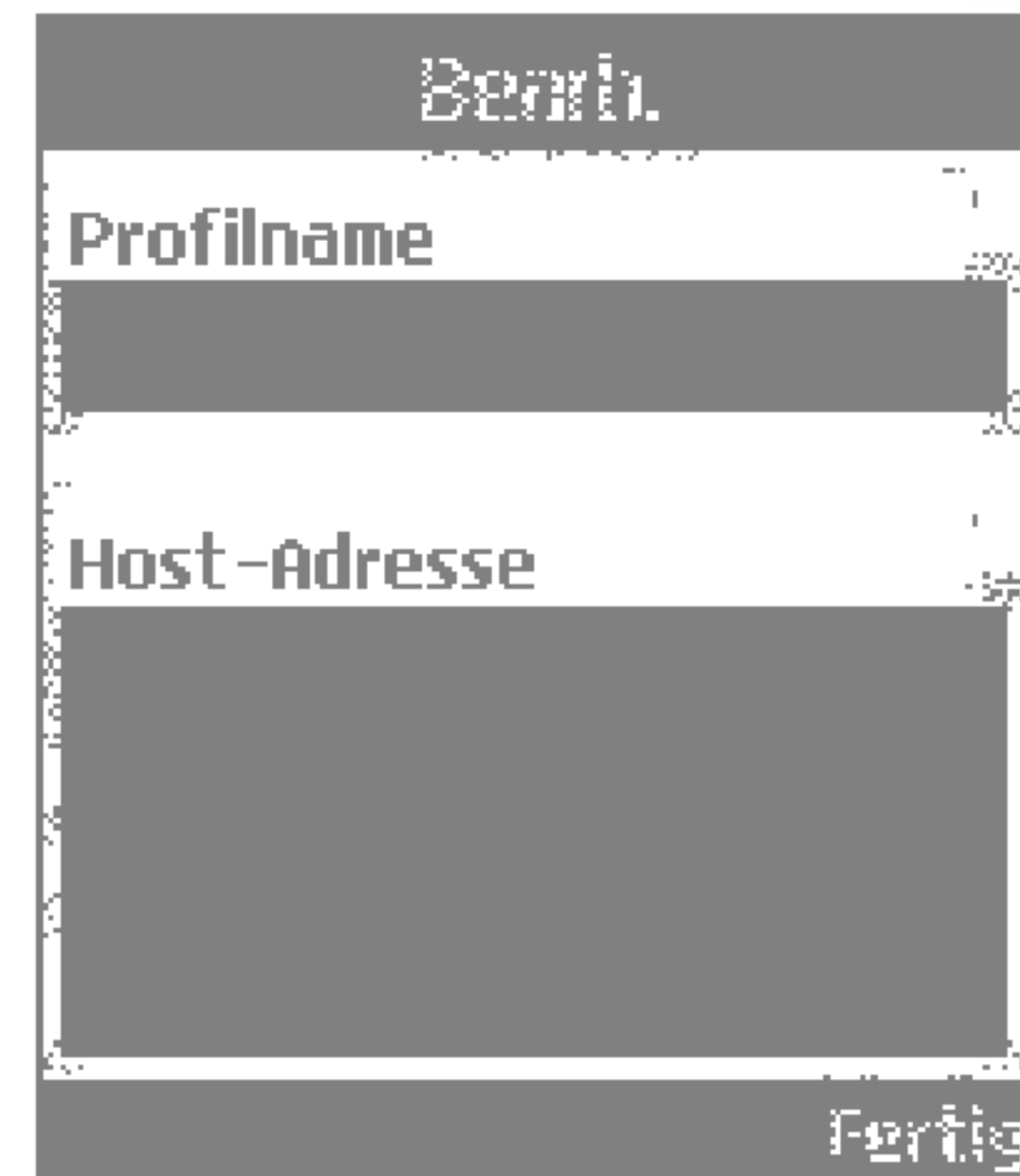

# Tools

## Verbinden

Wählen Sie im Menü Tools die Option Server-Synchr., und drücken Sie die Taste .

Wählen Sie Verbinden, und drücken Sie die Taste .

Mithilfe des ausgewählten Serverprofils wird eine Verbindung zum Server hergestellt. Während der Synchronisation wird auf dem Display das Synchronisationssymbol angezeigt.

## Protokoll

Wählen Sie im Menü Tools die Option Server-Synchr., und drücken Sie die Taste .

Wählen Sie Protokoll, und drücken Sie die Taste . Das Protokoll der zuletzt durchgeführten Synchronisation wird angezeigt.

## Server synch centre

In diesem Menü können Sie Serverprofile für die Synchronisation erstellen.

### ■ Hinzufügen von Profilen

1. Geben Sie folgende Informationen ein:  
Profilname, Host-Adresse, Benutzername, Kennwort, Kontakt, Kontaktnamen, Kalender, Kalendernamen, Aufgaben,

Aufgabenname und Access Point APN(Zugriffspunkt).

2. Drücken Sie die Taste  um das neue Profil zu speichern.
3. Um ein neues Profil hinzuzufügen, drücken Sie im Einstellungsbildschirm die linke Auswahltaste [Opt.], und wählen Sie Neu hinzufg.

### ■ Löschen von Profilen

1. Drücken Sie die linke Auswahltaste [Opt.], und wählen Sie Löschen.
2. Wählen Sie Ja, um das ausgewählte Profil zu löschen.

## Taschenrechner

Mit der Taschenrechnerfunktion können Sie addieren, subtrahieren, multiplizieren und dividieren. Verwenden Sie zum Eingeben der Zahlen die Zifferntasten und zum Eingeben der Rechenzeichen die Navigationstaste (Auf/Ab/Links/Rechts).

Um einen Punkt als Dezimaltrennzeichen einzugeben, drücken Sie die Taste .

Bei jedem Drücken der Taste  wird das jeweils letzte Zeichen gelöscht.

## Weltzeit

Mit der Weltzeitfunktion können Sie die aktuelle Uhrzeit in allen großen Städten auf der Welt anzeigen.

1. Wählen Sie dazu das gewünschte Land bzw. die gewünschte Stadt mit der Navigationstaste aus, oder drücken Sie die rechte Auswahlstaste [Liste].
2. Um die Zeit der ausgewählten Stadt als Basiszeit festzulegen, drücken Sie die linke Auswahlstaste [Übern].



## Umrechnung

Mit dieser Funktion können Sie Maße in andere Einheiten umrechnen.

Sieben verschiedene Arten von Maßeinheiten können umgerechnet werden: Währung, Oberfläche, Länge, Masse, Temperatur, Volumen und Geschwindigkeit.

### Hinweis

Um eine Dezimalzahl einzugeben, drücken Sie die Taste .

# Tools

## Währung

1. Wählen Sie die Option Währung aus.
2. Um einen Wechselkurs einzugeben, drücken Sie die rechte Auswahltaste [Kurs].
3. Geben Sie die Standardeinheit ein, um den konvertierten Wert anzuzeigen.
4. Sie können die Umrechnung auch umgekehrt durchführen. Geben Sie dazu den Ausgangswert im Feld Ausland ein.
5. Um das Eingabefeld zu löschen und den Cursor zurück in das Eingabefeld zu setzen, drücken Sie die linke Auswahltaste [Zurücks.].
6. Um den Währungsrechner wieder zu schließen, drücken Sie die Taste .



## Oberfläche

1. Wählen Sie die Option Oberfläche aus.
2. Wählen Sie die gewünschte Einheit mit der Taste  [Einheit] aus.
3. Geben Sie die Standardeinheit ein, um den konvertierten Wert anzuzeigen.





4. Um das Eingabefeld zu löschen und den Cursor zurück in das Eingabefeld zu setzen, drücken Sie die linke Auswahltaste [Zurücks.].
5. Um die Flächenumrechnung wieder zu schließen, drücken Sie die Taste .

## Länge

1. Wählen Sie die Option Länge aus.
2. Wählen Sie die gewünschte Einheit mit der Taste  [Einheit] aus.
3. Geben Sie die Standardeinheit ein, um den konvertierten Wert anzuzeigen.
4. Um das Eingabefeld zu löschen und den Cursor zurück in das Eingabefeld zu setzen, drücken Sie die linke Auswahltaste [Zurücks.].
5. Um die Längenumrechnung wieder zu schließen, drücken Sie die Taste .

## Gewicht

1. Wählen Sie die Option Gewicht aus.
2. Wählen Sie die gewünschte Einheit mit der Taste  [Einheit] aus.
3. Geben Sie die Standardeinheit ein, um den konvertierten Wert anzuzeigen.
4. Um das Eingabefeld zu löschen und den Cursor zurück in das Eingabefeld zu setzen, drücken Sie die linke Auswahltaste [Zurücks.].
5. Um die Umrechnungsfunktion wieder zu schließen, drücken Sie die Taste .

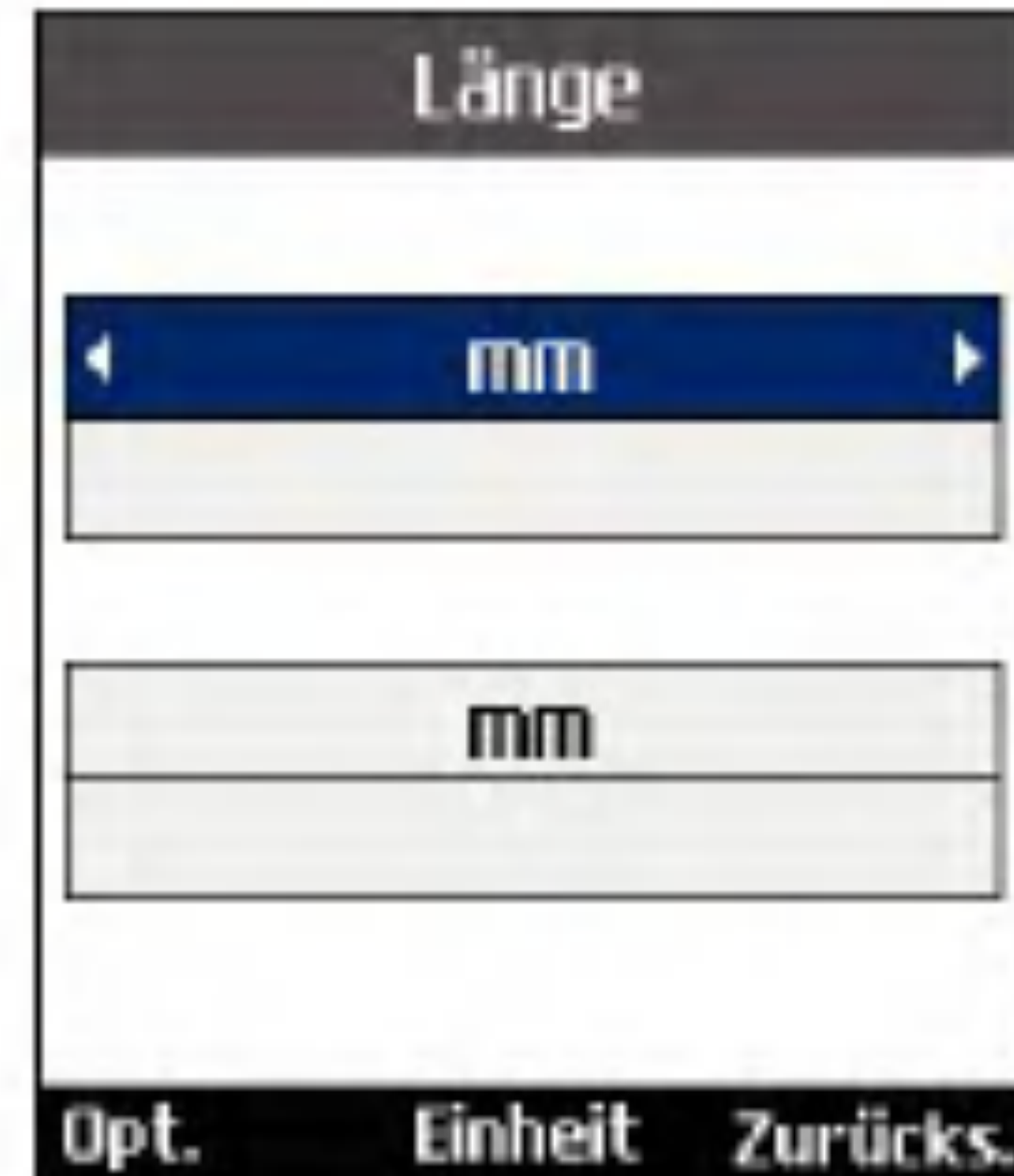



## Temperatur

1. Wählen Sie die Option Temperatur aus.
2. Geben Sie die Standardeinheit ein, um den konvertierten Wert anzuzeigen.
3. Um das Eingabefeld zu löschen und den Cursor zurück in das Eingabefeld zu setzen, drücken Sie die linke Auswahltaste [Zurücks.].
4. Um die Temperaturumrechnung wieder zu schließen, drücken Sie die Taste .

# Tools

## Volumen

1. Wählen Sie die Option Volumen aus.
2. Wählen Sie die gewünschte Einheit mit der Taste  [Einheit] aus.
3. Geben Sie die Standardeinheit ein, um den konvertierten Wert anzuzeigen.
4. Um das Eingabefeld zu löschen und den Cursor zurück in das Eingabefeld zu setzen, drücken Sie die linke Auswahltaste [Zurücks.].
5. Um die Volumenumrechnung wieder zu schließen, drücken Sie die Taste .

## Geschwindigkeit

1. Wählen Sie die Option Geschwindigkeit aus.
2. Wählen Sie die gewünschte Einheit mit der Taste  [Einheit] aus.
3. Geben Sie die Standardeinheit ein, um den konvertierten Wert anzuzeigen.
4. Um das Eingabefeld zu löschen und den Cursor zurück in das Eingabefeld zu setzen, drücken Sie die linke Auswahltaste [Zurücks.].



5. Um die Geschwindigkeitsumrechnung wieder zu schließen, drücken Sie die Taste .

#.Anrufe



# Anrufe

## Videoanruf

### Meine Bildgröße

In diesem Menü können Sie festlegen, in welcher Größe Ihr eigenes Bild angezeigt werden soll (Groß, Mittel oder Klein).

### Meine Bildposition

In diesem Menü können Sie festlegen, wo Ihr Bild angezeigt werden soll (Rechts unten oder Links unten).

### Mein Bild verbergen

Mit diesem Menü können Sie Ihr Bild ausblenden.

### Spiegeln



Über dieses Menü können Sie Einstellungen zum Spiegeln Ihres Bildes vornehmen.

### Ersatzbild

Über dieses Menü können Sie Ihr Bild durch ein anderes Bild ersetzen.



## Anrufliste

Um das Anrufregister zu öffnen, drücken Sie die Taste  oder . Anhand der Symbole können Sie erkennen, um welche Art von Anruf es sich bei einem angezeigten Anruf handelt (eine Beschreibung der Symbole finden Sie auf der folgenden Seite).

- Sie können gewählte, entgangene und angenommene Anrufe anzeigen sowie das gesamte Anrufregister. In jedem Anrufregister haben Sie die folgenden Möglichkeiten.
- Sie können Rufnummern aus dem Anrufregister anrufen (Sprach- oder Videoanruf).

- Sie können Rufnummern aus dem Anrufregister als Kontakt speichern.
- Sie können Nachrichten an Rufnummern aus dem Anrufregister senden.
- Sie können ausführliche Informationen zu den Anrufregistern anzeigen, wie z.B. Datum, Uhrzeit und Anrufdauer.
- Sie können die Anrufregister löschen.

### Entg. Anrufe

Zeigt die entgangenen Anrufe an. Sie können Rufnummern aus der Liste anrufen, als Kontakt speichern, oder Nachrichten an eine der Nummern senden.

### Eingehende Anr.

Zeigt die angenommenen Anrufe an. Sie können Rufnummern aus der Liste anrufen, als Kontakt speichern, oder Nachrichten an eine der Nummern senden.

### Ausgehende Anr.

Zeigt die gewählten Rufnummern an. Sie können Rufnummern aus der Liste anrufen, als Kontakt speichern, oder Nachrichten an eine der Nummern senden.

## Alle Anrufe

In diesem Menü können Sie alle entgangenen, alle angenommenen und alle gewählten Anrufe anzeigen. Sie können eine Nummer aus dieser Liste anrufen bzw. eine Nachricht an die ausgewählte Nummer versenden. Außerdem können Sie Rufnummern als Kontakt speichern.

 Eingegangener Videoanruf

 Abgehende Videoanrufe

 Entgangener Videoanruf

 Videoanruf ablehnen

 Eingegangener Sprachanruf

 Abgehender Sprachanruf

 Entgangener Sprachanruf

 Anruf ablehnen

## Anrufdauer

Zeigt die Anrufdauer nach Anruftyp an. Drücken Sie zum Zurücksetzen die rechte Auswahl Taste. Sie werden zur Eingabe des PIN-Codes aufgefordert.

# Anrufe

## Letzter Anruf

Zeigt die Dauer des letzten Anrufs an (Std./Min./Sek.).

## Eingehende Anr.

Zeigt die Dauer angenommener Anrufe an.

## Ausgehende Anr.

Zeigt die Dauer ausgehender Anrufe an.

## Alle Anrufe

Zeigt die Dauer aller Anrufe an.

## Anruferkosten

Mit diesem Netzdienst können Sie die Kosten für den letzten Anruf, die Gesamtkosten sowie die übrigen Anruferkosten einsehen. Die Anruferkosten werden am unteren Rand des LCD-Displays angezeigt. Um die Anruferkosten zurückzusetzen, wählen Sie „Reset all“. Sie werden aufgefordert, den PIN2-Code einzugeben.



## Rufumleitung

In diesem Menü können Sie die Einstellungen für die Anrufumleitung vornehmen. Mit diesem Dienst können eingehende Anrufe an eine vom Benutzer festgelegte Rufnummer umgeleitet werden.

1. Drücken Sie im Standby-Modus die Taste .
2. Öffnen Sie mit der Ab-Navigationstaste das Menü Anruf, und wählen Sie die Option für die Anrufumleitung.

## Sprachanrufe

- Alle Sprachanrufe  
Leitet alle eingehenden Sprachanrufe um.
- Wenn besetzt  
Leitet eingehende Sprachanrufe um, wenn die Leitung besetzt ist.
- Wenn keine Antwort  
Leitet eingehende Sprachanrufe um, wenn das Gespräch nicht angenommen wird.
- Wenn unerreichbar  
Leitet eingehende Sprachanrufe um, wenn das Telefon ausgeschaltet ist oder keinen Netzempfang hat.

## Videoanruf

Sie können Videoanrufe an andere 3-Mobiltelefone umleiten, die Video-Telefonie unterstützen.

- Alle Videoanrufe  
Leitet alle eingehenden Videoanrufe um.
- Wenn besetzt  
Leitet eingehende Videoanrufe um, wenn die Leitung besetzt ist.

- Wenn keine Antwort  
Leitet eingehende Videoanrufe um, wenn das Gespräch nicht angenommen wird.
- Wenn unerreichbar  
Leitet eingehende Videoanrufe um, wenn das Telefon ausgeschaltet ist oder keinen Netzempfang hat.

## Alle Faxanrufe

Leitet alle Faxanrufe um.

## Anruf Sperre

Mit diesem Netzdienst können Sie Beschränkungen für Anrufe mit Ihrem Mobiltelefon festlegen. Für diese Funktion ist ein Sperrkennwort erforderlich, das Sie beim Kundendienst von 3 anfordern können.

## Sprachanrufe

Folgende Opt. sind verfügbar:

- Alle ausgehenden: Keine Anrufe möglich.
- Ausgehende international: Keine Anrufe ins Ausland möglich.

# Anrufe

- **Ausgehende international, ausgen.**  
Heimatland: Wenn Sie sich im Ausland befinden, können Sie nur Rufnummern im Heimatland(d.h., dem Land, in dem sich Ihr Netzanbieter befindet)anrufen sowie Rufnummern in dem Land, in dem Sie sich derzeit aufhalten.
- **Alle eingehenden:** Es können keine Anrufe angenommen werden.
- **Eingehende, wenn im Ausland:** Es können keine Anrufe angenommen werden, wenn Sie sich außerhalb Ihres Heimatlandes aufhalten.

## Videoanruf

Folgende Opt. sind verfügbar:

- **Alle ausgehenden:** Keine Anrufe möglich.
- **Ausgehende international:** Keine Anrufe ins Ausland möglich.
- **Ausgehende international, ausgen.**  
Heimatland: Wenn Sie sich im Ausland befinden, können Sie nur Rufnummern im Heimatland(d.h., dem Land, in dem sich Ihr Netzanbieter befindet)anrufen sowie Rufnummern in dem Land, in dem Sie sich derzeit aufhalten.

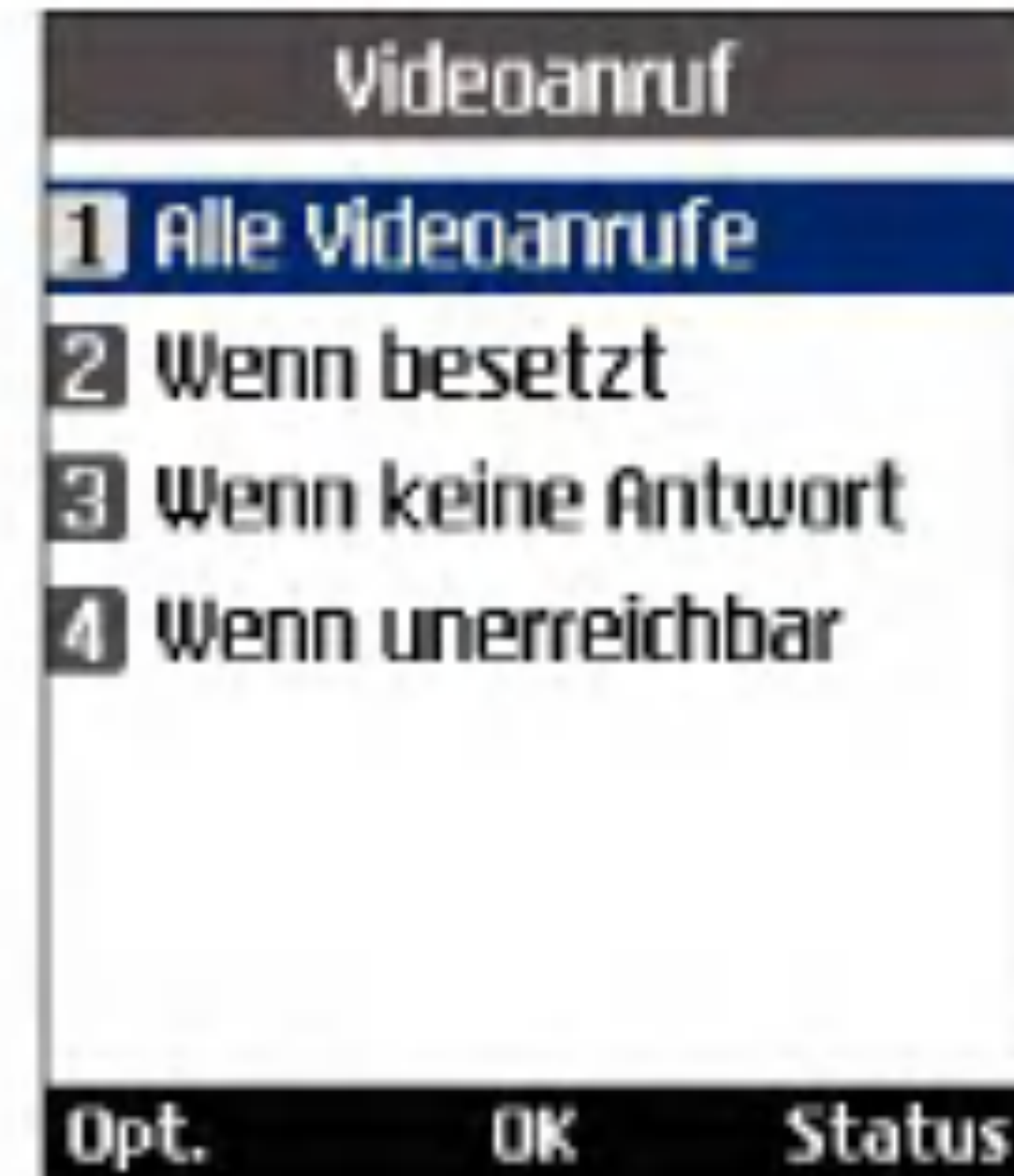

- **Alle eingehenden:** Es können keine Anrufe angenommen werden.
- **Eingehende, wenn im Ausland:** Es können keine Anrufe angenommen werden, wenn Sie sich außerhalb Ihres Heimatlandes aufhalten.

Alle Sperren deakt.

Deaktiviert alle Anruf Sperren; Anrufe sind ohne Einschränkungen möglich.

## Festwahlnr.

Sie können bestimmte Nummern sperren, sodass sie nicht angerufen werden können. Diese Informationen werden auf der USIM-Karte gespeichert. Zum Ändern dieser Einstellung ist die Eingabe des PIN2-Codes erforderlich.

- Ein: Aktiviert die Festwahlnummer.
- Aus: Deaktiviert die Festwahlnummer.
- Nummernliste: Anzeigen und Bearbeiten der Liste für die Rufnummernbeschränkung.

## Anklopfen

Mit diesem Menü können Sie einen Netzdienst aktivieren, der Sie über eingehende Anrufe informiert, wenn Sie ein anderes Gespräch führen. Wählen Sie die Option zum Aktivieren bzw. Deaktivieren, um diesen Netzdienst ein- bzw. auszuschalten. Wählen Sie die Option zum Anzeigen des Status, um zu überprüfen, ob dieser Dienst aktiviert ist oder nicht.

## Einstellungen

Anruf abweisen

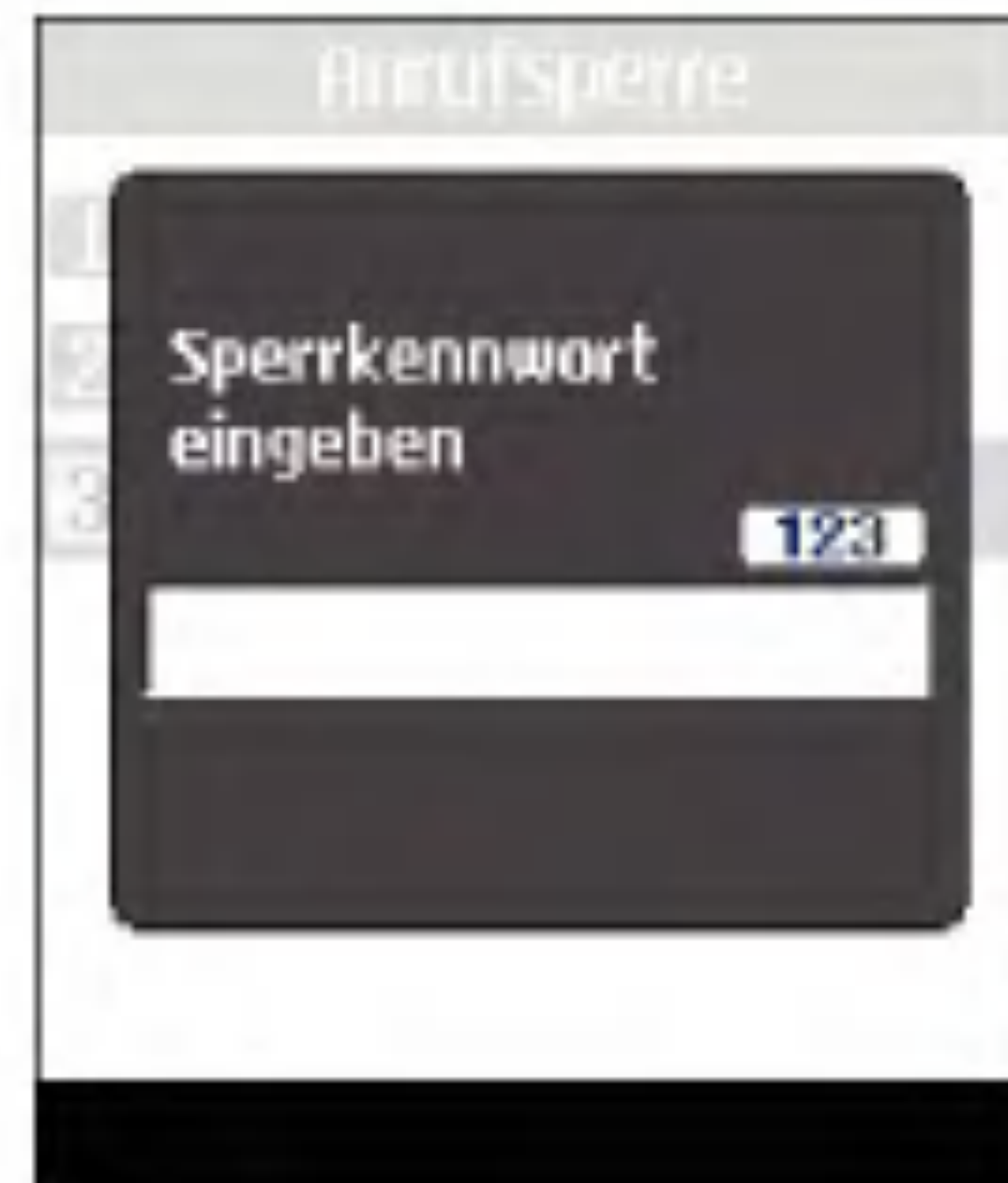

Über dieses Menü können Sie die Abweisung aller Anrufe oder der Anrufe der Kategorien „Nicht registriert“, „Kontakte“ oder „Gruppen“ aktivieren bzw. deaktivieren.

### ■ Abweisen Aus/Ein

Zum Aktivieren bzw. Deaktivieren von „Anruf abweisen“

### ■ Ablehnliste

Zum Auswählen der Kategorie der Nummern für die Anrufabweisung. Sie können die folgenden Kategorien auswählen:

#### • Alle Anrufe

Wenn diese Kategorie ausgewählt ist, werden alle Anrufe abgewiesen.

# Anrufe

- **Kontakte**

Wenn diese Kategorie ausgewählt ist, werden alle Nummern in der Kontaktliste abgewiesen.

- **Gruppen**

Wenn diese Kategorie ausgewählt ist, werden alle Nummern abgewiesen, die zu den ausgewählten Gruppen gehören.

- **Nicht registriert**

Wenn diese Kategorie ausgewählt ist, werden alle nicht registrierten Nummern abgewiesen.

- **Gruppe**

Wenn die Kategorie „Gruppen“ aus der Ablehnliste gewählt wurde, kann hier die Gruppe ausgewählt werden, für die die Anrufabweisung aktiviert werden soll.

Alle verfügbaren Gruppen sind hier aufgelistet. Es können bis zu drei Gruppen für die Anrufabweisung ausgewählt werden.

Drücken Sie nach dem Konfigurieren der Anrufabweisung die rechte Auswahl Taste [Fertig], um die Änderungen zu speichern und zum vorherigen Menü zurückzugehen.



## Eigene Nr.senden

Mit diesem Menü können Sie festlegen, ob Ihre Telefonnummer Ihrem Gesprächspartner angezeigt werden soll (Ein) oder nicht (Aus). Wählen Sie die Option für die Netzwerkeinstellungen, um das Telefon wieder auf die ursprünglich mit 3 vereinbarte Einstellung zurückzusetzen.

## Autom.Wahlwdh.

In diesem Menü können Sie Einstellungen für die automatische Wahlwiederholung bei einem fehlgeschlagenen Anruf vornehmen.

## Antwortmodus

Hier können Sie einstellen, wie eingehende Anrufe angenommen werden können.

- Annahmetaste: Eingehende Anrufe können nur durch Drücken der Sendetaste angenommen werden .
- Beliebige Taste: Eingehende Anrufe können durch Drücken einer beliebigen Taste (ausgenommen ) angenommen werden.
- Klappe öffnen: Eingehende Anrufe können durch Öffnen der Klappe angenommen werden.

## Minuten-Ton

Mit dieser Funktion wird nach dem Herstellen der Verbindung alle 60 Sekunden ein Signalton ausgegeben.





**Alles Weitere...**

# Fehlerbehebung

Bevor Sie sich an den Kundendienst von 3 wenden, sehen Sie bitte zuerst nach, ob die aufgetretenen Probleme in diesem Abschnitt beschrieben sind.

**Q** Wie zeige ich die Listen mit den gewählten Rufnummern, den angenommenen Anrufen und den entgangenen Anrufen an?

**A** Drücken Sie die Taste .

**Q** Wie zeige ich alle gespeicherten Nummern an?

**A** Drücken Sie die rechte Auswahltaste [Kontakte] und anschließend die Taste  oder die Ab-Navigationstaste.

**Q** Warum ist die Empfangsqualität in manchen Gegenden sehr schlecht bzw. warum kann ich meinen Gesprächspartner nicht hören?

**A** Dies passiert, wenn an Ihrem Standort der Empfang schlecht ist bzw. nur eine sehr geringe Netzstärke erreicht werden kann. Versuchen Sie es dann erneut von einem anderen Standort aus.

**Q** Warum schaltet sich das Display nicht ein?

**A** Nehmen Sie den Akku heraus, setzen Sie ihn wieder ein, und schalten Sie das Telefon dann erneut ein. Wenn das Display dann immer noch nicht funktioniert, laden Sie den Akku vollständig auf, und versuchen Sie es erneut.

**Q** Warum ist bei einigen Telefonen in manchen Gegenden ein Echo zu hören?

**A** Dieser so genannte „Echoeffekt“ tritt durch Rückkopplung bei zu hoher Verbindungslautstärke auf oder kann durch bestimmte technische Gegebenheiten verursacht werden.

**Q** Warum erwärmt sich das Telefon?

**A** Bei sehr langen Telefonaten oder Spielen, oder wenn Sie lange im Internet surfen, kann sich das Telefon aufheizen. Dies hat keine Auswirkung auf die Lebensdauer oder Leistung des Geräts.

**Q** Warum sind keine Klingeltöne zu hören, sondern nur das Display blinkt?

**A** Das Telefon ist möglicherweise stumm geschaltet oder der Vibrationsmodus ist aktiviert. Wählen Sie im Menü Profile die Option Normal oder Outdoor.

**Q** Warum ist die Standbyzeit des Akkus kürzer als sonst?

**A** Der Akku ist erschöpft. Mit der Zeit verkürzt sich die Betriebszeit eines Akkus zunehmend. Wenn die Betriebszeit nur noch ungefähr halb so lang ist wie anfangs, sollten Sie einen neuen Akku kaufen.

**Q** Warum ist der Akku bei normalem Gebrauch so schnell leer?

**A** Dies kann an den Umgebungsbedingungen liegen, an einem zu schwachen Signal oder einer großen Zahl von Anrufen.

**Q** Warum wird keine Nummer gewählt, wenn man einen Telefonbucheintrag zurückruft?

**A** Überprüfen Sie, ob die Nummer korrekt gespeichert ist. Verwenden Sie dazu die

Suchfunktion des Telefonbuchs. Speichern Sie die Nummer gegebenenfalls erneut.

**Q** Warum bin ich nicht erreichbar?

**A** Ist das Telefon eingeschaltet (die Taste  muss dazu mindestens drei Sekunden lang gedrückt werden)? Sind Sie ins richtige Mobilfunknetz eingewählt? Oder ist die Anrufsperrung für eingehende Anrufe gesetzt?

**Q** Ich kann den Sicherheitscode/ PIN-Code/ PUK-Code nicht finden. Wie lautet meine PIN?

**A** Der Sicherheitscode ist werkseitig auf „0000“ eingestellt. Wenn Sie den Sicherheitscode vergessen oder verlieren, wenden Sie sich bitte an Ihren Händler. Wenn Sie den PIN-Code oder den PUK-Code vergessen bzw. verlieren oder nicht erhalten haben, wenden Sie sich an den Kundendienst von 3.

**Q** Was passiert, wenn das Telefon herunterfällt?

**A** Das Telefon schaltet sich aus oder ggf. neu ein. In den wenigsten Fällen wird das Telefon dauerhaft beschädigt.

# Zubehör

## Ladegerät

Dieses Ladegerät dient zum Aufladen des Akkus. Es ist geeignet für Standardsteckdosen in Europa/Australien/Großbritannien und Hongkong (100 -240 Volt, 50/60 Hz).

Bei vollständig entladenem Akku beträgt die Ladezeit ca. 3,5 Stunden.



Europa



Australien



Großbritannien und Hongkong

## Kopfhörer

Zum Anschließen an das Mobiltelefon für Freisprechbetrieb. Mit Ohrhörer, Mikrofon sowie integrierter Gesprächsannahme-/Sendetaste.

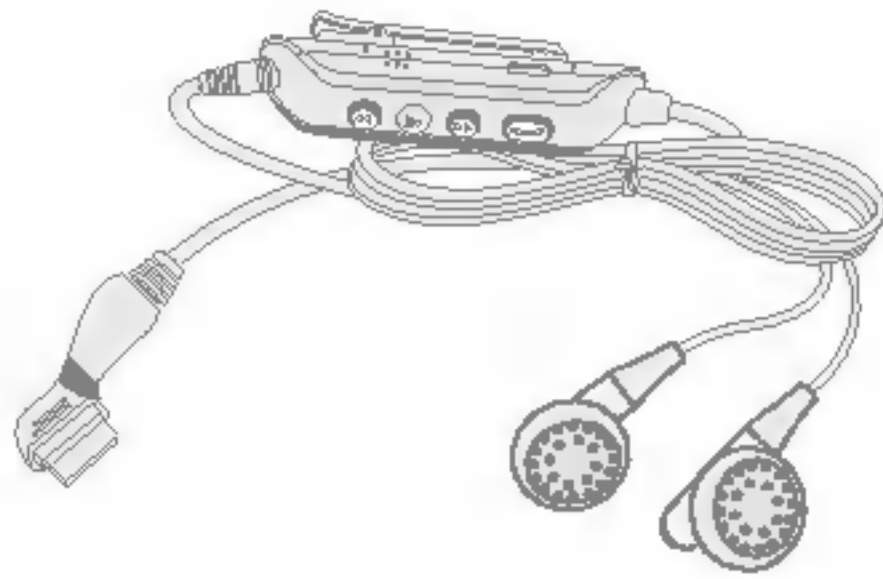

## USB-Kabel

Zum Anschließen Ihres Mobiltelefons an einen Computer.

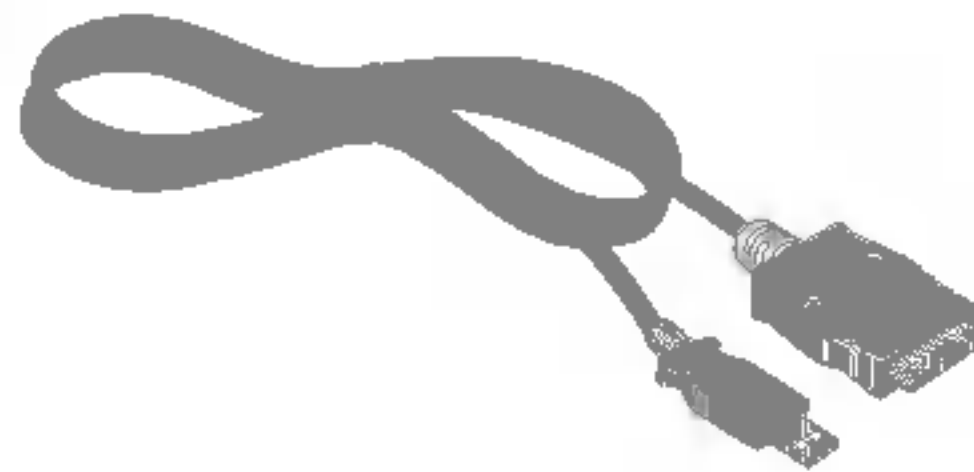

## Handschlaufe



## Akku



# Glossar

## 2G

Abkürzung für die 2. Mobilfunkgeneration. 2G-Systeme unterstützen Dienste mit relativ geringer Sprachqualität und langsamer Datenübertragung. In europäischen Ländern wird 2G mit GSM (Global System for Mobile Communications) in Verbindung gebracht, in Amerika mit CDMA (Code Division Multiple Access).

## 3G

Abkürzung für die 3. Mobilfunkgeneration. 3G bezeichnet die nächste Generation der Mobilfunksysteme, die auf der 2. Generation basiert. 3G-Systeme unterstützen Echtzeit-Kommunikation und hohe, paketorientierte Übertragungsraten. In europäischen Ländern bezieht sich 3G auf das UMTS-System (Universal Mobile Telecommunications System), das auf GSM basiert.

## Zugriffspunkt

Ein Zugriffspunkt ist ein Punkt, an dem der Benutzer auf das Netzwerk zugreifen kann, um so verschiedene Netzwerkdienste zu nutzen, wie z.B. exklusive Verbindungs- und VAN-Dienste über das Internet.

## AMR

Abkürzung für „Adaptive Multi Rate“. Ein von ETSI entwickelter Sprach-Codec für GSM. AMR unterstützt 8 verschiedene Kodieraten (von 4,75 bis 12,2 KB/s) und passt die Qualität des Sprachdienstes so an die gegebenen Bedingungen an.

## Download

Das Übertragen von Daten von einem Computersystem auf ein anderes. Dabei werden meistens Daten von einem großen System auf ein kleineres System heruntergeladen.

## Java™

Eine Programmiersprache, mit der Anwendungen erzeugt werden können, die ohne Änderungen auf allen Hardware-Plattformen (egal in welcher Größe) ausführbar sind. Java ist sehr stark auf das Internet ausgerichtet und wird dort häufig verwendet, auf öffentlichen Websites ebenso wie in Intranets. Ein Java-Programm, das von einer Webseite aus ausgeführt wird, bezeichnet man als Java-Applet. Wird es auf einem Mobiltelefon oder einem Pager ausgeführt, spricht man von einem MIDlet.

## Rufnummerübertragung

Wenn Sie für diesen Dienst registriert sind, können Sie die Rufnummer von Anrufern anzeigen lassen oder sperren.

## MIDI

Abkürzung für „Musical Instrument Digital Interface“. Ein Dateiformat zum Speichern digitaler Audiodaten. Ursprünglich war MIDI, oder „Music Instrument Digital Interface“ ein Protokoll für den Datenaustausch zwischen einem Computer und elektrischen Musikinstrumenten.

## MMS (Multimedia Message Service)

Ein Mitteilungsdienst für den mobilen Einsatzbereich, der durch das WAP-Forum und das 3GPP (3rd Generation Partnership Program) standardisiert wurde. Aus Sicht der Telefonbenutzer ähnelt MMS dem SMS-Kurzmitteilungsdienst, weil es die Möglichkeit bietet, selbst erstellte Inhalte sofort und automatisch von Telefon zu Telefon zu übertragen. Zur Adressierung werden vor allem Telefonnummern verwendet, d.h., die Mitteilungen werden von Telefon zu Telefon gesendet. MMS unterstützt aber auch die E-Mail-Adressierung, sodass Mitteilungen auch von und zu E-Mail-Adressen übertragen werden können. Außer den reinen Textinhalten einer SMS können MMS-Mitteilungen auch Fotos, Sprach- und Musikaufzeichnungen und später Videoclips und Präsentationen enthalten.

## MP3

Abkürzung für „Moving Picture Experts Group Layer-3 Audio“. Ein Dateiformat zur Bereitstellung hochwertiger Audiodaten in CD-Qualität. MP3 ist ein digitaler Audiostandard und wird häufig für digitale Audiodateien verwendet. Das Format entstand aus MPEG („Moving Picture Experts Group“).

# Glossar

## MPEG4

Abkürzung für „Motion Picture Experts Group 4“. Ein digitaler Videostandard, der aus MPEG („Moving Picture Experts Group“) entstand. Die Videodaten werden so komprimiert, dass eine große Videodatei schnell und einfach übertragen oder gespeichert werden kann. MPEG4 eignet sich vor allem für mobile Umgebungen.

## Multimedia

Ein Medium, das verschiedene Mediendaten umfasst, wie z.B. Sprachdaten, Zeichenfolgen, Bilder und Videodaten. Momentan schließt der Begriff auch Multimedia-Dienste ein.

## Konferenzrufe

Die Möglichkeit, eine Konferenzschaltung mit bis zu fünf weiteren Gesprächsteilnehmern herzustellen.

## Roaming

Die Verwendung des Mobiltelefons außerhalb des eigenen Mobilfunknetzes (z.B. auf Reisen).

## Servicerufnummer

Vom Netzbetreiber bereitgestellte Telefonnummern, mit denen der Zugriff auf spezielle Dienste (wie z.B. Mailbox, Kundendienst, Auskunftsdienste und Notrufe) möglich ist.

## SIM (Subscriber Identification Module)

Eine Chipkarte, auf der alle erforderlichen Informationen für die Verwendung des Mobiltelefons gespeichert sind (Netz- und Speicherinformationen sowie persönliche Daten des Kunden). Die SIM-Karte wird in einen kleinen Einschub auf der Rückseite des Mobiltelefons eingesetzt und durch den Akku verdeckt.

## SMTP

Abkürzung für „Simple Mail Transfer Protocol“. Ein Protokoll für den Austausch von E-Mails zwischen verschiedenen Computern über das Internet. SMTP definiert das Format der Steuerungsmeldungen zwischen den Computern sowie die Interaktionsschritte zwischen den einzelnen Computern zum Senden von E-Mails.

## Streaming

Ein neuer Dienst, mit dem der Benutzer Audiodateien anhören oder Videodateien betrachten kann, bevor diese Dateien vollständig heruntergeladen wurden. Somit können Anbieter von Audio- oder Videodateien (Filme, Nachrichten etc.) bei Bedarf eine Echtzeitübertragung anbieten.

## Synch

Die Synchronisation von PIM-Daten (Personal Information Management), wie z.B. Kontaktinformationen, Terminpläne, Aufgaben und Notizen, mit einem PC oder externen Server.

## UMTS

Abkürzung für „Universal Mobile Telephony System“. UMTS bezieht sich auf die asynchrone 3. Mobilfunkgeneration der WCDMA-Technologie, deren Entwicklung auf GSM, der 2. Mobilfunkgeneration, basiert.

## USB

Abkürzung für „Universal Serial Bus“. Eine

serielle Schnittstelle für eine schnelle und flexible Verbindung zwischen Gerät und Computer.

## USIM

Abkürzung für „Universal Subscriber Identity Module“. Eine bei UMTS-Geräten verwendete Karte, deren Form der SIM-Karte von GSM-Geräten gleicht. Die USIM-Karte wird vom Netzbetreiber zur Verfügung gestellt und speichert die Authentifizierungs- und Dienstinformationen für den Netzbetreiber sowie die spezifischen Benutzerdaten.

## Videokonferenz

Ein Kommunikationsdienst, bei dem der Benutzer seinen Rufpartner mit einer Übertragungsrate von 64 KB/s sehen kann. Echtzeit-Videokonferenzen stellen einen neuen Dienst von WCDMA-Mobilfunksystemen dar und basieren auf der GSM- und GPRS-Technologie.

## Mailbox

Computergestützter Dienst, der Anrufe automatisch beantwortet, wenn Sie nicht erreichbar sind. Spielt eine kurze Ansage ab und zeichnet eine Nachricht des Anrufers auf.

# Index

## A

Abfragen von Aufgaben .....	126
Akkuabdeckung .....	43
Akkuladestand .....	45
AMR .....	156
Anrufsperr.....	145
Anrufumleitung .....	45
Antwortmodus .....	149
Anzeige.....	64
Aufgaben.....	126
Ausgehende Anr.....	143, 144
Ausschalt-Ton .....	69

## B

Beliebige Taste .....	149
Bildschirmthema .....	64
Blitzlicht .....	43
Browser .....	80

## C

Codes ändern .....	75
--------------------	----

## D

Display-Symbole.....	45
Download.....	120, 156

## E

E-Mail .....	92, 94, 99
Einschalt-Ton .....	69
Eigene Nummer .....	117
Eingang.....	92
Eingeben von Text .....	53
Eingehende Anr.....	143, 144
Entg.Anrufe .....	143
ExpressLink-Nachricht.....	100

## F

FestwahlNr.....	147
-----------------	-----

## G

Geheimnotiz .....	129
-------------------	-----

## H

Hintergrundbel.....	65
Hinweise zum Akku .....	18, 39
Hinzufügen von Notizen .....	128

## I

Infrared Data Association.....	156
--------------------------------	-----

## J

Java.....	157
-----------	-----

## **K**

Kalender.....	124, 130
Kamera.....	112, 114
Klappe öffnen .....	149
Klappenton .....	69
Kopfhörer .....	45
Kurzwahl .....	117

## **L**

Ladegerät.....	154
Laden des Akkus .....	38
Löschen von Notizen .....	128

## **M**

Mailbox .....	159
MIDI .....	157
MMS.....	45, 88, 98, 157
MP3 .....	157
MPEG4 .....	158
Multimedia Message Service .....	157

## **N**

Nachrichtensignal .....	69
Nachrichtenton .....	69
Netzwerk .....	73
Netzwerkauswahl .....	73
Neu hinzu .....	81, 114, 116
Notiz .....	128
Nur vibrieren .....	45

## **P**

PIN-Anforderung.....	74
PIN-Code .....	48
PIN2-Code .....	48
Profile .....	68
PUK-Code.....	49
PUK2-Code.....	49

## **R**

Roaming .....	45, 158
Rufnummerübertragung .....	157
Rufumleitung .....	144

## **S**

Schnellmenü.....	132
Servicerufnummern .....	117
Sicherheit.....	74
Sicherheitscode.....	49, 76
Signalstärke.....	53
SMTP.....	158
Speicherstatus .....	76, 114, 130
Sperrkennwort .....	49
Sprachanrufe.....	145
Sprachaufnahme.....	113, 114
Sprache .....	76
Sprachnachricht.....	45
Sprachrufton.....	68
Startseite .....	80
Streaming.....	159
Suche .....	116

# Index

## T

T9 .....	53
Taschenrechner .....	137
Tastenausstärke .....	69
Tastenton .....	69
Telefonsperr .....	75

## U

Umrechnung .....	137
UMTS .....	159
USB .....	159
USB-Kabel .....	155
USIM .....	159
USIM-Speicher .....	77

## V

Videoanruf .....	142, 145, 146
Videokamera .....	112, 114
Videokonferenz .....	159
Videorufton .....	68

## W

Warnton .....	69
Wecker .....	45, 133

## Z

Zugriffscodes .....	48
Zugriffspunkte .....	74

3G .....	156
3G-Netz .....	45
2G-Netz .....	45

# Declaration of Conformity

## Suppliers Details

**Name**

LG Electronics Inc

**Address**

LG Electronics Inc. LG Twin Towers 20,  
Yeouido-dong, Yeongdeungpo-gu Seoul, Korea 150-721

## Product Details

**Product Name**

E-GSM 900 / DCS 1800 / GSM 1900 / W-CDMA Terminal Equipment

**Model Name**

U8380

**Trade Name**

LG

**CE 0889**

## Applicable Standards Details

R&TTE Directive 1999/5/EC  
ETSI EN 301 489-01 V1.5.1, ETSI EN 301 489-07 V1.2.1  
ETSI EN 301 489-17 V1.2.1, ETSI EN 301 489-24 V1.2.1  
ETSI TS 151 010-1 V5.9.0 specified by ETSI EN 301 511 V9.0.2  
ETSI TS 134 121 V5.5.0 specified by ETSI EN 301 908-2 V2.2.1  
ETSI EN 301 908-1 V2.2.1, ETSI EN 300 328 V1.4.1  
EN 50360:2001; EN 50361:2001  
EN 60950 : 2001

## Supplementary Information

The conformity to above standards is verified by RFI and Phoenix with Certificate No.(SC70885JD12)  
It is stated in report (RFI/NOTA1/RP70885JD12).

I hereby declare under our sole responsibility that the product mentioned above to which this declaration relates complies with the above mentioned standards and Directives

LG Electronics Inc. Amsterdam Office  
Veluwezoom 15, 1327 AE Almere, The Netherlands  
Tel : +31 - 36- 547 - 8940, e-mail : seokim @ lge.com

**Name**

Jin Seog, Kim / Director

**Issued Date**

1.Mar.2005



Signature of representative









