



La Cara del Futuro

# Televisor a color

## MANUAL DEL USUARIO

MODELOS : **32FS1RMB**  
**32FS1RMB-LM**

Por favor, lea detenidamente este manual antes de poner en funcionamiento su televisor.

Conserve el manual para futuras consultas.

Anote el número de modelo y serie del aparato. Anote la información de la etiqueta ubicada en el panel posterior, su distribuidor se la pedirá en caso de cualquier solicitud de servicio.

Internet Home Page [www.lge.com](http://www.lge.com)

P/N : 3828VA0579 (Rev. 035D)

## PRECAUCIONES DE SEGURIDAD

**ADVERTENCIA : PARA REDUCIR EL RIESGO DE CHOQUE ELECTRICO, NO EXPONGA ESTE PRODUCTO A LA LLUVIA O LA HUMEDAD.**

**PRECAUCION : PARA REDUCIR EL RIESGO DE CHOQUE ELECTRICO, NO RETIRE LA CUBIERTA POSTERIOR. NO REEMPLACE PARTES DENTRO DEL TV. REFIERASE AL PERSONAL DE SERVICIO CAPACITADO.**

### **Limpieza**

Desconecte el cordón de alimentación del tomacorriente antes de limpiar el televisor. No utilice limpiadores líquidos o aerosoles. Utilice un paño apenas húmedo para limpiarlo.

No utilice accesorios que no hayan sido recomendados por el fabricante del televisor ya que pueden resultar peligrosos.

### **Fuente de Alimentación**

Esta unidad está diseñada para operar sólo con la alimentación o corriente indicada. Si usted no está seguro del voltaje que hay en su hogar, consulte a su distribuidor o la compañía de electricidad.

### **Instalación**

No utilice esta unidad cerca del agua, tina de baño, lavamanos, fregador, tina de lavar, en un sótano húmedo o cerca de una piscina, etc.

No coloque la unidad sobre una mesa rodante aunque esté fija. La unidad puede caerse, causando serios daños a niños o adultos y a la misma unidad.

Coloque la unidad en un mueble recomendado por el fabricante o vendido con el receptor de televisión. Siga las instrucciones del fabricante para aquellos televisores que se colocan en la pared o en los anaqueles y utilice el soporte aprobado por el fabricante.

Las ranuras en la parte superior, de atrás y de abajo del televisor son para la ventilación y para asegurar un funcionamiento seguro del mismo y para evitar que se sobrecaliente.

Estas ranuras no deben ser bloqueadas o cubiertas. Las ranuras nunca deben ser bloqueadas colocando la unidad en una cama,

### **Escriba los Números de Modelo y Serie**

Los números de modelo y serie se encuentran en la parte de atrás de la unidad. El número de serie es único en esta unidad. Debe registrar la información solicitada y retener esta guía como un registro permanente de su compra. Favor guardar su recibo como prueba de su compra.

sofa, alfombra o superficie similar. Esta unidad no debe colocarse en un mueble cerrado como una biblioteca al menos que el mismo tenga la ventilación apropiada.

Se recomienda que no se opere esta unidad cerca de bocinas o muebles metálicos grandes para evitar que el magnetismo de estos influya sobre la pureza (uniformidad) de los colores en la pantalla.

### **Sitios con humedad:**

Este aparato no debe ser expuesto a goteras, escurrimientos o salpicaduras y no deben colocarse sobre de el objetos con liquido tales como vasos o floreros.

### **Uso**

No permita que nada esté encima del cordón de alimentación. No coloque el televisor donde el cordón de alimentación pueda ser pisado.

No sobrecargue los tomacorrientes y cordones de alimentación, ya que pueden causar un incendio o una descarga eléctrica. Nunca meta objetos de ninguna clase en el televisor a través de las ranuras ya que pueden tocar puntos de voltajes peligrosos los cuales pueden causar un incendio, un corto circuito o una descarga eléctrica.

Nunca derrame líquidos de ninguna clase encima del televisor.

### **Servicio**

No intente darle servicio usted mismo al televisor ya que al abrir la cubierta de éste usted se expondría a voltaje peligroso o a cualquier otro peligro. Refiérase siempre que sea necesario al técnico de servicio calificado.

Fecha de Compra \_\_\_\_\_

Distribuidor \_\_\_\_\_

Dirección \_\_\_\_\_

Teléfono \_\_\_\_\_

No. de Modelo \_\_\_\_\_

No. de Serie \_\_\_\_\_

## TABLA DE CONTENIDO

<b>DESCRIPCION DE LOS CONTROLES</b> .....	<b>4 ~ 6</b>
<b>FUNCIONAMIENTO BASICO DEL TELEVISOR</b> .....	<b>7 ~ 10</b>
Encendido / Apagado del TV .....	7
Selección del Idioma en la pantalla .....	7
Memorización de Canales .....	8
Memorizando los canales por medio de la PROGRAMACION AUTOMATICA .....	8
Memorización de los Canales por medio de la PROGRAMACION MANUAL .....	9
Selección de Canales .....	9
Ajuste del volumen .....	9
Configurando el Nombre del Canal .....	9
<b>FUNCIONES VARIAS</b> .....	<b>10 ~ 14</b>
Fijación de la hora .....	10
Fijación del temporizador de apagado .....	10
Fijación del temporizador de encendido .....	10
Fijación del temporizador para dormir .....	11
Bloqueo de teclado .....	11
Apagado automático .....	11
Usando el desmagnetizador de pantalla .....	12
Inclinación .....	12
Memorización de los canales favoritos .....	13
Booster .....	13
Ajuste de Sintonía Fina .....	13
<b>CONTROL DE LA IMAGEN</b> .....	<b>14 ~ 15</b>
Control automático de la Imagen .....	14
XD .....	14
VM .....	14
Ajuste de la imagen .....	15
Formato de imagen .....	15
<b>CONTROL DE SONIDO</b> .....	<b>16 ~ 18</b>
Disfrute de la transmisión ESTEREO / SAP .....	16
AVL (Nivelador automático de volumen) .....	16
Control Automático de Sonido .....	17
Ajustando de Sonido .....	17
<b>FUNCION DE SUBTITULAJE</b> .....	<b>18 ~ 19</b>
Uso de Subtitulaje .....	18
Operación del Subtitulaje .....	19
<b>FUNCIONES PIP</b> .....	<b>20 ~ 22</b>
Observación del PIP (Imagen sobre Imagen) .....	20
Selección de la Señal de Entrada (en el modo PIP e Imagen Gemela) .....	20
Búsqueda de Canal .....	21
Moviendo la Sub Imagen (en modo PIP) .....	21
Cambio de Pantallas .....	21
Imagen Fija .....	21
<b>CONEXIONES DE LA ANTENA</b> .....	<b>22</b>
<b>CONEXION DE EQUIPOS EXTERNOS</b> .....	<b>23 ~ 24</b>
<b>CONEXIONES al DVD</b> .....	<b>25</b>
<b>ESPECIFICACIONES</b> .....	<b>26</b>
<b>PROBLEMAS CON LA TV</b> .....	<b>27</b>

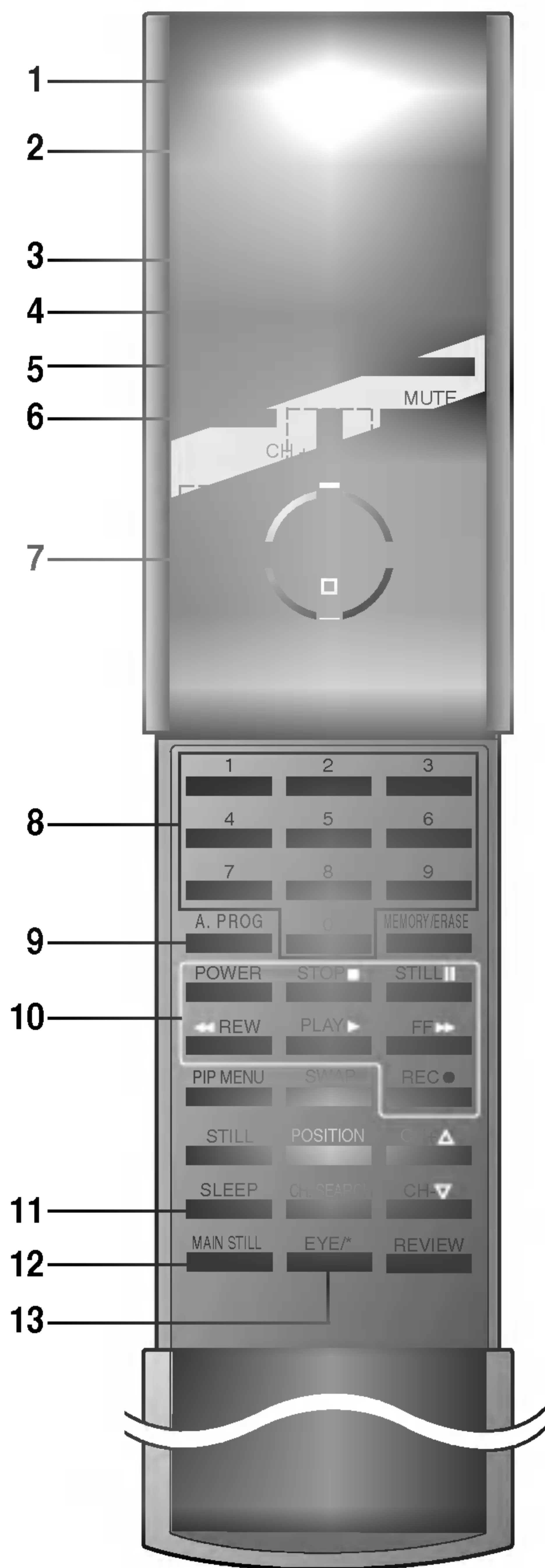

1. **BOTON ENCENDIDO (o ON/OFF)**  
Refierase al "Encendido / Apagado del TV".
2. **BOTON CAPTION**  
Para seleccionar el modo de Subtítulos : **Off, Modo 1, Modo 2, Texto 1** o **Texto 2**.
3. **BOTON MULTIMEDIA**  
Para seleccionar el modo COMPONENT.
4. **BOTON APC**  
Para ajustar la imagen establecida por la fábrica.:  
**Nitida, Optima, Suave** o **Usuario**.
5. **BOTON FCR (Revisión de Canal Favorito)**  
Para seleccionar sus canales favoritos.  
Refierase a "**Memoria de canales favoritos**".
6. **BOTON MENU**  
Para exhibir en la pantalla.
7. **BOTONES CH (▲/▼)**
  - Para seleccionar el canal deseado.
  - Para seleccionar el item del menú deseado cuando el menú está exhibido en la pantalla.
- BOTONES VOLUMEN (◀/▶)**
  - Para incrementar o disminuir el nivel del volumen.
  - Para entrar o ajustar el menú seleccionado cuando el menú está exhibido en la pantalla.
- BOTON ENTER (■)**
  - Para memorizar el Menú ajustado.
  - Para volver al modo de TV (Solamente por control remoto).
8. **BOTONES NUMERADOS**  
Para seleccionar directamente el canal deseado.
9. **BOTON A. PROG.**  
Para memorizar los canales por medio de la autoprogramación.
10. **BOTONES DE LA VIDEO GRABADORA (VCR)**  
Controlan un magnetoscopio LG.
11. **BOTON SLEEP**  
Para fijar el tiempo de apagado, si desea dormir.
12. **BOTON MAIN STILL**  
Para congelar la imagen actual.
13. **EYE/\***  
\* : No funciona.

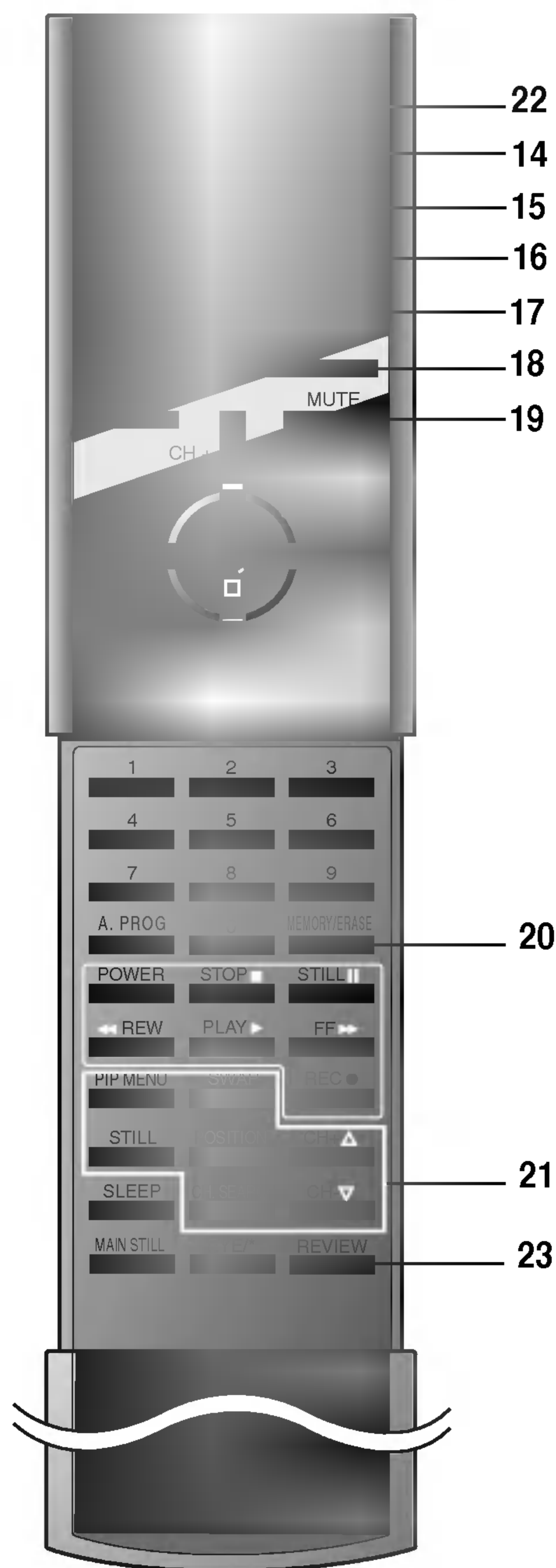

#### 14. BOTON TV/VIDEO

Para seleccionar el modo TV, VIDEO o COMPONENT.

#### 15. BOTON ARC

Para seleccionar el modo de imagen.

#### 16. BOTON DASP

Para seleccionar el sonido apropiado de acuerdo al programa ; **Plana, Películas, Música, Deportes** o **Usuario**.

#### 17. BOTON AVL (Auto Volume Leveler)

Para mantener un nivel de volumen igual para cada canal.

#### 18. BOTON MTS

Para escuchar sonido MTS : **Mono, Etereo** o **Sap**.

#### 19. BOTON MUTE

Para pausar el sonido.

Presione nuevamente para restablecer el sonido.

#### 20. BOTON MEMORY/ERASE

Para memorizar o borrar el canal deseado.

#### 21. BOTONES DEL PIP

##### BOTON PIP MENU

Para mostrar varios menus del modo PIP o Imagen Gemela.

##### SWAP

Para intercambiar la sub imagen por la imagen principal.

##### STILL

Congela la imagen de la pantalla secundaria.

##### POSITION

Para mover de posición la sub imagen dentro de la imagen principal.

##### BOTON CH. SEARCH (BOTON DE BUSQUEDA DE CANAL)

Para buscar uno a uno los canales programados a través de la imagen secundaria mientras la imagen principal permanece en el canal.

##### CH +/-

Para seleccionar el canal de la sub imagen.

#### 22. PIP/DW

Para seleccionar el modo de PIP o modo de DW.

#### 23. BOTON REVIEW

Para retornar al canal anterior.

Esta es una presentación simplificada del panel frontal.

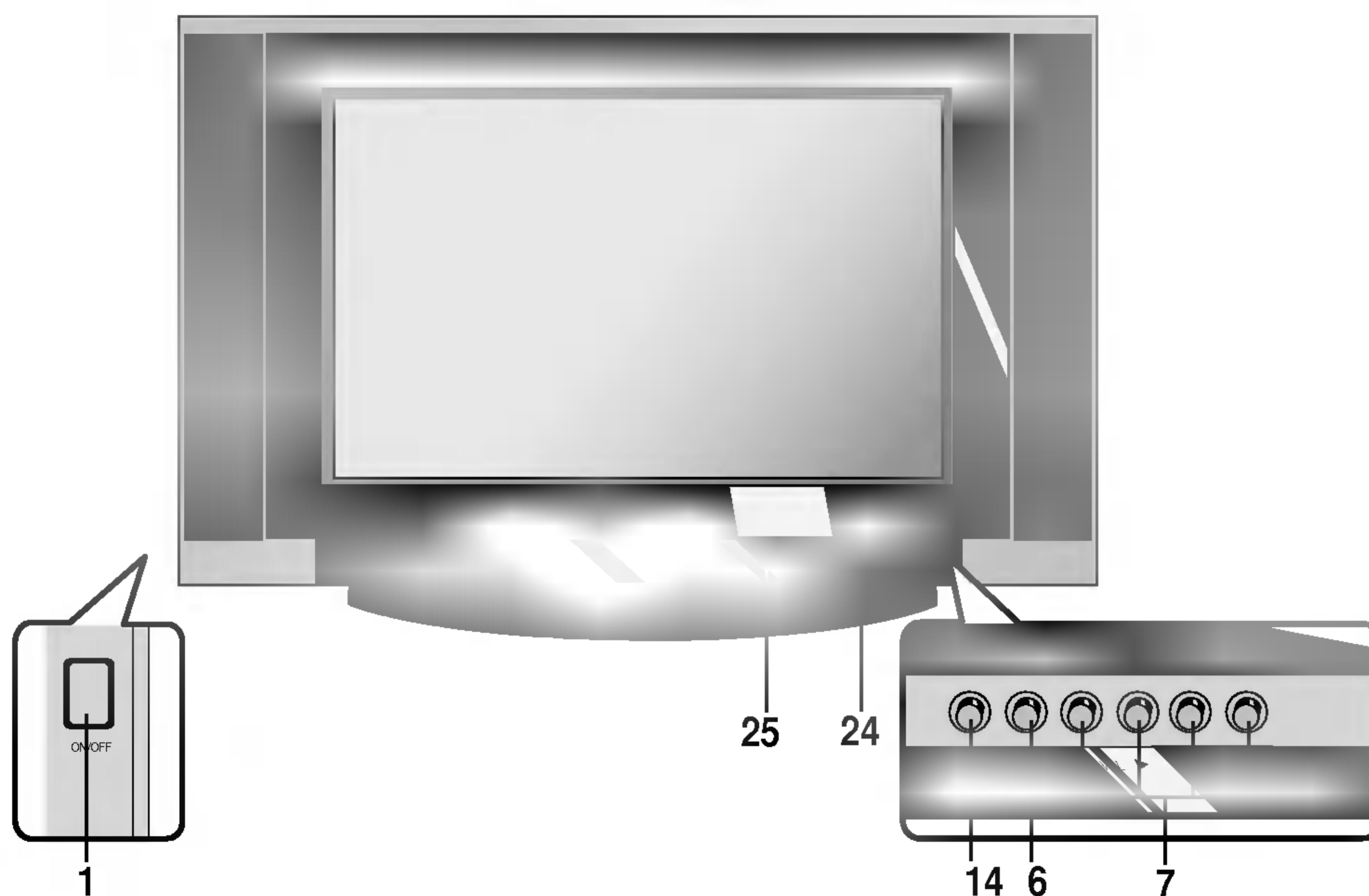

#### 24. INDICADOR MODO DE ESPERA (⏻)

Se ilumina de color rojo cuando el televisor está en modo de espera. Refierase al "Encendido / Apagado del TV".

#### 25. SENSOR DEL CONTROL REMOTO

#### Nota: Colocación de las baterías a la unidad de control remoto

- Abra la tapa del compartimiento de las baterías en la parte posterior e instale las baterías con la polaridad correcta.
- Utilice dos baterías de 1.5V tipo AAA. No mezcle las baterías usadas con la baterías nuevas.

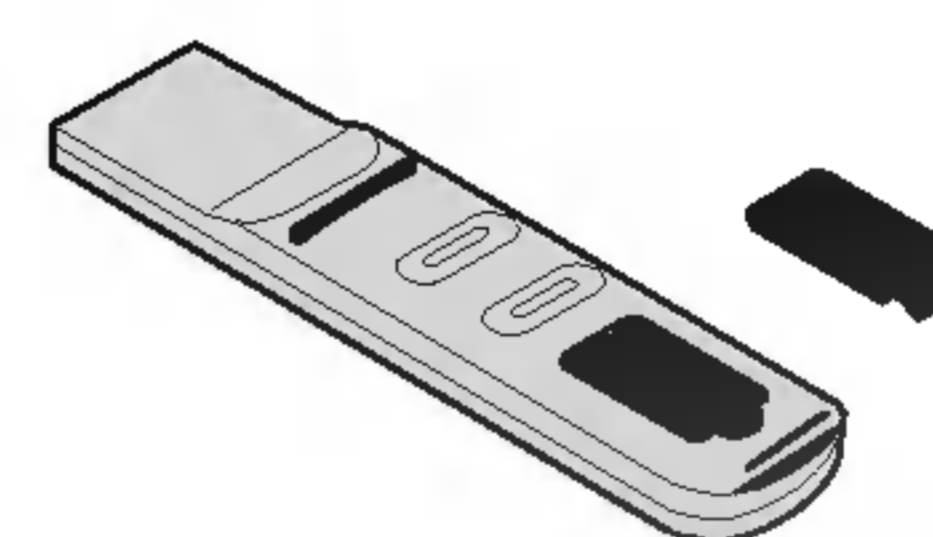

Antes de poner a funcionar su televisor, asegúrese que las siguientes instrucciones se han cumplido.

- Su TV ha sido conectado a un sistema de antena o cable.
- Su TV ha sido conectado a un tomacorriente.

## Encendiendo /Apagando del TV

The set switches to standby mode and the standby indicator lights up in red.

Para encender el TV desde el modo de espera, presione el botón TV/VIDEO, CH ▲/▼ en el equipo, o los botones TV/VIDEO, CH ▲/▼, POWER del control remoto.

El número del canal se exhibirá en la pantalla. La exhibición en la pantalla desaparecerá luego de algunos segundos.

Presione el botón **POWER** en el control remoto; esto regresa al modo de espera.

## Selección del Idioma en la pantalla

1. Presione el botón **MENU** y luego ▲/▼ hasta que el menú aparezca como se muestra a la derecha.
2. Presione el botón ► y luego ▲/▼ para seleccionar **Idioma**.
3. Presione el botón ◀/▶ para seleccionar el idioma deseado.

De aquí en adelante la exhibición en la pantalla aparecerá en el idioma seleccionado.

4. Presione el botón **VOLUME** (◀) para salir.

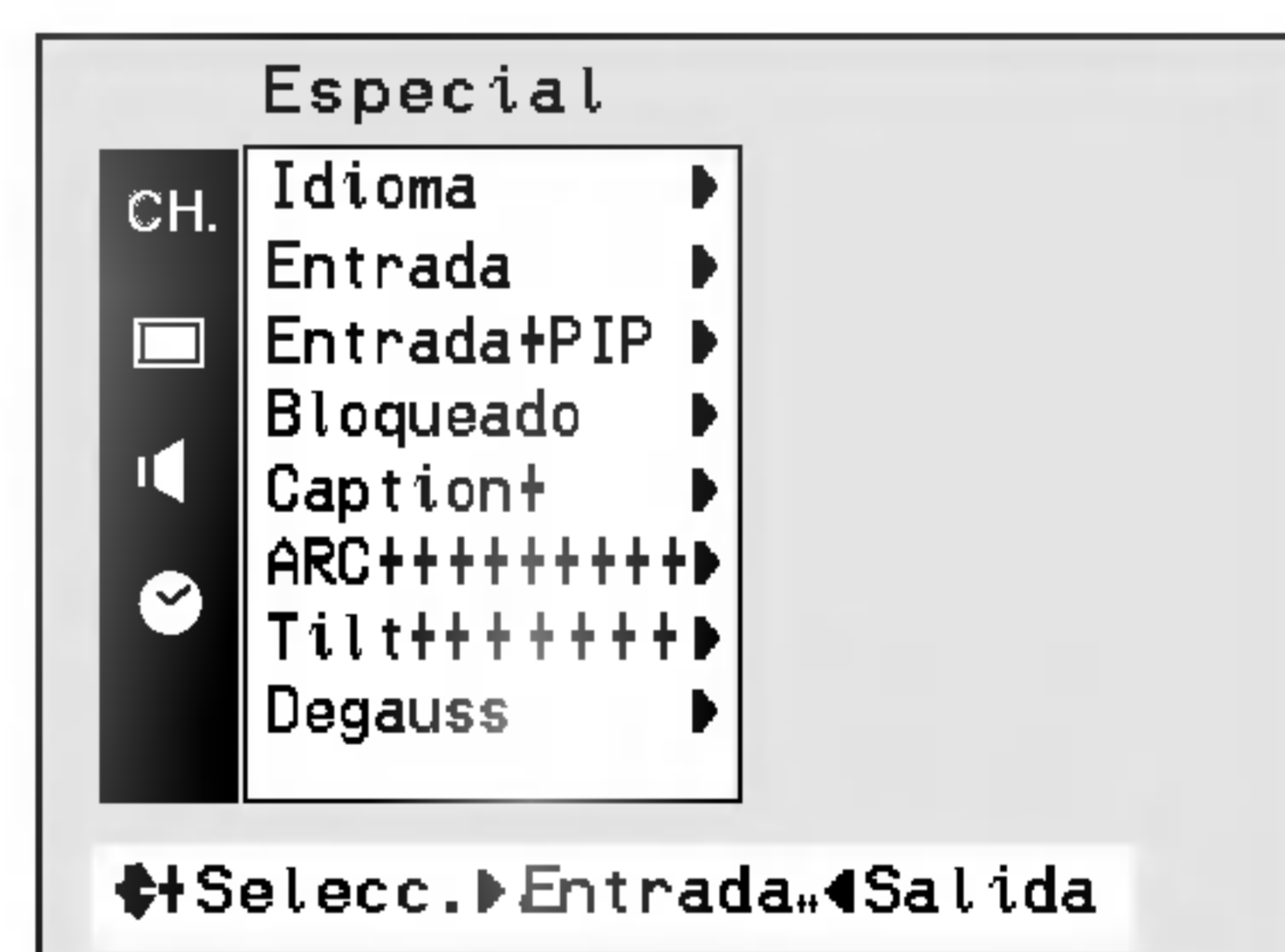

## Memorización de Canales

Esta es la función para memorizar todos los canales activos en su área antes de utilizar el TV.

Hay dos maneras de memorizar los canales. Usted puede utilizar cualquiera.

Una es la **PROGRAMACION AUTOMATICA** y la otra es la **PROGRAMACION MANUAL**.

En la **PROGRAMACION AUTOMATICA**, el televisor memorizará los canales en orden ascendente. Si hay canales adicionales que quiera añadir o borrar, puede agregarlos o borrarlos manualmente.

La **PROGRAMACION AUTOMATICA** y **MANUAL**, no funciona en el modo de video.

### Memorizando los canales por medio de la PROGRAMACION AUTOMATICA

La **PROGRAMACION AUTOMATICA** busca y memoriza todos los canales activos en su área y usted puede entonces seleccionar los canales por medio de los botones **CH ▲/▼**.

#### Utilizando el botón A. PROG

Usted puede convenientemente realizar una **PROGRAMACION AUTOMATICA** utilizando el botón **A.PROG** en el control remoto.

1. Presione el botón **A. PROG**.
2. Presione el botón **▶** o **A. PROG**.

La **PROGRAMACION AUTOMATICA** empieza inmediatamente.

Si quiere detener la programación automática, presione el botón **ENTER (■)**. Únicamente los canales explorados hasta el momento serán memorizados.

- Notes :**
- Si la señal programada es de baja calidad, memorize nuevamente en la programación normal.
  - La **PROGRAMACION AUTOMATICA** salva todos los canales admisibles sin importar la recepción de la señal (RF, cable).
  - Si los canales generales de TV y los de cable TV son duplicados presione los botones de números (0~9) para cambiar a canales generales de TV ↔ canales de cableTV

#### Utilización del botón de MENU

1. Presione el botón **MENU** y luego presione el botón **▲/▼** para seleccionar el menú canal.
2. Presione el botón **▶** y luego **▲/▼** para seleccionar **Prog. auto.**
3. Presione el botón **▶** para entrar el modo de **Prog. auto.**
4. La programación empezará.

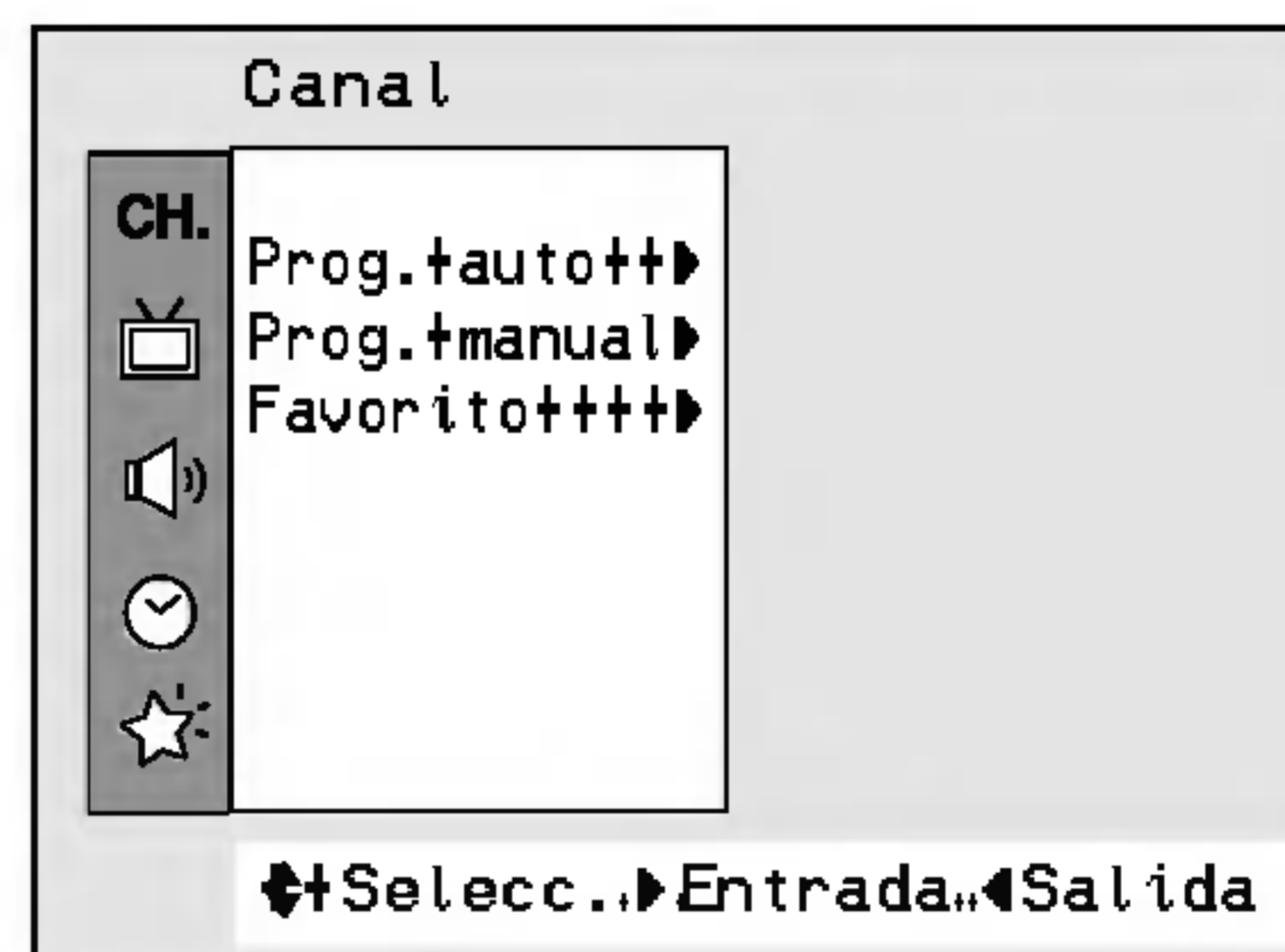
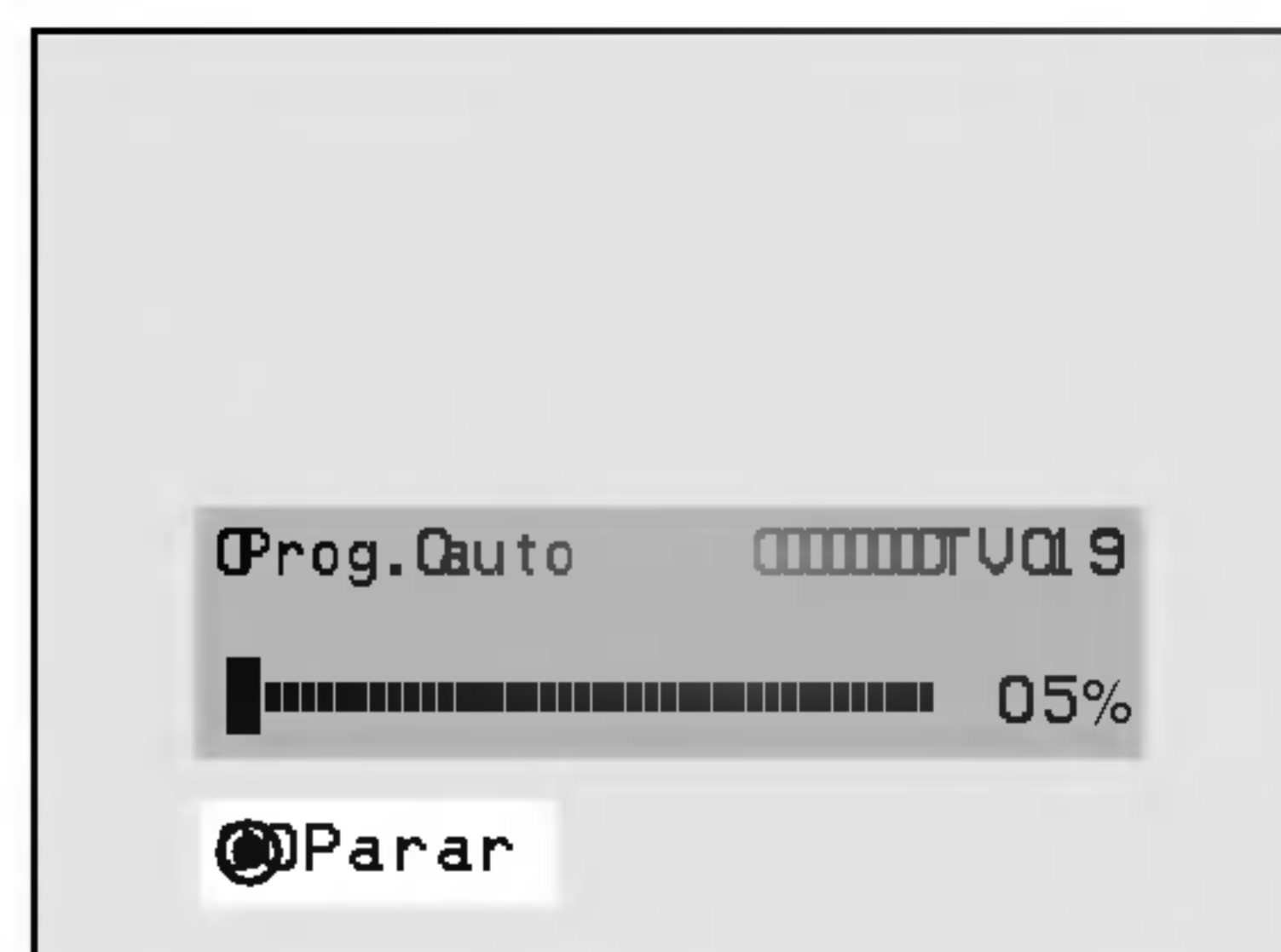

## Memorización de los Canales por medio de la PROGRAMACION MANUAL

### Utilización del botón MEMORY/ERASE

Usted puede realizar convenientemente la PROGRAMACION MANUAL utilizando el botón de **MEMORY/ERASE** en el control remoto.

1. Presione el botón ▲/▼ o el botón ENUMERADO para seleccionar el canal deseado.
2. Presione el botón **MEMORY/ERASE**.  
La exhibición en la pantalla aparecerá como se muestra a la derecha.
3. Presione el botón ▲/▼ para seleccionar el canal deseado, presione **MEMORY/ERASE** para seleccionar **Memoria** o **Borrar**.
4. Presione el botón **ENTER** (■) para salir.

### Utilización del botón de MENU

1. Presione el botón **MENU** y luego presione el botón ▲/▼ para seleccionar el menú canal.
2. Presione el botón ► y luego ▲/▼ para seleccionar **Prog. manual**.
3. Presione el botón ► y luego ▲/▼ para seleccionar **Canal**.
4. Presione el botón ► y luego ▲/▼ para seleccionar el canal deseado.
5. Presione el botón ◀ y luego ▲/▼ para seleccionar **Memoria**.
6. Presione el botón ► y luego ▲/▼ para seleccionar **On** o **Off**.
7. Presione el botón **ENTER** (■) para salir.

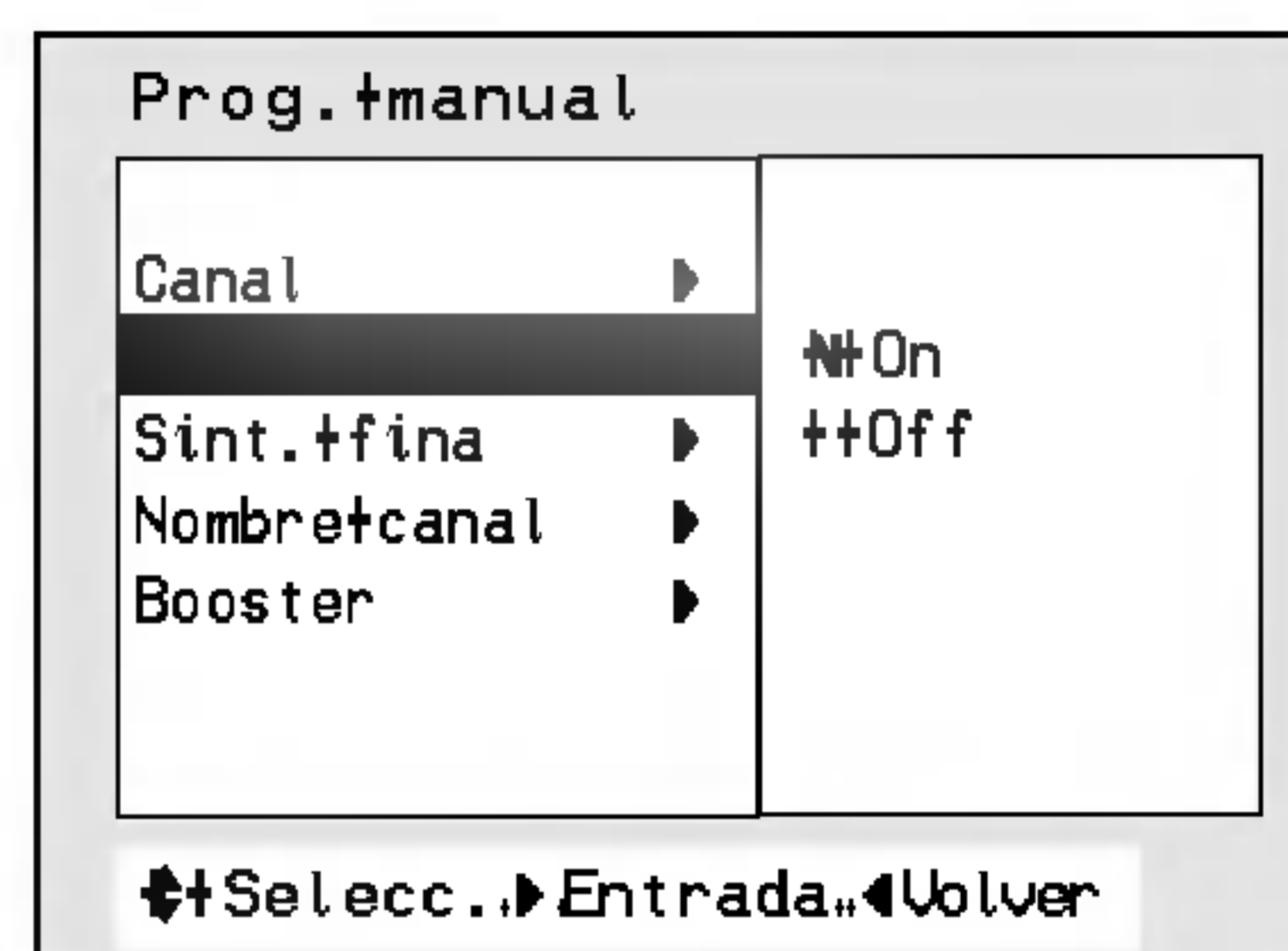

## Selección de Canales

Presione el botón ▲/▼ para seleccionar convenientemente el canal de arriba o de abajo en vez del canal que se está viendo o presione el botón ENUMERADO directamente para seleccionar el canal deseado.

## Ajuste del Volumen

Presione el botón ► para aumentar el nivel del volumen o presione el botón ◀ para disminuir el nivel del volumen.

Para pausar el sonido, presione el botón **MUTE**. La palabra **Mute** aparece en la pantalla.

Resulta conveniente cuando el teléfono suena.

Para restablecer el sonido, presione el botón **MUTE** o **VOL** ◀/►.

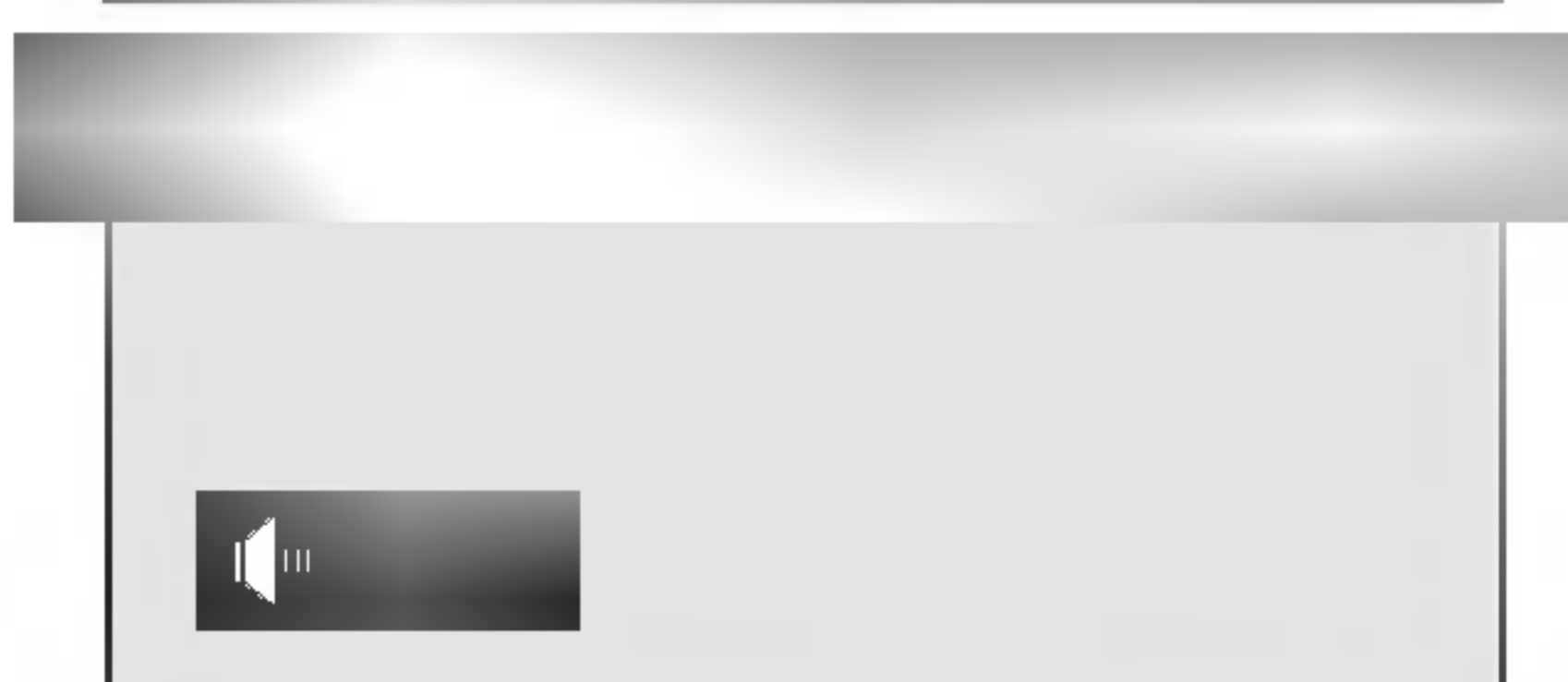
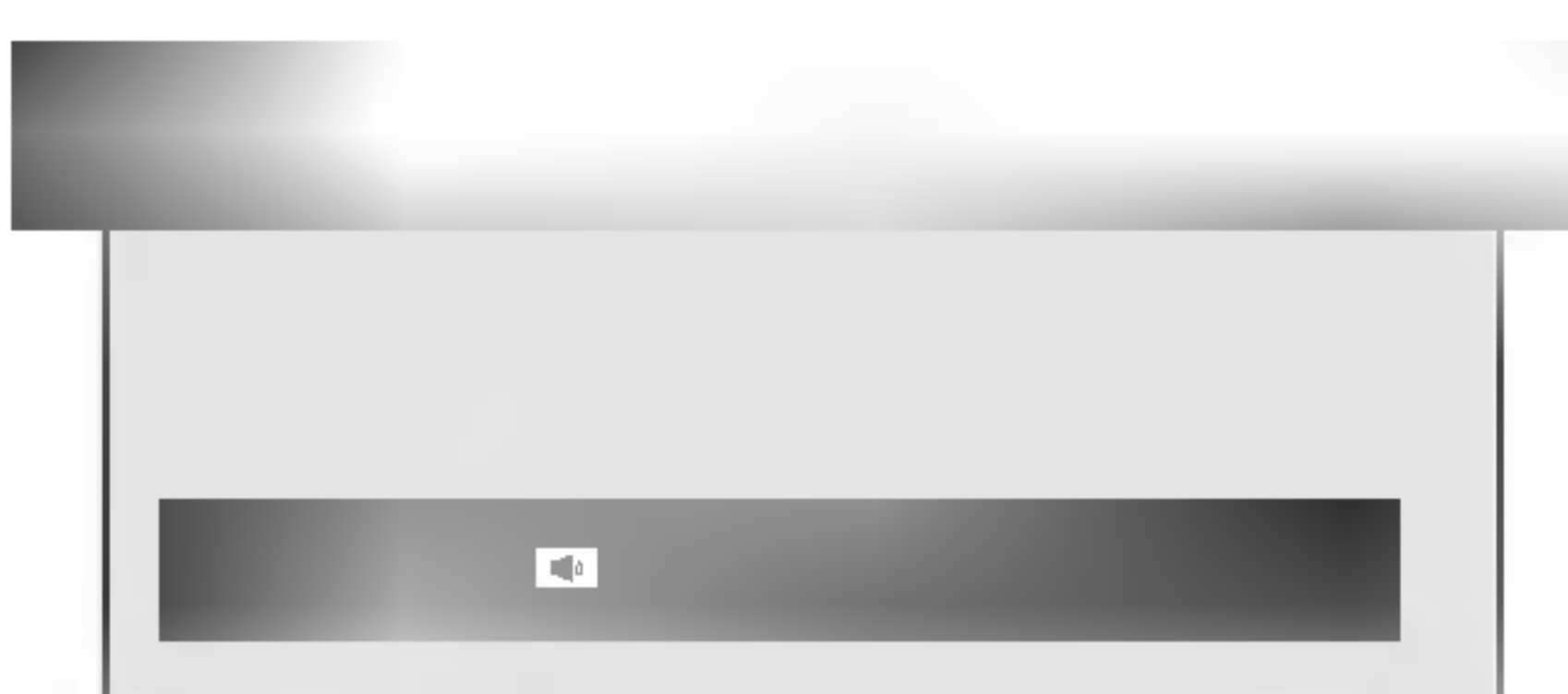

## Configurando el nombre del canal

1. Presione el botón **MENU** y luego presione el botón ▲/▼ para seleccionar el menú canal.
2. Presione el botón ► y luego ▲/▼ para seleccionar **Prog. manual**.
3. Presione el botón ► y luego ▲/▼ para seleccionar **Nombre canal**.
4. Presione el botón ► y luego ◀/► para seleccionar posición de la palabra y luego ▲/▼ para entrar números **0** al **9**, al alfabeto de la **A** al **Z**, en blanco y —.
5. Presione el botón **ENTER** (■) para salir.

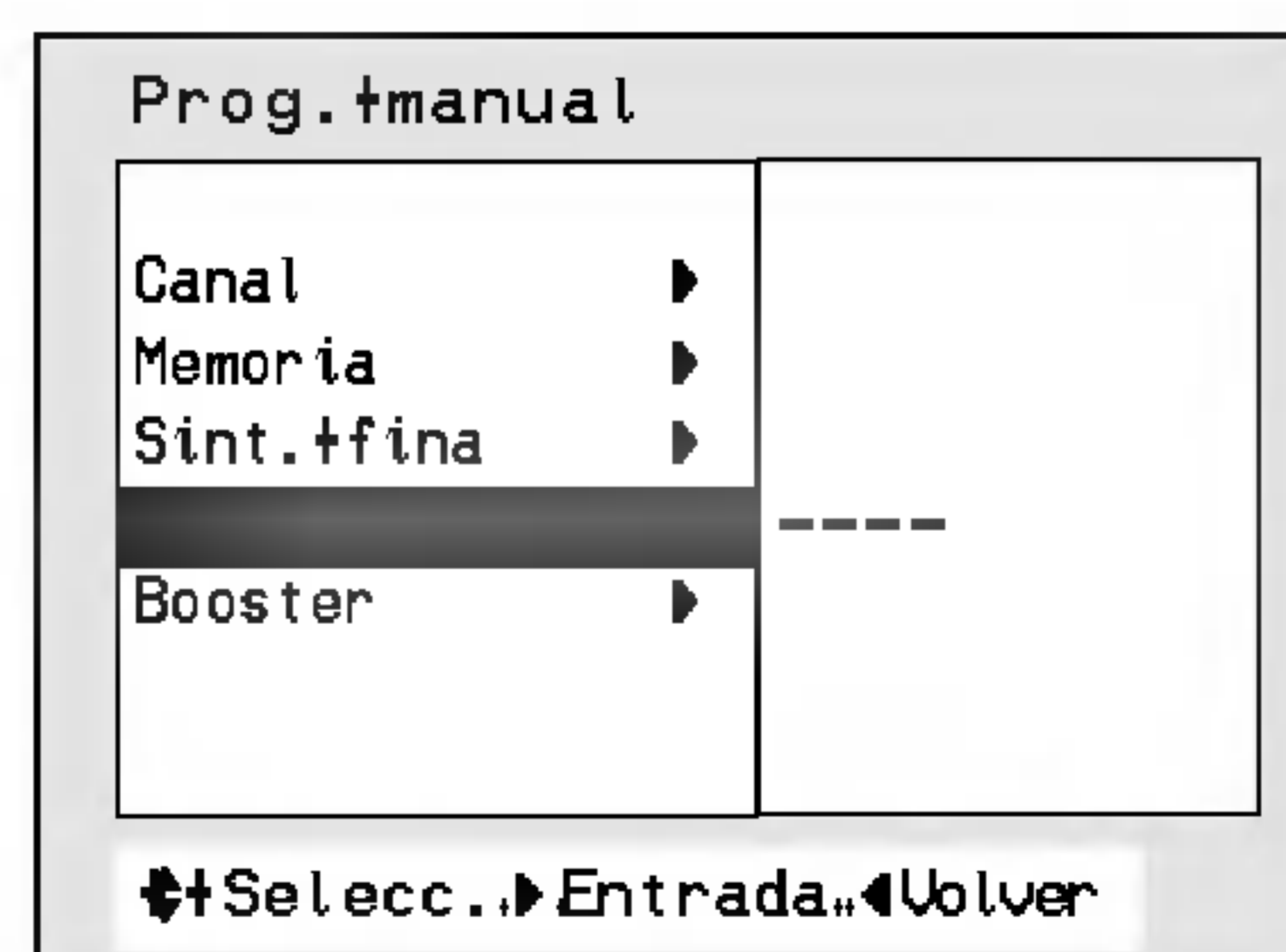

## Fijación de la Hora

Antes de fijar el encendido y apagado del temporizador, primero tiene que fijar la hora actual.

1. Presione el botón **MENU** y luego presione el botón ▲ / ▼ para seleccionar el menú temporizador.
2. Presione el botón ► y luego ▲/▼ para seleccionar **Reloj**.
3. Presione el botón ► y luego ▲/▼ para ajustar la hora.
4. Presione el botón ► y luego ▲/▼ para ajustar la minutos.
5. Presione el botón **ENTER** (■) para salir.

## Fijación del temporizador de apagado

Programa su televisor para cambiar al modo standby luego de transcurrido el tiempo programado.

1. Presione el botón **MENU** y luego presione el botón ▲ / ▼ para seleccionar el menú temporizador.
2. Presione el botón ► y luego ▲/▼ para seleccionar **Timer off**.
3. Presione el botón ► y luego ▲/▼ para ajustar la hora.
4. Presione el botón ► y luego ▲/▼ para ajustar la minutos.
5. **On/Off** es utilizado para desactivar o activar los tiempos de apagado/encendido.  
Presione el botón ► y luego ▲/▼ para seleccionar **On** o **Off**.
6. Presione el botón **ENTER** (■) para salir.

**Nota:** Si se ajusta la hora de encendido igual a la de apagado, solamente funcionará el apagado.

## Fijación del temporizador de encendido

Esta función es para encender automáticamente el televisor a la hora y canal establecido.

1. Presione el botón **MENU** y luego presione el botón ▲ / ▼ para seleccionar el menú temporizador.
2. Presione el botón ► y luego ▲/▼ para seleccionar **Timer on**.
3. Presione el botón ► y luego ▲/▼ para ajustar la hora.
4. Presione el botón ► y luego ▲/▼ para ajustar la minutos.
5. Presione el botón ► y luego ▲/▼ para seleccionar el canal deseado de entre los canales memorizados por Programación Automática.
6. Presione el botón ► y luego ▲ / ▼ para seleccionar el volumen que desea.
7. **On/Off** es utilizado para desactivar o activar los tiempos de apagado/encendido.  
Presione el botón ► y luego ▲/▼ para seleccionar **On** o **Off**.
8. Presione el botón **ENTER** (■) para salir.

**Notas:**

- Programa su televisor para encenderse a la hora prefijada. Luego de dos horas de permanecer encendido sin la activación de ningún botón el TV pasará al modo de Stand by o se apagará automáticamente.
- Esta función trabaja solamente en modo de espera.

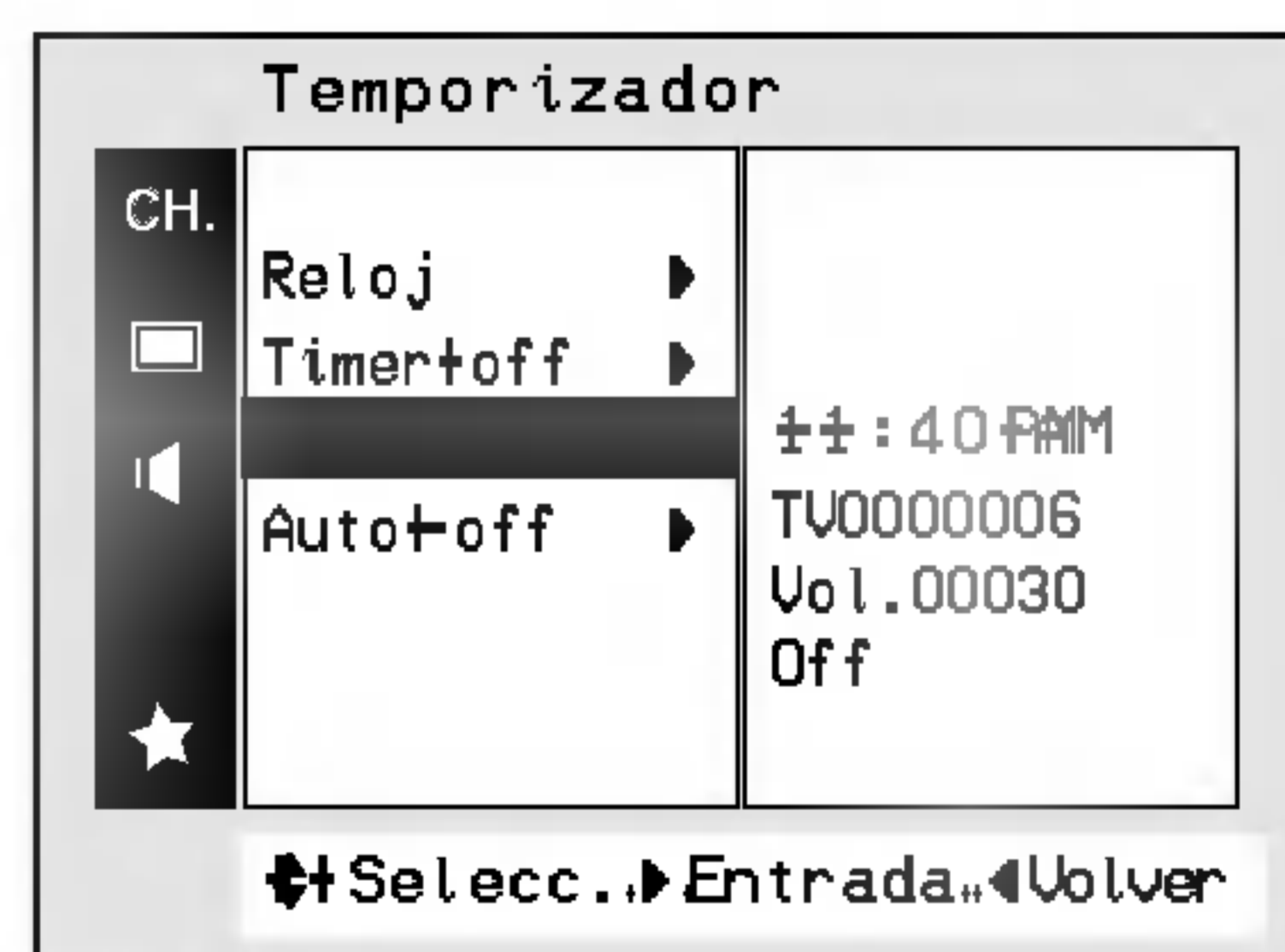
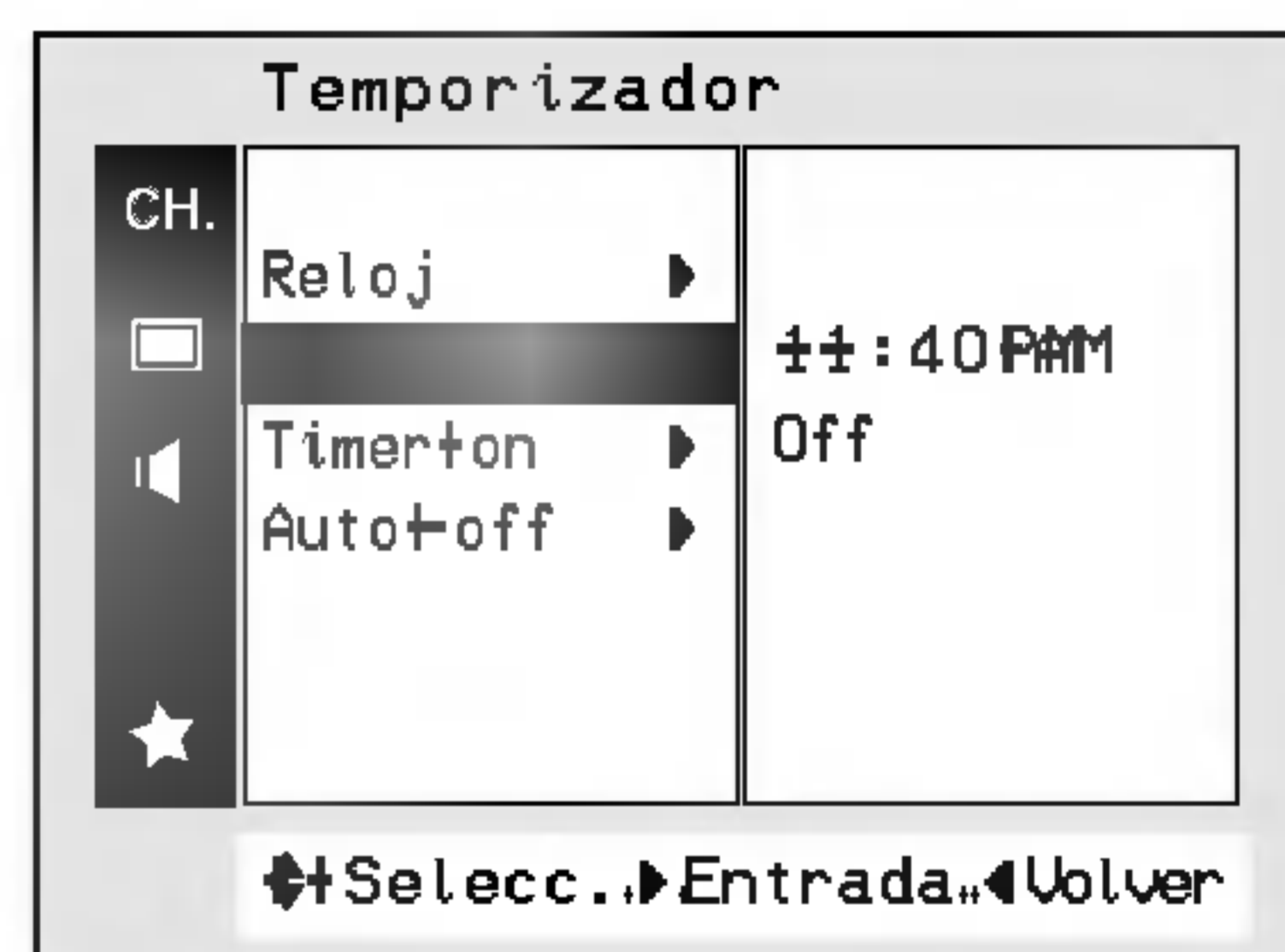
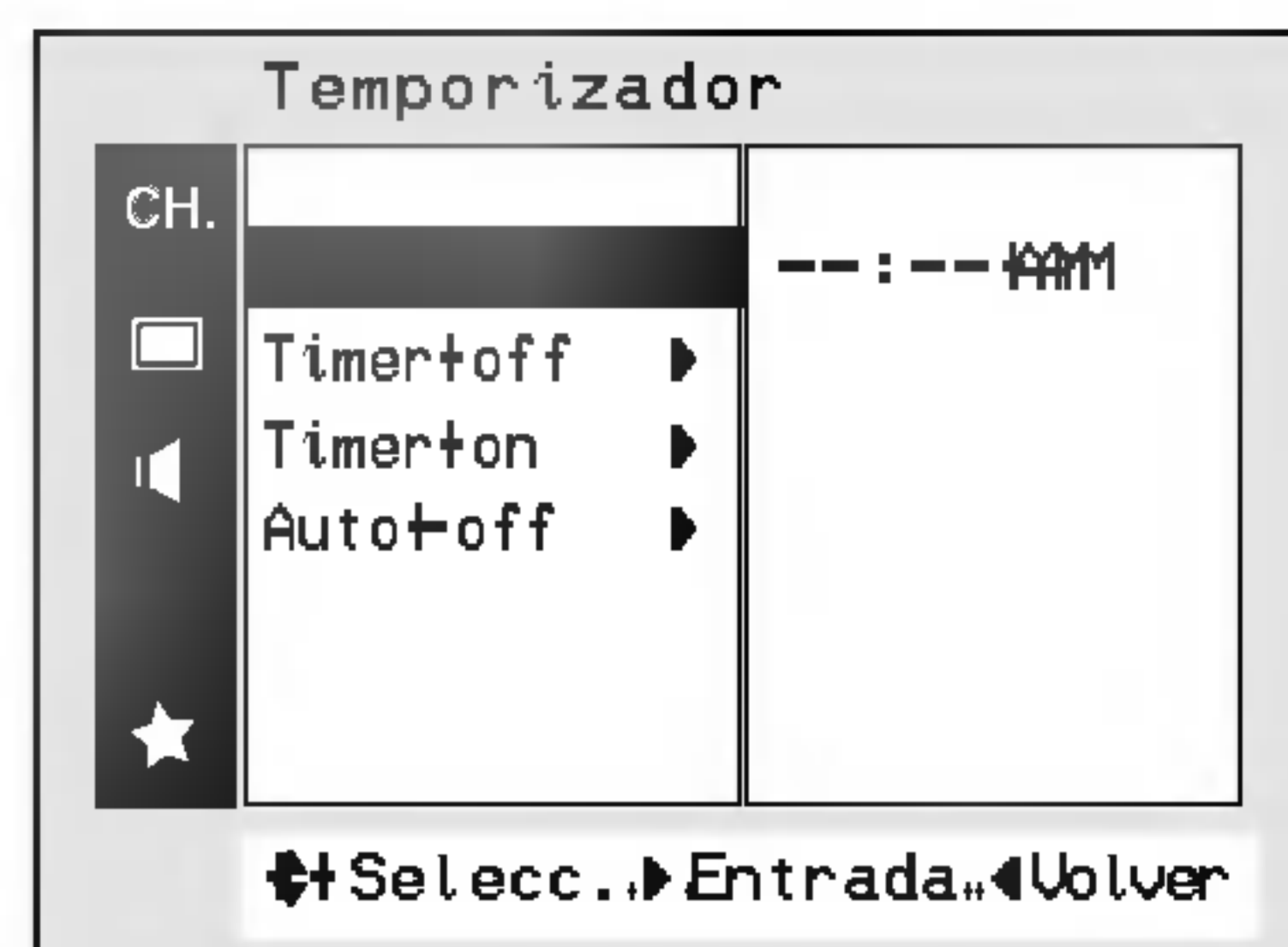

## Fijación del temporizador para dormir

Con estas funciones usted no tendrá que preocuparse por activar para modo standby su televisor antes de quedarse dormido. La función sleep timer automáticamente apagará el televisor, después de que haya transcurrido el intervalo de tiempo prefijado.

Presione el botón de **SLEEP** para seleccionar la hora de dormir.

Cada vez que presione este botón, el tiempo de sleep se mostrará uno por uno como se muestra abajo.

El temporizador empieza a contar disminuyendo desde la cantidad de minutos seleccionada.

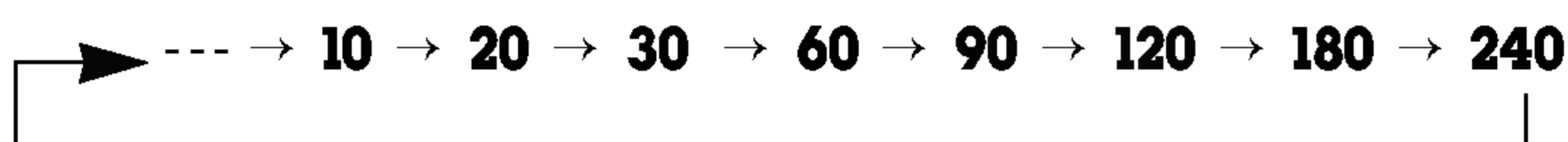

**Notas:**

- En pocos segundos, el tiempo de dormir seleccionado desaparecerá y funcionará automáticamente.

- Para ver el tiempo de dormir que queda, presione una vez el botón de **SLEEP** y podrá verlo en la pantalla.
- Para borrar la hora de dormir, presione el botón **SLEEP** continuamente hasta que **Sleep ---** se exhiba.

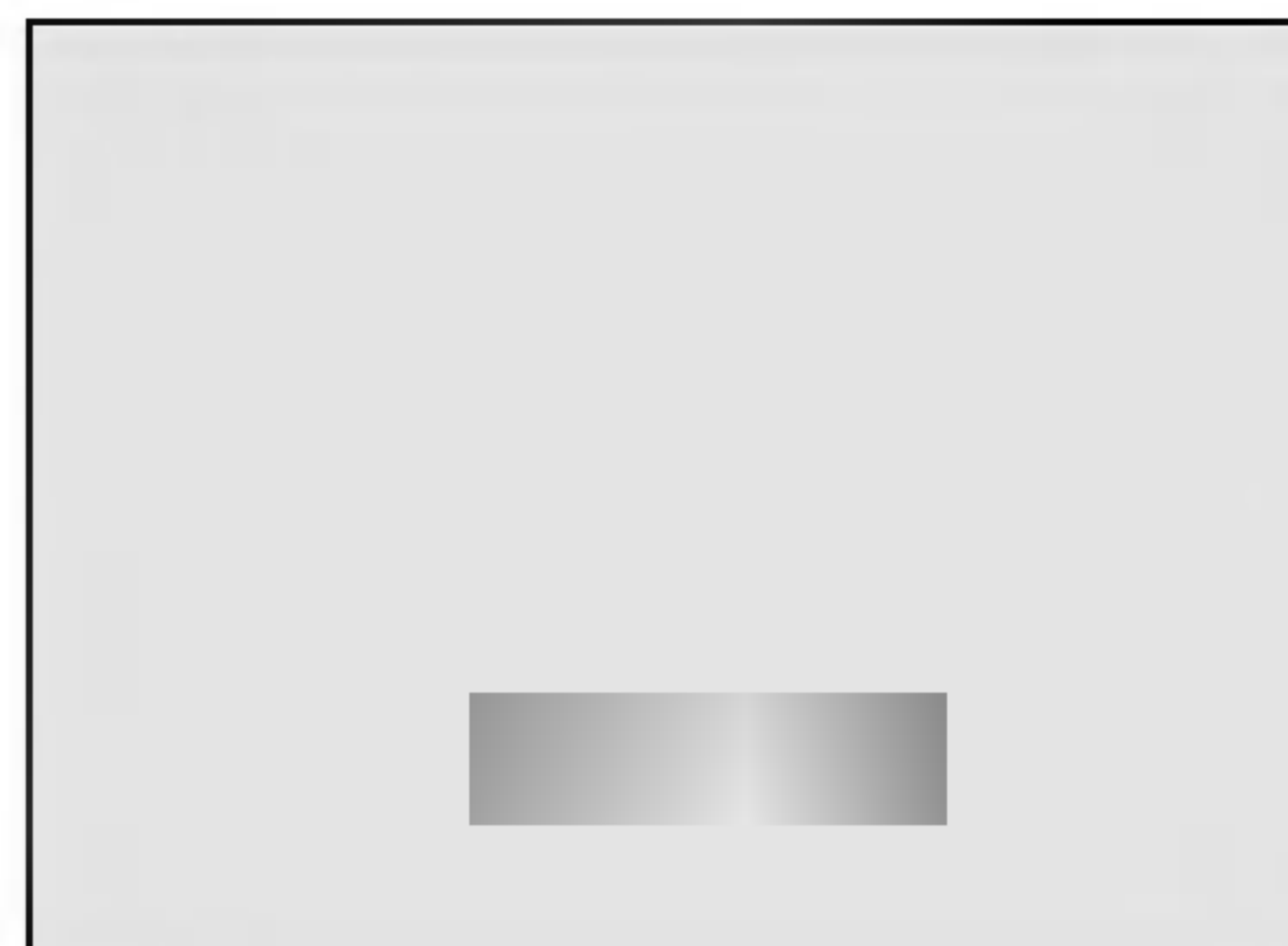

## Bloqueo de teclado

El televisor puede ser programado para que solo pueda ser operado por el control remoto. Esta característica puede ser utilizada para evitar que personal no autorizado lo utilicen.

1. Presione el botón **MENU** y luego presione el botón **▲ / ▼** para seleccionar el menú especial.
2. Presione el botón **▶** y luego **▲ / ▼** para seleccionar **Bloqueado**.
3. Presione el botón **▶** y luego **▲ / ▼** para seleccionar **On** o **Off**.
4. Presione el botón **VOLUME (◀)** para salir.

**Notes :**

- Con la función de bloqueo activado, aparecerá **Bloqueado** en la pantalla, si cualquier botón del panel frontal del TV es presionado aunque este viendo el TV.

- Esta función no opera nuevamente después de conectar el TV nuevamente.

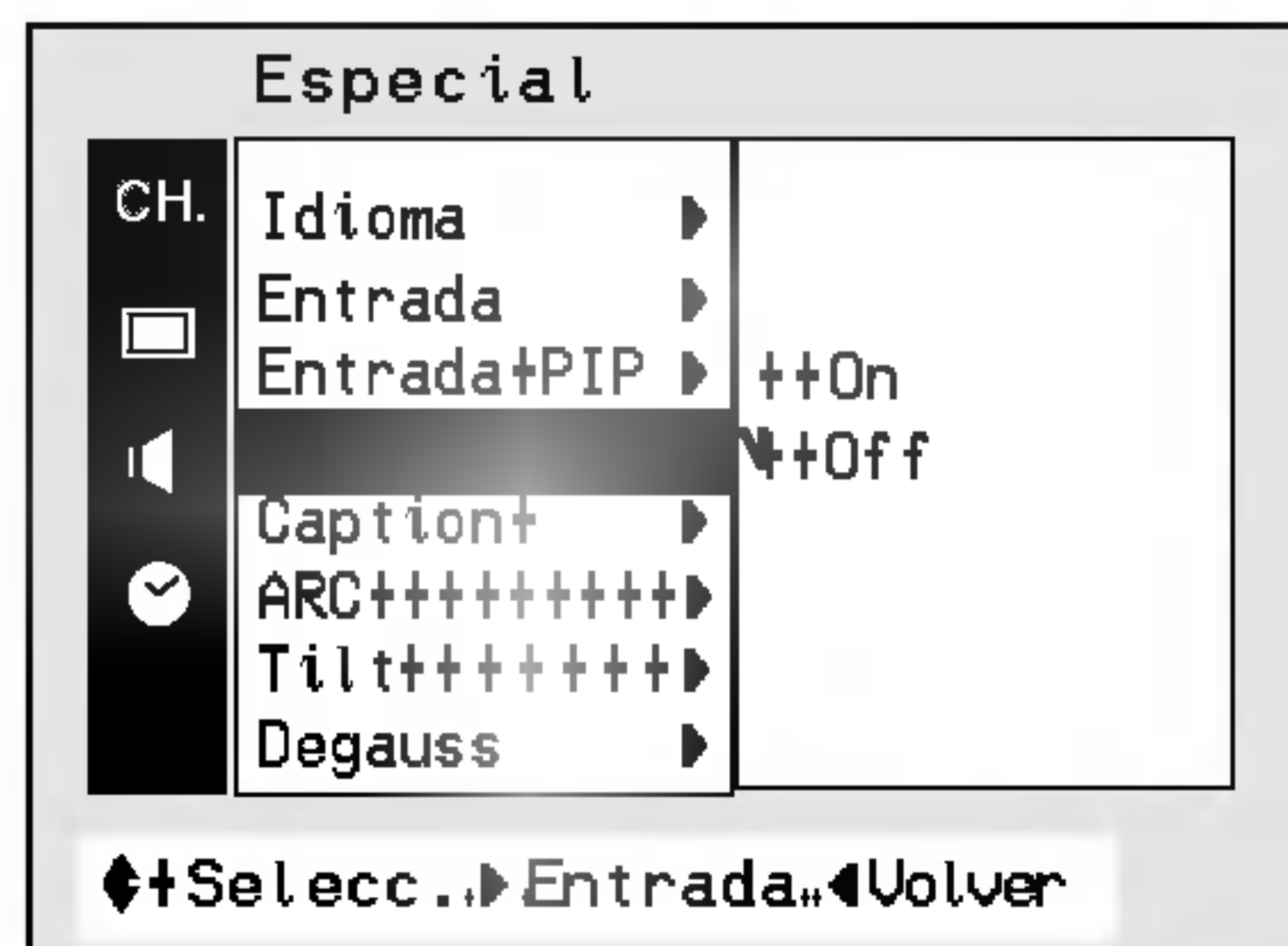

## Apagado automático

Luego de 10 minutos de no recibir señal el televisor cambiará al modo standby automáticamente.

1. Presione el botón **MENU** y luego presione el botón **▲ / ▼** para seleccionar el menú especial.
2. Presione el botón **▶** y luego **▲ / ▼** para seleccionar **Auto off**.
3. Presione el botón **▶** y luego **▲ / ▼** para seleccionar **On** o **Off**.
4. Presione el botón **VOLUME (◀)** para salir.

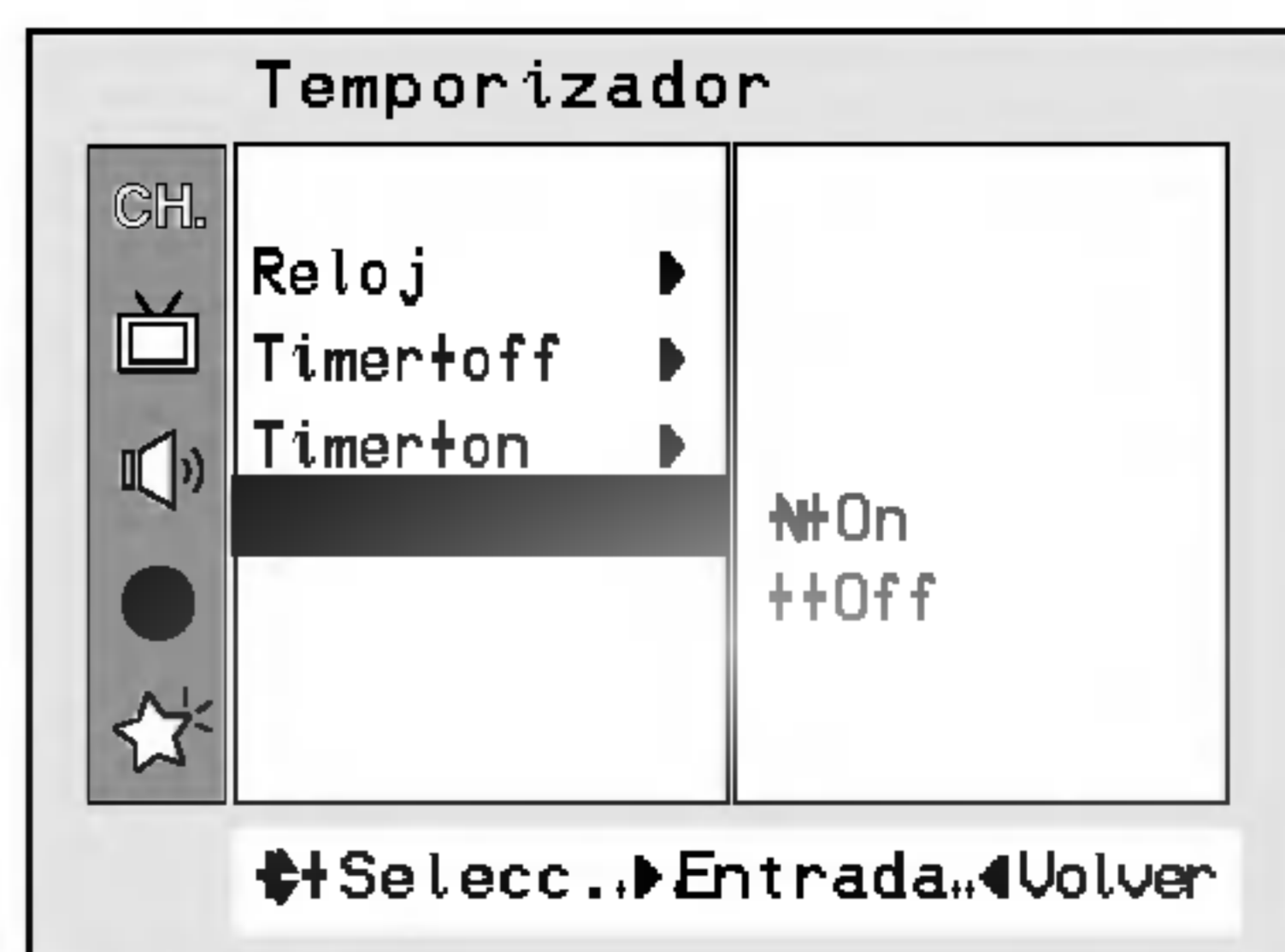

## Usando el desmagnetizador de pantalla

Debido a que este TV puede ser afectado por el campo magnético de la tierra la puerza de color de la imagen puede verse afectada por campos magnéticos cercanos a la instalación del TV. Las rayas pueden aparecer en su pantalla o el color puede que no sea igual en la esquina. Usted puede disfrutar del programa con una alta calidad de color operando el Degauss.

1. Presione el botón **MENU** y luego presione el botón ▲ / ▼ para seleccionar el menú especial.
2. Presione el botón ► y luego ▲/▼ para seleccionar **Degauss**.
3. Presione el botón ► y luego ▲/▼ para seleccionar **On** o **Off**.  
Luego de que la función DEGAUSS opera, ésta cambia del modo al modo OFF.
4. Presione el botón **VOLUME** (◀) para salir.

**Nota:** No opere frecuentemente esta función, la vida del CPT puede acortarse.



## INCLINACION

La imagen de la TV puede inclinarse al lado izquierdo o derecho si se requiere. Esta función es útil cuando desea compensar cierta inclinación.

1. Presione el botón **MENU** y luego presione el botón ▲ / ▼ para seleccionar el menú especial.
2. Presione el botón ► y luego ▲/▼ para seleccionar **Tilt**.
3. Presione ► y utilice el botón ◀/► para ajustar la inclinación.
4. Presione el botón **ENTER** (■) para salir.

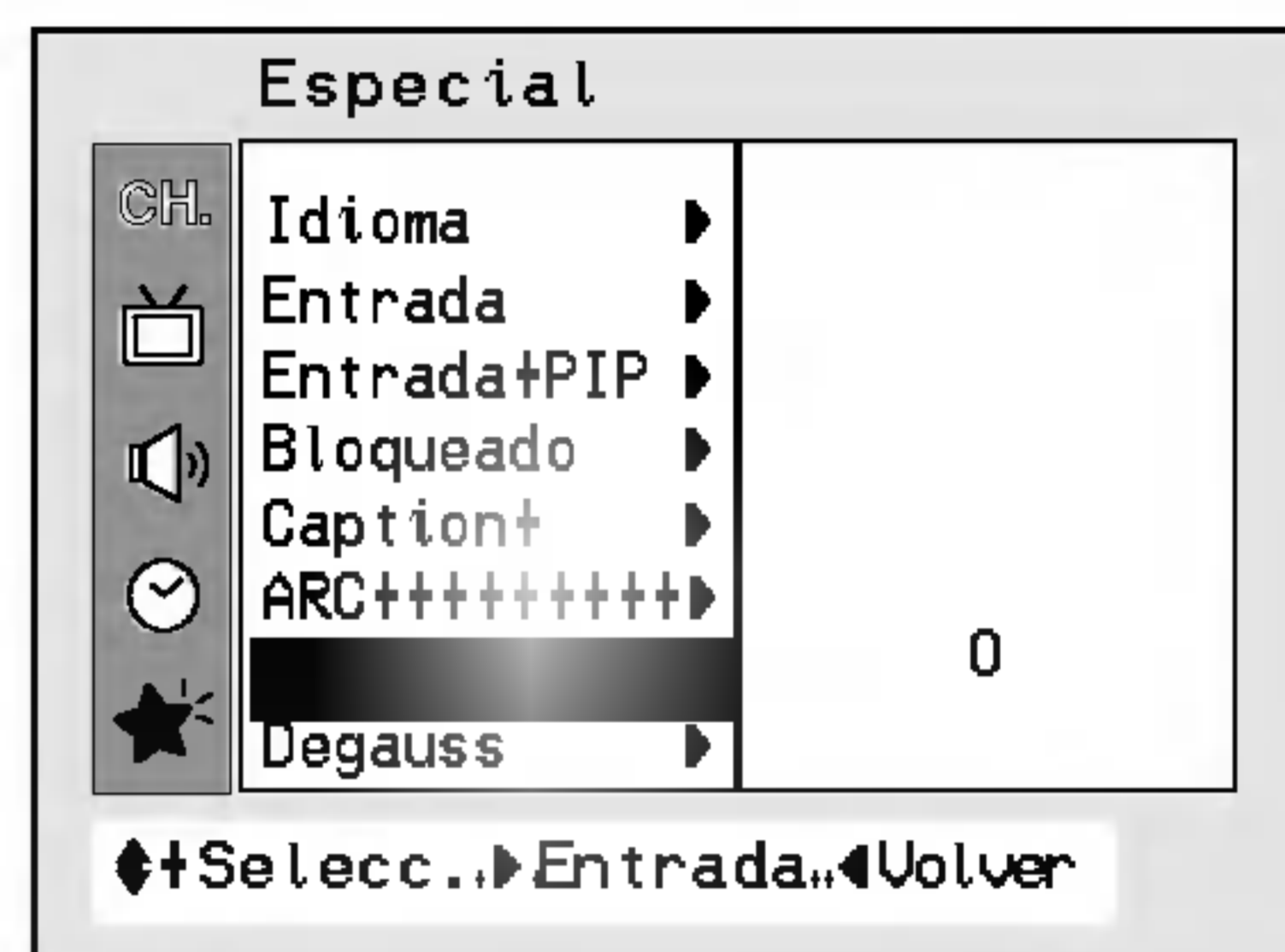

## Memorización de los canales favoritos

La memorización de los canales favoritos es una característica conveniente que le permite explorar rápidamente más de 5 canales de su elección sin que tenga que esperar que el TV explore los que están en medio.

1. Presione el botón **MENU** y luego presione el botón ▲ / ▼ para seleccionar el menú canal.
2. Presione el botón ► y luego ▲/▼ para seleccionar **Favorito**.
3. Presione el botón ► y luego ▲/▼ para seleccionar la posición de canal favorito.
4. Presione el botón ◀/▶ para seleccionar los canales favoritos.
5. Repita los pasos del 3 al 4.
6. Presione el botón **VOLUME** (◀) para salir.

Para seleccionar el canal favorito, presione repetidamente el botón de **FCR** (Revisión de Canal Favorito). Los cinco canales programados aparecen en la pantalla uno por uno.

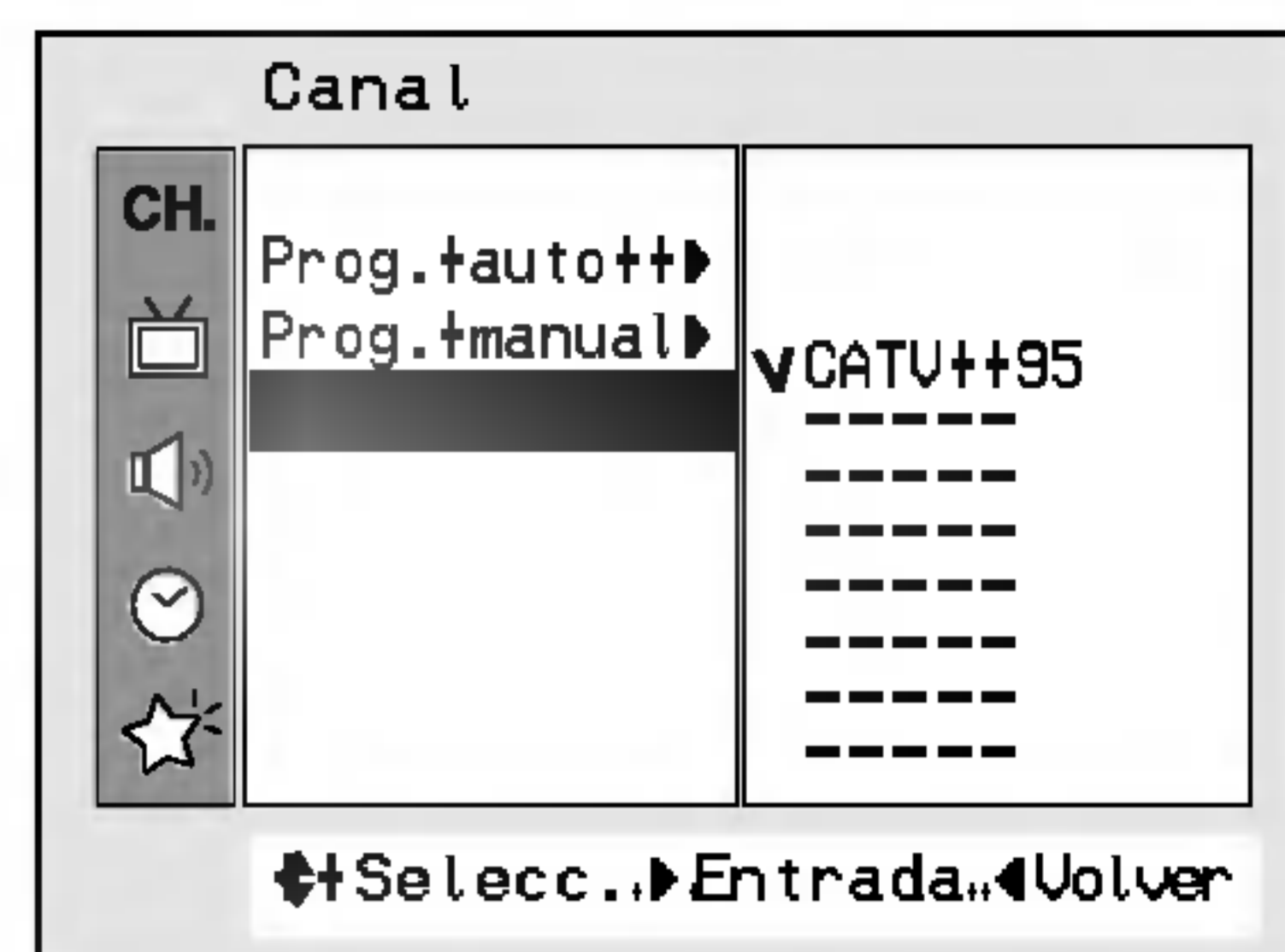

## Booster

Cuando aparece la interferencia entre los programas, seleccionar **Booster - Off**.

1. Presione el botón **MENU** y luego presione el botón ▲ / ▼ para seleccionar el menú canal.
2. Presione el botón ► y luego ▲/▼ para seleccionar **Prog. manual**.
3. Presione el botón ► y luego ▲/▼ para seleccionar **Booster**.
4. Presione el botón ► y luego ▲/▼ para seleccionar **On** o **Off**.
5. Presione el botón **VOLUME** (◀) para salir.

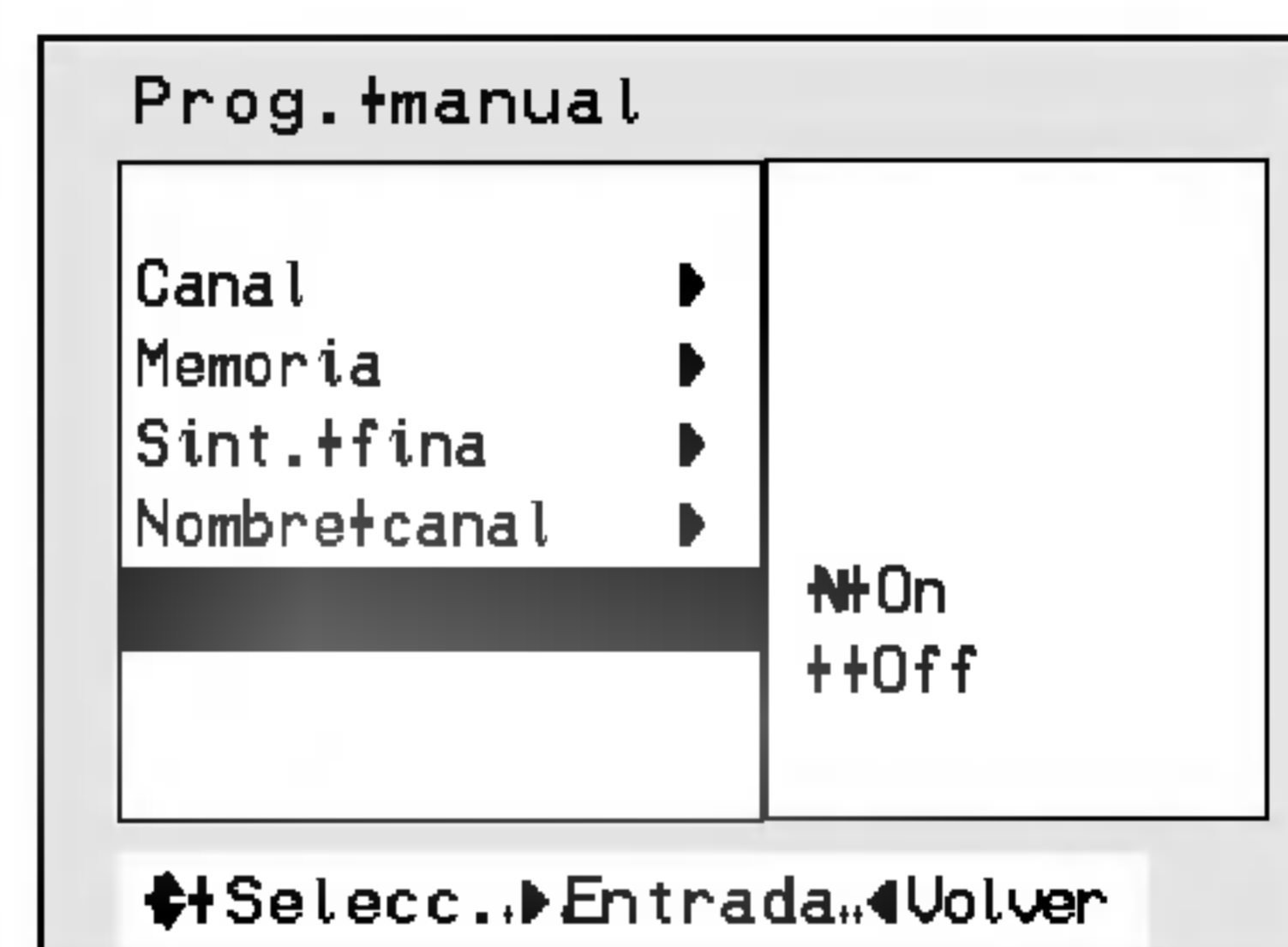

Nota: Es ajuste de Booster se realiza en cada canal de forma independiente. Si desea ajustar Booster en otro canal, repita los pasos anteriores.

## Ajuste de Sintonía Fina

Esta función es para ajustar la imagen a la condición estable cuando la imagen es pobre, por ejemplo, las rayas horizontales, imagen distorsionada o sin color durante la transmisión.

1. Presione el botón **MENU** y luego presione el botón ▲ / ▼ para seleccionar el menú canal.
2. Presione el botón ► y luego ▲/▼ para seleccionar **Sint. fina**.
3. Presione el botón ► y luego ◀/▶ para sintonizar la imagen a la condición deseada.
4. Presione el botón **ENTER** (■) para salir.

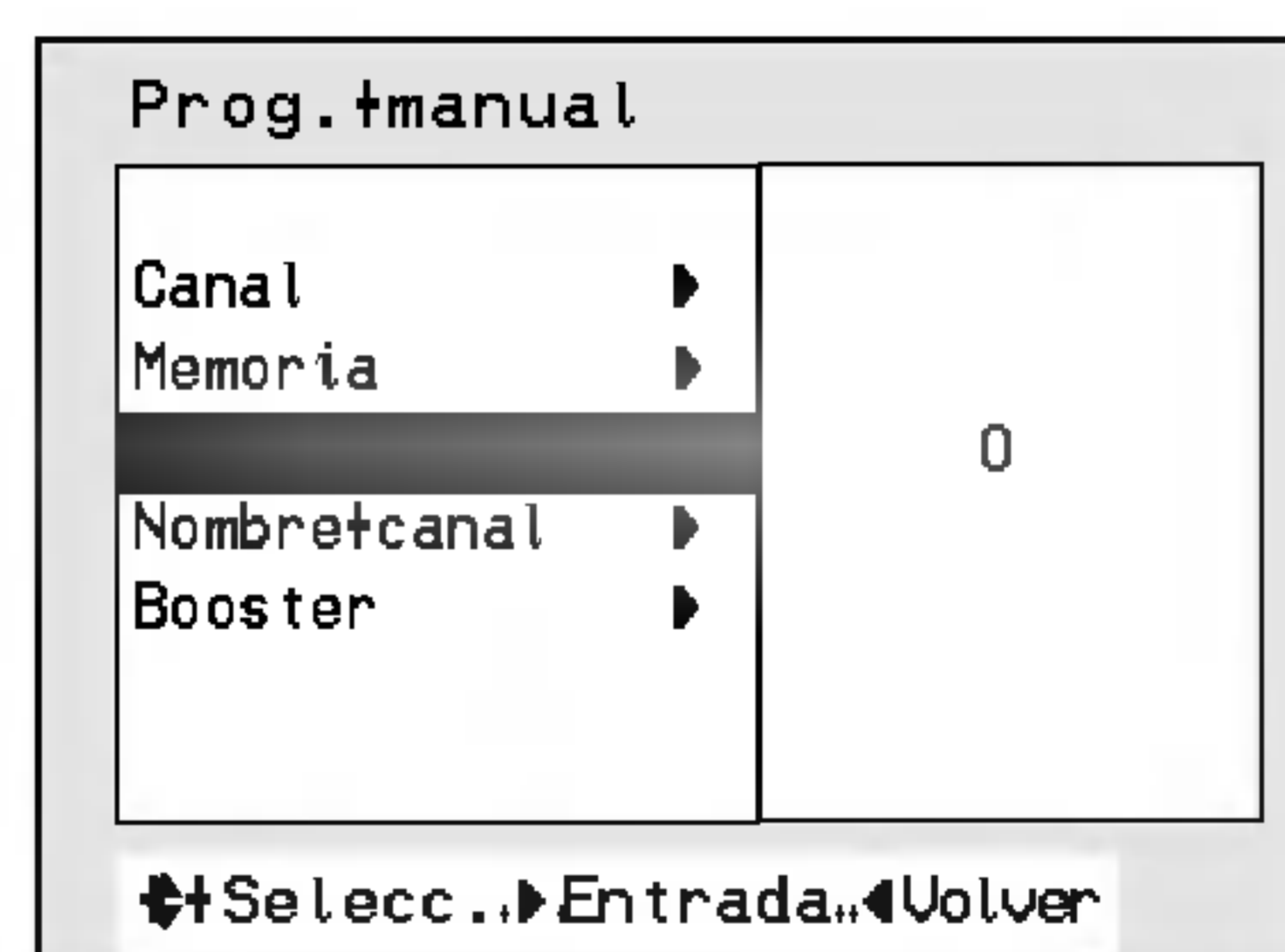

- Notas :**
- Para liberar el ajuste de sintonía fina memorizado, programe nuevamente el canal mediante la PROGRAM AUTO o PROGRAM MANUAL.
  - Cuando se memoriza el ajuste de sintonía fina, el color del número del canal cambia a amarillo.



## Ajuste de la Imagen

Esta es la función para ajustar manualmente la imagen a los niveles deseados (**Contraste**, **Brillo**, **Color**, **Nitidez**, **Tinte**) de la pantalla como usted quiera. Si la imagen que seleccionó no es satisfactoria, usted puede seleccionar el preajuste de fábrica.

En el sistema de transmisión PAL M/N el ajuste para **Tinte** no aparecerá.

1. Presione el botón **MENU** y luego presione el botón **▲ / ▼** para seleccionar el menú imagen.
2. Presione el botón **▶** y luego **▲ / ▼** para seleccionar el modo de imagen deseado.
3. Presione el botón **▶** y luego **◀ / ▶** para hacer los ajustes apropiados. El nivel de la imagen mostrada es ajustado. Presione el botón **▲ / ▼** si desea seleccionar otra opción.
4. Presione el botón **VOLUME (◀)** para salir.

## Formato de Imagen

Usted puede seleccionar 5 formatos de imagen en su TV.

Presione el botón **ARC** para seleccionar el formato de imagen deseado. Cada vez que usted presione este botón, la pantalla se despliega en **4:3**, **16:9**, **Horizontal**, **Zoom 1** o **Zoom 2**.

### 4:3

Este es el tamaño de imagen estándar.

### 16:9

Usted puede ver cualquiera de los dos formatos (16:9 ó 4:3) en el modo 16:9. Una imagen 16:9 es vista tal cual es, mientras que la imagen 4:3 se expande a la izquierda y derecha para ajustarse al formato 16:9.

### Horizontal

Seleccione Horizonte cuando desee ajustar la imagen en una proporción no lineal, es decir, aumentada en ambos lados, a fin de crear una vista espectacular.

### Zoom

Puede aumentar el formato de imagen a 16:9, y ampliarla hasta llenar la parte superior e inferior de la pantalla. Cuando aumente una imagen 4:3, ésta se expandirá hasta llenar la pantalla 16:9. Ciertas porciones de la parte superior e inferior de la imagen pueden no ser visibles.

- Notas:
- Esta función no está disponible para selección en imagen doble y modo componente 1080i.
  - En ciertos modelos, sólo están disponible para selección los formatos de imagen **4:3** y **16:9**.

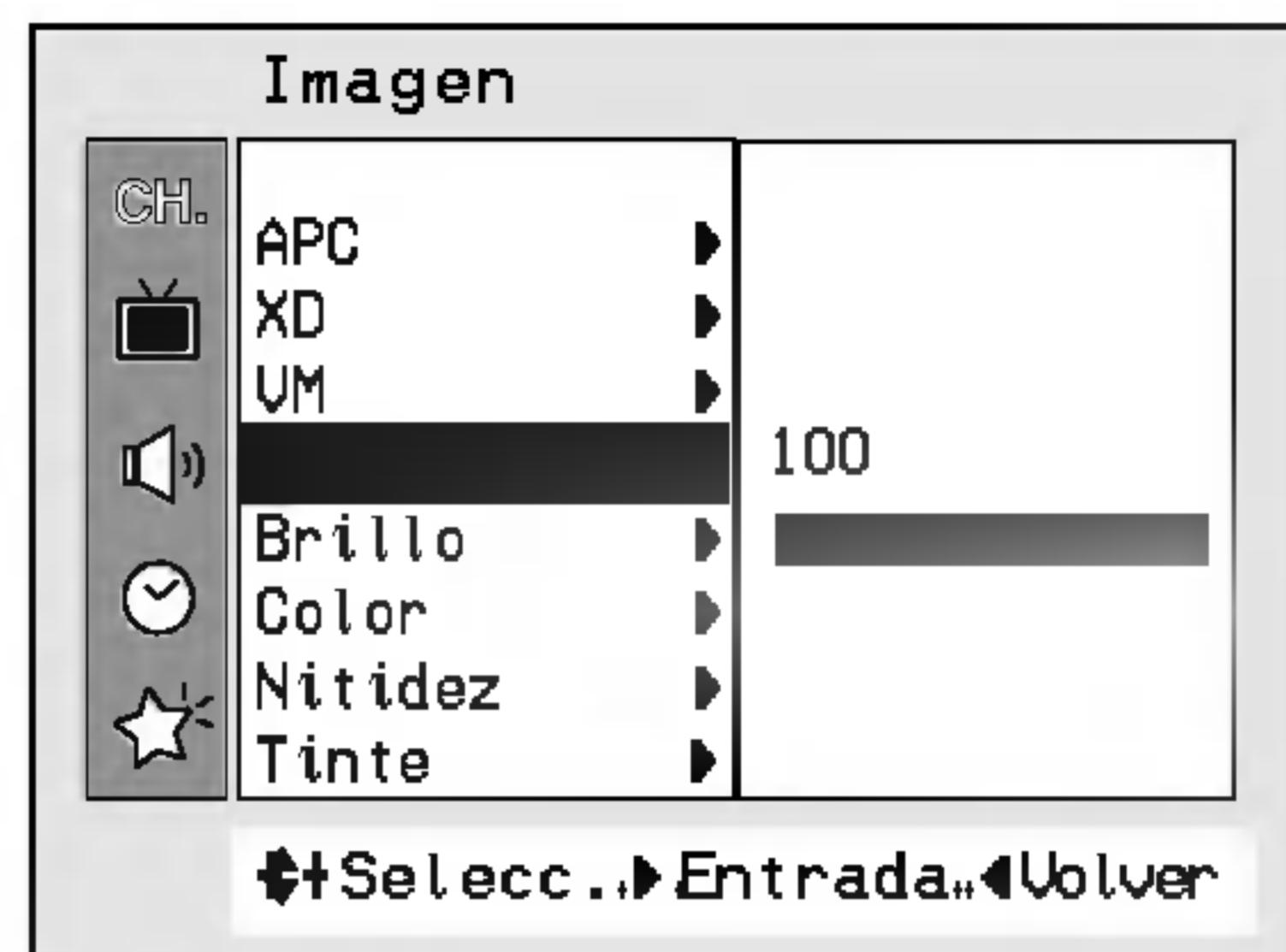

## Disfrute de la transmisión ESTEREO / SAP

Su TV puede recibir programas MTS estereo y SAP que acompañen la programación, como sistemas que transmitirán una señal de audio adicional tan buena como la original. La función MTS no opera en el modo de Video.

1. Presione el botón **MTS** para seleccionar el modo MTS deseado.  
Cada vez que presione este botón, **Mono**, **Etereo** o **Sap** aparecerán.
2. Presione el botón **ENTER** (■) para salir.

**Notas:**

- Estéreo o SAP pueden ser reproducidas solamente cuando la estación de TV transmita esta señal aunque usted haya seleccionado **Etereo** o **Sap**.
- El sonido mono es reproducido automáticamente en caso de transmisión mono aún cuando **Etereo** o **Sap** haya sido seleccionado.
- Seleccione **Mono** si desea escuchar el sonido mono durante una transmisión estereo / SAP.

## AVL (Auto Volume Leveler)

El AVL automáticamente mantiene un nivel de volumen aunque usted cambie de canal.

### Utilización del botón AVL

1. Presione el botón **AVL**.
2. Presione el botón **AVL** y luego **On** o **Off**.
3. Presione el botón **ENTER** (■) para salir.

### Utilización del botón de MENU

1. Presione el botón **MENU** y luego presione el botón ▲ / ▼ para seleccionar el menú sonido.
2. Presione el botón ► y luego ▲ / ▼ para seleccionar **AVL**.
3. Presione el botón ► y luego ▲ / ▼ para seleccionar **On** o **Off**.
4. Presione el botón **VOLUME** (◀) para salir.

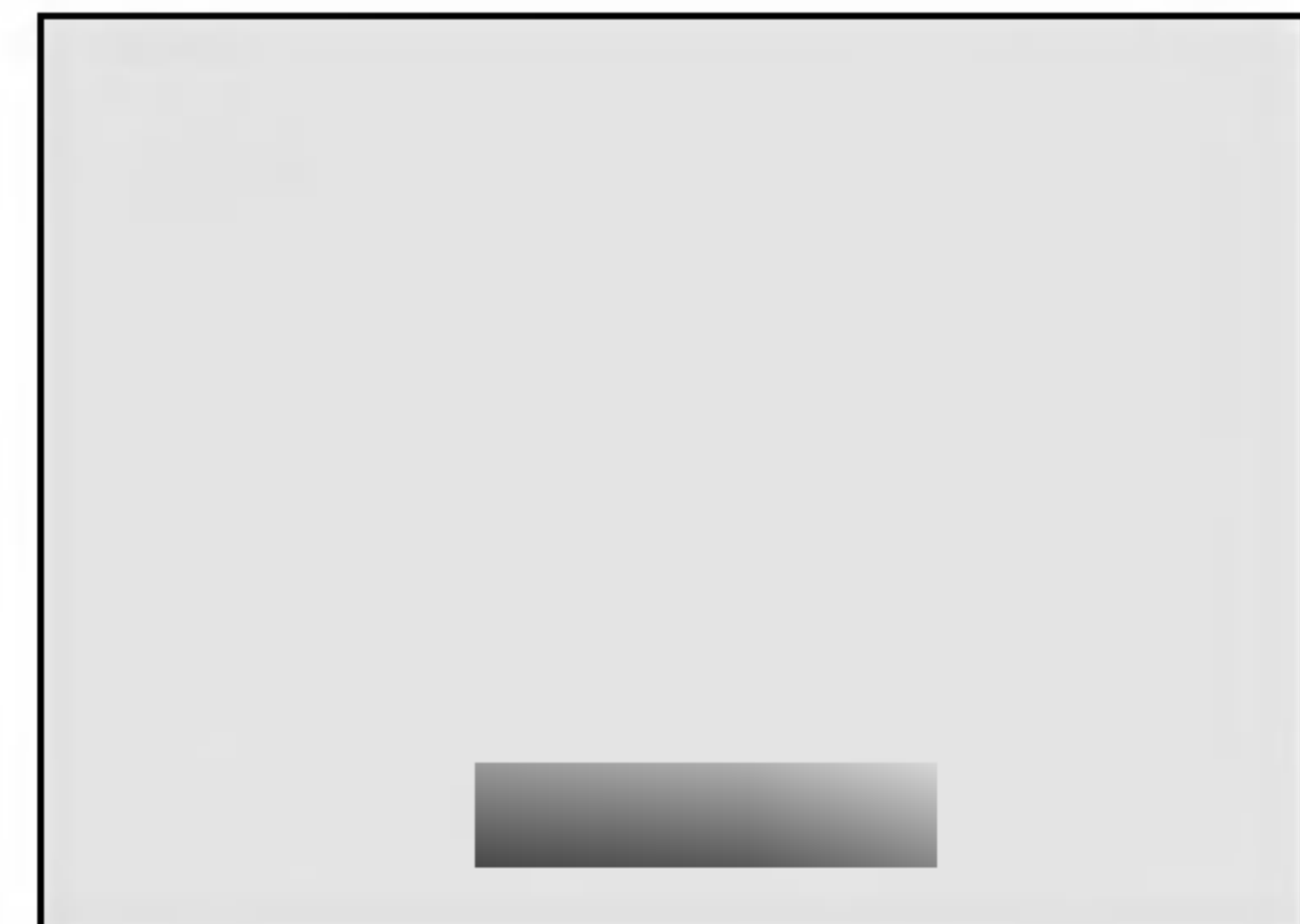

## Control Automático de Sonido

Usted puede disfrutar de un magnífico sonido sin la necesidad de ajustes. Este TV automáticamente ajusta el sonido apropiado al tipo de programa que esta viendo.

### Utilización del botón DASP

1. Presione el botón **DASP**.
2. Presione el botón **DASP** y luego **Plana, Música, Películas, Deportes** o **Usuario**.
3. Presione el botón **ENTER** (■) para salir.

### Utilización del botón de MENU

1. Presione el botón **MENU** y luego presione el botón ▲ / ▼ para seleccionar el menú sonido.
2. Presione el botón ► y luego ▲ / ▼ para seleccionar **DASP**.
3. Presione el botón ► y luego ▲ / ▼ para seleccionar **Plana, Música, Películas, Deportes** o **Usuario**.
4. Presione el botón **VOLUME** (◀) para salir.



## Ajustando de Sonido

1. Presione el botón **MENU** y luego presione el botón ▲ / ▼ para seleccionar el menú sonido.
2. Presione ► y utilice el botón ▲ / ▼ para seleccionar la opción de imagen deseada (**Balance, Agudos** y **Grave**).
3. Presione ► y utilice el botón ◀ / ► para ajustar el nivel. Utilice el botón ▲ / ▼ para seleccionar otras opciones.
4. Presione el botón **VOLUME** (◀) para salir.



El subtítulo es un proceso que convierte la porción de audio de un programa de televisión en palabras escritas, las cuales aparecen en la pantalla del televisor en una forma similar a los subtítulos. El subtítulo permite al televidente leer el diálogo y narración de los programas de televisión.

## Uso de Subtitulaje

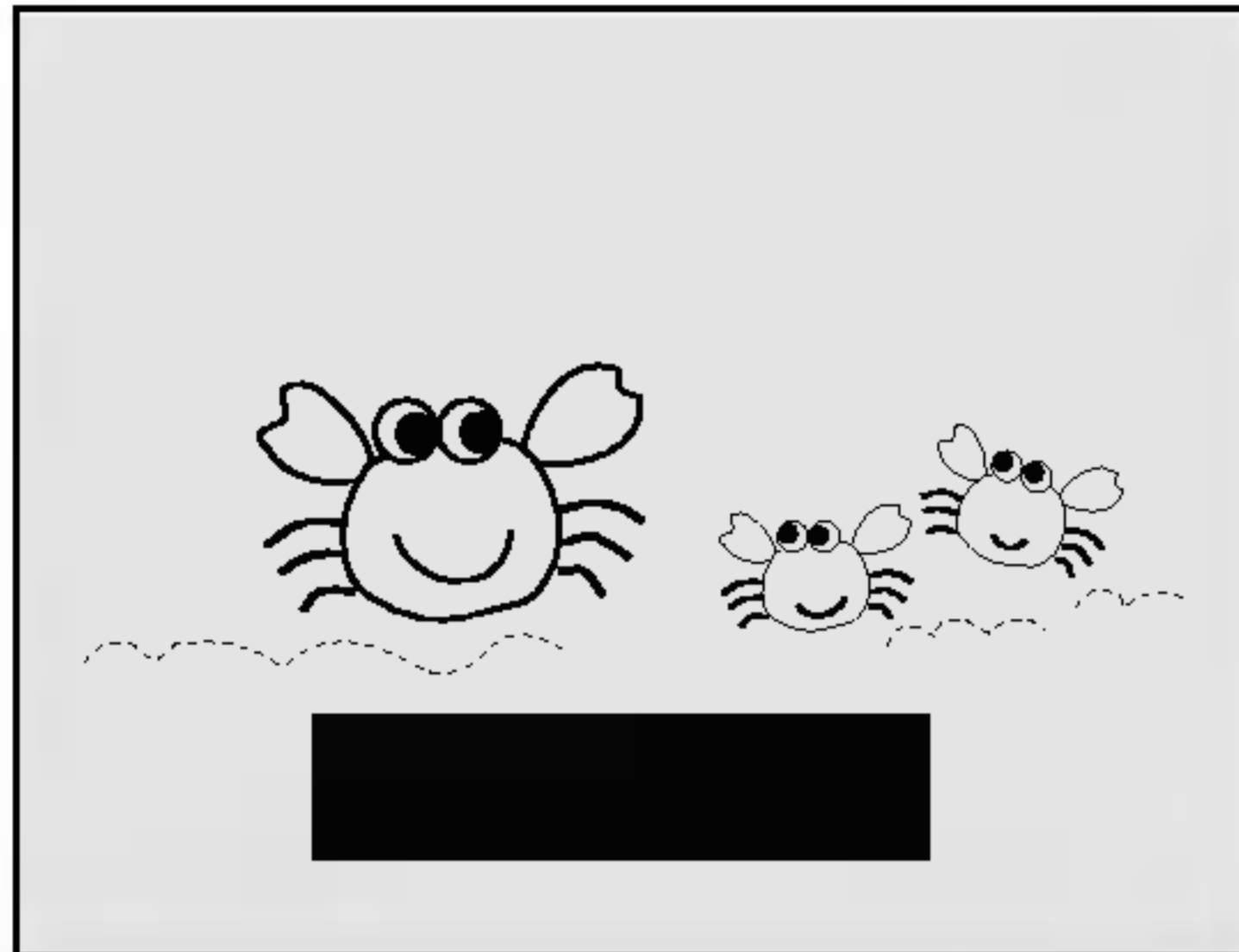

Las leyendas son los subtítulos del diálogo y narración de los programas de televisión. Para programas pregrabados, el diálogo del programa puede prepararse anticipadamente con subtítulos. Es posible subtítular un programa en vivo usando un proceso llamado "subtitulaje de tiempo real", el cual crea subtítulos instantáneamente. El subtítulo de tiempo real es normalmente efectuado por reporteros profesionales que usan un sistema de taquigrafía a máquina y una computadora para traducir al inglés.

El subtítulo es un sistema efectivo para personas con incapacidad auditiva, y también puede ayudar en la enseñanza de idiomas.

- La imagen a la izquierda muestra un subtítulo típico.

## Consejos para el Subtitulaje

- No todas las transmisiones de TV incluyen señales de subtítulo.
- Algunas veces las estaciones de Televisión transmiten dos señales de subtítulo diferentes en el mismo canal. Seleccionando **MODO 1** o **MODO 2**, puede seleccionar cuál señal visualizar. **MODO 1** es la señal usual con los subtítulos, mientras que **MODO 2** puede mostrar la información de demostración o programación.
- El televisor puede no recibir señales de subtítulo en las situaciones siguientes:

- 1 Se enfrentan condiciones de recepción deficiente:



### ■ IGNICION:

La imagen puede vibrar, desviarse, llenarse de manchas negras o rayas horizontales. Usualmente causadas por interferencia de sistemas de ignición de automóviles, lámparas de neón, taladros eléctricos y otros aparatos eléctricos.



### ■ FANTASMAS:

Los fantasmas son causados cuando la señal del Televisor se separa y sigue dos trayectorias. Una es la trayectoria directa y la otra es reflejada desde edificios altos, montañas u otros objetos. Puede mejorar la recepción cambiando la dirección o posición de la antena.



### ■ NIEVE:

Si su receptor se localiza en una zona marginal en donde la señal es débil, su imagen puede ser estropeada por la aparición de puntos pequeños. Será necesario instalar una antena especial para mejorar la imagen.

- 2 Se reproduce una cinta de grabación vieja, en mal estado o copia pirata.
- 3 Las señales fuertes, aleatorias desde un carro o avión interfieren con la señal de TV.
- 4 La señal de la antena es débil.
- 5 El programa no se subtítulo cuando fue producido, transmitido o grabado.

## Uso de Función de Texto

Los servicios de Texto proporcionan una extensa variedad de información sobre toda clase de temas (por ejemplo, listas de programas subtítulados, pronóstico de tiempo, tópicos del mercado de valores, noticias para personas con incapacidad auditiva ...) a través de la pantalla de Televisión.

Pero no todas las estaciones ofrecen servicios de texto, aunque pudieran ofrecer subtítulaje.

**Nota:** En el caso de recibir una señal débil, un cuadro negro sin imagen puede aparecer y desaparecer en la pantalla, aún cuando la modalidad de texto se seleccione. Esta es una función normal en este caso.

## Operación del Subtitulaje

### Utilizando el botón CAPTION

1. Presione el botón **CAPTION**.
2. Presione el botón **CAPTION** para seleccionar **Off**, **Modo 1**, **Modo2**, **Texto 1** o **Texto 2**.
3. Presione el botón **ENTER** (■) para salir.

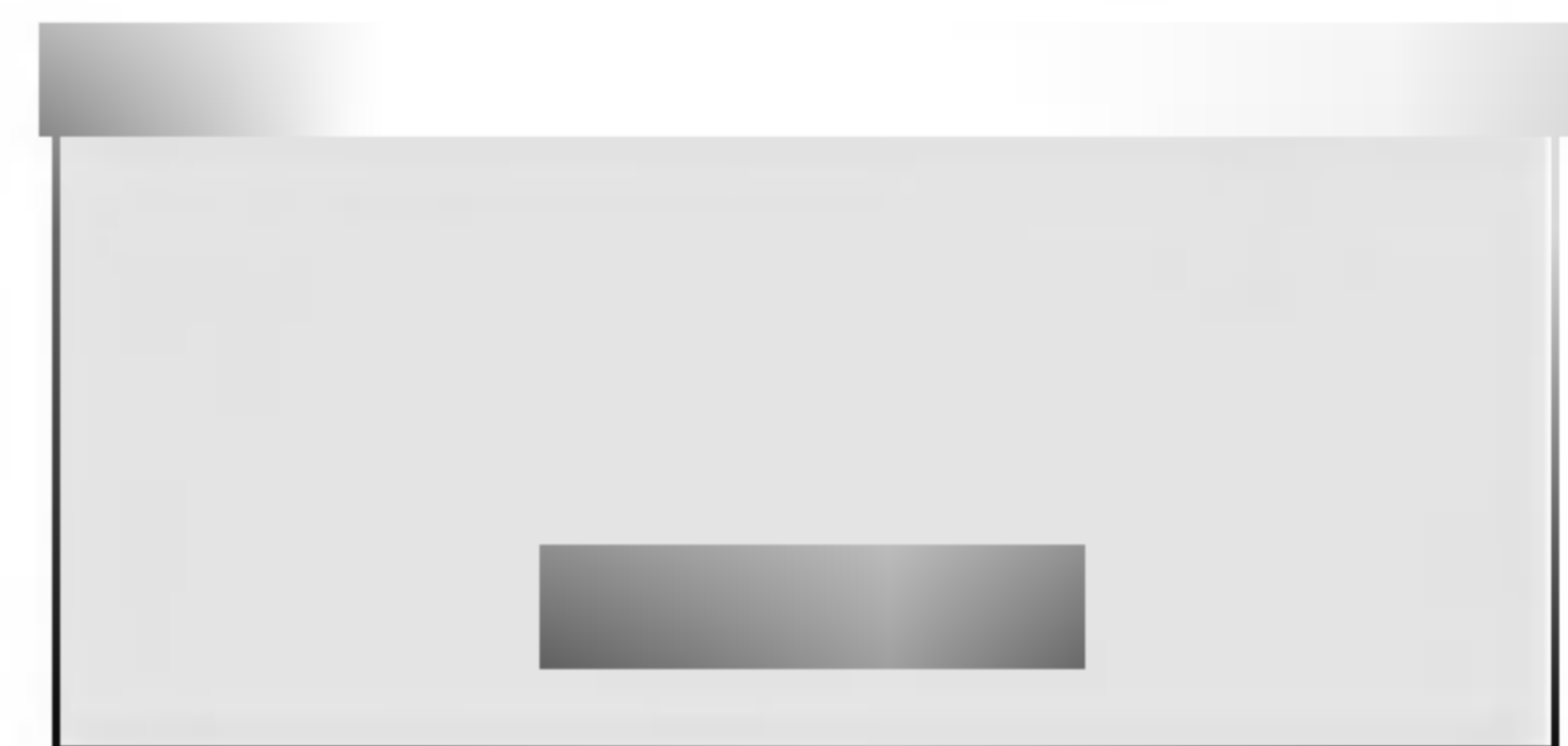

### Utilizando el botón de MENU

1. Presione el botón **MENU** y luego presione el botón ▲ / ▼ para seleccionar el menú especial.
2. Presione el botón ► y luego ▲ / ▼ para seleccionar **Caption**.
3. Presione el botón ► y luego ▲ / ▼ para seleccionar **Off**, **Modo 1**, **Modo2**, **Texto 1** o **Texto 2**.
4. Presione el botón **VOLUME** (◀) para salir.

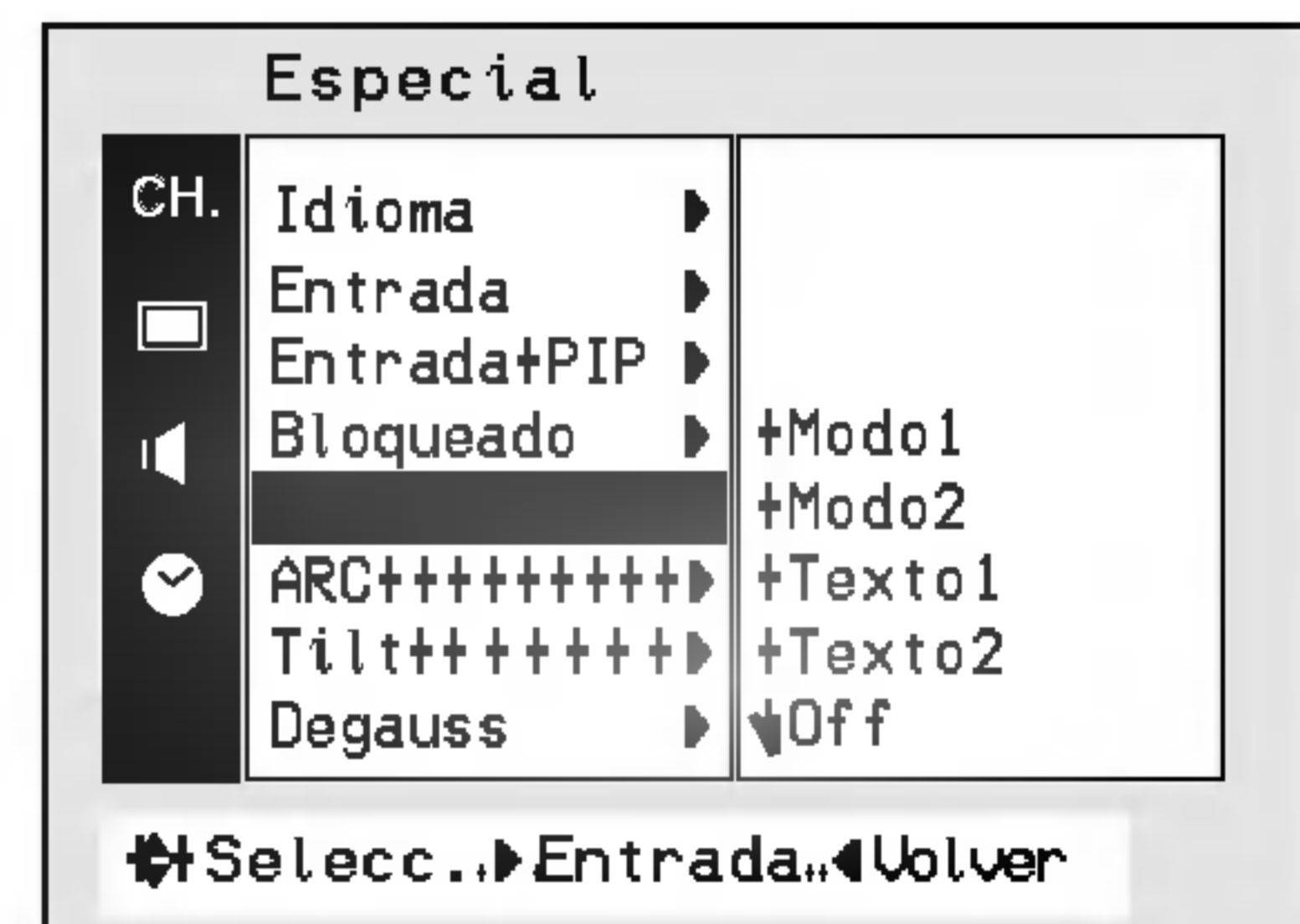

**Nota:** El televisor está programado para recordar cuál fue la última modalidad que se fijó, aún cuando haya apagado el Televisor.

## Observación del PIP (Imagen sobre Imagen)

Esta función llama una pequeña imagen (PIP : Imagen) con la imagen principal. Al mismo tiempo podrá observar dos programas diferentes.

1. Presione el botón **PIP/DW** para seleccionar el modo PIP o Imagen Gemela. cada vez que presione el botón **PIP/DW**, puede cambiar el tamaño de sub imagen de acuerdo a las opciones se muestran abajo.



2. Presione el botón **CH +/-** para seleccionar el canal deseado para la sub-imagen.

**Nota:** • Presione el botón **▲/▼** para seleccionar el canal en la imagen principal y presione el botón **CH +/-** para seleccionar el canal de la sub imagen.

- El 4:3 y Zoom no funciona en el modo PIP [L].



Main Picture Sub Picture  
< PIP mode >

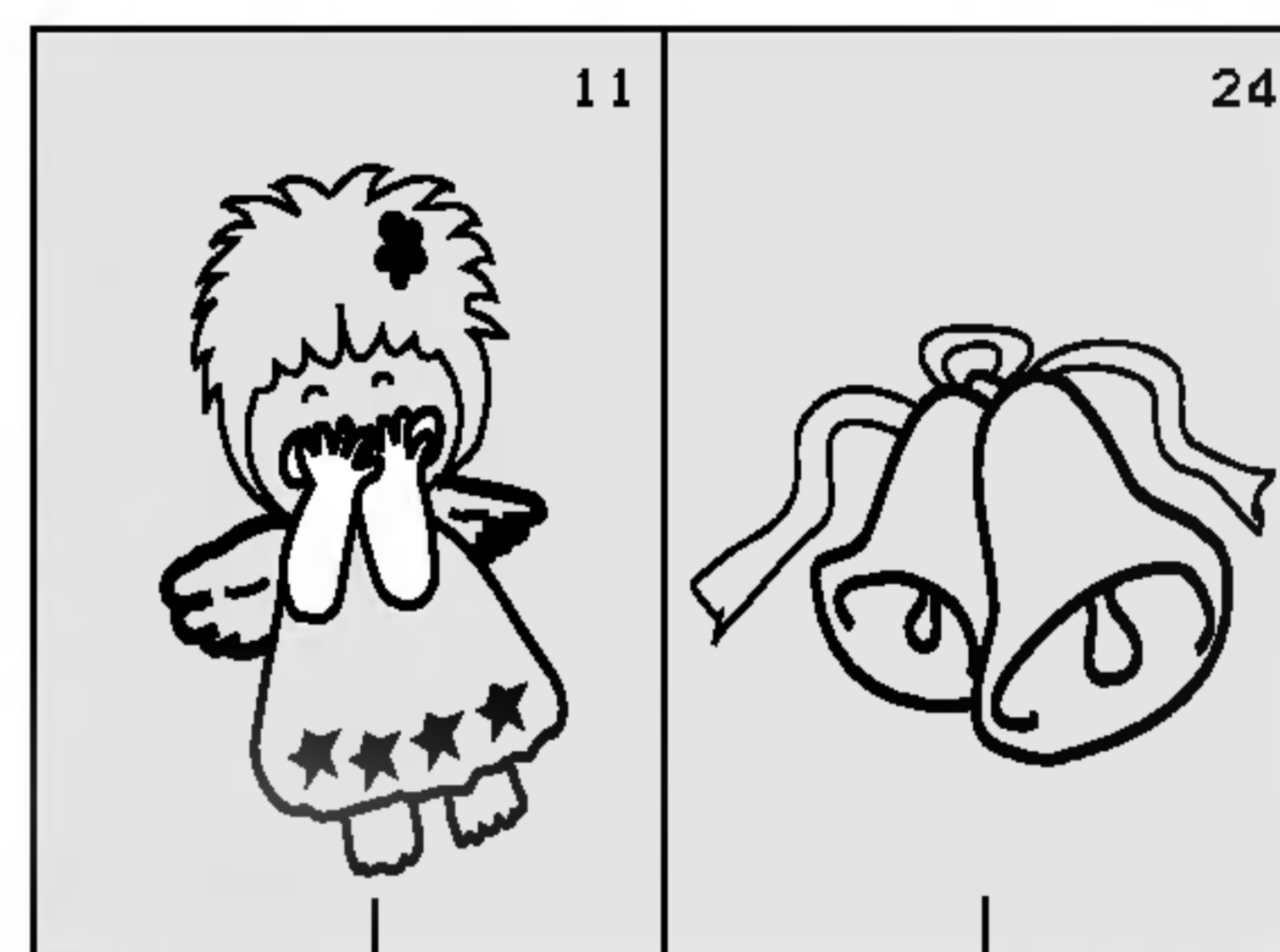

Main Picture Sub Picture  
< Double window mode >

## Selección de la Señal de Entrada (en el modo PIP y Imagen Gemela)

### Utilizando el botón PIP MENU

1. Presione el botón **PIP MENU**.
2. Presione el botón **▲/▼** para seleccionar **Entrada**.
3. Presione el botón **▶** y luego **▲/▼** para seleccionar **TV**, **Video 1**, **Video 2** o **Video 3**.
4. Presione el botón **VOLUME (◀)** para salir.

### Utilizando el botón de MENU

1. Presione el botón **MENU** y luego presione el botón **▲/▼** para seleccionar el menú especial.
2. Presione el botón **▶** y luego **▲/▼** para seleccionar **Especial**.
3. Presione el botón **▶** y luego **▲/▼** para seleccionar **Entrada PIP**.
4. Presione el botón **▶** y luego **▲/▼** para seleccionar **TV**, **Video 1**, **Video 2** o **Video 3**.
5. Presione el botón **VOLUME (◀)** para salir.



## Búsqueda de Canal

Esta función busca las imágenes de todos los canales programados (a través de la pantalla PIP) mientras la pantalla principal permanece en el canal actual.

Presione el botón **CH. SEARCH**.

Las imágenes de todos los canales programados son buscadas a través de la pantalla PIP, como se muestra a la derecha.

Para liberar la búsqueda de canal, presione nuevamente el botón **CH. SEARCH**.

**Note:** By pressing the **SWAP** button, you can see the channel being searched on the PIP screen through the main screen.

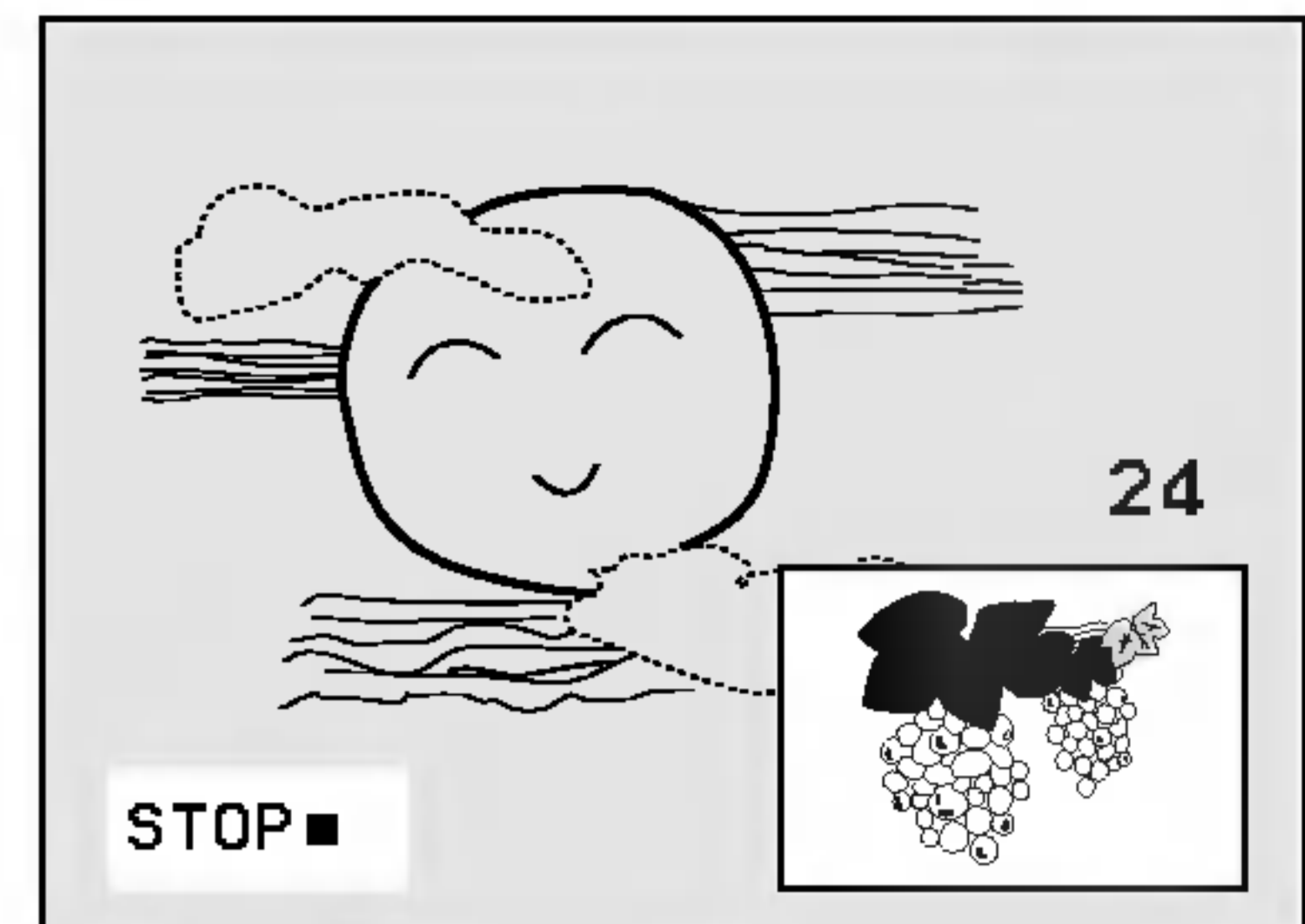

## Moviendo la Sub Imagen (en modo PIP)

Presione el botón **POSITION** para seleccionar la posición de la sub imagen.

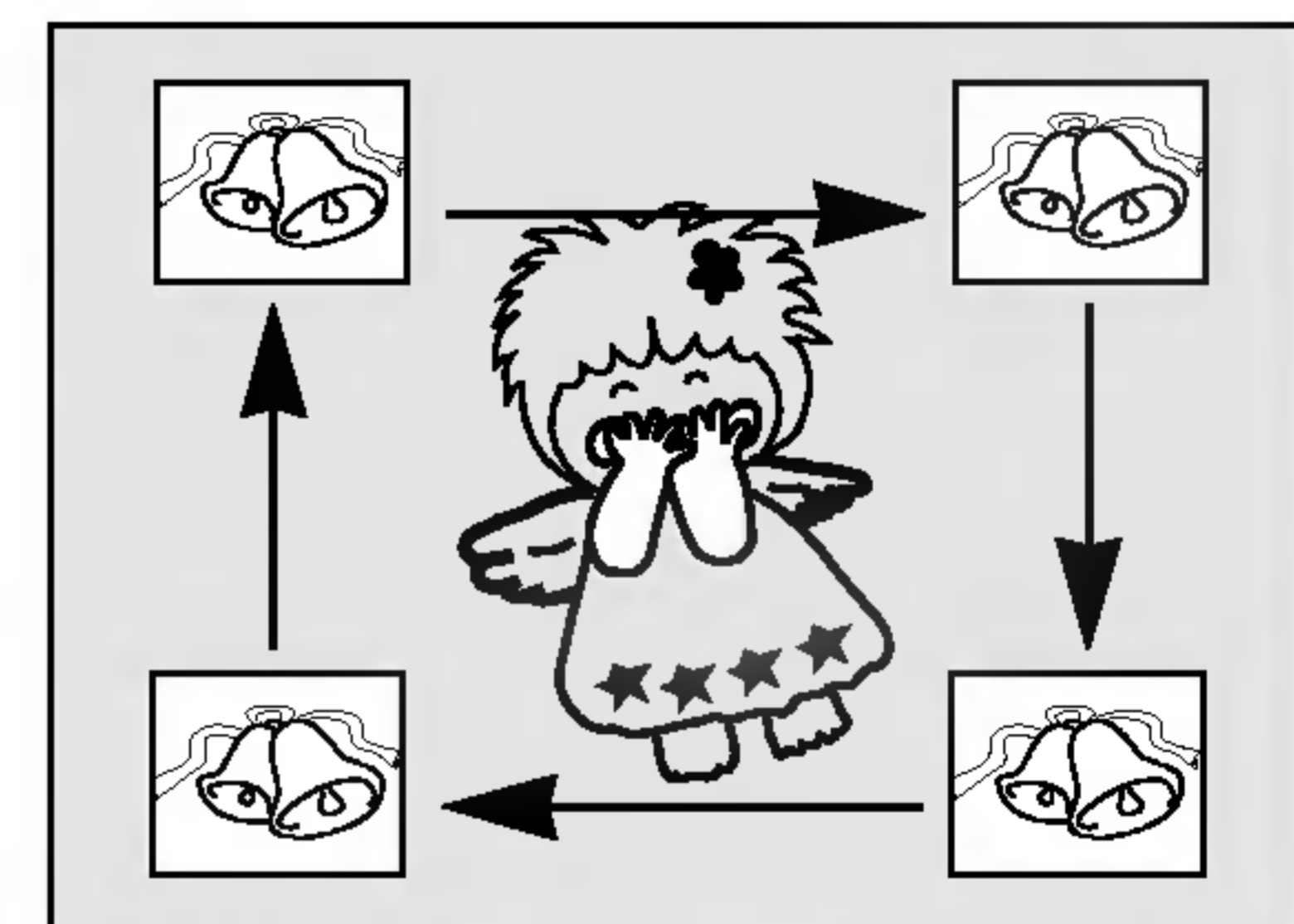

## Cambio de Pantallas

Presione el botón **SWAP**. Cada vez que presione el botón la imagen principal y la sub imagen cambian de lugar.

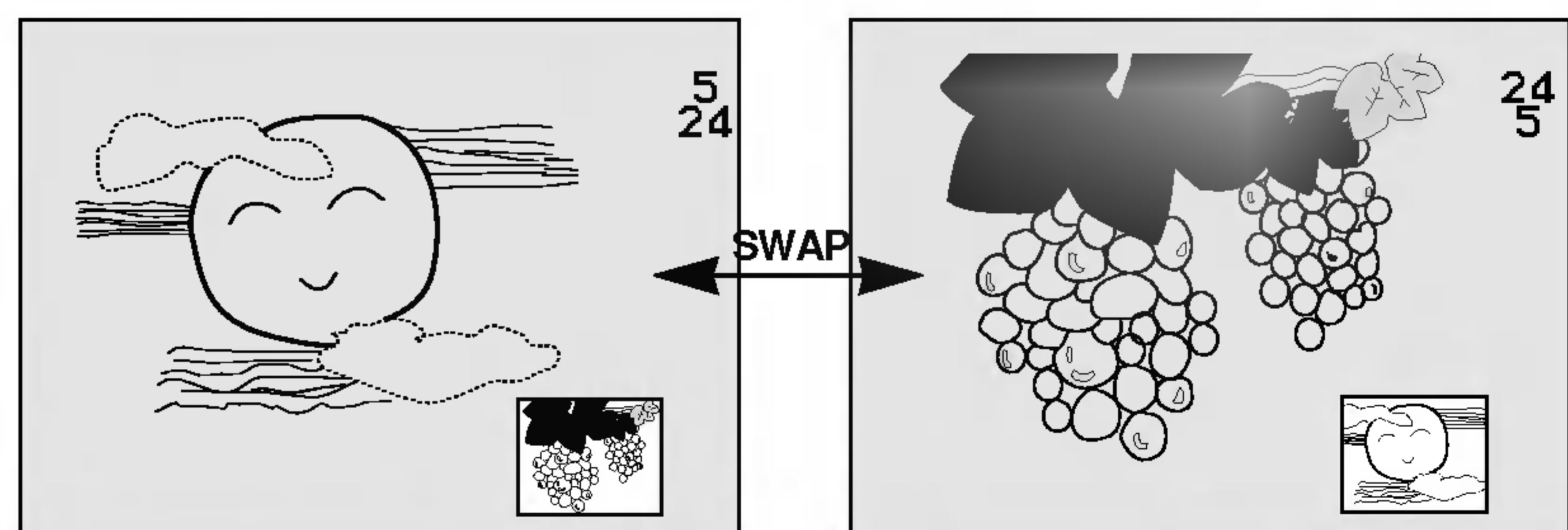

## Imagen Fija

Presione el botón de **STILL**. En modo PIP, la imagen congelada será desplegada en la sub imagen

Para cancelar la imagen fija, presione el botón **STILL** nuevamente.

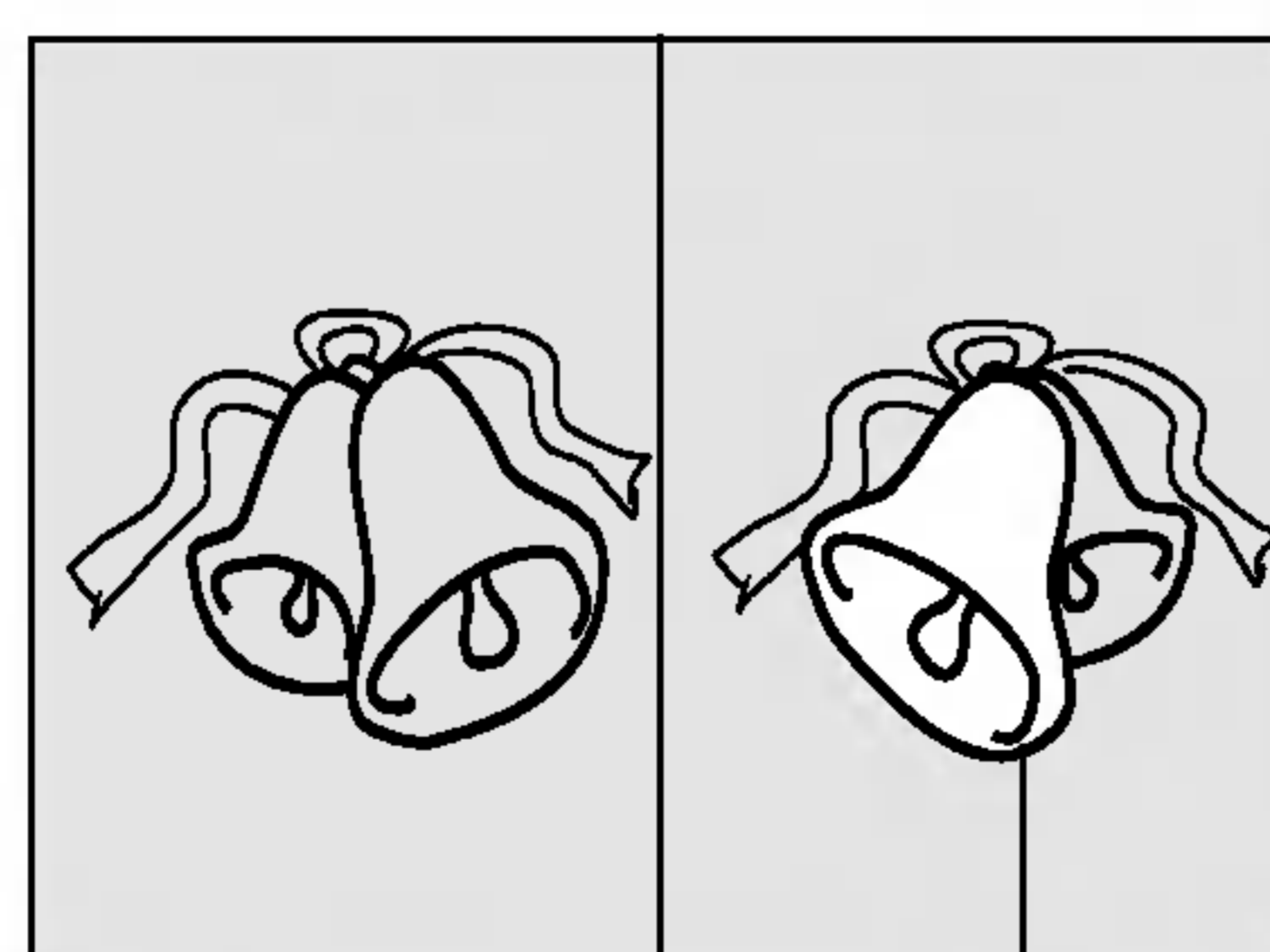

Still picture  
< Double window mode >

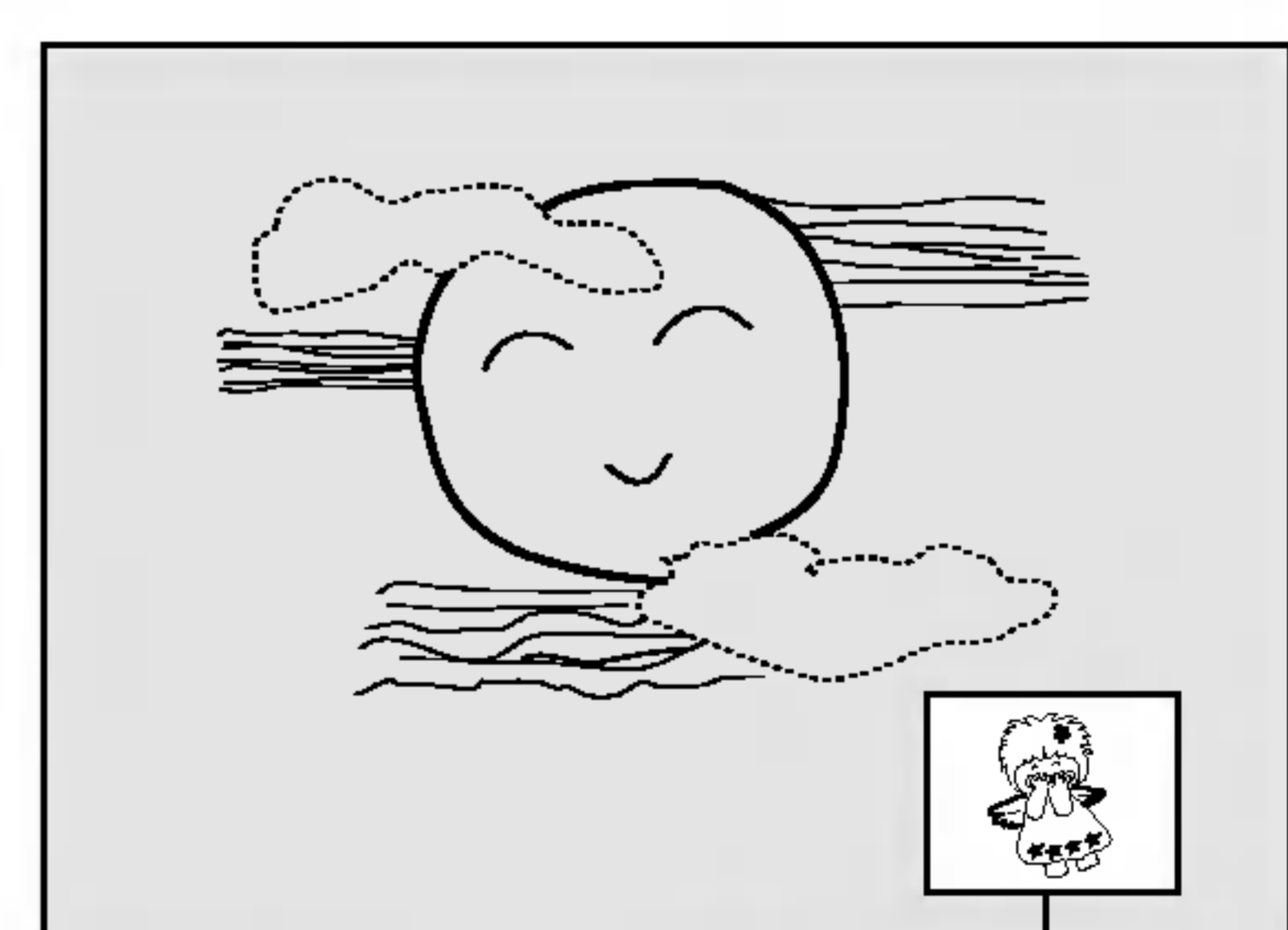

Still picture  
< PIP mode >

## CONEXIONES DE LA ANTENA

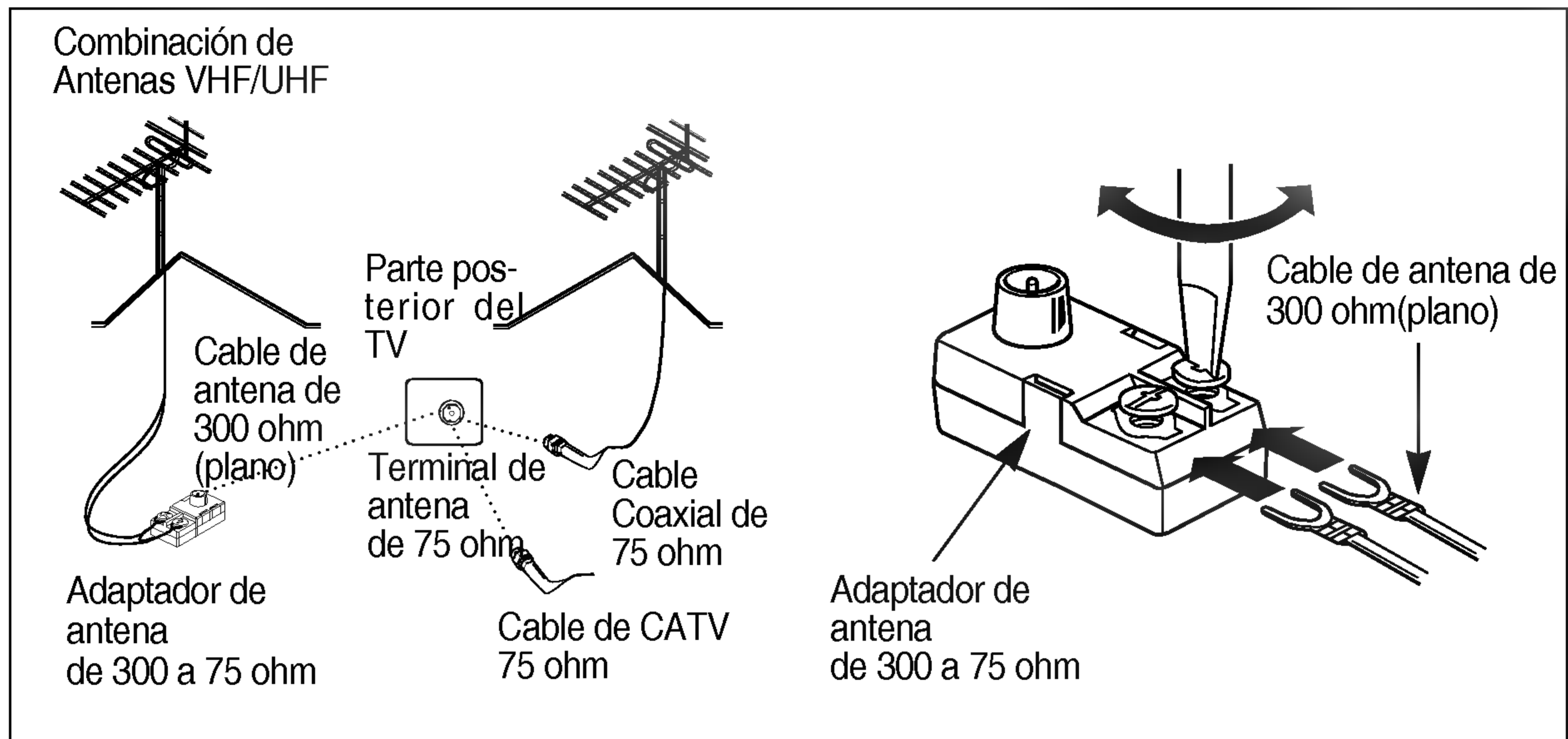

### Antena Externa

Para mejor recepción, recomendamos que utilice una antena externa. El mal tiempo y los cables de antena pueden reducir la calidad de la señal. Antes de conectar el aparato de televisión, revise la antena y cables. En cualquier centro de servicio le pueden explicar sobre los diversos tipos de antenas exteriores disponibles.

#### Cable Plano de 300 ohm

1. Conecte el cable plano de 300 ohm a los tornillos en el adaptador de 300 a 75 ohm.
2. Inserte el adaptador de 300 a 75 ohm en el conector de la antena de 75 ohm.

#### Cable Coaxial de 75 ohm

1. Conecte el cable coaxial de 75 ohm directamente al conector de la antena de 75 ohm.

### Telecable (CATV)

Si se suscribe al sistema de telecable (CATV), cambie la conexión de la antena tal como se describe a continuación.

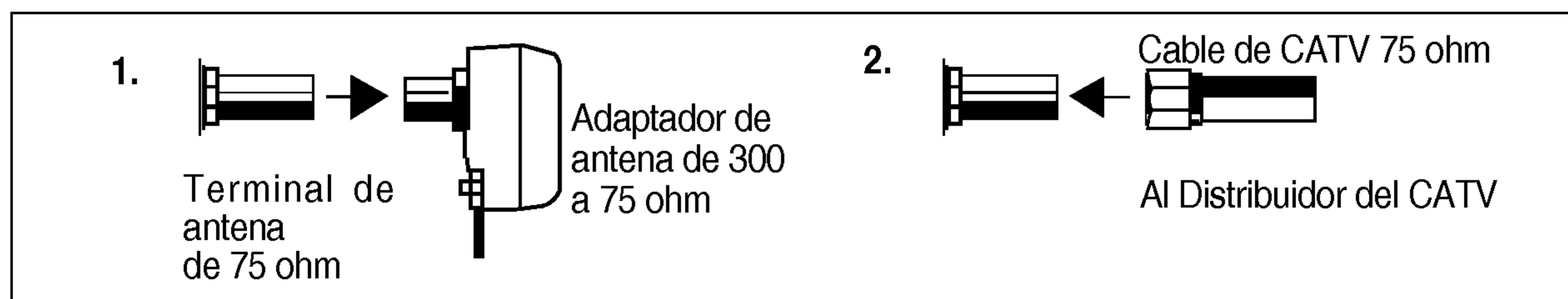

1. Quite el adaptador de 300 a 75 ohm o el cable de antena de 75 ohm del aparato.
2. Conecte el cable de telecable CATV (cable coaxial de 75 ohm) al conector de la antena de 75 ohm.

Usted puede conectar equipos adicionales, como una VHS, Cámara de Video, etc. a su TV. Aquí se muestra algunas formas de cómo puede conectarse. Este es un ejemplo del dibujo de la disposición de los conectores.

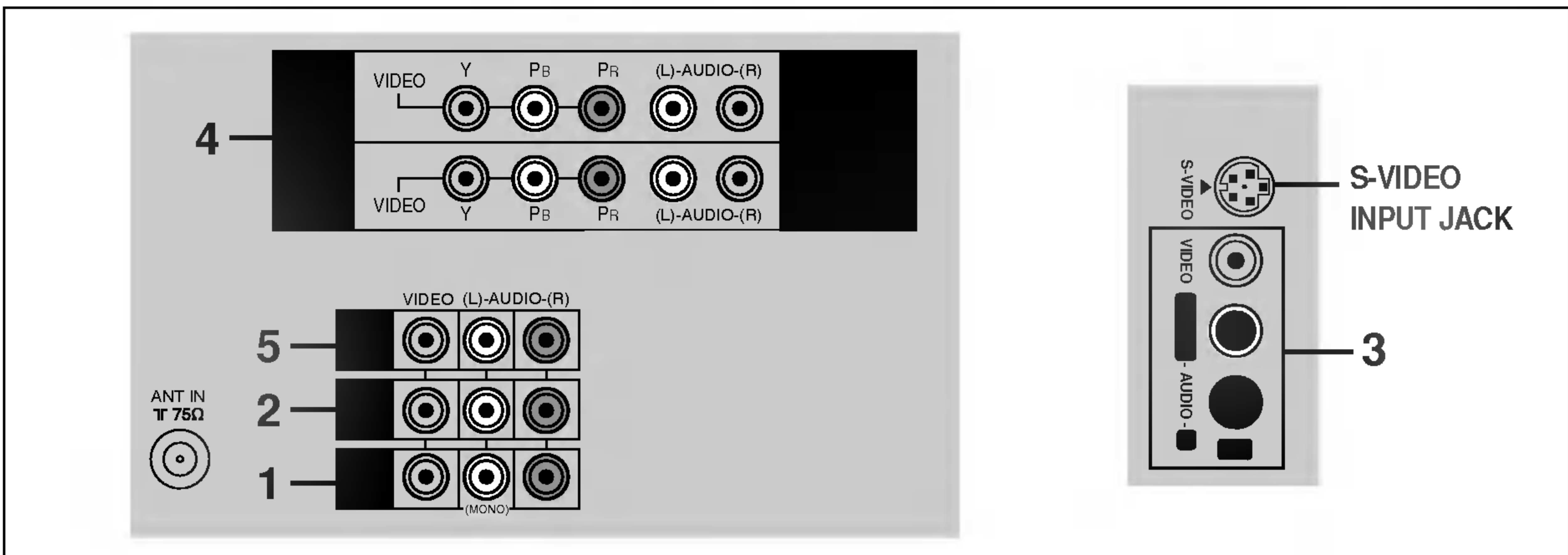

1. **IN 1 JACKS** : Conecte las salidas del equipo (VCR, Laser Disc, Videocámara) a estas entradas. Presione el botón **TV/VIDEO** para seleccionar **VIDEO-1**.
2. **IN 2 JACKS** : Conecte las salidas del equipo (VCR, Laser Disc, Videocámara) a estas entradas. Presione el botón **TV/VIDEO** para seleccionar **VIDEO-2**.
3. **IN 3 JACKS** : Conecte las salidas del equipo (VCR, Laser Disc, Videocámara) a estas entradas. Presione el botón **TV/VIDEO** para seleccionar **VIDEO-3**.
4. **DVD/DTV INPUT JACKS** : Conecte los enchufes de salidas del componente a estas entradas. Presion **TV/VIDEO** o **MULTIMEDIA** para seleccionar **COMPONENT 1, COMPONENT 2**.
5. **OUT JACKS**: Conecte las entradas de un equipo externo (VCR, Amplificador de Audio ) a estas salidas para grabar o monitorear el programa deseado.

**Nota:** El televisor está programado para recordar cuál fue la última modalidad que se fijó, aún cuando haya apagado el Televisor.

## Conectando las entradas AUDIO/VIDEO

1. Conecte las salidas de AUDIO/VIDEO del VCR a la entrada (A/V) **IN 1**.
2. Presione el botón **TV/VIDEO** para seleccionar **VIDEO 1**.

**Nota:** Si usted conecta la salida de audio/video del VCR a la entrada **IN2** o **IN3** en la parte del TV, seleccione **VIDEO 2** o **VIDEO 3**.

3. Presione el botón **PLAY** del VCR. En video será visible en la pantalla.

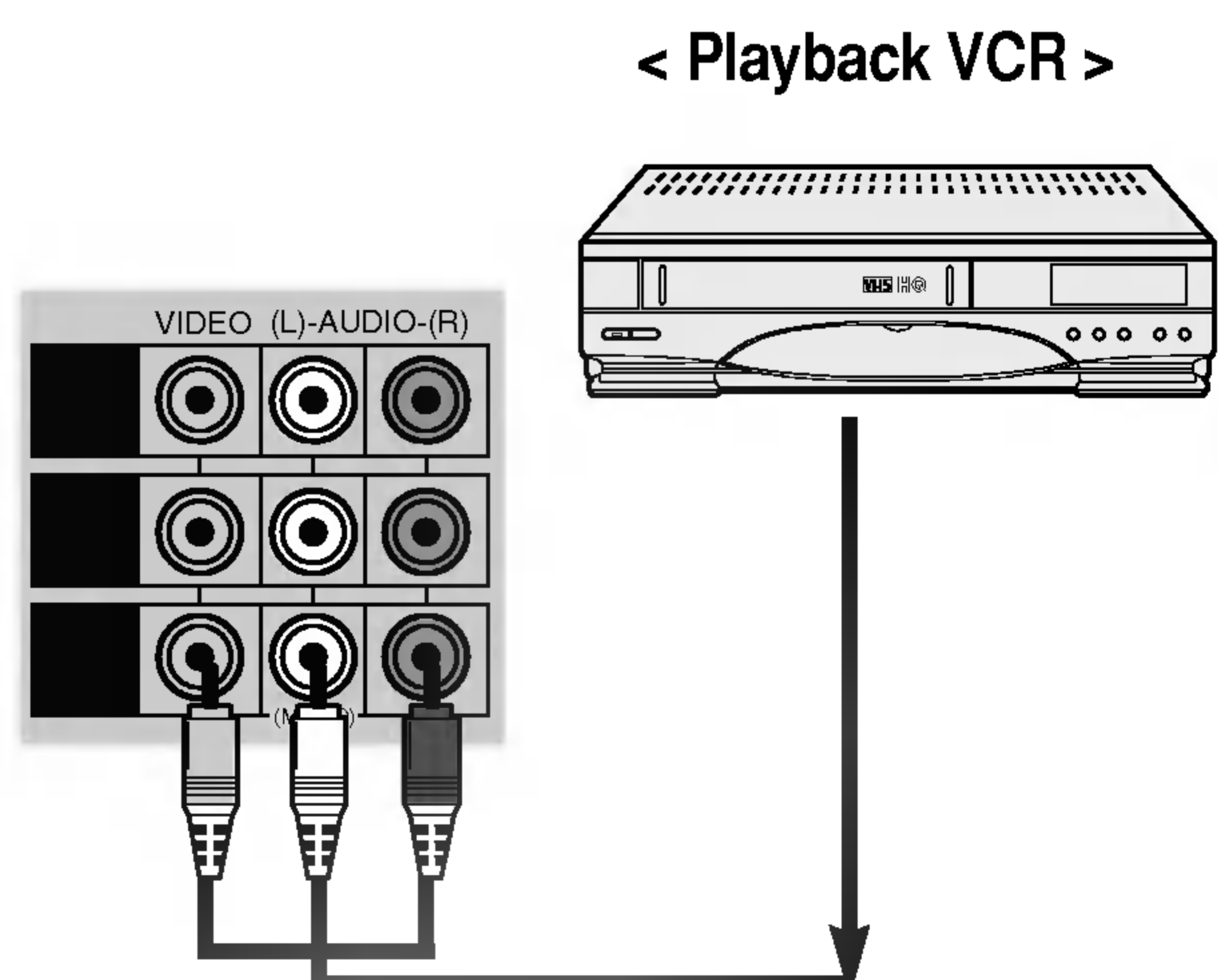

**Nota:** En caso de una video grabadora MONO, conecte la salida del VCR a la entrada **AUDIO L/MONO IN** del TV. Así que el sonido podrá ser escuchado por ambas bocinas. Si usted lo conecta a la entrada **AUDIO R IN** del TV, el sonido se escuchara en la bocina derecha.

**Nota:** En algunos modelos mono, cuando en los conectores de entrada en el panel delantero y el panel trasero se conectan equipos externos al mismo tiempo, los conectores de entrada en el panel delantero tienen prioridad sobre aquellos del panel trasero del televisor.

## Conectando la video grabadora S-VHS

1. Conecte la salida S-VHS del VCR a la entrada S-VHS.
2. Conecta las salidas audio/video del VCR al jack **IN 3 (A/V)** del TV.
3. Presione el botón **TV/VIDEO** para seleccionar **VIDEO 3**.
4. Presione el botón **PLAY** del VCR.  
La reproducción de video es visible en la pantalla del TV.

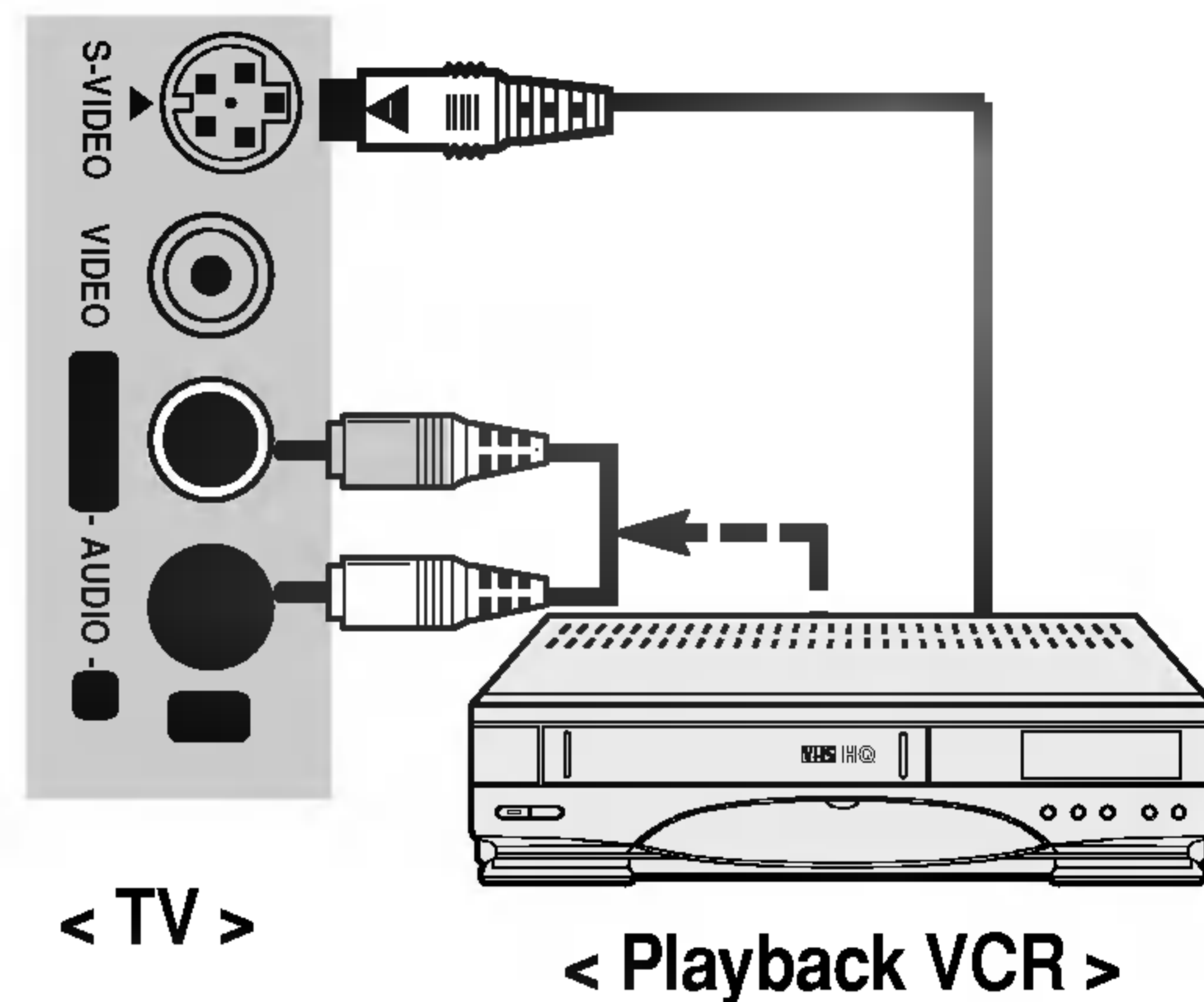

## Grabando en un VCR

1. Conecte las entradas de audio/video del VCR a las salidas (A/V) de su TV.
2. Seleccione el canal en su televisor.
3. Fije el VCR para grabar.

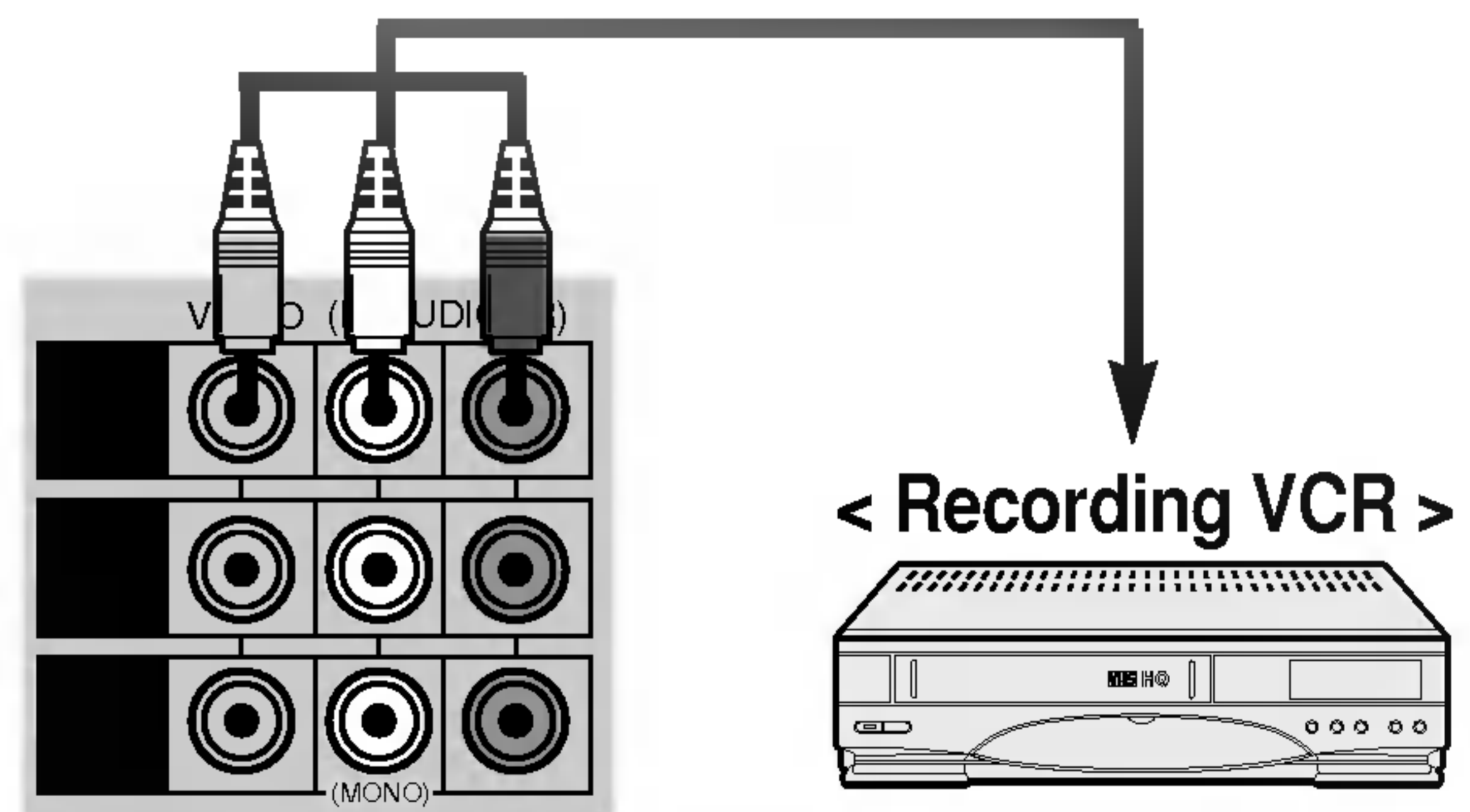

## Grabando un programa de otro equipo

1. Conecte las salida del VCR reproductor en la entrada **IN 1**, **IN 2** o **IN 3** de su TV.
2. Conecte las entradas del VCR de grabado a las salida (A/V) del TV.
3. Presione **TV/VIDEO** para seleccionar **VIDEO-1** o **VIDEO-2**. Si conecta a la entrada **IN 3**, **VIDEO-3**.

Si conecta a la entrada **IN 3**, **VIDEO-3**.

4. Presione el botón **PLAY** en el VCR reproductor y fije el VCR para grabar.

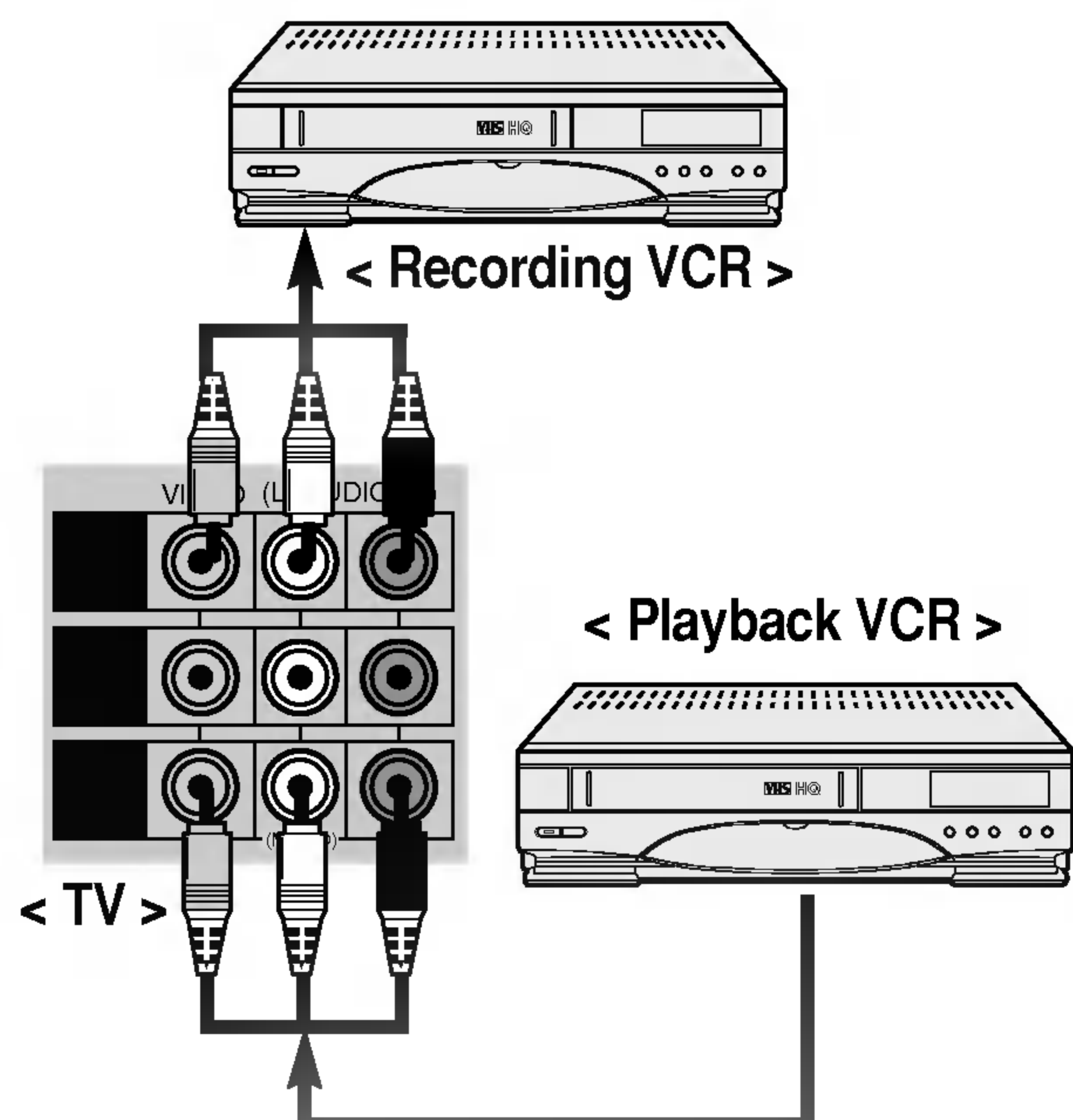

- Conecte las entradas compuestas de Video Y, Pb, Pr (480i) y las entradas de audio R y L.
- **Nota:** El televisor está programado para recordar cuál fue la última modalidad que se fijó, aún cuando haya apagado el Televisor.

## 1. Cómo Conectar

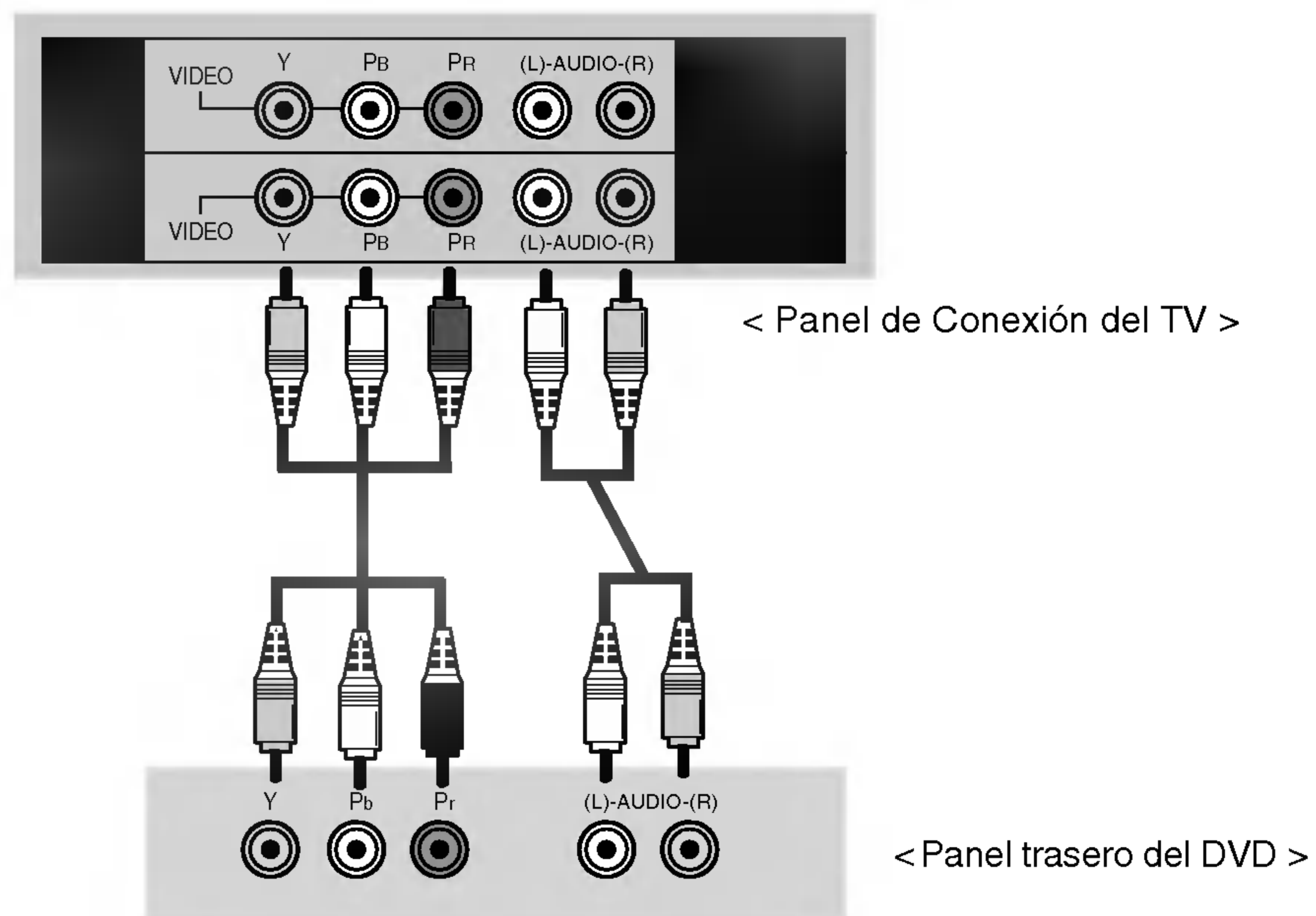

- Notas:**
- Componente 1 (480i/1080i): Entrada para reproductores de DVD para exploración entrelazada.
  - Componente 2 (480p/1080i): Entrada para reproductores de DVD para exploración progresiva.

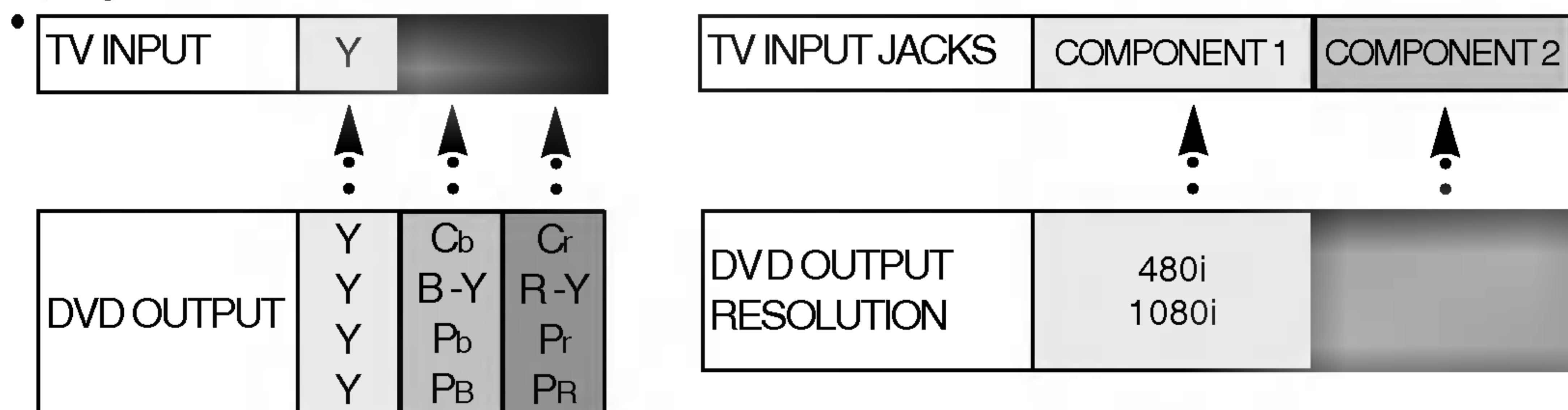

## 2. Cómo Usar

- Encienda la unidad y presione la tecla **TV/VIDEO** en el control remoto o la tecla **TV/VIDEO** en el panel frontal del TV para seleccionar el **COMPONENT1** o **COMPONENT2**.

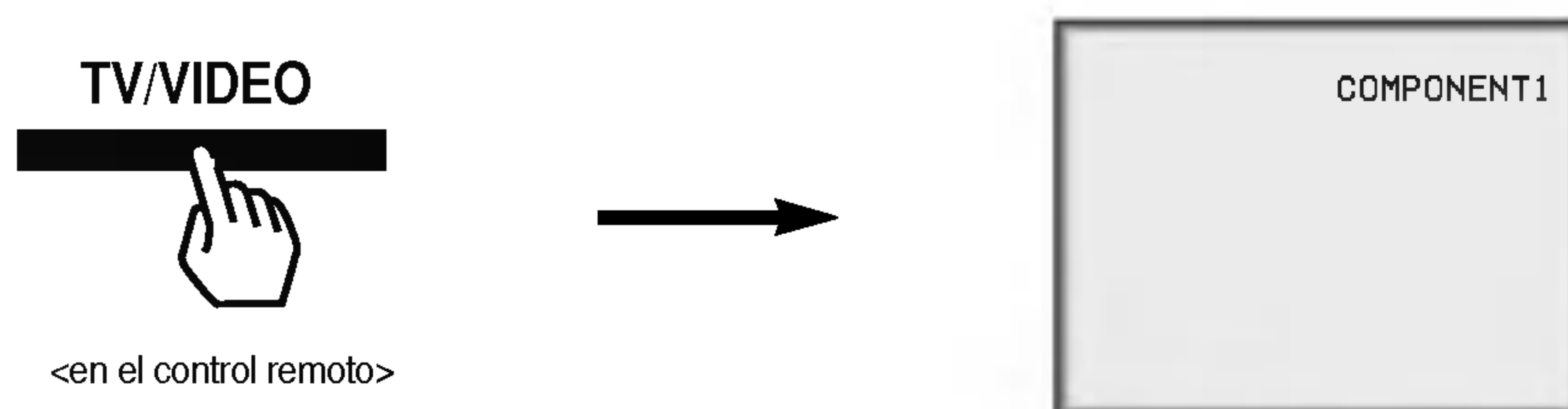

- Intente esto después de encender el DVD.

# ESPECIFICACIONES

TENSION DE ALIMENTACION .....	120 V ~ 60 Hz
CONSUMO DE POTENCIA .....	210W
IMPEDANCIA DE ENTRADA .....	VHF/UHF:75 $\Omega$ desbalanceado solamente
RANGO DE LOS CANALES	
12 canales VHF .....	Canales 2-13
56 canales UHF .....	Canales 14-69
125 canales CATV .....	Canales 01-125

## SINTOMA

No enciende

No hay imagen o no hay sonido

Sonido bien, imagen pobre

Recepción pobre

Líneas en la imagen

Fantasmas (Imágenes múltiples)

No funciona el Control Remoto

No puede sintonizar el canal deseado

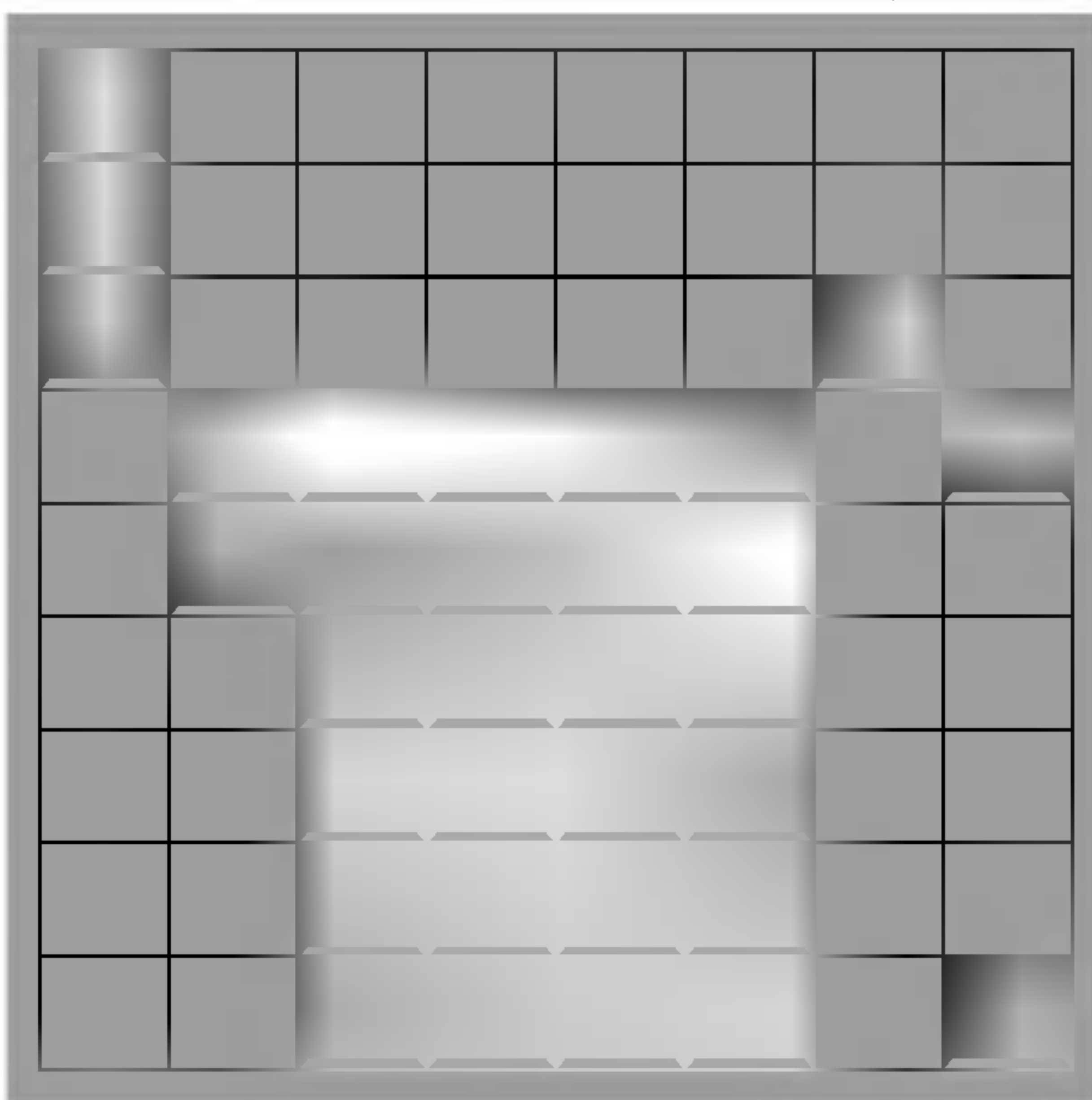

### VERIFIQUE ESTOS PASOS Y TRATE DE HACER EL AJUSTE

- Asegúrese que el cable de alimentación está enchufado
- Asegúrese que el televisor está encendido
- Verifique las baterías del Control Remoto
- Intente otra estación (Problemas de transmisión)
- Verifique la conexión de la antena
- Puede ser interferencia el nivel local
- Ajuste la antena
- Ajuste el control de imagen
- Memorize los canales por PROG. AUTO



**LG Electronics México S.A de C.V**

**Av. Sor Juana Inés de la Cruz No 555**

**Col. San Lorenzo**

**Tlalnepantla, Estado de México CP 54033**

**Tel. 5321 1919 Lada sin costo 01 800 347 1919**

**Fax: 5321 1917 Fax sin costo 01 800 347 1296**