

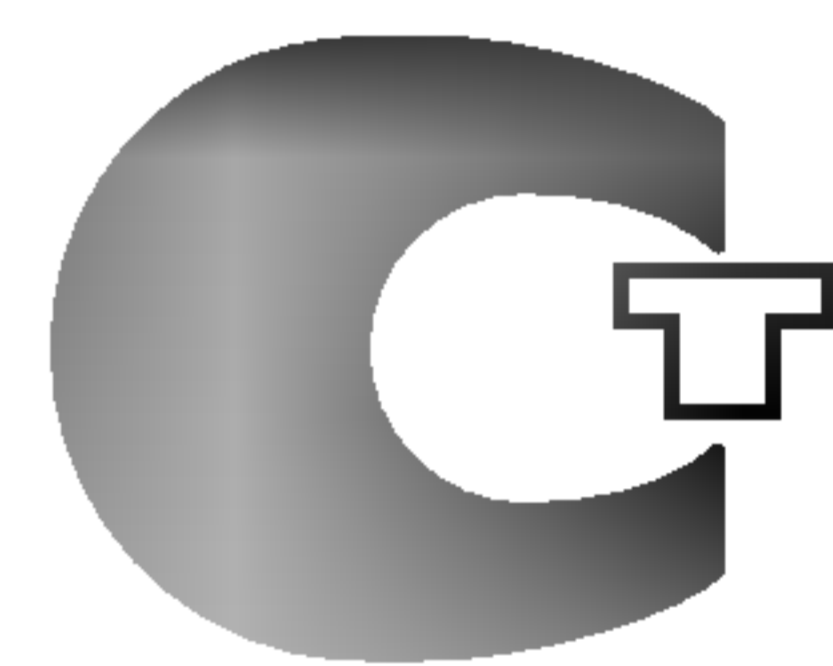

Түрлі-Түсті теледидар

Пайдалану

жөніндегі басшылық



ME06

Теледидарды іске қосар алдында осы нұсқауды мұқият оқып шығып, келешекте пайдалануыңызға сақтап қойыңыз.

Төменге модель нөмірін және аппараттың сериялық нөмірін жазып қойыңыз.

Бұл мәліметті теледидардың артқы жағында жабыстырылған қағаздан табасыз.

Егер теледидарыңызды ондау қажет болса, осы мәліметті өз өкіліңізге хабарлаңыз.

Сериялық

Мазмұны

Орнату	3
Басқару органдарының орналасуы және қызметтері	4
Алыстан басқару пульті АБП батареялар салу Алдыңғы панель / Бүйір панелі	
Теледидарың негізгі қызметтерін басқару	7
Қосу және сөндіру / Арналарды ауыстырып қосу Дыбысты реттеу / Тез көріп шығу Дыбысты сөндіру қызметі / Автоматты көрсету Экрандағы ақпарат тілін таңдау (кейбіреуінде ғана)	
Экран менюі	8
Менюлерді таңдау	
Теледидар станцияларына дәлдеу	9
Теледидар арналарын автоматты икемдеу Бекетерге қолмен икемдеу Нақты икемдеу / Бағдарламаларды редакциялау Сүйікті бағдарлама / Бағдарлама кестесін шақыру	
Бейнені икемдеу	14
PSM (бейне қалпын есте сақтау) DRP (санды сурет) XD / Бейне параметрлерін реттеу Көз (Eye) - бәрінде бірдей кездеспейді (кейбіреулерінде ғана) 'Турбо бейне' қызметін таңдау (кейбіреуінде ғана) Бейнелеу форматы	
Дыбысын икемдеу	18
SSM (дыбыс қалпын есте сақтау) Дыбысын икемдеу / X-WAVE (Сымсыз дыбыс) 'Турбо дыбыс' қызметін таңдау (кейбіреулерінде ғана) Дыбыс шығу сигналы нтаңдау Стерефондық және екітілді бағдарламаларды қабылдау NICAM дыбыстық сүйемелдеу жүйесімен берілетін хабар қабылдау (кейбіреулерінде ғана)	
Уақытты орнату	22
Уақыты / Қосу/Өшіру уақыты Автоматты энергия үнемдеу режимі таймері	
Басқа қызметтер	23
TV және AV режимдері AV режиміне автоматты ауыстырып-қосылу (кейбіреулерінде ғана) Балалардан электронды құлып Көк фон (Көгілдір экран) (кейбіреулерінде ғана) Еңкейіс / Магнитсіздендіру (кейбіреулерінде ғана) 'Ұйқы' таймері	
Суреттегі сурет (бар модельде емес)	25
Қосу және өшіру Субсурет үшін кіру сигналы режимін таңдау Субсуретті негізгі суретпен ауыстыру Субсурет бағдарламасын таңдау Субсурет көлемі / Субсурет қозғалысын тоқтатып қою Субсуреттің орнын өзгерту / Бағдарламаны сканирлеу	
FM қабылдағышын баптау	26
Қосу және Өшіру / Дауыс қаттылығын реттеу Автоматты түрде баптау / Қолмен баптау	
Телемәтін (барлық модельдерде емес)	27
Қосу/өшіру / Қарапайым мәтін TOP мәтіні (кейбіреулерінде ғана) Тез мәтін / Телемәтіннің арнаулы қызметтері	
ПК белгісінің ену ұясы (кейбіреулерінде ғана)	30
RGB PC (кейбіреулерінде ғана) ПК белгісінің ену ұясы (кейбіреулерінде ғана)	
Сыртқы аппаратуралардың қосылуы	31
Антенна ұясы Аудио/бейне кіру/шығу ұялары (кейбіреулерінде ғана) Euro scart ұясы (кейбіреулерінде ғана) S-Video/Audio (S-AV) үшін ену ұялары (барлығында емес) Компонентті белгінің ену ұялары (кейбіреуінде ғана) Монитордың шығыс ағытпалары RF шығыс ағытпасы / Құлақ аспабы ұясы	
Бұзылу себептерін табу және оны жөндеу реті	35

Орнату

Қуат алуы

Теледидар айнымалы электр тогі желісінен қуат алады. Қуаттың кернеулігі теледидардың артқы жағында жабыстырылған қағазда көрсетілген. Теледидарды тұрақты токтың көзіне қосуға тыйым салынады. Найзағай болған жағдайда, электр жүйесінде кернеу жиі өшкен жағдайда антенна кабелінің штекерін ұясынан шығарып, электр сымының айырын тоқ көзінен ажыратыңыз.

Қызмет көрсету

Теледидардың артқы бетін ешуақытта ашпаңыз, онда адам өміріне қауіпті кернеу және т.б. қауіп көздері бар. Бұл тауардың қызмет ету уақыты сатып алынған күннен бастап 7 жыл.

Ескерту

Өрт болдырмау үшін немесе электр тогымен зақымданып қалмау үшін теледидарды жаңбыр астында немесе ылғалдылығы жоғары жерге қоймаңыз.

Теледидарды күту

Теледидарда өмірге қауіпті кернеу және басқа да қауіп-қатердің қайнар көзі болғандықтан теледидардың артқы жағын еш уақытта да ашпаңыз. Теледидар әдеттегі істеуінен қалса, оны электр жүйесінен ажыратып, теледидар сатып алған мекемеден көмек сұраңыз.

Антенна

Теледидардың арт жағында 175 Ω белгісі қойылған ұяға антенна кабелінің штекерін қосыңыз. Теледидардың сапалы көрініс беруі үшін сыртқы антеннаны қолдану қажет.

Орналастыру реті

Теледидарды жасанды жарық көзінің және күннің сәулесі оның экранына тура түспейтін жерге орналастырыңыз. Оған артық тербеліс, ылғал, шаң, жылу тимесін, ауаның еркін айналымын қамтамасыз етіңіз, арт жағындағы желдеткіш ойығын жаппаңыз. Оның қызметтерін түгелдей алыстан басқару пультімен (АБП) реттеуге болады. Кейбір қызметтерін теледидардың арт жағында орналасқан түймелердің көмегімен басқаруға болады. Егер оны басқа жерге қозғап қоятын болсаңыз, негізгі ауыстырып қосқышын 30 минутқа өшіріп, суытып алыңыз.

Келесі пункттар орындалмағандықтан, бейненің түсі магниттендірілгендіктен өзгеруі мүмкін.

Теледидарды динамиктің, жылу батареясының, темір құбырдың және т.б. заттардың жанына орналастыруға болмайды. (Теледидарды қолайлы арақашықтықта орнатыңыз.)

Құрамында магниті бар заттарды теледидарға жақын қоюға болмайды.

Dolby Laboratories лицензиясы негізінде шығарылған. <Dolby> және екі-D таңбалары - **Dolby Laboratories** фирмасының сауда таңбалары.

Басқару органдарының орналасуы және қызметтері

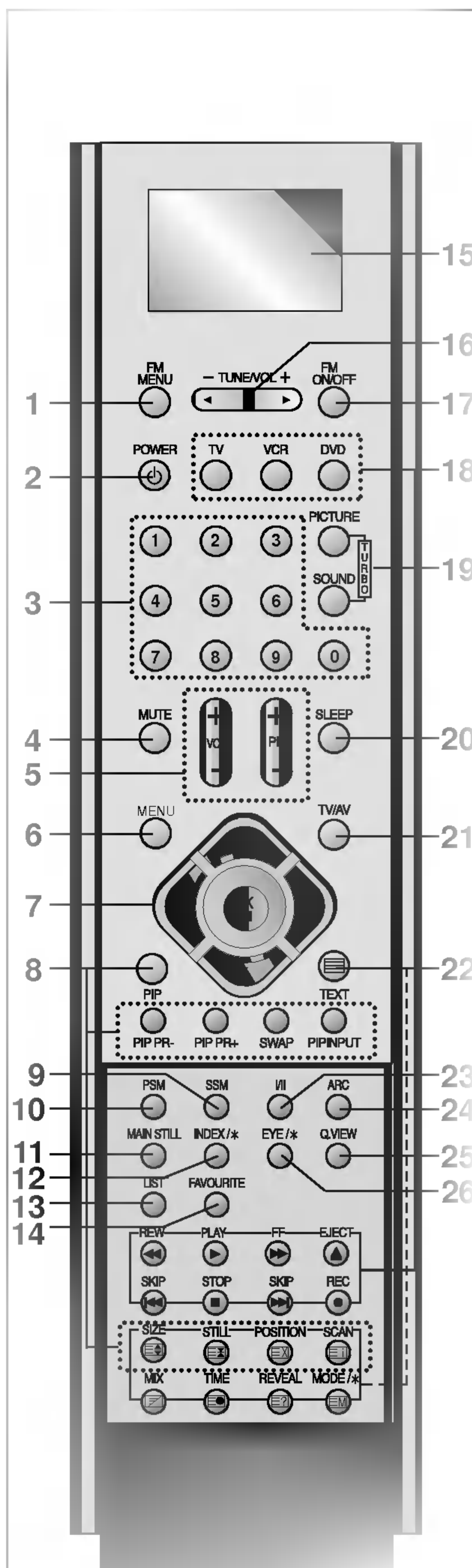

Барлық басқару қызметтерін алыстан басқару пульті арқылы жүзеге асыруға болады. Кейбір қызметтер теледидардың алдындағы түймелдерді басу арқылы орындалды.

Алыстан басқару пульті

Пайдаланудан бұрын TV, VCR немесе DVD түймелерін басу арқылы TV (теледидар), VCR (бейнемагнитофон) немесе DVD (цифрлы бейнедиск) функцияларын таңдап алыңыз.

1. **Жиілік модуляциясы режимі мәзірі (FM MENU)**
Жиілік модуляциясы режимінде (FM mode) арнаны таңдау (CH), арнаны баптау (TUNE), бастапқы қалыпқа келтіру (P.SET) немесе дауысты реттеу (VOL) функцияларын таңдайды.
2. **Қосу/Өшіру**
Кұрылғыны кезекші режимнен іске қосады немесе жұмыс режимінен кезекші режимге түсіреді.
3. **Санмен таңбаланған түймелер**
Кезекші режимдегі теледидарды іске қосады, немесе тікелей бағдарлама номерін таңдайды.
4. **Дыбыссыздандыру**
дыбысын қосады және сөндіреді.
5. **VOL +/- (даусын азайту/күшейту)**
даусының естілгіштігін реттеді.
PR +/- (келесі/алдыңғы бағдарламасы)
6. **Меню**
Экран менюін шақырады.
7. **OK**
сіздің таңдауыңызды қабыл алады не ағымды ережені көрсетеді.
▲ / ▼ немесе ◀ / ▶
меню пункттерінің қалдырығыштарын ауыстырады.
8. **PIP түймесі (суреттегі сурет) (кейбіреуінде ғана)**
PIP (суреттегі сурет)
Субсуретті қосады, сөндіреді (шағын экран, ол негізгі экранда орналасқан)
PIP PR+/-
Теледидар арнасын ауыстырады.
SWAP(орын алмастыру)
Негізгі суретті субсуретпен және керісінше алмастырады
PIP INPUT(ену)
Субсурет үшін ену режимін таңдайды.
SIZE (мөлшері)
Субсурет көлемін өзгертеді.
STILL (кадрды тоқтату)
Субсуреттің қозғалысын тоқтатады.
POSITION (орналасу)
Субсуреттің орнын сағат тілінің бағытына қарай ауыстырады.
SCAN
Есте қалған теледидар бағдарламаларының 12 суреттерін қосу немесе сөндіру.
9. **SSM (дыбыс қалпын есте сақтау)**
сіз қалаған дыбысты орнына келтіреді.
10. **PSM (бейне қалпын есте сақтау)**
Сіз қалаған бейне икемін орнына келтіреді.
11. **MAIN STILL**
Субсуретін қозғалысын тоқтатады.
12. **INDEX (кейбіреуінде ғана)**
Сәуле-диодтық дисплейді (LED DISPLAY) қосып-өшіреді.
13. **LIST**
бағдарлама кестесін экранға шығарады.
14. **Сүйікті арналарды таңдау режимі (FAVOURITE)**
Сүйікті арналарыңызды таңдайды.

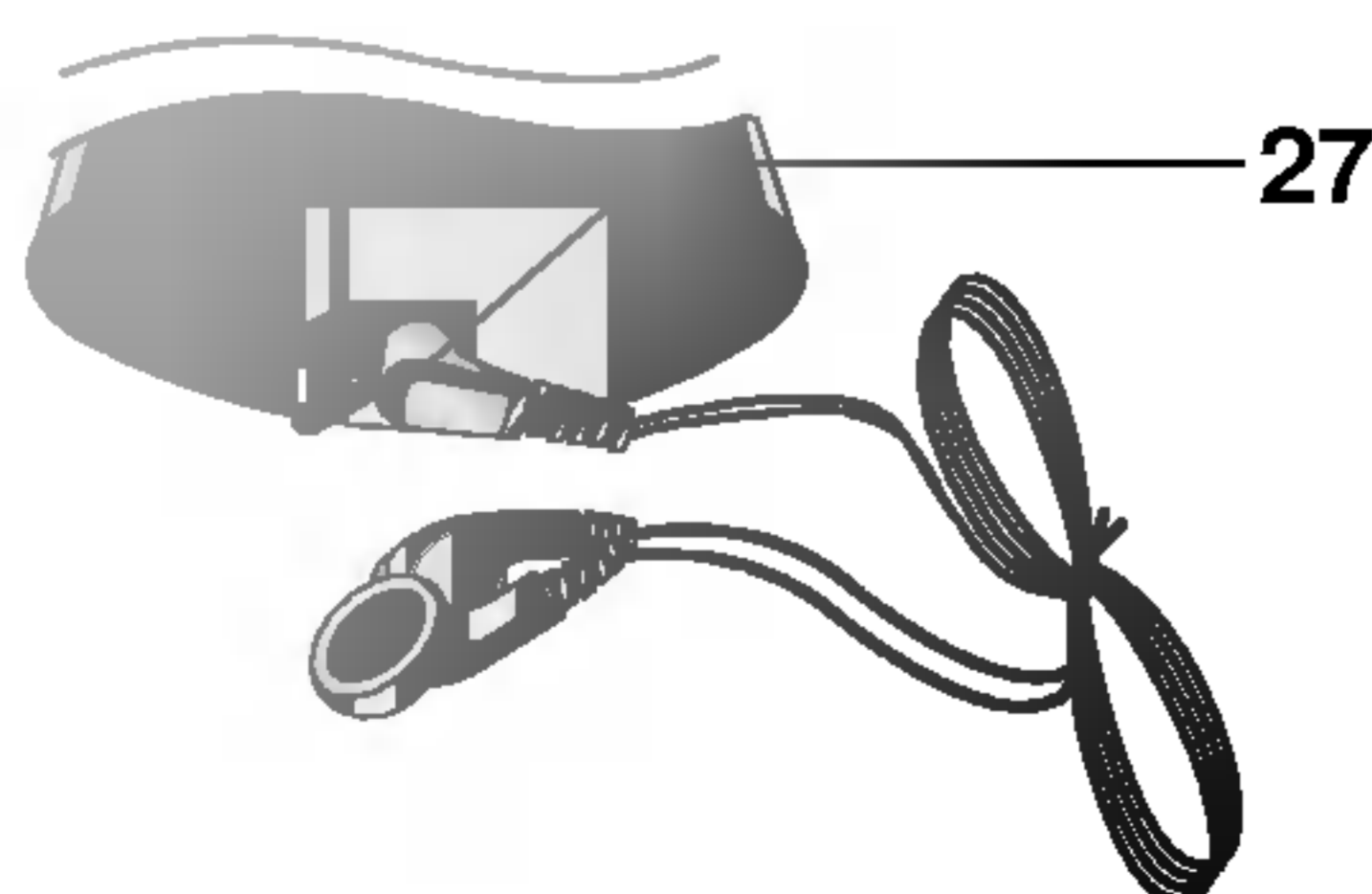

Басқару органдарының орналасуы және қызметтері

15. LCD DISPLAY

16. БАПТАУ/ДАУЫС (TUNE/VOL)

FM қабылдағышының мәзір элементтерін баптайды.
FM қабылдағышының даусын реттейді.

17. FM қабылдағышын қосу/өшіру ON/OFF

FM қабылдағышын қосып-өшіреді.

18. TV, VCR, DVD түймелері

LG TV (теледидар), VCR (бейнемагнитофон) немесе DVD функциясын таңдайды.

19. TURBO PICTURE (бейнелеу турбосы) нүктесі

'Турбо бейнелеу' қызметін таңдап алады.

TURBO SOUND (турбо дыбыс).

'Турбо дыбыс' қызметін таңдап алады

20. SLEEP (ұйқы таймері)

'Ұйқы' таймерін қосады.

21. TV/AV

TV немесе AV режимін таңдайды.
Теледидарды кезекші режимнен іске қосады.

22. Телемәтін түймелері (көйбіреунде ғана)

Бұл түймелер телемәтін режимінде пайдаланылады.
Бұдан арғысын 'Телемәтін' бөлімінен қараңыз.

23. I/II

Екі тілде болып жатқан хабардың тілін таңдайды.
Дыбыстың шығуын таңдайды (барлық модельдерде емес).

24. ARC (кадр форматымен басқару)

Көрсетудің форматтық кадрын өзгертеді.

25. QUICK VIEW (көріп отырған арнаға қайта оралу)

сіздің бұрын көріп отырған бағдарламаңызға түседі.

26. Көз (барлық модельдерде кездеспейді) (көйбіреунде ғана)

'Көз' қызметін қосады және сөндіреді.

27. ҚҰЛАҚҚАПТЫ ЖАЛҒАУҒА АРНАЛҒАН ҰЯ / ҚҰЛАҚҚАП (наушники)

FM радиожииліктері диапазонында радио тыңдау үшін құлаққаптың штекерін осы ұяға енгізіңіз.

Ескерту: Телемәтін ережесінде **PIP PR +/-**, **SWAP** және **PIP INPUT** нуктелері телемәтін қызметтерін басқару үшін пайдаланылады

АБП батареялар салу

Алыстан басқару пульті AA көлемді екі сілтілі батареямен жұмыс істейді. Оның қақпағын абайлып ысырып, екі батареяны (+ және -) өрістеріне қарай, дәлдеп салыңыз.

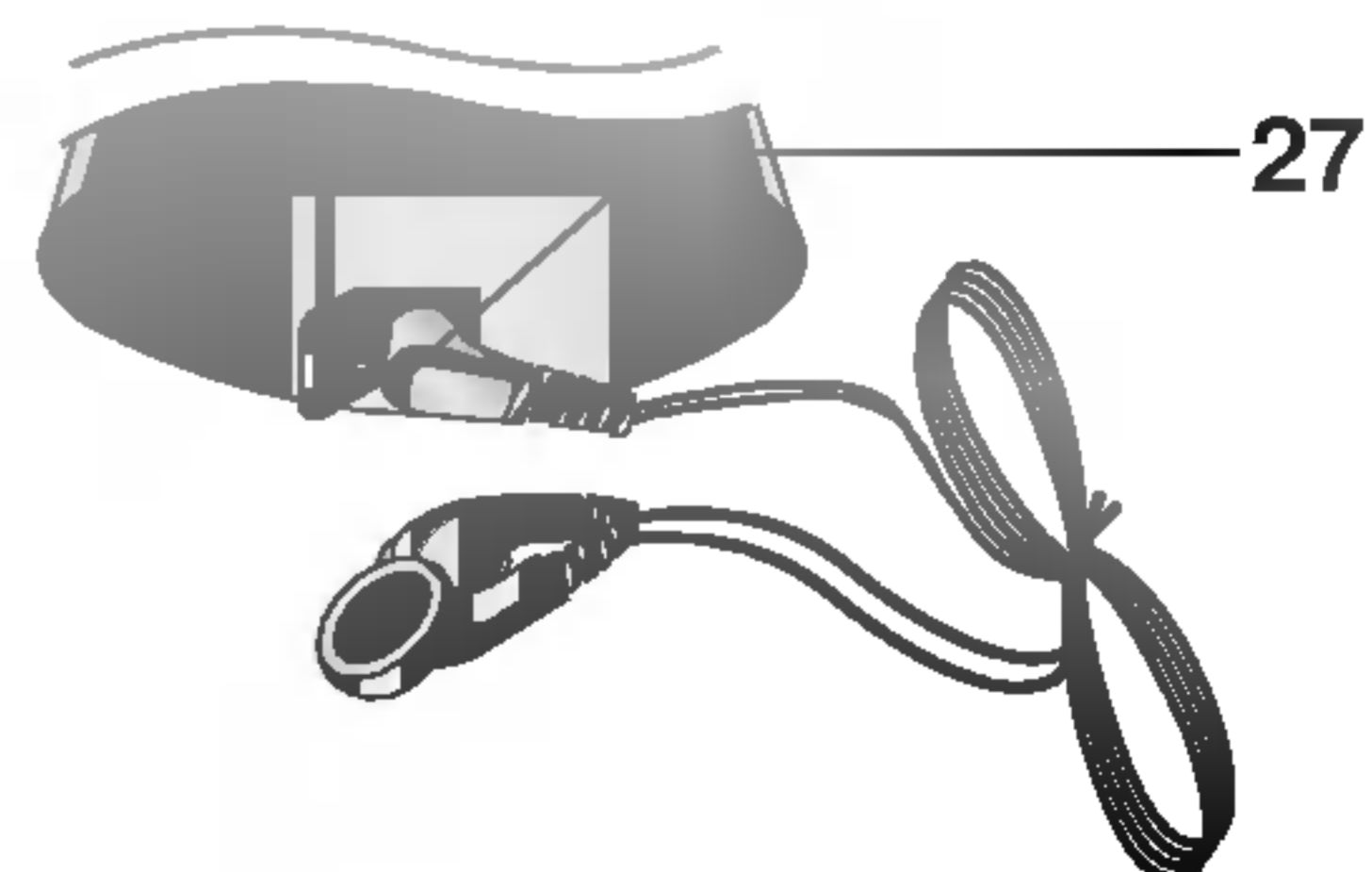
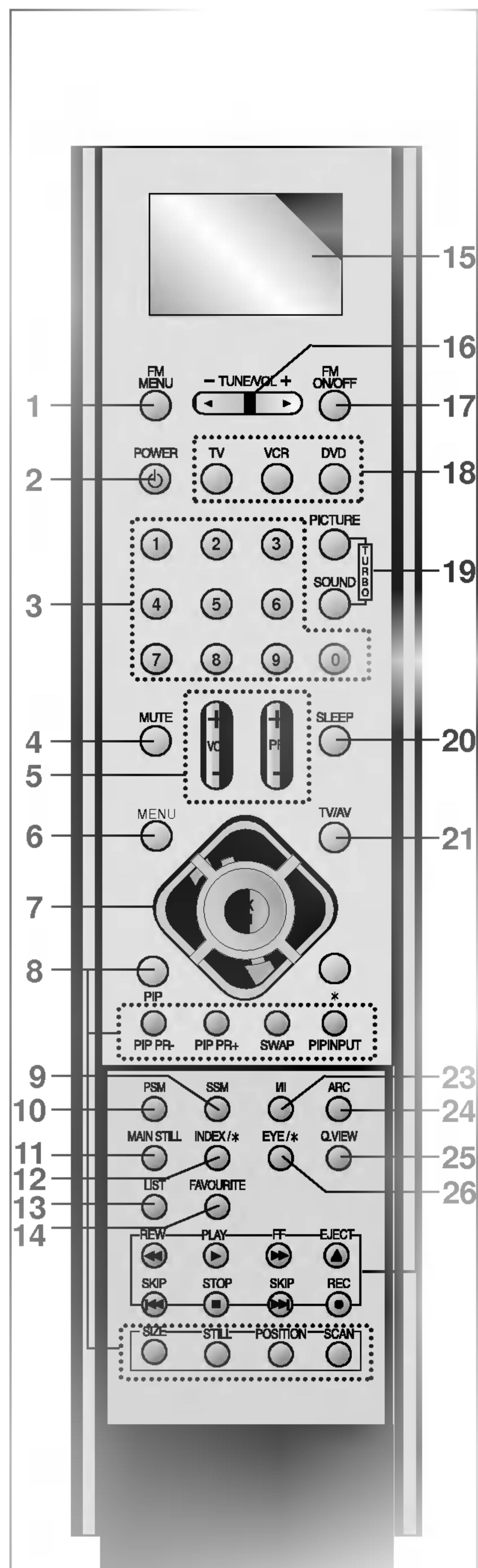

Ескерту: егер АБП ұзақ уақыт пайдаланбайтын болсаңыз, оның электролиті ағып кетпес үшін батареяларын алып қойыңыз.

Басқару органдарының орналасуы және қызметтері

Алдыңғы панель

RT-29FC90 Сериялы

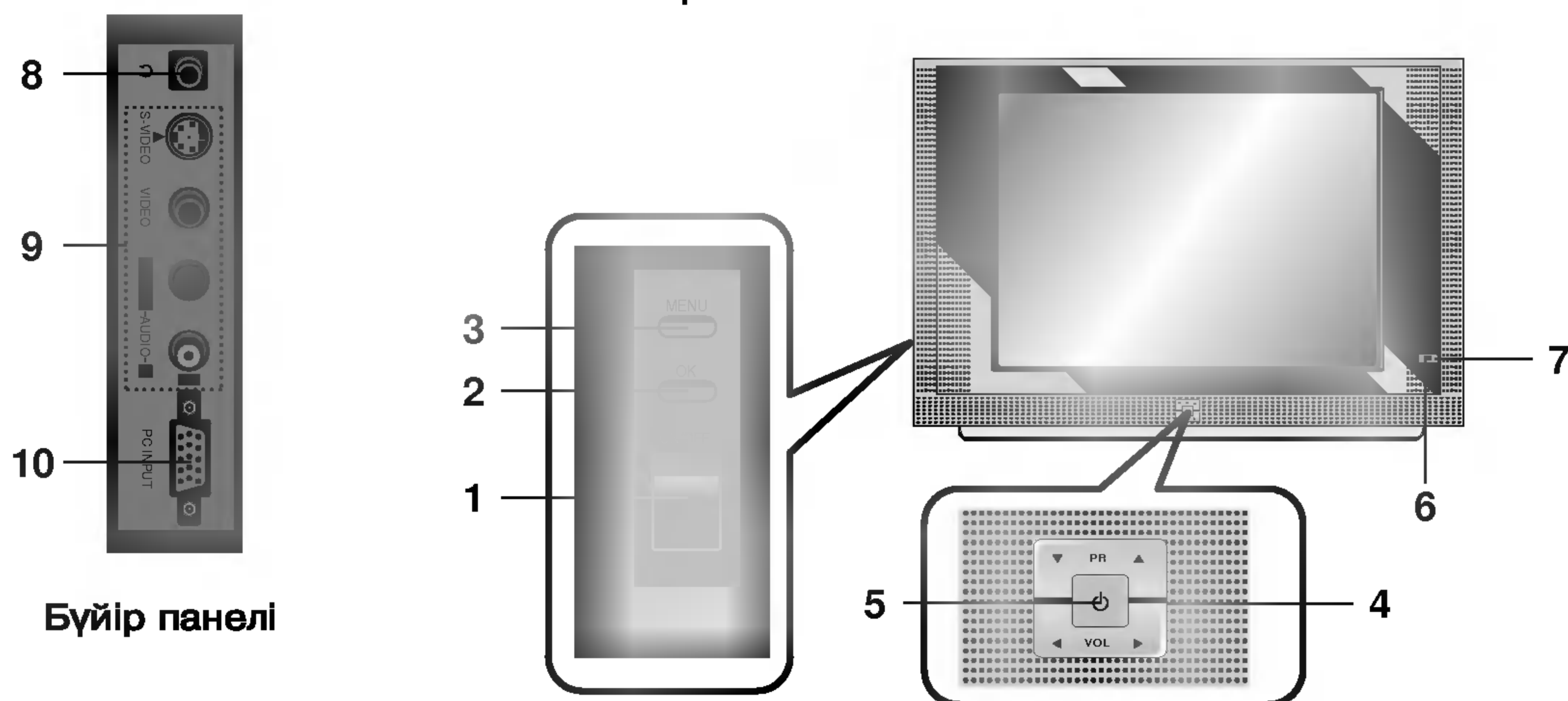

- 1. Қорек түймесі (ON/OFF)**
теледидарды қосады және сөндіреді.
- 2. ОК**
Сіздің таңдауыңызды қабылдайды, не ағымдағы режимді көрсетеді.
- 3. Меню**
Экран менюін шақырады.
- 4. ◀ / ▶ (даусын төмендету/ұлғайту)**
дыбысты реттейді.
Менюдегі орнатуларды өзгертеді.
▲ / ▼ (келесі/алдыңғы бағдарлама)
Теледидарды күту режиміне шығарады.
бағдарлама немесе меню пунктін таңдайды.
- 5. Қорек көрсеткіші/кезекші режим**
Теледидар кезекші режимде тұрғанда жарық болып жанып тұрады.
Теледидар іске қосылған кезде көмескіленіп жанады.
- 6. Алыстан басқару сигналын қабылдағыш**
- 7. 'Көз' қызметі (кейбіреуінде ғана)**
кеңістік шартына сай бейнелеу параметрін реттейді.
- 8. Құлақ аспабы ұялары**
Құлаққа кигіштерді қосу үшін пайдаланылады.
- 9. Аудио/бейне (AV4) кіру ұялары**
Аудио/бейне шығу ұяларын теледидар ұяларына жалғаңыз.
Ендіру ұясы S-Video (S-AV)
S-Video стандартты бейнемагнитофонының көру белгісі шығарылады **S-Video** ұясымен қосыңыз.
S-Video стандартты бейнемагнитофоны есту белгісі шығарылымдарын Аудио кіріс **AV4** қосыңыз.
- 10. Компьютердің кіру ұясы (кейбіреуінде ғана)**
Компьютер монитормының шығу ұясы осы ұяға қосылады.
Ескерту: Осы құралды компьютердің монитормы ретінде қолдану үшін компьютердің шешу қабілетін VGA 640x480 (60 Hz) бейне жүйесіне орнатыңыз.

Теледидарының негізгі қызметтерін басқару

Қосу және сөндіру

1. Теледидарды қосу үшін қорек түймесін басыңыз.
2. Күту режимінде тұрған құрылғы толық іске қосылуы үшін алыстан басқару пультіндегі **POWER**, **PR +/-**, **TV/AV** немесе **НОМЕРЛІ** түймелерді басыңыз.
3. Тағы бір рет бассаңыз, күту режиміне шығады.
4. Тағы бір рет бассаңыз, сөнеді, ал қорек/кезекші режим көрсеткіші бірнеше секундтан кейін сөнеді.

Ескерту: Егер теледидар қосылған кезде қорек сымының шанышқысы электр розеткасына ағытылып кетсе, қорек сымының шанышқысын розеткаға сұққан кезде теледидар күту режиміне енеді.

Арналарды ауыстырып қосу

PR +/- немесе **НОМЕРЛІ** түймелердің көмегімен бағдарлама номерін таңдап алуыңызға болады.

Дыбысты реттеу

Дауыс қаттылығын реттеу үшін **VOL +/-** түймесін басыңыз.

Тез көріп шығу

Алдыңғы көріп отырған бағдарламаға қайта оралу үшін **Q.VIEW** түймесін басыңыз.

Дыбысты сөндіру қызметі

MUTE бассаңыз, дыбыс сөніп, экранға көрсеткіші шығады.

Дауыс қаттылығын реттеу режимінен шығу үшін \boxtimes , **MUTE**, **VOL +/-**, **SSM**, **III**, **TURBO SOUND** түймелерін басыңыз.

Автоматты көрсету

Құрылғыдан барлық бағдарламаларды көріп шығу үшін басқару пультінің бүйір панеліндегі **OK** түймесін басып, оны 10 секундтай ұстап тұрыңыз. Авто көріп шығу режимін тоқтату үшін құрылғының кез келген түймесін басып, сосын алыстан басқару пультііндегі **POWER** түймесін басыңыз.

Экрандағы ақпарат тілін таңдау (кейбіреуінде ғана)

Меню экраннан таңдап алынған тілде көрсетілуі мүмкін. Ең алдымен пайдаланушы тілін таңдап алыңыз.

1. Арнайы менюге өту үшін, **MENU** түймесін, одан кейін **▲ / ▼** түймесін басыңыз.
2. **►** нүктеге басыңыз, содан кейін **▲ / ▼** нүктеге басып, **Language** (ТІЛ) таңдап алыңыз.
3. Керекті тілді таңдап алу үшін **►** түймесін, сосын **▲ / ▼** түймесін басыңыз. Экрандағы дисплейдің барлық ақпараты сіз таңдап алған тілде шығады. Арнайы менюді таңдап алу үшін **OK** немесе **◀** түймесін басыңыз.
4. Әдеттегі теледидар көру режиміне қайта оралу үшін **MENU** түймесін қайтадан басыңыз.

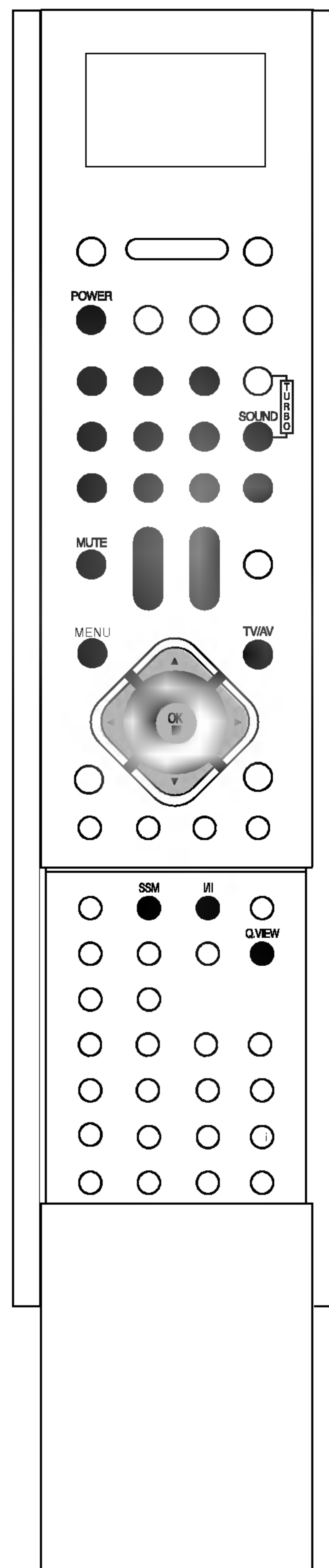

Экран менюі

Құрылғыңызды экраннан көрсетілетін менюдің көмегімен диалог режимінде басқаруыңызға болады. Бұл кезде экраннан теледидар жұмысын басқаруға арналған түймелер де көрсетіледі.

Менюлерді таңдау

1. Әр менюді шығару үшін **MENU** түймесін, одан кейін ▲ / ▼ түймесін басыңыз.
2. Меню тармағын таңдап алу үшін ► түймесін, сосын ▲ / ▼ түймесін басыңыз.
3. Субменюді немесе жайылмалы менюді көрсету үшін ► түймесін басыңыз.
4. Субменю немесе жайылмалы меню тармақтарының орнатуларын ◀ / ▶ немесе ▲ / ▼ түймелерімен өзгертесіз. Менюдің жоғарғы тақырыбына өту үшін **OK** немесе ◀ түймесін басыңыз, ал меню тармағына өту үшін ► түймесін басыңыз.

Ескерту:

- а. Телемәтін режимінде менюлер көрсетілмейді.
- ә. Кейбір модельдерде **Normal/Turbo Search** көрсетілмейді, тек **Auto programme** менюінде **Start** көрінеді.
- б. Кейбір модельдерде **Super woofer, Language** көрсетілмейді.

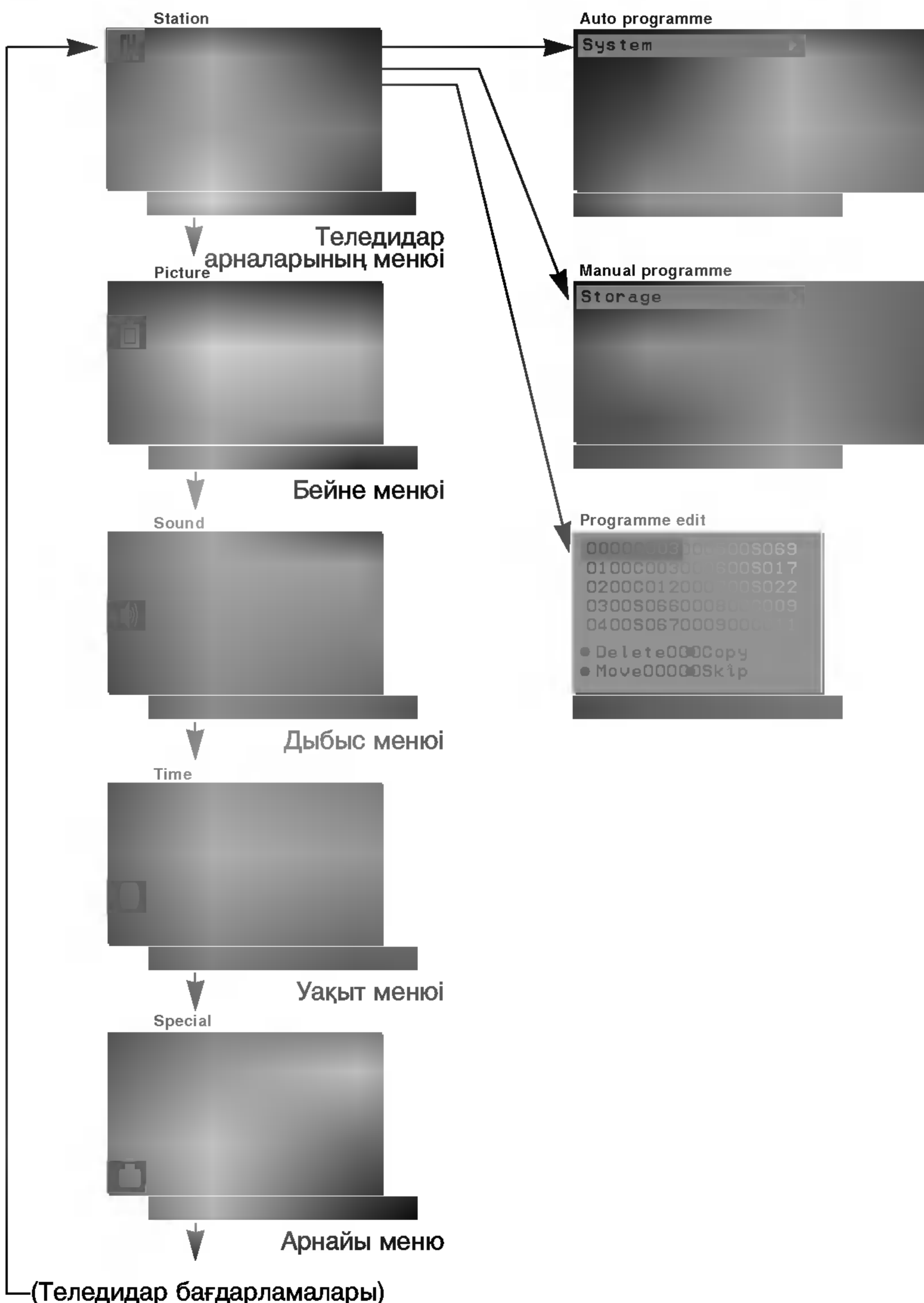
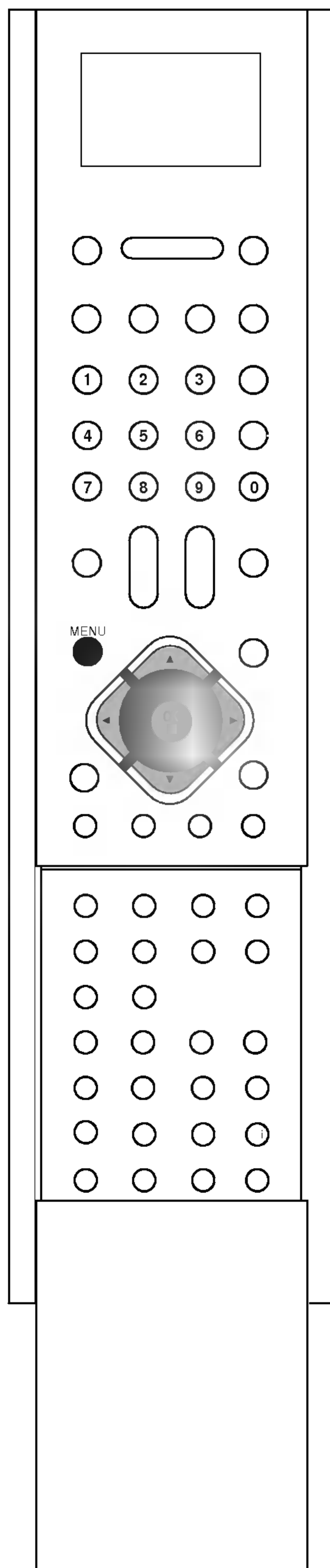

Теледидар станцияларына дөлдеу

Теледидарыңызға 100 станцияға дейін номерлеп (00-ден 99-ға дейін) сақтауға болады. Станцияларды орнатып алғаннан кейін, оларды іздеу үшін ▲ / ▼ немесе номерлі түймелерді пайдалануыңызға болады.

Станцияларды автоматты әдіспен немесе қолмен икемдеуге болады.

Ескерту: Кейбір модельдер 200 жуық телеарналарды есте сақтай алады.

Теледидар арналарын автоматты икемдеу

Барлық қабылданатын арналарды осы әдіспен сақтауға болады. Бағдарламаларды автоматты икемдеуді теледидар орнатылған кезде пайдалануға кеңес беріледі.

1. Теледидар арналары-ның менюі өту үшін, **MENU** түймесін, одан кейін ▲ / ▼ түймесін басыңыз.
2. **Auto programme** таңдау үшін ► түймесін, сосын ▲ / ▼ түймесін басыңыз.
3. Экраннан **Auto programme** менюін көрсету үшін ► түймесін басыңыз.

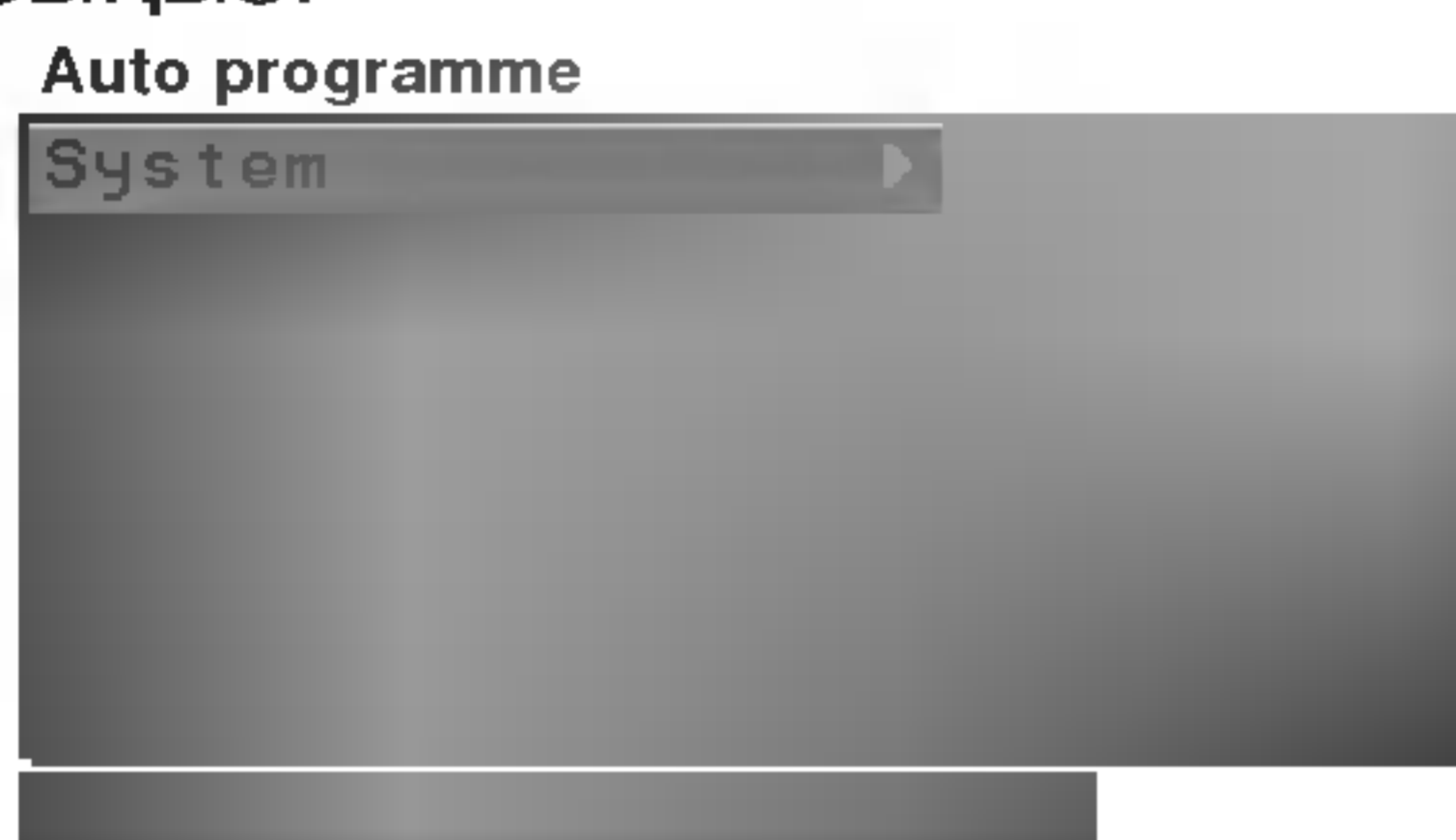

4. ► түймесін басыңыз. ▲ / ▼ түймесі арқылы **System** жайылмалы менюінен теледидар жүйесін таңдаңыз;
BG : (Азия/Жаңа Зеландия/Таяу Шығыс/Африка/Австралия)
I : (Гонконг/Оңтүстік Африка)
DK : (Шығыс Европа/Қытай/Африка/ТМД)
M : (АҚШ/Филиппин) - (бәрінде емес)
5. ◀ түймесін басыңыз.
6. ▲ / ▼ - мына номерден бастап есте сақтау **Storage from**.
7. ► нүктеге басыңыз. **Storage from** жайылмалы менюінен басталатын бағдарлама нөмірін ◀ / ► түймесі немесе номерлі түймелер арқылы таңдаңыз. 10-ға дейінгі сандардың алдында '0' (немесе '00') жазылады, мысалы, 5 үшін '05' (немесе '005') көрсетіледі.
8. **OK** түймесін басыңыз.
9. **Normal** немесе **Turbo search** таңдау үшін ▲ / ▼ түймесін басыңыз.

Опция: кейбір модельдерде тек **Start** (старт) таңдап ала аласыз.

Ескерту:

- Turbo search** (жылдам іздеу) **Normal search** (жай іздеуге) қарағанда тезірек табады және кейбір модельдерде бүліздеу әдістері барлық қабылданатын станцияларды автоматты түрде есте сақтайды.
 - Егер бағдарламаланған арнаның дыбысының сапасы нашар болса, жүйені қайтадан **Manual Programme** (қолмен бағдарламалау) менюінен таңдап алыңыз.
10. Автоматты бағдарламалауды бастау үшін ► басыңыз.

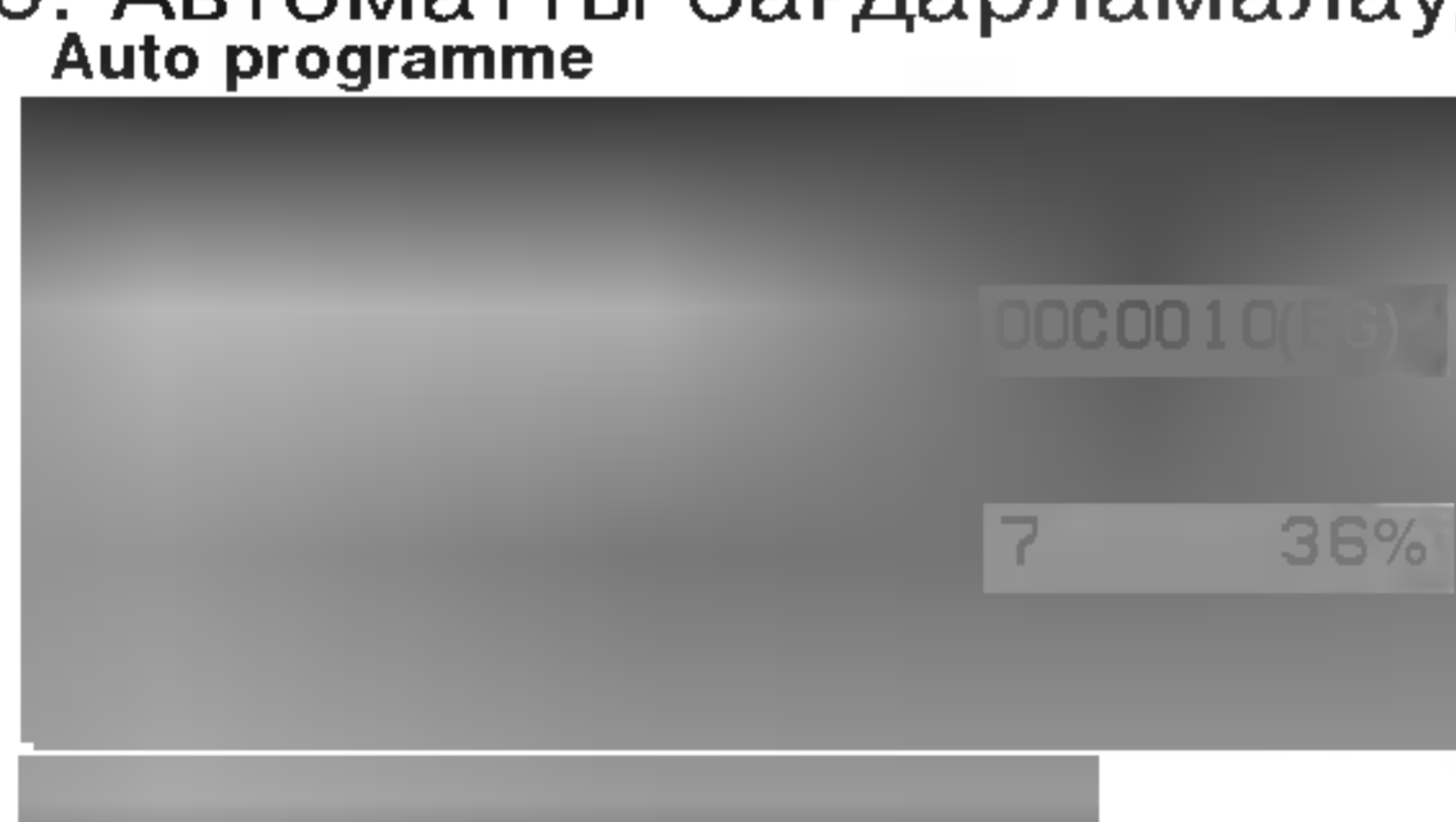

(Жай іздеу)



(Жылдам іздеу)

Барлық қабылданатын станциялар сақталады. Автоматты бағдарламалау аяқталғаннан кейін экранда **Programme edit** (Бағдарламаны редакциялау) менюі пайда болады. Есте сақталған бағдарламаны редакциялау үшін "Бағдарламаларды редакциялау" бөлімін қараңыз.

11. Әдеттегі теледидар көру режиміне оралу үшін **MENU** түймесін қайталап басыңыз.

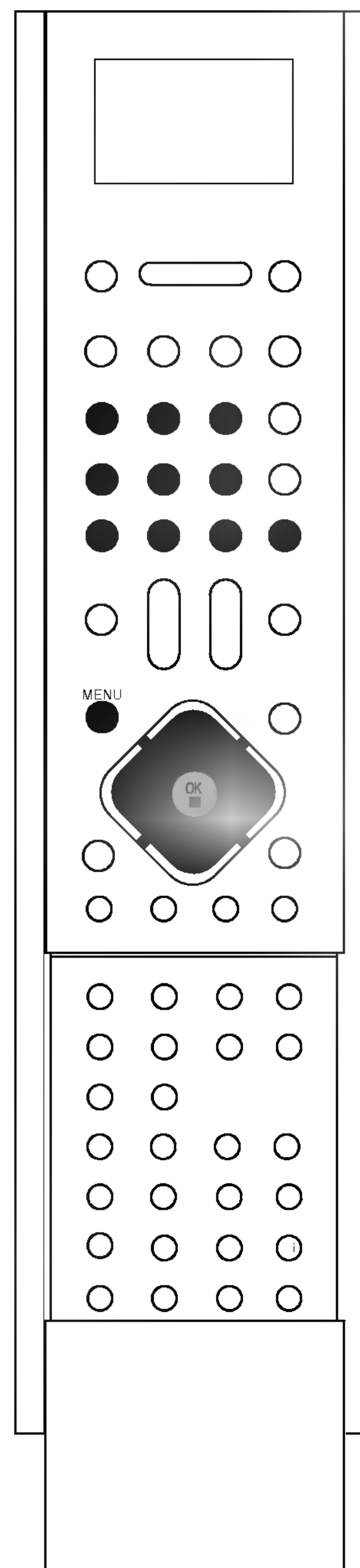
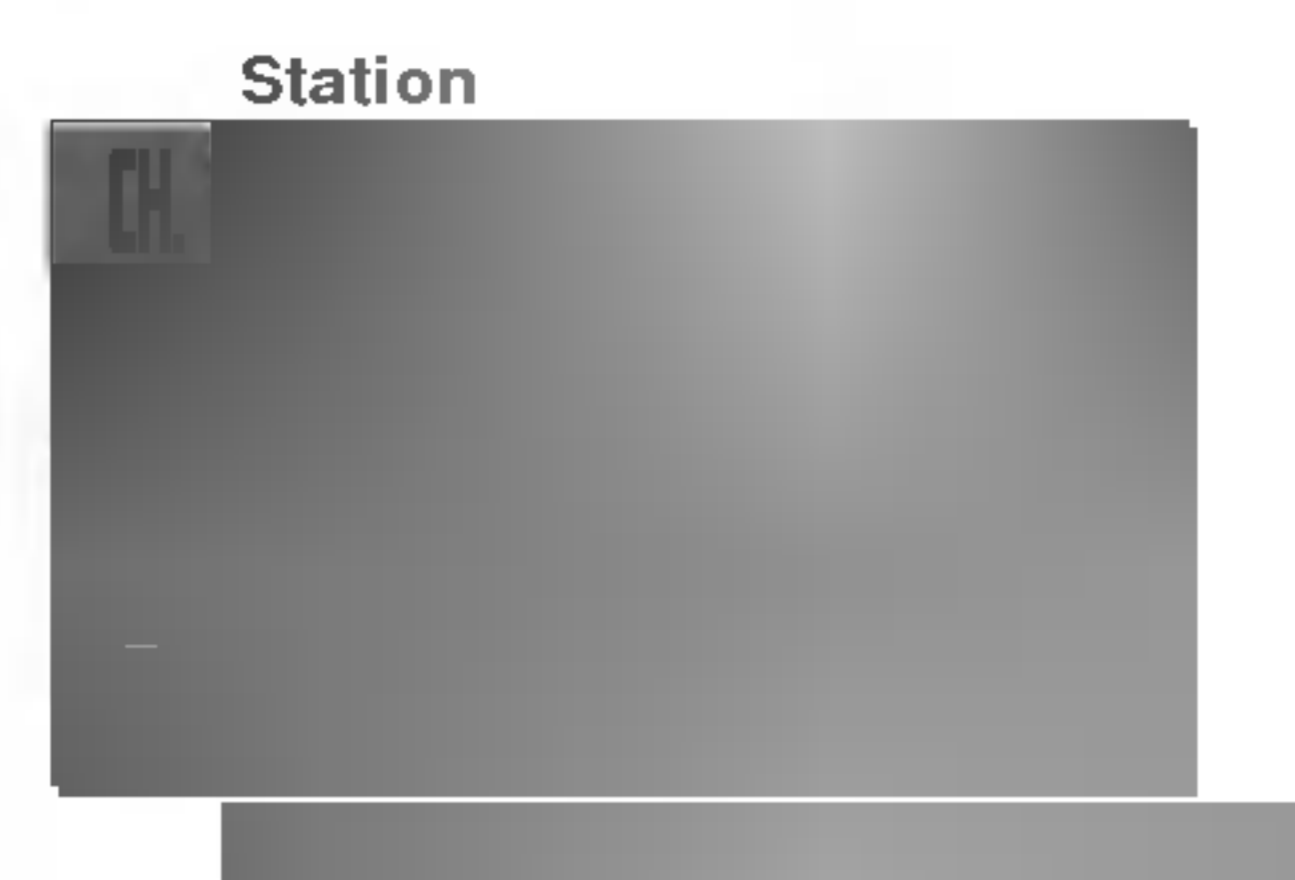

Теледидар станцияларына дөлдеу

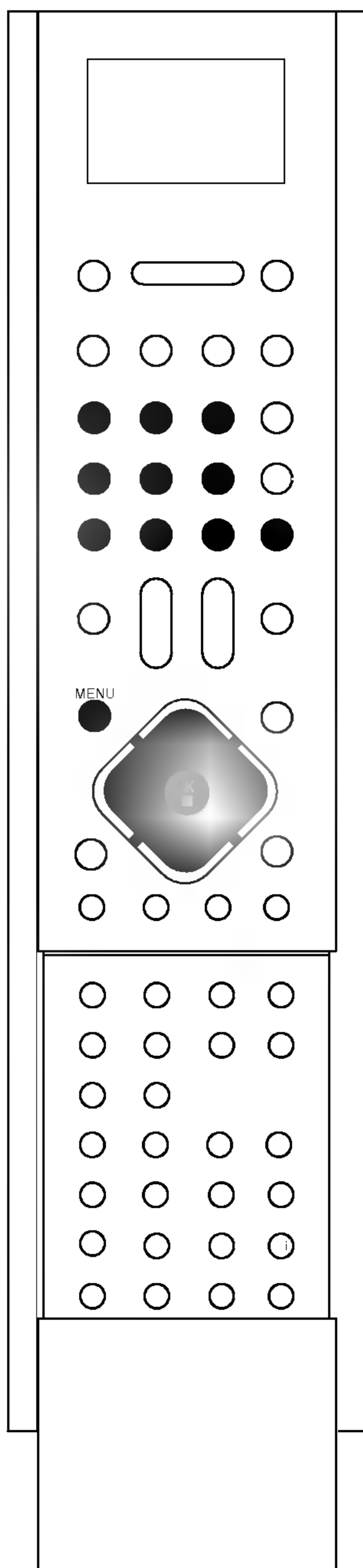
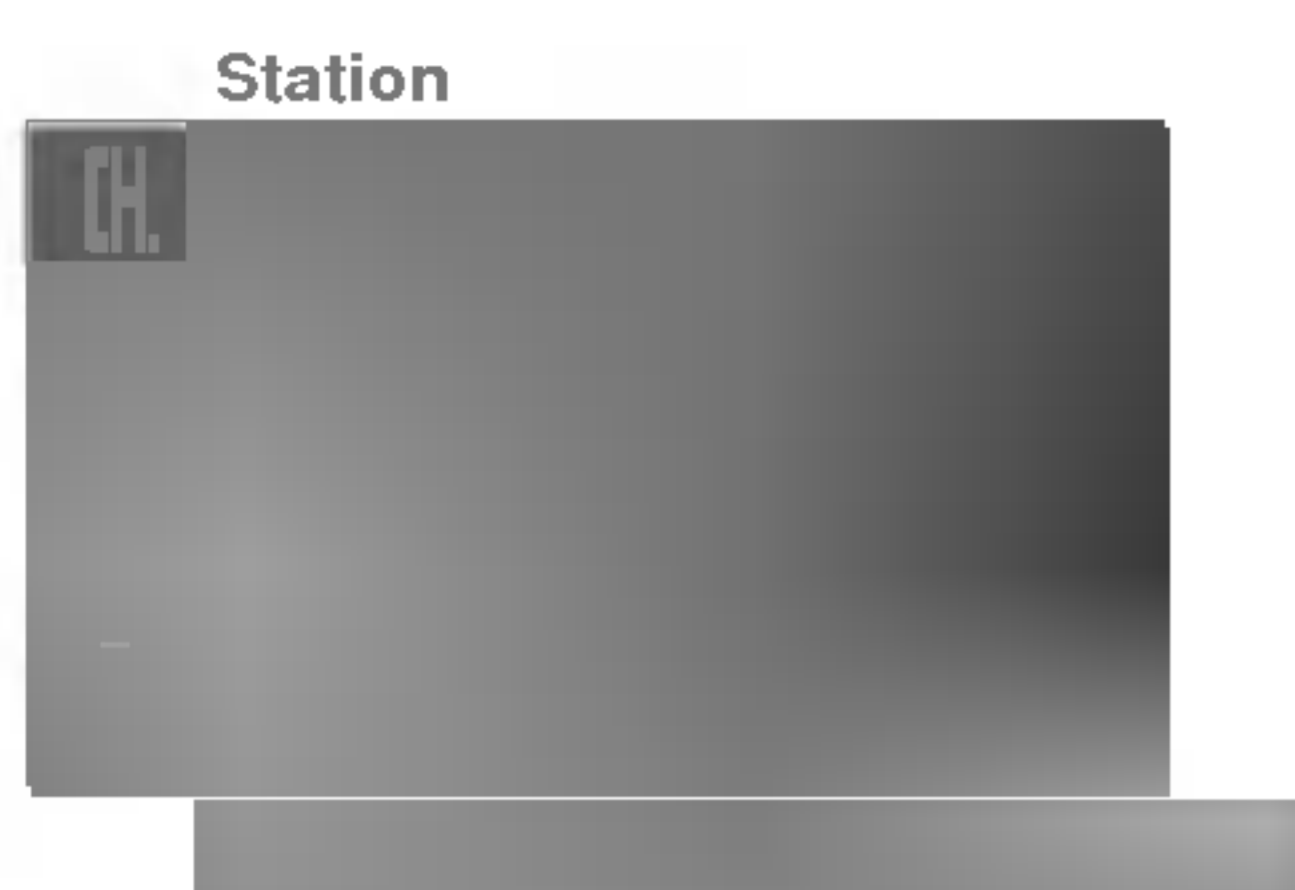

Бекетерге қолмен икемдеу

Қолмен бағдарламалау әдісі станцияларды қолмен қойып, өзңіз қалаған тәртіппен реттеуіңізге мүмкіндік береді. Сонымен қатар әрбір бағдарлама номеріне бес таңбадан тұратын станция атын беруіңізге болады.

1. Теледидар арналарының менюі өту үшін, **MENU** түймесін, одан кейін ▲ / ▼ түймесін басыңыз.
2. **Manual programme** таңдау үшін ► түймесін, сосын ▲ / ▼ түймесін басыңыз.
3. Экраннан **Manual programme** менюін көрсету үшін ► түймесін басыңыз.

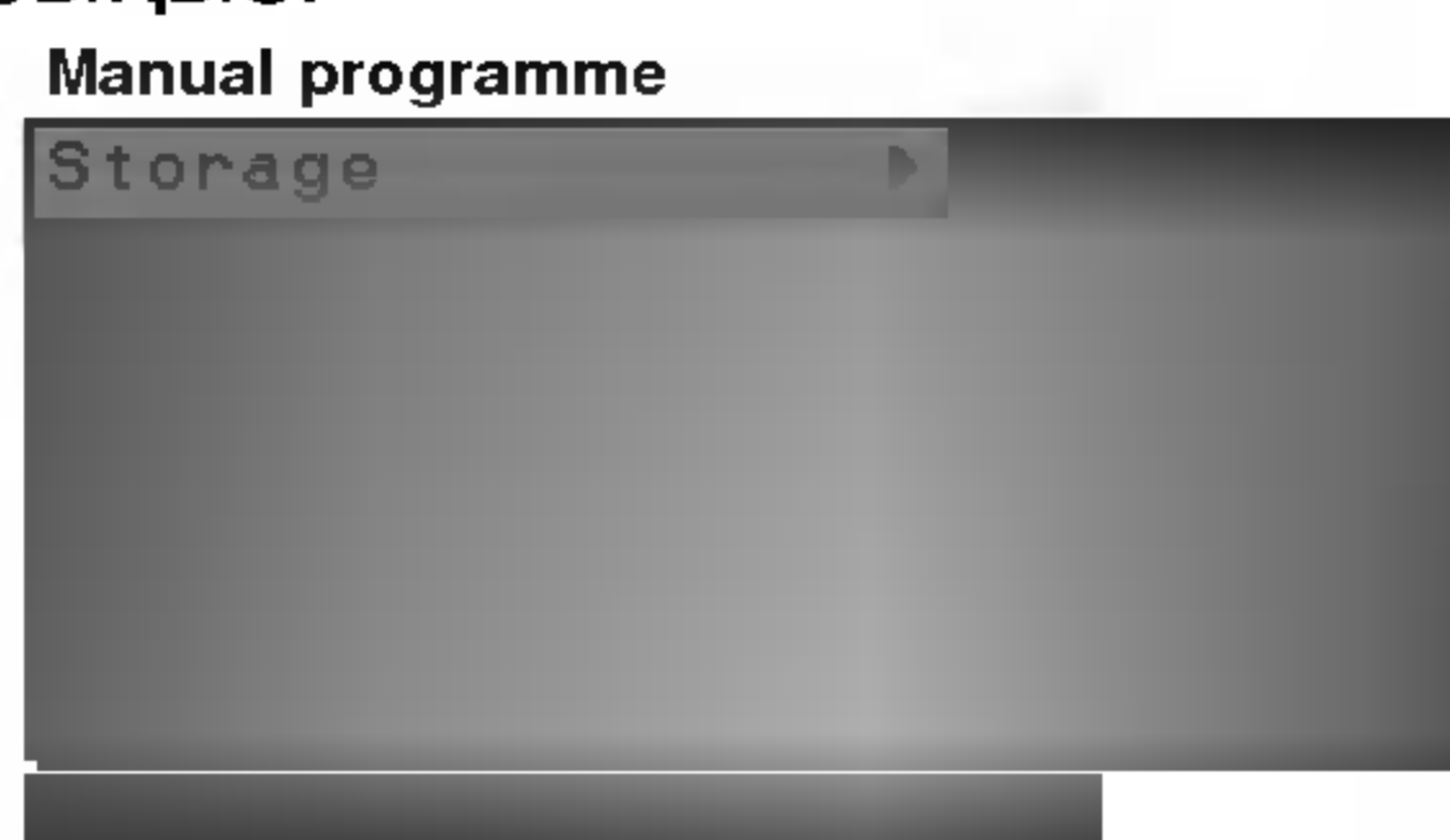

4. **Storage** таңдау алу үшін ▲ / ▼ түймесін басыңыз. Бағдарлама номерін таңдап алу үшін ► түймесін басыңыз. **Storage** жайылмалы менюінен керекті бағдарлама номерін ◀ / ▶ немесе номерлі түймелердің көмегімен таңдап алыңыз.
5. бағдарламаның бастапқы номерін таңдаңыз, 10-нан төмен болса, алдына '0' (немесе '00') қойыңыз, мысалы '05' (немесе '005') 5 үшін.
6. ◀ түймесін басыңыз.
7. **System** таңдап алу үшін ▲ / ▼ түймесін басыңыз.
8. ► түймесін басыңыз. ▲ / ▼ түймесі арқылы **System** жайылмалы менюінен теледидар жүйесін таңдаңыз;
BG : (Азия/Жаңа Зеландия/Таяу Шығыс/Африка/Австралия)
I : (Гонконг/Оңтүстік Африка)
DK : (Шығыс Европа/Қытай/Африка/ТМД)
M : (АҚШ/Филиппин) - (бәрінде емес)
9. **OK** немесе ◀ түймесін басыңыз.
10. **Channel** таңдап алу үшін ▲ / ▼ түймесін басыңыз.
11. ► түймесін басыңыз. **Channel** жайылмалы менюінен **V/UHF** немесе **Cable** таңдау үшін ▲ / ▼ түймесін басыңыз. Мүмкіндігінше арна номерін тікелей номерлі түймемен таңдап алыңыз. 10 дейінгі кез келген санның алдына '0' (немесе '00') қойылып енгізіледі, мысалы, 5 үшін '05' (немесе '005').
12. **OK** немесе ◀ түймесін басыңыз.
13. **Search** таңдап алу үшін ▲ / ▼ түймесін басыңыз.
14. ► түймесін басыңыз. **Search** жайылмалы менюі ішінде іздеуді бастау үшін ◀ / ▶ түймесін басыңыз. Станция табылған кезде, іздеу тоқтатылады.
15. Сақтау үшін **OK** түймесін басыңыз. Экранда **Stored** (сақталды) көрсеткіші пайда болады.

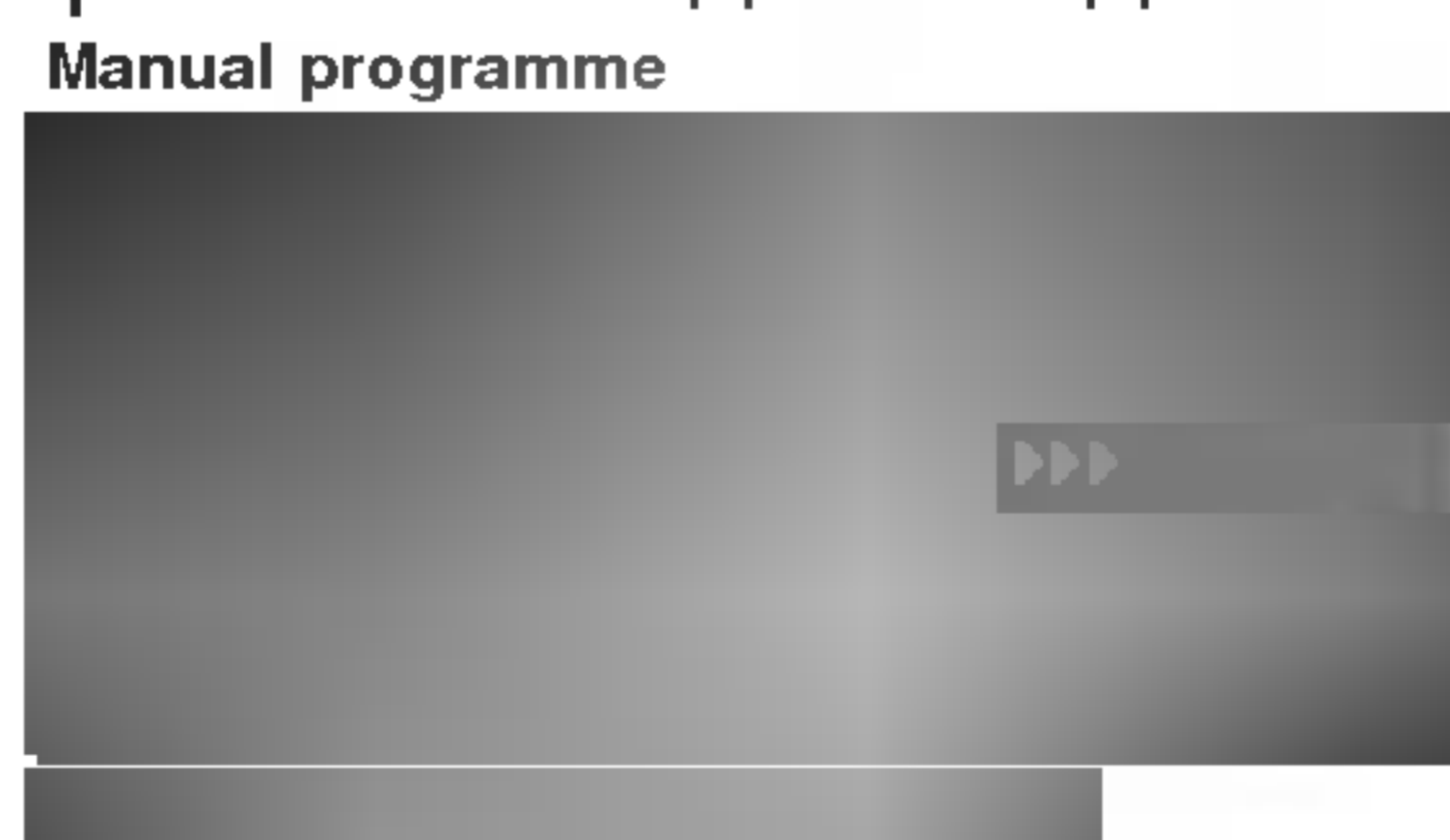

16. Басқа бір станцияны сақтау үшін 4-15 қадамдарды қайталаңыз.
17. Әдеттегі теледидар көру режиміне оралу үшін **MENU** түймесін қайталап басыңыз.

Теледидар станцияларына дөлдеу

Станцияға ат беру

1. 'Бағдарламаларды қолмен икемдеу' бөлімінің 1-3 қадамдарын қайталаңыз.
2. **Name** (атауды) таңдап алу үшін ▲ / ▼ түймесін басыңыз.
3. **Name** жайылмалы менюі ішінде ► түймесін басыңыз.
4. ▲ түймесін басыңыз. Бос орын, +, -, **0-9** сандарымен және **A-Z** әріптерімен таңбаланған түймелерді пайдалануыңызға болады.
▼ түймесінің көмегімен қарама-қарсы бағытта таңдауға болады.
5. Таңбаның орналасқан жерін ◀ / ▶ көмегімен таңдаңыз, сосын екінші таңбаны және ары қарай таңдаңыз.
6. **OK** түймесін басыңыз.
7. Әдеттегі теледидар көру режиміне оралу үшін **MENU** түймесін қайталап басыңыз.

Қосымша күшейткіш (қосымша реттеу)

Кейбір модельдерде **Booster** қосымша бар. Бұл қызметті тек **Booster** қызметі бар құрылғылар атқара алады.

Егер телесигналдар сенімсіз қабылдау аймағында нашар қабылданса, **Booster** іске қосыңыз. Ал егер теледидар жақсы көрсетіп тұрса, **Booster** іске қоспай-ақ қойыңыз.

1. "Бағдарламаларды қолмен икемдеу" бөлімінің 1-3 қадамдарын қайталаңыз.
2. **Booster** таңдап алу үшін ▲ / ▼ түймесін басыңыз.
3. ► түймесін басыңыз.
4. **Booster** жайылмалы менюі ішінен **On** немесе **Off** таңдап алу үшін ▲ / ▼ түймесін басыңыз.
5. **OK** түймесін басыңыз.
6. Әдеттегі теледидар көру режиміне оралу үшін **MENU** түймесін қайталап басыңыз.

Нақты икемдеу

Әдетте нақты икемдеу қабылдау белгісінің сапасының нашар кезінде қажет болады.

1. "Бағдарламаларды қолмен икемдеу" бөлімінің 1-3 қадамдарын қайталаңыз.
2. ▲ / ▼ - нүктелеріне басып, **Fine** (нақты икемдеу) менюі пунктін таңдаңыз.
3. ► түймесін басыңыз.
4. Бейне суреті мен дыбысты жақсарту үшін **Fine**-төмен түсетін менюі ішінде ◀ / ▶ нүктеге басыңыз.

Manual programme

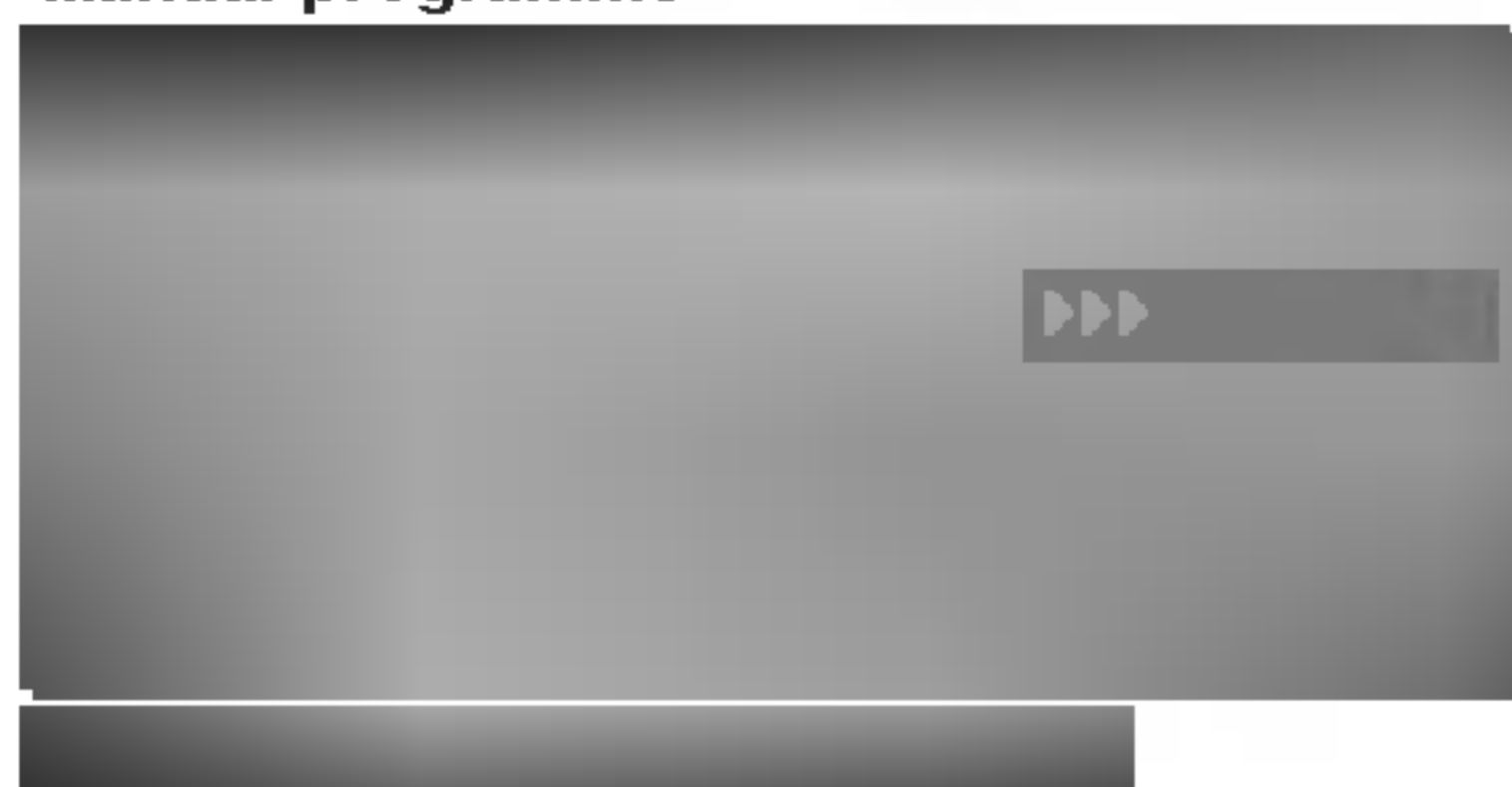

5. **OK** түймесін басыңыз.
6. Әдеттегі теледидар көру режиміне оралу үшін **MENU** түймесін қайталап басыңыз.
Нақты икемдеу пайдаланылған бағдарлама, оларды таңдау кезінде номердің сары түрімен белгіленеді.

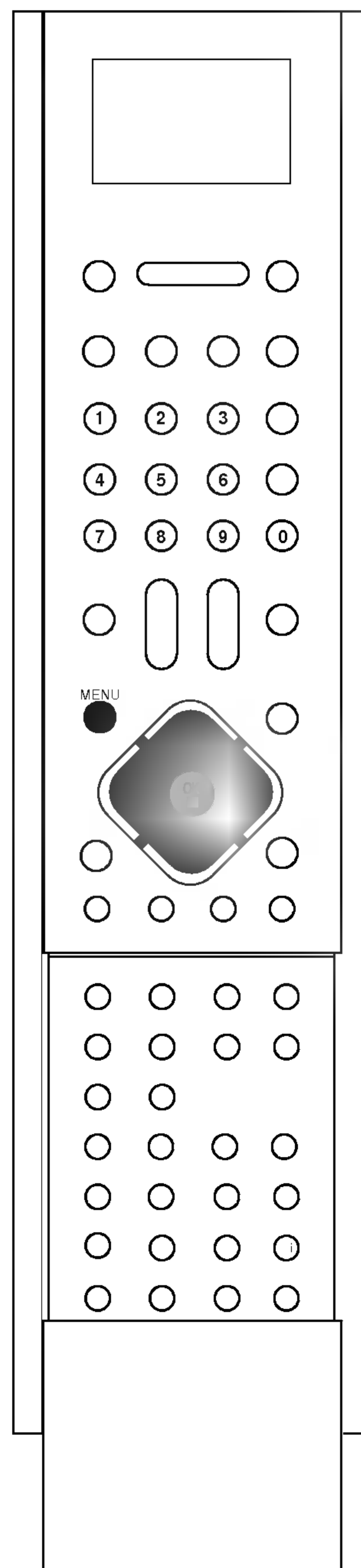
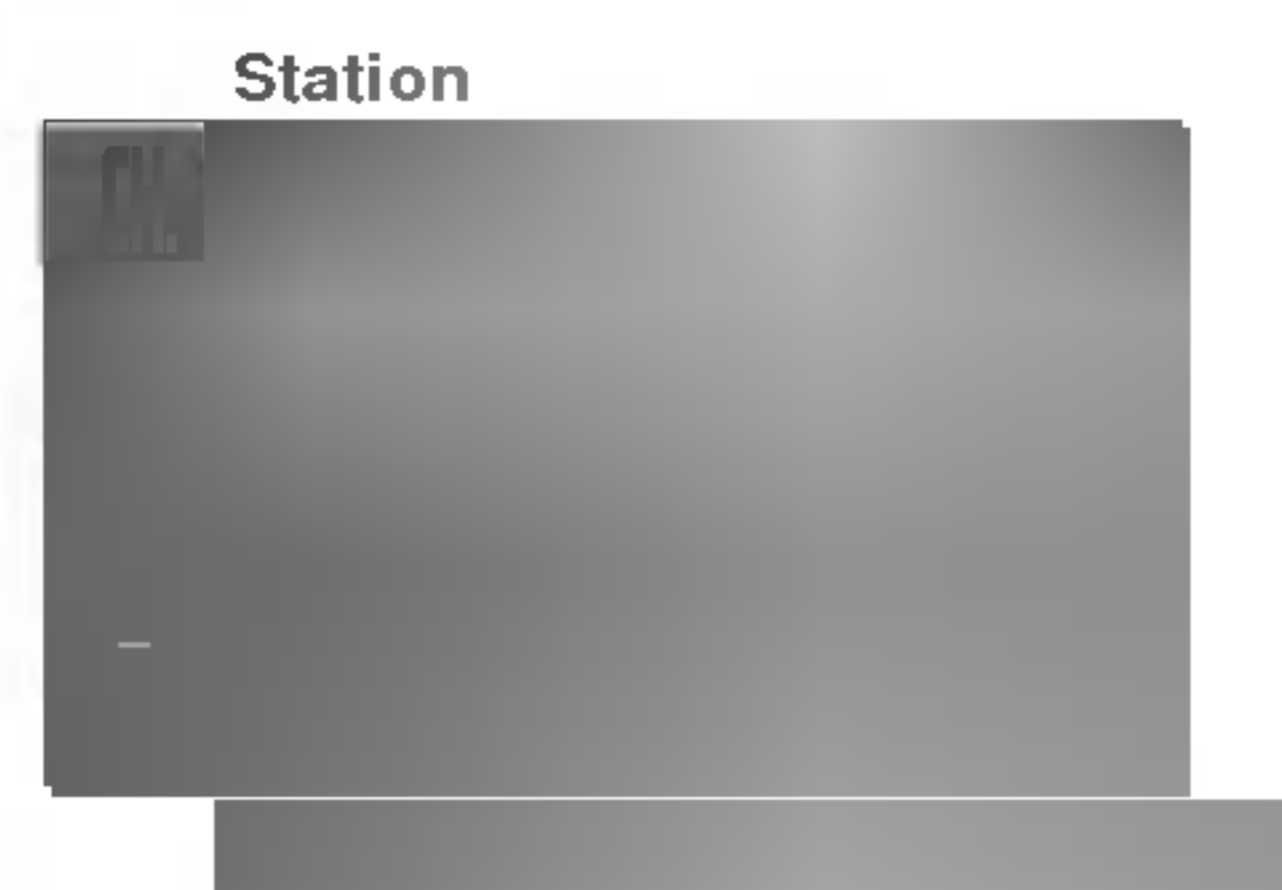

Теледидар станцияларына дөлдеу

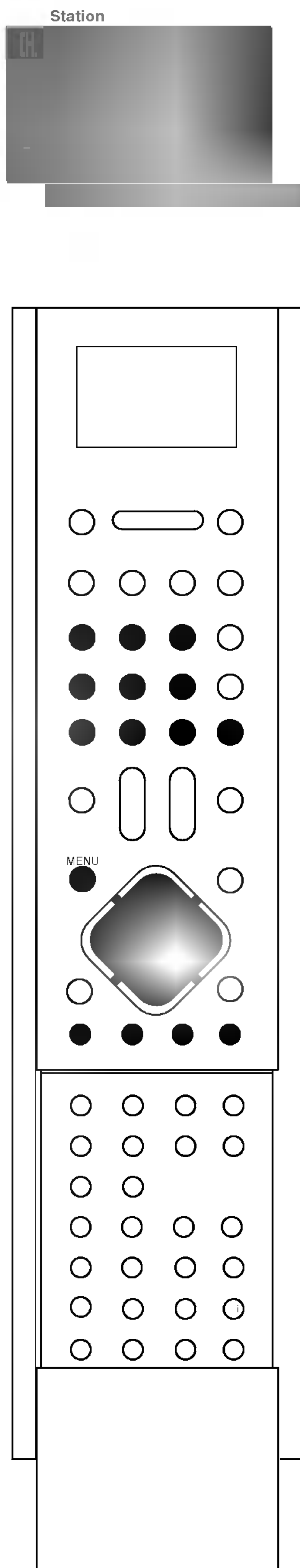

Бағдарламаларды редакциялау

Бұл қызмет сізге бағдарламаларды өшіріп тастауға немесе өткізіп жіберуге мүмкіндік береді. Сонымен қатар кейбір станциялардың орнын басқа бағдарламалардың номеріне ауыстыруыңызға немесе таңдалып алынған бағдарлама номеріне бос станция деректерін енгізуіңізге болады.

1. Теледидар арналарының менюі өту үшін, **MENU** түймесін, одан кейін **▲ / ▼** түймесін басыңыз.
2. **Programme edit** таңдау үшін **▶** түймесін, сосын **▲ / ▼** түймесін басыңыз.
3. Экраннан **Programme edit** менюін көрсету үшін **▶** түймесін басыңыз.

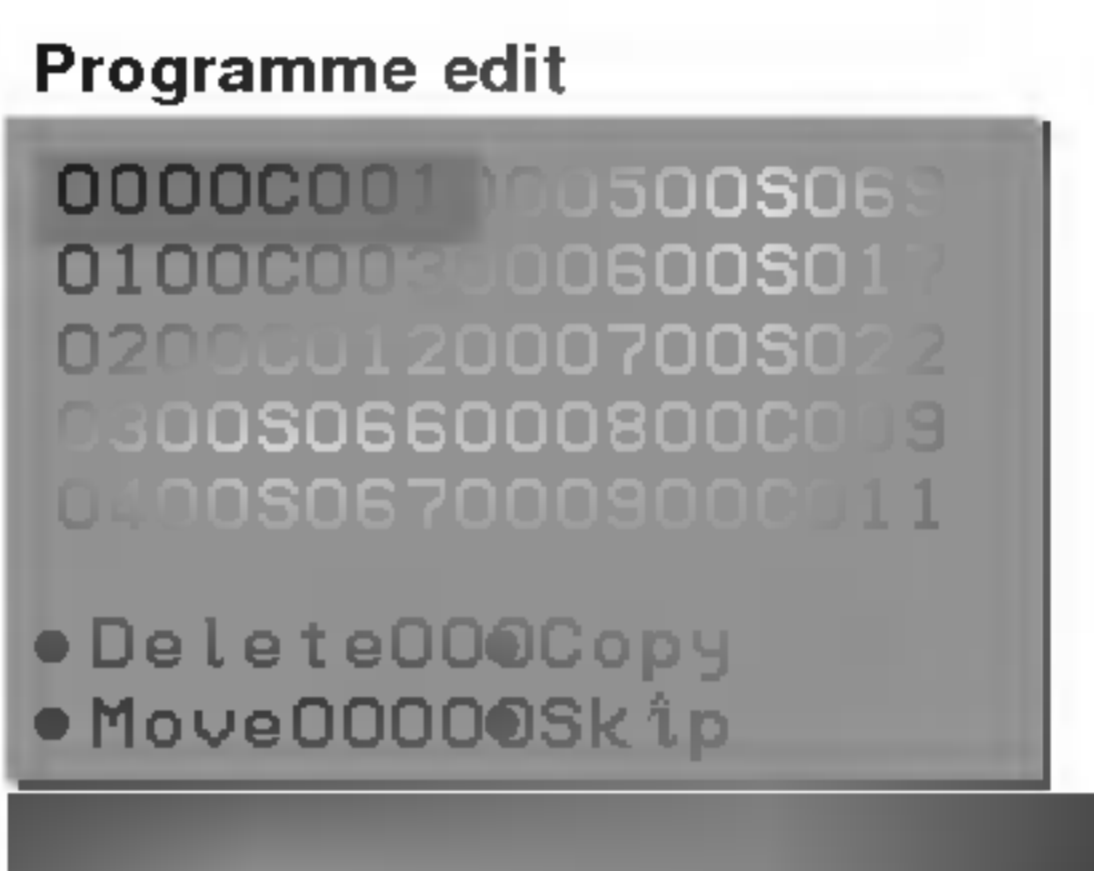

Бағдарламаны өшіру

1. Өшірілетін бағдарламаны **▲ / ▼** немесе **◀ / ▶** түймесімен таңдаңыз.
2. **ҚЫЗЫЛ** түймені екі рет басыңыз. Таңдалған бағдарлама жойылып, келесі бағдарламалардың барлығы бір позиция жоғары орналасады.

Бағдарламаны көшіру

1. Көшірілетін бағдарламаны **▲ / ▼** немесе **◀ / ▶** түймесімен таңдаңыз.
2. **ЖАСЫЛ** түймені басыңыз. Келесі бағдарламалардың барлығы бір позиция төмен орналасады.

Бағдарламаны жылжыту

1. Жылжытылатын (орны ауыстырылатын) бағдарламаны **▲ / ▼** немесе **◀ / ▶** түймесімен таңдаңыз.
2. **САРЫ** түймені басыңыз.
3. Бағдарламаны **▲ / ▼** немесе **◀ / ▶** түймесінің көмегімен керекті бағдарлама номеріне қарай тасыңыз.
4. Бұл қызметті тоқтату үшін **САРЫ** түймені тағы бір рет басыңыз.

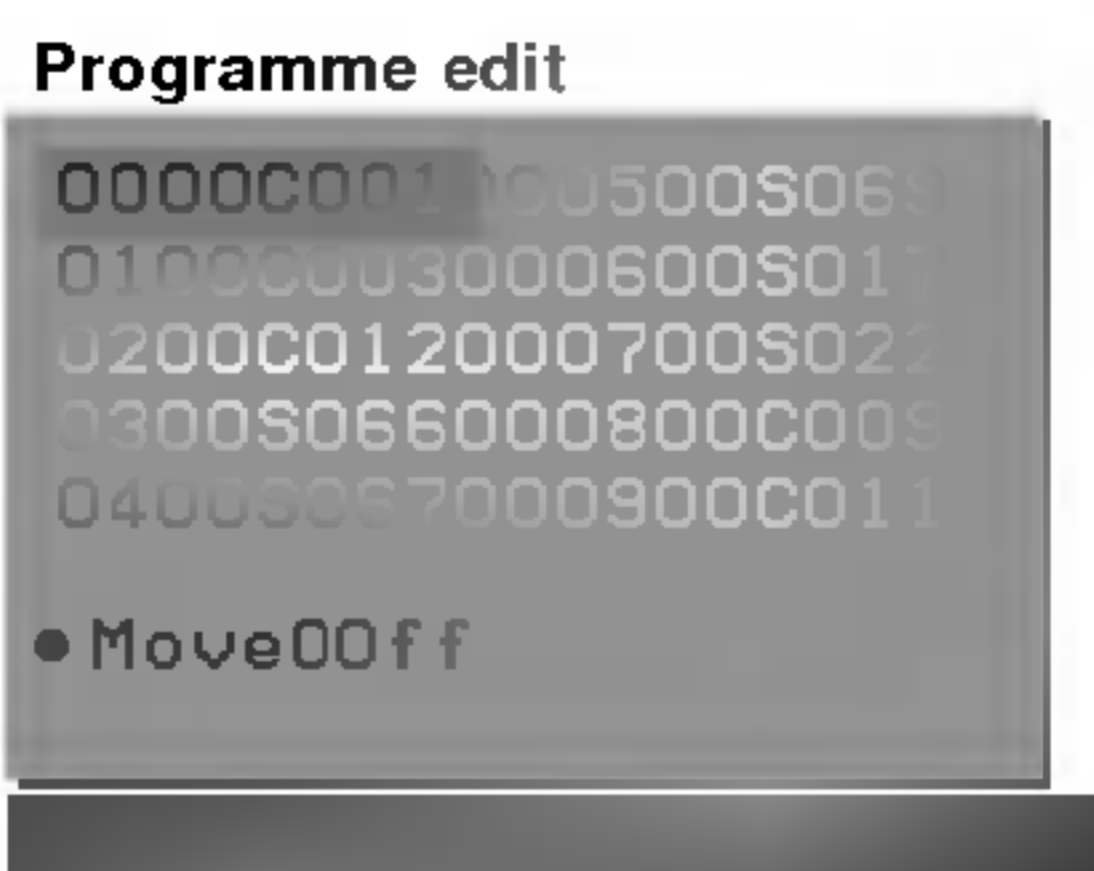

Бағдарлама номерін өткізіп жіберу

1. Өткізіп жіберілетін бағдарламаның номерін **▲ / ▼** немесе **◀ / ▶** түймесімен таңдаңыз.
2. **КӨК** түймені басыңыз. Бағдарлама көк түске айналады.
3. Бағдарламаны өткізіп жіберу - бұл Әдеттегі теледидар көру режимінде оны **▲ / ▼** түймесінің көмегімен таңдай алмайсыз деген сөз. Өткізіп жіберілетін бағдарламаны таңдап алу үшін бағдарламаның номеріне тікелей номерлі түйменің көмегімен еніңіз немесе оны бағдарламаны редакциялау немесе бағдарлама кестесі менюінен таңдап алыңыз.

Әдеттегі теледидар көру режиміне оралу үшін **MENU** түймесін қайталап басыңыз.

Теледидар станцияларына дөлдеу

Сүйікті бағдарлама

Бұл қызмет сізге сүйікті бағдарламаларыңызды тікелей таңдап алуға мүмкіндік береді.

1. Теледидар арналарының менюі өту үшін, **MENU** түймесін, одан кейін ▲ / ▼ түймесін басыңыз.
2. **Favourite programme** (сүйікті бағдарламаны) таңдап алу үшін ► түймесін, сосын ▲ / ▼ түймесін басыңыз.
3. **Favourite programme** менюін көрсету үшін ► түймесін басыңыз.

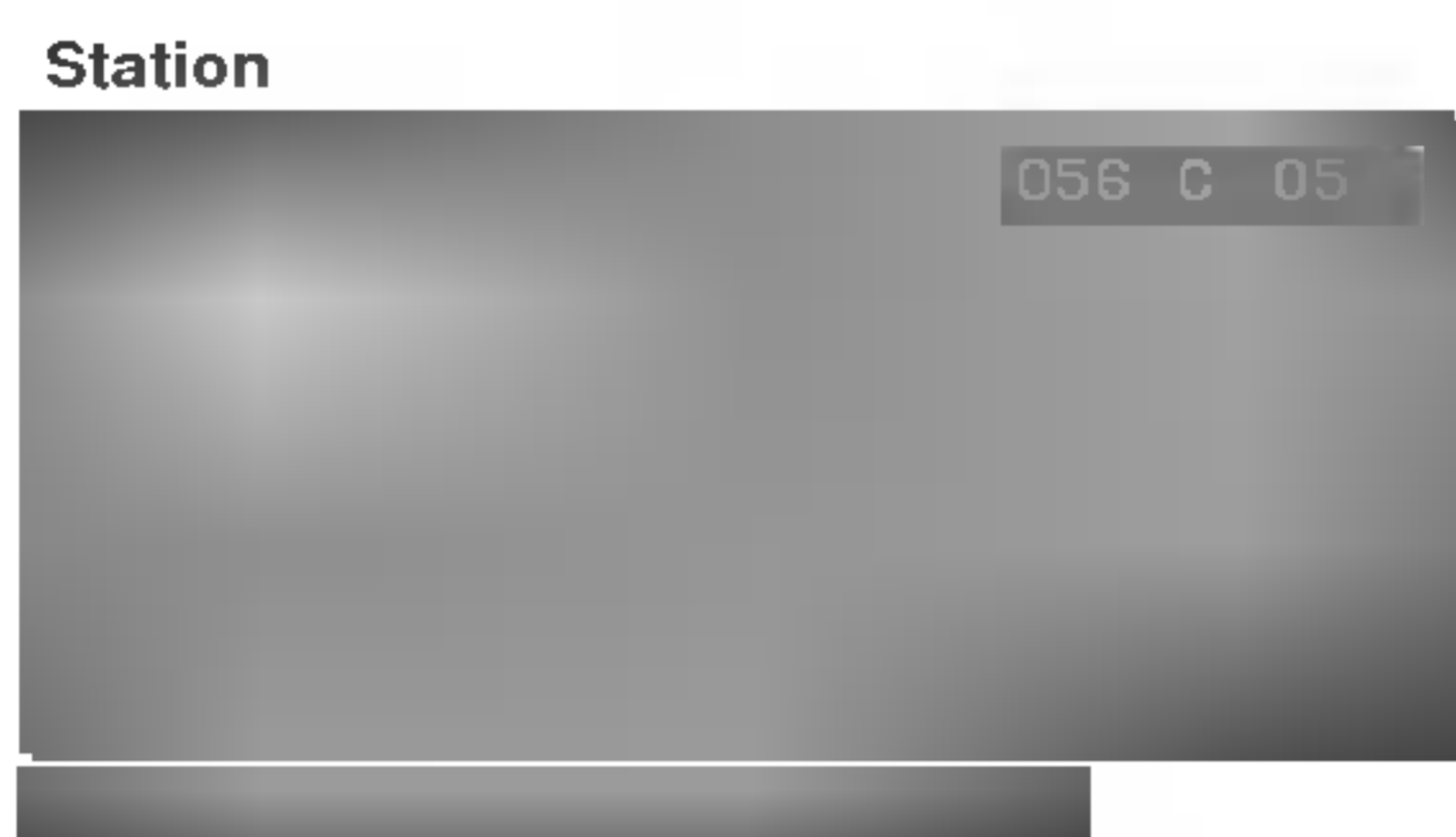

4. -- ---- таңдау үшін ▲ / ▼ түймесін басыңыз.
5. Керекті бағдарламаны ◀ / ▶ нүктеге немесе нөмірлі нүктелрге басып таңдаңыз. 10-нан төмен кезкелген нөмір алдыңғы '0' (немесе '00') санымен бірге еңгізіледі, мысалы 5 үшін - '05' (немесе '005').
6. Басқа бағдарламаны сақтау үшін 4-5 сатыларды қайталаңыз. Сіз 8 бағдарламаға дейін сақтай аласыз.
7. **OK** түймесін басыңыз.
8. Әдеттегі теледидар көру режиміне оралу үшін **MENU** түймесін қайталап басыңыз.

Сүйікті бағдарламаларыңызды таңдау үшін **FAVOURITE** түймесін қайталап басыңыз.

Бағдарлама кестесін шақыру

Есте қалғандығын экранға бағдарлама кестесін шақыру арқылы тексеруге болады.

Бағдарлама кестесін экранға шығару

Programme table (бағдарлама кестесі) менюін көрсету үшін **LIST**(тізім) түймесін басыңыз. Экранда бағдарлама кестесі пайда болады. Бір кестеде 10 бағдарлама бар.

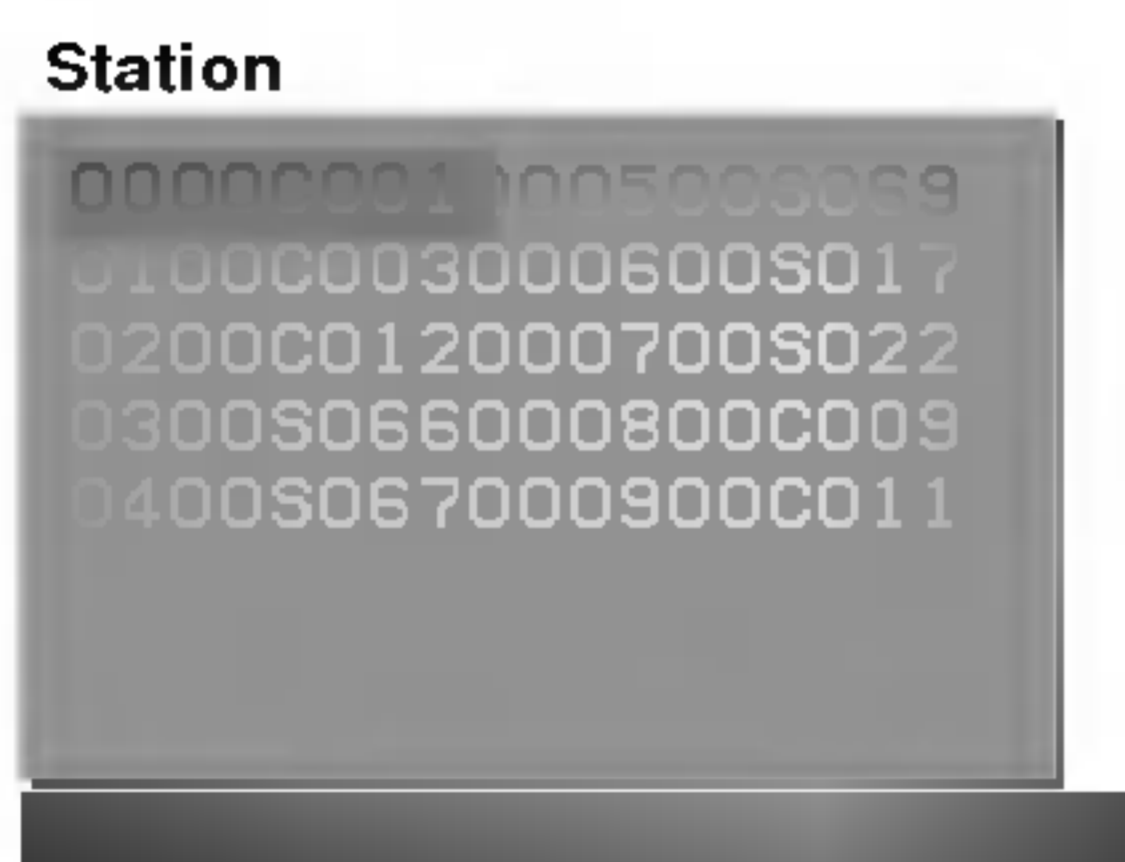

Ескерту:

- а. Кейбір бағдарламалар көк түсті болуы мүмкін. Олар автоматты бағдарламалау арқылы немесе бағдарламаны редакциялау режимінде өткізіп жіберу үшін икемделген.
- ә. Бағдарлама кестесіне арна номері көрсетілген бағдарламалар оларға станция аты берілмегендігін көрсетелі.

Бағдарлама кестесінен бағдарлама номерін таңдау

Бағдарламаны ▲ / ▼ немесе ◀ / ▶ түймесінің көмегімен таңдаңыз.

Содан кейін **OK** түймесін басыңыз.

Теледидар таңдап алынған бағдарлама номеріне қосылады.

Бағдарлама кесте беттерін қарап шығу

Кестеде 10 (немесе 20) бет бар, онда 100 (немесе 200) бағдарлама бар. Парақтары ▲ / ▼ не ◀ / ▶ арқылы аударылып отырады.

Әдеттегі теледидар көру режиміне оралу үшін **LIST** түймесін басыңыз.

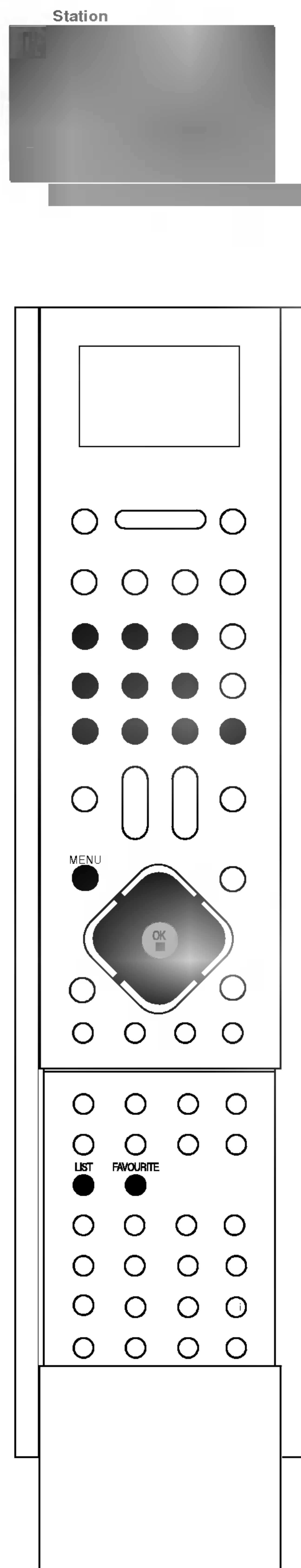

Бейнені икемдеу



PSM (бейне қалпын есте сақтау)

1. **Picture** (бейне) менюін таңдап алу үшін **MENU** түймесін, одан кейін ▲ / ▼ түймесін басыңыз.
2. ► нүктеге басыңыз, содан кейін **PSM** таңдау үшін ▲ / ▼ нүктеге басыңыз.
3. **PSM** жайылмалы менюінен бейне орнатуын таңдап алу үшін ► түймесін, содан кейін ▲ / ▼ түймесін басыңыз.

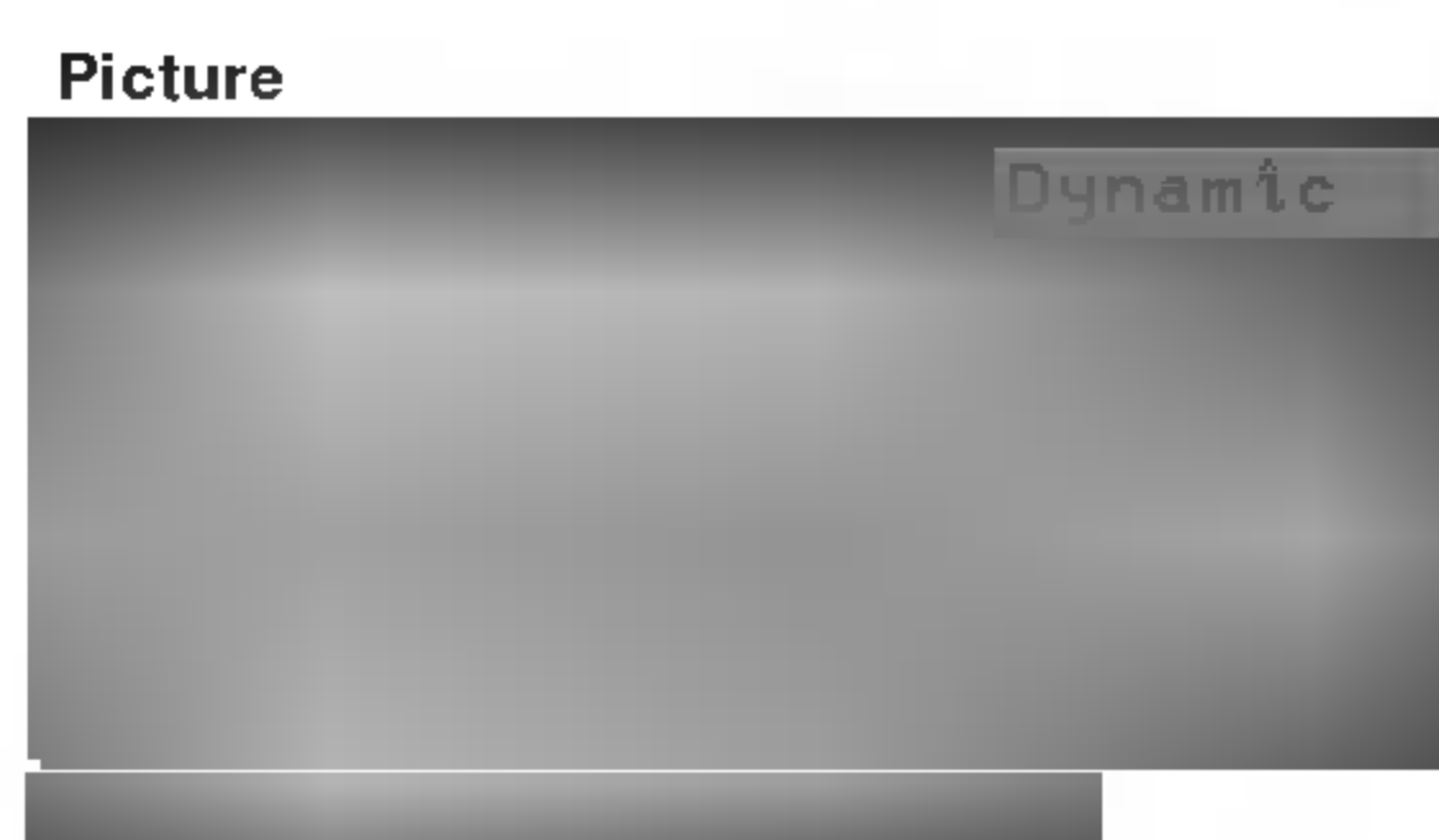

4. **OK** немесе ◀ түймесін басыңыз.
5. Әдеттегі теледидар көру режиміне оралу үшін **MENU** түймесін басыңыз.

Сонымен қатар алыстан басқару пультаіндегі **PSM** түймесінің көмегімен керекті бейнені (**Dynamic, Standard, Mild, Game, User**) қайтарып алуыңызға болады. **Dynamic, Standard, Mild** және **Game** бейнелері жақсы көрсету үшін зауытта бағдарламаланған және оларды өзгерте алмайсыз.

DRP (саңды сүрет)

1. **Picture** (бейне) менюін таңдап алу үшін **MENU** түймесін, одан кейін ▲ / ▼ түймесін басыңыз.
2. ► нүктеге басыңыз, содан кейін **DRP** таңдау үшін ▲ / ▼ нүктеге басыңыз.
3. ► нүктеге басыңыз, ▲ / ▼ арқылы **Pro** және **100** алынады.

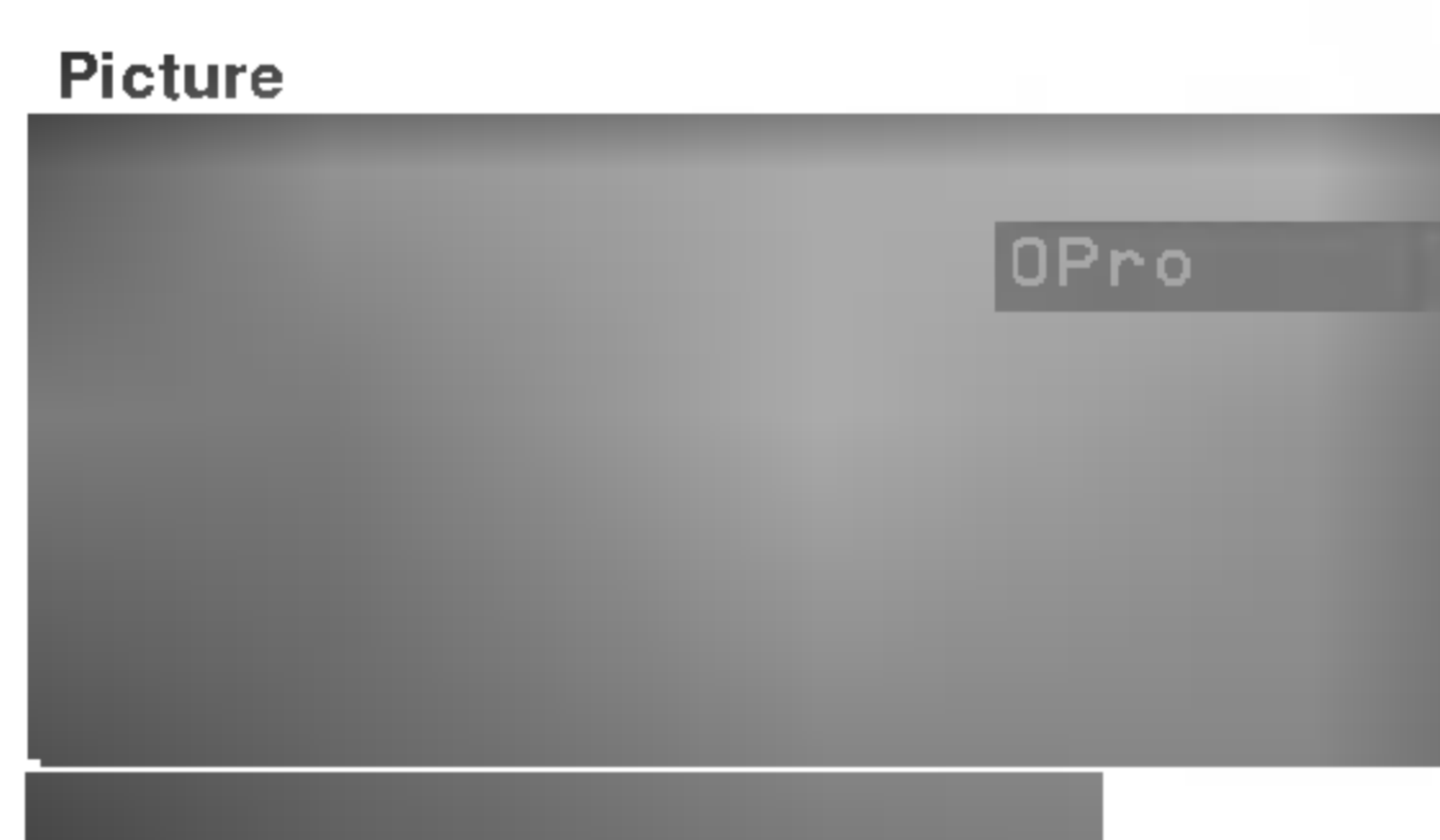

4. **OK** немесе ◀ түймесін басыңыз.
5. Әдеттегі теледидар көру режиміне оралу үшін **MENU** түймесін басыңыз.

Ескерту: Егер NTSC енгізілгенде екі терезе немесе бір неше сүрет жүйелері болса, **DRP** тек **Pro**-ге орнатылған.

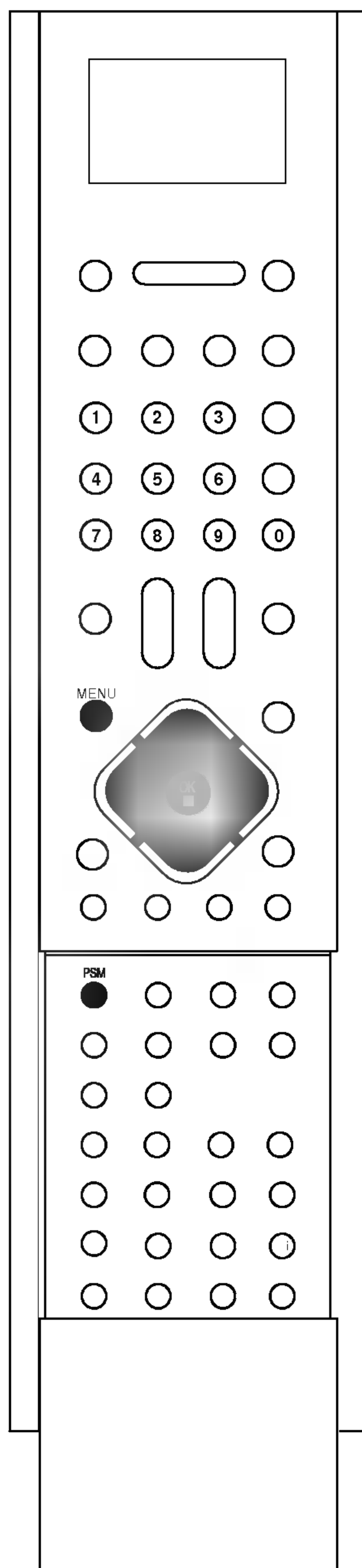

Бейнені икемдеу

XD

1. **Picture** (бейне) менюін таңдап алу үшін **MENU** түймесін, одан кейін ▲ / ▼ түймесін басыңыз.
2. ► нүктеге басыңыз, содан кейін **XD** таңдау үшін ▲ / ▼ нүктеге басыңыз.
3. ► нүктеге басыңыз, **XD** - төмен түсетін меню ішінде **On** немесе **Off** таңдау үшін ▲ / ▼ нүктеге басыңыз.
4. **OK** немесе ◀ түймесін басыңыз.
5. Әдеттегі теледидар көру режиміне оралу үшін **MENU** түймесін басыңыз.

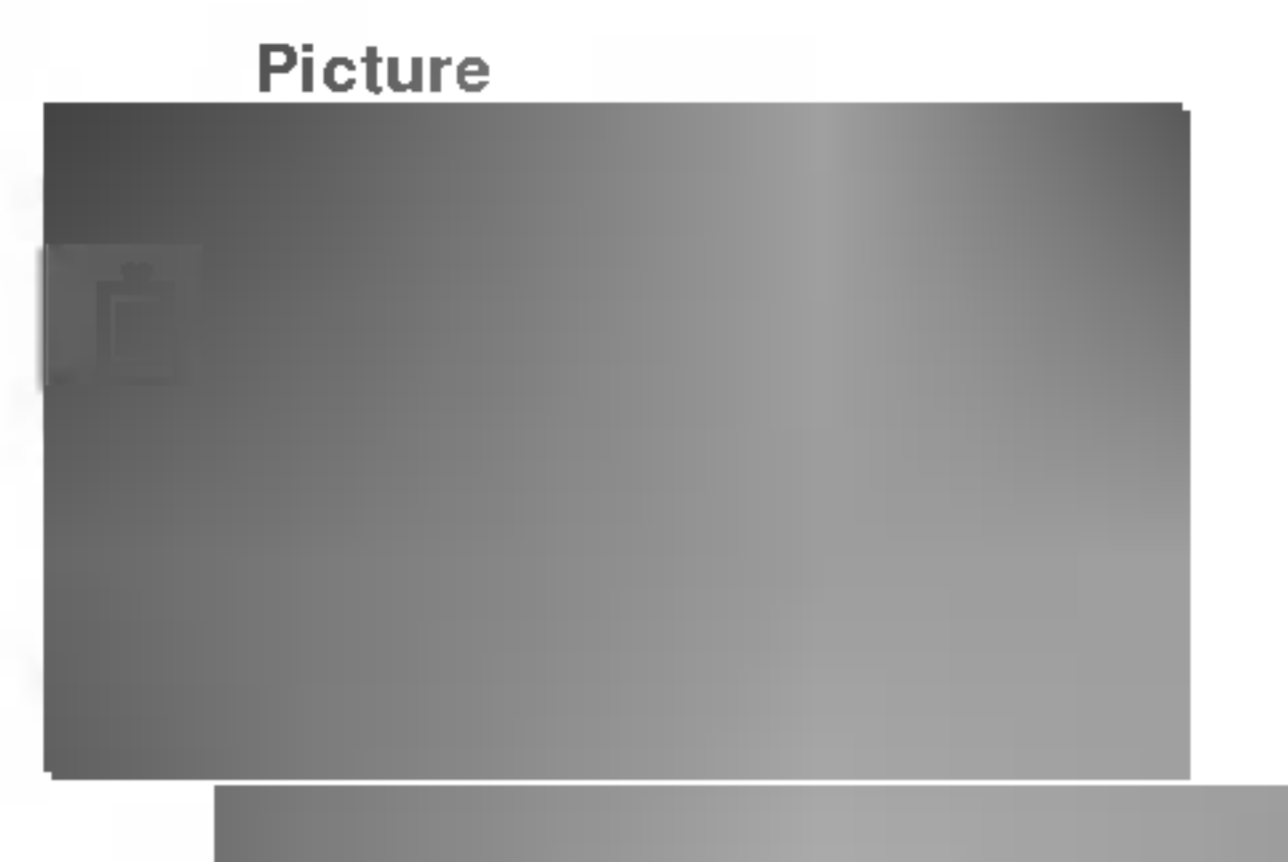

Бейне параметрлерін реттеу

Бейненің айқындығын, жарықтығын, түс қарқындылығын, анықтығын және әр түрлі көріністерін (тек NTSC кіруі арқылы) қалаған деңгейіңізге дейін келтіруіңізге болады.

1. **Picture** (бейне) менюін таңдап алу үшін **MENU** түймесін, одан кейін ▲ / ▼ түймесін басыңыз.
2. **Contrast, Brightness, Colour** немесе **Sharpness** таңдау үшін ► түймесін, одан кейін ▲ / ▼ түймесін басыңыз.

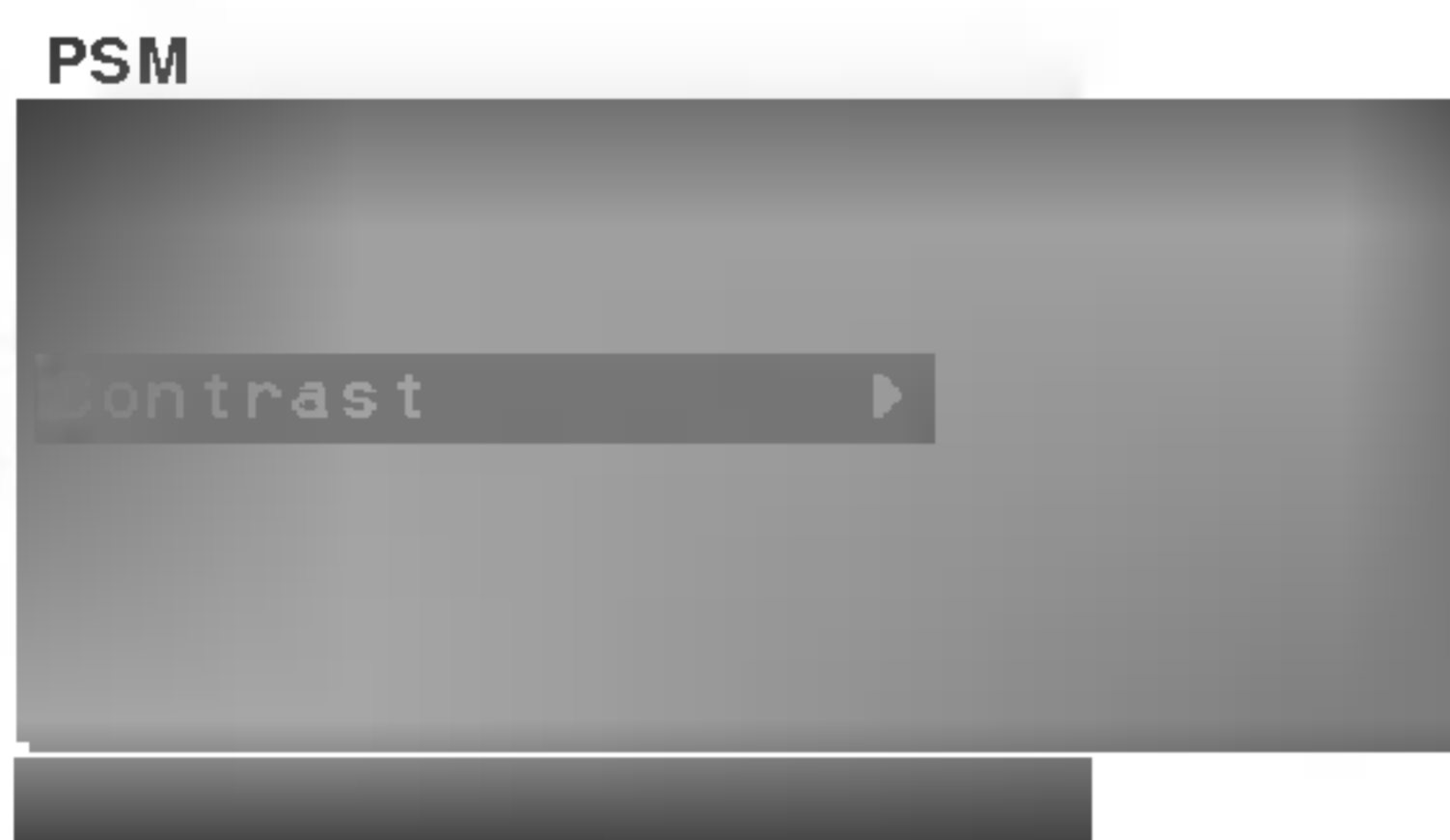

3. Әр субменю үшін тиісті реттеулерді орындау үшін ► түймесін, сосын ◀ / ▶ түймесін басыңыз.



4. Бейнені пайдаланушы режиміне сақтау үшін **OK** түймесін басыңыз.
5. Әдеттегі теледидар көру режиміне оралу үшін **MENU** түймесін басыңыз.

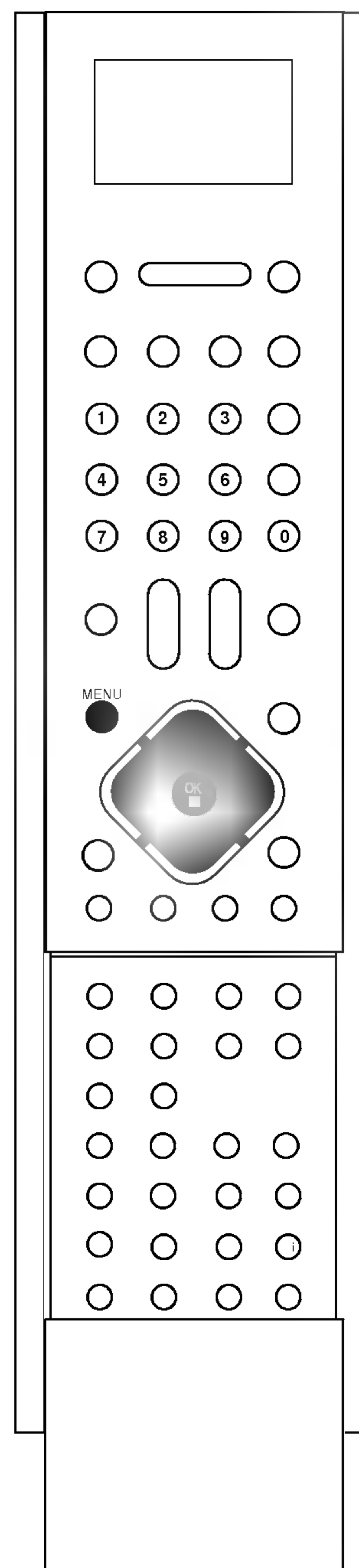

Бейнені икемдеу

Көз (Eye) - бәрлық модельдерде болмайды (кейбіреуінде ғана)

Көз (EYE) қызметі барлық модельдерде болмайды. Ол бейненің көрінісін айнала шарттарына қарай өзгертеді. Бұл көрініс сапасын көздің көруіне қолайлы етеді.

Көз (EYE) қызметін қосу немесе өшіру үшін **EYE/*** (көз) түймесін басыңыз.

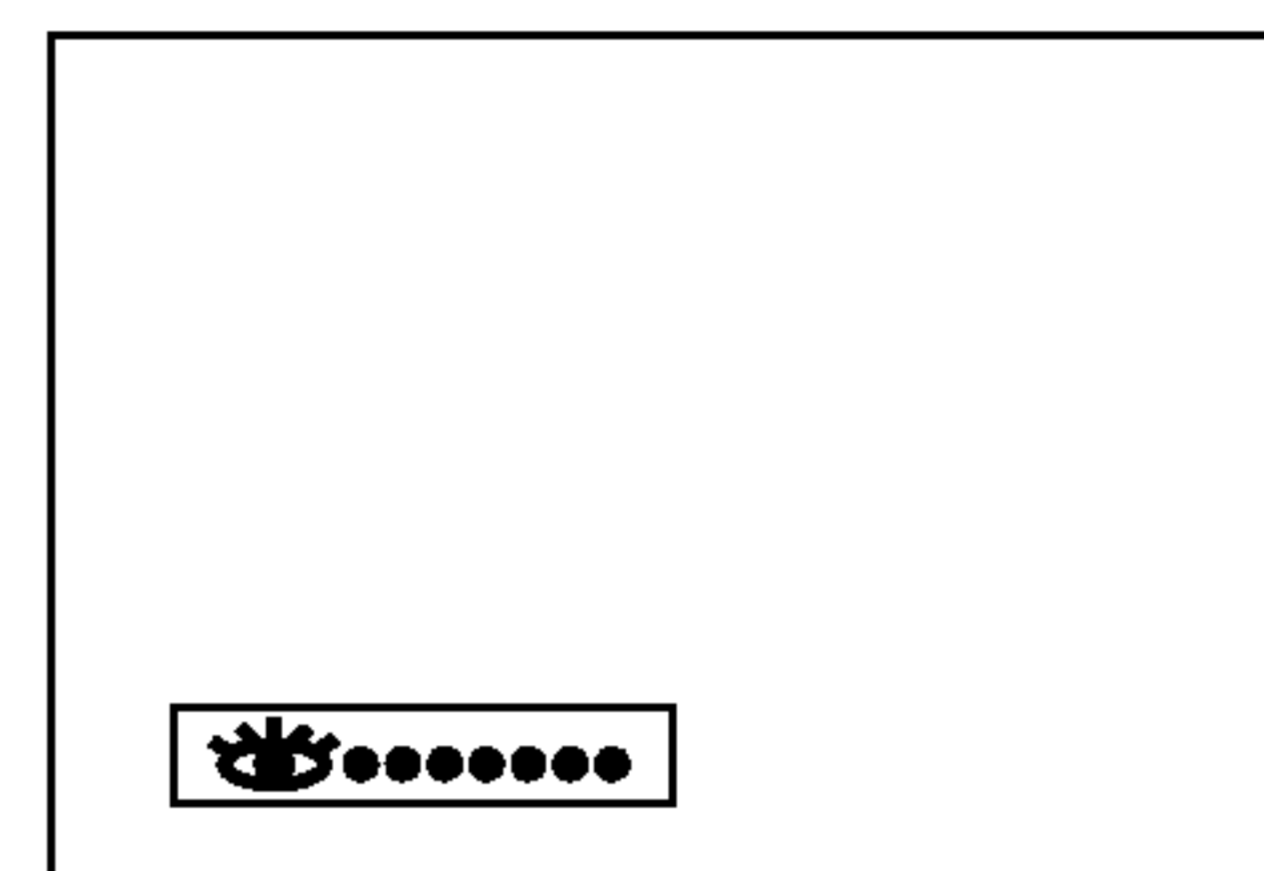
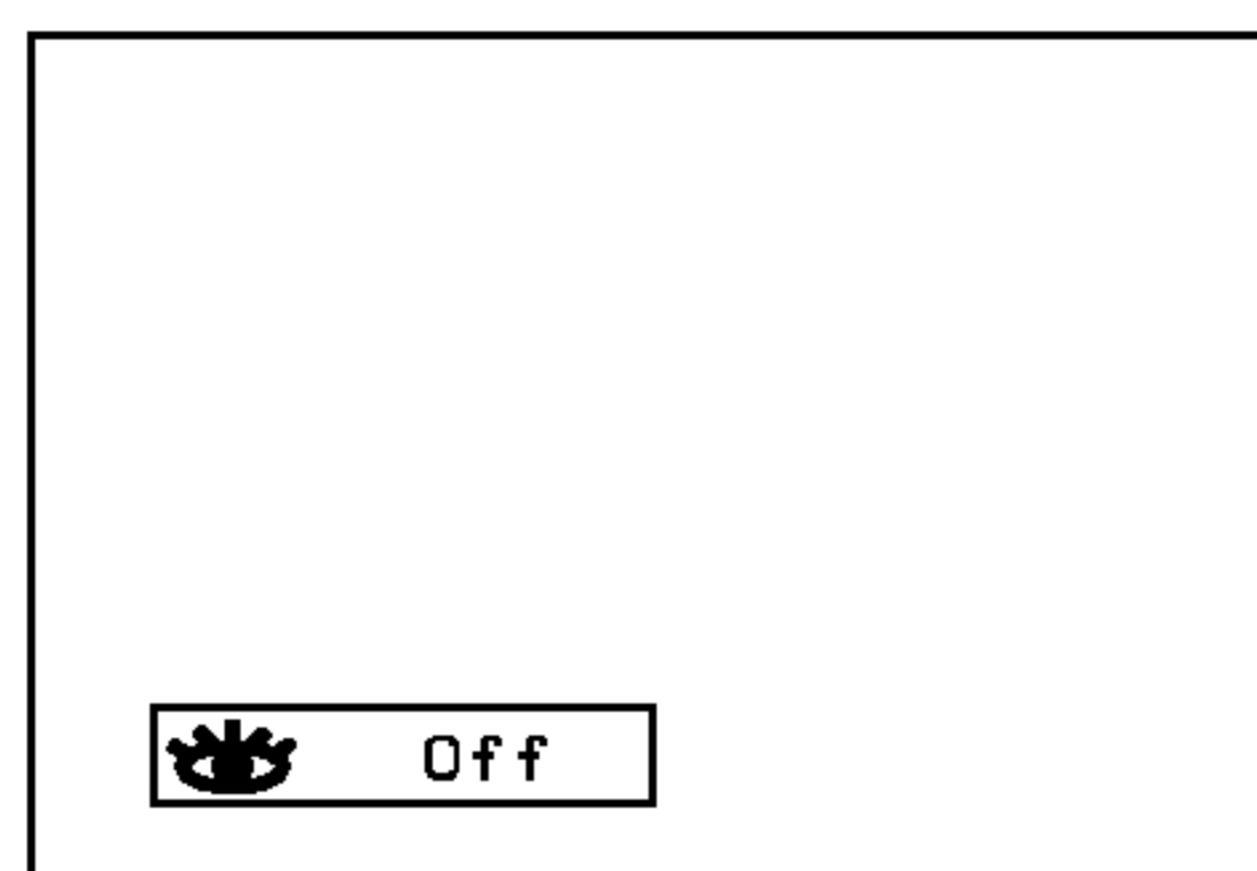
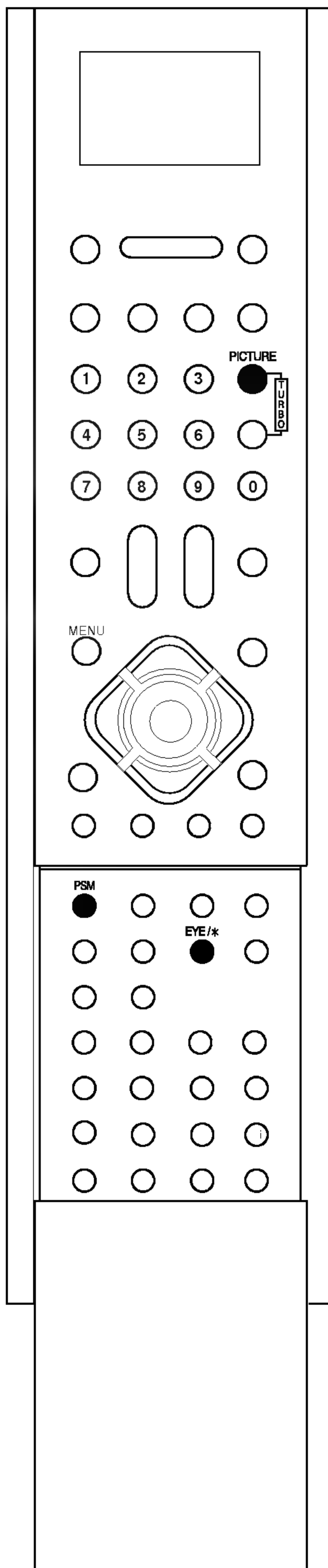

Көз (EYE) қызметін қосқан кезде автоматты түрде көрініс сапасы бөлменің жарықтығына ыңғайлана өзгереді.

••••• Жасыл түсті белгі экранда үнемі жанып тұрмайды, көрініс параметрлері өзгерген жағдайда ••••• сары түсті белгі пайда болады.

Ескерту: Егер “Eye” қызметі жұмыс істеп тұрған кезде **PSM** немесе **TURBO PICTURE** түймесін бассаңыз, **Көз (Eye)** қызметі сөнеді.

‘Турбо бейне’ қызметін таңдау (кейбіреуінде ғана)

Бұл қызмет іске қосылған кезде бейне қарапайым бейнеге қарағанда жарығырақ және айқынырақ болады. Қосып-өшіру үшін **TURBO PICTURE** түймесін қайта-қайта басыңыз.

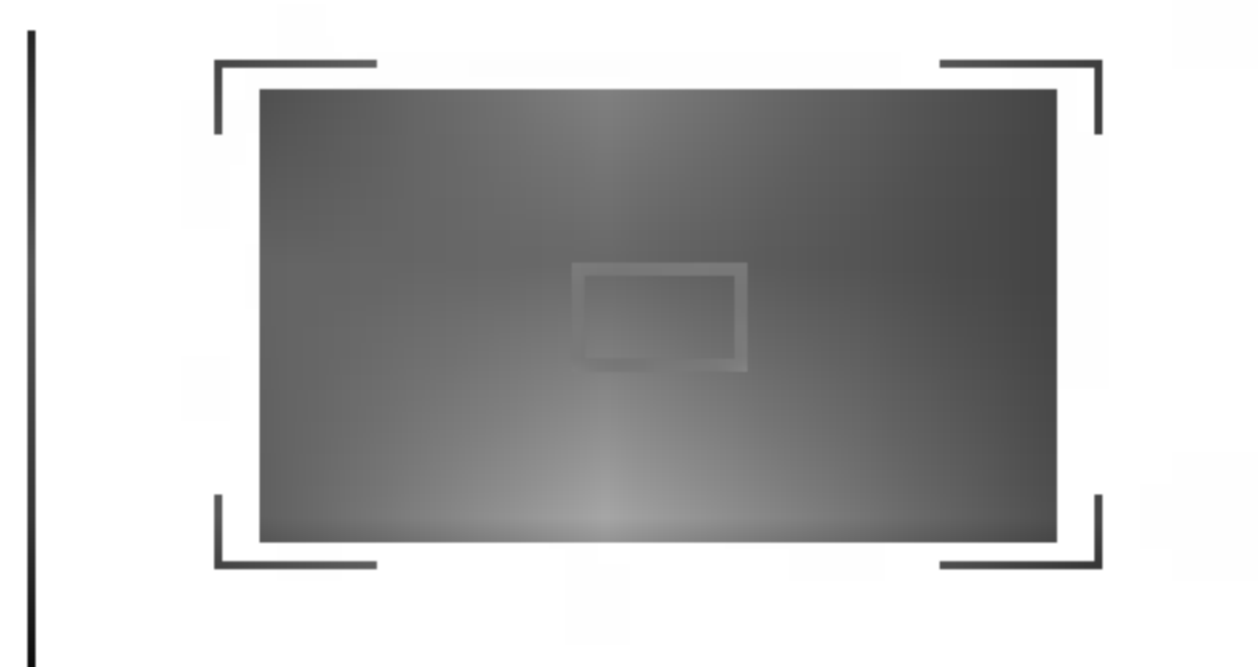

(Турбо бейне қызметінің өшірулі күйі)

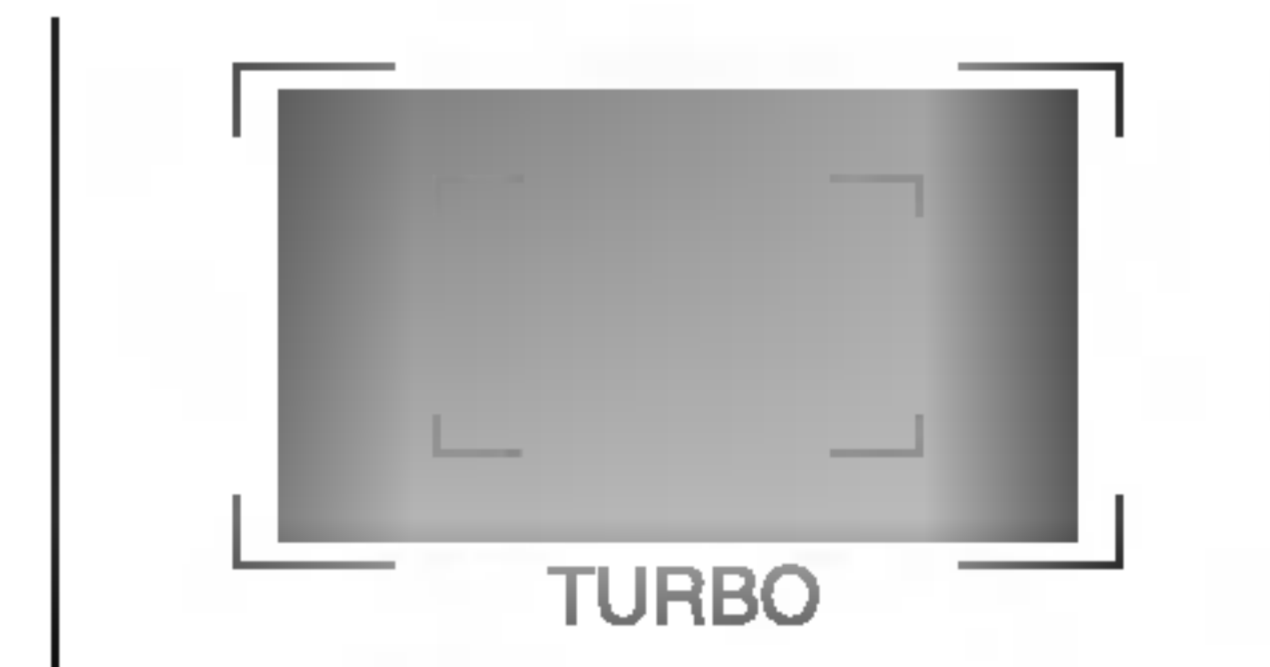

(Турбо бейне қызметінің қосулы күйі)

Ескерту: Егер ‘Турбо бейне’ режимінде **PSM** түймесін бассаңыз, ‘Турбо бейнелеу’ қызметі автоматты түрде сөнеді.

Бейнені икемдеу

Бейнелеу форматы

Теледидар көру кезінде әртүрлі бейнелеу форматтар таңдай аласыз: Standard (стандартты), 16:9 (кең экран), 14:9 (кейбіреуінде ғана), және Zoom (ікемдеу, үлкейту), Auto (кейбіреуінде ғана).

Тағы баса отырып, **ARC** (форматты бейнелеуді басқару) керек формат ала аласыз.

4:3

Бұл - 4:3 стандартты форматы, ол байырғы теледидарда пайдаланылады.

16:9

Wide (16:9) ережесінен кең экранды кинофильмдерді көре аласыз.

14:9 (кейбіреуінде ғана)

Сіз әлгіндей пішіні 14:9 суретті немесе теледидардағы бағдарламаны 14:9 режиммен көруіңізге болады.

14:9 режиміндегі экранның көрінісі, 4:3 режиміндегі экранның көрінісіндей, тек қана жоғары/төмен және солға/оңға үлкейтілген болады. Сіз экранды ▲ / ▼ кнопкасы арқылы жоғары және төмен жылжытуыңызға болады.

Zoom

Бұл ережемен үлкейтілген бейнеу3 ала аласыз. 4:3 формат бейнелеуі жоғары/төмен және оңға/солға ұлғайтылады, барлық экранның форматын қамітты. Сіз экран мөлшерін өзгерте аласыз, егер ▲ / ▼ нүктеге бассаңыз.

Auto (кейбіреуінде ғана)

Егер теледидар кеңейтілген экранның сигналың қабылдаса, ол автоматты түрде қабылданған сигналдың пішініне өзгереді.

Ескерту :

- а. PC, 2/12 PIP жүйеде ARC қызметі қолданбайды.
- ә. Кейбір модельдердің Comonent, 576P режимінде автоматты түрде алыстан басқару функциясы болмайды.

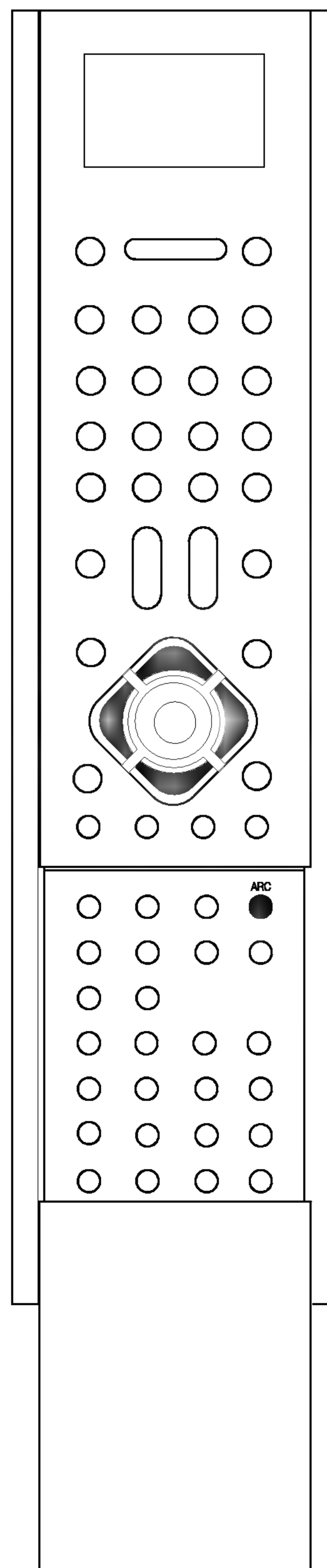

Дыбысын икемдеу

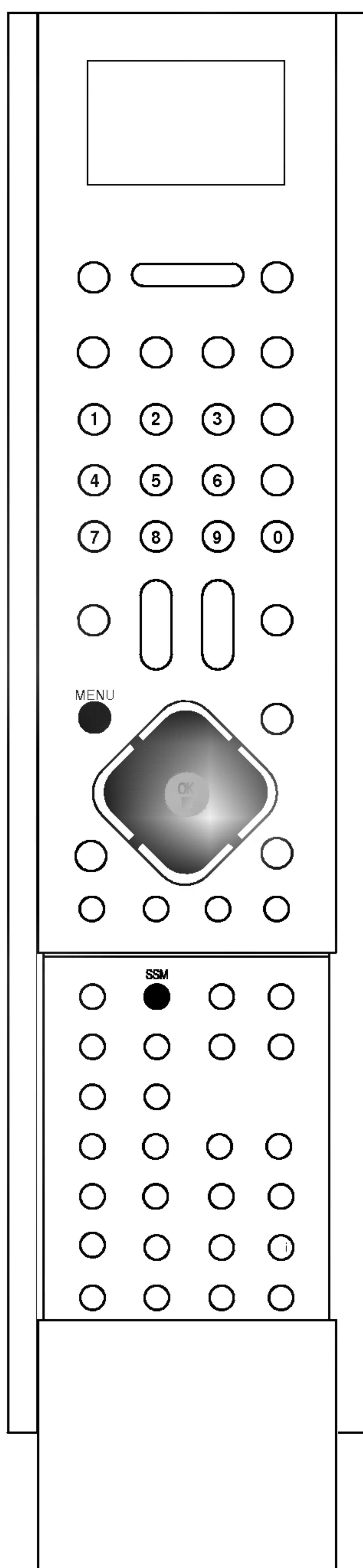
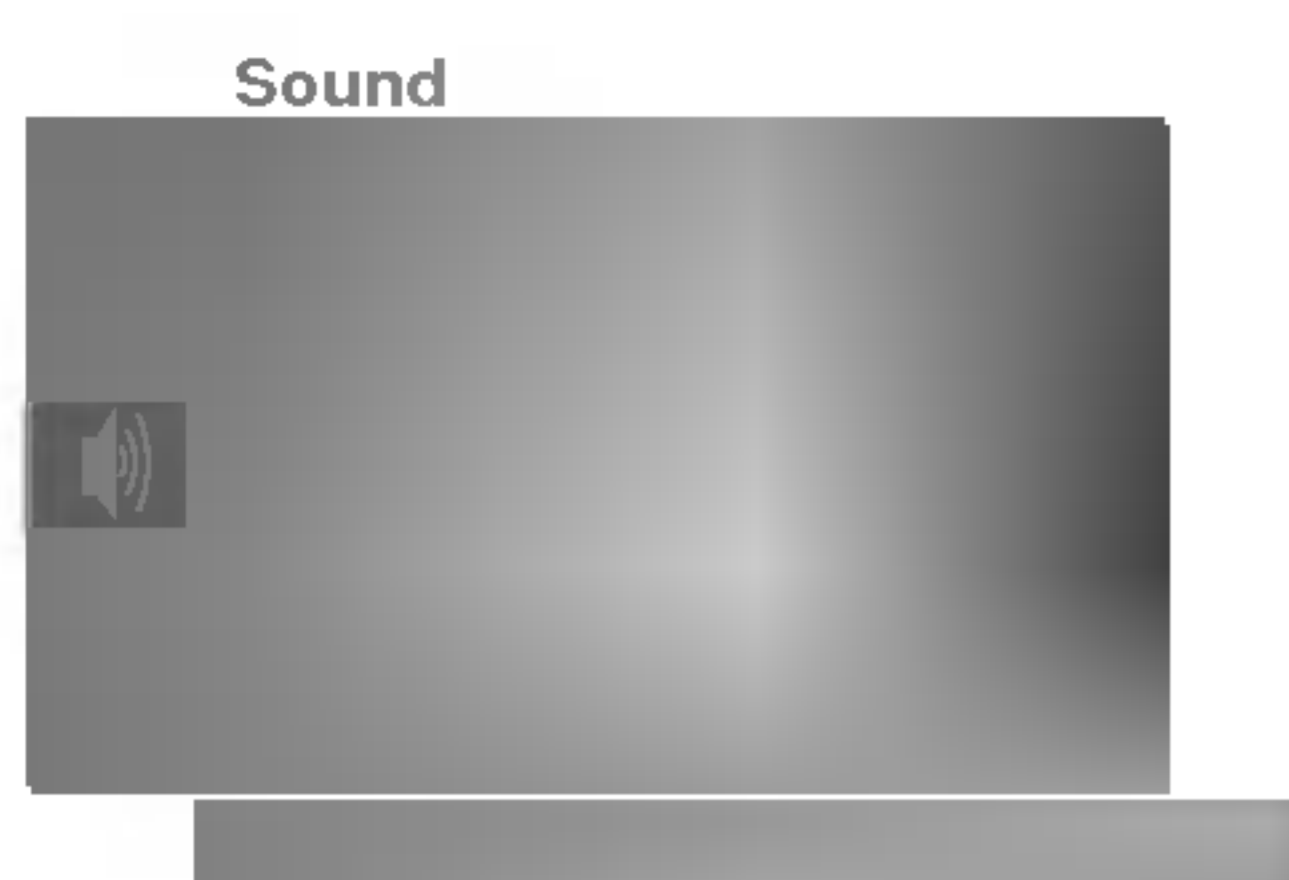

SSM (дыбыс қалпын еске сақтау)

Сіз өзіңізге лайық дыбысталуды таңдап ала аласыз: Dolby Virtual, Flat (сипаттау), Music (музыка), Movie (кино) не Speech (сөз). Сонымен бірге дыбыс жиілігін.

1. Sound (дыбыстыс) менюі таңдап апу үшін **MENU** түймесін, одан кейін ▲ / ▼ түймесін басыңыз.
2. ► нүктеге басыңыз, содан кейін **SSM** таңдау үшін ▲ / ▼ нүктеге басыңыз.
3. **SSM** жайылмалы менюінен дыбыс таңдап үшін ► нүктесін, содан кейін ▲ / ▼ түймесін басыңыз.

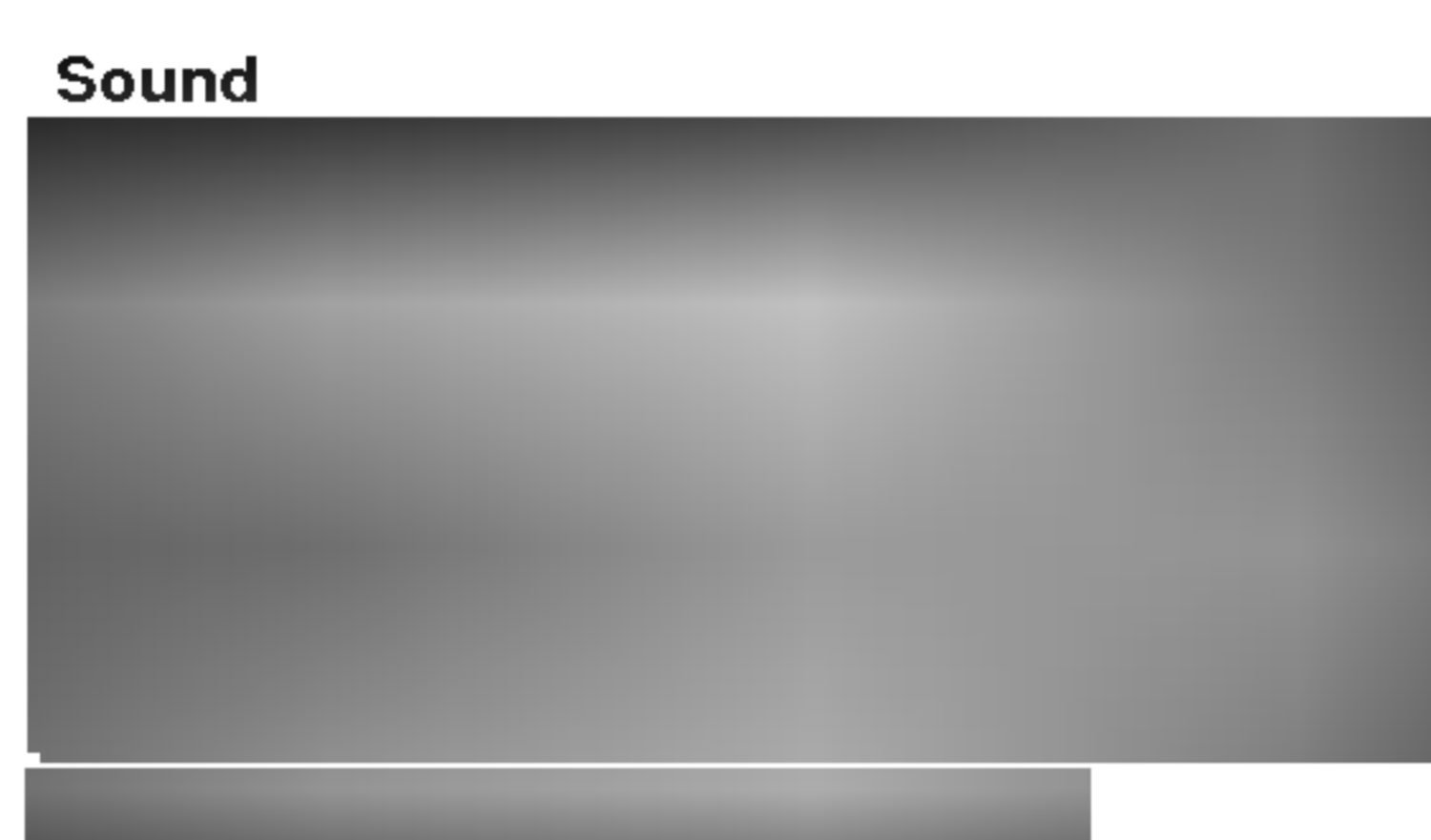

Dolby Virtual

Dolby Virtual Сізге дыбыстың панорама әсерін береді.

Sound frequency adjustment (Дыбыс жиілігін реттеу)

а. **User** субменю көрсету үшін **User** тармағынын ішінде ► түймесін басыңыз.



- ә. ◀ / ▶ түймесі арқылы қажетті дыбыс жиілігі таңдаңыз.
- б. ▲ / ▼ түймесі арқылы дыбыстың қажетті деңгейін таңдаңыз.
- в. Дыбысты User режиміне сақтау үшін **OK** түймесін басыңыз.

Әдеттегі теледидар көру режиміне орелу үшін **MENU** түймесін қайталап басыңыз.

Сіз аралық басқару жүйеде **SSM**- нүкте арқылы керекті дыбысты (**Dolby Virtual, Flat, Music, Movie, Speech, User**) таңдай аласыз. **Dolby Virtual, Flat, Music, Movie** немесе **Speech** ереже параметтері зауытта бағдарламаланады және ол өзгертілмейді.

Ескерту: Егер сіз **SSM** нүктесін басыңыз, автоматты түрде **User** (пайдаланушымен қойылған) ереже шығады. Егер сіз зауытта бағдарламаланған **Dolby Virtual, Flat, Music, Movie** немесе **Speech** ережелерін таңдаңыз.

Дыбысын икемдеу

Дыбысын икемдеу

Дыбыс тепе-теңдігін, AVL (Автоматты Дыбыс деңгейін балансын қолмен немесе AVL -ң көмегімен (автоматты дыбыс реттеіш), DBS немесе құлақ аспабың дауысын/дыбысын реттеуіңізге болады. Теледидар арнасы ауысса да AVL дыбыстың бірдей деңгейін автоматты түрде сақтайды.

Егер DBS қызметін іске қоссаңыз, теледидардан динами болса, AVL автоматты түрде дыбыстың бірдей деңгейінкалық бас ды дыбысын шығады. Turbo Sound концерт залындағыдай кең көлемде дыбыстандырады.

1. Sound (дыбыстыс) менюі тандап апу үшін **MENU** түймесін, одан кейін ▲ / ▼ түймесін басыңыз.
2. **AVL**, **DBS**, **Balance**, **Super woofer** (кейбіреуінде ғана) немесе **Volume** дыбыс режимдерінің ішінен қалағаныңызды тандап апу үшін ► түймесін, одан кейін ▲ / ▼ түймесін басыңыз.

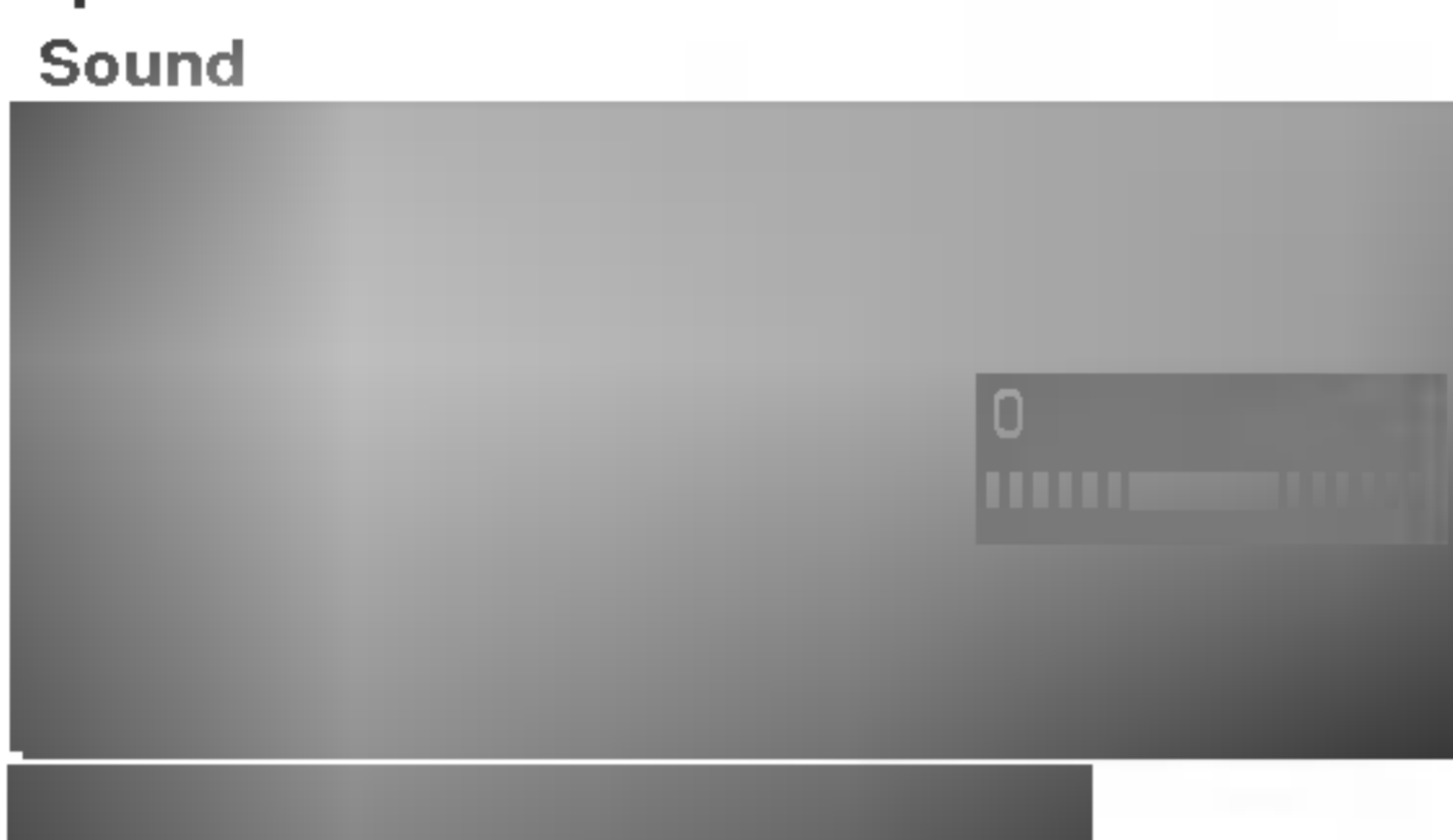

3. Әр жайылмалы меню ішінде керекті реттеулерді ◀ / ▶ немесе ▲ / ▼ немесе **OK** түймесі арқылы жасаңыз.
4. Әдеттегі теледидар көру режиміне оралу үшін **MENU** түймесін қайталап басыңыз.

Ескерту: Dolby Virtual жүйеде **AVL**, **DBS** қолданбайды.

X-WAVE (Сымсыз дыбыс)

Құлаққаптардың көмегімен алыстан басқару пульті арқылы FM радиржиіліктері диапазонында раио тыңдауыңызға болады.

1. Құлаққаптардың штекерін алыстан басқару пультіндегі арнайы ұяға сұғыңыз.
2. FM жиіліктері диапазонында құлаққаппен радио тыңдау үшін FM қабылдағышының орап-жазылмалы мәзірдегі жиілікті баптаңыз.

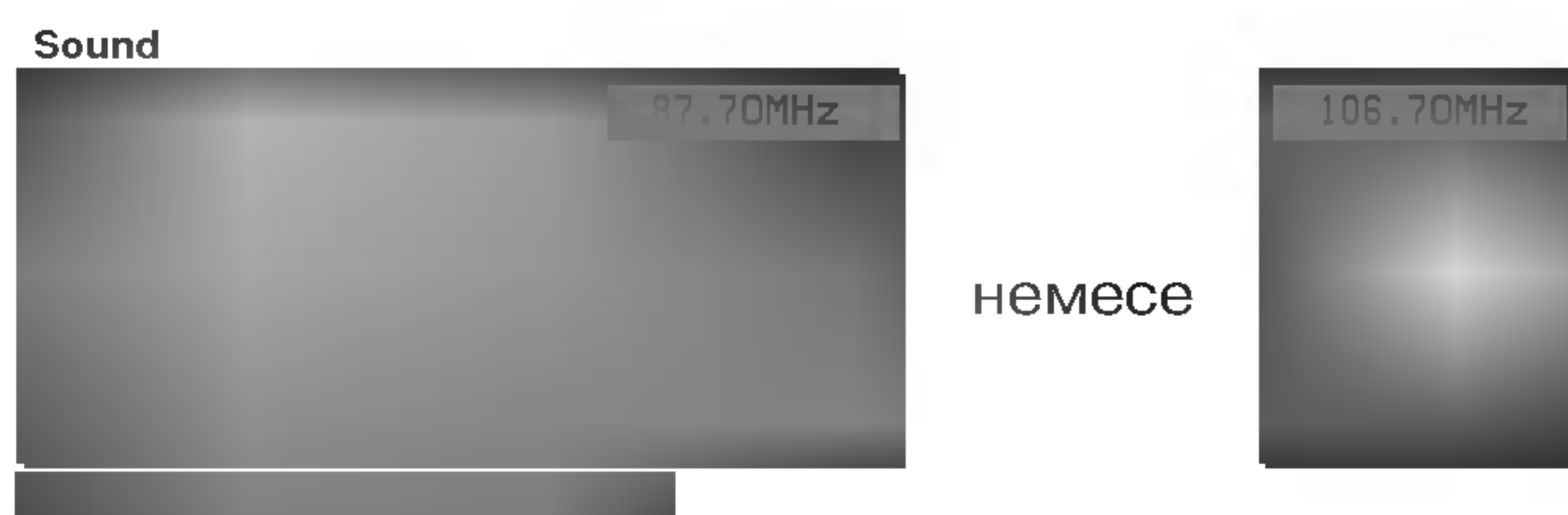

3. **FM ON/OFF** түймесін басып, біраз уақыт ұстап тұрыңыз.
4. **FM MENU** түймесінің көмегімен алыстан басқару пультіндегі баптау мәзірін тандап алыңыз.



5. **TUNE/VOL** түймесінің көмегімен теледидар мен алыстан басқару пультінің жиілігін сәйкестіріп алыңыз. Құлаққаптардың дауыс қаттылығын реттеу үшін алыстан басқару пультінің баптау мәзіріндегі **TUNE/VOL** түймесін басыңыз.

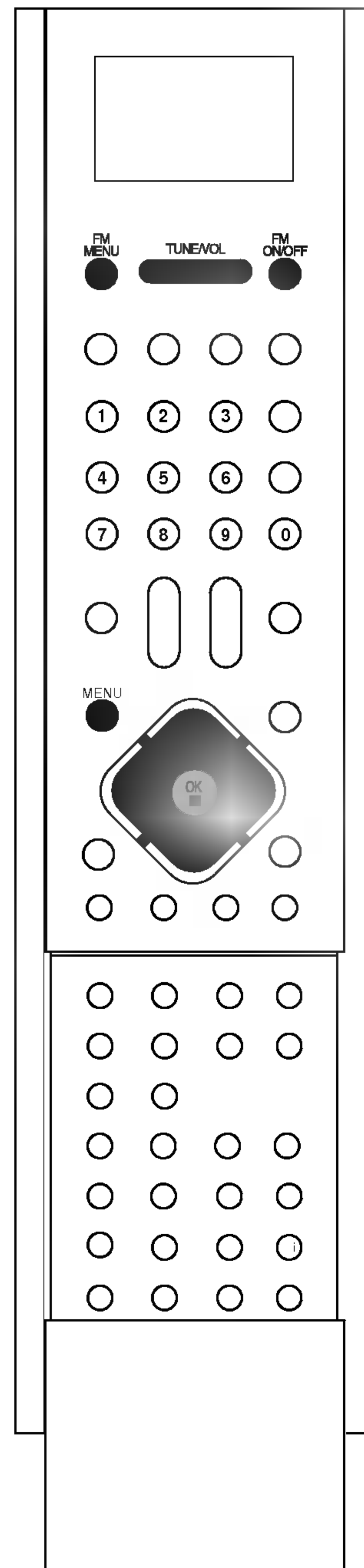
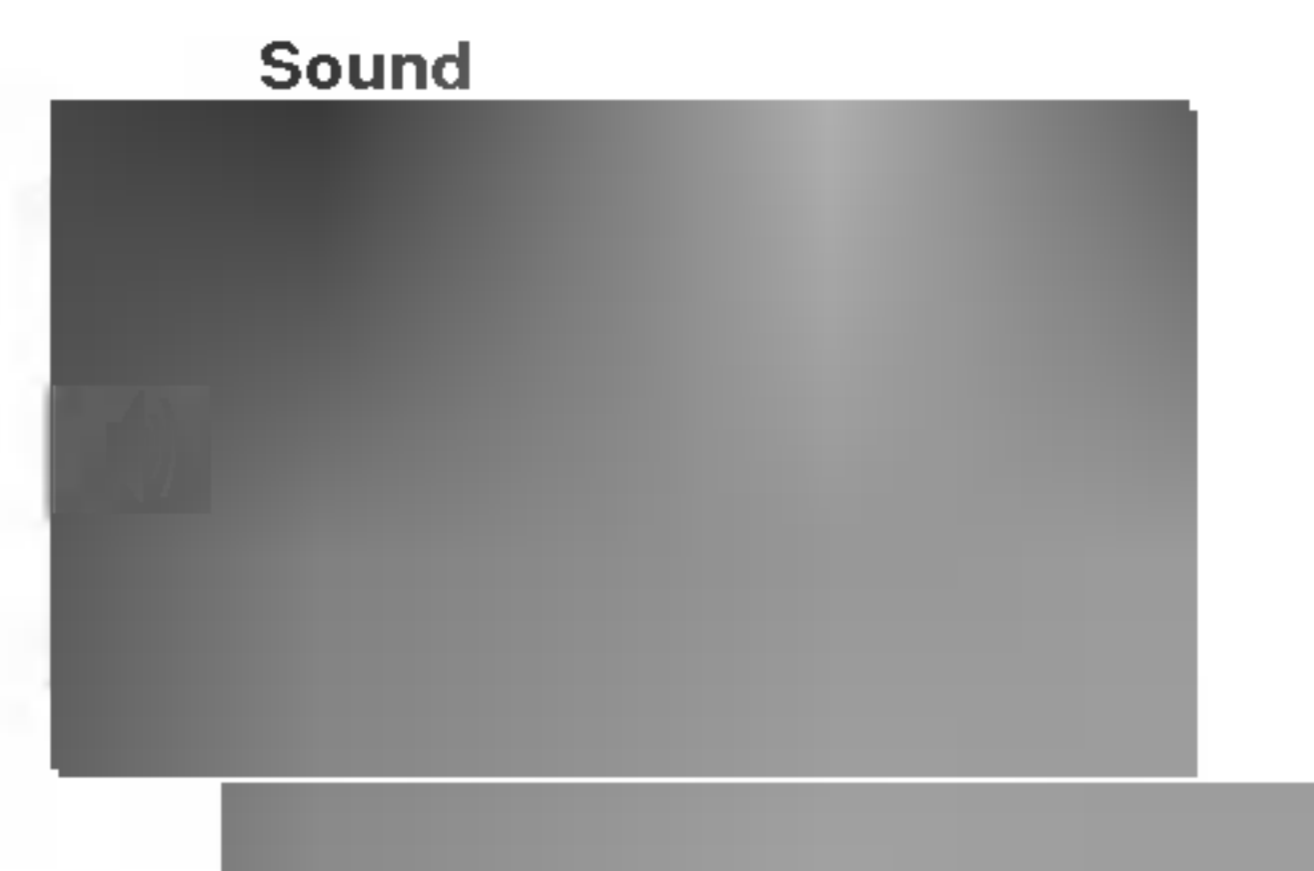

Дыбысын икемдеу

'Турбо дыбыс' қызметін таңдау (кейбіреулерінде ғана)

Бұл қызмет іске қосылған кезде дыбыс қарапайым дыбыққа қарағанда анығырақ және күштірек шығады. Турбо дыбыс қызметін қосып - өшіру үшін **TURBO SOUND** түймесін қайтадан басыңыз.

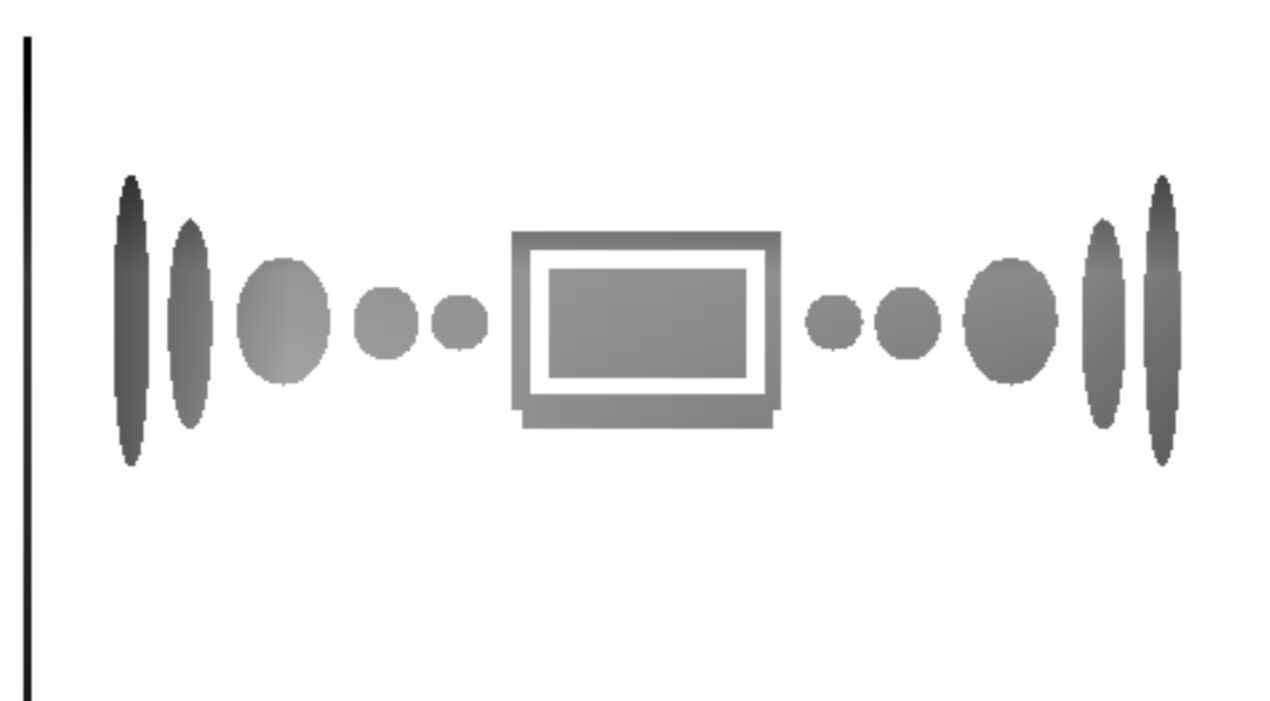
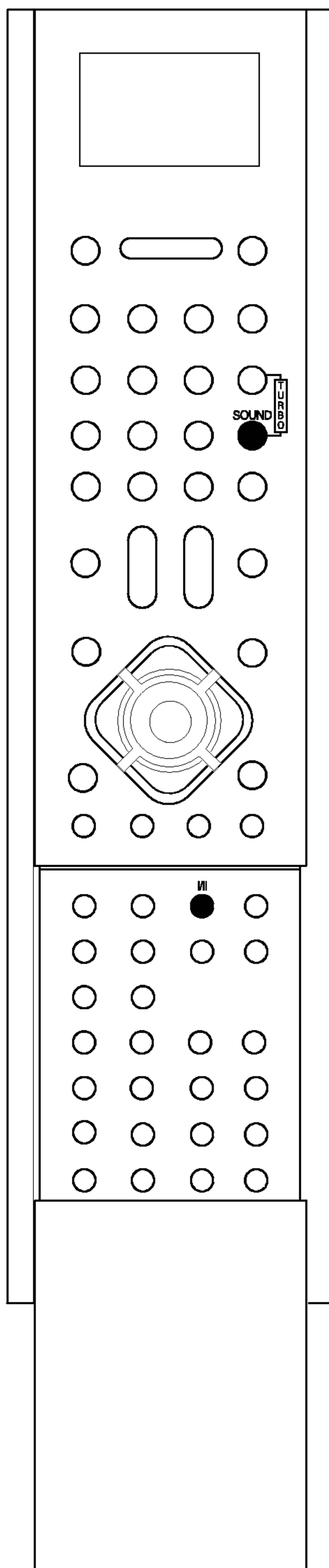

(Турбо дыбыс өшірулі)



(Турбо дыбыс қосулы)

Дыбыс шығу сигналы нтаңдау

AV режимінде сол жақ және оң жақ дауыс зорайтқыштарынан шығатын дыбысты тандап алуыңызға болады. Шығатын дыбысты тандап үшін I/II қайталап беріңіз.

- L+R** : Сол жақ (L) дыбыс кірісіндегі дыбыс сигналы сол жақ дауыс зорайтқышына және оң жақ (R) дыбыс кірісіндегі дыбыс сигналы оң жақ дауыс зорайтқышына жіберіледі
- L+L** : Сол жақ (L) дыбыс кірісіндегі дыбыс сигналы сол жақ және оң жақ дауыс зорайтқыштарына жіберіледі.
- R+R** : Оң жақ (R) дыбыс кірісіндегі дыбыс сигналы сол жақ және оң жақ дауыс зорайтқыштарына жіберіледі.

ДЫБЫСЫН ИКЕМДЕУ

Стерефондық және екітілді бағдарламаларды қабылдау

Бағдарлама таңданып алынған соң, дыбыс жайлы хабар пайда болады, ол бағдарлама номері мен бекет аты жойылған соң шығады.

Хабарлау	Экрандық дисплей
Mono	MONO
Stereo	STEREO
Dual	DUAL I

Моно дыбыс режимін таңдау

Стерео дыбысын қабылдау кезінде стерео дыбыс сигналдары әлсіз болса, **I/II** түймесін екі рет басып моно дыбыс режиміне ауысуыңызға болады. Моно дыбыс режимінде дыбыс қарқындылығы жақсарады. Қайтадан стерео режиміне дауыс үшін **I/II** қайтадан екі рет басыңыз.

Екі тілде берілетін бағдарламаға тіл таңдау

Бағдарлама екі тілде берілсе (қос тілді болса), **I/II** түймесін қайталап басу арқылы **DUAL I**, **DUAL II** не **DUAL I +II** режиміне қосуыңызға болады.

DUAL I хабардың негізгі тілін дауыс зорайтқыштарға жібереді.

DUAL II хабардың қосалқы тілін дауыс зорайтқыштарға жібереді.

DUAL I+II тілдерді дауыс зорайтқыштардың әрқайсысына бөлек-бөлек жібереді.

NICAM дыбыстық сүйемелдеу жүйесімен берілетін хабар қабылдау (кейбіреулерінде ғана)

Егер теледндарыңы NICAM қабылдағышымен жабдықталған болса, жоғары сапалы NICAM цифрлы дыбысын қабылдауға болады. Дыбыс шығу слгналын қабылданатын хабардың төмендей түрлеріне қарай **I/II** түймесін қайталап басу арқылы таңдап алуға болады.

1. NICAM моно дыбысы қабылданғанда, **NICAM MONO** не FM MONO таңдап ала аласыз.
2. NICAM стерео дыбысы қабылдағанда, **NICAM STEREO** не FM MONO таңдап ала аласыз. Егер стерео слгналдар әлсіз болса, FM моно режиміне ауыстырыңыз.
3. NICAM екі тілде қабылданса, онда **NICAM DUAL I, II** не **DUAL I+II** не **MONO** таңдай аласыз. FM моно таңдалып алынған кезде экранға **MONO** шығады.

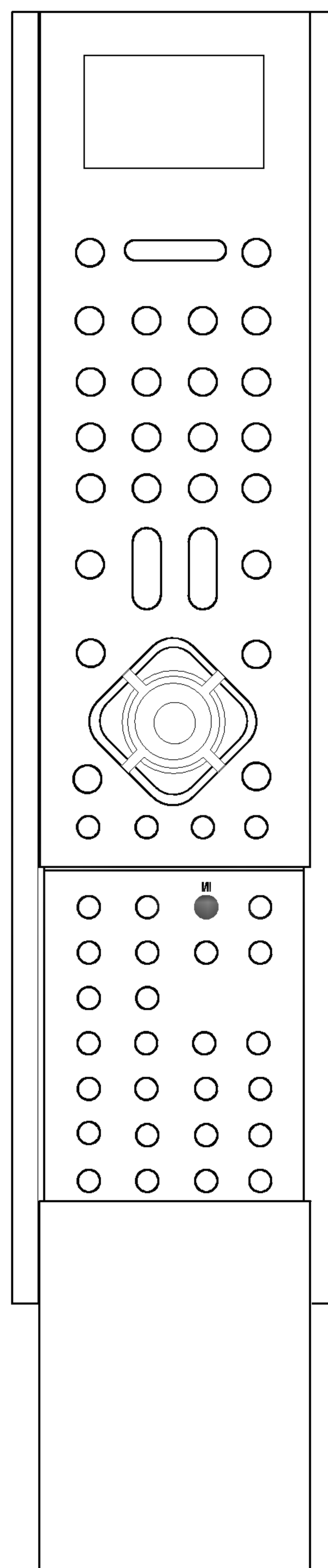

Уақытты орнату



Уауыты

1. **Time** (уақыт) менюі таңдап үшін **MENU** түймесін, одан кейін ▲ / ▼ түймесін басыңыз.
2. ► нүктеге басыңыз, содан кейін **Clock** таңдау үшін ▲ / ▼ нүктеге басыңыз.
3. Сағатты орнату үшін ► түймесін, одан кейін ▲ / ▼ түймесін басыңыз.

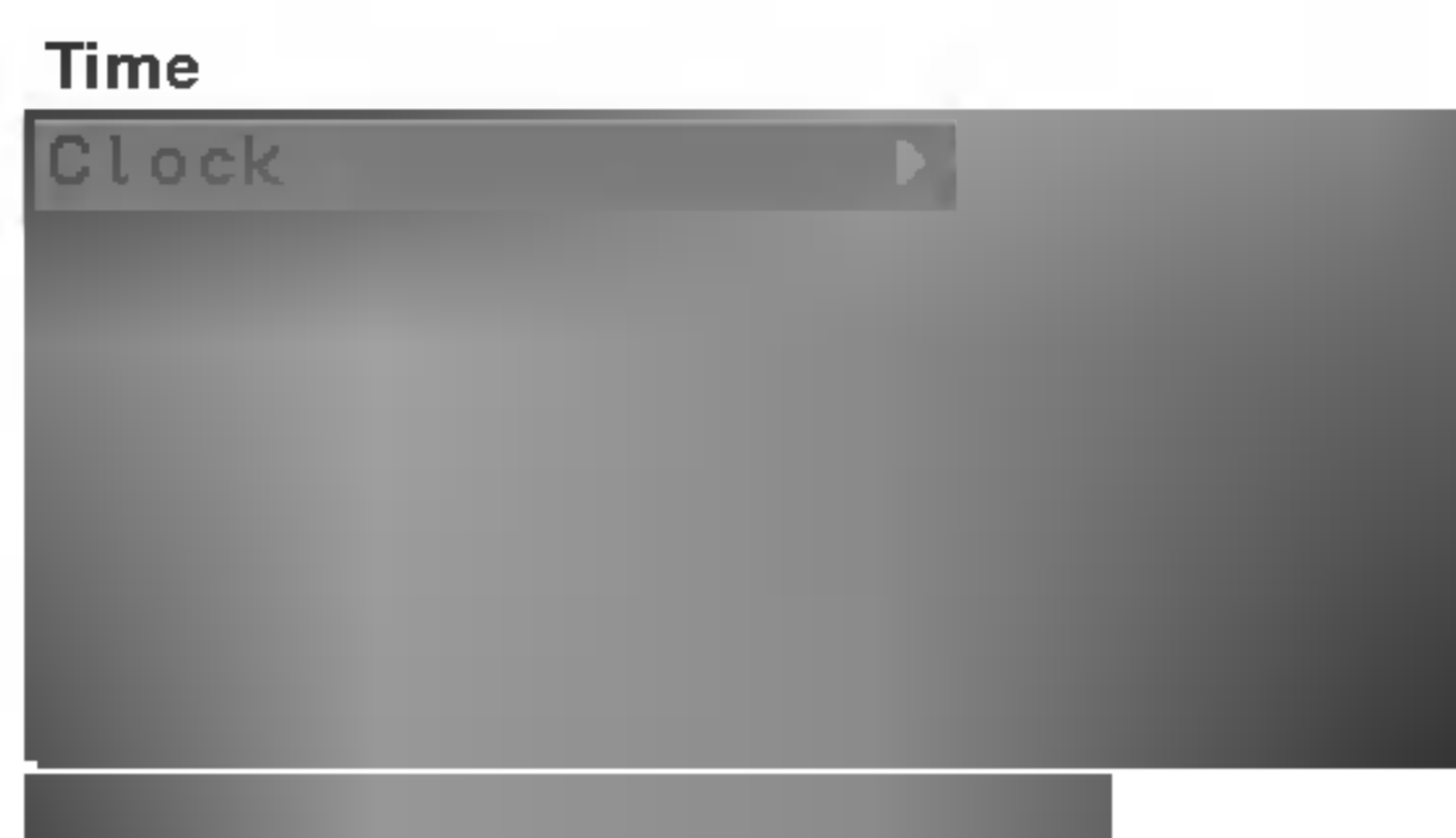

4. Минутты орнату үшін ► түймесін, одан кейін ▲ / ▼ түймесін басыңыз.
5. **OK** түймесін басыңыз.
6. Әдеттегі теледидар көру режиміне оралу үшін **MENU** түймесін қайталап басыңыз.

Қосу/Өшіру уақыты

Бұл қызметтің көмегімен теледидар алуын-ала белгіленген уақытта өздігінен іске қосылаып-өшіріледі. Қосу/Өшіру таймері қызметін пайдаланардан бұрын уақытты қойып алыңыз.

1. Time (уақыт) менюі таңдап үшін **MENU** түймесін, одан кейін ▲ / ▼ түймесін басыңыз.
2. **On time/Off time** таңдап үшін ► түймесін, одан кейін ▲ / ▼ түймесін басыңыз.
3. Сағатты орнату үшін ► түймесін, одан кейін ▲ / ▼ түймесін басыңыз.

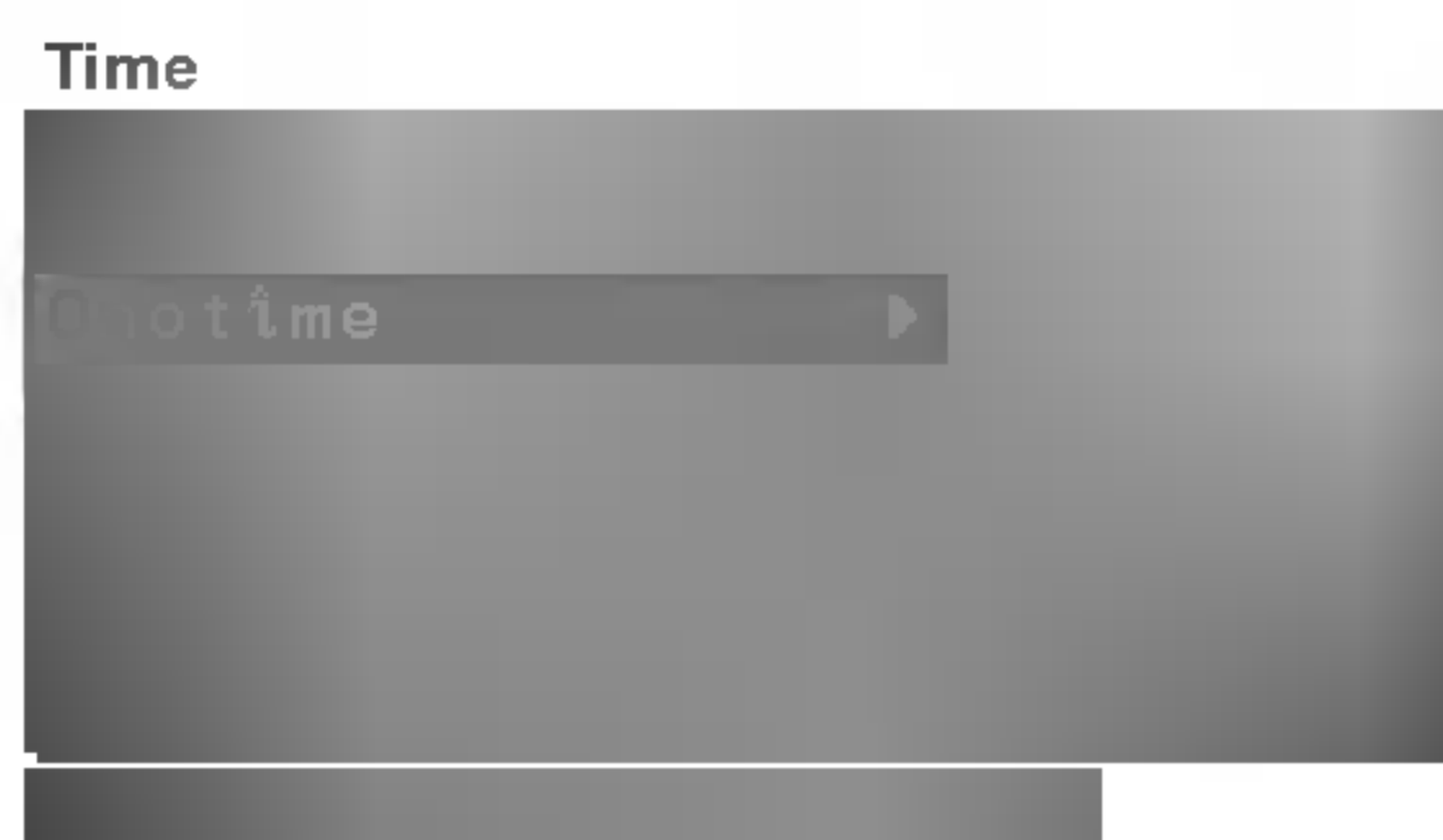

4. Минутты орнату үшін ► түймесін, одан кейін ▲ / ▼ түймесін басыңыз.
5. Тек **On time** қызметінде : --:-- , **Pr** немесе **VOL** таңдау үшін ► нүктеге басы, содан кейін ▲ / ▼ түймесін пайдаланыңыз.
6. **OK** түймесін басыңыз.
7. Әдеттегі теледидар көру режиміне оралу үшін **MENU** түймесін қайталап басыңыз.

Ескерту:

- a. *On time* тек күту режимінде істейді.
- ә. Қосу/ажыратудың қалған уақытын көру үшін *Time* (Таймер) менюіне өтіңіз.
- б. Сіз қабылдағышты тоқ көзінен ажыратқан кезде, Уақыт жойылады және уақыттың қосу/ажырату қызметі ажыратылады.

Автоматты энергия үнемдеу режимі таймері

Егер **Auto sleep** жайылмалы менюінен **On** таңдап алсаңыз, теледидар телестанциялар хабар таратуын аяқтағаннан кейін он минуттай уақыт өткен соң автоматты түде күту режиміне ауысады.

1. Time (уақыт) менюі таңдап үшін **MENU** түймесін, одан кейін ▲ / ▼ түймесін басыңыз.
2. ► түймесін басыңыз, содан кейін **Auto sleep** таңдау үшін ▲ / ▼ түймесін басыңыз.
3. ► түймесін басып, **Auto sleep** жайылмалы менюінен **On** немесе **Off** таңдау үшін ▲ / ▼ түймесін басыңыз.
4. Әдеттегі теледидар көру режиміне оралу үшін **MENU** түймесін қайталап басыңыз.

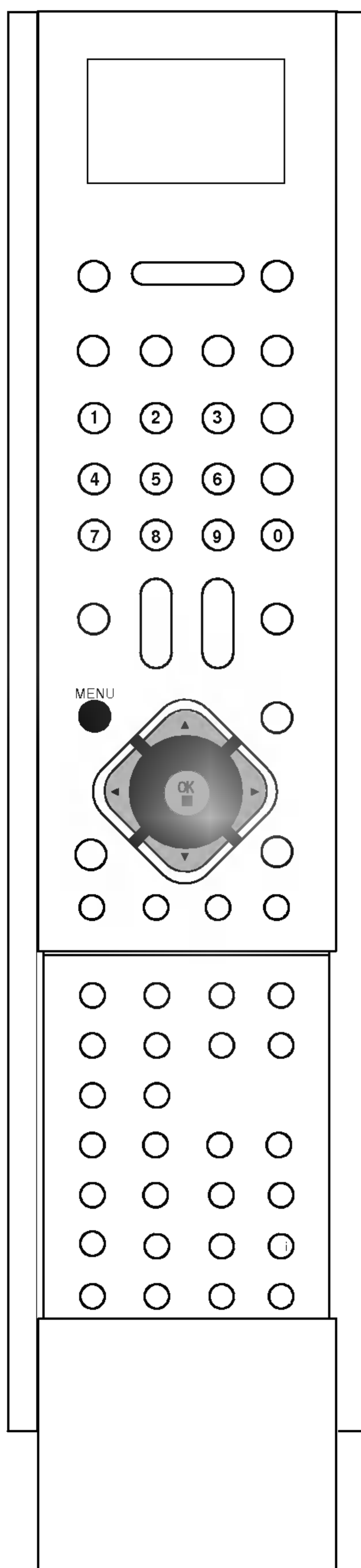

Басқа қызметтер

TV және AV режимдері

Кіру сигналдарын TV және AV режимдері үшін орнатуға болады. AV режимі теледидарға бейнемагнитофон немесе басқа жабдық жалғанған кезде пайдаланылады.

Ескерту: Бейнемагнитофон теледидарға антенна ұясыарқылы қосылған кезде құрығы теледидар реджимінде пайдаланылады. "Сыртқы аииаратуардың қосылуы" бөлімін қараңыз.

1. Арнайы менюді тандап үшін **MENU** түймесін, одан кейін ▲ / ▼ түймесін басыңыз.
2. **Input** тандап үшін ► түймесін, содан кейін ▲ / ▼ түймесін басыңыз.
3. ► нүктеге басыңыз, **Input-** төмен түсетін меню ішінде **TV, AV1, AV2, AV3, AV4, COMPONENT1** немесе **COMPONENT2** немесе **RGB PC** (кейбіреулерінде ғана) таңдау үшін ▲ / ▼ нүктеге басыңыз.



AV1 : кассеталық бейнемагнитофон Евро немесе құралдың **AV1** ұясына қосылған.
AV2 : кассеталық бейнемагнитофон Евро немесе құралдың **AV2** ұясына қосылған.
AV3 : Бейнемагнитофон AV 3 ұясымен теледидарға қосылған.
AV4 : Бейнемагнитофон AV 4 ұясымен теледидарға қосылған.
COMPONENT1/2: DVD немесе SET-TOP құралдың **COMPONENT 1/2** ұяларына қосылған.
RGB PC: компьютер құралдың **PC INPUT** ұясына қосылған.
(кейбіреулерінде ғана)

4. Әдеттегі теледидар көру режиміне оралу үшін **MENU** түймесін қайталап басыңыз.

AV немесе TV режимдері **TV/AV** нүктесін басу арқылы да таңдай аласыз.

Аудио-бейне режимінен теледидар көру режиміне қайта оралу үшін **PR +/-** немесе **НОМЕРЛІ** түймелерді басыңыз.

AV режиміне автоматты ауыстырып-қосылу (кейбіреулерінде ғана)

Бейнемагнитофоныңыздың Euro scart ұясына жалғанған бейнемагнитофонмен ойнату үшін қосылған кезде ауыстырып қосу кернеуін шығарса, теледидар автоматты түрде **AV2** - ге ауысады. Егер теледидар көру режимінде қалғыңыз келсе, **PR +/-** немесе **НОМЕРЛІ** түймелерді басыңыз. AV режиміне орлу үшін **TV/AV** түймесін басыңыз.

Балалардан электронды құлып

Теледидар тек алыстан басқару пулытін қажет ететіндей етіп бапталады. Бұл ерекшелік теледидардың рұқсатсыз пайдаланылуның алдын алады.

1. Арнайы менюді тандап үшін **MENU** түймесін, одан кейін ▲ / ▼ түймесін басыңыз.
2. ► түймесін басып, содан кейін **Child lock** таңдау үшін ▲ / ▼ түймесін басыңыз.
3. ► түймесін басып, содан кейін **Child lock** жайылмалы менюі ішінде **On** немесе **Off** таңдау үшін ▲ / ▼ түймесін басыңыз.
4. Әдеттегі теледидар көру режиміне оралу үшін **MENU** түймесін қайталап басыңыз.

Электронды құлып қызметі жұмыс істеп тұрғанда, теледидар көру кезінде алдығы панельдегі кез келген түйме басылса, экранға **Child lock on** шығады.

Ескерту: Экранда меню көрсетілген кезде, алдыңғы панельдегі кез келген түйме басылатын болса, **Child lock on** экранға шығады.

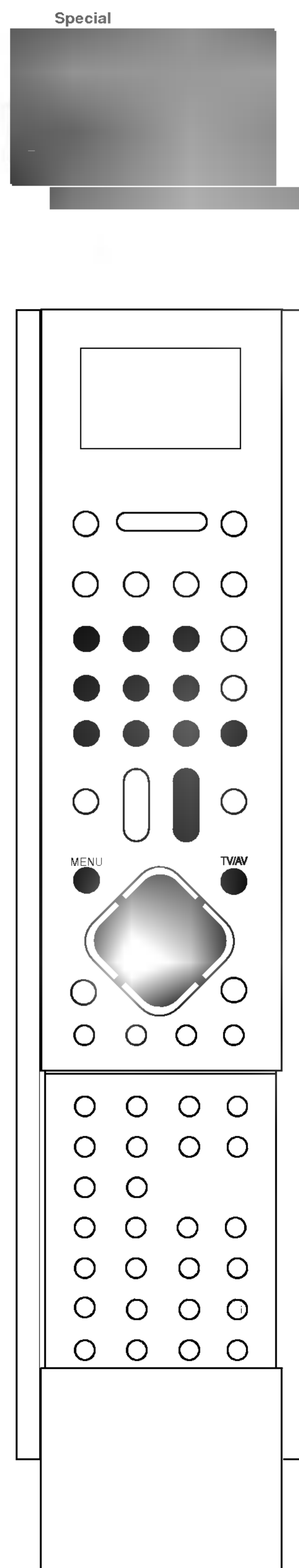

Басқа қызметтер

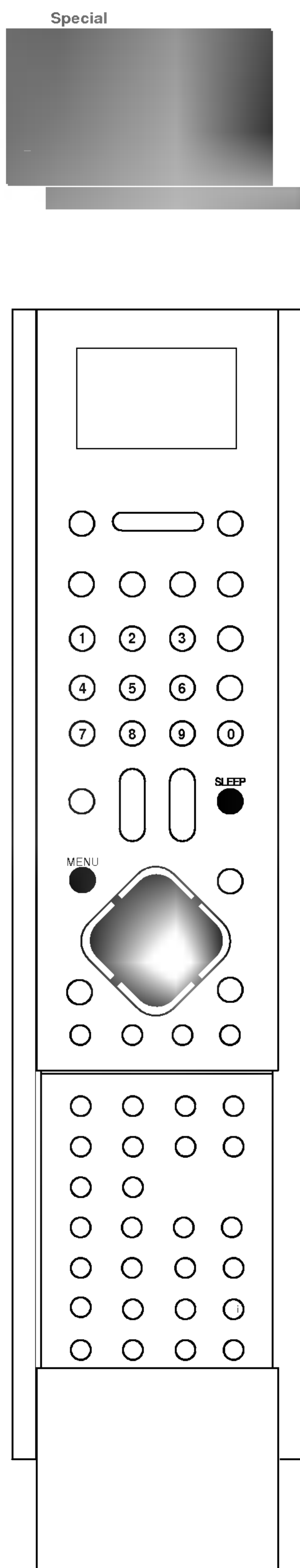

Қөк фон (Көгілдір экран) (кейбіреулерінде ғана)

Blue back жайылмалы менюі ішінен **On** тандап алсаңа, сигнал әпсіз немесе жоқ кезде экран көгілдір болып тұрады.

1. Арнайы менюді тандап үшін **MENU** түймесін, одан кейін **▲ / ▼** түймесін басыңыз.
2. **▶** түймесін басып, содан кейін **Blue back** таңдау үшін **▲ / ▼** түймесін басыңыз.
3. **▶** түймесін басып, содан кейін **Blue back** жайылмалы менюі ішінде **On** немесе **Off** таңдау үшін **▲ / ▼** түймесін басыңыз.
4. Әдеттегі теледидар көру режиміне оралу үшін **MENU** түймесін қайталап басыңыз.

Ескерту: Егер AV жүйесі болмаса, көк орта автоматтық түрде экранға шығады.

Еңкейіс

Теледидар басқа орынға жылжыған кезде теледидар бейнесі солға емесе оңға қарай еңкейеді. Бұл қызмет еңкейістің орнын толтыру үшін пайдаланылады.

1. Арнайы менюді тандап үшін **MENU** түймесін, одан кейін **▲ / ▼** түймесін басыңыз.
2. **▶** түймесін басып, содан кейін **Tilt** таңдау үшін **▲ / ▼** түймесін басыңыз.
3. **▶** түймесін басып, содан кейін **Tilt** жайылмалы менюі еңкейісті реттейсіз үшін **◀ / ▶** түймесін басыңыз.
4. Әдеттегі теледидар көру режиміне оралу үшін **MENU** түймесін қайталап басыңыз.

Магнитсіздендіру (кейбіреулерінде ғана)

Теледидарда өте үлкен кинескоп боғандықтан, бейненің түсінің тазалығы дауыс зорайтқыштар сияқты магнитті әсерлерге ұшырауы мүмкін. Экранда жолақшалар немесе түрлі-түсті дақтар пайда болуы мүмкін.

1. Арнайы менюді тандап үшін **MENU** түймесін, одан кейін **▲ / ▼** түймесін басыңыз.
2. **▶** түймесін басып, содан кейін **Degauss** таңдау үшін **▲ / ▼** түймесін басыңыз.
3. **▶** түймесін басып, содан кейін **Degauss-** төмен түсетін меню ішінде **On** таңдау үшін **▲ / ▼** түймесін басыңыз. **Degauss** қызметі жұмыс істегеннен кейін, **On** жүйесі **Off**-қа ауысады.
4. Әдеттегі теледидар көру режиміне оралу үшін **MENU** түймесін қайталап басыңыз.

Ескерту : Егер сіз экранды магнитсіздендіру арқылы, экранның қалпын жақсы күйге келтіре алмасаңыз, онда 4 минуттан соң қайтадан байқап көріңіз.

'Ұйқы' (энергия үнемдеу) таймері

Сіз ұйықтап кетсеңіз де, теледидар сөндірілмеді-ау деп ойланудың қажеті жоқ. 'ұйқы' таймері тапсырылған уақыт өткен соң өзі өшеді. **SLEEP** (ұйқы) нүктесі арқылы қанша уақыттан кейін теледидарды өшіргіңіз келетінін шешіп алыңыз, экранға шығады, одан соң - **10, 20, 30, 60, 90, 120, 180** және **240** сандары шығады. Таймер қойған уақытыңыздан керісінше санақ жүрізеді.

Ескерту:

- a. Өшіруге қанша уақыт қалғанын **SLEEP** бір рет басып біле аласыз.
- ә. 'Ұйқы' таймерін алып тастау үшін де **SLEEP** басып, экранда пайда болғанша ұстайсыз.
- б. Сіз өзіңіз өшірсеңіз, таймер берген уақыт алып тасталынады.

Суреттегі сурет (бар модельде емес)

Опция:

PIP (Суреттегі сурет) қызмет бар бейнені екіншісінің ішінде көрсетеді.

Қосу және өшіру

Субсуреттерді іске қосу үшін **PIP** түймесін басыңыз. Оны өшіру үшін түймені қайтадан басыңыз.

Субсурет үшін кіру сигналы режимін таңдау

Субсуреттің кіру сигналы режимін таңдау үшін **PIP INPUT** түймесін басыңыз.

Бұл түймені әрбір басқан сайын субсурет үшін әрбір кіру сигналы режимі төменде көрсетілгендей экранда субсуреттің үстіңгі сол жағында пайда болады.

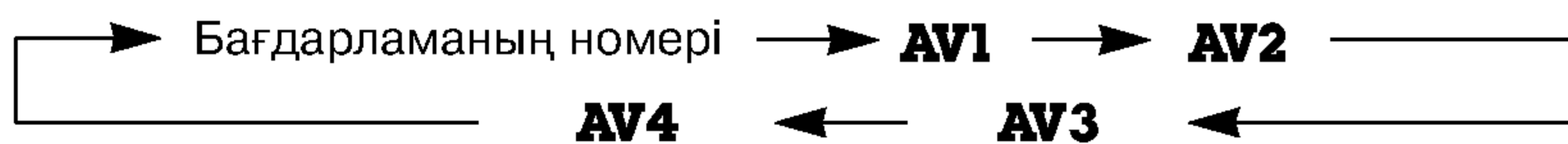

Субсуретті негізгі суретпен ауыстыру

Негізгі және субсуреттерді орнымен алмастыру үшін **SWAP** түймесін басыңыз.

Субсурет бағдарламасын таңдау

Субсуреттің бағдарламасын таңдап алу үшін **PIP PR +/-** түймесін басыңыз. (Қеңбір модельдерде субсурет бағдарламасын ол теледидар режимінде тұрған кезде таңдап алуға болады.)

Субсурет көлемі

Субсуреттің керекті көлемін таңдап алу үшін **SIZE** түймесін қайталап баса беріңіз. Субсурет экранға төмендегідей болып шығады:

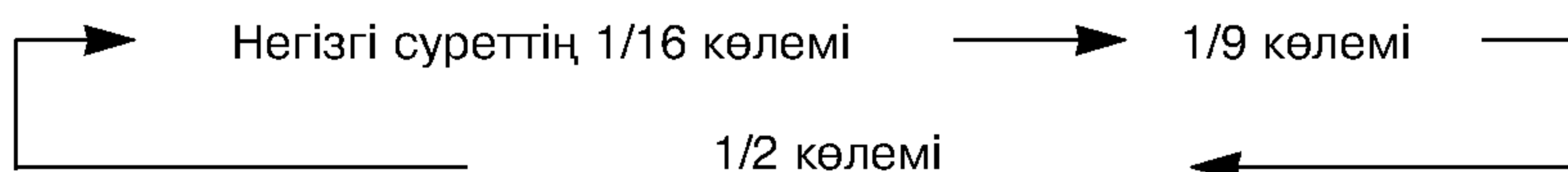

Ескерту: Субсуреттің көлемі негізгі суреттің 1/2 жетсе, бейненің сапасы нашарлап кетуі мүмкін.

Субсурет қозғалысын тоқтатып қою

Субсуреттің қозғалысын тоқтатып қою үшін **STILL** түймесін басыңыз. Қозғалысты орнына келтіру үшін осы түймені қайтадан басыңыз.

Субсуреттің орнын өзгерту

Қеректі орынға қол жеткізілгенге дейін **POSITION** түймесін басып тұра беріңіз. Субсуреттер сағат тілінің бағытымен қозғалады.

Бағдарламаны сканирлеу

Бұл қызмет бырлық есте қалған бекеттерді 12 субсуретте бере алады, жақсы көрсетіп бағдарлама шығады.

SCAN -12 суретте есте қалған бекеттер шығады. Оған тағы бір басыңыз, субсуретте шығады.

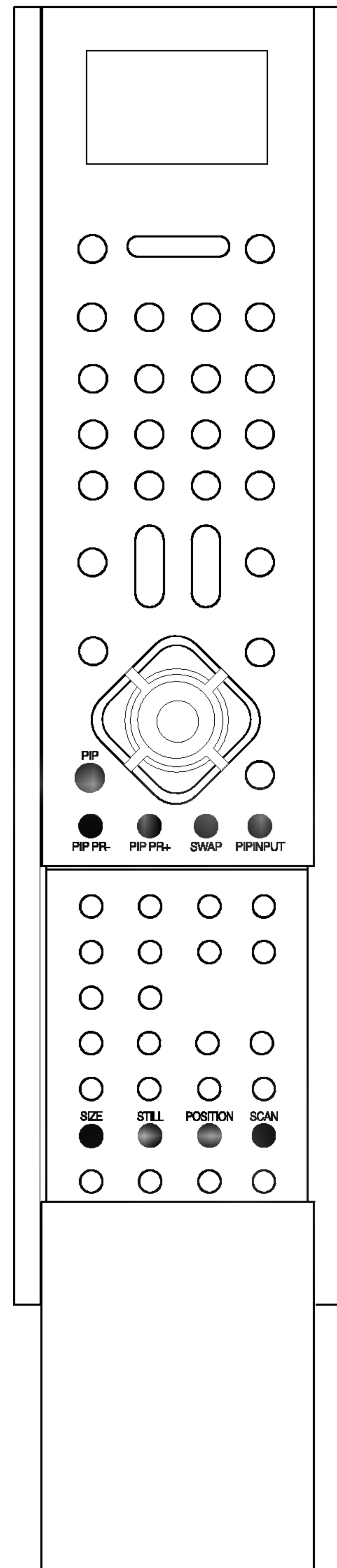

FM қабылдағышын баптау

Алыстан басқару пультінің көмегімен FM радиожилік диапазонында радио тыңдауыңызға болады.

Қосу және Өшіру

Құлаққаптардың штекерін алыстан басқару пультіндегі арнайы ұяға сұғыңыз.

FM қабылдағышын қосу үшін **FM ON/OFF** түймесін басып, біраз уақыт ұстап тұрыңыз.

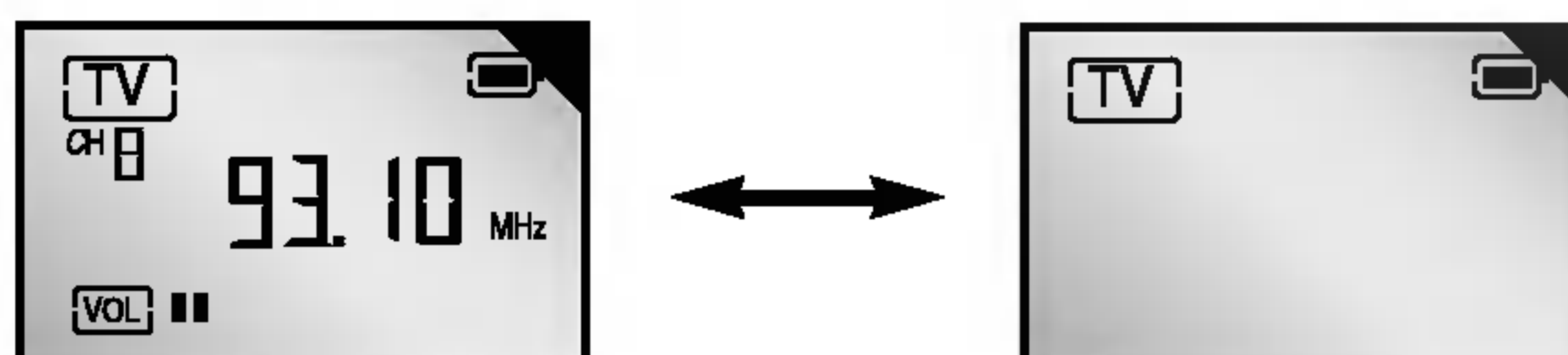

Өшіру үшін осы түймені қайтадан басыңыз.

Дауыс қаттылығын реттеу

FM MENU түймесінің көмегімен дауыс қаттылығын реттеу мәзірін таңдап алыңыз.



FM жиіліктері диапазонындағы хабардың дауыс деңгейін алыстан басқару пультіндегі **TUNE/VOL** түймесінің көмегімен реттеңіз.

Автоматты түрде баптау

FM MENU түймесінің көмегімен алдын-ала берілген параметрлерді таңдау мәзірін таңдап алыңыз (Pre-set).



P.SET мәзіріндегі **TUNE/VOL** түймесін басқан кезде автоматты түрде баптау басталады.

Автоматты түрде баптау кезінде **FM MENU** түймесі басылған жағдайда бұл функция тоқтатылады.

Қолмен баптау

FM MENU түймесінің көмегімен алдын-ала берілген параметрлерді таңдау мәзірін таңдап алыңыз (**P.SET** menu).

TUNE/VOL түймесінің көмегімен радиоарнаны баптаңыз. **TUNE/VOL** түймесі бір рет басылғанда баптау 100КГц адыммен жүзеге асырылады.

Радиоарна параметрлерін сақтау үшін **FM MENU** түймесін басыңыз.

Ескерту: Егер батарея зарядының жағдайын көрсететін дисплей бір жолақты көрсетіп тұрса (), бұл функция жұмыс істемеуі мүмкін.

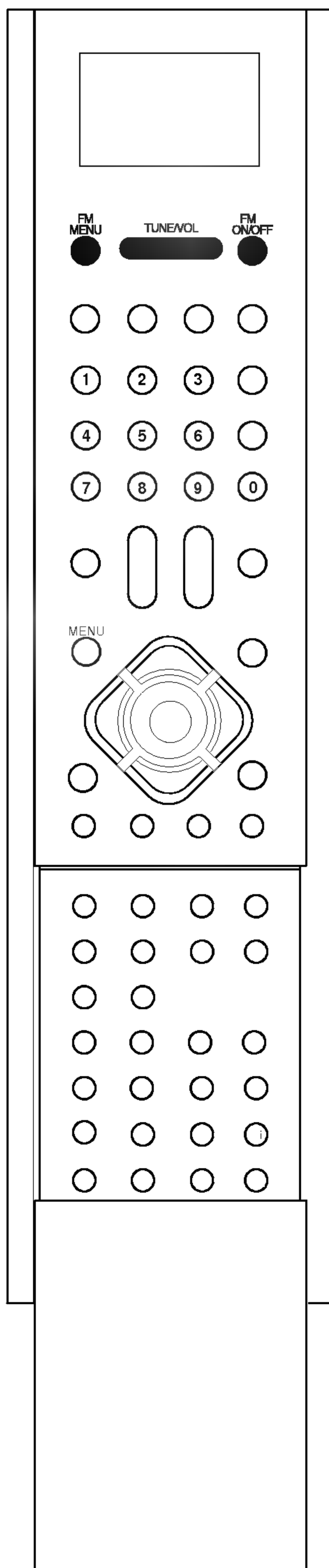

Телемәтін (барлық модельдерде емес)

Телемәтін қосымша қызмет, сондықтан оны қабылдау тек арнаулы жүйесі бар теледидарларда ғана орындалады.

Телемәтін (немесе TOP мәтіні) қосымша қызмет болып табылады, сондықтан да оны тек осы жүйесі бар теледидарлар ғана атқара алады.

Телемәтін көптеген телестанциялар өрсететін тегін хабар тарату қызметі. Онда ең соңғы жаңалықтар, ауа райы мәліметтері, теледидар бағдарламасы, акция бағалары және басқа да көптеген мәліметтер беріледі.

Бұл теледидарда SIMPLE (Қарапайым), TOP, FASTEXT жүйелері бар. Қарапайым телемәтін тікелей тиісті бет номерін енгізу арқылы таңдап алынатын бірнеше беттен тұрады. TOP және FASTEXT жүйелері телемәтін ақпаратын тез әрі оңай таңдап алуға мүмкіндік беретін қазіргі заманғы әдістер болып табылады.

Қосу/өшіру

Телемәтінді қосу үшін **TEXT** түймесін басыңыз.

Экранға бірінші және соңғы беттері шығады. Экранның тақырып жолағында екі бет номері, теледидар станциясының аты, күн және уақыт пайда болады. бірінші бет номері сіздің таңдауыңызды білдіреді, ал екінші номер көрсеәліп жатқан беттің номеріне сәйкес.

Телемәтінді өшіру үшін **TEXT** түймесін басыңыз. алдыңғы режим қайтадан пайда болады.

Қарапайым мәтін

Бетті таңдау

1. Саны бар түймелердің көмегі арқылы керекті бет номерін үш таңбалы санмен енгізіңіз. Егер таңдау кезінде бет номерін қате енгізіп қойсаңыз, онда 3 таңбалы санды енгізуді аяқтап барып, содан кейін дұрыс номерді енгізуге тиіссіз.
2. Алдыңғы және келесі бетті таңдау үшін ▲ / ▼ түймесін пайдалануға болады.

LIST (тізім) режимінде түрлі-түсті түймелерді бағдарламалау (кейбіреулерінде ғана)

Кейбір модельдерде теледидар Қарапайым мәтін/жоғарғы мәтін/Тез мәтін ережелерінде тұрса, **MODE/*** нүктесін басып, LIST ережесіне ауыстырып қосыңыз.

1. Түсті түймені басыңыз.
2. Номерлі түймелердің көмегімен өзіңіз бағдарламалағыңыз келетін бетті таңдап алыңыз.
3. **OK** түймесін басыңыз. Таңдап алынған бет бір рет жылт етіп, таңдап алынған бет номері ретінде сақталады. Бұдан былай осы бетті тиісті түсті түйменің көмегімен таңдап алуыңызға болады.
4. Қалған түсті түймелердің үшеуі дәл осындай жолмен бағдарламаланады.

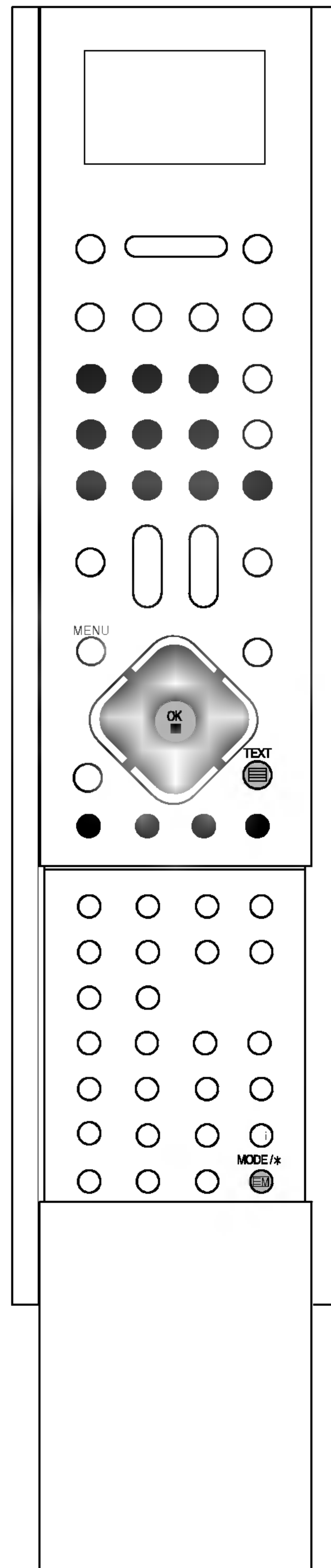

Телемәтін (барлық модельдерде емес)

TOP мәтіні (кейбіреулерінде ғана)

Хабар іздеуді жеңілдету үшін, экранның төменгі жағына төрт түрлі-түсті кеңістік шығады: қызыл, жасыл, сары және көк. Сарысы - келесі топты, көгі келесі жиынтықты білдіреді.

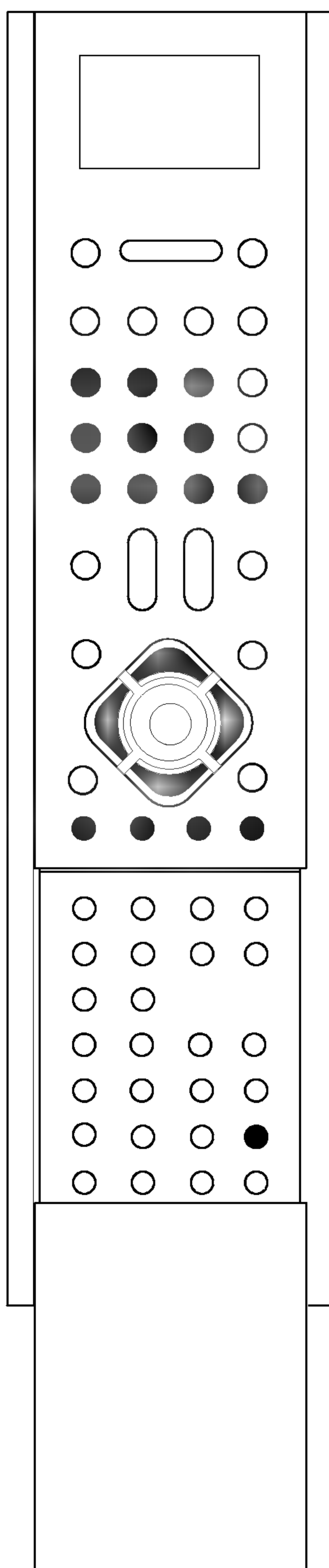

Жиынтықты/топты/бетті таңдау

1. Жиынтықтан жиынтыққа өту үшін көк түймені пайдаланыңыз.
2. Автоматты түрде келесі иынтыққа өте отырып келесі топқа өту үшін сары түймені пайдаланыңыз.
3. Жасыл түйменің көмегімен автоматты түрде келесі топқа өте отырып келесі бетке өтуге болады.
4. Қызыл түйме алдыңғы таңдап алғаныңызға қайта оралуға мүмкіндік береді. Оның басқа бір жолы ретінде ▼ түймесінде пайдалануға болады.

Бетті тікелей таңдау

Қарапайым телемәтін режимі сияқты TOP режимінде де бет номерін санмен таңбаланған түймелерді көмегімен үш таңбалы сан енгізіп таңдап алуыңызға болады.

Тез мәтін

Тез мәтін беттері экранның төменгі жағының бойында түспен кодталған және тиісті түсті түймені басу арқылы таңдап алынады.

Бетті таңдау

1. Қорсеткіштер бетін таңдап алу үшін  түймесін басыңыз.
2. Төменгі жолақтың бойындағы түспен кодталған беттерді тиісті түстегі түйменің көмегімен таңдап алуыңызға болады.
3. Қарапайым телемәтін режимі сияқты FASTEXT режимінде де бет номерін санмен таңбаланған түймелердің көмегімен үш таңбалы сан енгізіп таңдап алуыңызға болады.
4. Алдыңғы немесе келесі бетке өту үшін ▲ / ▼ түймесін пайдалануға болады.

Телемәтін (барлық модельдерде емес)

Телемәтіннің арнаулы қызметтері

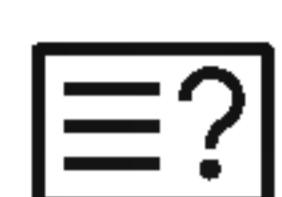

REVEAL (ЖАСЫРЫН ТЕЛЕМӘТІНДІ АШУ)

Викториналар мен жұмбақтардың шешімдері сияқты жасырын ақпаратты көрсету үшін осы түймені басыңыз. Хабарламаны экраннан алып тастау үшін осы түймені қайтадан бір рет басыңыз.



SIZE (ҚӨЛЕМ)

Телемәтінді екі есе үлкейтеді. Беттің үстіңгі жартысын үлкейту үшін осы түймені басыңыз. Беттің төменгі жартысын үлкейту үшін осы түймені тағы да бір рет басыңыз. Қалыпты көрсету режиміне оралу үшін осы түймені тағы да бір рет басыңыз.



UPDATE (ЖАҢАРТУ)

Жаңа телемәтін беті пайда болғанға дейін экраннан теледидар бейнесін көрсетіп тұрады.

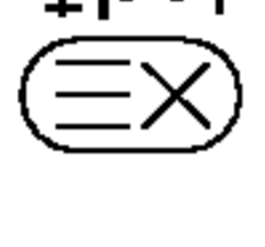
Сол жақ жоғарғы бұрышта  индикаторы пайда болады.

Жаңартылған бет пайда болған кезде  дисплейі бет номеріне ауысады. Жаңартылған телемәтін бетін көру үшін осы түймені басыңыз.



HOLD (ҰСТАП ҚАЛУ)

Телемәтін беті 2 немесе одан көп қосалқы беттерден тұрған жағдайда орын алатын беттердің автоматты ауысуын тоқтатады. Қосалқы беттер мен көрсетәліп жатқан қосалқы беттің номері әдетте экранда уақыт көрсеткішінен төменірек көрсетіледі. йсы түймені басқан кезде сол жақ үстіңгі бұрышта тоқтату белгісі пайда болып, беттердің автоматты ауысуы ұсталып қалады. Жалғастыру үшін осы түймені қайтадан басыңыз.



MIX (АРАЛАСТЫРУ)

Телемәтін бейнесін экранға теледидар бейнесінің үстіне қабаттастырып шығарады.



TIME (УАҚЫТ)

Теледидар бағдарламаын көріп отырған кезде уақытты көру үшін осы түймені басыңыз. Экранның оң жақ жоғарғы бұрышында уақыт көрсеткіші пайда болады. көрсеткішті алып тастау үшін осы түймені тағы бір рет басыңыз. Телемәтін режимінде қосалқы бет номерін таңдап алу үшін осы түймені басыңыз. Қосалқы бет номері экранның төменгі жағында көрінеді. Қосалқы бетті ұстап қалу үшін немесе өзгерт үшін ҚЫЗЫЛ/ЖАСЫЛ, ▲ / ▼ немесе санды түймелерді басыңыз. Бұл қызметтен шығу үшін осы түймені тағы да бір рет басыңыз.

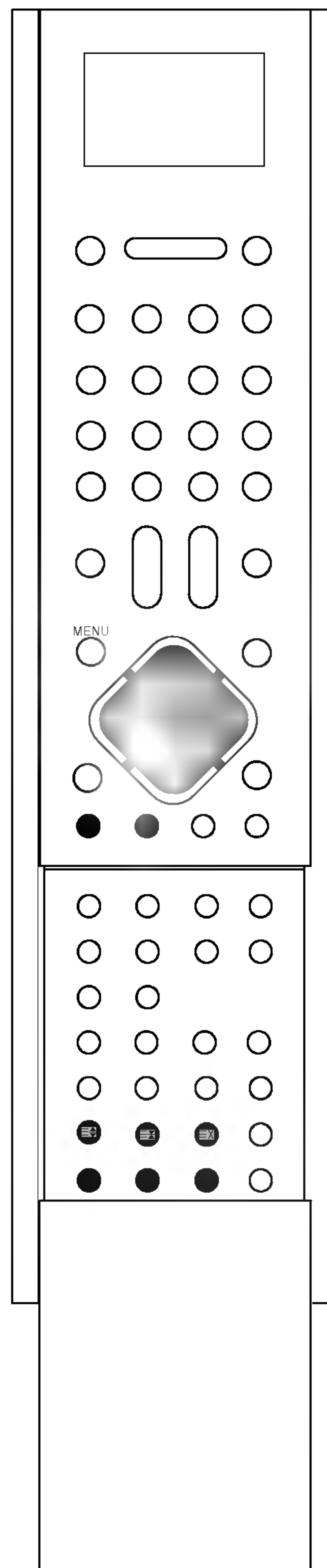

ПК белгісінің ену ұясы (кейбіреулерінде ғана)

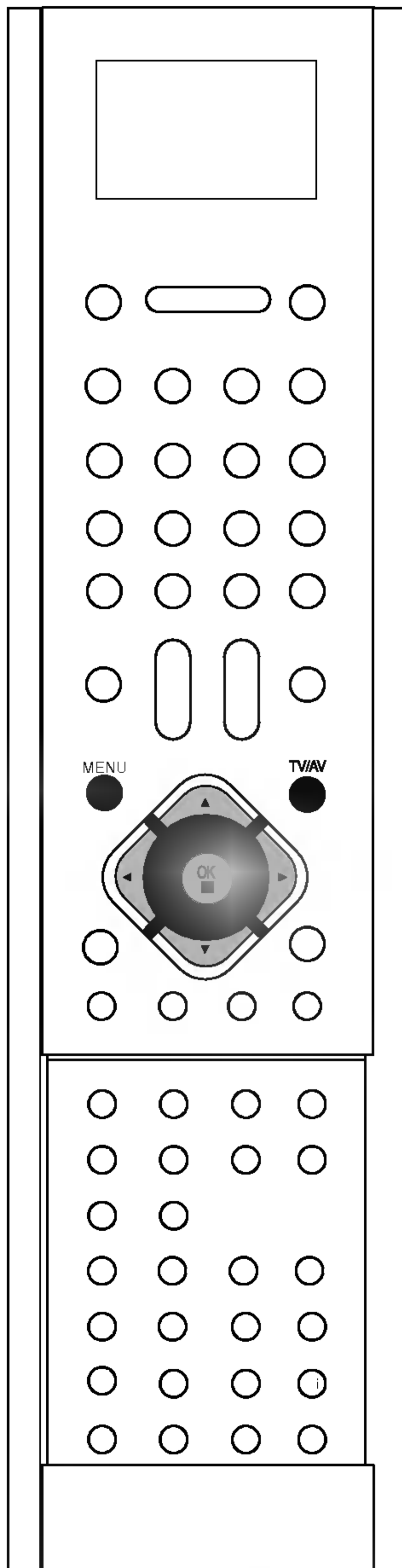

RGB PC (кейбіреулерінде ғана)

1. **TV/AV** нүктесін басып арқылы, сіз RGB PC ережелерін таңдай аласыз.
2. Арнайы менюге өту үшін, **MENU** түймесін, одан кейін **▲ / ▼** түймесін басыңыз.
3. **▶** нүктеге басыңыз, содан кейін **PC Setup** таңдау үшін **▲ / ▼** нүктеге басыңыз.

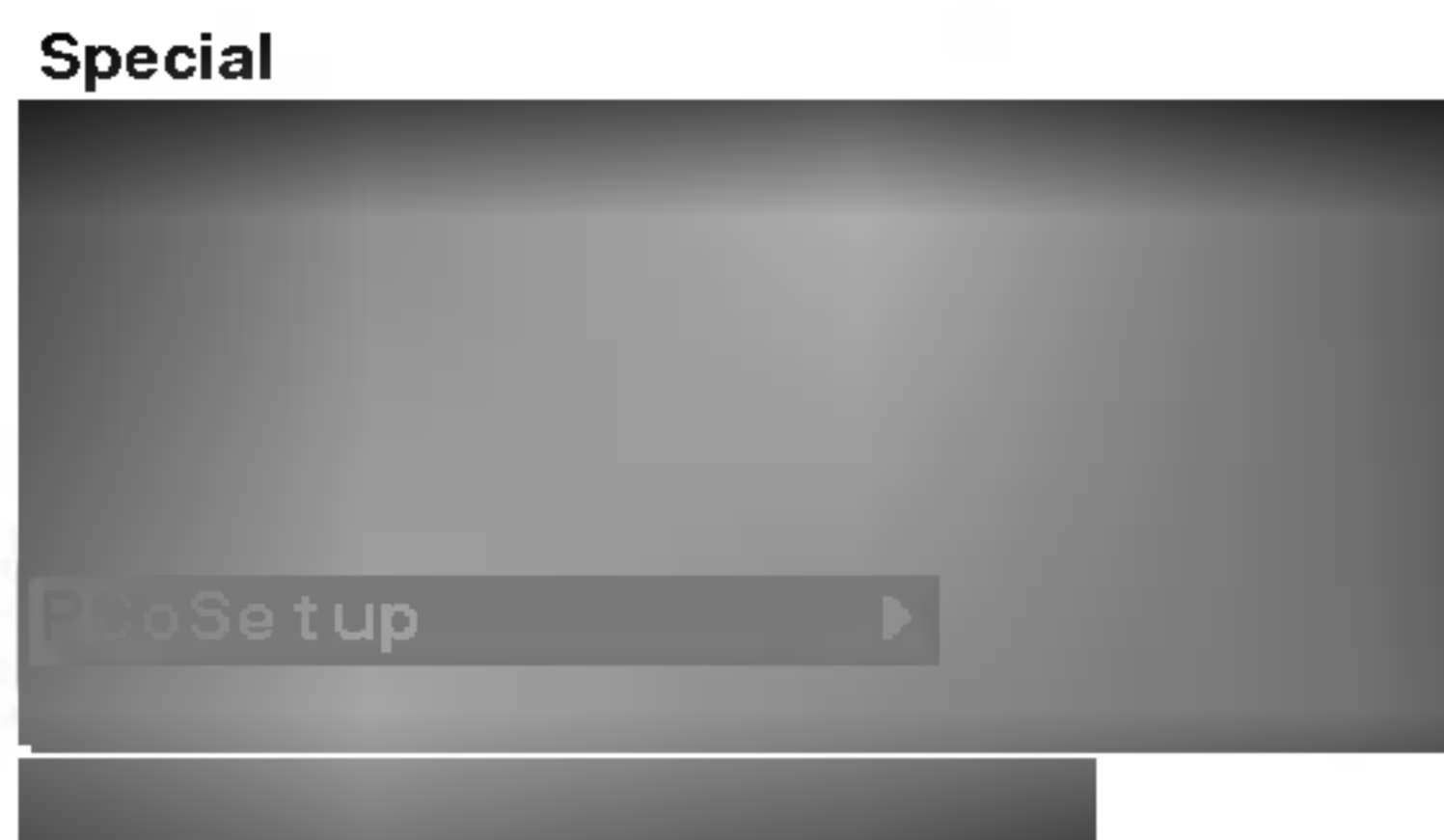

4. **▶** нүктеге басыңыз, **PC Setup**- төмен түсетін меню ішінде **V-Position**, **V-Size**, **H-Position** не **H-Size** таңдау үшін **▲ / ▼** нүктеге басыңыз.
5. Суреттің қажет элементін таңдау үшін **▶** түймесін және содан кейін **◀ / ▶** түймесін басыңыз.

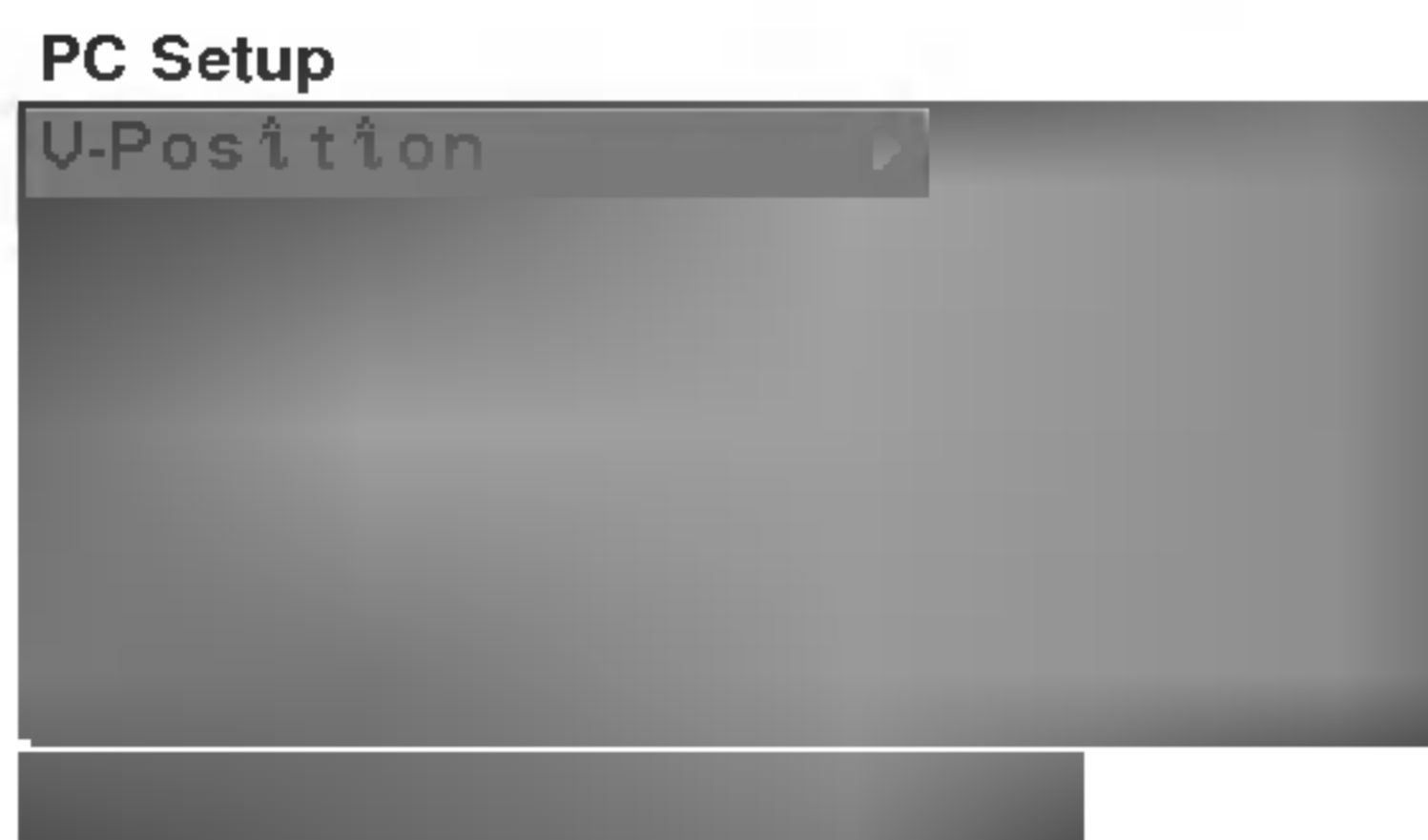

(Суретті) Тігінен ортаға келтіру

Бұл функция суреттің орналасуын өз қалауыңызша жоғары немесе төмен қарай реттеуге арналған.

Бойлық көлем

Бұл функция экранның көлемін өз қалауыңызша тігінен реттеуге арналған.

Көлденеңнен ортаға келтіру

Бұл функция суреттің орналасуын қалауыңызша солға немесе оңға қарай реттеуге арналған.

Ендік көлем

Бұл функция экранның көлемін көлденеңнен өзгертуге арналған.

6. PC мониторының суреті үшін сақтап қалғыңыз келсе, **OK** басыңыз.
7. Қалыпты түрде теледидар көру үшін, **MENU** қайтадан басыңыз.

ПК белгісінің ену ұясы (кейбіреулерінде ғана)

1. Компьютер мониторының шығу ұясын құралдың PC INPUT ұясына қосыңыз.
2. Компьютерден келетін аудио кабельді құралдағы AUDIO ұясына қосыңыз.
3. **TV/AV** нүктесін басып, **RGB PC** ережесін таңдаңыз.
4. ПК белгісін қоссаңыз, теледидарда ПК белгісі пайда болады. Теледидар ПК белгісіне монитор ретінде қызмет етеді.

Ескерту: Осы құралды компьютердің мониторы ретінде қолдану үшін компьютердің шешу қабілетін VGA 640x480 (60 Hz) бейне

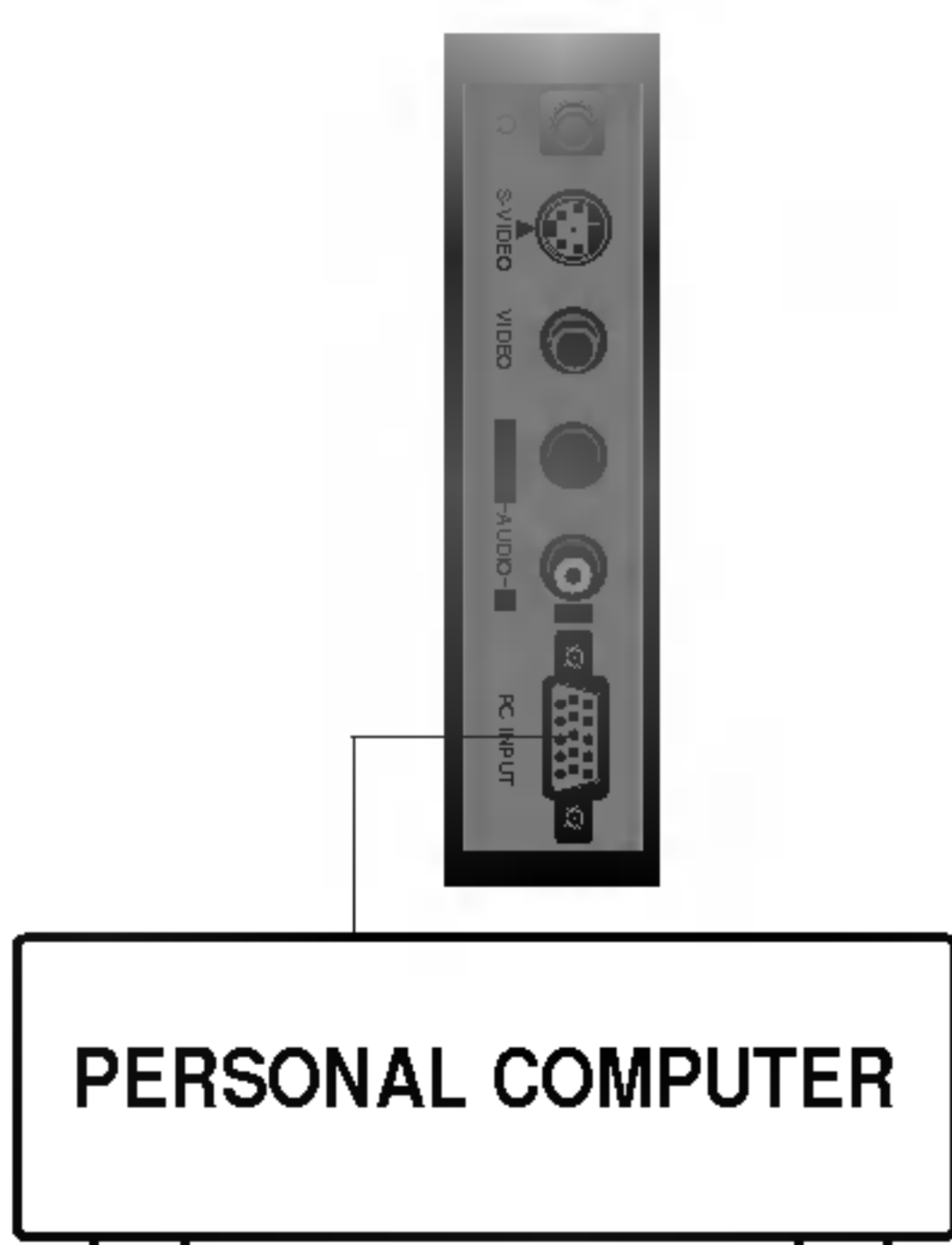

Сыртқы аппаратуралардың қосылуы

Теледидарға бейнемагнитофон, бейнекамера т.б. сияқты қосымша құрылғылар жалғауға болады. Төменде көрсетілгендер сіздің теледидарыңыздан басқаша болуы мүмкін.

Антенна ұясы

1. Бейнемагнитофонның радиожиілік ұясын теледидардың артқы жағындағы антенна ұясына жалғаңыз.
2. Антенна кабелін бейнемагнитофонның радиожиілік кіру ұясына жалғаңыз.
3. Бейнемагнитофон арнасын “Бағдарламаларды қолмен икемдеу” бөлімін пайдаланып 0 бағдарлама номеріне сақтаңыз.
4. бейнемагнитофон арнасы сақталған бағдарлама номерін таңдап алыңыз.
5. Бейнемагнитофондағы PLAY (ойнату) түймесін басыңыз.

Аудио/бейне кіру/шығу ұялары (кейбіреулерінде ғана)

1. Бейнемагнитофонның аудио/бейне шығу ұяларын теледидардың аудио/бейне кіру ұяларына, ал бейнемагнитофонның аудио/бейне кіру ұяларын теледидардың аудио/бейне шығу ұяларына жалғаңыз.
2. Бейнемагнитофон теледидардың **AV** ұяларына жалғанғаннан кейін **AV1**, **AV2**, **AV3** немесе **AV4** режимдерін таңдау үшін **TV/AV** түймесін басыңыз.
3. Бейнемагнитофондағы **PLAY** түймесін басыңыз. Экранда магнитофон шығаратын бейне пайда болады.

Аудио/бейне шығу ұяларының көмегімен теледидар бағдарламаларын бейнетаспаға жазып алуға болады.

Ескерту : Сізде кассеталық моно бейнемагнитофон болса, оның аудио кабелін құралдың **AUDIO L/MONO** ұясына қосыңыз.

Euro scart ұясы (кейбіреулерінде ғана)

1. Бейнемагнитофонның Euro scart ұясын теледидардың Euro scart ұясына жалғаңыз.
2. Бейнемагнитофондағы **PLAY** түймесін басыңыз. Егер бейнемагнитофоныңыз Euro scart ұясына жалғанған кезде ауыстырып қосу кернеуін шығарса, теледидар автоматты түрде **AV1** немесе **AV 2** режиміне қосылады. Бірақ теледидар хабарын ары қарай көре бергіңіз келсе, **PR +/-** түймелерін немесе санмен таңбаланған түймелерді басыңыз.

Сондай-ақ **AV1** немесе **AV 2** таңдап алу үшін алыстан басқару пультіндегі **TV/AV** түймесін басыңыз. Экранда магнитофон шығаратын бейне пайда болады.

Сонымен қатар теледидар бағдарламаларын бейнетаспаға жазып алуға болады.

Ескерту:

- а. **RGB** сигналы, яғни қызыл, жасыл және көк түс сигналдары тек қана Euro scart ұясы арқылы ғана беріледі. Бұл сигналдарды ақылы ТД декодері, ойын автоматы немесе фотодиск рінатқышы сияқты құрылғылар жібереді.
- ә. Егер Евро 1 және 2 ұялары кассеталық бейнемагнитофонға бірдей қосылған болса, тек **AV2** болуы ғана мүмкін.

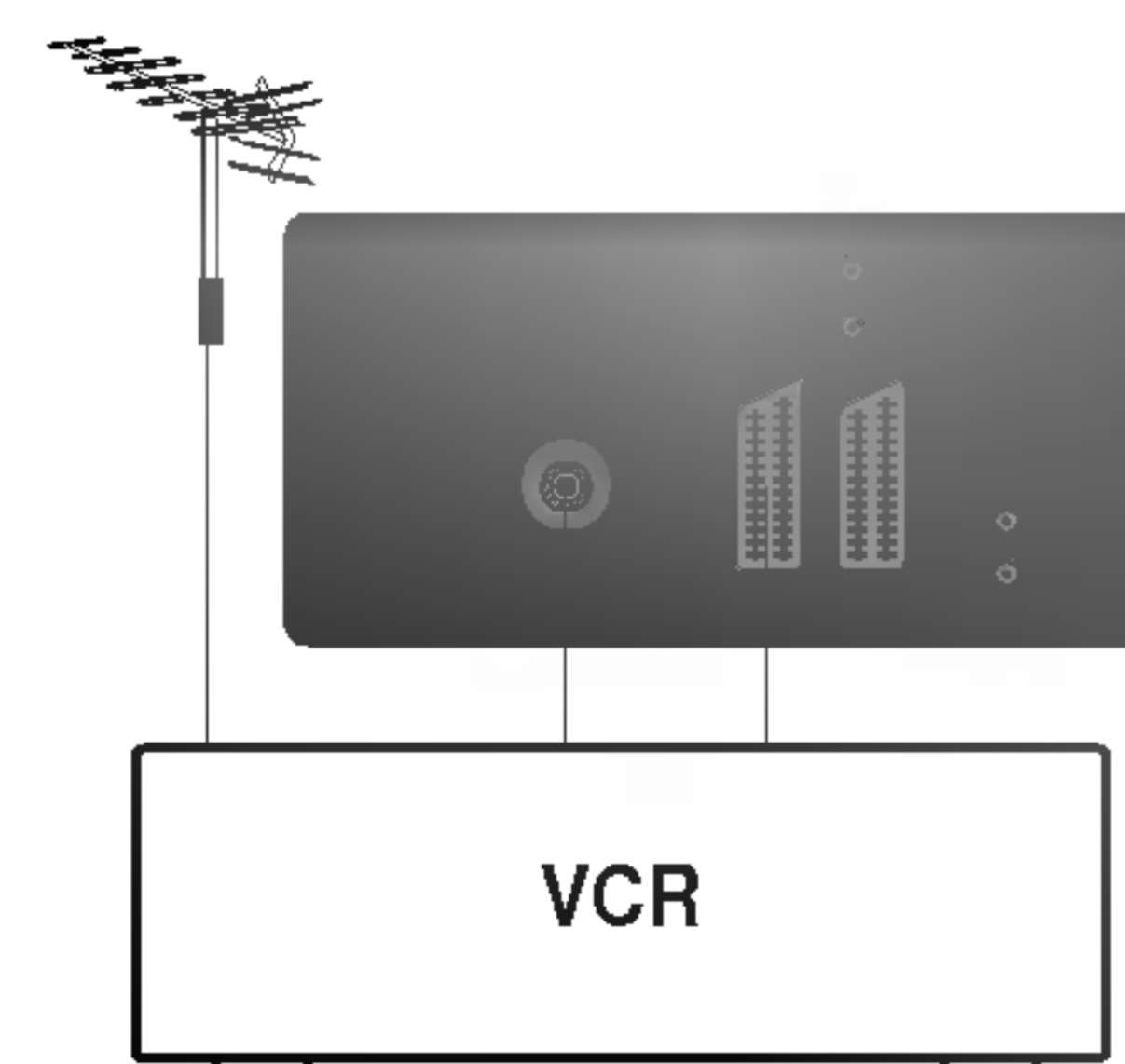
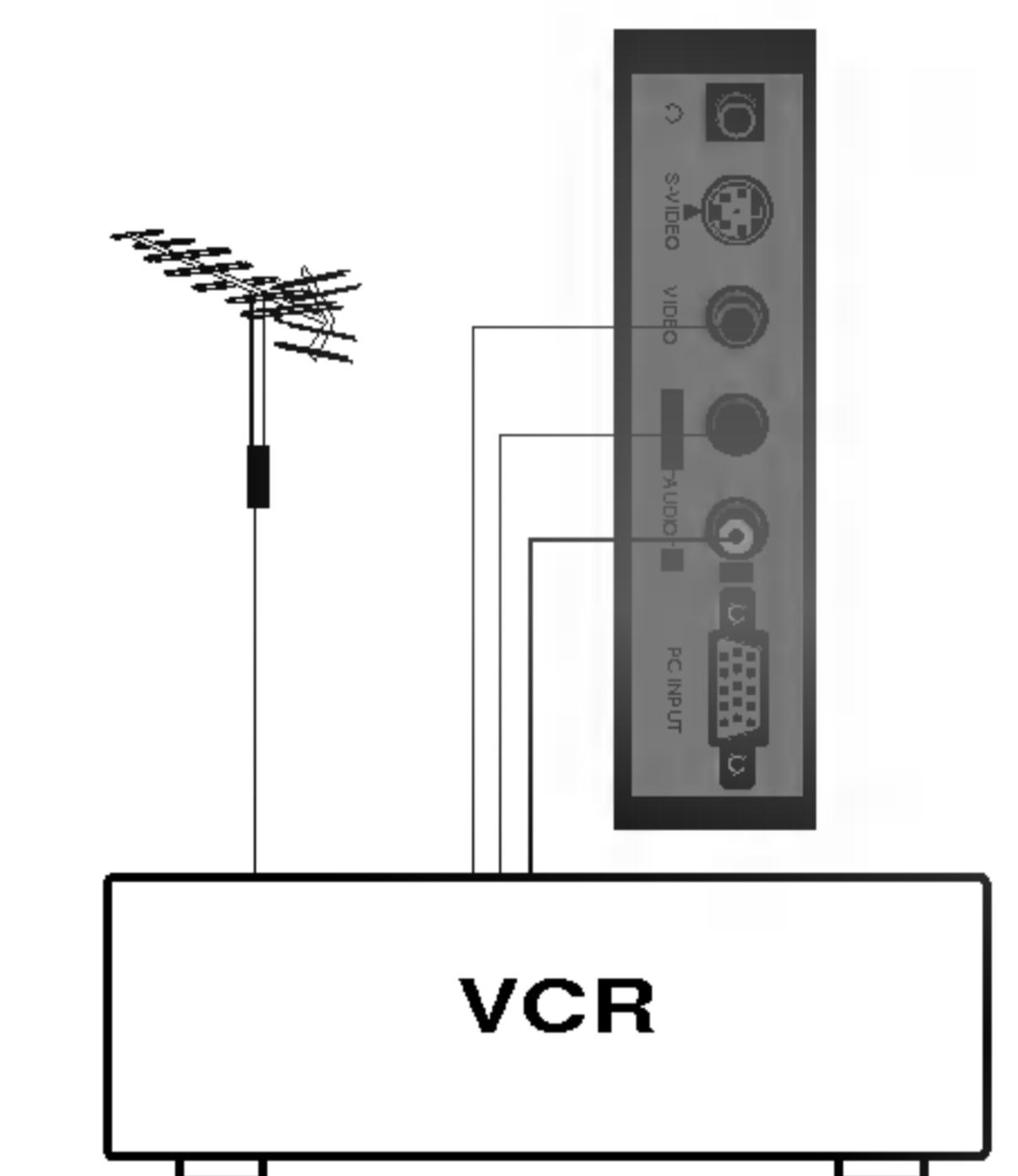
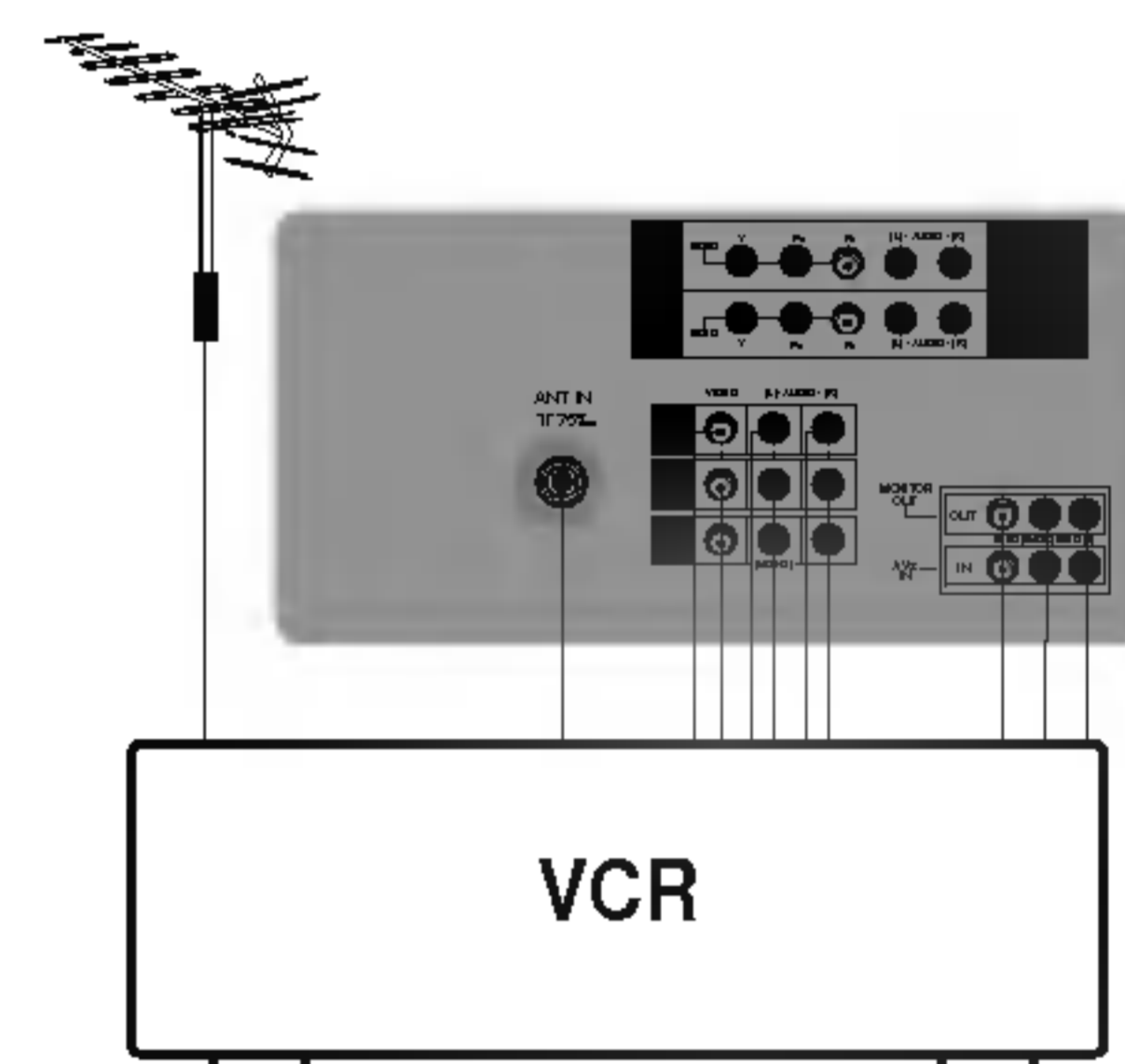
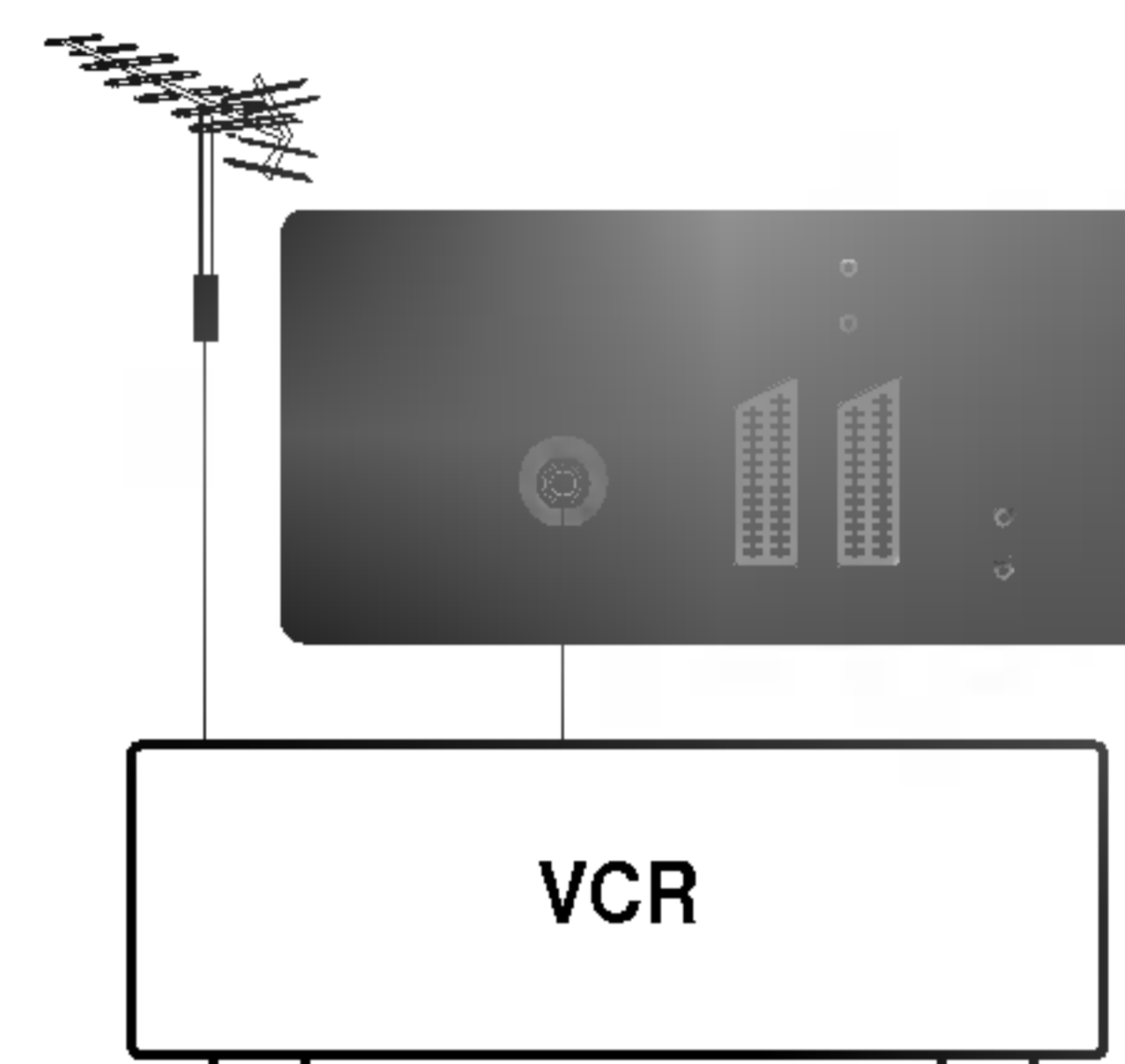
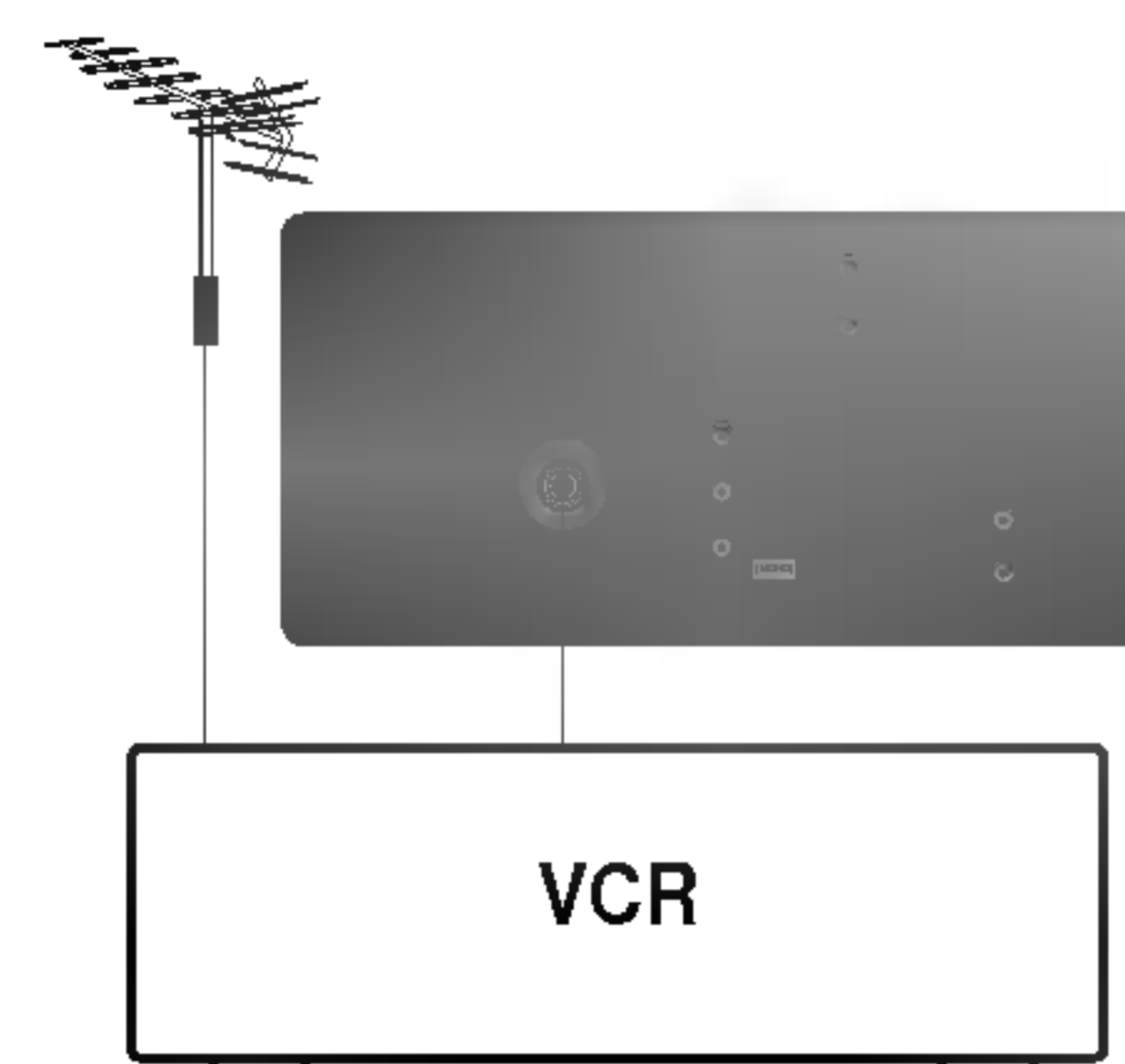

Сыртқы аппаратуралардың қосылуы

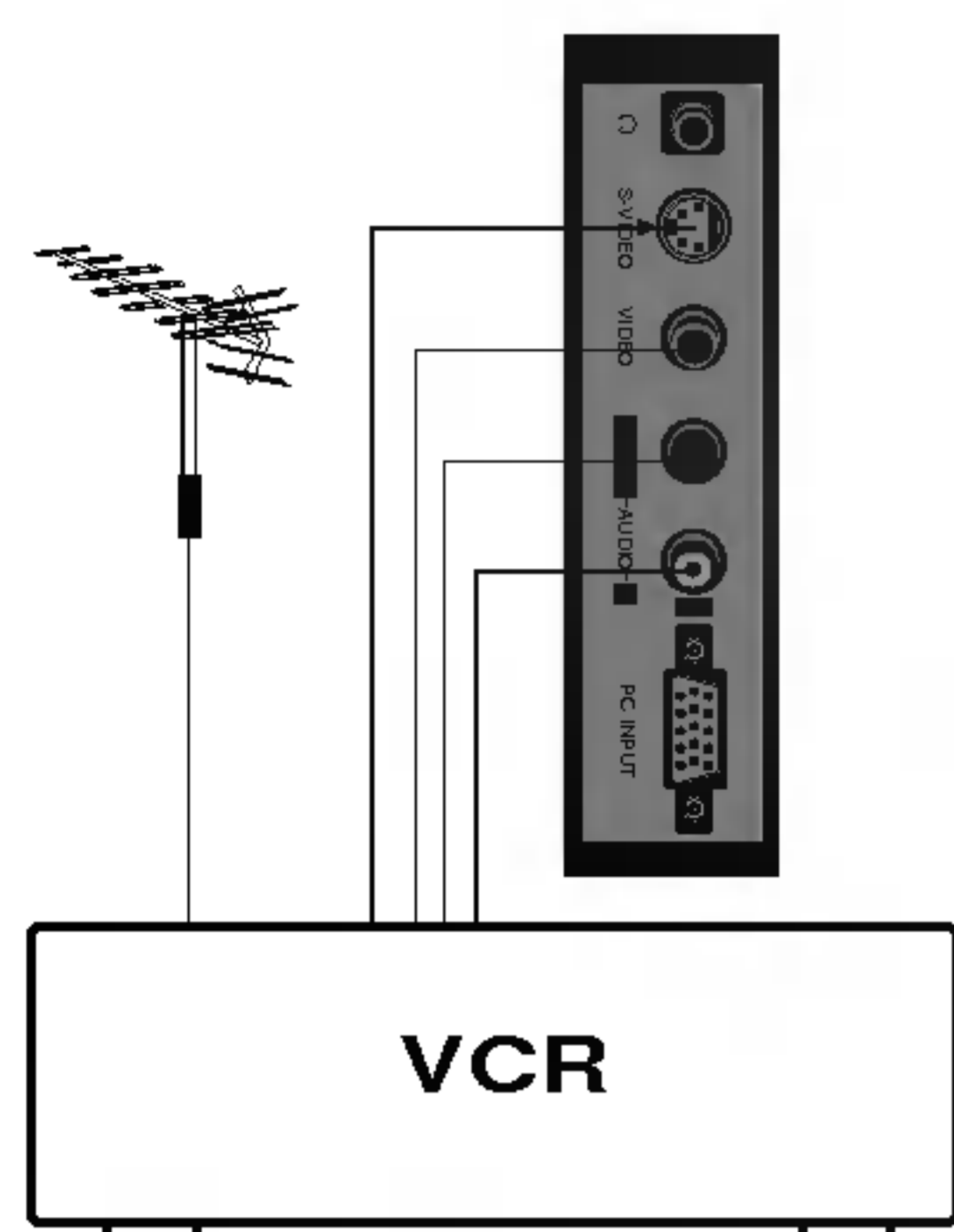

S-Video/Audio (S-AV) үшін ену ұялары (кейбіреулерінде ғана)

S-VIDEO форматты, бейнемагнитофонын S-Video кіріс ұясына қоссаңыз бейнелеу жақсарады.

1. S-Video бейнемагнитофонының шығыс ұясын, теледидардың **S-VIDEO** кіріс ұясымен қосыңыз.
2. S-Video бейнемагнитофонының аудио кабелін теледидардың **AUDIO** ұясымен жалғаңыз.
3. Бірте-бірте **TV/AV** нүктелерін қоса отырып **AV 4** ережелерін таңдап аласыз.
4. Бейнемагнитофоны **PLAY** (еске түсіру) нүктесін бассаңыз, экранда бейнемагнитофоны бейнеленуі шығады.

Ескерту: S-VHS магнитофоны **S-VIDEO** ұясына қосылған болса, теледидар содан ғана белгі алады. *be received.*

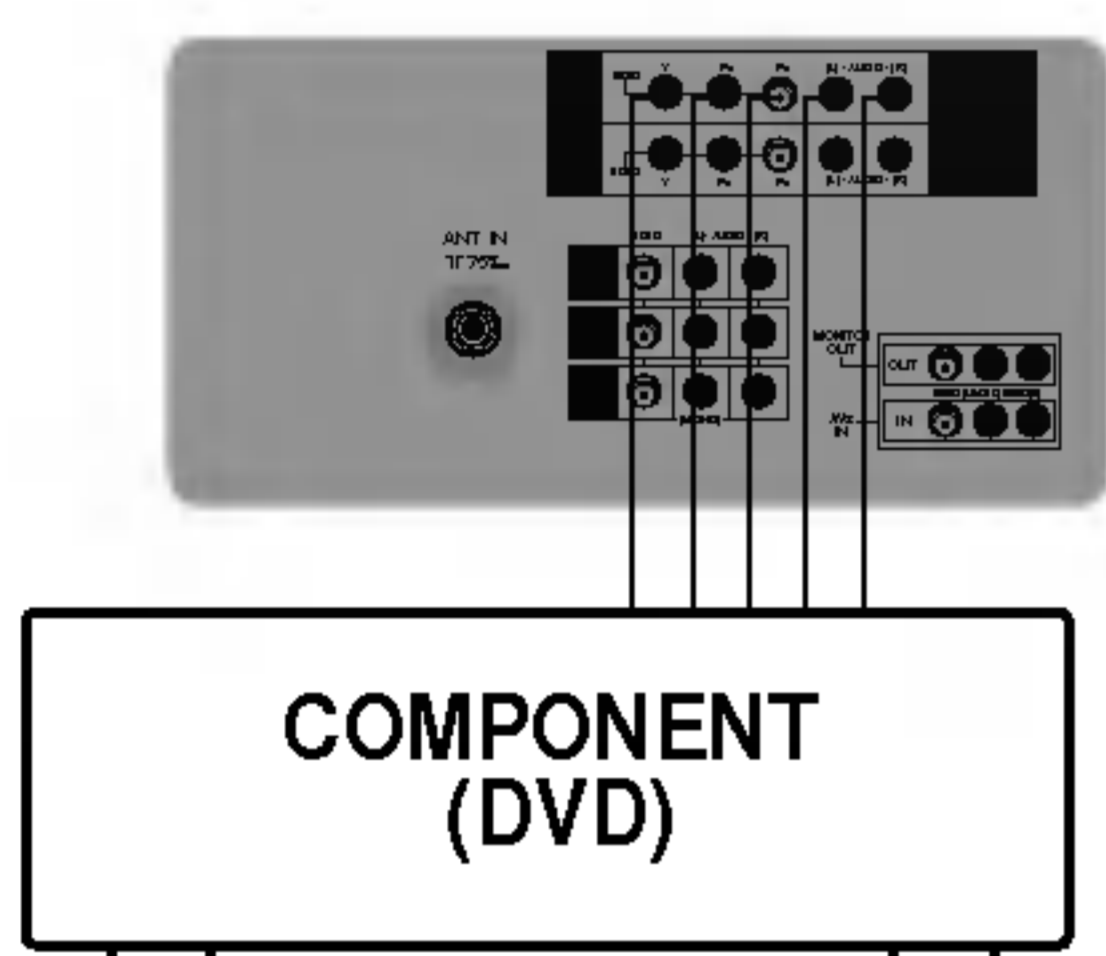

Компонентті белгінің ену ұялары (кейбіреулерінде ғана)

1. COMPONENT бейне шығу ұяларын (Y Cb Cr, Y Pb Pr, Y B-Y R-Y) COMPONENT1 (480i/480p/576i/1080i) не (480i/480p/576i/576p/1080i) құралдағы COMPONENT INPUT ұяларына (Y Pb Pr) қосыңыз.
2. COMPONENT-тен шығатын аудио кабельді COMPONENT1 (480i/480p/576i/1080i) не (480i/480p/576i/576p/1080i)-ің AUDIO IN ұяларына қосыңыз.
3. **COMPONENT1** таңдау үшін **TV/AV**-нүктеге басыңыз.
4. COMPONENT -ің **PLAY** -нүктесіне басыңыз. Экранға COMPONENT өндіру сүреті шығады.

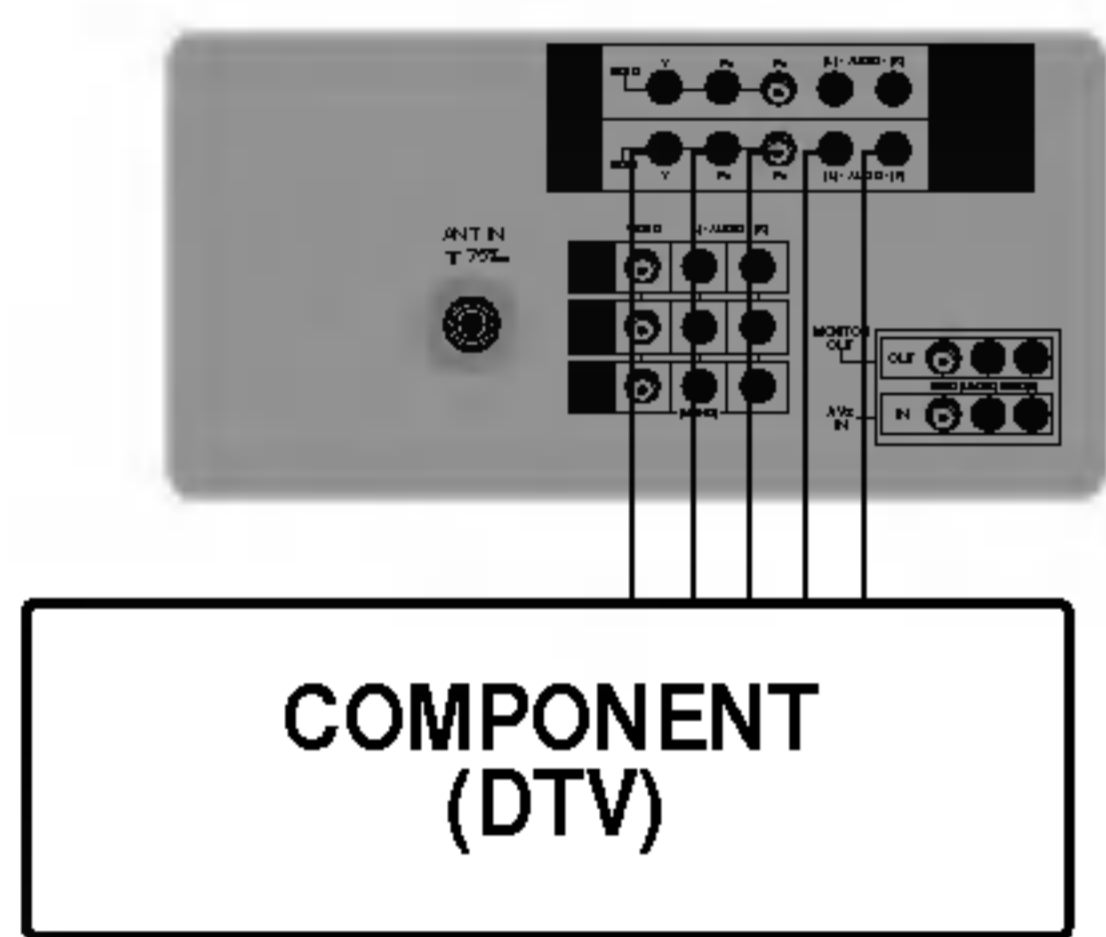

		480i	480p	1080i	576i	576p
COMPONENT1	50Hz				○	○
	60Hz	○	○	○		
COMPONENT2	50Hz					○
	60Hz		○	○		

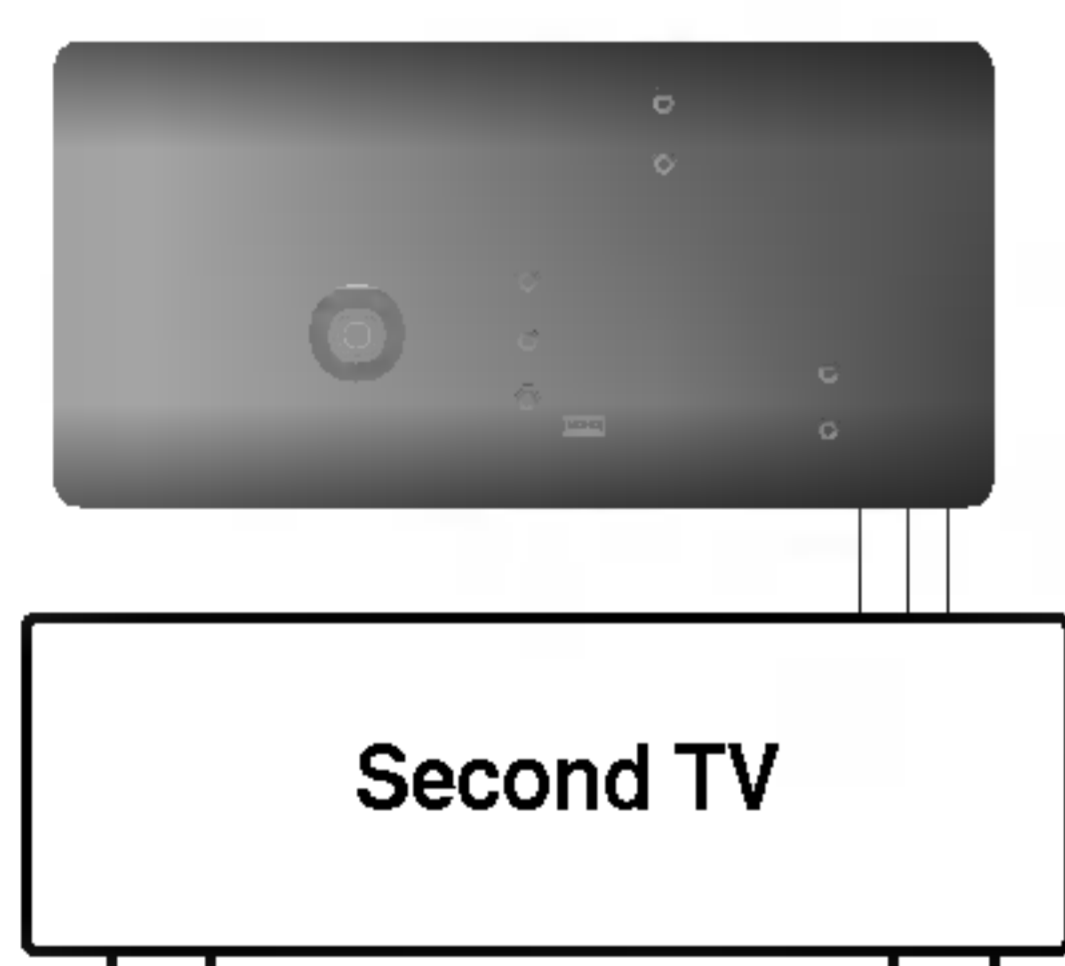

Монитордың шығыс ағытпалары

Теледидардың немесе монитордың Audio/Video ағытпаларын **MONITOR OUT** сетінің ағытпаларына қосыңыз.

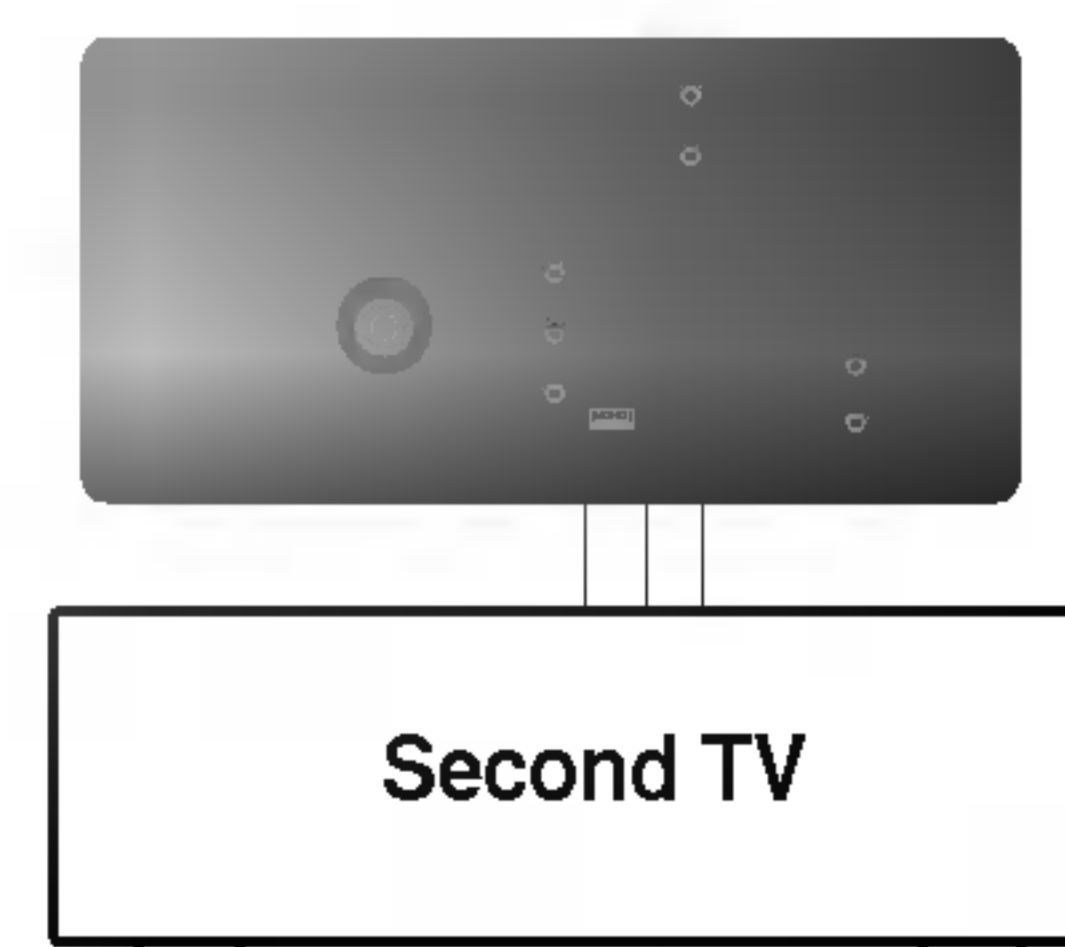

RF шығыс ағытпалары

Теледидардың немесе монитордың Audio/Video ағытпаларын RF сетінің ағытпаларына қосыңыз.

Сыртқы аппаратуралардың қосылуы

Қулаққа кигіш ұясы

Қулаққа кигіштің айырғышын теледидар ұясына қосыңыз. Сіз сол арқылы және қатты сөйлегіш арқылы дыбыс естисіз. Қулаққа іліп тыңдау аспабының дыбыс қаттылығын реттеу үшін **Volume**-төмен түсетін меню ішінде ◀ / ▶ нүктеге басыңыз.

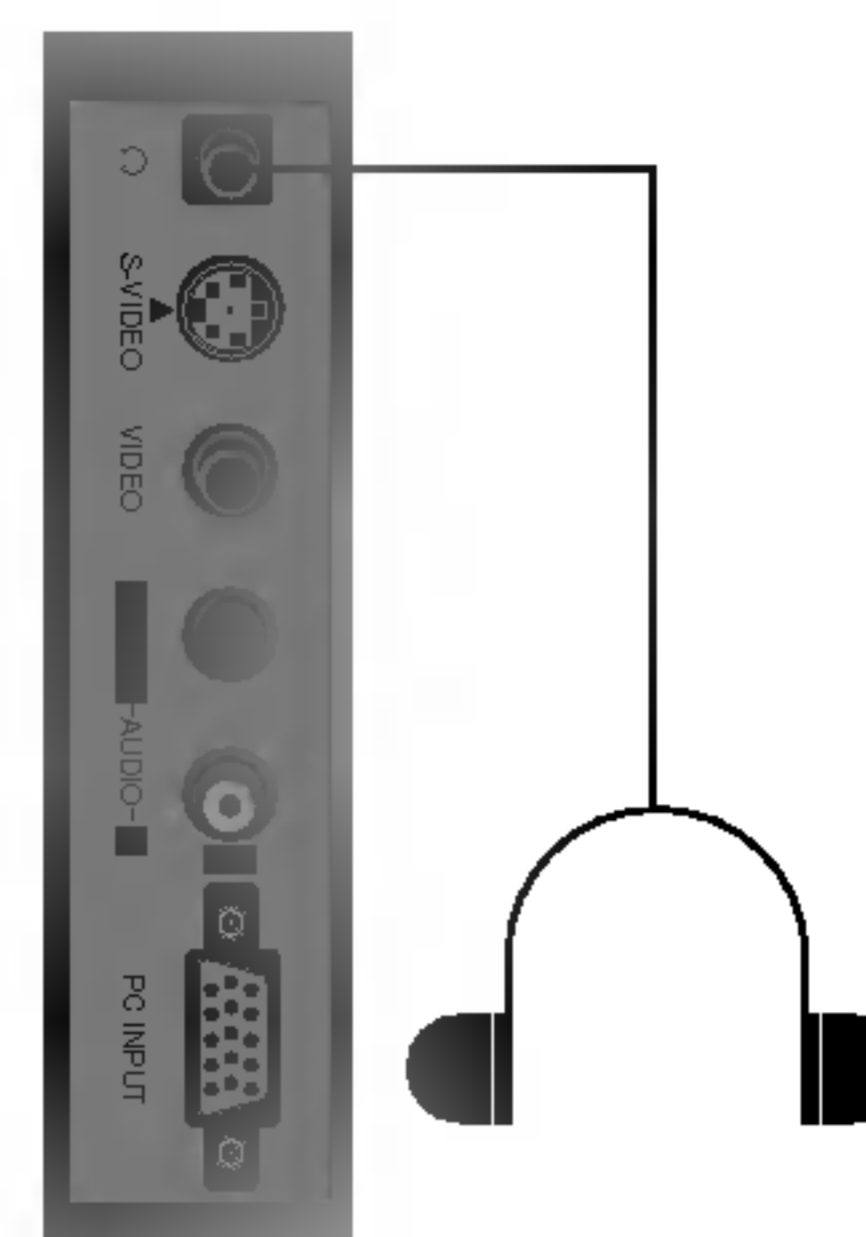
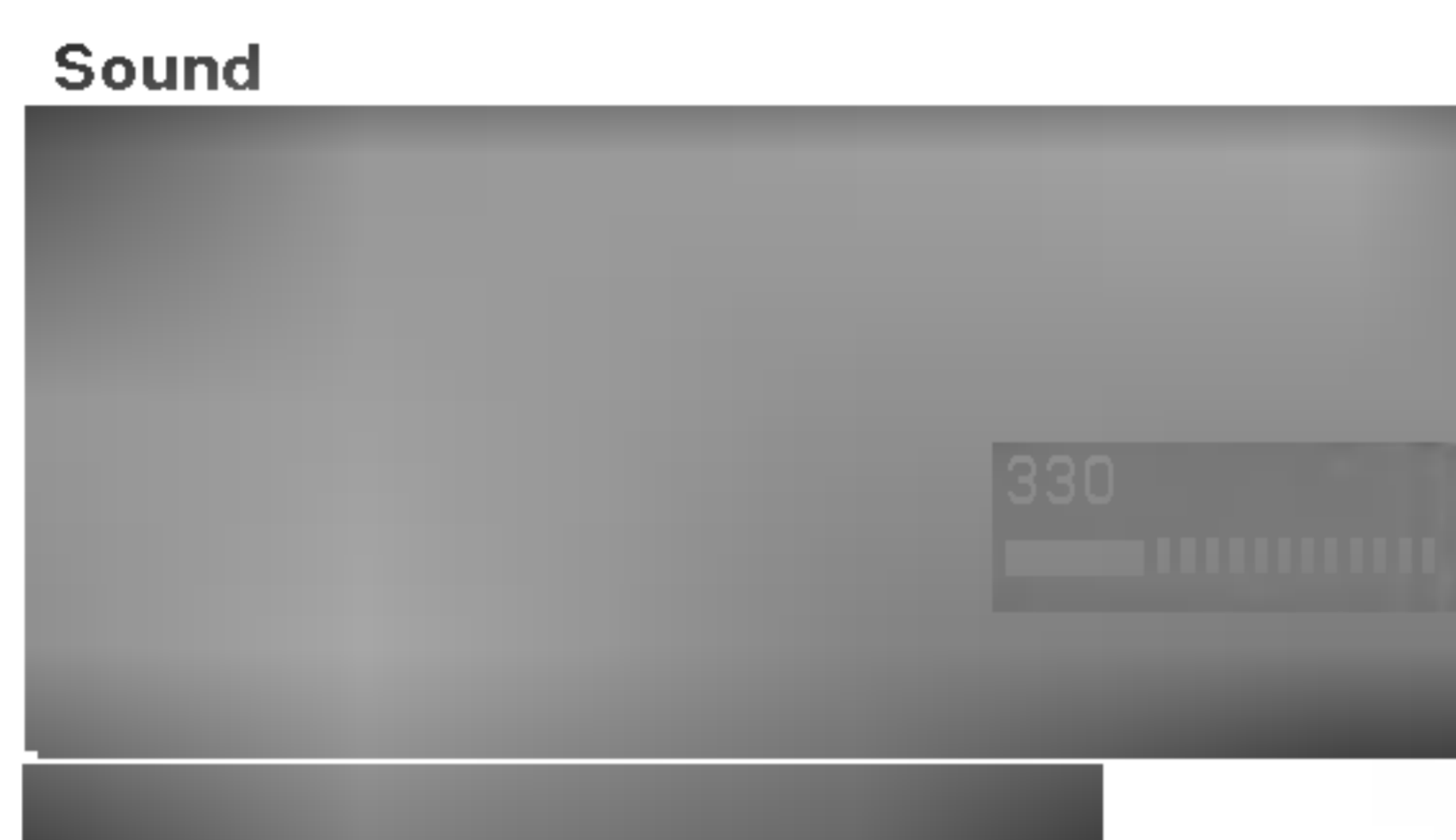

MUTE қоссаңыз дыбыс теледидар динамикасында ғана өшеді.

Егер бағдарлама екі тілде жүрсе, теледидар динамикасында шыққан дыбыстың басқа тілде жүргізуін қарамастан, сіз құлаққа кигізгіш арқылы (**DUAL I**, **DUAL II** немесе **DUAL I+II**) өзіңіз таңдаған тілде тыңдай аласыз. **Volume**-төмен түсетін меню ішінде керекті тілді таңдау үшін (**I**, **II**, **I II**), **III** нүктеге басыңыз.

Егер осы уақытта теледидар AV ережесінде тұрса, **III** нүктені басу арқылы дыбыс ережесінің таңдайсыз; **L R**, **L L** немесе **R R**.

Ескерту

Бұзылу себептерін табу және оны жөндеу реті

Ақаулықтың белгісі

Көрініс жоқ, дыбыс жоқ

Дыбыс қалыпты, көрініс нашар

Көрініс қалыпты, дыбыс нашар

Көрініс анық емес

Көріністе сызықтар мен жолақшалар бар

Кейбір арналарды нашар қабылдау

Түссіз көрініс

Нашар түс беру

АБЖ жұмыс істемейді

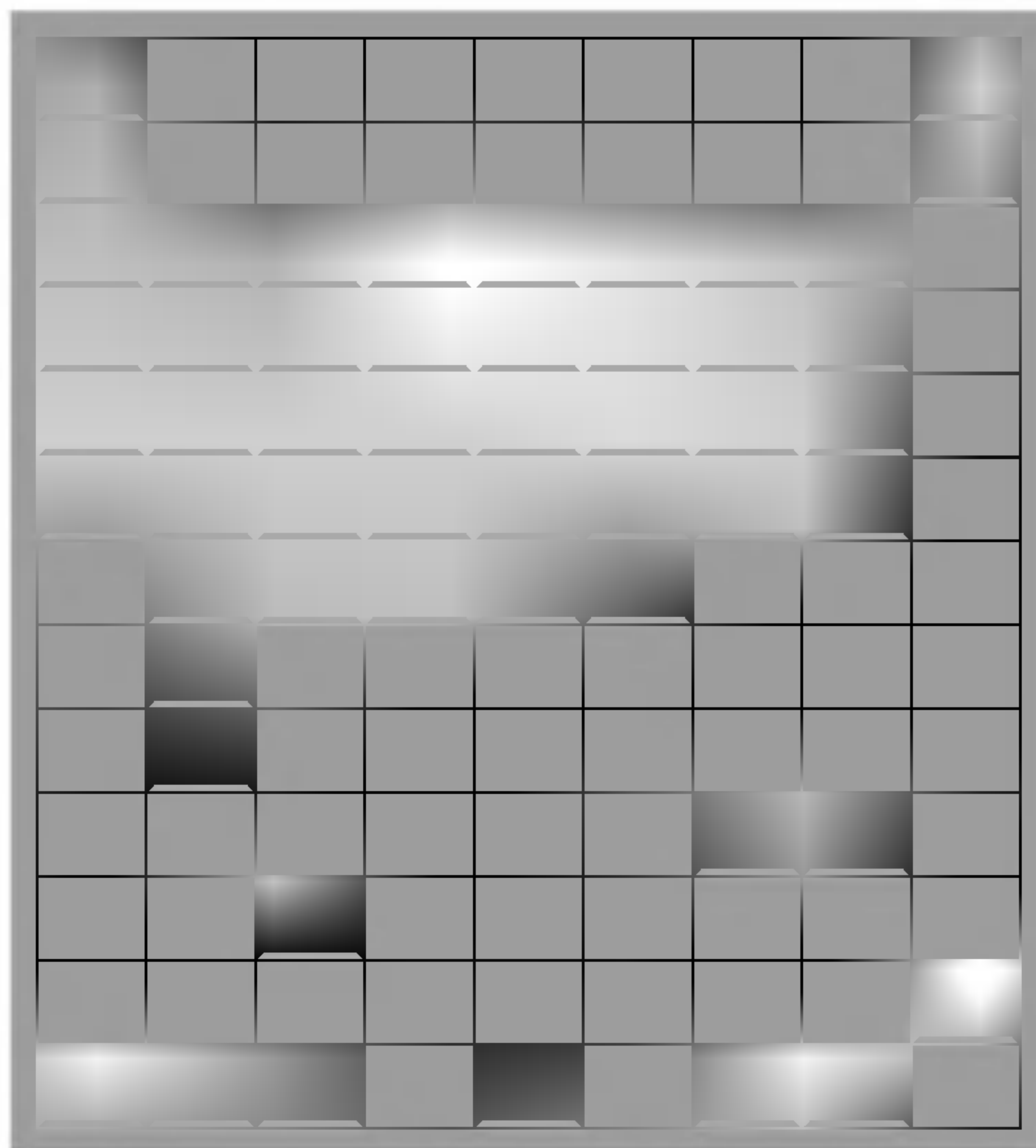

Келесі тексерулерді жасап, келесі нұсқауларды орындаңыз

Желі розеткасы (тоқ көзіне қосылғанын және іске қосылғанын тексеріңіз)

Теледидардың қуат алғышы қосылған ба?

Басқа арнаны қосып көріңіз (өлсіз сигнал)

Антеннаны тексеріңіз (антенна теледидардың ұясына қосылған ба?)

Антеннаны тексеріңіз (антенна қосылғышы бұзылған жоқ па?)

Антеннаны тексеріңіз

Жақын арада кедергі көзі бар ма? Тексеріп көріңіз

Контрастты өзгертіңіз

Жарықтықты өзгертіңіз

Түстің қоюлығын өзгертіңіз

Дауысты өзгертіңіз

АБЖ-нің батареяларын тексеріңіз

Audio/video ұяларын тексеріңіз (тек қана бейнемагнитофонмен жұмыс істеп тұрған жағдайда)

